



# Mercedes-Benz CLA Hybride

Brochure Mercedes-Benz au 05 février 2026



**EXTERIEUR**

Calandre avec le motif étoilé Mercedes-Benz en chrome et contour éclairé  
 Baguettes de ligne de ceinture et de bas de glace en aluminium brillant  
 Habillages de bas de caisse en finition noir brillant  
 Jupe arrière finition noir brillant avec baguette décorative en chrome  
 Jupe avant avec insert décoratif chromé  
 Peinture extérieur Noir Nocturne uni  
 Phares LED hautes performances avec assistant de feux de route adaptatifs  
 Roues de construction allégée 43,2 cm (17") avec enjoliveurs entièrement recouvrants  
 Toit panoramique

**INTERIEUR**

Baguette de ligne de ceinture et de bas de glace en aluminium brillant  
 Ciel de pavillon en tissu noir  
 Console centrale à deux niveaux avec un compartiment de rangement fermé et deux compartiments de rangement ouverts  
 Dossiers des sièges arrière rabattables selon un rapport de 40/20/40  
 Double porte-gobelet dans la console centrale avant  
 Filet à bagages sur le dossier des sièges avant  
 Filets de charge sur les côtés du coffre  
 Garniture décorative sur le tableau de bord passager motif étoilé, non éclairée  
 Garniture ARTICO/tissu Sortland noir  
 Inserts décoratifs façon anodisé anthracite  
 Pare-soleil avec miroirs de courtoisie éclairés  
 Protège-radiateur éclairé avec Mercedes-Benz Pattern en chrome  
 Seuils de porte avec inscription Mercedes-Benz non éclairés  
 Sièges confort  
 Tapis de sol en velours  
 Volant sport multifonction en cuir

**CONFORT ET FONCTIONNALITES**

4 crochets dans le coffre  
 Caméra de recul  
 Caméra vidéo et selfie  
 Chauffage de siège pour conducteur et passager avant  
 Climatisation automatique THERMATIC  
 Module de communication 5G  
 Ouverture électrique du coffre  
 Pack Rétroviseurs :  
 - Rétroviseurs extérieurs rabattables et déployables électriquement  
 - Rétroviseur intérieur à commutation jour/nuit automatique  
 Reconnaissance faciale  
 Service connecté : MB.DRIVE PARKING ASSIST  
 Sièges réglables manuellement  
 Soutien lombaire à 4 réglages électrique  
 Système de démarrage sans clé KEYLESS-GO

**SECURITE ET DYNAMISME**

- Abs (antiblocage de roues), ASR (anti-patinage), BAS (freinage d'urgence assisté)
- Airbag central
- Airbag genoux pour le conducteur
- Airbags frontaux pour le conducteur et le passager avant
- Airbags latéraux conducteur et passager avant (airbags combinés thorax et bassin)
- Assistant d'angle mort plus
- Assistant d'angle mort
- Assistant de franchissement de ligne actif
- Assistant de manœuvre
- Avertissement de limitation de vitesse
- Avertissement de niveau de liquide pour les fluides de fonctionnement
- Avertisseur de sortie
- Avertisseur sonore pour les piétons
- Boite de vitesse 8 rapports à double embrayage 8G-eDCT avec système hybride 48V
- Désactivation automatique de l'airbag passager avant
- Détecteur d'occupation de siège pour sièges arrière
- Détection de présence de personnes passive
- DYNAMIC SELECT avec différents modes de conduite
- Fixations iSize pour siège-enfant avec sangle Top Tether aux places extérieures arrière
- Fonction d'Arrêt d'urgence
- Fonction de franchissement de ligne
- Fonction directionnelle pour les manœuvres d'évitement
- Freinage d'urgence assisté actif (alerte visuelle et sonore en cas de risque de collision et freinage d'urgence autonome dans certaines conditions)
- Gilet de sécurité pour conducteur
- Kit anti-crevaisin TIREFIT
- Notice d'utilisation en Français
- Pneus été
- Protection des piétons

**SECURITE ET DYNAMISME**

- Service connecté : fonction de redémarrage
- Service connecté : adaptation de la vitesse basée sur un itinéraire
- Service connecté : assistant de régulation de distance DISTRONIC
- Service connecté : assistant de signalisation routière
- Service connecté : fonction de limitation de vitesse
- Statut des ceintures de sécurité arrière
- Système d'appel d'urgence E-CALL
- Système de contrôle de la pression des pneus
- Train de roulement confort avec châssis surbaissé

**INFODIVERTISSEMENT ET CONNECTIVITE**

- Autoradio numérique
- Connexion Bluetooth® pour téléphone portable
- Écran central de 14"
- Instrumentation digitale avec écran conducteur 10,25"
- Module de communication (5G) pour l'utilisation des services connectés
- Pack USB Plus :
  - 2 prises USB-C dans le vide-poches sous l'accoudoir de la console centrale
  - 2 prises USB-C pour l'arrière sur l'accoudoir central
- Prise 12 V pour le passager avant
- Service connecté : MBUX Navigation (7 ans)
- Service connecté : Live Traffic Information MBUX (7 ans)
- Service connecté : équipement standard
- Système de surveillance de temps de conduite ASSYST

COMPARATIF DE LIGNES	Progressive Line	AMG Line	Business Line	Business Line Executive
<b>Pack Progressive Line :</b> - Ciel de pavillon en tissu noir - Baguettes de ligne de ceinture et de bas de glace en aluminium brillant - Habillages de bas de caisse en finition noir brillant - Jupe arrière finition noir brillant avec baguette décorative en chrome - Jupe avant avec insert décoratif chromé - Garniture en ARTICO/tissu Sortland noir - Inserts décoratifs façon anodisé anthracite - Roues de construction allégée 43,2 cm (17") avec enjoliveurs entièrement recouvrant - Sièges confort - Tapis de sol en velours - Volant sport multifonction en cuir	S	-	S	-
<b>Pack AMG Line :</b> - Pédalier sport AMG en acier inoxydable brossé avec picots en caoutchouc noir - Baguettes de ligne de ceinture et de bas de glace en aluminium brillant - Buses de ventilation en argent - Ciel de pavillon en tissu noir - Eclairage de proximité avec projection animée du Mercedes-Benz Pattern, x2 - Garnitures de siège en ARTICO/microfibre MICROCUT noir avec surpiqûres contrastées rouges - Habillages de bas de caisse AMG en noir brillant avec inserts en chrome - Inserts décoratifs en aluminium clair façon carbone - Jantes alliage AMG 45,7 cm (18") à 5 branches optimisées sur le plan aérodynamique, finition gris tantale/naturel brillant - Jupe arrière AMG avec application façon diffuseur en noir brillant avec baguette décorative en chrome - Jupe avant AMG avec splitter avant chromé - Sièges sport avec appuie-tête réglables enveloppants - Tapis de sol AMG - Volant sport multifonction en cuir Nappa avec méplat dans la partie inférieure perforé dans la zone de préhension, touches de commande à gauche et à droite et palettes de changement de rapports galvanisées	-	S	•	S
<b>Pack Sport Black :</b> - Baguettes de ligne de ceinture et entourages de vitres noir brillant - Boîtiers de rétroviseurs extérieurs peints en noir brillant - Jupes avant et arrière avec éléments de design en noir brillant - Vitrage latéral arrière et arrière athermique teinté foncé	•	•	•	S

S: De série •: Option -: Indisponible

COMPARATIF DE LIGNES	Progressive Line	AMG Line	Business Line	Business Line Executive
<b>Pack Advanced :</b> - Caméra à selfie et vidéo - Chauffage de siège pour conducteur et passager - Climatisation automatique THERMATIC - Ecran central - Ecran conducteur - Pack Rétroviseurs - Phares LED hautes performances avec assistant de feux de route adaptatifs - Protège-radiateur éclairé avec Mercedes-Benz Pattern en chrome - Reconnaissance faciale - Soutien lombaire à 4 réglages - Toit panoramique	S	-	S	-
<b>Pack Advanced Plus:</b> - Pack Advanced - Accoudoir à l'arrière - Eclairage d'ambiance - KEYLESS-GO avec pré-équipement clé digitale pour smartphone - Poignées de porte affleurantes - Système de charge sans fil pour appareil mobile à l'avant	•	S	•	S
<b>Pack Mémoires :</b> - 3 possibilités de mémorisation des réglages pour conducteur et passager - Programmation de mémoire avec enregistrement des possibilités électriques : hauteur et longueur de siège, inclinaison d'assise et du dossier, rétroviseurs extérieurs gauche et droit, position de stationnement du rétroviseur extérieur côté passager, affichage tête haute - Réglage manuel de la profondeur d'assise	•	•	•	S
<b>Service connecté :</b> intégration pour smartphone MBUX	•	•	S	S
<b>Peinture métallisée</b>	•	•	S	S
<b>Projecteurs MULTIBEAM LED</b>	•	•	•	S

S : De série    • : Option    - : Indisponible

<b>MOTEUR</b>	<b>CLA 180</b>	<b>CLA 200</b>	<b>CLA 200 4MATIC</b>	<b>CLA 220</b>	<b>CLA 220 4MATIC</b>
Nombre de cylindres	4 cylindres en ligne	4 cylindres en ligne	4 cylindres en ligne	4 cylindres en ligne	4 cylindres en ligne
Cylindrée (cm <sup>3</sup> )	1.499	1.499	1.499	1.499	1.499
Puissance thermique (kW [ch])	100 [136]	120 [163]	120 [163]	140 [190]	140 [190]
Puissance électrique (kW [ch])	22 [30]	22 [30]	22 [30]	22 [30]	22 [30]
Puissance cumulée maximale (kW [ch])	115 [156]	135 [183]	135 [183]	155 [210]	155 [210]
Couple maxi (Nm thermique   Nm électrique)	200   85	250   85	250   85	300   85	300   85
Capacité utile de la batterie (kWh)	1,3	1,3	1,3	1,3	1,3
Puissance administrative (CV)	7	9	9	10	10
Norme antipollution	Euro 6e-bis	Euro 6e-bis	Euro 6e-bis	Euro 6e-bis	Euro 6e-bis
Energie	Essence + électrique	Essence + électrique	Essence + électrique	Essence + électrique	Essence + électrique
<b>PERFORMANCE</b>					
Vitesse maxi (km/h)	218	232	228	240	237
Accélération 0 à 100 km/h (s)	8,8	8,0	7,9	7,2	7,1
<b>CONSOMMATIONS / EMISSIONS (WLTP)</b>					
Consommation de carburant en cycle combiné (L/100km)	4,9 - 5,4	4,9 - 5,4	5,2 - 5,7	5,0 - 5,5	5,3 - 5,8
Emissions de CO <sub>2</sub> en cycle combiné (g/km)	111 - 124	111 - 123	118 - 130	113 - 124	120 - 132
<b>TRANSMISSION</b>					
Transmission	Roues avant	Roues avant	Intégrale	Roues avant	Intégrale
Boîte de vitesses	Automatique à 8 rapports	Automatique à 8 rapports	Automatique à 8 rapports	Automatique à 8 rapports	Automatique à 8 rapports
<b>POIDS</b>					
A vide en ordre de marche (kg)	1 695	1 705	1 770	1 705	1 770
Charge utile (kg)	430	430	430	430	430
Remorque non freinée/freinée à 12% (kg)	750 / 1 600	750 / 1 800	750 / 2 000	750 / 1 800	750 / 2 000
<b>DIMENSIONS</b>					
Diamètre de braquage mur à mur (m)	11,2	11,2	11,2	11,2	11,2
Volume du coffre (L)	405	405	405	405	405
Capacité du réservoir/dont réserve (L)	43 / 5	43 / 5	51 / 5	43 / 5	51 / 5

# Dimensions du Mercedes-Benz CLA Hybride

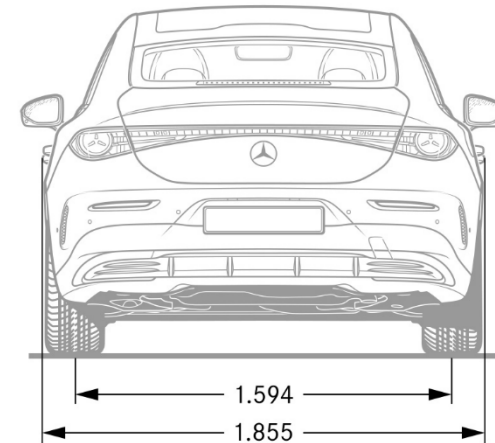
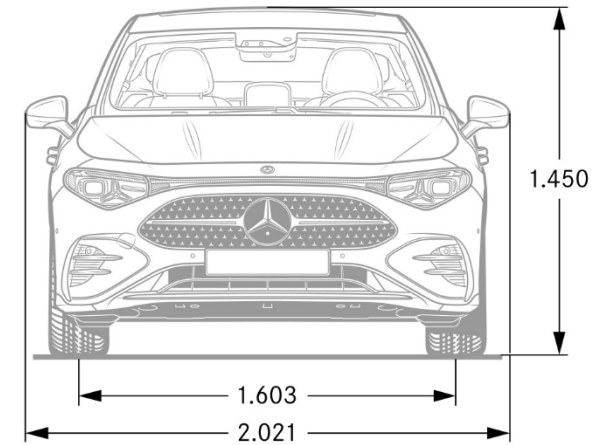
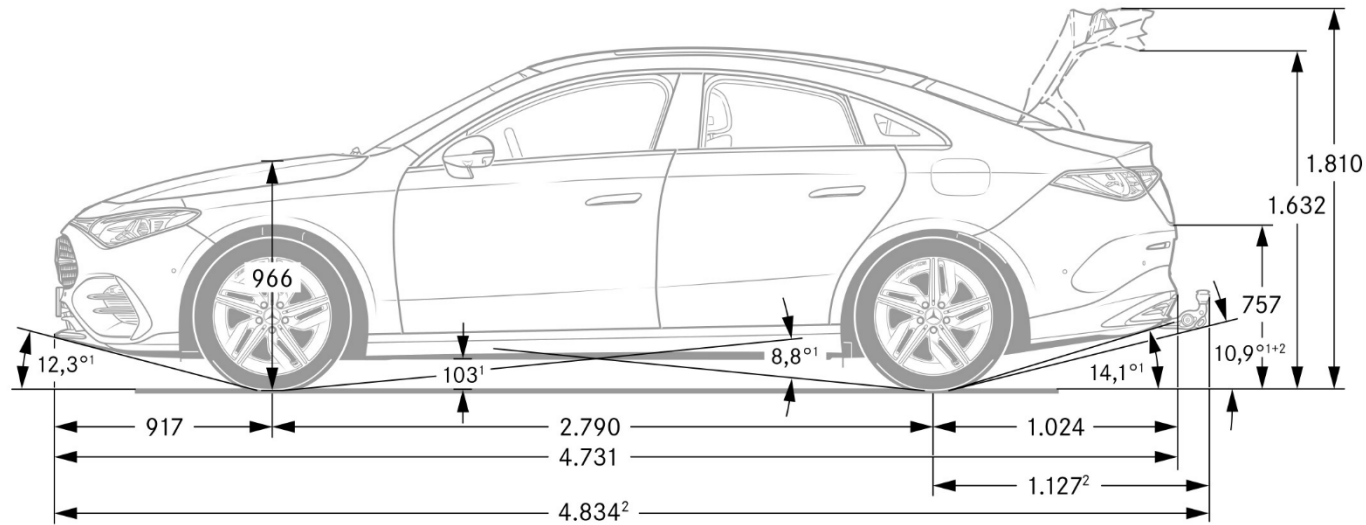

\*Données exprimées en mm.

Les données contenues dans ce document concernent les véhicules commercialisés en France. Les données sont susceptibles d'évolution à chaque nouvelle homologation. Le constructeur peut apporter à tout moment des modifications techniques sur ses modèles. Les illustrations peuvent présenter des équipements optionnels. Depuis le 1er septembre 2018, les véhicules légers neufs sont réceptionnés en Europe sur la base de la procédure d'essai harmonisée pour les véhicules légers (WLTP), procédure d'essai permettant de mesurer la consommation de carburant et les émissions de CO2, plus réaliste que la procédure NEDC précédemment utilisée. Veuillez à bien vérifier auprès de votre Distributeur Agréé Mercedes-Benz que ces valeurs n'ont pas évolué suite à d'éventuels changements d'homologation.

Photos non contractuelles. Les tarifs constructeur conseillés sont indiqués à titre indicatif et sont modifiables sans préavis. Ils sont issus du tarif en vigueur à la date de la dernière mise à jour du document. Ils sont exprimés en Euros TTC (sur la base d'un taux de TVA applicable à la date de la commande) et s'entendent clés en main pour la France métropolitaine. Si l'achat de ce véhicule vous intéresse, contactez votre Distributeur Agréé Mercedes-Benz le plus proche pour connaître les conditions de prix et de disponibilités (d'équipements et d'options) appliquées.

\*L'utilisation du navigateur Internet et des services en ligne Mercedes-Benz est possible uniquement via un téléphone portable compatible et soumis à la souscription d'un contrat de téléphonie avec transfert de données auprès d'un opérateur téléphonique.

La réception de données issues d'Internet dans la zone de couverture du réseau, peut entraîner un surcoût, notamment à l'étranger. Renseignez-vous auprès de votre opérateur. Votre distributeur Mercedes-Benz se tient à votre disposition pour plus d'informations concernant les services en ligne Mercedes-Benz.

\*L'utilisation des Services Connectés nécessite un Identifiant Mercedes Benz ID personnel, l'acceptation des Conditions d'Utilisation des Services Connectés, l'acceptation des Conditions d'Utilisation de l'Identifiant Mercedes me ID, le consentement en matière de protection des données des Services Connectés Mercedes-Benz dans certains cas et l'activation des Services Connectés. Le véhicule concerné doit être associé au compte utilisateur Mercedes-Benz du client.

Certains Services Connectés sont inclus pour une durée limitée dans le cadre d'un achat d'un véhicule neuf. Vous retrouvez le détail des Services Connectés disponibles pour votre véhicule sur votre espace personnel Mercedes-Benz. Une fois le délai initial écoulé, les Services Connectés peuvent être prolongés à titre payant dans la mesure où ils sont encore disponibles pour le véhicule correspondant. D'autres Services Connectés sont proposés à l'achat ou via un abonnement sur le Mercedes-Benz Store.

Si des Services Connectés correspondant à des contenus de divertissement sont choisis par le client, ils peuvent nécessiter :

- un contrat supplémentaire avec un fournisseur tiers comme condition préalable pouvant inclure des frais supplémentaires (ex. : streaming nécessitant de souscrire au "Volume de Données de Confort"). En lieu et place du "Volume de Données de Confort", il peut être possible d'utiliser un volume de données propre au client (ex. : hotspot mobile) en fonction de la version du système multimédia du client et/ou du véhicule.
- ou des produits tiers sélectionnés (ex : smartphone, smartwatch).

Veillez-vous rapprocher de votre Distributeur Agréé pour plus de précisions.

Vous trouverez plus d'informations concernant le traitement de vos données personnelles pour l'utilisation des Services Connectés dans la rubrique « Politique de Confidentialité » sur votre espace personnel Mercedes-Benz.

La connexion du module de communication au réseau mobile, y compris le système d'appel d'urgence, dépend de la couverture réseau locale et de la disponibilité des opérateurs de réseau.

Concernant le service MB.CHARGE Public, disponible sur tous les modèles Mercedes-Benz Hybrides Rechargeables et 100% électriques, veuillez consulter les conditions d'utilisation qui se trouvent dans la rubrique MB.CHARGE Public.

\*Le service Live Traffic Information, disponible dans de nombreux pays européens, est utilisable gratuitement pendant 3 ans. Pour pouvoir bénéficier des 3 ans d'utilisation gratuite, une connexion de votre véhicule avec votre compte utilisateur Mercedes-Benz est nécessaire. Au-delà, la poursuite de l'utilisation de ce service deviendra payante.

Nos systèmes d'assistance à la conduite et de sécurité sont des dispositifs annexes et ne vous déchargent pas de votre responsabilité en tant que conducteur. Merci de consulter les instructions et les limites de ces systèmes en vous référant à la notice d'utilisation.

Pour les trajets courts, privilégiez la marche ou le vélo.

Pensez à covoiturer.

Au quotidien, prenez les transports en commun.

#SeDéplacerMoinsPolluer

Page 1 : Mercedes-Benz CLA Hybride AMG Line Plus, peinture Gris alpin uni MANUFAKTUR, Jantes alliage AMG 48,3 cm (19") multibranches finition noir brillant/dark platin gloss, Pack Sport Black, Toit panoramique, Pack Advanced Plus.

Mercedes-Benz France - 7, avenue Nicéphore Niépce – 78180 Montigny-le-Bretonneux

Mercedes-Benz France - Société par actions simplifiée - Capital 75 516 000€

Siren 622 044 287 R.C.S. Versailles - Siret 622 044 287 00234 - APE 501Z

Siège social : 7, avenue Nicéphore Niépce – 78180 Montigny-le-Bretonneux.

Internet : <http://www.mercedes-benz.fr>



[mercedes-benz.fr](http://mercedes-benz.fr)