



***NOUVELLE MAZDA6***

*ZOOM-ZOOM*

*Conduire la nouvelle Mazda6  
c'est découvrir l'esprit Jinbai Ittai :  
faire corps avec sa voiture.  
L'expérience de conduite  
est au cœur de nos créations.  
Tout ce que vous percevez au volant  
vous connecte à la voiture,  
pour profiter pleinement  
du plaisir de la route.*

*DRIVE TOGETHER\**

*\*Faire corps avec sa voiture.*





NOUVELLE MAZDA6 TAKUMI AVEC OPTION PEINTURE MÉTALLISÉE MACHINE GRAY  
Toit ouvrant de série à partir de la finition Sélection non visible sur le visuel ci-dessus



## RÉVEILLENZ LE PILOTE QUI SOMMEILLE EN VOUS

La première impression est souvent déterminante. La nouvelle Mazda6 est une voiture sans compromis qui incarne plus que jamais notre passion pour l'automobile. À peine installé au volant, ressentez pleinement le Jinba Ittai, cette sensation de ne faire qu'un avec la voiture. Son design extérieur et intérieur raffiné exprime le luxe et la beauté, tandis que son incroyable agilité et ses fonctionnalités de sécurité avant-gardistes sauront satisfaire les pilotes les plus exigeants.

C'est l'esprit Mazda.



**Téléchargez**  
DRIVE TOGETHER APP



**Scannez les pages**  
CONTENANT L'ICÔNE MOBILE



**Explorez**  
LE CONTENU DIGITAL

Profitez de la nouvelle application Drive Together de Mazda pour vivre une expérience de conduite inédite grâce aux dernières fonctionnalités disponibles. Il suffit pour cela de télécharger l'application Drive Together depuis l'AppStore ou sur Google Play. Repérez l'icône de téléphone portable à l'intérieur de cette brochure et numérisez-la à l'aide de l'application Drive Together.



NOUVELLE MAZDA6 TAKUMI AVEC OPTION PEINTURE MÉTALLISÉE SOUL RED CRYSTAL  
Toit ouvrant de série à partir de la finition Sélection non visible sur le visuel ci-dessus



D E S I G N

Nouvelle Mazda6 Takumi



SRS AIRBAG

## PRENEZ LE VOLANT

La nouvelle Mazda6 vous offre bien plus qu'une incroyable expérience de conduite et vous permet d'exprimer votre assurance et votre élégance où que vous alliez. Inspiré du langage « KODO - L'âme du mouvement », son design est parfaitement pensé grâce à nos maîtres-artisans et designers qui utilisent leurs mains pour insuffler une âme et une énergie à cette voiture. La calandre emblématique au maillage plus resserré ainsi que les projecteurs finement travaillés accentuent l'allure athlétique d'une voiture au tempérament plus affirmé. Sa beauté exceptionnelle et son caractère raffiné sont accentués par la technologie de peinture de qualité premium de Mazda, TAKUMI-NURI, qui donne vie au design KODO et sublime la beauté des lignes. Cette technologie associe profondeur et brillance pour donner l'illusion d'un concept-car peint à la main. Elle est à l'origine de l'éclat et de la profondeur des couleurs emblématiques Soul Red Crystal et Machine Gray Métallisé.





NOUVELLE MAZDA6 TAKUMI AVEC OPTION PEINTURE MÉTALLISÉE MACHINE GRAY  
Toit ouvrant de série à partir de la finition Sélection non visible sur le visuel ci-dessus





NOUVELLE MAZDA6 TAKUMI AVEC OPTION PEINTURE MÉTALLISÉE SOUL RED CRYSTAL

## UNE ULTIME EXPÉRIENCE DE CONDUITE

Le caractère affirmé de la nouvelle Mazda6 vous invite à découvrir son intérieur avant-gardiste axé sur le conducteur et à vivre une expérience de conduite incomparable. Du cuir haut de gamme aux inserts de bois véritable en passant par les nouveaux matériaux et les coutures du volant, la qualité des finitions, le style et le raffinement de l'habitacle de la nouvelle Mazda6 garantissent un niveau de confort optimal pour le conducteur et les passagers. Le nouveau design des compteurs et l'écran couleur 8" témoignent de notre sens du détail. L'intérieur revisité est source d'inspiration d'élégance et de modernité.



**FEUX DE JOUR À LED**  
De série à partir de Dynamique



**JANTES ALLIAGE 19"**  
De série sur Sélection et Takumi



**FEUX ARRIÈRE À LED**



SIÈGES EN CUIR\* NAPPA « ORIENTAL BROWN » - SELLERIE EXCLUSIVE FINITION TAKUMI

\*seules les zones portantes des sièges (assise, dossier, renforts latéraux) sont revêtues des garnitures mentionnées



CLIMATISATION AUTOMATIQUE BI-ZONE\*



RÉGULATEUR DE VITESSE ADAPTATIF MAZDA (MRCC)\*



SYSTÈME AUDIO BOSE®  
De série à partir de Sélection

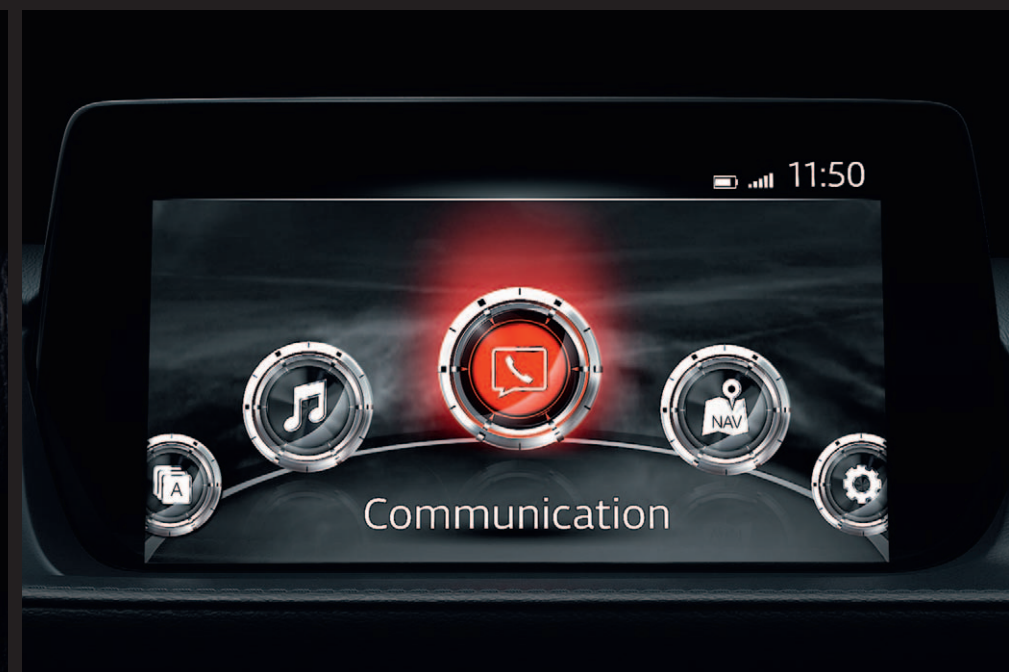

SYSTÈME MZD CONNECT AVEC ÉCRAN COULEUR 8"\*

\*De série sur toute la gamme

# T E C H N O L O G I E



Compteur numérique 7" - de série à partir de Sélection



# GARDEZ LE CONTRÔLE

Découvrez comment la nouvelle Mazda6 allie intelligemment les systèmes d'information, de connectivité et de divertissement. Une fois votre smartphone connecté\*, vous pouvez écouter des radios Internet ou des podcasts, accéder à des informations pratiques et aux réseaux sociaux et tirer parti de la connexion Bluetooth® pour écouter votre musique préférée. Contrôlez facilement toutes ces fonctions à l'aide de l'écran tactile (à l'arrêt) couleur 8" amélioré et de l'interface à commandes multiples (HMI). Confort et contrôle vont de paire dans la nouvelle Mazda6 grâce au nouveau compteur numérique 7"\*\* et à l'affichage tête haute projeté (ADD)\*\* projetant les informations de conduite en temps réel.

\* selon compatibilité de l'appareil utilisé

\*\* de série sur Sélection et Takumi

\*\*\* de série sur toute la gamme





### INTERFACE À COMMANDES MULTIPLES HMI

Située entre le conducteur et le siège passager avant, l'interface à commandes multiples HMI est conçue pour faciliter l'accès au système multimédia, tout en restant concentré sur la route. Les commandes vocales intelligentes vous permettent de changer de station de radio, de zoomer sur la carte ou de rechercher des contacts dans le répertoire, de la façon la plus simple possible.



### POMMEAU DE LEVIER DE VITESSES EN CUIR

La sensation premium du cuir fin dans la paume de la main améliore le confort et participe grandement au plaisir de conduire votre nouvelle Mazda6.



### COMPTEUR NUMÉRIQUE 7"

De série à partir de Sélection

L'écran LCD TFT de 7" concentre l'affichage de diverses informations essentielles à la conduite tout en offrant une précision graphique exceptionnelle et une meilleure lisibilité au conducteur.



### RÉGLAGE ÉLECTRIQUE DES SIÈGES FINITION CHROMÉE

De série sur Takumi

Réglez la position de votre siège de la façon la plus confortable possible. Une position particulière peut être enregistrée pour que vous puissiez la réutiliser à tout moment.

## T E C H N O L O G I E S   S K Y A C T I V

Une voiture créée pour le plaisir ultime de conduite ne fait aucun compromis. Fidèles à notre engagement à produire des véhicules sobres, efficaces et moins polluants, nous n'avons cessé de défier les conventions. Les Technologies SKYACTIV perfectionnées fonctionnent de façon optimale pour offrir une conduite plus souple, moins fatigante et plus ludique. La transmission intégrale i-ACTIV AWD de la nouvelle Mazda6 surveille en permanence l'état de la chaussée et les conditions météo à l'aide de 27 capteurs. Cela lui permet de répartir la puissance, de façon optimale et imperceptible, entre les roues avant et arrière. Où que vous alliez, la nouvelle Mazda6 permet de profiter pleinement de la route, quels que soient le terrain ou la météo. Les liaisons au sol sont particulièrement agiles et précises, font preuve d'excellentes aptitudes dans les courbes. En outre, le système de désactivation de cylindre Mazda disponible sur la motorisation 2.5L SKYACTIV-G 194 ch est plus efficace que jamais. Lorsque vous roulez à vitesse constante entre 40 km/h et 80 km/h, le moteur coupe l'alimentation des deux cylindres extérieurs, économisant ainsi du carburant.



SKYACTIV-BODY ET SKYACTIV-CHASSIS Structure de caisse et liaisons au sol légères pour plus de confort et de sécurité.



MOTEUR À TAUX DE COMPRESSION ÉLEVÉ POUR RÉDUIRE LES ÉMISSIONS POLLUANTES

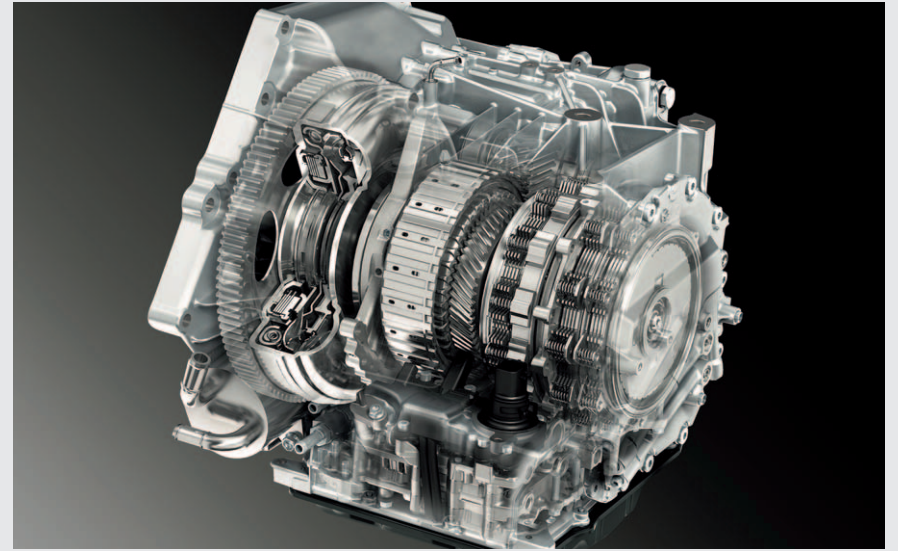

MATÉRIAUX ULTRA-LÉGERS POUR OPTIMISER LA CONSOMMATION DE CARBURANT

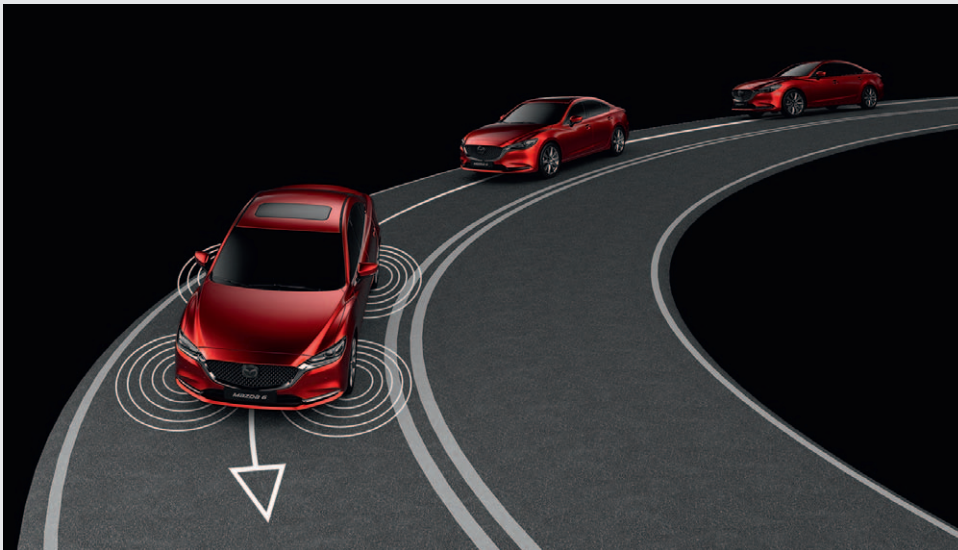

UNE MANIABILITÉ AGRÉABLE ET PRÉCISE



UNE HARMONIE PARFAITE



NOUVELLE MAZDA6 TAKUMI AVEC OPTION PEINTURE MÉTALLISÉE MACHINE GRAY  
Toit ouvrant de série à partir de la finition Sélection non visible sur le visuel ci-dessus



## LE CONDUCTEUR AU CENTRE DE L'ATTENTION

Chaque élément de la nouvelle Mazda6 est conçu pour garantir au conducteur et aux passagers le plus haut niveau de confort possible. Les fonctionnalités telles que la ventilation des sièges avant vous permettent de rester au frais même après de longs trajets et renforcent la sensation de bien-être à bord. Les dernières technologies de sécurité i-ACTIVSENSE vous permettent de conduire en toute sérénité tout en conservant une maîtrise totale de votre véhicule et de profiter au mieux de la route. Le nouvel assistant de limitation de vitesse intelligent ne se contente pas de signaler les limitations de vitesse, mais vous recommande également d'adopter la vitesse idéale et vous aide à la maintenir. La caméra 360° est une amélioration majeure de la nouvelle Mazda6. Prévue pour couvrir tous les angles possibles, les dangers sont détectés de tous les côtés de la voiture.

# TECHNOLOGIES DE SÉCURITÉ AVANCÉE

La nouvelle Mazda6 permet de profiter pleinement de la route, quels que soient l'état de la chaussée, l'heure et les conditions météo. Nos technologies de sécurité active i-ACTIVSENSE fonctionnent en parfaite harmonie pour que vous puissiez anticiper les dangers et garder le contrôle de la situation en toutes circonstances. La nouvelle Mazda6 est équipée de nouvelles fonctionnalités de sécurité qui permettent de réagir plus rapidement aux situations à risque et de profiter en toute confiance du potentiel exceptionnel de cette voiture. Associées à la structure de caisse rigide, les technologies i-ACTIVSENSE accroissent la protection du conducteur et des passagers tout en préservant l'agrément de conduite.

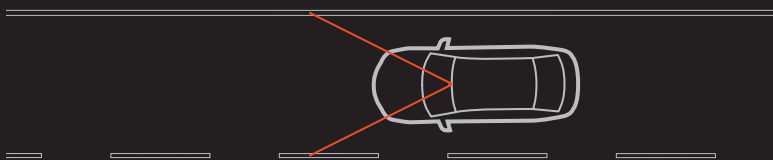

## ASSISTANT DE MAINTIEN DE TRAJECTOIRE (LAS)\*

Conçu pour offrir une expérience de conduite plus sûre, grâce à un système adapté d'aide à la direction, ce dispositif utilise une caméra avant afin d'identifier les marquages au sol. Actif au-delà de 60 km/h, il alerte le conducteur en cas de franchissement involontaire de ligne et corrige la trajectoire lorsque le véhicule se déporte de sa voie.

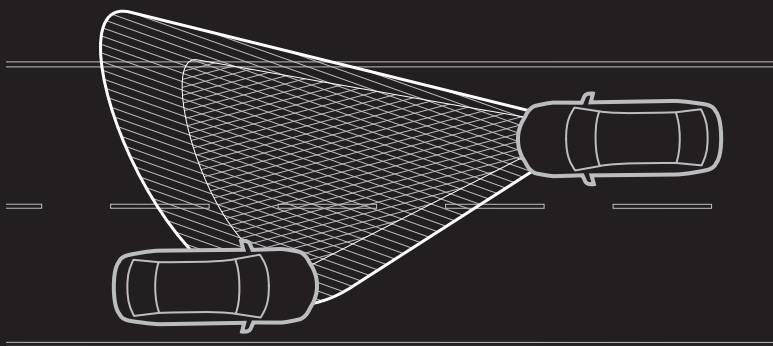

## PHARES À LED ADAPTATIFS (ALH)\*\*

Les phares à LED adaptatifs sont composés de plusieurs LED puissantes qui améliorent nettement la visibilité de nuit en adaptant l'éclairage du véhicule aux conditions de la route et de circulation. Selon la vitesse du véhicule et l'angle donné au volant, le système oriente les phares dans la direction vers laquelle vous souhaitez aller de manière à éclairer une plus grande portion de route et vous permet ainsi de mieux anticiper les obstacles.

\* de série sur toute la gamme  
\*\* de série sur Sélection

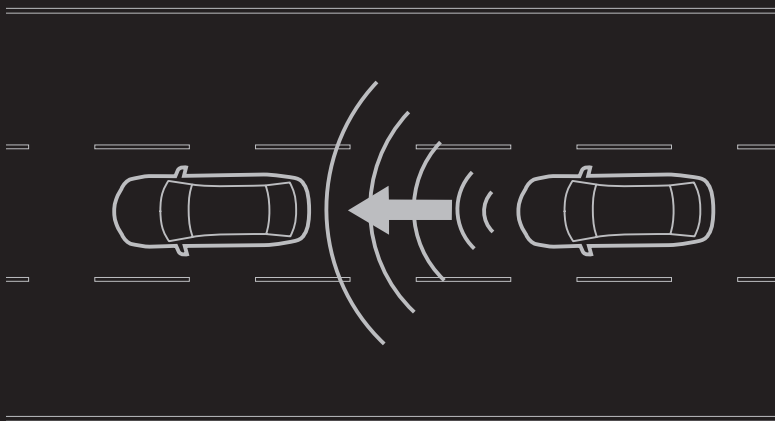

## RÉGULATEUR DE VITESSE MAZDA (MRCC) AVEC FONCTION « STOP&GO »\*

Le régulateur de vitesse adaptatif Mazda (MRCC) fait appel à un capteur radar à ondes millimétriques qui détermine la distance et la vitesse de la voiture qui précède et régule automatiquement votre vitesse afin de maintenir une distance de sécurité entre les deux véhicules. Cette fonctionnalité permet de soulager le conducteur lors des longs trajets ainsi que sur l'autoroute. La fonction "Stop&Go" permet quant à elle de rendre le régulateur opérationnel dès 0 km/h (contre 30 km/h sans cette fonction), ceci permet notamment d'arrêter la nouvelle Mazda6 lorsque le véhicule qui la précède s'apprête à s'arrêter. Au démarrage du véhicule qui la précède, la nouvelle Mazda6 va avertir le conducteur pour que ce dernier remette en marche le véhicule. Cette fonction est donc particulièrement utile lorsque le trafic est dense et permet une conduite sereine et reposante.

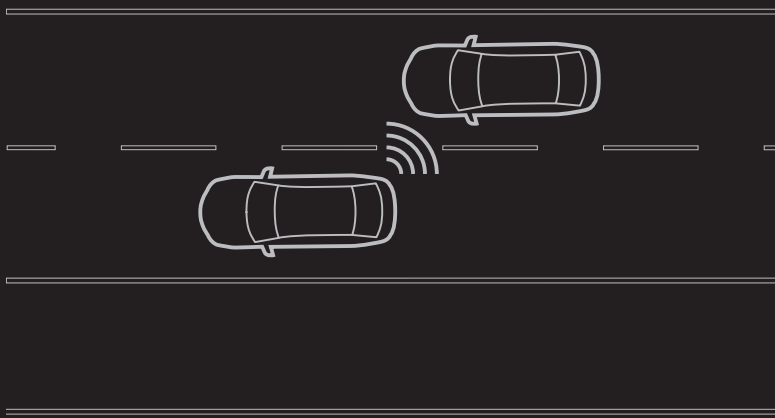

## SYSTÈME DE SURVEILLANCE DES ANGLES MORTS (BSM)\*

Ce système vous avertit lorsqu'un véhicule pénètre dans la zone de détection, jusqu'à 50 mètres derrière vous. Un témoin lumineux s'active alors dans le rétroviseur extérieur du côté concerné. Si le clignotant est activé dans la direction dans laquelle le témoin lumineux est allumé, une alarme sonore retentit. Une notification sur l'affichage tête haute projeté s'affiche également. Actif dès 30km/h, le système évite au conducteur de se trouver dans la trajectoire d'un véhicule à l'approche par l'arrière.

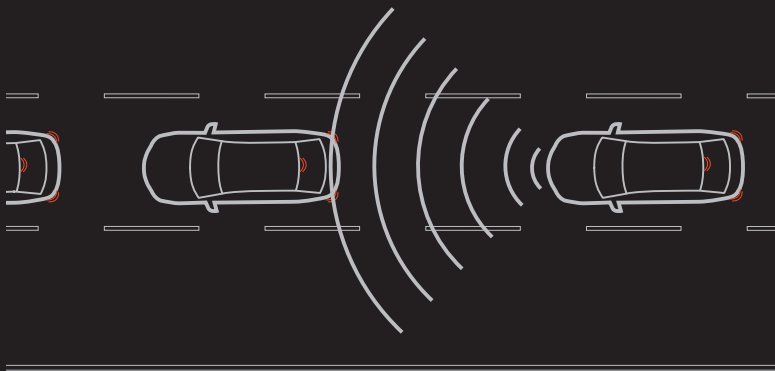

## AIDE AU FREINAGE INTELLIGENT EN MODE URBAIN (SCBS AVANCÉ) ET EN MARCHÉ ARRIÈRE (SCBS ARRIÈRE\*\*)

L'aide au freinage intelligent en mode urbain avec détection des piétons (SCBS avancé) prévient et réduit l'impact des collisions à faible vitesse avec les piétons qui précèdent. Opérationnel entre 4 et 30 km/h, le système utilise un capteur laser qui détecte les risques de collision et prépare les freins pour un arrêt plus rapide. Quant au système d'aide au freinage intelligent en marche arrière (SCBS arrière), il actionne automatiquement les freins afin d'éviter ou d'atténuer les dommages en cas de collision en marche arrière entre 2 et 8 km/h.







# F I N I T I O N S

Peinture Métallisée Machine Gray

# É L É G A N C E

## PRINCIPAUX ÉQUIPEMENTS DE SÉRIE :

### SÉCURITÉ

- Contrôle dynamique de stabilité (DSC)
- Système d'antiblocage des roues au freinage (ABS)
- Antipatinage électronique (TCS)
- Répartiteur électronique du freinage (EBD)
- Aide au freinage d'urgence (EBA)
- Système de signalisation d'arrêt d'urgence (ESS)
- Airbags frontaux et latéraux (conducteur et passager avant)
- Airbags rideaux avant et arrière
- Système de surveillance de pression des pneus (TPMS)
- Feux de jour automatique
- Aide au freinage intelligent en mode urbain (SCBS avancé) avec détection des piétons
- Système de surveillance des angles morts (BSM) et système de reconnaissance active d'obstacles mobiles en marche arrière (RCTA)
- Assistant de maintien de trajectoire (LAS)

- Kit de réparation anti-crevaisson
- Gestion automatique des feux de route (HBCS)
- Limiteur de vitesse avec adaptation intelligente de la vitesse (ISA) couplé à la reconnaissance des panneaux de signalisation (TSR)
- Régulateur de vitesse adaptatif Mazda MRCC (0-200 km/h) et aide au freinage intelligent (SBS)

### STYLE

- Jantes alliage 17" « Gunmetal »
- Vitres arrière et lunette arrière surteintées
- Phares LED avec lave-phares et antibrouillard intégrés
- Feux arrière à LED
- Barres de toit couleur argent (Wagon uniquement)
- Double sortie d'échappement

### TECHNOLOGIE ET CONNECTIVITÉ

- Radio AM/FM et lecteur CD/MP3 + 6HP
- Prise « jack » auxiliaire + 4 ports USB dont 2 à l'arrière
- Ordinateur de bord couleur/TFT
- Système Bluetooth® avec commandes au volant
- Système MZD Connect + interface à commandes multiples HMI avec écran couleur 8" (pour le contrôle audio, du téléphone et de la navigation)

### CONFORT ET AGRÉMENT

- Climatisation automatique bi-zone avec grilles de ventilation à l'arrière
- Affichage tête haute projeté (ADD)
- Système « G-Vectoring Control » (GVC)
- Capteur de pluie (activation automatique des essuie-glaces avant)
- Allumage automatique des feux
- Sellerie tissu noir

- Accoudoir central entre les sièges avant
- Accoudoir central à l'arrière avec deux portes gobelets
- Volant, pommeau de levier de vitesses gainés de cuir
- Siège conducteur et passager réglable en longueur, hauteur et en inclinaison
- Siège conducteur avec réglages manuel des supports lombaires
- Sièges arrière rabattables 60/40
- Rétroviseurs extérieurs chauffants, couleur carrosserie, réglables et rabattables électriquement
- Rétroviseur intérieur photocromatique
- Frein à main électrique (EPB) avec fonction « Autohold »

### ENVIRONNEMENT

- Système i-STOP
- Système de récupération d'énergie à la décélération i-ELOOP





## HABITACLE CENTRÉ SUR L'HUMAIN

Peaufiné jusque dans les moindres détails et conçu avec des matériaux luxueux en mettant le conducteur au centre des attentions pour offrir une expérience de conduite exceptionnelle. Des fonctionnalités telles que l'accoudoir central arrière, l'ordinateur de bord couleur/TFT, les commandes audio intégrées au volant ou encore le volant gainé de cuir rehaussent le confort du conducteur.



## RÉGULATEUR DE VITESSE ADAPTATIF MAZDA (MRCC)

Ce dispositif fait appel à un capteur radar à ondes millimétriques pour estimer la distance et la vitesse relative par rapport au véhicule qui vous précède. Il aide le conducteur à maintenir la distance de sécurité appropriée, rendant ainsi les longs trajets sur autoroute plus agréables et moins fatigants.



## AFFICHAGE TÊTE HAUTE PROJETÉ (ADD)

L'affichage tête haute projeté (ADD) présente les informations de conduite importantes telles que la vitesse du véhicule, la régulation de vitesse et le changement de voie, tout en laissant le conducteur se concentrer sur la route. L'affichage tête haute bénéficie désormais d'une meilleure résolution, ce qui améliore sa lisibilité dans tous les environnements.

# DYNAMIQUE

## ÉQUIPEMENTS ÉLÉGANCE + :

### SÉCURITÉ

- Phares directionnels adaptatifs (AFSL)
- Feux de jour à LED

### STYLE

- Inserts horizontaux avant chromés
- Signature visuelle spécifique sur les feux arrière à LED

### CONFORT ET AGRÉMENT

- Aide au stationnement avant et arrière
- Caméra de recul
- Rétroviseurs extérieurs à rabattage automatique (à l'ouverture et fermeture des portes)
- Sièges avant chauffants conducteur et passager
- Volant chauffant
- Essuie-glaces avec fonction dégivrage

### TECHNOLOGIE ET CONNECTIVITÉ

- Radio numérique (DAB)

### ENVIRONNEMENT

- Système de récupération d'énergie au freinage i-ELOOP (non disponible sur Dynamique avec le moteur 2.0L SKYACTIV-G 165ch)





## HABITACLE CENTRÉ SUR L'HUMAIN

Finement travaillé autour du conducteur, l'habitacle parfaitement symétrique offre un confort de conduite inégalable. Activez le volant chauffant et sillonnez les routes commodément à bord de votre nouvelle Mazda6.



## RÉTROVISEURS EXTÉRIEURS RABATTABLES À COMMANDE ÉLECTRIQUE

La commande électrique des rétroviseurs extérieurs rabattables vous permet de les contrôler aisément et à tout moment.



## PHARES ET FEUX DE JOUR À LED

Les phares à LED améliorent la visibilité du conducteur en conduite de nuit grâce à un éclairage plus performant et puissant que des projecteurs halogènes.

# SÉLECTION

## ÉQUIPEMENTS DYNAMIQUE + :

### SÉCURITÉ

- Aide au freinage intelligent en marche arrière (SCBS arrière)
- Alarme
- Phares à LED adaptatifs (ALH)
- Système d'alerte du conducteur (DAA)

### STYLE

- Jantes 19" « Bright Silver »

### TECHNOLOGIE ET CONNECTIVITÉ

- Compteur numérique 7"
- Système audio Bose® avec 11 haut-parleurs

### CONFORT ET AGRÉMENT

- Caméra 360°
- Ouverture/fermeture intelligente des portes
- Sellerie cuir\* perforé noir avec décoration de planche de bord, panneaux de portes et accoudoirs central et latéraux noir
- Sièges arrière (droite et gauche) chauffants
- Siège conducteur avec réglage électrique de la longueur, hauteur, profondeur, inclinaison (avec fonction de mémorisation) et des supports lombaires

- Siège passager réglable électriquement en longueur et inclinaison
- Repose genoux cuir vinyle
- Palettes de changement de vitesses au volant (disponible sur les moteurs 2.5L SKYACTIV-G 194ch et 2.2L SKYACTIV-D 184ch avec boîte automatique SKYACTIV-Drive)
- Sièges avant ventilés
- Toit ouvrant électrique

### OPTION

- Sellerie cuir\* « Pure-White »

\*seules les zones portantes (dossier, assise, renforts latéraux) sont revêtues des garnitures mentionnées





## HABITACLE CENTRÉ SUR L'HUMAIN

Prenez place dans votre nouvelle Mazda6 et appréciez la lisibilité parfaite du compteur numérique 7". Pendant la saison estivale, profitez des sièges avant ventilés et du toit ouvrant : sensations garanties.



## CAMÉRA 360°

La caméra 360° affiche une vue d'ensemble des alentours pour vous garer en toute sécurité.



## SYSTÈME AUDIO BOSE®

Toute expérience de conduite qui se veut exceptionnelle doit faire appel à l'ouïe. C'est pourquoi la finition Sélection est équipée d'un système audio Bose® qui diffuse un son remarquable grâce à 11 haut-parleurs.

# TAKUMI

## ÉQUIPEMENTS SÉLECTION + :

### CONFORT ET AGRÉMENT

- Sellerie cuir Nappa « Oriental Brown »
- Éclairage d'ambiance intérieur LED (portes avant et arrière, espace aux pieds avant et arrière, coffre, miroir de courtoisie)
- Volant cuir avec surpiqûres et cerclage chromé
- Réglages électriques des sièges finition chromée
- Boîte à gant avec poignée chromée
- Grilles de ventilation avant et arrière « Piano Black »

### STYLE

- Grille de calandre « Gunmetal »
- Bas de caisse inférieur arrière noir brillant (berline uniquement)
- Inserts de bois de SEN véritable (planche de bord et contre-portes)
- Revêtement planche de bord et contre-portes Ultrasuede® NU
- Pavillon de toit noir
- Rétroviseur intérieur sans cadre
- Réglages électriques des sièges finition chromée
- Boîte à gant avec poignée chromée





## HABITACLE CENTRÉ SUR L'HUMAIN

"Takumi" désigne en japonais un individu détenteur d'un savoir-faire d'exception. La recherche de la perfection se fait ressentir lorsque vous vous installez au volant de la nouvelle Mazda6. L'atmosphère élégante, les matières nobles et les détails subtils sont une ode au confort et au luxe.

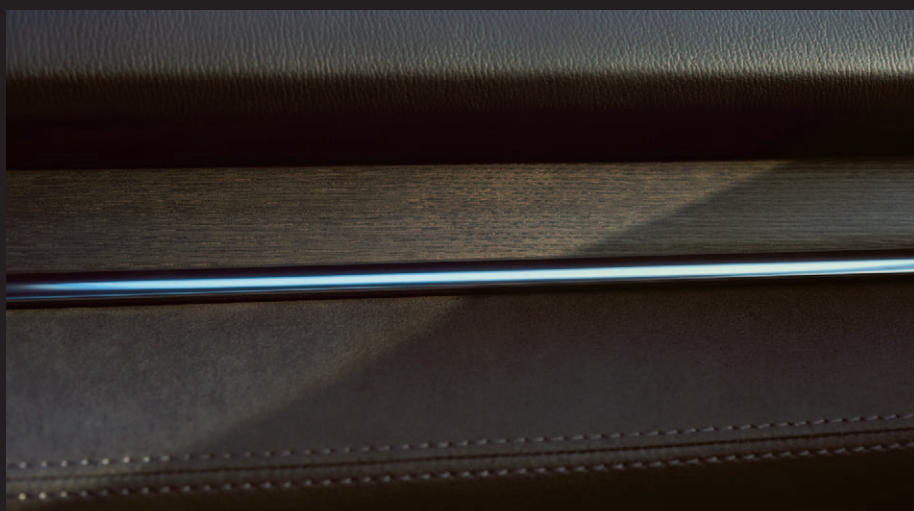

## INSERTS DE BOIS DE SEN VÉRITABLE (PLANCHE DE BORD ET CONTRE-PORTES)

La finition de bois de Sen véritable s'inspire directement des lieux emblématiques du Japon, tels que les temples traditionnels.

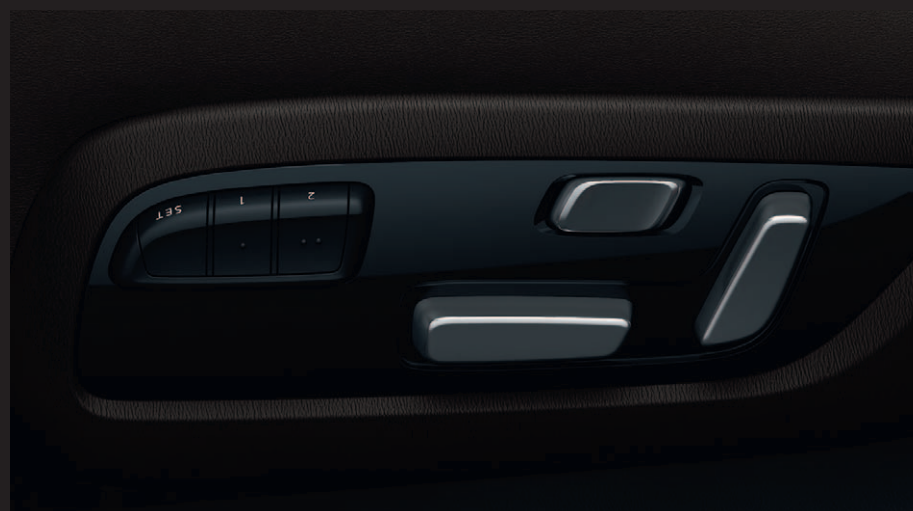

## RÉGLAGE ÉLECTRIQUE DES SIÈGES FINITION CHROMÉE

Réglez la position de votre siège de la façon la plus confortable possible. Une position particulière peut être enregistrée pour que vous puissiez la réutiliser à tout moment.

A C C E S S O I R E S



SPOILER DE TOIT BREAK



SPOILER ARRIÈRE (BERLINE)



PÉDALIER ET REPOSE-PIED ALUMINIUM



ÉCLAIRAGE DE PORTE À LED



SEUILS DE PORTES ILLUMINÉS

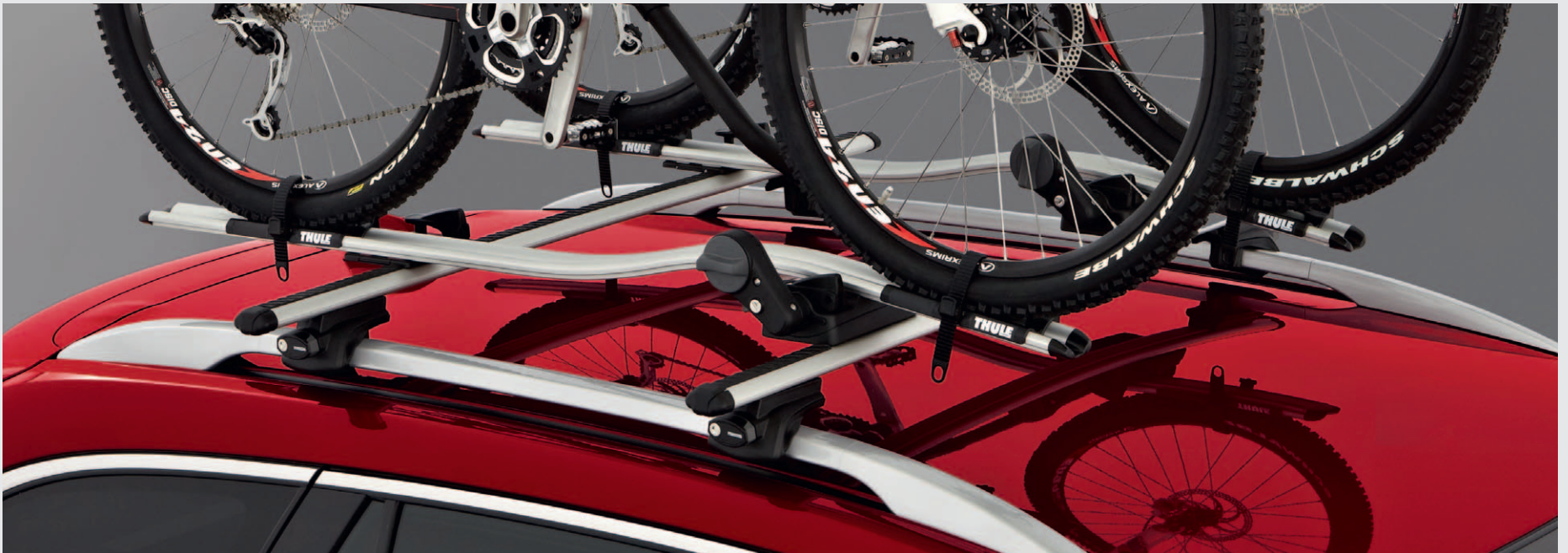

PORTE-VÉLO THULE (2 VÉLOS)

A C C E S S O I R E S



BARRES DE TOIT



BAVETTES AVANT



COFFRE DE TOIT THULE



BAC DE RANGEMENT CARGO PLIABLE



BARRES DE TOIT



BAVETTES ARRIÈRE



FILMS DE PROTECTION

# SELLERIES ET JANTES

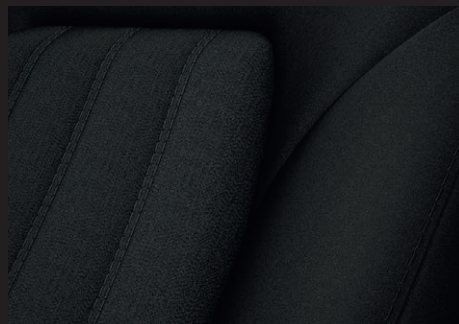

TISSU NOIR (ÉLÉGANCE,  
DYNAMIQUE)



CUIR\* NOIR (SÉLECTION)



CUIR\* « PURE WHITE »  
(OPTION SUR SÉLECTION)



CUIR\* NAPPA « ORIENTAL  
BROWN » (TAKUMI)



JANTES ALLIAGE 17"  
« GUNMETAL »



JANTES ALLIAGE 19"  
« BRIGHT SILVER »

\*Seules les zones portantes des sièges (dossier, assises, renforts latéraux) sont revêtues des garnitures mentionnées.

# CO L O R I S



ARCTIC WHITE



SNOWFLAKE WHITE PEARL MICA



SONIC SILVER MÉTALLISÉ



TITANIUM FLASH MICA



BLUE REFLEX MICA



DEEP CRYSTAL BLUE MICA

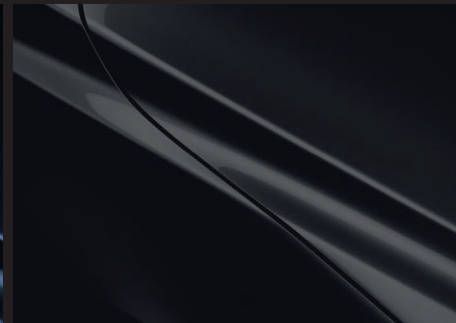

JET BLACK MICA



MACHINE GRAY MÉTALLISÉ



SOUL RED CRYSTAL MÉTALLISÉ

## Caractéristiques

## Coloris de carrosserie

	Arctic White (A4D)	Snowflake White Pearl Mica (25D)	Sonic Silver Métallisé (45P)	Titanium Flash Mica (42S)	Blue Reflex Mica (42B)	Deep Crystal Blue Mica (42M)	Jet Black Mica (41W)	Machine Gray Métallisé (46G)	Soul Red Crystal Métallisé (46V)
Élégance	●	○	○	○	○	○	○	○	○
Dynamique	●	○	○	○	○	○	○	○	○
Sélection	●	○	○	○	○	○	○	○	○
Takumi	●	○	○	○	○	○	○	○	○

● = De série ; ○ = Option.

# C A R A C T É R I S T I Q U E S   T E C H N I Q U E S

Descriptif des versions	Essence			Diesel					
	2.0L SKYACTIV-G 165 ch BVM	2.0L SKYACTIV-G 165 ch BVA	2.5L SKYACTIV-G 194 ch BVA	2.2L SKYACTIV-D 150 ch BVM	2.2L SKYACTIV-D 150 ch BVA	2.2L SKYACTIV-D 150 ch 4X4 BVM	2.2L SKYACTIV-D 184 ch BVM	2.2L SKYACTIV-D 184 ch BVA	2.2L SKYACTIV-D 184 ch 4X4 BVA
Berline	Éléance	–	–	–	●	–	–	–	–
	Dynamique	●	●	–	●	●	–	–	–
	Sélection	●	●	●	–	–	–	●	–
	Takumi	–	–	●	–	–	–	●	–
Wagon	Éléance	–	–	–	●	–	–	–	–
	Dynamique	●	●	–	●	●	–	–	–
	Sélection	●	●	●	–	–	–	●	●
	Takumi	–	–	●	–	–	–	●	●

● = Disponible ; – = non disponible.

## Motorisation

	1 998	1 998	2 488	2 191	2 191	2 191	2 191	2 191	2 191
Cylindrée (cc)	1 998	1 998	2 488	2 191	2 191	2 191	2 191	2 191	2 191
Alésage (mm)	83,5 X 91,2		89,0 X 100,0	86,0 X 94,3					
Nombre de soupapes par cylindre	4	4	4	4	4	4	4	4	4
Puissance maximum [kW (ch) par tr/min]	121 (165) / 6 000	121 (165) / 6 000	143 (194) / 6 000	110 (150) / 4 500	110 (150) / 4 500	110 (150) / 4 500	135 (184) / 4 000	135 (184) / 4 000	135 (184) / 4 000
Couple maximum (Nm par tr/min)	213 / 4 000		258 / 4 000	380 entre 1 800 et 2 600			445 / 2 000		
Taux de compression	13,0:1	13,0:1	13,0:1	14,4:1	14,4:1	14,4:1	14,4:1	14,4:1	14,4:1
Système de coupure et redémarrage automatique du moteur à l'arrêt i-STOP	●	●	●	●	●	●	●	●	●
Système intelligent de récupération de l'énergie à la décélération i-ELOOP	●*	●*	●	●	●	●	●	●	●

## Direction

Boîtier de direction	Direction assistée électrique (EPAS) à crémaillère								
Diamètre de braquage minimum entre murs (m)	12,0 (11,8) <sup>(1)</sup>	12,0 (11,8) <sup>(1)</sup>	12,0 (11,8) <sup>(1)</sup>	12,0 (11,8) <sup>(1)</sup>	12,0 (11,8) <sup>(1)</sup>	12,0 (11,8) <sup>(1)</sup>	12,0 (11,8) <sup>(1)</sup>	12,0 (11,8) <sup>(1)</sup>	12,0 (11,8) <sup>(1)</sup>

## Performances et consommation

Norme antipollution	Euro 6d Temp	Euro 6d Temp	Euro 6d Temp	Euro 6d Temp	Euro 6d Temp	Euro 6d Temp	Euro 6d Temp	Euro 6d Temp	Euro 6d Temp
Carburant recommandé	Sans plomb 95 RON			Diesel					
Contenance du réservoir (lîtres)	62,2	62,2	62,2	62,2	62,2	52,5	62,2	62,2	52,5

## Berline

Accélération (0 à 100 km/h en s)	9,3 / 9,4*	10,5 / 10,6*	8,1	10,0	10,6	–	8,5	9,0	–
Vitesse maxi sur circuit (km/h)	216	209	223	211	205	–	227	220	–

## Valeurs converties NEDC

Consommations de carburant <sup>(2)</sup> (l/100 km) : Urbaines	8,2 / 8,1*	7,3 / 7,4*	8,8	5,1	5,9	–	5,5	5,9	–
	Extra urbaines	5,5 / 5,4*	5,4 / 5,5*	4	4,5	–	4,1	4,5	–
	Cycle mixte	6,5 / 6,4*	6,2 / 6,1*	6,7	4,4	5,1	–	4,7	5,1
Émissions de CO <sub>2</sub> <sup>(2)</sup> (g/km)	148 / 146*	141 / 139*	153	117	133	–	124	133	–

\* Système i-ELOOP non disponible sur 2.0L SKYACTIV-G 165 ch Dynamique.

<sup>(1)</sup> Les chiffres entre parenthèses concernent les modèles en version wagon.

<sup>(2)</sup> Consommations mixtes et émissions homologuées en WLTP converties en NEDC (règlement 2017/1153).

Wagon	Essence			Diesel						
	2.0L SKYACTIV-G 165 ch BVM	2.0L SKYACTIV-G 165 ch BVA	2.5L SKYACTIV-G 194 ch BVA	2.2L SKYACTIV-D 150 ch BVM	2.2L SKYACTIV-D 150 ch BVA	2.2L SKYACTIV-D 150 ch 4X4 BVM	2.2L SKYACTIV-D 184 ch BVM	2.2L SKYACTIV-D 184 ch BVA	2.2L SKYACTIV-D 184 ch 4X4 BVA	
Accélération (0 à 100 km/h en s)	9,3 / 9,4*	10,6 / 10,7*	8,1	10,2	10,8	10,4	8,6	9,2	9,7	
Vitesse maxi sur circuit (km/h)	214	205 / 205*	223	210	202	201	225	219	212	
<b>Valeurs converties NEDC</b>										
Consommations de carburant <sup>(1)</sup> (l/100 km) :	Urbaines	8,4 / 8,1*	7,7 / 7,5*	8,9	5,2	5,8	5,9	5,5	5,8	6,2
	Extra urbaines	5,4 / 5,6*	5,5	5,6	4,1	4,6	4,6	4,3	4,6	4,8
	Cycle mixte	6,6 / 6,5*	6,3 / 6,2*	6,8	4,5	5,1	5,1	4,8	5,1	5,4
Émissions de CO <sub>2</sub> <sup>(1)</sup> (g/km)		150 / 148*	144 / 142*	156	119	134	135	126	134	142

\* Système i-ELOOP non disponible sur 2.0L SKYACTIV-G 165 ch Dynamique

<sup>(1)</sup> Consommations mixtes et émissions homologuées en WLTP converties en NEDC (règlement 2017/1153)

### Dimensions et poids (Berline)

Longueur / largeur / hauteur hors-tout (mm)	4 870 / 1 840 / 1 450					–	4 870 / 1 840 / 1 450			–
Garde au sol (mm) entre les essieux (en charge/à vide), Y compris conducteur (75 kg)	165	165	165	165	165	–	165	165	–	
Voie avant / arrière (mm) :	Avec pneus 17 pouces		1 585 / 1 575		–	1 585 / 1 575		–	–	
	Avec pneus 19 pouces		1 595 / 1 585		–	1 595 / 1 585		–	–	
Empattement (mm)	2 830	2 830	2 830	2 830	2 830	–	2 830	2 830	–	
Hauteur sous pavillon / longueur aux jambes / Largeur aux épaules à l'avant (mm)	975 (950) <sup>(1)</sup> / 1 073 / 1 420					–	975 (950) <sup>(1)</sup> / 1 073 / 1 420			–
Hauteur sous pavillon / longueur aux jambes / Largeur aux épaules à l'arrière (mm)	942 / 984 / 1 400					–	942 / 984 / 1 400			–
Volume de chargement, selon VDA (L) : 5 places (jusqu'au cache Bagage et incluant le logement intégré sous le plancher)	480	480	480	480	480	–	480	480	–	
Diamètre des disques avant ventilés (mm)	297	297	297	320	320	–	320	320	–	
Diamètre des disques arrière (mm)	278	278	278	278	278	–	278	278	–	
Poids à vide min. (kg), Sans i-ELOOP	1 391	1 423	–	–	–	–	–	–	–	
Poids à vide max. (kg), Sans i-ELOOP	1 455	1 487	–	–	–	–	–	–	–	
Poids à vide min. (kg), Avec i-ELOOP	1 407*	1 439*	1 462	1 534	1 550	–	1 546	1 561	–	
Poids à vide max. (kg), Avec i-ELOOP	1 477*	1 509*	1 532	1 599	1 614	–	1 613	1 628	–	
Poids total autorisé en charge (kg) :	Total		2 005		–	–		–	–	
	Sans i-ELOOP		Avant / arrière		1 011 / 994	1 048 / 998	–	–	–	
Poids total autorisé en charge (kg) :	Total		2 015*		2 055*	2 095	2 155	2 172	2 182	2 200
	Avec i-ELOOP		Avant / arrière		1 021 / 994*	1 058 / 997*	1 094 / 1 001	1 129 / 1 026	1 156 / 1 016	–
Poids tractable maximum (kg) :	Pente de 8 %		1 700		1 700	1 800	1 800	–	1 800	1 800
	Pente de 12 %		1 500		1 500	1 600	1 600	–	1 600	1 600
Charge maxi sur le toit (kg)	100		100		100	100	100	–	100	100

\* Système i-ELOOP non disponible sur 2.0L SKYACTIV-G 165 ch Dynamique

<sup>(1)</sup> Les chiffres entre parenthèses concernent les modèles équipés d'un toit ouvrant.

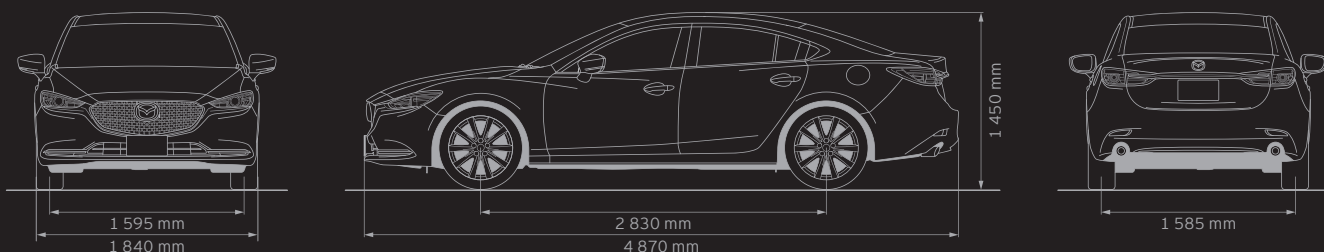

# CARACTÉRISTIQUES TECHNIQUES

Dimensions et poids Wagon	Essence			Diesel					
	2.0L SKYACTIV-G 165 ch BVM	2.0L SKYACTIV-G 165 ch BVA	2.5L SKYACTIV-G 194 ch BVA	2.2L SKYACTIV-D 150 ch BVM	2.2L SKYACTIV-D 150 ch BVA	2.2L SKYACTIV-D 150 ch 4X4 BVM	2.2L SKYACTIV-D 184 ch BVM	2.2L SKYACTIV-D 184 ch BVA	2.2L SKYACTIV-D 184 ch 4X4 BVA
Longueur hors-tout / largeur / hauteur (mm)	4 805 / 1 840 / 1 475								
Garde au sol (mm) entre les essieux (en charge/à vide)	165	165	165	165	165	165	165	165	165
Voie avant / arrière (mm) :	Avec pneus 17 pouces								
	1 585 / 1 585	1 585 / 1 585	-	1 585 / 1 585	1 585 / 1 585	1 585 / 1 585	-	-	-
	Avec pneus 19 pouces								
	1 595 / 1 595	1 595 / 1 595	1 595 / 1 595	-	-	-	1 595 / 1 595	1 595 / 1 595	1 595 / 1 595
Empattement (mm)	2 750	2 750	2 750	2 750	2 750	2 750	2 750	2 750	2 750
Hauteur sous pavillon / longueur aux jambes / Largeur aux épaules à l'avant (mm)	975 (948) <sup>(1)</sup> / 1 073 / 1 420								
Hauteur sous pavillon / longueur aux jambes / Largeur aux épaules à l'arrière (mm)	971 (970) <sup>(1)</sup> / 955 / 1 398								
Volume de chargement, Selon VDA (L) :	522	522	522	522	522	522	522	522	522
	5 places (jusqu'au cache bagage et incluant le logement intégré sous le plancher)								
Diamètre des disques avant ventilés (mm)	297	297	297	320	320	320	320	320	320
Diamètre des disques arrière (mm)	278	278	278	278	278	278	278	278	278
Poids à vide min. (kg), Sans i-ELOOP	1 411	1 435	-	-	-	-	-	-	-
Poids à vide max. (kg) Sans i-ELOOP	1 466	1 490	-	-	-	-	-	-	-
Poids à vide min. (kg), avec i-ELOOP	1 421*	1 453*	1 466	1 550	1 563	1 618	1 566	1 573	1 635
Poids à vide max. (kg) avec i-ELOOP	1 489*	1 521*	1 535	1 617	1 626	1 674	1 631	1 639	1 700
Poids total autorisé en charge (kg) : Sans i-ELOOP	Total		2 042	2 071	-	-	-	-	-
	Avant / arrière		1 009 / 1 033	1 036 / 1 035	-	-	-	-	-
Poids total autorisé en charge (kg) : Avec i-ELOOP	Total		2 051*	2 081*	2 113	2 189	2 218	2 260	2 217
	Avant / arrière		1 009 / 1 042*	1 047 / 1 034*	1 070 / 1 043	1 117 / 1 072	1 147 / 1 071	1 149 / 1 111	1 129 / 1 088
Poids tractable maximum (kg) :	Pente de 8 %		1 700	1 700	1 700	1 800	1 800	1 800	1 800
	Pente de 12 %		1 500	1 500	1 500	1 600	1 600	1 600	1 600
Charge maxi sur galerie (kg)			100	100	100	100	100	100	100

\* Système i-ELOOP non disponible sur 2.0L SKYACTIV-G 165 ch Dynamique

<sup>(1)</sup> Les chiffres entre parenthèses concernent les modèles équipés d'un toit ouvrant.

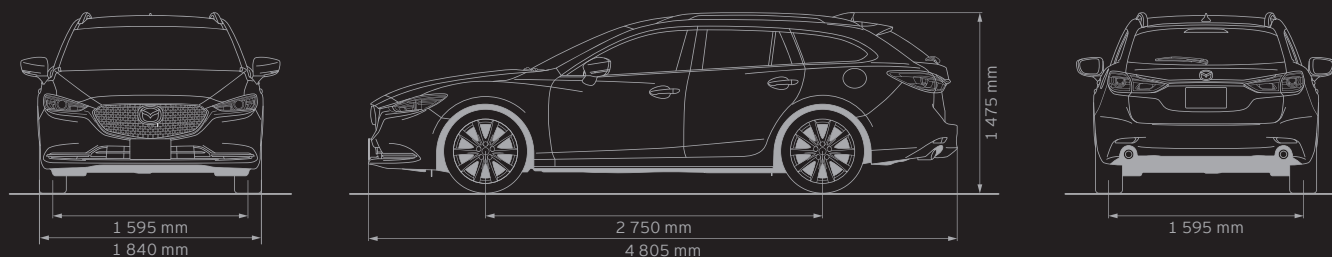

<b>Sécurité</b>		Élégance	Dynamique	Sélection	Takumi
Structure de caisse SKYACTIV, conçue pour protéger les passagers en cas de choc		●	●	●	●
Système d'antiblocage des roues au freinage (ABS), répartiteur électronique de freinage (EBD), aide au freinage d'urgence (EBA) et système de signalisation d'arrêt d'urgence (ESS)		●	●	●	●
Contrôle dynamique de stabilité (DSC) avec antipatinage électronique (TCS)		●	●	●	●
Aide au démarrage en côte (HLA)		●	●	●	●
Alarme		–	–	●	●
Aide au freinage intelligent en mode urbain (SCBS avancé) avec détection des piétons		●	●	●	●
Aide au freinage intelligent en marche arrière (SCBS arrière)		–	–	●	●
Régulateur de vitesse adaptatif Mazda (MRCC) avec fonction Stop&Go (uniquement sur BVA), avertisseur d'obstacle frontal (FOW) et aide au freinage intelligent (SBS)		●	●	●	●
Système de surveillance des angles morts (BSM) et système de reconnaissance active d'obstacles mobiles en marche arrière (RCTA)		●	●	●	●
Assistant de maintien de trajectoire (LAS)		●	●	●	●
Système d'alerte du conducteur (DAA)		–	–	●	●
Gestion automatique des feux de route (HBCS)		●	●	–	–
Frein à main électrique (EPB) avec fonction Autohold		●	●	●	●
Phares directionnels adaptatifs (AFLS)		–	●	–	–
Phares à LED adaptatifs (ALH)		–	–	●	●
Affichage tête haute projeté (ADD)		●	●	●	●
Système Auto Door Locking (ADL)		●	●	●	●
Système de surveillance de pression des pneus (TPMS)		●	●	●	●
Limiteur de vitesse avec adaptation intelligente de la vitesse (ISA) couplée à la reconnaissance des panneaux de signalisation (TSR)	La vitesse du véhicule peut être limitée entre 30 et 200 km/h et ne peut pas être dépassée sans désactiver le limiteur	●	●	●	●
Double airbag avant		●	●	●	●
Airbags latéraux avant		●	●	●	●
Airbags rideaux avant et arrière		●	●	●	●
Interrupteur de désactivation de l'airbag passager avant		●	●	●	●
Signal sonore de ceinture de sécurité :		●	●	●	●
Ceintures de sécurité :	Sièges conducteur, passager et arrière	●	●	●	●
	2 ceintures avant à 3 points (ELR) avec prétensionneurs, limiteurs de charge et réglage de la hauteur	●	●	●	●
	3 ceintures arrière à 3 points (ELR)	●	●	●	●
Système d'ancrage des sièges enfants ISOFIX, fixé aux sièges arrière latéraux		●	●	●	●
Sièges bébé et enfant : Baby Safe Plus (jusqu'à 13 kg), Duo Plus (9-18 kg), Kid Plus (15-36 kg)		○A	○A	○A	○A

● = De série ; – non disponible ; ○A = Accessoire en option avec supplément.

<b>Confort et agrément</b>		Élégance	Dynamique	Sélection	Takumi
Verrouillage centralisé avec télécommande		●	●	●	●
Ouverture/ fermeture intelligente des portes		–	–	●	●
Démarrage avec bouton « Start »		●	●	●	●
Direction assistée :	Électrique	●	●	●	●
Essuie-glaces dégivrants		–	●	●	●
Régulateur de vitesse :	Commandes au volant	●	●	●	●
Lève-vitres électriques :	Avant et arrière, avec commande à impulsion et fonction de minuterie	●	●	●	●
Climatisation :	Automatique bi-zone avec grilles de ventilation à l'arrière	●	●	●	●
Tapis de sol avant et arrière :	Tapis de sol en caoutchouc	○A	○A	○A	○A
	Tapis de sol, « Standard », noir	○A	○A	○A	○A
	Tapis de sol, « Luxury », noir	○A	○A	○A	○A
Pare-soleil :	Avec miroir de courtoisie à rabat, éclairage et range-ticket côté conducteur	●	●	●	●
	Avec miroir de courtoisie à rabat et éclairage	●	●	●	●

● = De série ; – non disponible ; ○A = Accessoire en option avec supplément.

# C A R A C T É R I S T I Q U E S T E C H N I Q U E S

Extérieur		Élégance	Dynamique	Sélection	Takumi
Pneus et jantes :	Pneus 225/55 R17 avec jantes alliage 17" « Gunmetal » (design 164)	●	●	–	–
	Pneus 225/45 R19 avec jantes alliage 19" « Bright Silver » (design 165)	–	–	●	●
	Pneus 225/45 R19 avec jantes alliage 19" « Gunmetal » (design 165a)	○A	○A	○A	○A
Kit de réparation d'urgence anti-crevaillon		●	●	●	●
Peinture métallisée / Mica		○	○	○	○
Poignées de portes :	Couleur carrosserie	●	●	●	●
Double sortie d'échappement		●	●	●	●
Vitres et lunette arrière surteintées : Vitres arrière latérales et lunette arrière		●	●	●	●
Grille de calandre « Gunmetal »		–	–	–	●
Bas de caisse inférieur arrière noir brillant (berline uniquement)		–	–	–	●
Essuie-glaces :	Avant, vitesse réglable avec balayage intermittent	●	●	●	●
	Avant, automatique, avec détecteur de pluie (associé à l'allumage automatique des feux)	●	●	●	●
	Arrière, vitesse réglable avec balayage intermittent (wagon uniquement)	●	●	●	●
	Dégivrants	–	●	●	●
Phares :	Phares à LED avec feux antibrouillard, fonction lave-phares et réglage automatique des phares	●	●	●	●
	Phares directionnels adaptatifs (AFLS)	–	●	–	–
	Phares à LED adaptatifs (ALH)	–	–	●	●
	Feux de jour halogènes	●	–	–	–
	Feux de jour à LED	–	●	●	●
	Fonction « Coming/Leaving home »	●	●	●	●
Feux arrière combinés à LED		●	●	●	●
Signature visuelle spécifique sur les feux arrière à LED		–	●	●	●
Feux antibrouillard arrière		●	●	●	●
Capteurs d'aide au stationnement avant et arrière :	Signal sonore et visuel indiquant la distance par rapport aux obstacles se trouvant devant et derrière la Mazda6	–	●	●	●
Caméra de recul :	Avec lignes de guidage dynamique affichées sur l'écran couleur 8"	–	●	●	●
Caméra 360°		–	–	●	●
Antenne « aileron de requin » <sup>(1)</sup>		●	●	●	●
Rétroviseurs extérieurs :	Chauffants, à réglage électrique avec clignotants intégrés	●	–	–	–
	Chauffants, à réglage électrique, rabattables automatiquement avec clignotants intégrés	–	●	●	●
Barres de toit <sup>(1)</sup> :	Argent	●	●	●	●
Coffre de toit		○A	○A	○A	○A

● = De série ; ○ = Option avec supplément ; ○A = Accessoire en option avec supplément.

<sup>(1)</sup> Modèles wagon uniquement.

Caractéristiques intérieures		Élégance	Dynamique	Sélection	Takumi
Combiné des instruments :	Ordinateur de bord couleur/TFT	●	●	–	–
	Compteur numérique 7"	–	–	●	●
	État des systèmes i-ELOOP (le cas échéant) et i-Stop	●	●	●	●
Sièges :	Réglage manuel de la hauteur, de l'inclinaison et de l'avancée du siège du conducteur	●	●	–	–
	Réglage lombaire manuel du siège du conducteur	●	●	–	–
	Réglage manuel de la hauteur, de l'inclinaison et de l'avancée du siège du passager avant	●	●	–	–
	Sièges avant ventilés	–	–	●	●
	Réglage électrique de la hauteur, de l'inclinaison et de l'avancée du siège du conducteur avec fonction de mémorisation	–	–	●	●
	Réglage lombaire électrique du siège du conducteur	–	–	●	●
	Réglage électrique de la hauteur, de l'inclinaison et de l'avancée du siège du passager avant	–	–	●	●
	Sellerie en tissu noir	●	●	–	–
	Sellerie en cuir noir perforé	–	–	●	–
	Sellerie en cuir « Pure-White » perforé	–	–	○	–
Sellerie en cuir Nappa « Oriental Brown »	–	–	–	●	
Sièges chauffants à l'avant (3 niveaux de chauffage)		–	●	●	●

● = De série ; ○ = Option avec supplément ; ○A = Accessoire en option avec supplément ;

La marque Bluetooth® et les logos associés sont détenus par la société Bluetooth SIG, Inc. et toute utilisation de ces marques par Mazda Motor Company est soumise à licence. Toutes les autres marques déposées et de commerce sont détenues par leurs propriétaires respectifs.

Caractéristiques intérieures		Élégance	Dynamique	Sélection	Takumi
Sièges arrière :	Appuis-tête	●	●	●	●
	Accoudoir central avec deux porte-gobelets	●	●	●	●
	Sièges rabattables 60 / 40	●	●	●	●
Mémorisation de la position de conduite unifiée (siège et ADD)		–	–	●	●
Volant :	Gainé de cuir	●	●	●	●
	Réglage de la hauteur et de l'inclinaison	●	●	●	●
	Chauffant	–	●	●	●
	Palettes de changement de vitesses pour transmission automatique (motorisations 194 ch et 184 ch uniquement)	–	–	●	●
	Surpiqûres et cerclage chromé	–	–	–	●
Pommeau de levier de vitesses :	Gainé de cuir	●	●	●	●
Ceinture de sécurité :	Rembourrage en tissu (de série avec les sièges en tissu)	●	●	–	–
Revêtement en vinyle (de série avec les sièges en cuir)		–	–	●	–
Tableau de bord :	Cuir vinyle noir	●	●	●	–
Insert de bois de SEN véritable (planche de bord et contre-portes)		–	–	–	●
Tableau de bord : décoration supérieure	Revêtement planche de bord et contre-portes Ultrasuede® NU	–	–	–	●
Pavillon de toit noir		–	–	–	●
Poignées de maintien :	Une pour le passager avant et deux à l'arrière, avec crochets pour vêtements	●	●	●	●
Frein de stationnement électronique avec fonction de débrayage automatique		●	●	●	●
Interface à commandes multiples (HMI)		●	●	●	●
Accoudoir avant et console arrière : cuir vinyle et coutures		●	●	●	●
Espaces de rangement :	Boîte à gants avec éclairage	●	●	●	●
	Boîte à gant avec poignée chromée	–	–	–	●
	Poche aumônière au dos du siège (conducteur et passager avant)	●	●	●	●
	Vide-poches de portières (conducteur, passagers avant et arrière)	●	●	●	●
	Console centrale avant avec espace de rangement	●	●	●	●
	Compartment dans l'accoudoir central	●	●	●	●
	Deux porte-gobelets dans la console centrale	●	●	●	●
Système audio :	Radio / Lecteur CD, interface HMI, 6 haut-parleurs, kit « mains libres » Bluetooth® :	●	●	–	–
	Radio / Lecteur CD, interface HMI, 11 haut-parleurs Bose®, kit « mains libres » Bluetooth® :	–	–	●	●
	Prise AUX (mini jack stéréo 3,5 mm)	●	●	●	●
	Commandes audio intégrées au volant	●	●	●	●
Systèmes de navigation par satellite :	Système de navigation Mazda	●	●	●	●
Éclairage intérieur, plafonnier		●	●	●	●
Éclairage d'ambiance intérieur LED (portes avant et arrière, espace aux pieds avant et arrière, coffre, miroir de courtoisie)		–	–	–	●
Plaques de seuil de porte :	Noires	●	●	●	●
	Illuminées avec logo Mazda6	○A	○A	○A	○A
Compartment à bagages :	Prise de courant	●	●	●	●
	Cache-bagages Karakuri (Wagon uniquement)	●	●	●	●
	Filet à bagages	○A	○A	○A	○A
Rétroviseur intérieur :	Rétroviseur photochromatique jour / nuit (automatique)	●	●	●	–
	Rétroviseur photochromatique jour/nuit (automatique) sans cadre	–	–	–	●

● = De série ; ○ = Option avec supplément ; ○A = Accessoire en option avec supplément

La marque Bluetooth® et les logos associés sont détenus par la société Bluetooth SIG, Inc. et toute utilisation de ces marques par Mazda Motor Company est soumise à licence. Toutes les autres marques déposées et de commerce sont détenues par leurs propriétaires respectifs.

# N O U S   N O U S   E N G A G E O N S   P O U R   V O U S   E T   V O T R E   M A Z D A

## NOTRE ENGAGEMENT ENVERS VOUS ET VOTRE MAZDA

Séduisantes, élégantes et performantes, les automobiles Mazda donnent inlassablement l'envie de se mettre au volant. Nous veillons tout particulièrement à vous assurer une fiabilité de conduite élevée et à vous faire vivre une expérience incomparable à bord de votre Mazda.

## SERVICES ET GARANTIES

Mazda vous propose, pour l'ensemble de sa gamme, une palette de services pensés pour vous apporter une satisfaction totale. Chaque véhicule neuf est couvert par une garantie de 3 ans ou 100 000 km (au premier terme échu, hors pièces d'usure). Mazda vous offre également la garantie peinture et corrosion de surfaces de 3 ans et une garantie d'une durée de 12 ans contre la corrosion. Mazda vous propose une garantie complémentaire de 12 à 48 mois au-delà de la garantie constructeur, kilométrage illimité. En matière d'assistance / dépannage, vous êtes couvert en cas de panne, de vol ou d'accident par Mazda Europe Service. La prise en charge des pannes s'effectue dans toute l'Europe (France métropolitaine et Union européenne, y compris Suisse et Norvège) avec une assistance 24 h/24, 7 j/7. Dans le cadre de nos Engagements de service Mazda, nous formons nos techniciens à l'entretien et la réparation de votre Mazda avec des pièces de haute qualité couvertes par la garantie Mazda.

## FINANCEMENT ET ASSURANCE

Outre la garantie constructeur et nos divers services, Mazda Finance met également à votre disposition une aide à l'achat de votre véhicule neuf au travers de différentes solutions de financement, de crédit-bail ou de location longue durée. Des solutions d'assurance sont également disponibles pour que Mazda vous accompagne tout au long de votre expérience de conduite, que vous soyez client particulier ou client professionnel.

## APPLICATION MYMAZDA

Disponible sur [www.mazda.fr](http://www.mazda.fr), cette application vous permet de consulter des informations importantes sur votre véhicule, de localiser le concessionnaire Mazda le plus proche et de suivre l'historique de révision de votre véhicule.



## EXPÉRIENCE CLIENT

Entamez votre voyage avec Mazda en utilisant le configurateur sur le site Internet Mazda. Il vous permet de personnaliser un véhicule virtuel, en vous laissant choisir le coloris, le revêtement des sièges et le type de moteur. Découvrez les avantages de l'adhésion à la communauté, pour aller au-delà des conventions. My Mazda, l'espace en ligne dédié à tous les propriétaires Mazda, est un service qui vous permet de consulter et de mettre à jour vos données personnelles à l'aide du Livret d'entretien électronique Mazda. Vous pouvez ainsi vous prémunir contre le risque de falsification des documents d'entretien et vous référer à un historique d'entretien sûr, précis et permanent, valable pendant toute la durée de vie du véhicule. Pour obtenir davantage d'informations sur Mazda, rendez-vous sur Facebook, Twitter et YouTube. Quel que soit le voyage que vous comptez entreprendre avec Mazda, nous veillerons à ce que votre expérience soit unique et enthousiasmante.

## TECHNOLOGIES SKYACTIV : POUR UNE CONDUITE PLUS RESPECTUEUSE DE L'ENVIRONNEMENT

Parce que nous avons la volonté de développer des voitures séduisantes et plaisantes à conduire, tout en nous souciant de l'environnement, nos programmes de développement durable se concentrent sur l'élaboration de solutions plus propres. Nos Technologies SKYACTIV concernent les moteurs, transmissions, liaisons au sol, structures de caisse et sont pensées dans le but d'obtenir une conduite plus économique.

### Vous souhaitez en savoir plus ?

Pour plus d'informations sur notre engagement en faveur d'une expérience client unique, visitez notre site Internet.



[www.mazda.fr](http://www.mazda.fr)



[twitter.com/MazdaFrance](https://twitter.com/MazdaFrance)



[www.facebook.com/MazdaFrance/](https://www.facebook.com/MazdaFrance/)



[www.instagram.com/mazdafrance](https://www.instagram.com/mazdafrance)



[www.youtube.com/user/audeladesconventions](https://www.youtube.com/user/audeladesconventions)

Facebook, Twitter, iPod®, Stitcher™, aha™, Bose®, Twiddler®, Centerpoint®, NdR, Surround-Stage® et AudioPilot® sont des marques déposées aux États-Unis et dans d'autres pays. Elles sont utilisées avec l'autorisation de leurs propriétaires. La marque et les logos Bluetooth® sont la propriété de Bluetooth SIG, Inc. et sont utilisés sous licence par la société Mazda Motor Corporation.

Les autres marques déposées et appellations commerciales appartiennent à leurs propriétaires respectifs. Modèle présenté sur la couverture : Nouvelle Mazda6 Takumi avec option peinture métallisée Soul Red Crystal. Service Relations Clientèle : 01 70 37 77 00 - Internet : [www.mazda.fr](http://www.mazda.fr) - Janvier 2019 - FR-FR / C8A. Mazda Automobiles France, SAS au capital de 304 898,03 euros, RCS VERSAILLES n° 434 455 960, 34 rue de la Croix de Fer - 78 100 SAINT-GERMAIN-EN-LAYE

Toute reproduction même partielle de la présente brochure est strictement interdite sauf autorisation écrite préalable de Mazda Automobiles France. Mazda Automobiles France se réserve le droit de modifier les caractéristiques et les équipements de ses véhicules au fur et à mesure de l'amélioration constante de ses produits. Il est possible que les couleurs et les garnitures présentées dans cette brochure diffèrent légèrement de la réalité en raison de restrictions dues au processus d'impression. Nous vous recommandons de contacter votre concessionnaire Mazda pour de plus amples informations. Impression réalisée par l'Imprimerie Prime Rate Kft. - 53, route Megyeri - 1044 Budapest - Hongrie. Ne pas jeter sur la voie publique.

