

style : PDG
tempérament : GT



D'emblée, la Diplomat affirme sa double personnalité:



sous le capot, 177 chevaux SAE alimentés par des injecteurs asservis au contrôle électronique d'un ordinateur transistorisé.

A bord, un luxe feutré, né de l'harmonie profonde entre le bois précieux qui court du tableau de bord aux portes arrière, la moquette épaisse et les teintes chaudes d'une sellerie de bon aloi.

Contact ? Un léger coup d'accélérateur... en 11 secondes la Diplomat bondit à 100...

Qui complimenter, stylistes ou ingénieurs ?



Une calandre puissante sans agressivité, des lignes tendues, un habitacle généreusement vitré, un coffre prévu pour un large superflu, aucun doute, la Diplomat est de la race des voitures de grand prestige, celle que l'œil distingue à la seconde dans la monotone grisaille de la grande série.

Mais cette carrosserie à la beauté classique cache des techniques rares. Des freins à disque, à l'avant et à l'arrière. Alvólés pour éviter le fading. Assistés pour réduire l'effort sur la pédale.

A régulateur automatique pour éviter le blocage des roues arrière.

Des roues avant indépendantes, à l'arrière un pont oscillant type De Dion pour cramponner la route.

Quel que soit le temps. Exactement ce qu'il faut quand le 2,8 litres à injection électronique vous entraîne, à près de 200 km/h.



La Diplomat sait accueillir.

A gauche, l'indicateur de vitesse, avec les plages de vitesses de différentes couleurs. Compteur kilométrique général et compteur kilométrique journalier.

Au milieu, jauge de carburant et thermomètre d'eau.

A droite, montre électrique.

Des boutons à bascule commandent le désembuage-dégivrage de la lunette arrière, les anti-brouillard, les essuie-glaces à 2 vitesses entièrement escamotables dans la carrosserie, la lampe du lecteur de cartes.

Des lampes-témoins contrôlent le fonctionnement des clignotants, de l'alternateur, du frein à main, des phares route et la pression d'huile.

La boîte à gants à éclairage automatique ferme à clé. L'allume-cigare et le cendrier sont éclairés.

Installez-vous, vous êtes ici chez vous.

Pour votre détente, les sièges avant séparés sont modelés en forme de coquille, leur dossier haut et galbé maintient le dos et les reins.

Sous les yeux, au centre du tableau de bord net et raffiné, 3 cadrans circulaires groupent les instruments de contrôle.

La visibilité est parfaite : à l'arrêt, les balais d'essuie-glace sont escamotés totalement.

Au plancher, derrière le levier de vitesses court et précis commandant une boîte synchronisée à 4 vitesses, un vaste vide-poches accueille caméra, guide et cigarettes.

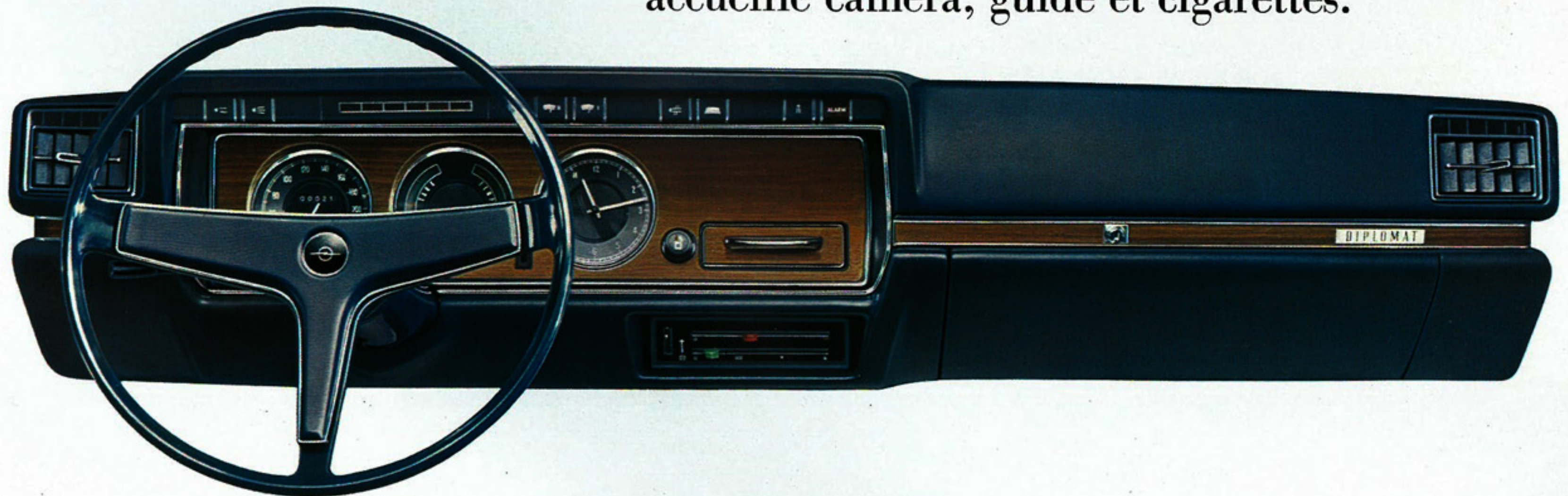



Comme un "jet" long-courrier

au point fixe, la Diplomat attend.

Un son mat, franc comme l'acier, discret comme un mécanisme de précision... les portières se refermant sur la quiétude de son confort.

A bord, 5 places, 5 vraies places pour des adultes qui aiment prendre leurs aises et allonger les jambes. Le système de ventilation-chauffage, d'un principe nouveau, renouvelle régulièrement l'air toutes vitres fermées.

En option, la Diplomat peut être livrée avec commande électrique d'ouverture des glaces latérales avant et arrière.

Le système de ventilation-chauffage renouvelle régulièrement l'air, toutes vitres fermées.

Tournez le bouton et vous réglez le dossier de chaque siège avant, avec précision, jusqu'à la position couchette.

A sa place idéale : le frein à main, juste à portée de la main, entre les 2 fauteuils avant.



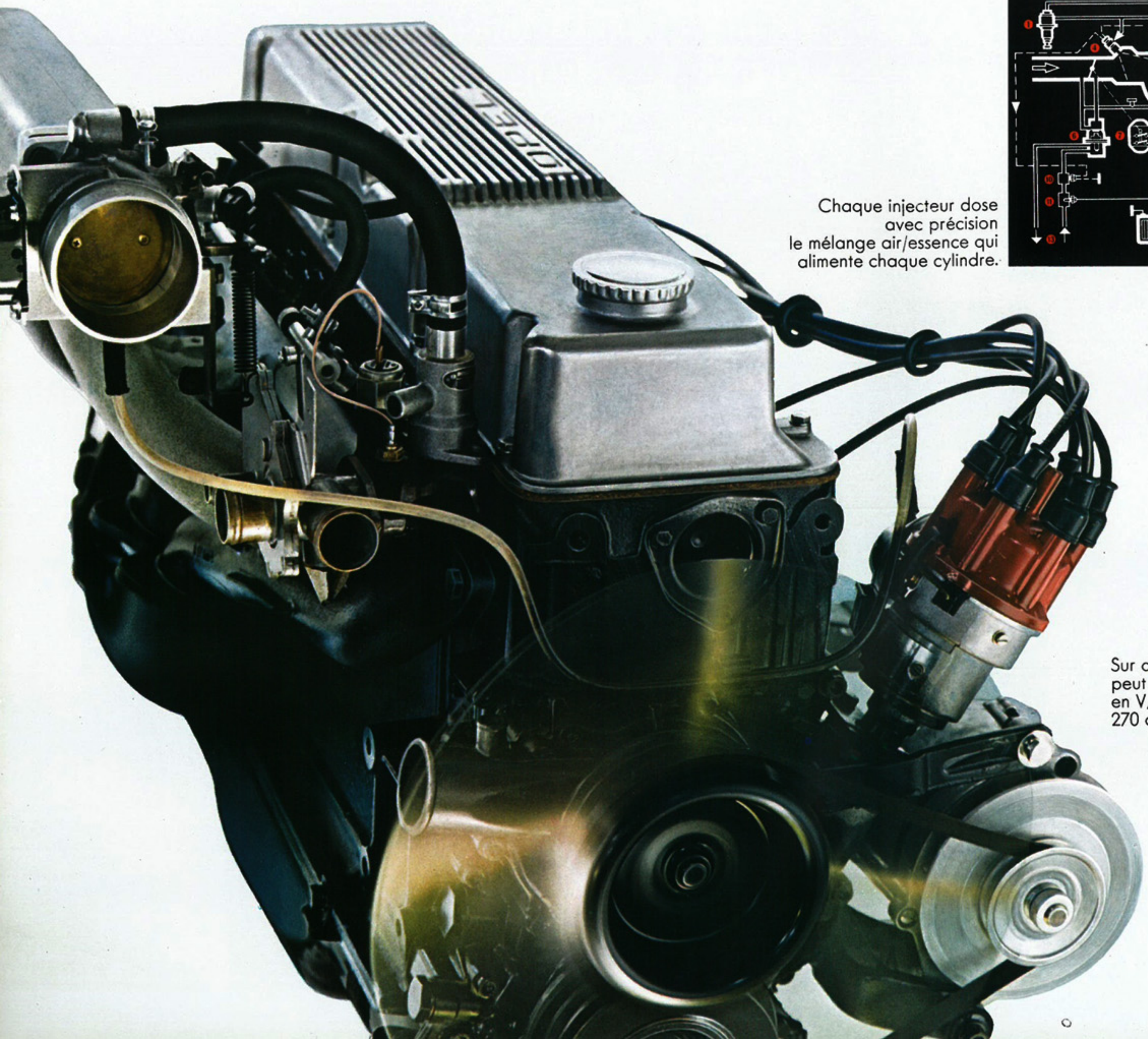

Chaque injecteur dose avec précision le mélange air/essence qui alimente chaque cylindre.

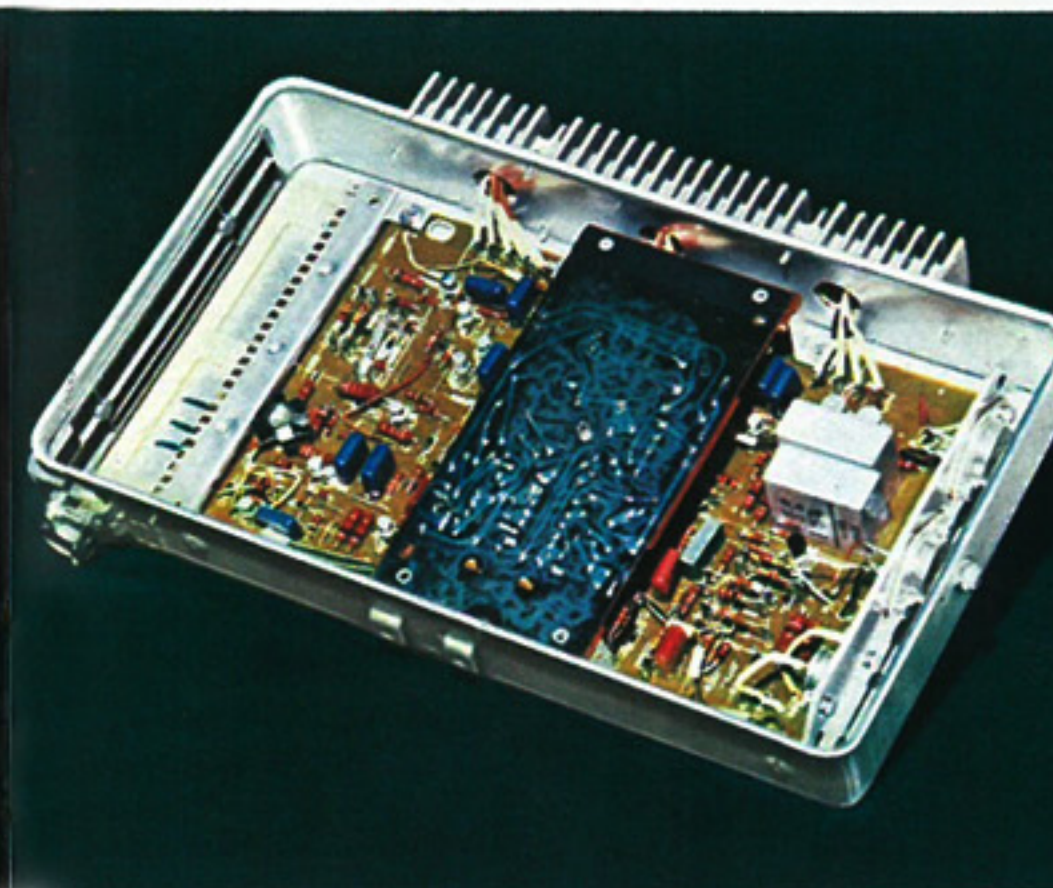
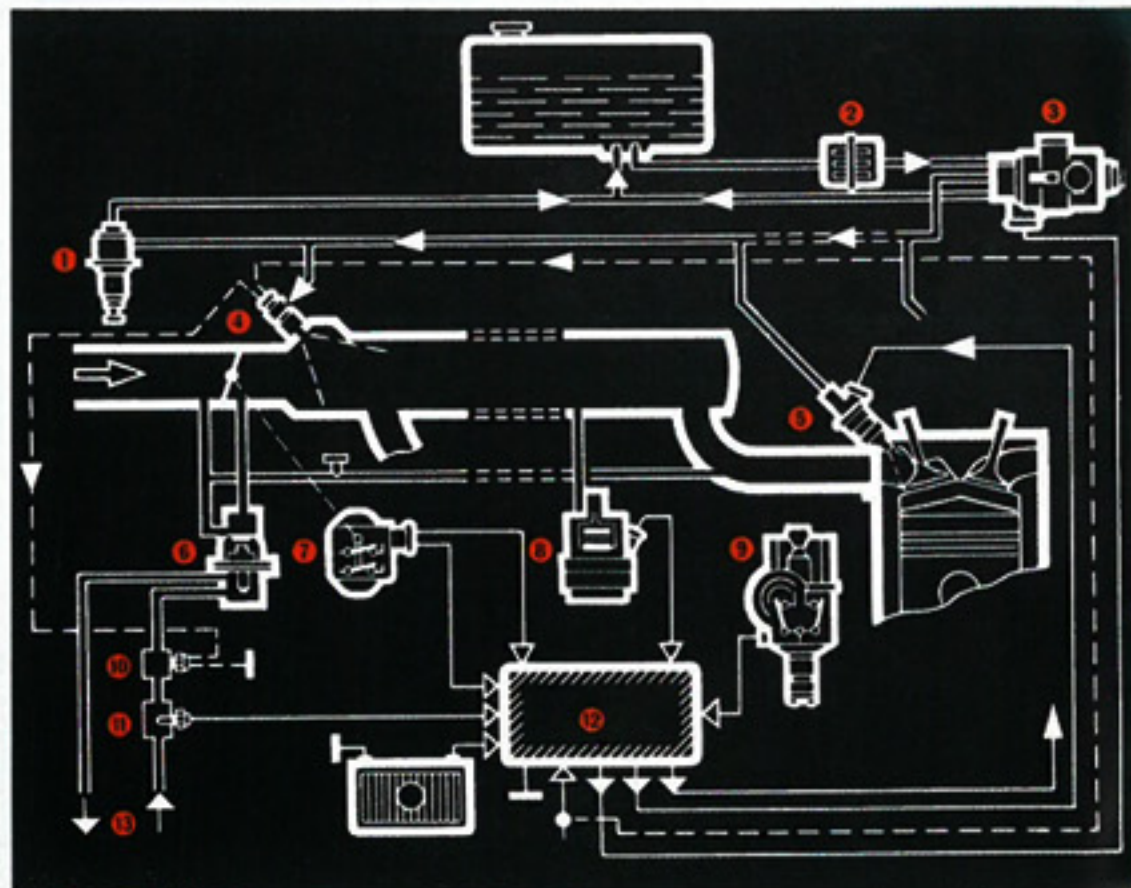

La quantité de mélange injectée est réglée par un cerveau électronique entièrement transistorisé.

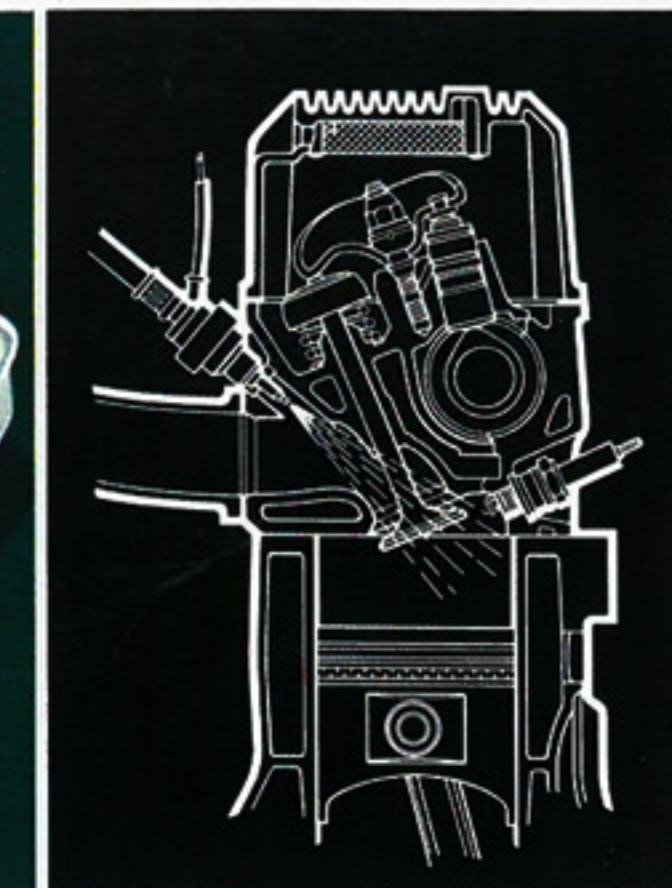

Chaque goutte d'essence apporte sa pleine puissance.

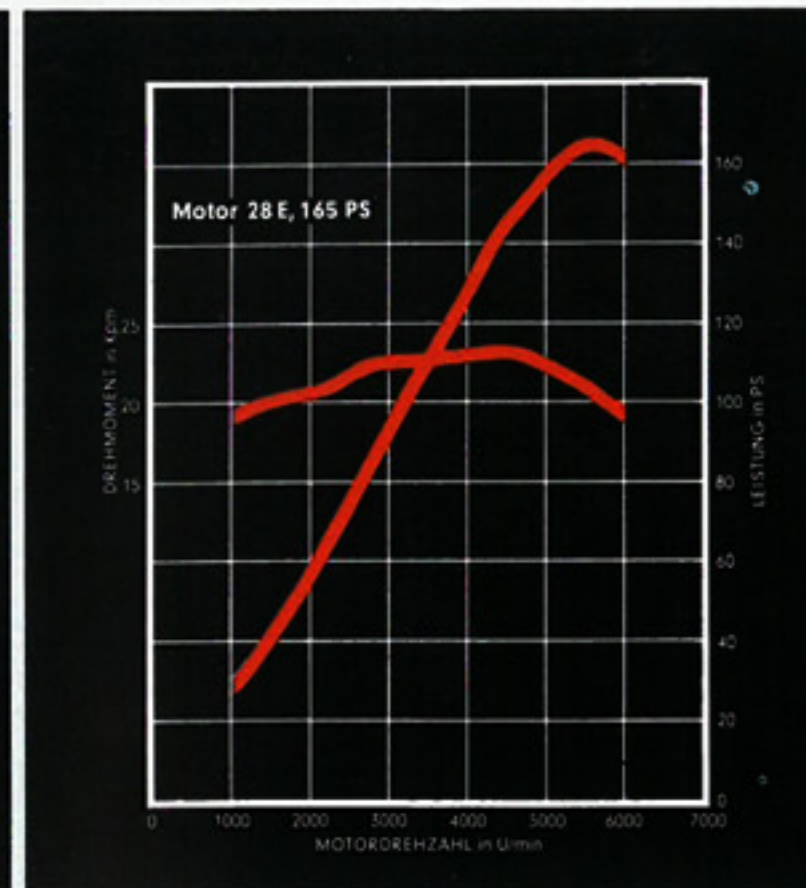

Quand l'ordinateur commande les injecteurs...

Sur demande, la Diplomat peut être livrée avec moteur 8 cylindres en V, 5,4 litres de cylindrée, 270 chevaux SAE.

V 8 et 6 cylindres à injection sont équipés d'un alternateur qui recharge la batterie même à faible régime.



Ce moteur à la carrure impressionnante, c'est le nouveau 2,8 litres à injection, à réglage électronique. Puissance 177 chevaux SAE à 5600 tours/minute.

Un véritable ordinateur de bord, entièrement transistorisé, règle automatiquement le débit de chaque injecteur en fonction de la puissance instantanée demandée au moteur.

Résultat?
Plus de puissance, avec moins d'essence.

Comme guidée par un faisceau radar,

La Diplomat colle à la route.

Les roues avant indépendantes, épousent les irrégularités du revêtement et maintiennent la Diplomat sur sa trajectoire.

Le pont arrière est du type De Dion. Le carrossage et la chasse restent constants comme sur un pont rigide. Les roues ne quittent pas le sol. Et la carrosserie ignore, superbement, l'état de la route.

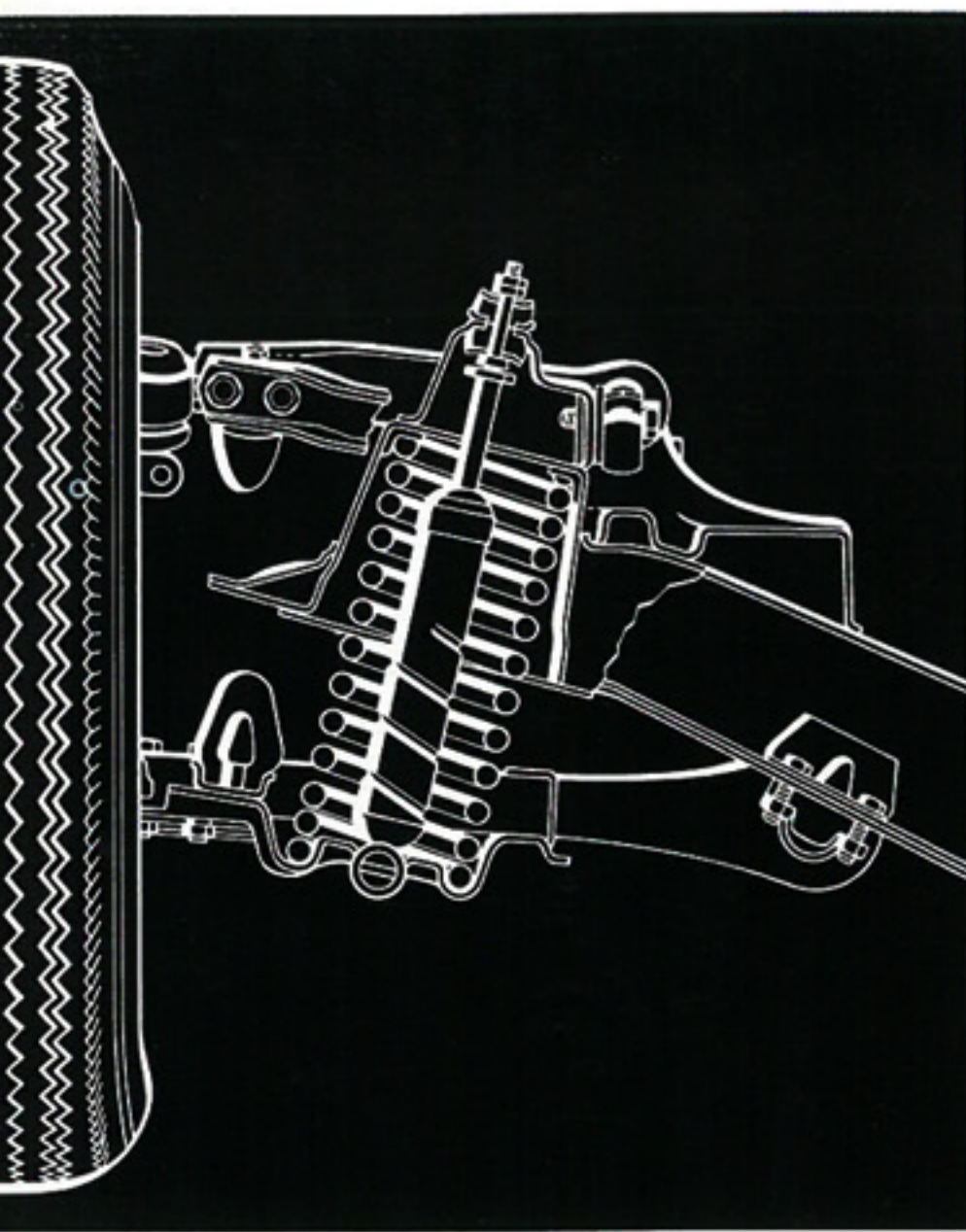

Le train avant est équipé de bras de suspension trapézoïdaux, d'amortisseurs télescopiques et d'une barre stabilisatrice.

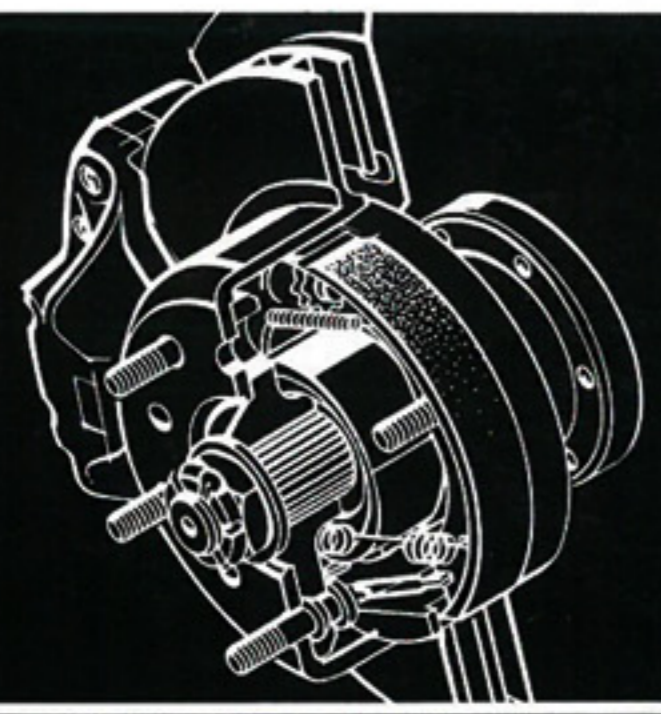

4 freins à disque alvéolés et assistés assurent un freinage puissant mais progressif à toutes les allures, même sous la pluie.

Jantes et pneus largement dimensionnés contribuent, avec le pont De Dion, à l'excellente stabilité en virage de la Diplomat.

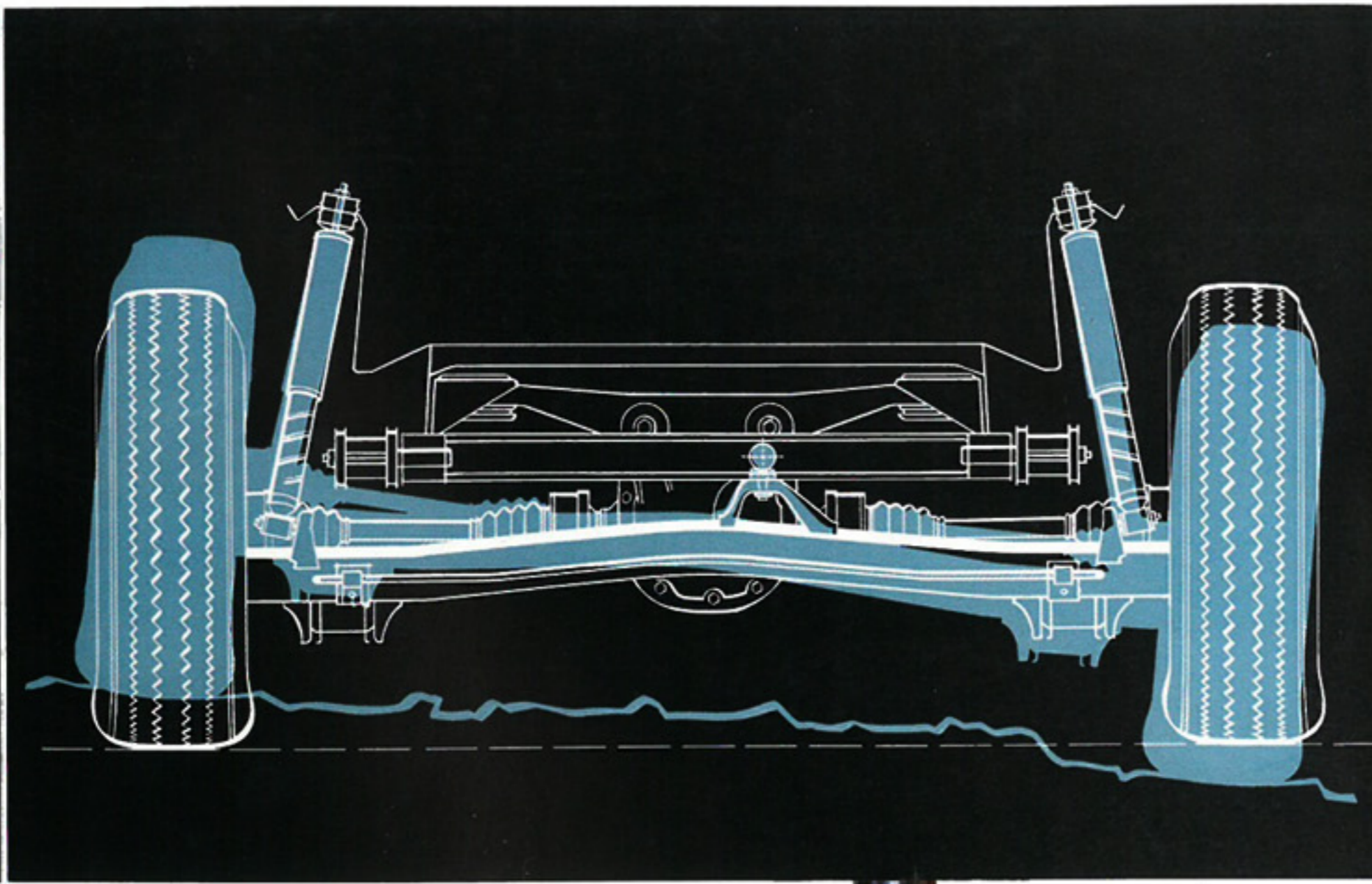

Pont arrière oscillant type De Dion, à double articulation, avec joints homocinétiques.

Fixation à la carrosserie par silents-blocs.

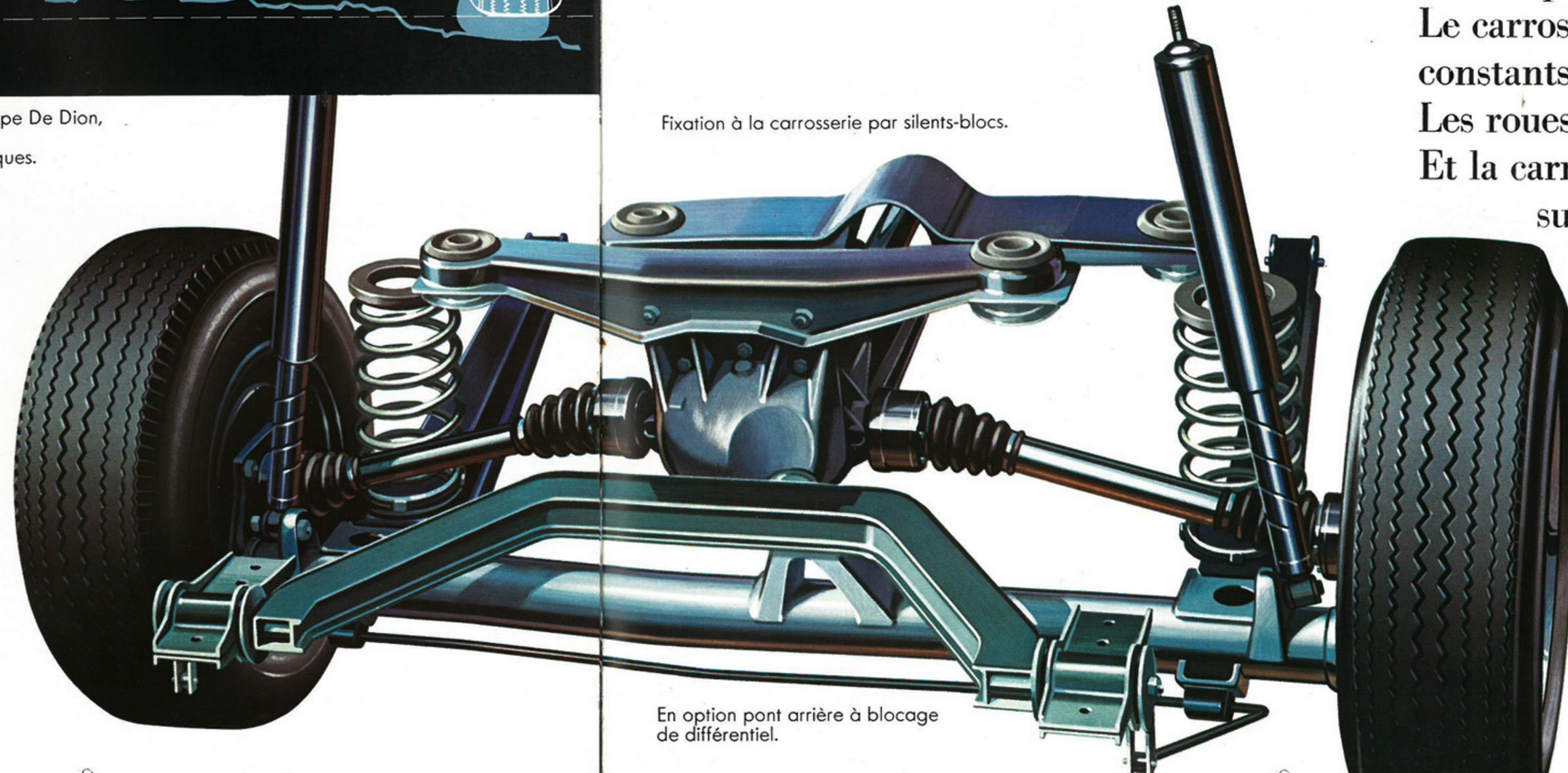

En option pont arrière à blocage de différentiel.

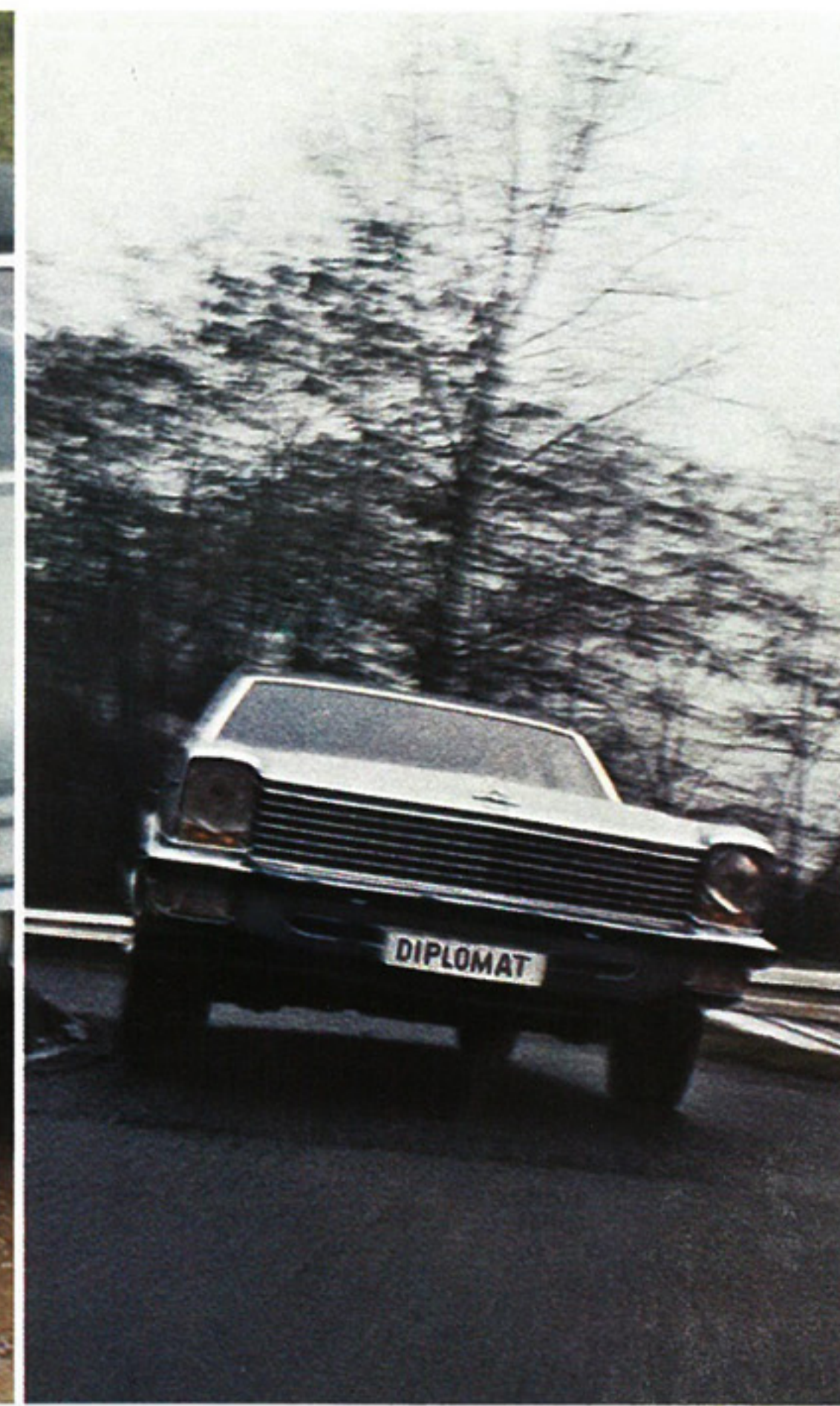

Obstacle imprévu, coup de frein brutal, la Diplomat s'arrête, bien en ligne : un répartiteur automatique de pression sur les roues arrière empêche leur blocage, donc le dérapage.

Autoroutes rectilignes ou routes sinueuses, la Diplomat s'inscrit en souplesse sur une trajectoire harmonieuse et sûre.

Prenez le volant. En 11 secondes, vous roulez déjà à 100 et très vite, vous atteignez 160, 180 200 kilomètres à l'heure. Ce sont là des performances enviées par de nombreuses voitures de sport. La Diplomat les soutient sans effort, en silence, en confort, en sécurité.

Même "pied au plancher", même sous une pluie battante, la Diplomat reste stable, insensible au vent latéral.

Le pont arrière oscillant De Dion les roues avant indépendantes, les freins à disque assistés avec répartiteur de freinage et double circuit sont les garants de votre sécurité.

La Diplomat réinvente le plaisir de conduire.

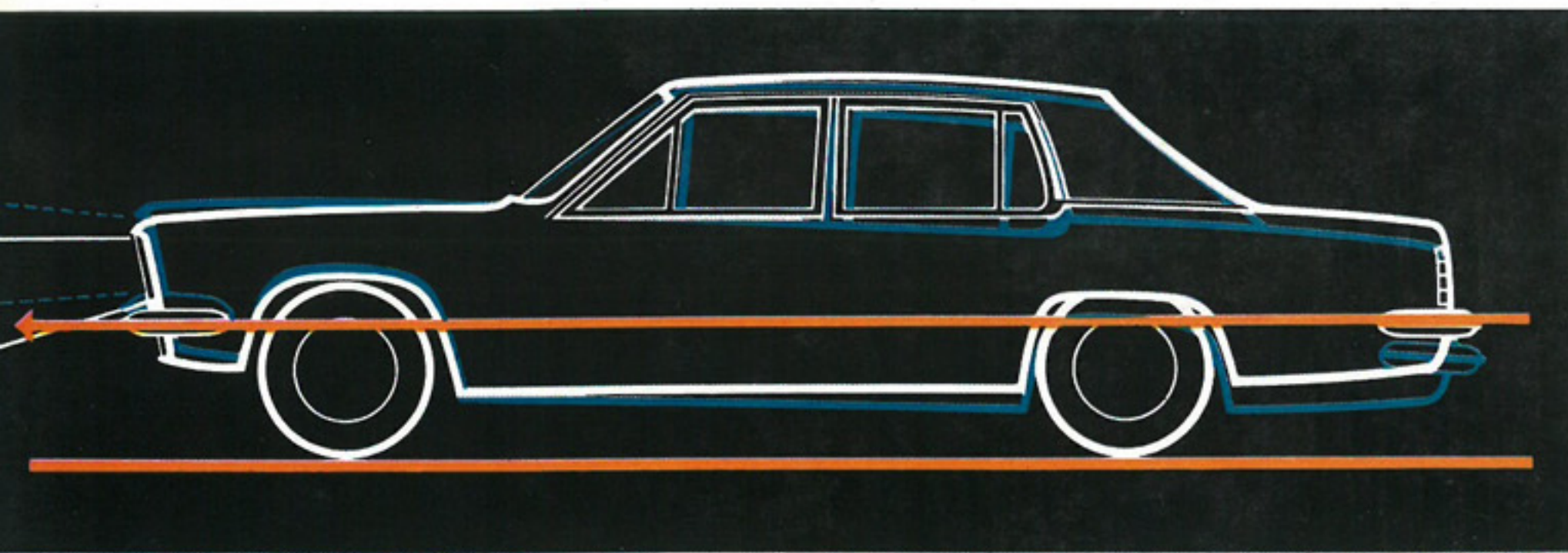

La Diplomat répond aux normes les plus sévères :

- carrosserie auto-portante avec avant et arrière déformables, pour absorber l'énergie des chocs éventuels;
- colonne de direction rétractable;
- double circuit de freinage;
- en série sur la Diplomat V 8, en option sur la 2,8 l à injection, boîte de vitesses automatique permettant au conducteur de réserver toute son attention à la route;
- réglage automatique de l'assiette de la voiture : quelle que soit la charge, les projecteurs éclairent toujours parfaitement la route.

Pensée sécurité jusqu'au moindre détail.

Caractéristiques

	Diplomat 2,8 E	Diplomat 5,4 S
Nombre de cylindres	6	8
Puissance (S.A.E.)	177 à 5600 tr/mn	270 à 4800 tr/mn
Couple maxi.	25,8/4200-4400	48,3/2800-3400
Performances	190 km/h	205 km/h
Boîte	manuelle ou automatique sur option	automatique
Rapport de pont	3,67	2,73
Dimensions hors-tout		
Longueur	4 920 mm	4 920 mm
Largeur	1 852 mm	1 852 mm
Hauteur	1 445 mm	1 445 mm
Poids total	1 550 kg	1 690 kg
Équipement électrique batterie	12 V 44 A h	12 V 55 A h

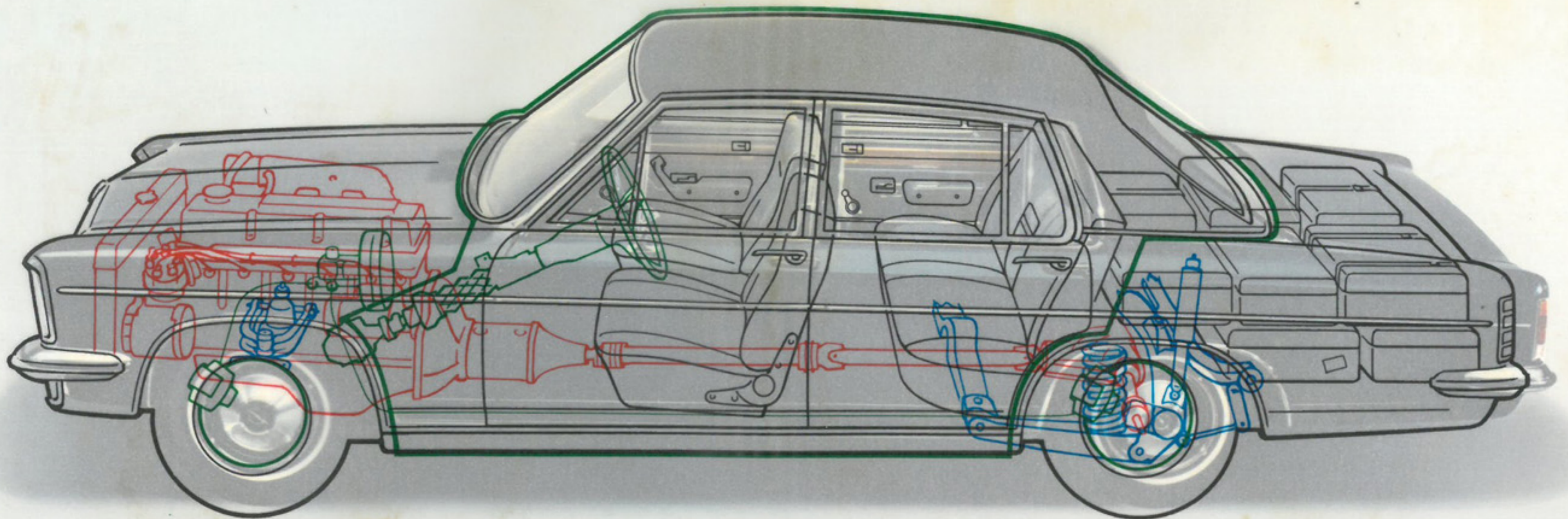

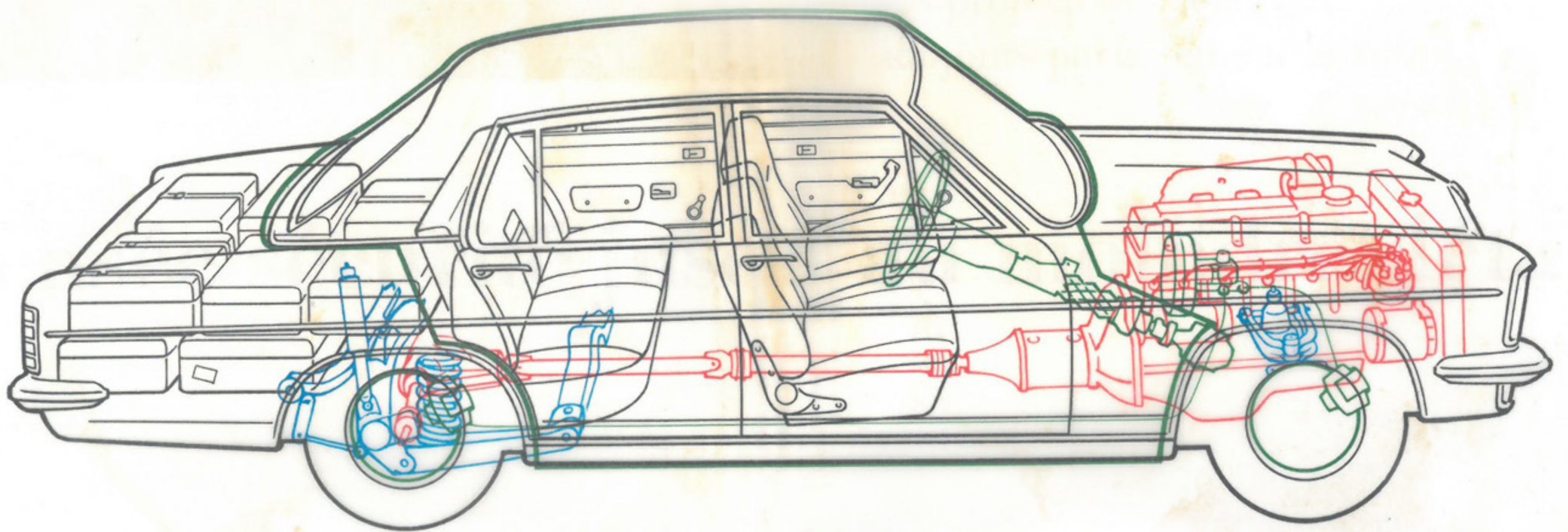

Caractéristiques

	Diplomat 2,8 E	Diplomat 5,4 S
Nombre de cylindres	6	8
Puissance (S.A.E.)	177 à 5600 tr/mn	270 à 4800 tr/mn
Couple maxi.	25,8/4200-4400	48,3/2800-3400
Performances	190 km/h	205 km/h
Boîte	manuelle ou automatique sur option	automatique
Rapport de pont	3,67	2,73
Dimensions hors-tout		
Longueur	4 920 mm	4 920 mm
Largeur	1 852 mm	1 852 mm
Hauteur	1 445 mm	1 445 mm
Poids total	1 550 kg	1 690 kg
Équipement électrique batterie	12 V 44 A h	12 V 55 A h





GENERAL MOTORS FRANCE
56 à 68, avenue Louis-Roche - 92-Gennevilliers - Tél. 733-43-20
R.C. SEINE 54 B 9475 - REP. PROD. N° 5159 SEINE C.A.E.
600 Concessionnaires et Agents en France

GENERAL MOTORS se réserve le droit de modifier sans préavis les caractéristiques, équipements et prix des modèles présentés.