

J7

FOURGON TÔLÉ 1400 kg



PEUGEOT

FOURGON TÔLÉ 1400 kg **J7**



MOTEUR 8 CV A ESSENCE OU 7 CV DIESEL INDENOR

Volume utile 8,700 m³ - Cabine avancée panoramique - Carrosserie monobloc tout acier - Hauteur intérieure sous plafond 1,825 m - 2 sièges AV séparés - 2 portes AV coulissantes - Avec ou sans porte latérale coulissante - A l'AR, hayon vitré relevable et 2 demi-portes battantes à grande ouverture - Traction-avant - Boîte à 4 vitesses synchronisées et marche AR - Embrayage à commande hydraulique - Répartiteur de freinage asservi à la charge - 4 roues indépendantes.

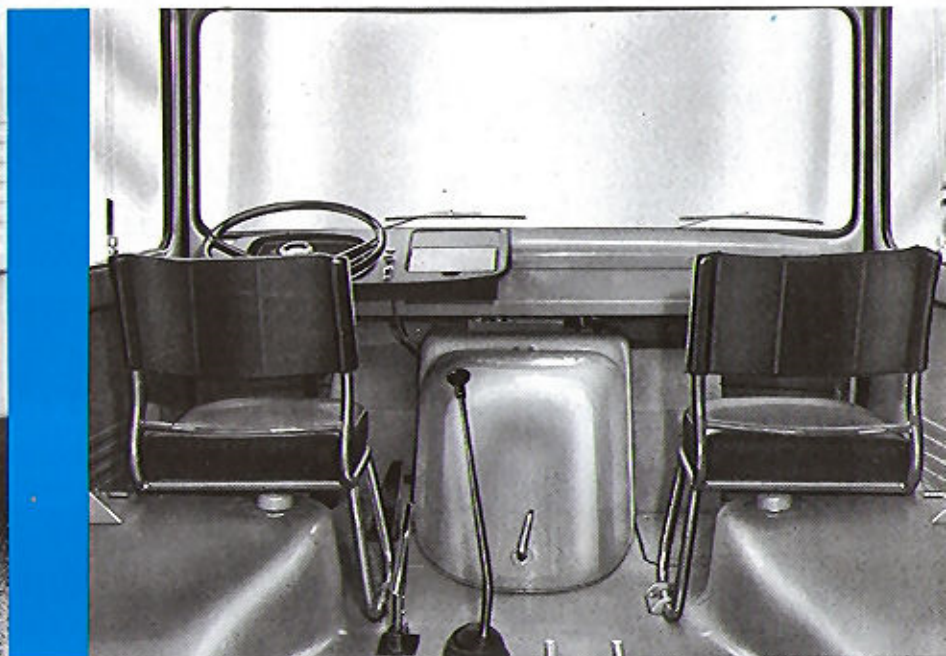



La carrosserie élégante du J7 se prête aisément à toute décoration publicitaire et offre de nombreuses possibilités d'adaptation : Véhicules de démonstration et d'exposition itinérantes, Fourgons boutiques pour les commerces de détail, Fourgons ateliers, Véhicules camping, Bars-buvettes mobiles, etc.

La surface vitrée totale (2,22 m²) assure une bonne luminosité à l'intérieur du fourgon et une visibilité parfaite pour le conducteur et le passager. Le chargement et le déchargement sont rendus aisés par la faible hauteur du plancher et par la grande ouverture des deux battants de porte AR, permettant la mise à quai. La hauteur sous plafond de 1,825 m permet de se tenir debout à l'intérieur du véhicule.

Le fourgon tôlé J7 offre un vaste volume utile ainsi qu'une remarquable facilité de chargement de marchandises encombrantes, grâce à son ouverture AR constituée par un hayon vitré relevable et de 2 demi-portes battantes équipées d'un système de verrouillage automatique les maintenant ouvertes en deux positions.



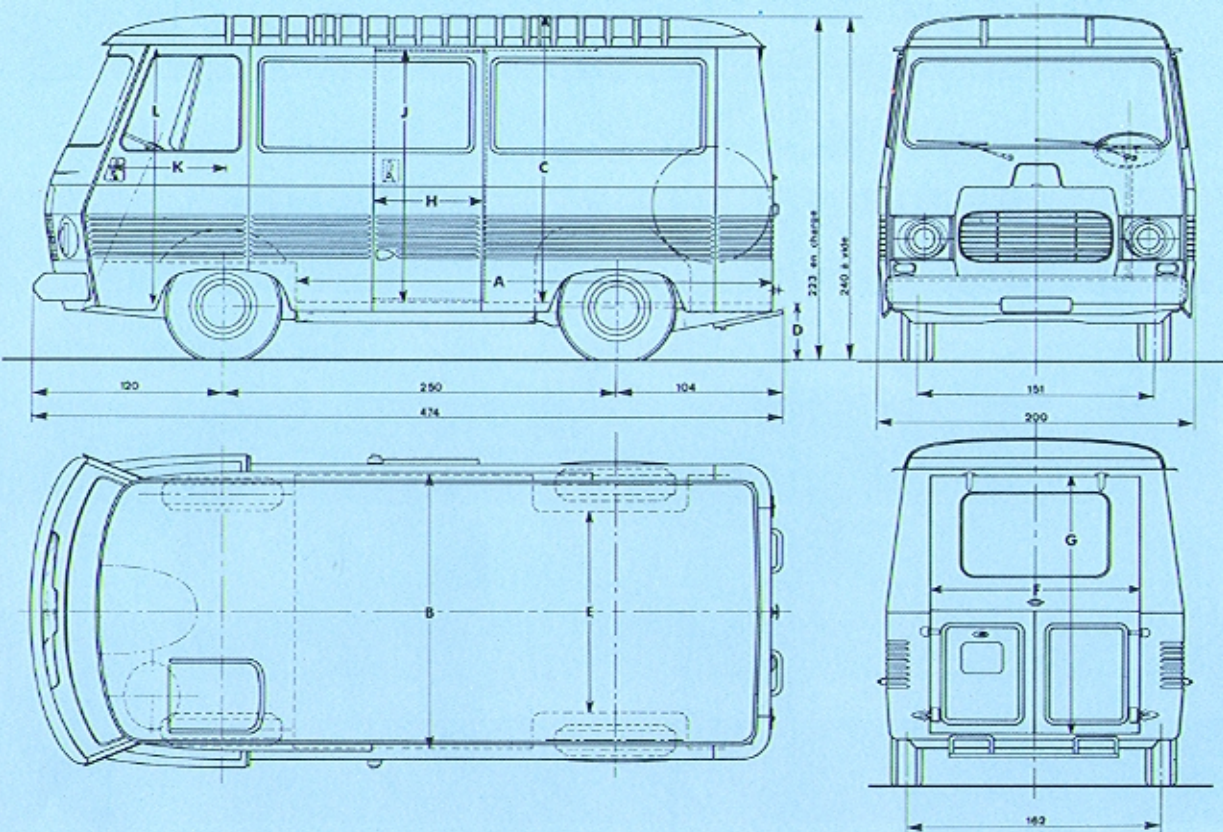

A - Longueur utile du plancher de charge	2,97 m	G - Hauteur de passage aux portes AR	1,60 m
B - Largeur utile du plancher de charge	1,73 m	H - Largeur de passage à la porte latérale	0,69 m
Surface utile du plancher de charge	4,60 m ²	J - Hauteur de passage à la porte latérale	1,61 m
C - Hauteur utile	1,825 m	K - Largeur de passage des portes AV	0,67 m
Volume utile	8,700 m ³	L - Hauteur des portes AV	1,56 m
D - Distance plancher sol à vide	0,50 m	Longueur hors-tout	4,74 m
" " " en charge	0,36 m	Largeur hors-tout	2,00 m
E - Distance entre passage de roues	1,28 m	Hauteur à vide	2,40 m
F - Largeur de passage aux portes AR	1,30 m	Hauteur en charge	2,23 m

COTES INTÉRIEURES ET EXTÉRIEURES



FOURGON avec porte latérale

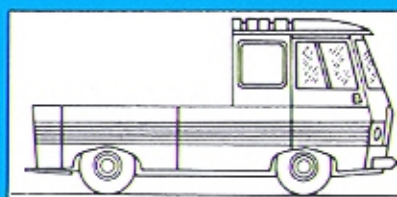

PICK UP 2 places

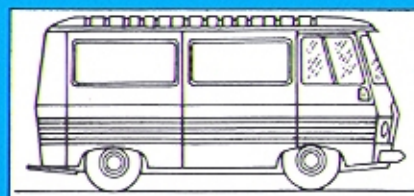

FOURGON

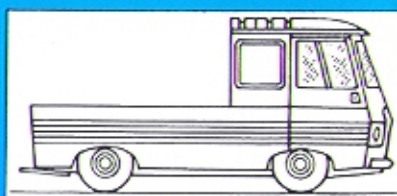

PICK UP 6 places

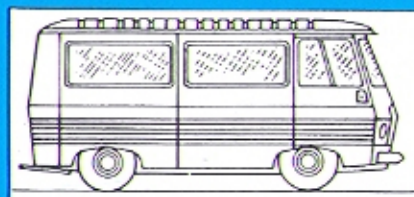

FOURGON à glaces latérales

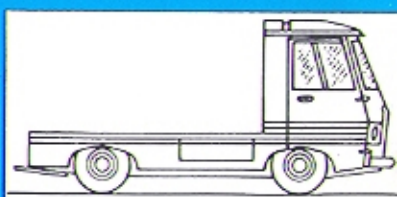

PLATEAU-CABINE

Fourgon avec porte latérale	1400 kg ou 1800 kg	Essence ou Diesel
Fourgon sans porte latérale	1400 kg ou 1800 kg	" "
Fourgon à glaces latérales	1400 kg	" "
Ambulance	1400 kg	Essence
Car 14 places	1400 kg	Essence ou Diesel
Bus scolaire	1400 kg	" "
Cargo-bus	1400 kg	" "
Pick-up 2 places	1800 kg	Essence ou Diesel
Pick-up 6 places	1800 kg	" "
Plateau cabine	1800 kg	" "

GAMME VÉHICULES UTILITAIRES J7 (gamme prévue)

CARACTÉRISTIQUES GÉNÉRALES

Carrosserie monobloc tout acier, à cabine avancée panoramique - Traction avant par groupe motopropulseur en ligne - Boîte à 4 vitesses toutes synchronisées - Embrayage à disque unique, avec butée à billes à commande hydraulique - Direction à vis globique et galet - Roues AV et AR indépendantes - Suspension par ressorts hélicoïdaux à l'AV, lames de torsion à l'AR et amortisseurs télescopiques à double effet sur chaque demi train indépendant - Freins à commande hydraulique avec répartiteur de freinage, équilibrant automatiquement l'efficacité des freins selon la charge - Equipement électrique : version essence : 12 volts 55 AH, version diesel : 12 volts 75 AH - Pneus 19 x 400 - Réservoir carburant 45 litres - Voie AV : 1,51 m - Voie AR : 1,62 m - Empattement : 2,50 m - Garde au sol en charge : 0,15 m.

Capacité de remorquage : 1200 kg à 65 km/h

Rayon de braquage : entre trottoirs : 6,48 m

entre murs : 7,00 m

Vitesse maximum en charge 88 km/h

Consommation aux 100 km

(suivant charge, parcours et vitesse) essence 12 l à 16 l

gas-oil 9 l à 13 l

PEUGEOT

vente à crédit par la **Din**

Les descriptions et caractéristiques des modèles ne sont données qu'à titre indicatif et peuvent subir des modifications sans préavis.

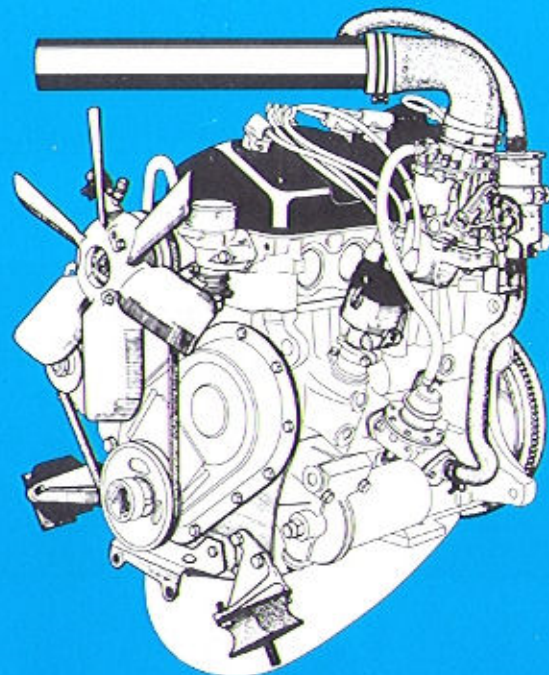

MOTEUR A ESSENCE

Moteur super-carré

4 cylindres - 80 x 73 - 1468 cm³

Puissance 8 CV/56 ch SAE

Culasse à calottes sphériques décalées

Soupapes en tête culbutées

Arbre à cames latéral dans le bloc-cylindres

Vilebrequin en acier forgé à 5 paliers

Chemises amovibles humides

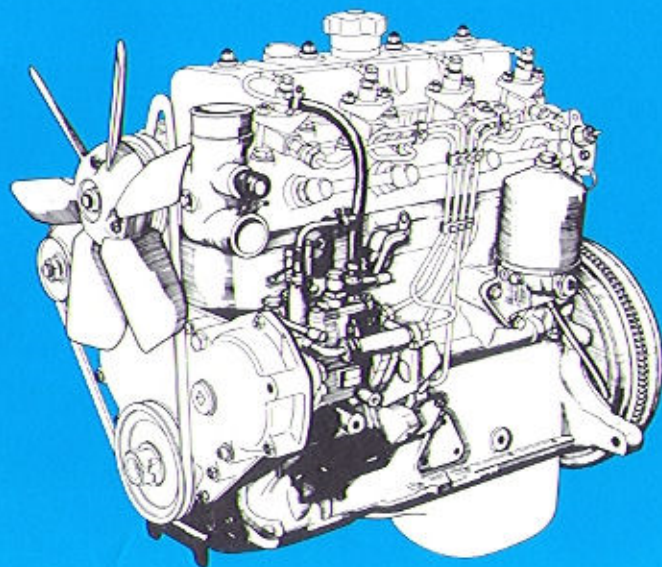

MOTEUR DIESEL INDENOR

Moteur super-carré

4 cylindres 85 x 80 - 1816 cm³

Puissance 7 CV/55 ch SAE

Culasse à chambres de turbulence

Soupapes en tête culbutées

Arbres à cames latéral dans le bloc cylindres

Vilebrequin en acier forgé à 5 paliers

Chemises amovibles humides

LES GRANDS GARAGES des COTES du NORD

Concessionnaire PEUGEOT

Zône Industrielle — DINAN