



PEUGEOT



GAMME 1984

Brian Mitchell

PEUGEOT 1984: LA PASSION ET LA RAISON

Depuis toujours Peugeot reste fidèle à une certaine idée de l'automobile. Pas de tape-à-l'œil, pas de concession facile à des modes passagères. Mais un style personnel et de bon aloi, et une technologie au service du confort, de la sécurité et de l'économie.

La gamme Peugeot 84 en est la parfaite représentation et vous révèle ce que sont la "Passion et la Raison" en 6 points forts.

1. LE CHOIX :

8 modèles, 46 versions, entre 4 et 16 chevaux. De la petite voiture de ville à la limousine grande routière en passant par les Break et Familial.

5 modèles, 83 versions entre 325 et 1920 kg de charge utile, des utilitaires légers aux utilitaires moyens, de la 104 ZA version affaire de la 104 Z, aux J5 et J9 en passant par le 305 Break Service et les 504 Pick-up.

La gamme Peugeot 84, c'est un choix capable de satisfaire les plus exigeants.

2. LA MOTORISATION :

Puissance, endurance, silence et sobriété, les qualités majeures des moteurs Peugeot ne sont plus à démontrer.

Qu'ils soient à essence, avec des versions

"Économiques", ou à injection ou bien Diesel ou encore Diesel Turbo, le "nec plus ultra" du Diesel, ils permettent à chacun de faire le meilleur choix selon ses besoins.

3. LES BOITES DE VITESSES :

Boîte 4 vitesses, boîte 5 vitesses ou boîte automatique, pour mieux adapter votre Peugeot en fonction de son utilisation principale, ville, route ou autoroute.

4. L'ÉCONOMIE :

Plus que jamais, l'économie est à l'ordre du jour chez Peugeot.

En particulier sur les modèles vedettes que sont la 104 Z, la 104 GL, les 205 GLD, GRD et SRD, les 305 GLD et SRD, les 505 SRD Turbo et GTD Turbo et la 604 GTD Turbo.

5. LA TECHNOLOGIE :

Témoins les moteurs dont la plupart sont en alliage léger avec distribution par arbre à cames en tête.

Témoin la place que Peugeot occupe sur le marché du Diesel où les "Turbo" en particulier affichent des performances étonnantes, y compris dans le domaine du silence, de la souplesse et de la nervosité.

Témoin encore l'électronique à laquelle Peugeot fait de plus en plus appel pour encore plus de fiabilité, de sécurité et de confort, tels que : allumage électronique, prise diagnostic, programmeur de vitesse.

6. LA SÉCURITÉ D'UTILISATION :

C'est tout d'abord la sécurité d'un réseau de Concessionnaires et d'Agents sérieux et compétents dont la densité vous garantit d'être toujours assisté en cas de nécessité.

C'est ensuite la sécurité, outre la garantie légale de 1 an de garantie pièces et main-d'œuvre sans limitation de kilométrage et de 6 ans de garantie* anticorrosion Peugeot.

C'est enfin la sécurité de "ÉCOUTE 24" qui, dans le cadre de la garantie de 1 an, vous dépanne gratuitement partout en France et dans tous les pays de l'Europe Occidentale, sur place et sur simple appel téléphonique de votre part ou qui remorque votre véhicule toujours gratuitement jusqu'au Point Service Peugeot Talbot le plus proche si la cause de l'incident mécanique ne peut être traitée immédiatement.

Peugeot 84, c'est plus que jamais la Passion et la Raison.

* Sauf Utilitaires Légers, J5 et J9.

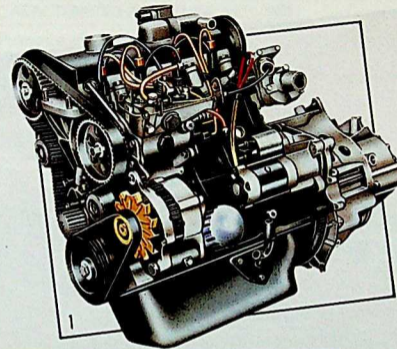

1. Moteur Diesel nouvelle génération.
2. Allumage électronique.
3. Moteurs Essence Turbo Injection ou Diesel Turbo.
4. Prise diagnostic.
5. Boîte 5 vitesses.
6. Boîte automatique.
7. Programmeur de vitesse.



104 Z

Pratique avec ses 3 portes et sa banquette arrière rabattable, maniable avec 4,70 m de rayon de braquage pour 3,36 m de long, la Z est parfaite en ville, et très à l'aise sur route.

Traction avant à moteur transversal, suspension à 4 roues indépendantes, la Z est particulièrement économique: 4,6 litres d'essence super aux 100 km à 90 km/h en vitesse stabilisée.

En version ZS: des chevaux, du brio: pour une conduite sportive.

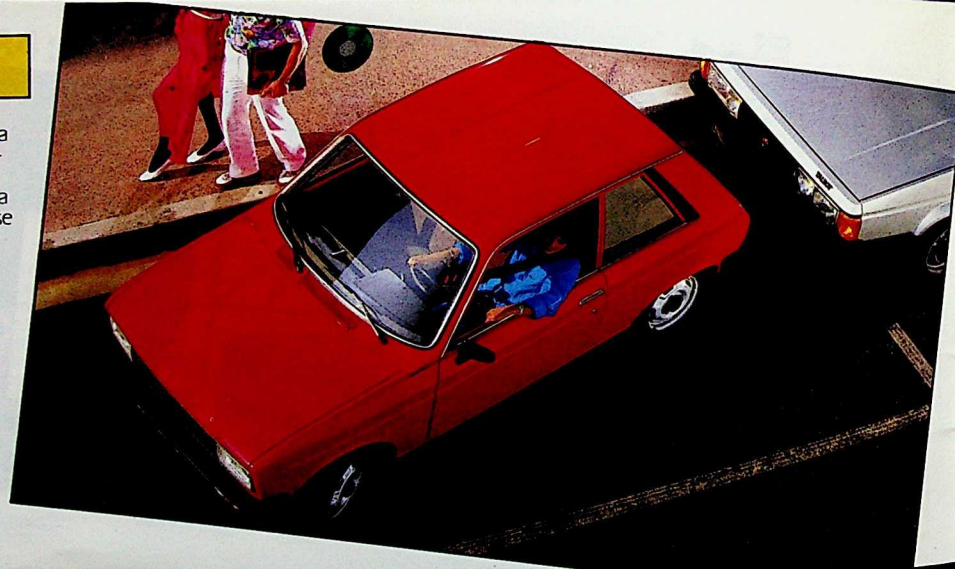

Modèle présenté: 104 Z.

CARACTÉRISTIQUES TECHNIQUES 1984

	Z	ZS	
Puissance administrative	4	7	
Cylindrée (en cm ³)	1124	1360	
Distribution par arbre à cames en tête	●	●	
Puissance maxi à tr/mn: • norme ISO (kW)	35,7 à 4800	57,1 à 5800	
	• norme DIN (ch)	50 à 4800	80 à 5800
Allumage électronique	●	●	
Prise diagnostic	●	●	
Boîte de vitesses manuelle: • 4 rapports avant synchronisés	●		
	• 5 rapports avant synchronisés		●
Volume total du coffre sans tablette, banquette arrière rabattue (en litres)	930*	930*	
Vitesse maximale sur circuit (en km/h)	138	164	
Consommations en litres aux 100 km (mesurées par l'UTAC)	Ess. Super	Ess. Super	
	• à 90 km/h en vitesse stabilisée	4,6	6,0
	• à 120 km/h en vitesse stabilisée	6,1	7,9
	• en parcours de type urbain	6,2	9,3

● Équipement de base / * Avec montage d'un deuxième rétroviseur extérieur

Traction avant à moteur transversal, suspension à 4 roues indépendantes, 5 portes, 5 places, banquette arrière rabattable, un excellent rapport qualité/prix.

CARACTÉRISTIQUES TECHNIQUES 1984

	GL	
Puissance administrative	4	
Cylindrée (en cm ³)	1124	
Distribution par arbre à cames en tête	●	
Puissance maxi à tr/mn : • norme ISO (kW)	35,7 à 4800	
	• norme DIN (ch)	50 à 4800
Allumage électronique	●	
Prise diagnostic	●	
Boîte de vitesses manuelle : • 4 rapports avant synchronisés	●	
Volume total du coffre sans tablette, banquette arrière rabattue (en litres)	1078*	
Vitesse maximale sur circuit (en km/h)	138	
Consommations en litres aux 100 km (mesurées par l'UTAC)	Ess. Super	
	• à 90 km/h en vitesse stabilisée	4,7
	• à 120 km/h en vitesse stabilisée	6,1
	• en parcours de type urbain	6,2

● Équipement de base/ * Avec montage d'un deuxième rétroviseur extérieur

205

Espace, fluidité, sens pratique, énergie... la 205 est un "sacré numéro" doué de raison et de bon sens.

Traction avant à moteur transversal, suspension à 4 roues indépendantes, moteurs essence brillants mais peu gourmands, moteur Diesel nouvelle génération, modèle de sobriété, boîtes de vitesses précises à 4 ou 5 rapports, avec les 10 modèles de la gamme 205, le plaisir est quotidien.

Modèle présenté: 205 GT
avec 4 jantes en alliage léger en option.



CARACTÉRISTIQUES TECHNIQUES 1984	205	GL		GLD	GR		GRD	SR	SRD	GT	
Puissance administrative	4	4	4	5	4	5	5	5	5	7	
Cylindrée (en cm ³)	954	954	1124	1769	1124	1360	1769	1360	1769	1360	
Distribution par arbre à cames en tête	●	●		●	●		●	●	●	●	
Puissance maxi à tr/mn : • norme ISO (kW)	32,5 à 6000	32,5 à 6000	36 à 4800	43,5 à 4600	36 à 4800	43,5 à 5000	43,5 à 4600	43,5 à 5000	43,5 à 4600	57,1 à 5800	
	• norme DIN (ch)	45 à 6000	45 à 6000	50 à 4800	60 à 4600	50 à 4800	60 à 5000	60 à 4600	60 à 5000	60 à 4600	80 à 5800
Allumage électronique	●	●			●			●		●	
Prise diagnostic	●	●		●	●		●	●	●	●	
Boîte de vitesses manuelle : • 4 rapports avant synchronisés	●	●		●	●						
						●	●	●	●	●	
Volume total du coffre sans tablette et banquette ou siège arrière rabattu (en litres)	564 à 1200*	564 à 1200*		564 à 1200*	564 à 1200*		564 à 1200*	564 à 1200*	564 à 1200*	564 à 1200*	
Vitesse maximale sur circuit (en km/h)	134	134	142	155	142	155	155	155	155	170	
Consommations en litres aux 100 km (mesurées par l'UTAC)	Ess. Super	Ess. Super		Gazole	Ess. Super		Gazole	Ess. Super	Gazole	Ess. Super	
	• à 90 km/h en vitesse stabilisée	5,1	5,1	4,3	3,9	4,3	4,6	3,9	4,6	3,9	5,2
	• à 120 km/h en vitesse stabilisée	7,3	7,3	5,8	5,2	5,8	6,4	5,2	6,4	5,2	7,0
	• en parcours de type urbain	6,8	6,8	5,8	5,4	5,8	6,9	5,4	6,9	5,4	9,2

● Équipement de base / * Avec montage d'un deuxième rétroviseur extérieur

305

Traction avant à moteur transversal, suspension à 4 roues indépendantes, la 305 vous offre un choix entre des moteurs essence performants et un moteur Diesel nouvelle génération particulièrement sobre, servis par des boîtes de vitesses à 4 ou 5 rapports.



Modèle présenté: 305 GT
avec 4 jantes en alliage léger en option.

CARACTÉRISTIQUES TECHNIQUES 1984	305	GL	GLD	GR	SR	SRD	GT	
Puissance administrative	6	7	6 (7 avec BV 5)	7	7	7	7	
Cylindrée (en cm ³)	1290	1472	1905	1472	1472	1905	1580	
Distribution par arbre à cames en tête	●	●	●	●	●	●	●	
Puissance maxi à tr/mn : • norme ISO (kW) • norme DIN (ch)	47 à 6000	53 à 6000	47 à 4600	53 à 6000	53 à 5500	47 à 4600	68 à 6000	
	65 à 6000	74 à 6000	65 à 4600	74 à 6000	74 à 5500	65 à 4600	94 à 6000	
Prise diagnostic	●	●	●	●	●	●	●	
Allumage électronique	●	●		●	●		●	
Boîte de vitesses manuelle : • 4 rapports avant synchronisés • 5 rapports avant synchronisés	●	●	●	●	●			
			X			●	●	
Direction assistée						X	X	
Vitesse maximale sur circuit (en km/h)	152	156	152	156	158	152	170	
Consommations en litres aux 100 km (mesurées par l'UTAC) :	Ess. Super	Ess. Super	Gazole		Ess. Super	Ess. Super	Gazole	Ess. Super
			BV 4	BV 5				
• à 90 km/h en vitesse stabilisée	6,0	5,9	4,6	4,6	5,9	5,5	4,6	5,3
• à 120 km/h en vitesse stabilisée	8,2	7,9	6,3	6,4	7,9	7,4	6,4	7,1
• en parcours de type urbain	8,2	8,1	6,2	6,8	8,1	8,0	6,8	9,0

● Équipement de base / X Option usine

305 BREAK

Traction avant à moteur transversal, suspension à 4 roues indépendantes, avec un dispositif original à l'arrière permettant de dégager un maximum de place intérieure, le 305 Break vous offre un choix entre des moteurs essence performants et un moteur Diesel nouvelle génération particulièrement économique.



CARACTÉRISTIQUES TECHNIQUES 1984	GL	GLD	SR	SRD	GT	
Puissance administrative	7	6	7	7	7	
Cylindrée (en cm ³)	1472	1905	1472	1905	1580	
Distribution par arbre à cames en tête	●	●	●	●	●	
Puissance maxi à tr/mn: • norme ISO (kW) • norme DIN (ch)	53 à 6000	47 à 4600	53 à 5500	47 à 4600	68 à 6000	
	74 à 6000	65 à 4600	74 à 5500	65 à 4600	94 à 6000	
Allumage électronique	●		●		●	
Prise diagnostic	●	●	●	●	●	
Boîte de vitesses manuelle: 4 rapports avant synchronisés 5 rapports avant synchronisés	●	●	●			
		X		●	●	
Direction assistée				X	X	
Volume total de chargement avec sièges arrière rabattus (en litres)	1510	1510	1510	1510	1510	
Vitesse maximale sur circuit (en km/h)	156	152	158	152	170	
Consommations en litres aux 100 km (mesurées par l'UTAC)	Ess. Super	Gazole	Ess. Super	Gazole	Ess. Super	
	• à 90 km/h en vitesse stabilisée	5,9	4,8	5,8	4,8	5,6
	• à 120 km/h en vitesse stabilisée	7,8	6,8	7,7	6,8	7,7
	• en parcours de type urbain	8,1	6,2	8,0	6,8	9,0

● Équipement de base / X Option usine

505

Jeune, racée, avec une suspension à 4 roues indépendantes, la 505 s'affirme comme une grande routière silencieuse, rapide et sûre.

Elle offre le choix entre 9 versions avec des moteurs essence, essence à injection, essence Turbo injection, Diesel, Diesel Turbo, servis par des boîtes de vitesses à 4 ou 5 rapports ou automatique.

La 505 est sans conteste la belle Européenne de la décennie.



Modèle présenté: 505 Turbo Injection.

CARACTÉRISTIQUES TECHNIQUES 1984	GL	GLD	GR		GRD		SR		SRD TURBO		GTI		GTD TURBO		TURBO INJECTION
			BV4	BV5	BV4	BV5	BV5	BVA	BV5	BVA	BV5	BVA	BV5	BVA	
Puissance administrative	9	9	9		9		9	10	7		11		8	7	11
Cylindrée (en cm ³)	1971	2498	1971		2498		1971		2304		2165		2498		2155
Distribution par arbre à cames en tête											●				●
Puissance maxi à tr/mn : • norme ISO (kW) • norme DIN (ch)	72,5 à 5000	55 à 4500	72,5 à 5000		55 à 4500		72,5 à 5000		59 à 4150		94 à 5750		70 à 4150		108,5 à 5.200
	100 à 5000	76 à 4500	100 à 5000		76 à 4500		100 à 5000		80 à 4150		130 à 5750		95 à 4150		150 à 5200
Allumage électronique	●		●				●				●				●
Boîte de vitesses: • manuelle: 4 rapports avant synchronisés 5 rapports avant synchronisés • automatique: 3 rapports avant	●	●	●		●										
			X		X		●		●		●		●		●
							X		X		X		X		
Direction assistée			X		X		●		●		●		●		●
Vitesse maximale sur circuit (en km/h)	168	150	168		150		168		160		185		170		200
Consommations en litres aux 100 km (mesurées par l'UTAC)	Super	Gazole	Super		Gazole		Super		Gazole		Super		Gazole		Super
	7,1	6,2	7,1	6,7	6,2	5,9	6,7	8,0	6,0	6,9	6,6	7,4	5,8	6,4	8,6
	9,1	8,6	9,1	8,7	8,6	8,2	8,7	10,4	8,6	9,3	8,4	9,4	8,5	9,1	11,5
	11,3	8,4	11,3	11,3	8,4	8,7	11,3	10,9	9,4	9,7	11,0	10,9	8,4	8,7	13,2

● Équipement de base / X Option usine

505 BREAK ET FAMILIAL

C'est à vous de choisir. En fonction de vos activités, de votre style de vie ou de votre famille. Dix versions vous sont proposées; essence ou Diesel, avec deux motorisations différentes servies par des boîtes de vitesses à 4 ou 5 rapports ou automatique.



Modèle présenté : 505 Break SR.

CARACTÉRISTIQUES TECHNIQUES 1984	BREAK GL	BREAK GLD	BREAK GR		BREAK GRD	BREAK SR		BREAK SRD	FAMILIAL GR		FAMILIAL GRD	FAMILIAL SR		FAMILIAL SRD	
			BV4	BV5		BV5	BVA		BV4	BV5		BV5	BVA		
Puissance administrative	11	10	11	10	10	10	11	10	11	10	10	10	11	10	
Cylindrée (en cm ³)	1971	2498	1971	2498	1971	2498	1971	2498	1971	2498	1971	2498	1971	2498	
Puissance maxi à tr/mn : • norme ISO (kW)	69 à 5200	55 à 4500	69 à 5200	55 à 4500	69 à 5200	55 à 4500	69 à 5200	55 à 4500	69 à 5200	55 à 4500	69 à 5200	55 à 4500	69 à 5200	55 à 4500	
	• norme DIN (ch)	96 à 5200	76 à 4500	96 à 5200	76 à 4500	96 à 5200	76 à 4500	96 à 5200	76 à 4500	96 à 5200	76 à 4500	96 à 5200	76 à 4500	96 à 5200	
Allumage électronique	●		●				●		●				●		
Prise diagnostic	●	●	●		●		●	●	●		●		●	●	
Boîte de vitesses : • manuelle : 4 rapports avant synchronisés	●	●	●						●						
				X	●		●	●	X	●		●	●	●	
							X					X			
• automatique : 3 rapports avant							X					X			
Direction assistée			X		X		●	●	X	X		●	●	●	
Nombre de places	5	5	5	5	5	5	5	5	8	8	8	8	8	8	
Volume total de chargement (en litres) : avec banquette	1120	1120	1120	1120	1120	1120	1120	1120	620	620	620	620	620	620	
	banquette arrière rabattue	2240	2240	2240	2240	2240	2240	2240	1920	1920	1920	1920	1920	1920	
Consommations en litres aux 100 km (mesurées par l'UTAC)	Ess. Super	Gazole	Ess. Super	Gazole	Ess. Super	Gazole	Ess. Super	Gazole	Ess. Super	Gazole	Ess. Super	Gazole	Ess. Super	Gazole	
	• à 90 km/h en vitesse stabilisée	7,4	7,0	7,4	7,0	6,4	7,0	8,0	6,4	7,4	7,0	6,4	7,0	8,0	6,4
	• à 120 km/h en vitesse stabilisée	9,9	9,7	9,9	9,6	9,0	9,6	10,5	9,0	9,9	9,6	9,0	9,6	10,5	9,0
	• en parcours de type urbain	11,4	8,5	11,4	11,4	9,3	11,4	11,0	9,3	11,4	11,4	9,3	11,4	11,0	9,3

● Équipement de base / X Option usine

604

Confort, puissance, sécurité, hautes performances de grande routière, élégance sobre, raffinement des finitions, multiplicité des équipements, voilà ce que vous offre la 604.

Elle vous donne également le choix entre 2 motorisations: essence avec moteur à injection 6 cylindres en "V" et Diesel Turbo, tous deux servis par des boîtes de vitesses à 5 rapports ou automatique.

CARACTÉRISTIQUES TECHNIQUES 1984

	GTD Turbo		GTI		
	8	7	16	15	
Puissance administrative					
Cylindrée (en cm ³)	2498		2849		
Distribution par arbre à cames en tête			●		
Puissance maxi à tr/mn • norme ISO (kW)	70 à 4150		112 à 5750		
	95 à 4150		155 à 5750		
Allumage électronique			●		
Prise diagnostic	●		●		
Boîte de vitesses: • manuelle: 5 rapports avant synchronisés					
	• automatique: 3 rapports avant		X		
Direction assistée	●		●		
Programmateur de vitesse	●		●		
Vitesse maximale sur circuit (en km/h)	BV 5	BVA	BV 5	BVA	
	165	158	190	185	
Consommations en litres aux 100 km (mesurées par l'UTAC):	Gazole	Gazole	Ess. Super	Ess. Super	
	• à 90 km/h en vitesse stabilisée	6,4	6,9	8,6	9,2
	• à 120 km/h en vitesse stabilisée	8,8	10,0	10,9	11,7
	• en parcours de type urbain	8,4	9,0	15,7	15,7

● Équipement de base / X Option usine

UTILITAIRES LÉGERS

104 ZA, 305 Break Service et 504 Pick-Up et Châssis Cabine, voilà une gamme complète d'Utilitaires Légers parfaitement à même de répondre aux besoins d'un large éventail de clientèle: représentants, artisans, commerçants, et petites, moyennes ou grosses entreprises.

Pratiques, économiques, robustes, maniables, les Utilitaires Légers apportent tout le confort d'une berline et les avantages d'un excellent outil de travail.

Modèles présentés: 305 Break Service, 504 Pick-up GR, 104 ZA.



CARACTÉRISTIQUES TECHNIQUES 1984	104 ZA	305 Break Service essence	305 Break Service Diesel	504 Pick-up essence	504 Pick-up Diesel	504 Pick-up GR essence	504 Pick-up GR Diesel	504 Châssis cabine essence	504 Châssis cabine Diesel
Puissance administrative	5	8	8	9	8	10	9	9	8
Cylindrée (en cm ³)	954	1472	1905	1618	1948	1796	2304	1618	1948
Puissance maxi à tr/mn: • norme ISO (kW)	32,5 à 6000	53 à 6000	47 à 4600	44,5 à 5200	34 à 4500	58 à 5500	50,5 à 4500	44,5 à 5200	34 à 4500
	• norme DIN (ch)	45 à 6000	74 à 6000	65 à 4600	62 à 5200	49 à 4500	80 à 5500	70 à 4500	62 à 5200
Allumage électronique	●	●							
Boîte de vitesses manuelle: 4 rapports AV synchronisés	●	●	●	●	●	●	●	●	●
Longueur intérieure utile au plancher (en m)	1,090	1,810	1,810	2,000	2,000	2,000	2,000		
Largeur int. utile au-dessus des passages de roues (en m)	1,220	1,140	1,140	1,500	1,500	1,500	1,500	1,701	1,701
Hauteur intérieure utile au centre (en m)	0,870	0,880	0,880						
Surface intérieure utile au plancher (en m ²)	1,180	2,220	2,220	3,000	3,000	3,000	3,000		
Largeur utile du hayon ou de la porte arrière (en m)	0,910	1,100	1,100	1,445	1,445	1,445	1,455		
Longueur carrossable (en m)								2,430	2,430
Charge utile y compris conducteur et passagers (en kg)	325	470	460	1250	1250	1275	1275		
Charge remorquable, remorque freinée (en kg)	700	1050	1050	1400	1400	1400	1400	1400	1400
Volume total de chargement (en litres)	860	1510	1510						

● Équipement de base

J5

Il appartient à une nouvelle génération de véhicules utilitaires.

Robuste, pratique, économique, mais aussi rapide et confortable, le J5 vous offre un vaste choix de modèles (du fourgon tôle ou vitré au châssis cabine en passant par les combi, plateau et plancher-cabine), de motorisations (essence ou Diesel), de hauteurs et d'empattements, de portes latérales, de nombre de places en cabine et d'équipements spécifiques.

De plus, grâce aux différentes adaptations possibles, étudiées par des carrossiers spécialisés et agréés, vous pouvez pratiquement toujours obtenir "l'Associé" dont vous avez besoin.



CARACTÉRISTIQUES TECHNIQUES 1984	Fourgon 1000 Essence	Fourgon 1000 Diesel	Fourgon 1300 Essence	Fourgon 1300 Diesel	Châssis Cabine et Plancher Cabine	
					Essence	Diesel
Puissance administrative	10	10	11	10	11	10
Cylindrée (en cm ³)	1796	2500	1971	2500	1971	2500
Puissance maxi à tr/mn : • norme ISO (kW)	50 à 4800	54,4 à 4100	56,5 à 5000	54,4 à 4100	56,5 à 5000	54,4 à 4100
	• norme DIN (ch)	69 à 4800	75 à 4100	78 à 5000	75 à 4100	78 à 5000
Boîte de vitesses manuelle : • 4 rapports avant synchronisés	●	●				
			●	●	●	●
Longueur intérieure utile au plancher (en m)	2,680	2,680	2,680	2,680		
Largeur intér. utile au-dessus des passages de roues (en m)	1,715	1,715	1,715	1,715		
Hauteur intérieure utile au centre (en m)	1,519	1,519	1,519	1,519		
Surface intérieure utile au plancher (en m ²)	4,470	4,470	4,470	4,470		
Largeur utile des portes arrière (en m)	1,115	1,115	1,115	1,115		
Hauteur utile des portes arrière (en m)	1,372	1,372	1,372	1,372		
Longueur carrossable maxi (en m)					3,430	3,430
Charge utile y compris conducteur et passagers (en kg)	1070	1070	1405	1405		
Charge remorquable remorque freinée (en kg)	1400	1500	1400	1500	1400	1500

● Équipement de base

Modèle présenté : J5 Fourgon 1300 avec option porte latérale coulissante.

J9

Une gamme complète allant du fourgon au châssis-cabine en passant par les cars, bus scolaires, cargo-bus et bétaillère, avec une motorisation essence ou Diesel, une charge utile importante, une robustesse particulièrement étudiée pour répondre aux plus dures utilisations, une économie d'utilisation intéressante, un confort appréciable et un côté ultra-pratique qui n'est plus à démontrer, voilà ce que vous propose le J9.

De plus, grâce aux différentes adaptations possibles étudiées par des carrossiers spécialisés et agréés, vous pouvez pratiquement toujours obtenir "l'Associé" dont vous avez besoin.



CARACTÉRISTIQUES TECHNIQUES 1984	J9 Fourgon 1500 Essence	J9 Fourgon 1500 Diesel	J9 Fourgon 1900 Essence	J9 Fourgon 1900 Diesel	J9 Pick-up et Plateau Cabine		J9 Châssis Cabine	
					Essence	Diesel	Essence	Diesel
Puissance administrative	8	7	9	8	9	8	9	8
Cylindrée (en cm ³)	1618	2112	1971	2498	1971	2498	1971	2498
Puissance maxi à tr/mn: • norme ISO (kW)	40 à 4600	41 à 4000	56 à 4500	53 à 4000	56 à 4500	53 à 4000	56 à 4500	53 à 4000
	• norme DIN (ch)	55 à 4600	57 à 4000	77 à 4500	73 à 4000	77 à 4500	73 à 4000	77 à 4500
Boîte de vitesses manuelle: 4 rapports avant synchronisés	●	●	●	●	●	●	●	●
Longueur intérieure utile au plancher (en m)	2,970	2,970	2,970	2,970	2,960	2,960		
Largeur int. utile au-dessus des passages de roues (en m)	1,786	1,786	1,786	1,786	1,786	1,786		
Hauteur intérieure utile au centre (en m)	1,820	1,820	1,820	1,820				
Surface intérieure utile au plancher (en m ²)	4,600	4,600	4,600	4,600				
Largeur utile du hayon ou des portes arrière (en m)	1,300	1,300	1,300	1,300	1,238	1,238		
Hauteur utile du hayon ou des portes arrière (en m)	1,600	1,600	1,600	1,600				
Longueur carrossable maxi (en m)							5,220	5,220
Charge utile y compris conducteur et passagers (en kg)	1510	1400	1905	1800	1890	1750		
Charge remorquable, remorque freinée (en kg)	1200	1200	1350	1350	1350	1350	1350	1350

● Équipement de base

Modèle présenté: J9 Fourgon 1900 avec option porte latérale coulissante.

6 ANS DE GARANTIE ANTICORROSION PEUGEOT

Toutes* les Peugeot bénéficient d'une garantie de 6 ans anticorrosion Peugeot.

Ainsi chaque nouvelle Peugeot produite est méticuleusement traitée contre l'accroissement permanent de l'agressivité corrosive du milieu extérieur, par une immersion totale dans un bain cataphorétique, procédé qui rend la caisse particulièrement résistante à la corrosion.

Mais la solution adoptée par Peugeot ne se contente pas de cette innovation technologique qu'est le procédé de protection anticorrosion par cataphorèse.

Y est associé en effet, l'ensemble des

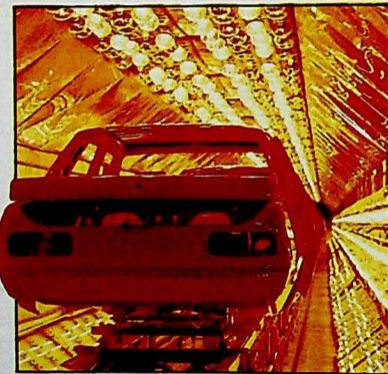

protections anticorrosives classiques qui ont fait la preuve de leur résistance et qui sont appliquées en amont et en aval du bain cataphorétique.

C'est en moyenne près de 25 kg de produits divers qui viennent ainsi s'ajouter aux nombreuses tôles préprotégées, dans le seul but de défendre la carrosserie contre les agressions corrosives dont elle est l'objet.

S'il en était besoin, cette technique vous apporte une nouvelle preuve que vous pouvez considérer l'achat de votre Peugeot comme un bon investissement dont la durabilité est parfaitement garantie.

*Sauf Utilitaires légers, J5 et J9.

Je souhaiterais, gracieusement et sans engagement de ma part:

- recevoir une documentation
- effectuer un essai

du modèle suivant de la gamme PEUGEOT 1984.

- | | | |
|--------------------------------|--|---|
| 104 Z <input type="checkbox"/> | 305 break <input type="checkbox"/> | Utilitaires légers <input type="checkbox"/> |
| 104 <input type="checkbox"/> | 505 <input type="checkbox"/> | J5 <input type="checkbox"/> |
| 205 <input type="checkbox"/> | 505 break et familial <input type="checkbox"/> | J9 <input type="checkbox"/> |
| 305 <input type="checkbox"/> | 604 <input type="checkbox"/> | |

Nom _____ Prénom _____

Adresse _____

Ville _____

Code postal _____ Tél. domicile _____ Tél. travail _____





PEUGEOT

Un constructeur sort ses griffes