

GMC

SIERRA HD

2015

CALIBRE : PROFESSIONNEL





SIERRA HD 2015 DE GMC Les ingénieurs de GMC ne sont jamais satisfaits et visent toujours plus haut. Voilà précisément pourquoi ils se sont servis des pick-up Sierra HD les plus robustes et les plus puissants à ce jour comme point de départ pour la conception des modèles 2015. Les nouveaux Sierra 2500HD et 3500HD 2015 font appel à des groupes propulseurs éprouvés et à la nouvelle norme en matière d'habitacle de camion confortable et silencieux, de technologies en primeur pour les pick-up et d'innovations apportées à la caisse pour donner naissance à une race de camions de calibre professionnel extra robustes. Voilà tout simplement un autre exemple de ce qu'une réflexion intense peut vous aider à réaliser.



SIERRA 3500HD DENALI À ROUES ARRIÈRE JUMELÉES EN NOIR ONYX
illustré avec de l'équipement en option.

INTÉRIEUR | 2

EXTÉRIEUR | 10

PERFORMANCE | 16

SÉCURITÉ | 24

CHOIX | 28

UN SILENCE DE ROULEMENT INCOMPARABLE

La cabine redessinée du Sierra HD 2015 combine des portes imbriquées à joints d'étanchéité triples et d'autres raffinements à la grandeur du camion pour créer nos pick-up HD les plus silencieux à ce jour. Ajoutez des matériaux de première qualité, des sièges au soutien intégral et un espace de rangement généreux et vous obtenez la nouvelle norme en matière d'habitacles de camions HD. Le Sierra HD Denali raffine le souci du détail avec des sièges baquets avant chauffants et rafraîchissants garnis de cuir à motif Denali en relief, un volant chauffant gainé de cuir, un nouveau tableau de bord doux au toucher, une garniture en aluminium bruni et des surpiqûres contrastantes.

AYEZ UN ACCÈS RAPIDE DU BOUT DES DOIGTS À DES RENSEIGNEMENTS SUR LE VÉHICULE AU MOYEN DE L'ÉCRAN PERSONNALISABLE PAR LE CONDUCTEUR, EXCLUSIF AU DENALI.

PERSONNALISEZ VOTRE POSITION DE CONDUITE GRÂCE AUX PÉDALES À RÉGLAGE ÉLECTRIQUE.

APPRÉCIEZ LE SYSTÈME SONORE BOSE^{MD} À SEPT HAUT-PARLEURS DE CATÉGORIE SUPÉRIEURE ET LE SYSTÈME DE NAVIGATION¹ À COMMANDE VOCALE.

PROFITEZ D'UNE CHARGE ÉLECTRIQUE CONSTANTE ASSURÉE PAR UNE NOUVELLE PRISE DE 110 V, UNE PRISE DE 12 V ET MAINTENANT JUSQU'À SIX PORTS USB².

¹Au moment de l'impression, les données cartographiques détaillées pour la plupart des grandes régions urbaines des États-Unis et pour certaines régions métropolitaines au Canada (Vancouver, Calgary, Edmonton, Winnipeg, Windsor, London, Toronto, Ottawa, Montréal, Québec et Halifax) sont disponibles. La couverture est considérablement limitée à l'extérieur de ces zones. ²Non compatible avec tous les appareils.









FACILITÉ D'ACCÈS AMÉLIORÉE

La norme de conception que nous avons adoptée pour l'habitacle de nos camions signifie que les modèles SLE et SLT sont parés de matériaux durables de première qualité. Cela signifie aussi que les modèles à cabine multiple ménagent près de 51 mm (2 po) de plus de dégagement pour les jambes à l'arrière tandis que la nouvelle cabine double est dotée de portes arrière à charnières avant pour faciliter l'accès aux sièges dans les endroits restreints.

LE DUR TRAVAIL MÉRITE SES PETITS PLAISIRS GRÂCE AUX SIÈGES OFFRANT UN CONFORT DURABLE.

POUR UN MAXIMUM DE SOUPLESSE ET DE COMMODITÉ, LE SIERRA HD OFFRE DES PORTE-GOBELETS AMOVIBLES, UN PORTE-TÉLÉPHONE INTELLIGENT ET DEUX BOÎTES À GANTS.

LA NOUVELLE CONSOLE CENTRALE AU PLANCHER EN OPTION LAISSE AMPLEMENT D'ESPACE POUR UN BUREAU MOBILE.

LES PANNEAUX DE GARNITURE RAFFINÉS DES PORTES SONT RENFORCÉS POUR OFFRIR UNE DURABILITÉ SUPÉRIEURE AUX ASSAULTS DE TOUS LES JOURS.

UNE RELATION INTIME ET PERSONNELLE

Le tout nouveau tableau de bord du Sierra HD 2015 dispose les commandes où elles sont le plus accessible, au bout de vos doigts. Il transmet aussi vos demandes orales grâce à la nouvelle radio à écran couleur tactile de 203 mm (8 po) en diagonale avec IntelliLink¹, en option, (un système de navigation² est aussi livrable en option) qui répond aux commandes vocales naturelles. Le Sierra HD offre les plus récentes technologies pour vous aider à travailler avec plus d'ingéniosité et d'efficacité. Des technologies de sécurité d'alertes au conducteur, en option, à l'écran personnalisable par le conducteur du Denali, vous avez à votre disposition tout ce dont vous avez besoin pour être performant.

**POSEZ LES MAINS SUR LE VOLANT
À GARNITURE EN ALUMINIUM, EN OPTION,
AVEC COMMANDES INTÉGRÉES.**

**LE SIERRA HD EST LE PREMIER PICK-UP
DE SA CATÉGORIE À OFFRIR L'ALERTE
DE PRÉVENTION DE COLLISION ET
L'AVERTISSEUR DE SORTIE DE VOIE³.**

**LE BLOC DE COMMANDES
CENTRAL PLACE LES COMMANDES
FONCTIONNELLES À PORTÉE DE LA MAIN.**

**LES MOLETTES ET LES BOUTONS
SONT PLUS VOLUMINEUX, AFIN
D'ACCOMMODER LES MAINS GANTÉES
ET LES INDICATEURS SONT
À RÉTROÉCLAIRAGE À DEL.**

¹Les fonctions d'IntelliLink varient selon le modèle. Un téléphone intelligent muni de la technologie BluetoothSM et la connectivité USB pour certains appareils sont nécessaires pour profiter pleinement des fonctions du système. Consultez le site intellilink.gmc.gm.ca pour obtenir de plus amples renseignements. ²Au moment de l'impression, les données cartographiques détaillées pour la plupart des grandes régions urbaines des États-Unis et pour certaines régions métropolitaines au Canada (Vancouver, Calgary, Edmonton, Winnipeg, Windsor, London, Toronto, Ottawa, Montréal, Québec et Halifax) sont disponibles. La couverture est considérablement limitée à l'extérieur de ces zones. ³Comparaison dans le segment des pick-up pleine grandeur 2013 selon wardsauto.com et les plus récentes données sur la concurrence au moment de l'impression. À l'exclusion des autres véhicules GM.





LA RÉUNION DU PLAISIR ET DU TRAVAIL

Montez à bord du Sierra HD et vous serez impressionné par le confort d'appoint, par les matériaux durables de première qualité, certaines des technologies les plus évoluées et personnalisées de l'industrie et, naturellement, par le vaste espace de rangement pour votre équipement personnel.



ÉCRAN PERSONNALISABLE PAR LE CONDUCTEUR

Le nouveau centralisateur informatique de bord à écran couleur de 203 mm (8 po) en diagonale du Sierra Denali vous permet de choisir, à partir d'un menu de thèmes d'affichage, les renseignements à afficher ainsi que leur présentation. Les commandes montées sur le volant vous donnent un accès du bout des doigts aux fonctions du véhicule.



BIEN BRANCHÉ Le système IntelliLink¹, en option, sert de connexion transparente par commandes tactiles et vocales au contenu numérique. Des contacts et des listes d'écoute musicale enregistrés dans votre téléphone intelligent à un choix d'applications à l'écran, ce dernier vous procure un accès instantané aux renseignements et au divertissement que vous désirez. Il est aussi livrable en option avec un système de navigation à commande vocale².



MESURES DE PROTECTION Le Sierra HD 2015 est le premier pick-up pleine grandeur de sa catégorie à offrir ces trois caractéristiques de sécurité de pointe : l'alerte de prévention de collision, l'avertisseur de sortie de voie et le siège du conducteur à alerte de sécurité³. Ensemble, elles permettent de vous alerter en cas de risques potentiels sur la route.



CONNECTIVITÉ Selon le modèle que vous choisissez, une source d'alimentation pratique – jusqu'à six ports USB⁴, quatre prises de courant auxiliaires et une nouvelle prise de 110 volts – permettent aux passagers des première et deuxième rangées de rester connectés et alimentés en courant.

BLOC DE COMMANDES CENTRAL L'accès aux commandes et aux sources d'alimentation est centralisé, à portée de la main du conducteur. Cette série de commutateurs et de commandes auxiliaires place les fonctions importantes du Sierra HD à portée de main.

VISIBILITÉ OPTIMALE La lunette coulissante à commande électrique en option est maintenant dotée d'un nouveau dégivreur qui améliore la visibilité.

RANGEMENT DE CONSOLE CENTRALE

Un compartiment de rangement de la console centrale, en option, est conçu pour servir de classeur. Vous aurez ainsi un endroit où ranger vos dossiers suspendus, un ordinateur portable et autres appareils mobiles.

PRATIQUE Gardez les yeux sur la route tout en activant les fonctions de la téléphonie Bluetooth⁴ en option. Vous pouvez aussi écouter le système sonore, changer les chansons, régler le régulateur de vitesse et activer le volant chauffant en option à partir des commandes montées sur le volant, en option.



BOÎTES À GANTS SUPERPOSÉES De nouvelles boîtes à gants jumelées permettent à vous et à vos passagers d'y ranger des objets personnels.

FACILITÉ D'ACCÈS Le Sierra HD profite d'un confort et d'un accès améliorés aux places arrière grâce à l'ajout de près de 51 mm (2 po) d'espace pour les jambes dans les modèles à cabine multiplace. Il est également plus facile d'accéder aux places arrière du modèle à cabine double, dans les endroits restreints, grâce aux nouvelles portes arrière à charnières avant. Dans les deux cas, les portes arrière ont été élargies pour permettre de monter à bord du véhicule ou d'en descendre plus facilement depuis la deuxième rangée.

¹Les fonctions d'IntelliLink varient selon le modèle. Un téléphone intelligent muni de la technologie Bluetooth et la connectivité USB pour certains appareils sont nécessaires pour profiter pleinement des fonctions du système. Consultez le site intellilink.gmc.gm.ca pour obtenir de plus amples renseignements. ²Au moment de l'impression, les données cartographiques détaillées pour la plupart des grandes régions urbaines des États-Unis et pour certaines régions métropolitaines au Canada (Vancouver, Calgary, Edmonton, Winnipeg, Windsor, London, Toronto, Ottawa, Montréal, Québec et Halifax) sont disponibles. La couverture est considérablement limitée à l'extérieur de ces zones. ³Comparaison dans le segment des pick-up pleine grandeur 2013 selon wardsauto.com et les plus récentes données sur la concurrence au moment de l'impression. À l'exclusion des autres véhicules GM. ⁴Non compatible avec tous les appareils.

DÉTAILS DE CHOIX. CHOIX DE TÂCHES.

Le Sierra 3500HD Denali représente le summum en matière d'ingénierie, de conception et de capacités de calibre professionnel. Pour 2015, il affiche un nouveau design efficace pour aider à réduire le bruit de vent de sa cabine silencieuse tout en offrant la caisse utilitaire la plus innovatrice dans sa catégorie¹ grâce à ses caractéristiques ingénieuses qui vous laissent personnaliser la façon d'arrimer la charge. Lorsqu'il est équipé du V8 turbo diesel Duramax de 6,6 L en option, il propose une charge utile d'un maximum de 2 495 kg (5 500 lb)² et une capacité de remorquage maximale de 10 251 kg (22 600 lb)³.

LES NOUVEAUX MARCHEPIEDS DENALI CHROMÉS DE 152 MM (6 PO) REMPLISSENT DES FONCTIONS TANT ESTHÉTIQUES QUE PRATIQUES.

LA CALANDRE DENALI LÉGENDAIRE IMPOSE SA PRÉSENCE.

LES RÉTROVISEURS EXTÉRIEURS VERTICAUX GRAND ANGLE S'AVÈRENT DES PLUS PRATIQUES LORS DU REMORQUAGE DE CHARGES LARGES.

LE SIERRA OFFRE LA CAISSE UTILITAIRE LA PLUS INNOVATRICE DE SA CATÉGORIE¹ POUR VOUS FACILITER LA TÂCHE.

¹Comparaison dans le segment des pick-up pleine grandeur 2013 selon wardsauto.com et les plus récentes données sur la concurrence au moment de l'impression. À l'exclusion des autres véhicules GM. ²Exige le Sierra 3500HD à cabine multiplace, roues arrière jumelées et 4RM, équipé du moteur V8 de 6,0 L. La charge utile maximale comprend le poids du conducteur, des passagers, de l'équipement en option et du matériel transporté; les capacités de charge utile sont approximatives. ³La capacité de remorquage maximale est calculée en soustrayant du poids à vide d'un véhicule de base, le poids de toutes les options nécessaires pris en compte lors du calcul de ce paramètre, ainsi que celui du conducteur. Le poids de l'équipement en option, des passagers et du matériel transporté viendront réduire la capacité de remorquage maximale de votre véhicule. Consultez votre concessionnaire GMC pour obtenir des précisions.

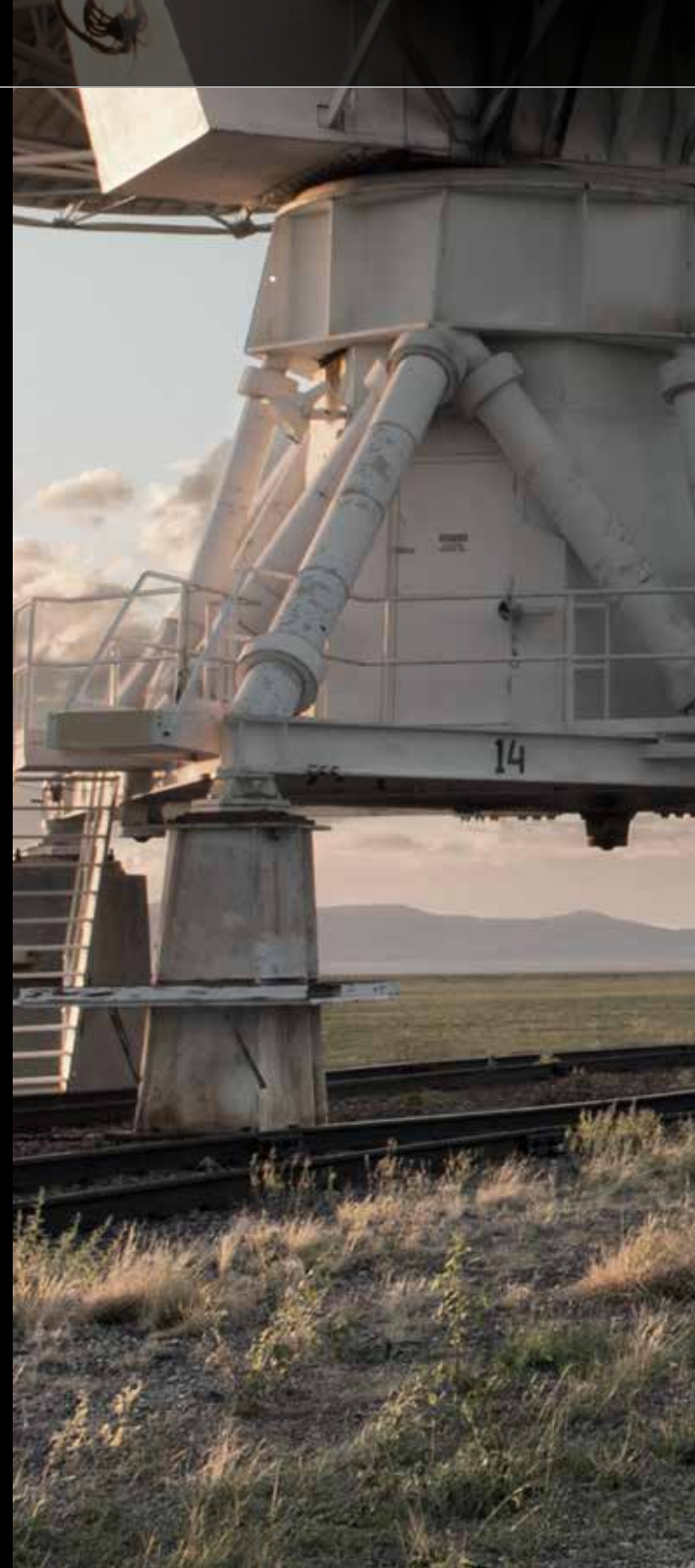







TRIME DUR. SANS PEINE.

Ce que vous remarquerez d'abord sur le Sierra 2500HD SLT est son nouveau design sculpté d'allure ingénieuse et des plus efficaces. La nouvelle calandre tridimensionnelle engouffre de l'air pour aider à refroidir le moteur, le reste de l'air s'écoulant librement le long du camion. De plus, le pick-up trime dur avec une charge utile maximale de 1 588 kg (3 500 lb)¹ ou, lorsqu'il est équipé du V8 turbo diesel de Duramax 6,6 L en option, sa capacité de remorquage maximale est de 6 577 kg (14 500 lb)² avec un attelage à boule classique ou de 7 983 kg (17 600 lb)³ avec une sellette ou un attelage en S.

**LES NOUVELLES PORTES
IMBRIQUÉES AMÉLIORENT
L'AÉRODYNAMISME ET AIDENT
À RÉDUIRE LE BRUIT DU VENT.**

**UN NOUVEAU PARE-CHOCS AVANT
CHROMÉ CONFÈRE UNE ALLURE
HD UNIQUE.**

**LES NOUVEAUX PROTÈGE-REBORDS
INTÉGRÉS DANS LE HAUT DE
LA CAISSE AIDENT À PRÉVENIR
LES DOMMAGES.**

**LE SIERRA HD PRÉSENTE
DES NOUVEAUX PHARES À FAISCEAU
DE PROJECTION.**

¹Exige le Sierra 2500HD à cabine double, caisse standard et 2RM, équipé du moteur V8 de 6,0 L. La charge utile maximale comprend le poids du conducteur, des passagers, de l'équipement en option et du matériel transporté; les capacités de charge utile sont approximatives. ²Exige le Sierra 2500HD à cabine multiplace, caisse longue et 4RM, équipé en option du moteur V8 turbo diesel Duramax de 6,6 L. La capacité de remorquage maximale est calculée en soustrayant du poids à vide d'un véhicule de base, le poids de toutes les options nécessaires pris en compte lors du calcul de ce paramètre, ainsi que celui du conducteur. Le poids de l'équipement en option, des passagers et du matériel transporté viendront réduire la capacité de remorquage maximale de votre véhicule. Consultez votre concessionnaire GMC pour obtenir des précisions. ³Exige le Sierra 2500HD à cabine double, caisse standard et 2RM, équipé en option du moteur V8 turbo diesel Duramax de 6,6 L. La capacité de remorquage maximale est calculée en soustrayant du poids à vide d'un véhicule de base, le poids de toutes les options nécessaires pris en compte lors du calcul de ce paramètre, ainsi que celui du conducteur. Le poids de l'équipement en option, des passagers et du matériel transporté viendront réduire la capacité de remorquage maximale de votre véhicule. Consultez votre concessionnaire GMC pour obtenir des précisions.



FORME ET FONCTION Même la façon dont les moulures des cages de roues se fondent dans les ailes aide à protéger le fini contre l'écaillage que peuvent causer les cailloux.



CIRCULATION D'AIR OPTIMISÉE Outre les joints triples des portes et le verre plus épais du pare-brise, la carrosserie sculptée du Sierra sert également à réduire le bruit causé par le vent, ce qui rend l'habitacle encore plus silencieux.

ÉCLAIRAGE DISTINCTIF Une première pour les pick-up de GMC : le Sierra est désormais équipé de nouveaux phares à faisceau de projection entièrement intégrés dans le cadre de sa calandre. Les phares peuvent être améliorés davantage par l'éclairage distinctif à DEL en option (de série avec le SLT et le Denali).

UNE CAISSE ORIGINALE

À l'ouvrage. Pour vous aider à abattre le travail, le nouveau Sierra HD offre un style aérodynamique pour insonoriser la cabine en plus de la caisse la plus innovatrice de sa catégorie¹. Le fait saillant de ces innovations de calibre professionnel est le pare-chocs arrière à marchepieds d'extrémité largement acclamé.



PARE-CHOCX ARRIÈRE À MARCHEPIEDS D'EXTRÉMITÉ Intégrés aux extrémités du pare-chocs, ces nouveaux marchepieds, non offerts par la concurrence¹, facilitent l'accès à la caisse. Leurs profondes rainures sont conçues exprès pour les grosses bottes. Sur les modèles à roues arrière simples, de nouvelles prises pour les mains intégrées dans les longerons vous aident à grimper à bord de la caisse.

ÉCLAIRAGE À DEL SOUS LES LONGERONS DE CAISSE Un éclairage à DEL en option peut être installé sous chaque longeron de caisse pour faciliter le chargement et le déchargement la nuit ou lorsqu'il y a un couvre-caisse.

HAYON EZ-LIFT À LEVÉE ET ABAISSEMENT FACILES Accéder à la caisse n'a jamais été plus facile grâce à ce nouveau hayon.

CROCHETS D'ARRIMAGE SUPÉRIEURS Chacun des quatre nouveaux crochets d'arrimage supérieurs offert de série retient une charge de 113 kg [250 lb]² et peut être repositionné à plusieurs endroits autour de la caisse, selon la charge à arrimer.

LAMINÉ ET NON EMBOUTI Contrairement à l'acier embouti employé par certains concurrents, GMC fait appel au laminage pour fabriquer le plancher de la caisse du Sierra HD. Ce procédé, servant aussi à la construction des coques de sous-marins, permet d'utiliser un acier de meilleure qualité, plus résistant, plus léger et plus durable.

DOUBLURE DE CAISSE VAPORISÉE Pour fournir une surface antidérapante permanente, la doublure noire en option (de série avec le Denali 2500HD) couvre toute la surface intérieure de la caisse sous les longerons, y compris le hayon, le longeron supérieur avant de la caisse et les crochets d'arrimage inférieurs.

¹Comparaison dans le segment des pick-up pleine grandeur 2013 selon wardsauto.com et les plus récentes données sur la concurrence au moment de l'impression. À l'exclusion des autres véhicules GM. ²La capacité de chargement et la charge utile sont limitées par le poids et la répartition.

DURAMAX : PUISSANCE. FIABILITÉ. ÉPROUVÉ UN MILLION DE FOIS.

Le nouveau Sierra HD tire sa puissance ultra robuste de sources éprouvées dont, en option, le V8 turbo diesel Duramax de 6,6 L couplé à une boîte automatique à six vitesses Allison^{MD}. Plus d'un million de véhicules équipés d'un moteur diesel Duramax jumelé à une boîte de vitesses Allison roulent sur les routes aujourd'hui et cumulent plus de 160 milliards de km (100 milliards de milles) d'expérience. Avec son couple de 765 lb-pi sous votre pied droit, il offre une performance de calibre professionnel. Si vous préférez la puissance produite par un moteur à essence, le Sierra HD est équipé de série de notre énergique moteur V8 Vortec de 6,0 L.

-40 °C

3
 secondes

POUR UN DÉMARRAGE RAPIDE PAR TEMPS FROID, UN FONCTIONNEMENT SILENCIEUX ET UN RENDEMENT ÉNERGÉTIQUE MAXIMAL, L'INJECTION DIRECTE AIDE LE MOTEUR V8 TURBO DIESEL DURAMAX DE 6,6 L, EN OPTION, À DÉMARRER EN À PEINE TROIS SECONDES À -40 °C. DE PLUS, IL FONCTIONNE À PRÈS DE 206 843 KPA (30 000 LB/PO²) POUR TRANSFORMER LE DIESEL LOURD EN UNE FINE BRUINE QUI BRÛLE PLUS RAPIDEMENT ET PRODUIT MOINS D'ÉMISSIONS, TOUT EN PROCURANT UNE PUISSANCE SUPÉRIEURE À CELLE DU MODÈLE PRÉCÉDENT.

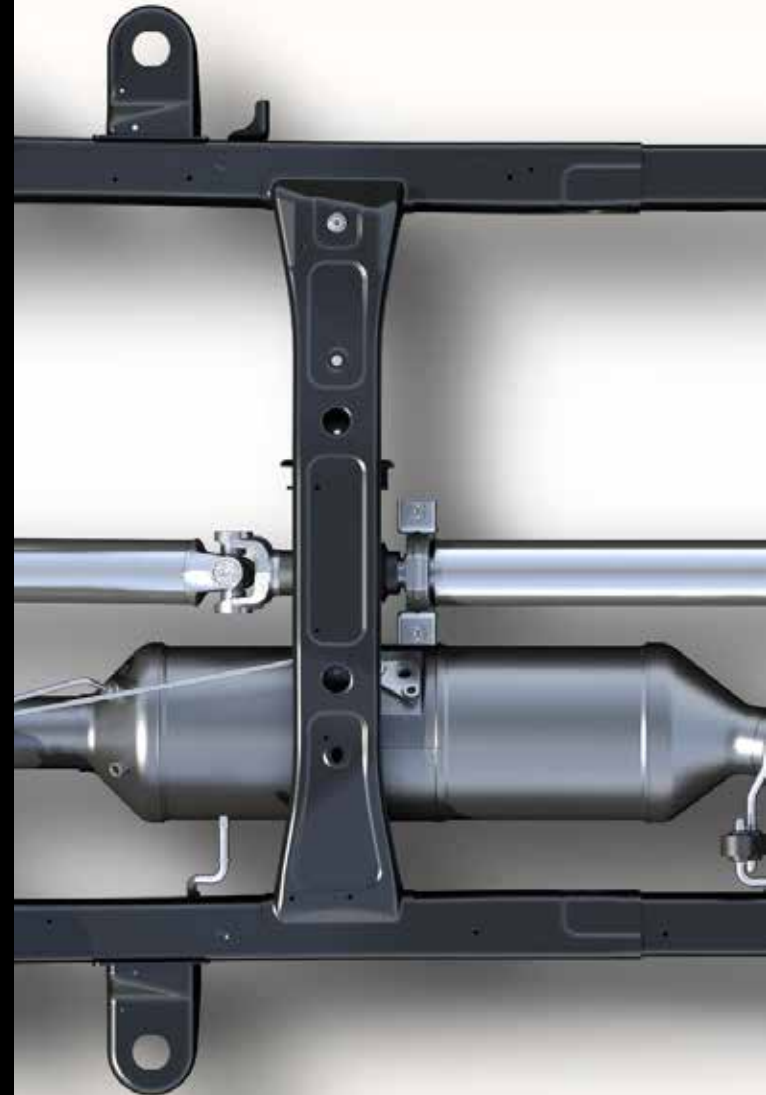

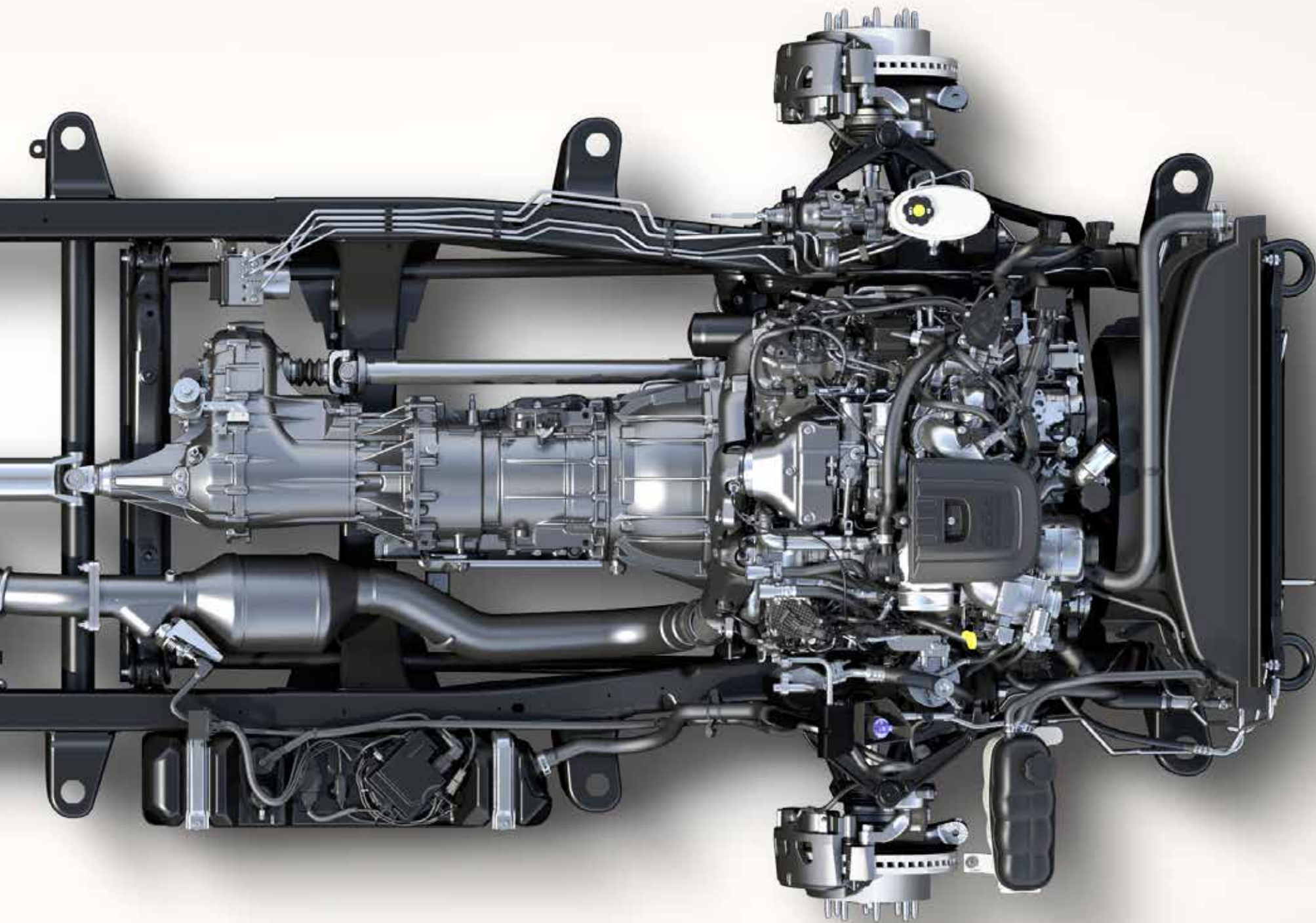

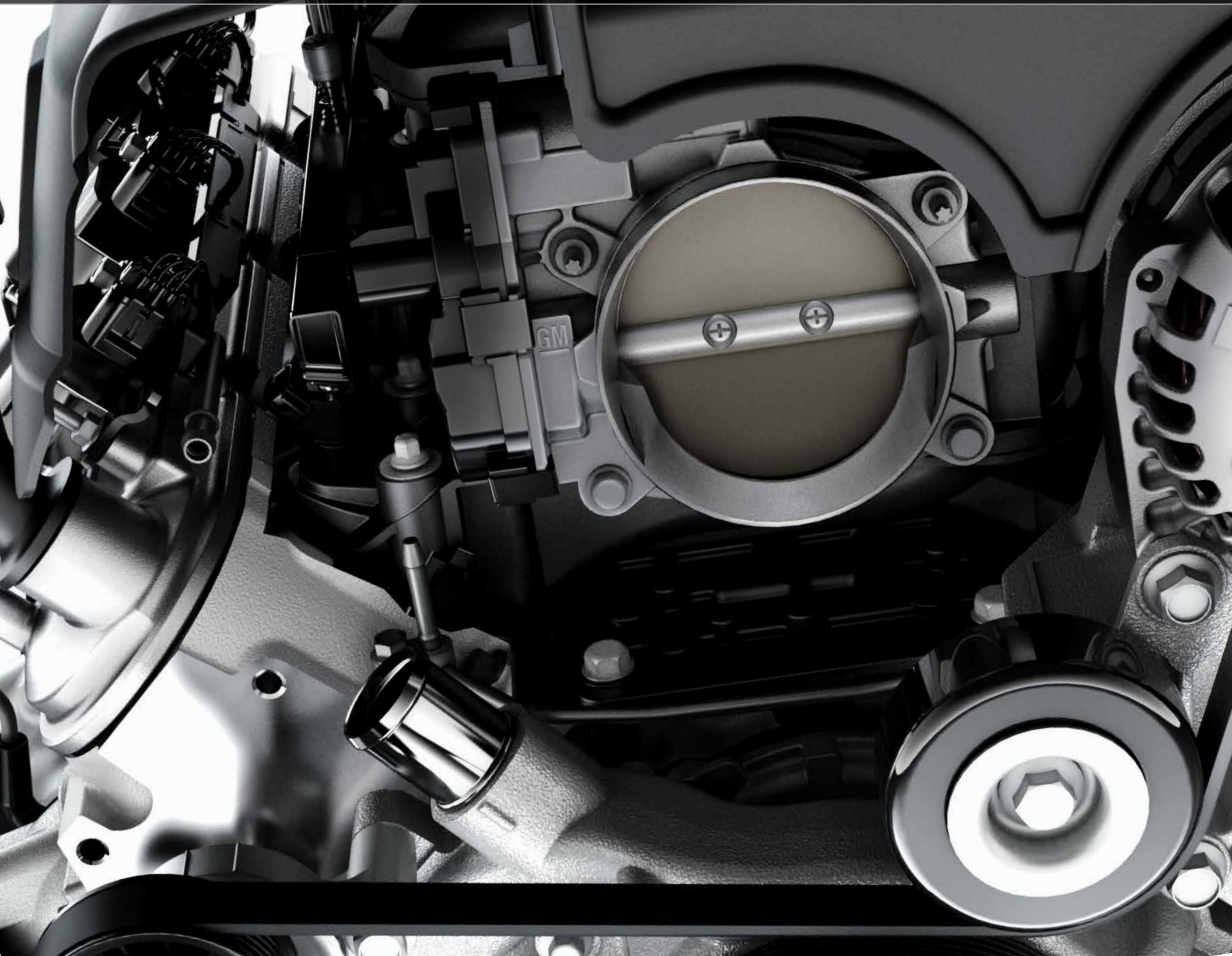



VORTEC : À ESSENCE OU AU GAZ NATUREL ? OUI, S'IL-VOUS-PLAÎT.

Le nouveau Sierra HD 2015 est équipé de série du moteur V8 Vortec de 6,0 L, une source de puissance sans compromis. Mis au point pour un service intensif, il est couplé à une boîte automatique renforcée à six vitesses pour offrir une capacité de remorquage maximale avec sellette de 6 713 kg (14 800 lb)¹. Une version bicarburant du moteur Vortec de 6,0 L, qui alterne de façon imperceptible entre l'essence et le gaz naturel comprimé (GNC), est livrable en option avec les modèles HD à roues arrière simples. Voyez votre concessionnaire pour obtenir des précisions et connaître les modèles livrables.

**LA COMMANDE ÉLECTRONIQUE
DES GAZ PERMET DES ACCÉLÉRATIONS
INSTANTANÉES.**

**LE CALAGE VARIABLE DES SOUPAPES
PROCURE RÉACTIVITÉ À BASSE
VITESSE ET PUISSANCE À HAUTE
VITESSE POUR LES DÉPASSEMENTS
OU LE REMORQUAGE.**

**LE MOTEUR À ESSENCE V8 VORTEC
DE 6,0 L PEUT AUSSI FONCTIONNER
À L'ÉTHANOL E85².**

**PASSEZ D'UN RAPPORT À UN AUTRE
COMME AVEC UNE BOÎTE MANUELLE
TOUT EN PROFITANT DE LA COMMODITÉ
D'UNE BOÎTE AUTOMATIQUE GRÂCE
À LA COMMANDE MANUELLE
DES VITESSES SANS EMBRAYAGE.**

¹Exige le Sierra 2500HD à cabine classique et 2RM, équipé d'un moteur à essence V8 Vortec de 6,0 L et d'un rapport de pont arrière de 4,10. La capacité de remorquage maximale est calculée en soustrayant du poids à vide d'un véhicule de base, le poids de toutes les options nécessaires pris en compte lors du calcul de ce paramètre, ainsi que celui du conducteur. Le poids de l'équipement en option, des passagers et du matériel transporté viendront réduire la capacité de remorquage maximale de votre véhicule. Consultez votre concessionnaire GMC pour obtenir des précisions. ²Le carburant mixte E85 est un mélange de 85 % d'éthanol et de 15 % d'essence ordinaire. Rendez-vous sur le site gm.ca et inscrivez E85 dans la case rechercher pour obtenir de plus amples renseignements sur E85 comme carburant de remplacement.



PLUS DE MUSCLE. MOINS DE GRAS.

Le poids prive un camion d'une partie de sa puissance et de son rendement énergétique. Avec le Sierra HD, l'utilisation stratégique d'acier à haute résistance et d'autres matériaux haut de gamme a permis aux ingénieurs de créer un nouveau modèle HD plus résistant et plus performant que les versions précédentes.

CADRE ENTIÈREMENT CAISSONNÉ Le cadre du modèle HD est constitué de longerons entièrement caissonnés en acier à haute résistance. Les éléments avant du cadre sont hydroformés pour réduire au minimum le poids sans sacrifier la résistance pour que le Sierra HD affiche la résistance et la rigidité nécessaires pour s'attaquer aux tâches les plus exigeantes.



DIFFÉRENTIEL EATON^{MD} ULTRAROBUSTE Aucun autre des concurrents dans cette catégorie¹ n'offre un différentiel arrière blocable pour la conduite sur route et hors route.

ACIER À HAUTE RÉSISTANCE Pour créer une cabine silencieuse, près des deux tiers de la structure de la cabine des modèles HD sont faits d'acier à haute résistance, dont les montants, les longerons de toit et les panneaux de bas de caisse. Cette forteresse résistante repose sur des supports de carrosserie hydrauliques qui rehaussent la douceur et le confort de roulement.

SUSPENSION AVANT INDÉPENDANTE Pour un confort qui ne compromet en rien la solidité du Sierra HD, celui-ci est équipé d'une suspension avant indépendante conçue expressément pour la dure réalité de l'usage intensif. Équipé du groupe d'installation de chasse-neige en option, le Sierra HD présente un poids technique maximal sous essieu avant de 2 722 kg (6 000 lb)². Cette suspension à barre de torsion permet le réglage saisonnier de l'assiette à l'aide d'une simple clé.

RESSORTS MULTILAMES ARRIÈRE Des ressorts à lames de 76 mm (3 po) de largeur montés sur le cadre arrière contribuent à offrir la charge utile maximum la plus élevée de la catégorie¹ de 3 345 kg (7 374 lb)³.

FREINAGE PUISSANT Des freins à disque antiblocage à circuit quadruple aux quatre roues aident tous les modèles Sierra HD à freiner en ligne droite, sans déviation, en empêchant le blocage des roues dans la plupart des conditions routières.

CONTRÔLE DE DESCENTE Activé en appuyant sur un bouton situé à portée de main au tableau de bord, le contrôle de descente est compris dans les modèles dotés du groupe suspension tout terrain Z71. Il utilise le freinage antiblocage pour assurer une descente maîtrisée et en douceur sur les terrains accidentés, et ce, sans que vous ayez à toucher à la pédale de frein.

¹Comparaison dans le segment des pick-up pleine grandeur 2013 selon wardsauto.com et les plus récentes données sur la concurrence au moment de l'impression. À l'exclusion des autres véhicules GM. ²Capacités et poids en fonction du modèle, du moteur, de la boîte de vitesses et du PNBV. Consultez votre concessionnaire GMC pour obtenir des précisions. ³Exige le Sierra 3500HD à cabine classique, roues arrière jumelées et 2RM, équipé du moteur V8 de 6,0 L. La charge utile maximale comprend le poids du conducteur, des passagers, de l'équipement en option et du matériel transporté; les capacités de charge utile sont approximatives.



UNE FORCE QUI DÉPLACE.

Le Sierra HD de GMC a été conçu pour offrir une capacité de remorquage de calibre professionnel, de même que des options de remorquage et des caractéristiques qui vous donnent l'assurance de toujours être en plein contrôle de la situation. Que ce soit pour le travail ou pour les loisirs, le Sierra HD répond précisément à vos besoins grâce à sa vaste gamme de capacités de remorquage. Rendez-vous à la page 33 pour consulter les caractéristiques de remorquage complètes et avoir ainsi toutes les informations dont vous avez besoin pour prendre une décision d'achat éclairée.

CAPACITÉ DE REMORQUAGE SANS ÉGALE

Certaines versions offrent la capacité de remorquage classique la plus élevée de la catégorie¹ de 8 890 kg (19 600 lb)². Selon le modèle et l'équipement, le Sierra 3500HD peut remorquer un maximum de 10 523 kg (23 200 lb)³ avec un attelage à sellette.

¹Comparaison dans le segment des pick-up pleine grandeur 2013 selon wardsauto.com et les plus récentes données sur la concurrence au moment de l'impression. À l'exclusion des autres véhicules GM. ²Exige le Sierra 3500HD à cabine multiplace, roues arrière jumelées et 4RM, équipé en option du moteur V8 turbo diesel Duramax de 6,6 L. La capacité de remorquage maximale est calculée en soustrayant du poids à vide d'un véhicule de base, le poids de toutes les options nécessaires pris en compte lors du calcul de ce paramètre, ainsi que celui du conducteur. Le poids de l'équipement en option, des passagers et du matériel transporté viendront réduire la capacité de remorquage maximale de votre véhicule. Consultez votre concessionnaire GMC pour obtenir des précisions. ³Exige le Sierra 3500HD à cabine classique, roues arrière jumelées et 4RM, équipé en option du moteur V8 turbo diesel Duramax de 6,6 L. La capacité de remorquage maximale est calculée en soustrayant du poids à vide d'un véhicule de base, le poids de toutes les options nécessaires pris en compte lors du calcul de ce paramètre, ainsi que celui du conducteur. Le poids de l'équipement en option, des passagers et du matériel transporté viendront réduire la capacité de remorquage maximale de votre véhicule. Consultez votre concessionnaire GMC pour obtenir des précisions.



SYSTÈME DE FREINAGE SUR ÉCHAPPEMENT DIESEL

Le système de freinage sur échappement, en option, conjointement avec le mode remorquage et transport et le freinage automatique en pente de la boîte de vitesses Allison, réduit le freinage classique nécessaire lorsque vous tractez une remorque ou descendez une pente.

DISPOSITIF ANTI-LOUVOIEMENT DE REMORQUE

Une remorque qui suit votre Sierra HD pas à pas grâce au dispositif anti-louvoiement de remorque automatique. Des capteurs aident à détecter le louvoiement de la remorque et le système contribue à la ramener sur sa trajectoire en appliquant les freins du camion et de la remorque (avec l'équipement approprié).

CONTRÔLEUR DE FREINS DE REMORQUE

Le Sierra HD offre en option un contrôleur de freins de remorque commandé du bout des doigts. Situé à portée de la main du volant pour des réglages rapides, il est compris avec les modèles Denali et 3500HD.

CAMÉRA ARRIÈRE L'écran central sert de moniteur pour la caméra arrière offerte en option. Ses lignes de quadrillage dynamiques aident quand vous reculez ou quand vous attachez une remorque.

MODE REMORQUAGE OU TRANSPORT Pour accélérer lorsque vous tractez une remorque ou transportez de lourdes charges, le mode remorquage ou transport accroît les points de changement de vitesse à ascendant. Il accroît aussi les points de rapports descendants en utilisant la compression du moteur pour ralentir votre Sierra HD plutôt que d'appliquer simplement les freins.

AIDE AU DÉMARRAGE EN PENTE Pour vous donner plus de temps pour passer de la pédale de frein à celle l'accélérateur sans que le véhicule ne recule dans une pente ascendante, l'aide au démarrage en pente maintient les freins serrés momentanément ou jusqu'à ce que vous appuyiez sur l'accélérateur.



NOUS VOUS AVONS PLACÉS VOUS ET LA CONCURRENCE SUR UN PIED D'ALERTE.

Le nouveau Sierra HD hausse la barre en matière de sécurité de camions pick-up. Contrairement à tous ses concurrents, le Sierra offre le nouveau groupe alerte au conducteur qui comprend l'alerte de prévention de collision, l'avertisseur de sortie de voie et le siège du conducteur à alerte de sécurité. Tous ces systèmes vous avertissent par un signal visuel dans le groupe d'instruments et, à votre choix, par des signaux sonores supplémentaires ou les vibrations du siège du conducteur à alerte de sécurité.

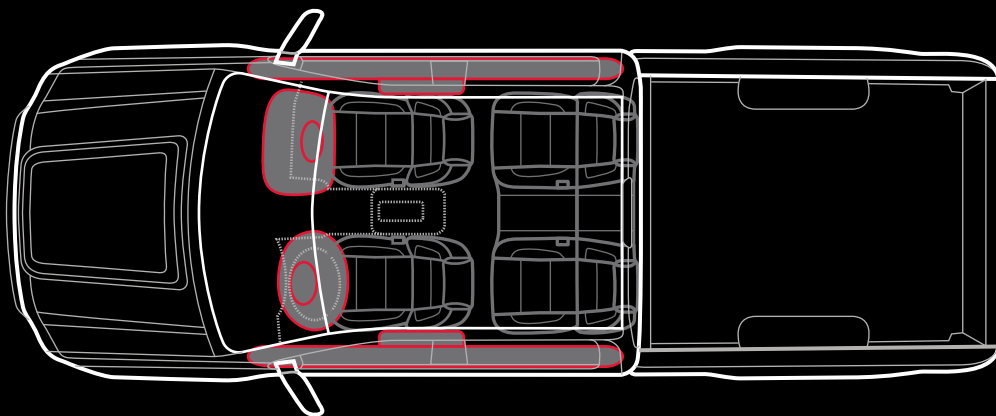

ALERTE DE PRÉVENTION DE COLLISION

Cette technologie, en option, aide à prévenir les collisions frontales en informant le conducteur qu'il s'approche trop rapidement du véhicule devant. Cet avertissement donne plus de temps au conducteur pour réagir et possiblement éviter une collision.

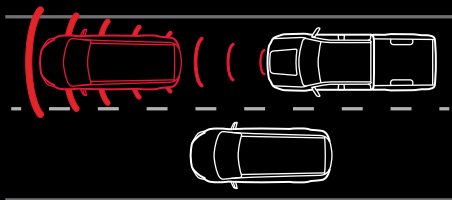

SIÈGE DU CONDUCTEUR À ALERTE DE SÉCURITÉ

Le siège à alerte de sécurité, en option, avertit le conducteur de dangers potentiels au moyen de vibrations du côté gauche ou droit du coussin du siège, selon la provenance du danger. Ce système fonctionne de concert avec l'alerte de prévention de collision, l'avertisseur de sortie de voie et les radars de stationnement avant et arrière.



SIX SACS GONFLABLES LIVRABLES Le Sierra HD peut offrir jusqu'à six sacs gonflables¹ (de série avec le 2500 et sur certains modèles 3500), dont des sacs gonflables frontaux à déploiement simple, des rideaux gonflables latéraux au pavillon avec protection anticapotage et des sacs gonflables latéraux montés dans les sièges.

AVERTISSEUR DE SORTIE DE VOIE Cette technologie en option avertit le conducteur lorsque le Sierra HD dévie de sa voie alors qu'il roule à plus de 56 km (35 mi/h) sans que le clignotant ait été actionné.

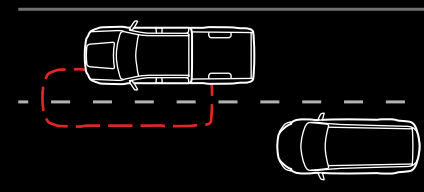

¹AVIS RELATIF À LA SÉCURITÉ DES ENFANTS : Toujours boucler les ceintures de sécurité et choisir des sièges d'auto en tenant compte du poids et de la taille de l'enfant, même lorsque le véhicule est équipé de sacs gonflables. Même dans les véhicules dotés d'un capteur de présence côté passager, les enfants sont mieux protégés lorsqu'ils sont assis à l'arrière, dans un siège d'auto ou un siège d'appoint. Ne jamais placer un siège d'enfant orienté vers l'arrière sur le siège avant d'un véhicule équipé d'un sac gonflable frontal actif. Consulter le *Guide du propriétaire* du véhicule et les directives d'utilisation des sièges pour enfant pour obtenir plus de renseignements en matière de sécurité.



PROTECTION CALIBRE PRO DE GMC. LA MEILLEURE PROTECTION OFFERTE AVEC UN PICK-UP.

Chaque Sierra HD 2015 propose de série la protection Calibre pro de GMC, la meilleure protection offerte avec un pick-up¹, dont deux ans de vidanges d'huile sans frais².

VIDANGE D'HUILE PENDANT 2 ANS OU 40 000 KM²

GARANTIE LIMITÉE DE VÉHICULE NEUF DE 3 ANS OU 60 000 KM³

GARANTIE DE 5 ANS OU 160 000 KM SUR LE GROUPE PROPULSEUR³

PARTOUT OÙ VOUS AVEZ BESOIN DE NOUS.



Le plan Orientation et dépannage⁴ d'OnStar, offert de série pendant six mois avec la plupart des modèles, vous permet de parler avec un conseiller OnStar en appuyant simplement sur le bouton bleu OnStar dans votre véhicule.

ASSISTANCE AUTOMATIQUE EN CAS D'IMPACT⁵ Dans bon nombre d'accidents, des capteurs intégrés peuvent avertir automatiquement un conseiller OnStar et le mettre immédiatement en communication avec votre véhicule pour vérifier s'il faut envoyer de l'aide – même si vous ne pouvez pas répondre.

AIDE EN SITUATION CRITIQUE Que les conditions météorologiques soient difficiles ou que vous soyez confronté à un désastre, OnStar est en mesure de fournir rapidement de l'aide, des itinéraires ou des renseignements.

SERVICES D'URGENCE En appuyant sur le bouton d'urgence rouge, vous êtes mis en communication prioritaire avec un conseiller OnStar, qui pourra vous envoyer des services d'urgence à l'endroit exact où vous vous trouvez.

ASSISTANCE ROUTIÈRE⁶ Si vous avez besoin d'aide, comme faire remorquer votre véhicule, faire déverrouiller vos portes ou en cas de crevaison, il suffit d'appuyer sur le bouton bleu OnStar pour parler à un conseiller qui pourra dépêcher sur les lieux le service approprié – tout cela est inclus dans votre abonnement à OnStar.

CARACTÉRISTIQUES DE SÉCURITÉ⁷ Le télédéverrouillage, l'activation à distance du klaxon, des phares et des feux et l'assistance en cas de vol de véhicule vous fournissent l'aide dont vous avez besoin au moment où vous en avez besoin.

TÉLÉPHONIE MAINS LIBRES⁸ AVEC COMMANDE VOCALE La téléphonie mains libres d'OnStar en option est un service intégré très utile si votre téléphone cellulaire est manquant, s'il n'y a pas de signal ou si la pile est faible. Il suffit d'appuyer sur le bouton et de dicter le numéro que vous souhaitez composer.

SERVICE D'ORIENTATION PAS-À-PAS Appuyez simplement sur le bouton bleu OnStar puis dites au conseiller où vous voulez aller, et les instructions sont téléchargées dans votre Sierra HD.

SYSTÈME eNAV D'ONSTAR AVEC MAPQUEST.CA^{9C} Vous désirez prendre une longueur d'avance lors d'un déplacement ? Commencez par vérifier votre itinéraire sur mapquest.ca, puis cliquez sur le lien « Send » (Envoyer). Les directions seront indiquées dans votre Sierra HD.

TÉLÉCHARGEMENT DE DESTINATIONS En optant pour le système de navigation, un conseiller peut télécharger les directions vers l'écran du système de navigation de votre Sierra HD.

SERVICES DE PORTE-CLÉS TÉLÉ-ACCÈS⁹ D'ONSTAR¹⁰ Les services de porte-clés Télé-Accès d'OnStar sont inclus pendant cinq ans sur les modèles 2014 ou plus récents équipés du système OnStar. Téléchargez l'application et utilisez les services Télé-Accès pendant la période d'essai de six mois et en tout temps avec un abonnement à OnStar. Les services comprennent le démarrage et l'arrêt¹¹, le verrouillage et le déverrouillage des portes et l'activation du klaxon, des phares et des feux du véhicule, tous à distance.

¹Comparaison dans le segment des pick-up pleine grandeur 2013 selon wardsauto.com et les plus récentes données sur la concurrence au moment de l'impression. À l'exclusion des autres véhicules GM. ²Le programme d'entretien LHF prescrit de 2 ans donne droit aux clients admissibles qui ont acheté, loué ou financé un véhicule neuf Chevrolet, Buick ou GMC 2015 (à l'exclusion du véhicule électrique Spark) une vidange d'huile et le remplacement du filtre ACDelco conformément à l'indicateur de vidange d'huile GM et aux conditions du Guide du propriétaire pendant 2 ans ou 40 000 km, selon la première éventualité, jusqu'à concurrence de quatre services LHF en tout, chez les concessionnaires GM participants. Le remplissage d'appoint des liquides, les inspections, la permutation des pneus, le réglage de la géométrie, l'équilibrage des roues, etc. ne sont pas compris. Cette offre n'est pas monnayable et ne peut pas être combinée avec certains autres incitatifs offerts aux consommateurs pour les véhicules GM. General Motors du Canada Limitée se réserve le droit de modifier ou de mettre fin à cette offre, en tout ou en partie, pour quelque raison que ce soit, à tout moment et sans préavis. D'autres conditions et limitations s'appliquent. Voyez votre concessionnaire pour connaître tous les détails. ³Selon la première éventualité. Consultez votre concessionnaire pour en savoir plus sur la garantie limitée. ⁴Consultez le site onstar.ca pour connaître les régions où ce service est offert, les restrictions et les détails liés au système OnStar. Les services varient selon le modèle et les conditions. OnStar agit à titre d'intermédiaire entre vous et les services d'urgence. Ce ne sont pas tous les véhicules qui peuvent transmettre toutes les données reliées à l'accident. Après la période d'essai sans frais, un plan de services OnStar actif est requis. ⁵Consultez le site onstar.ca pour connaître les régions où ce service est offert, les restrictions et les détails liés au système OnStar. Les services varient selon le modèle et les conditions. OnStar agit à titre d'intermédiaire entre vous et les services d'urgence. Ce ne sont pas tous les véhicules qui peuvent transmettre toutes les données reliées à l'accident. Après la période d'essai sans frais, un plan de services OnStar actif est requis. ⁶L'assistance routière est assurée par le service d'assistance routière Allstate. ⁷Les services varient selon le modèle et les conditions. ⁸La Téléphonie mains libres d'OnStar nécessite un contrat de service OnStar en vigueur et des minutes prépayées. Le service n'est pas offert dans certaines régions. Appels effectués uniquement au Canada et aux États-Unis. Consultez le site onstar.ca pour savoir quelles régions sont couvertes par OnStar, et pour connaître les restrictions et les détails du système. ⁹Le véhicule doit avoir été démarré dans les cinq jours pour que l'application Télé-Accès fonctionne. Disponible sur certains appareils Apple[®], Android[™], BlackBerry[®] ou Windows[®]. Les services varient selon l'appareil, le véhicule et les conditions. Plan de services OnStar actif requis. ¹⁰L'accès au service est disponible pour une période de cinq ans à compter de la date de livraison du véhicule et est transférable. N'inclut pas les services d'urgence ni les autres services d'OnStar. Pour annuler les Services de porte-clés Télé-Accès OnStar ou, si vous vendez votre véhicule, il est important de parler à un conseiller OnStar. Visitez le site onstar.ca/mobile pour connaître tous les détails. ¹¹Nécessite l'installation en usine d'un module de démarreur à distance activé.

GARNITURES CONTRASTANTES



Aluminium Axiom



Aluminium bruni

Ton de bois
Mineral CasterTon de bois
Grand Lace

Ton de bois madré

Noir jais et vinyle
noir cendréNoir jais et tissu
noir cendréNoir jais et tissu
noir jais

SIERRA	–	–	–	–	–	○	●	–
SLE	●	–	● ¹	● ²	–	–	●	●
SLT	●	–	●	● ²	–	–	–	–
DENALI	–	●	–	–	●	–	–	–

LÉGENDE



DE SÉRIE



EN OPTION



NON LIVRABLE

¹Uniquement avec intérieur cacao et dune.²Uniquement avec noir jais et intérieur noir jais et noir cendré.

COULEURS EXTÉRIEURES

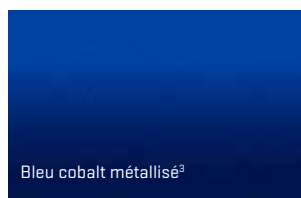
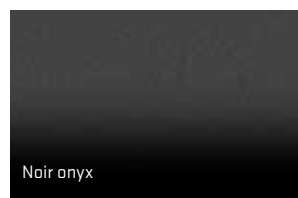
Bleu cobalt métallisé³

Noir onyx



Vif-argent métallisé

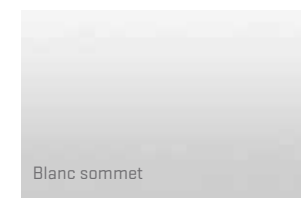

Blanc sommet

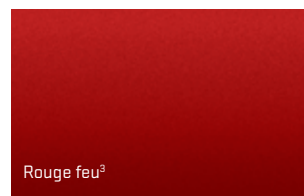
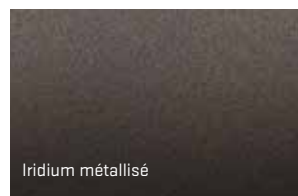



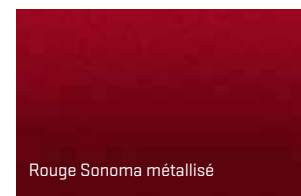



Rouge feu³Alliage bronze métallisé³

Iridium métallisé

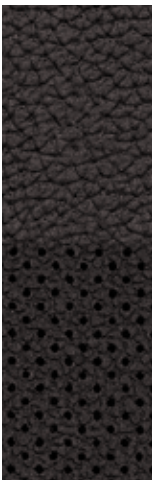

Rouge Sonoma métallisé

³Non livrable avec le Denali. Consultez votre concessionnaire GMC pour en savoir plus sur les couleurs extérieures et leur disponibilité.

								
Cacao et tissu dune	Noir jais et siège garni de cuir noir jais	Noir jais et siège garni de cuir noir cendré	Cacao et siège garni de cuir dune	Noir jais et siège garni de cuir perforé noir jais	Noir jais et siège garni de cuir perforé noir cendré	Cacao et siège garni de cuir perforé dune	Noir jais et siège garni de cuir perforé noir jais avec garnitures contrastantes Denali exclusives	Cacao et siège garni de cuir perforé dune avec garnitures contrastantes Denali exclusives
-	-	-	-	-	-	-	-	-
●	○	-	-	-	-	-	-	-
-	●	●	●	○	○	○	-	-
-	-	-	-	-	-	-	○	○

ROUES

2500HD



17 PO, EN ACIER PEINT (PYN): DE SÉRIE AVEC LE SIERRA 2500HD



17 PO, EN ALUMINIUM FINI USINÉ (PYO): DE SÉRIE AVEC LE SIERRA 2500HD SLE; EN OPTION AVEC LE SIERRA 2500HD



20 PO, EN ALUMINIUM FORGÉ POLI (PYS): EN OPTION AVEC LES SIERRA 2500HD SLE ET SLT



18 PO, EN ACIER PEINT (PYT): DE SÉRIE AVEC LES SIERRA 3500HD À ROUES ARRIÈRE SIMPLES; EN OPTION AVEC LE SIERRA 2500HD



18 PO, EN ALUMINIUM FORGÉ POLI (PYR): DE SÉRIE AVEC LES 2500HD SLT ET 3500HD SLE ET SLT À ROUES ARRIÈRE SIMPLES; EN OPTION AVEC LE 2500HD SLE

DENALI HD À ROUES ARRIÈRE SIMPLES



18 PO, EN ALUMINIUM FORGÉ POLI (PYR): DE SÉRIE AVEC LES DENALI 2500HD ET 3500HD À ROUES ARRIÈRE SIMPLES



20 PO, EN ALUMINIUM FORGÉ POLI (PYS): EN OPTION AVEC LE DENALI 2500HD



17 PO, EN ACIER PEINT CHROMÉ (PYW): DE SÉRIE AVEC LE SIERRA 3500HD À ROUES ARRIÈRE JUMELÉES



17 PO, EN ACIER PEINT CHROMÉ (PO6): DE SÉRIE AVEC LES 3500HD SLE ET SLT À ROUES ARRIÈRE JUMELÉES



17 PO, EN ALUMINIUM FORGÉ POLI (RS7) DE SÉRIE AVEC LE DENALI 3500HD À ROUES ARRIÈRE JUMELÉES; EN OPTION AVEC LES 3500HD SLE ET SLT À ROUES ARRIÈRE JUMELÉES, À CABINE MULTIPLACES UNIQUEMENT

2500HD ET 3500HD À ROUES ARRIÈRE SIMPLES

3500 À ROUES ARRIÈRE JUMELÉES

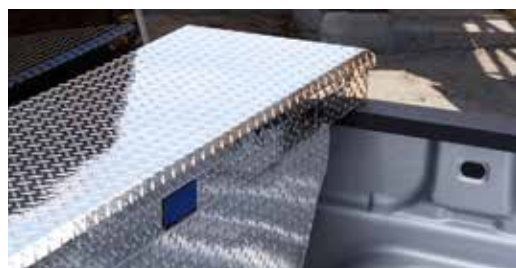

PERSONNALISEZ VOTRE CAMION HD.

Conçus selon les mêmes normes que votre Sierra HD, les accessoires GMC varient de commodités telles que des marchepieds et des protections de caisse à une gamme d'élégantes garnitures contrastantes. Allez-y, équipez votre Sierra HD à votre goût.

ROUES DE 20 PO Pour personnaliser votre Sierra HD, choisissez parmi ces roues en aluminium ou en aluminium poli distinctives.

MARCHEPIEDS Montez à bord de votre camion et descendez-en aisément à l'aide de ces élégants marchepieds. Faits d'acier inoxydable à l'épreuve de la rouille, ces marchepieds sont chromés ou recouverts d'une couche de finition en poudre noire; le modèle ovale fait 152 mm (6 po) et le modèle rond, 76 mm (3 po).

COUVRE-CAISSE Le couvre-caisse souple renforcé à l'aide de traverses protège la charge et se roule aisément pour vous donner accès à celle-ci. Le couvre-caisse rigide en trois sections protège efficacement la charge et donne accès aisément à cette dernière.

COFFRE À OUTILS FIXE À motifs à losange et arborant le logo GMC, ce coffre à outils comporte un couvercle soutenu par deux amortisseurs à gaz pour une ouverture et une fermeture en douceur.

EMBOUTS D'ÉCHAPPEMENT POLIS Ces embouts d'échappement chromés, marqués du logo de GMC, donneront une allure audacieuse à votre Sierra.

CROCHETS DE SAUVETAGE CHROMÉS Alliez la fonctionnalité à l'apparence de votre Sierra HD grâce à ces crochets de sauvetage chromés. Ces crochets avant doivent servir uniquement pour le sauvetage de véhicules et non pour le remorquage. Reportez-vous au Guide du propriétaire GMC pour obtenir de plus amples détails.

DOUBLURES DE CAISSE Ces doublures en plastique moulé, conçues sur mesure pour la taille de la caisse de votre camion, ajoutent une couche de protection durable.

GROUPE CHROME Rehaussez l'allure de votre Sierra HD avec des marchepieds tubulaires ronds chromés de 102 mm (4 po), un embout d'échappement poli et des crochets de sauvetage chromés.

GROUPE PROTECTION INTÉRIEURE Protège la cabine et la caisse de votre Sierra HD avec des tapis protecteurs toutes saisons et un tapis protecteur de plancher de caisse en caoutchouc.

FICHE TECHNIQUE DU SIERRA HD

DIMENSIONS ET VOLUME DE LA CAISSE ¹			
DIMENSIONS	CAISSE STANDARD	CAISSE LONGUE, ROUES ARR SIMPLES	CAISSE LONGUE, ROUES ARR. JUMELÉES
Volume utilitaire, L (pi ³)	1 727 (61,0)	2 161 (76,3)	2 161 (76,3)
Largeur intérieure au plancher, mm (po)	1 296 (51,0)	1 296 (51,0)	1 296 (51,0)
Longueur intérieure au plancher, mm (po)	2 004 (78,9)	2 484 (97,8)	2 484 (97,8)
Hauteur intérieure, mm (po)	539 (21,2)	539 (21,2)	542 (21,3)
DIMENSIONS EXTÉRIEURES, mm (po)	CABINE CLASSIQUE	CABINE DOUBLE	CABINE MULTIPLACE
Hauteur	1 965-1 979 (77,3-77,9) ²	1 972-1 984 (77,6-78,1) ²	1 975-1 990 (77,7-78,3) ²
Longueur hors tout			
Caisse standard	–	5 843 (230,0)	6 085 (239,5)
Caisse longue	5 701 (224,4)	6 323 (248,9)	6 565 (258,4)
DIMENSIONS INTÉRIEURES, mm (po)	CABINE CLASSIQUE	CABINE DOUBLE	CABINE MULTIPLACE
Dégagement à la tête, avant / arrière	1 087 / – (42,8 / –)	1 087 / 982 (42,8 / 38,6)	1 087 / 1 029 (42,8 / 40,5)
Dégagement aux jambes, avant / arrière	1 150 / – (45,2 / –)	1 150 / 880 (45,2 / 34,6)	1 150 / 1 040 (45,2 / 40,9)
Dégagement aux épaules, avant / arrière	1 677 / – (66,0 / –)	1 647 / 1 634 (64,8 / 64,3)	1 647 / 1 634 (64,8 / 64,3)
Dégagement aux hanches, avant / arrière	1 543 / – (60,7 / –)	1 543 / 1 530 (60,7 / 60,2)	1 543 / 1 530 (60,7 / 60,2)
EMPATTEMENT, MM (PO)	CABINE CLASSIQUE	CABINE DOUBLE	CABINE MULTIPLACE
Caisse standard	–	3 662 (144,2)	3 904 (153,7)
Caisse longue	3 393 (133,6)	4 017 (158,1)	4 259 (167,7)
DONNÉES TECHNIQUES DE SÉRIE			
Série/Entraînement	2RM	4RM	
FREINS Tous les modèles : Freins assistés antiblocage aux 4 roues	Disque de 355,6 mm (14 po) de diamètre aux 4 roues	Disque de 355,6 mm (14 po) de diamètre aux 4 roues	
DIRECTION	Assistée, à circulation de billes	Assistée, à circulation de billes	
CAPACITÉ DU RÉSERVOIR DE CARBURANT, litres/gal imp. (approx.)	136/30	136/30	
ALTERNATEUR (A)	150	150	
PNBV MAXIMAL ³ (poids nominal brut du véhicule), kg (lb)	V8 VORTEC DE 6,0 L/V8 TURBO DIESEL DURAMAX DE 6,6 L		
	CABINE CLASSIQUE	CABINE DOUBLE	CABINE MULTIPLACE
2500HD			
Caisse standard	– / –	4 309 / 4 536 (9 500 / 10 000)	4 309 / 4 536 (9 500 / 10 000)
Caisse longue	4 309 / 4 491 (9 500 / 9 900)	4 309 / 4 536 (9 500 / 10 000)	4 491 / 4 536 (9 900 / 10 000)
3500HD			
Roues arr. simples	4 853 / 5 171 (10 700 / 11 400)	4 990 / 5 262 (11 000 / 11 600)	4 990 / 5 262 (11 000 / 11 600)
Roues arr. jumelées	6 123 / 5 908 (13 500 / 13 025)	5 908 / 5 908 (13 025 / 13 025)	5 908 / 5 908 (13 025 / 13 025)

¹La capacité de chargement et la charge utile sont limitées par le poids et la répartition. ²Selon le modèle et la taille des pneus sélectionnés. ³Avec l'équipement adéquat, comprend la masse du véhicule, ainsi que le poids des passagers, du matériel transporté ainsi que de l'équipement.

FICHE TECHNIQUE DU SIERRA HD (SUITE)

FICHE TECHNIQUE DU SIERRA HD

MOTEURS

	V8 VORTEC DE 6,0 L À CALAGE VARIABLE DES SOUPAPES (L96)	V8 DE 6,0 L À CALAGE VARIABLE DES SOUPAPES (LC8) Bicarburant, gaz naturel comprimé (GNC)	V8 TURBO DIESEL DURAMAX DE 6,6 L (LML)
TYPE DE CARBURANT	Essence (bicarburant)	Essence/GNC	Diesel (compatibilité biodiesel B20)
CYLINDRÉE, L (po³)	6,0 (364)	6,0 (364)	6,6 (402)
PUISSANCE NETTE SAE, CH À TR/MIN	360 à 5 400 (2500HD) 335 à 4 900 (3500HD)	360 à 5 400 (essence) 301 à 5 000 (CNG)	397 à 3 000
COUPLE NET SAE, LB-PI À TR/MIN	380 à 4 200	380 à 4 200 (essence) 333 à 4 200 (CNG)	765 à 1 600
MOTEURS ET MODÈLES LIVRABLES			
Cabine classique	●	○ ¹	○
Cabine double	●	○	○
Cabine multiplace	●	○	○

SUSPENSIONS DU SIERRA HD

SUSPENSIONS AVANT²

INDÉPENDANTE À BARRE DE TORSION : 2500HD/3500HD

PONT AVANT DE SÉRIE / CAPACITÉ DES RESSORTS, kg (lb)	2RM	4RM
Cabine classique	1 996 / 1 996 (4 400 / 4 400)	1 996 / 1 996 (4 400 / 4 400)
Cabine double	1 996 / 1 996 (4 400 / 4 400)	1 996 / 2 177 (4 400 / 4 800)
Cabine multiplace	1 996 / 1 996 (4 400 / 4 400)	2 177 / 2 177 (4 800 / 4 800)

SUSPENSION ARRIÈRE, RESSORTS MULTILAMES SEMI-ELLIPTIQUES

2500HD/3500HD à roues arr. simples / 3500HD à roues arr. jumelées

PONT ARRIÈRE / CAPACITÉ DES RESSORTS, kg (lb)	2RM	4RM
Cabine classique	2 812 / 3 198 / 4 457 (6 200 / 7 050 / 9 825)	2 812 / 3 198 / 4 457 (6 200 / 7 050 / 9 825)
Cabine double	2 812 / 3 198 / 4 252 (6 200 / 7 050 / 9 375)	2 812 / 3 198 / 4 252 (6 200 / 7 050 / 9 375)
Cabine multiplace	2 812 / 3 198 / 4 252 (6 200 / 7 050 / 9 375)	2 812 / 3 198 / 4 252 (6 200 / 7 050 / 9 375)

CAPACITÉ DE REMORQUAGE TRADITIONNEL³, kg (lb)

Modèle	Moteur	Rapport de pont	Poids technique maximal combiné ⁴	2500HD, caisse standard, 2RM, roues arr. simples	2500HD, caisse longue, 2RM, roues arr. simples	3500HD, caisse standard, 2RM, roues arr. simples	3500HD, caisse longue, 2RM, roues arr. simples	3500HD, caisse longue, 2RM, roues arr. jumelées	2500HD, caisse standard, 4RM, roues arr. simples	2500HD, caisse longue, 4RM, roues arr. simples	3500HD, caisse standard, 4RM, roues arr. simples	3500HD, caisse longue, 4RM, roues arr. simples	3500HD, caisse longue, 4RM, roues arr. jumelées
Cabine classique	V8 Vortec de 6,0 L	4,10	9 299 (20 500)	–	5 897 (13 000)	–	5 897 (13 000)	6 441 (14 200)	–	5 897 (13 000)	–	5 897 (13 000)	6 305 (13 900)
	V8 turbo diesel Duramax de 6,6 L	3,73	11 113 (24 500)	–	5 897 (13 000)	–	–	–	–	5 897 (13 000)	–	5 897 (13 000)	–
		3,73	13 835 (30 500)	–	–	–	–	–	–	–	–	–	7 257 (16 000)
Cabine double	V8 Vortec de 6,0 L	4,10	9 299 (20 500)	5 897 (13 000)	5 897 (13 000)	–	5 897 (13 000)	6 260 (13 800)	5 897 (13 000)	5 897 (13 000)	–	5 897 (13 000)	6 123 (13 500)
	V8 turbo diesel Duramax de 6,6 L	3,73	11 113 (24 500)	5 897 (13 000)	5 897 (13 000)	–	5 897 (13 000)	–	5 897 (13 000)	5 897 (13 000)	–	5 897 (13 000)	–
		3,73	13 835 (30 500)	–	–	–	–	7 484 (16 500)	–	–	–	–	8 165 (18 000)
Cabine multiplace	V8 Vortec de 6,0 L	4,10	9 299 (20 500)	5 897 (13 000)	5 897 (13 000)	5 897 (13 000)	5 897 (13 000)	6 214 (13 700)	5 897 (13 000)	5 897 (13 000)	5 897 (13 000)	5 897 (13 000)	6 033 (13 300)
	V8 turbo diesel Duramax de 6,6 L	3,73	11 113 (24 500)	5 897 (13 000)	5 897 (13 000)	5 897 (13 000)	5 897 (13 000)	–	5 897 (13 000)	6 577 (14 500)	5 897 (13 000)	6 804 (15 000)	–
		3,73	13 835 (30 500)	–	–	–	–	7 484 (16 500)	–	–	–	–	8 890 (19 600)

Roues arrière simples Roues arrière jumelées

CAPACITÉ DE REMORQUAGE AVEC SELLETTE OU ATTELAGE EN S³, kg (lb)

Modèle	Moteur	Rapport de pont	Poids technique maximal combiné ⁴	2500HD, caisse standard, 2RM, roues arr. simples	2500HD, caisse longue, 2RM, roues arr. simples	3500HD, caisse standard, 2RM, roues arr. simples	3500HD, caisse longue, 2RM, roues arr. simples	3500HD, caisse longue, 2RM, roues arr. jumelées	2500HD, caisse standard, 4RM, roues arr. simples	2500HD, caisse longue, 4RM, roues arr. simples	3500HD, caisse standard, 4RM, roues arr. simples	3500HD, caisse longue, 4RM, roues arr. simples	3500HD, caisse longue, 4RM, roues arr. jumelées
Cabine classique	V8 Vortec de 6,0 L	4,10	9 299 (20 500)	–	6 713 (14 800)	–	6 622 (14 600)	6 441 (14 200)	–	6 577 (14 500)	–	6 486 (14 300)	6 305 (13 900)
	V8 turbo diesel Duramax de 6,6 L	3,73	11 113 (24 500)	–	8 119 (17 900)	–	–	–	–	7 983 (17 600)	–	7 938 (17 500)	–
		3,73	13 835 (30 500)	–	–	–	–	–	–	–	–	–	10 523 (23 200)
Cabine double	V8 Vortec de 6,0 L	4,10	9 299 (20 500)	6 577 (14 500)	6 532 (14 400)	–	6 441 (14 200)	6 260 (13 800)	6 441 (14 200)	6 396 (14 100)	–	6 305 (13 900)	6 123 (13 500)
	V8 turbo diesel Duramax de 6,6 L	3,73	11 113 (24 500)	7 983 (17 600)	7 938 (17 500)	–	7 938 (17 500)	–	7 847 (17 300)	7 802 (17 200)	–	7 802 (17 200)	–
		3,73	13 835 (30 500)	–	–	–	–	10 433 (23 000)	–	–	–	–	10 342 (22 800)
Cabine multiplace	V8 Vortec de 6,0 L	4,10	9 299 (20 500)	6 486 (14 300)	6 441 (14 200)	6 396 (14 100)	6 350 (14 000)	6 214 (13 700)	6 350 (14 000)	6 260 (13 800)	6 305 (13 900)	6 214 (13 700)	6 033 (13 300)
	V8 turbo diesel Duramax de 6,6 L	3,73	11 113 (24 500)	7 893 (17 400)	7 847 (17 300)	7 893 (17 400)	7 847 (17 300)	–	7 756 (17 100)	7 439 (16 400)	7 756 (17 100)	7 666 (16 900)	–
		3,73	13 835 (30 500)	–	–	–	–	–	–	–	–	–	10 251 (22 600)

Roues arrière simples Roues arrière jumelées ³La capacité de remorquage maximale est calculée en soustrayant du poids à vide d'un véhicule de base, le poids de toutes les options nécessaires pris en compte lors du calcul de ce paramètre, ainsi que celui du conducteur. Le poids de l'équipement en option, des passagers et du matériel transporté viendront réduire la capacité de remorquage maximale de votre véhicule. Consultez votre concessionnaire GMC pour obtenir des précisions. ⁴Poids technique maximal combiné. Avec l'équipement adéquat, comprend la masse du véhicule et de la remorque, incluant le poids des passagers, du carburant, de l'équipement en option et du matériel transporté dans le véhicule et dans la remorque.

POIDS SOUS ESSIEU ET POIDS DE CHASSE-NEIGE, kg (lb)

POIDS TECHNIQUE MAXIMAL SOUS ESSIEU AVANT AVEC GROUPE D'INSTALLATION DE CHASSE-NEIGE (MODÈLES 4RM UNIQUEMENT) Tous les modèles peuvent transporter une attache permanente de chasse-neige d'un maximum de 45 kg (100 lb).

Modèle	Moteur	Type de moteur	2500HD à roues arr. simples	3500HD à roues arr. simples	3500HD à roues arr. jumelées
Cabine classique	L96	Essence	2 359 (5 200)	2 540 (5 600)	2 540 (5 600)
	LML	Diesel	2 722 (6 000)	2 722 (6 000)	2 722 (6 000)
Cabine double, caisse standard/caisse longue	L96	Essence	2 359 / 2 540 (5 200 / 5 600)	– / 2 540 (– / 5 600)	– / 2 540 (– / 5 600)
	LML	Diesel	2 722 / 2 722 (6 000 / 6 000)	– / 2 722 (– / 6 000)	– / 2 722 (– / 6 000)
Cabine multiplace, caisse standard/caisse longue	L96	Essence	2 359 / 2 540 (5 200 / 5 600)	2 540 / 2 540 (5 600 / 5 600)	– / 2 540 (– / 5 600)
	LML	Diesel	2 722 / 2 722 (6 000 / 6 000)	2 722 / 2 722 (6 000 / 6 000)	– / 2 722 (– / 6 000)

Roues arrière simples Roues arrière jumelées ⁵Poids maximum (kg/lb) de la lame du chasse-neige et de l'équipement détachables. Poids de chasse-neige maximum en fonction d'un véhicule pourvu des options courantes et d'un poids de 68 kg (150 lb) chacun pour le conducteur et un passager prenant place à l'avant. L'équipement supplémentaire et les passagers peuvent réduire le poids maximal du chasse-neige admissible. Un contrepoids peut être nécessaire à l'arrière afin de maintenir le poids sur l'essieu avant à moins de 65 % du poids total du véhicule si ce dernier est pourvu d'un chasse-neige. Veuillez communiquer avec le fabricant du chasse-neige pour connaître le contrepoids nécessaire.

POIDS MAXIMUM DU CHASSE-NEIGE⁵ (MODÈLES 4RM UNIQUEMENT)

Modèle	Moteur	Type de moteur	2500HD à roues arr. simples	3500HD à roues arr. simples	3500HD à roues arr. jumelées
Cabine classique	L96	Essence	408 (900)	454 (1 000)	454 (1 000)
	LML	Diesel	442 (975)	442 (975)	420 (925)
Cabine double, caisse standard/caisse longue	L96	Essence	352 / 454 (775 / 1 000)	– / 454 (– / 1 000)	– / 454 (– / 1 000)
	LML	Diesel	374 / 352 (825 / 775)	– / 363 (– / 800)	– / 352 (– / 775)
Cabine multiplace, caisse standard/caisse longue	L96	Essence	329 / 431 (725 / 950)	454 / 431 (1 000 / 950)	– / 420 (– / 925)
	LML	Diesel	352 / 318 (775 / 700)	363 / 329 (800 / 725)	– / 318 (– / 700)

VERSIONS	SIERRA	SLE	SLT	DENALI
CONFIGURATIONS				
CABINE CLASSIQUE	○	○	—	—
CABINE DOUBLE	○	○	○	—
CABINE MULTIPLACE	○	○	○	○
2RM	○	○	○	—
4RM	○	○	○	○
MÉCANIQUE				
FILTRE À AIR Grande capacité.	●	●	●	●
ALTERNATEUR De 150 A.	●	●	●	●
220 A. Compris avec le groupe d'installation de chasse-neige lorsque le moteur V8 Vortec de 6,0 L à ISC et calage variable des soupapes est commandé. Exige le moteur V8 Vortec de 6,0 L à ISC et calage variable des soupapes ou V8 Vortec de 6,0 L bicarburant au gaz naturel comprimé (GNC).	○	○	○	○
Deux, de 150 A chacun. Compris avec le groupe d'installation de chasse-neige lorsque le moteur V8 turbo diesel Duramax de 6,6 L est commandé. Exige le moteur V8 turbo diesel Duramax de 6,6 L.	○	○	○	○
REFROIDISSEUR D'HUILE DE TRANSMISSION EXTERNE AUXILIAIRE	●	●	●	●
REFROIDISSEUR D'HUILE À MOTEUR EXTERNE AUXILIAIRE	●	●	●	●
BATTERIE Grande capacité sans entretien avec protection antidécharge et prolongation de l'alimentation des accessoires.	●	●	●	●
BATTERIE AUXILIAIRE De 730 A de démarrage à froid (ADF). Exige le moteur V8 Vortec de 6,0 L à ISC et calage variable des soupapes.	○	○	○	○
FREINS À disque antiblocage aux 4 roues.	●	●	●	●
PRÉPARATION POUR TEMPS FROID Comprend recouvrement pour calandre de radiateur et ouvertures du pare-chocs avant. Exige le moteur V8 turbo diesel Duramax de 6,6 L.	○	○	○	○
DIFFÉRENTIEL ARRIÈRE AUTOBLOQUANT ULTRAROBUSTE EATON[®] Compris et livrable uniquement avec le groupe équipement de remorquage avec le Sierra 2500HD. De série avec les pick-up 3500HD.	○	●	●	●
CADRE Entièrement caissonné avec section avant hydroformée.	●	●	●	●
MOTEUR V8 Vortec de 6,0 L à injection séquentielle de carburant (ISC), calage variable des soupapes, polycarburant.	●	●	●	●
V8 de 6,0 L bicarburant au gaz naturel comprimé (GNC) à calage variable des soupapes. Certaines restrictions s'appliquent Cabine classique, Denali HD et tous les modèles 3500HD livrables à l'automne 2014. Consultez votre concessionnaire pour obtenir plus de détails et connaître la disponibilité des modèles.	○	○	○	○
V8 turbo diesel Duramax de 6,6 L à injection séquentielle de carburant (ISC) et compatibilité bio-diesel B20.	○	○	○	○
CHAUFFE-BLOC Compris avec le moteur V8 turbo diesel Duramax de 6,6 L.	○	○	○	○
ÉCHAPPEMENT Silencieux et tuyau d'échappement en acier inoxydable aluminé.	●	●	●	●
FREIN SUR ÉCHAPPEMENT COMMANDÉ PAR INTERRUPTEUR Compris et livrable uniquement avec le moteur V8 turbo diesel Duramax de 6,6 L.	○	○	○	○
COMMUTATEUR DE RALENTI ACCÉLÉRÉ	○	○	○	○
COMMANDE DE FREINS DE REMORQUE INTÉGRÉE Compris avec tous les modèles 3500HD.	○	●	●	●
SYSTÈME DE CONTRÔLE DE LA STABILITÉ STABILITRAK Comprend l'antiroulis proactif, la traction asservie, le dispositif anti-louvoiement électronique de la remorque et l'aide au démarrage en pente.	○	●	●	●
DIRECTION Assistée, à circulation de billes.	●	●	●	●
SUSPENSION Avant, indépendante avec barres de torsion. Comprend amortisseurs bitubes de 51 mm et barre stabilisatrice avant de 33 mm.	●	●	●	●
Arrière à ressorts multilames semi-elliptiques avec butées de débattement en uréthane.	●	●	●	●
BOÎTE DE VITESSES Automatique à six vitesses 6L90-E. Comprend le mode remorquage/transport, le freinage en pente en vitesse de croisière et le frein moteur en pente.	●	●	●	●
Automatique à six vitesses Allison [®] série 1000. Comprend le mode remorquage/transport, le freinage en pente en vitesse de croisière et le frein moteur en pente électronique. Exige le moteur V8 turbo diesel Duramax de 6,6 L.	○	○	○	○
BOÎTE DE TRANSFERT À deux vitesses avec rapport de gamme basse de 2,72 à 1 et levier au plancher (modèles 4RM uniquement).	●	—	—	—
À commande rotative électronique, à deux vitesses et rapport de gamme basse de 2,72 à 1 (modèles 4RM uniquement).	—	●	●	●
PRÉPARATION POUR CÂBLAGE DE REMORQUE Pour caravane, remorque avec sellette d'attelage ou à châssis en col de cygne. Comprend un faisceau de câblage à sept voies supplémentaire acheminé jusqu'à l'avant de la caisse. Non livrable avec le moteur V8 de 6,0 L bicarburant au GNC.	○	○	○	○
PONT ARRIÈRE Rapport de 4:10. De série et livrable uniquement avec le moteur V8 Vortec de 6,0 L ou de 6,0 L bicarburant au GNC.	●	●	●	●
Rapport de 3,73. Exige le moteur V8 turbo diesel Duramax de 6,6 L.	○	○	○	○
INSTRUMENTS ET COMMANDES				
CENTRALISATEUR INFORMATIQUE DE BORD Avec écran monochrome de 76 mm [3,5 po] en diagonale. Avec avertissements, compteur kilométrique, totalisateur partiel et informations de base sur le véhicule.	●	—	—	—
Avec écran couleur de 107 mm [4,2 po] en diagonale. Comprend la programmation effectuée par le conducteur, les avertissements, le compteur kilométrique, le totalisateur partiel et l'information sur le véhicule.	—	●	●	—
Écran couleur de 203 mm [8 po] personnalisable.	—	—	—	●
PÉDALES À RÉGLAGE ÉLECTRIQUE Pour le modèle SLE, comprises et livrables uniquement avec le groupe commodité SLE. Non livrable avec les camions à cabine classique.	—	○	●	●
PRISE DE COURANT DE 110 VOLTS De bord, triphasée de type domestique. Comprise et livrable uniquement avec le groupe commodité pour la version Sierra. Avec le SLE, comprise et livrable uniquement avec le groupe privilégié SLE.	○	○	●	●

LEGENDE ● DE SÉRIE ○ EN OPTION — NON LIVRABLE

VERSIONS	SIERRA	SLE	SLT	DENALI
VOLANT En polyuréthane avec commandes de régulateur de vitesse.	●	—	—	—
Gainé de cuir avec commandes du système sonore et du régulateur de vitesse.	—	●	●	—
Chauffant et gainé de cuir avec commandes du système sonore et du régulateur de vitesse. Avec le SLT, compris et livrable uniquement avec le groupe privilégié SLT.	—	—	○	●
COLONNE DE DIRECTION Inclinable manuellement.	●	●	●	—
Inclinable et télescopique, réglable manuellement. Avec le SLE, comprise et livrable uniquement avec le groupe privilégié SLE.	—	○	○	●
PLACES ASSISES				
BANQUETTE Avant trois places 40-20-40 en tissu, dossier inclinable à réglage manuel côtés conducteur et passager, soutien lombaire à réglage manuel pour le conducteur et appui-tête aux places d'extrémité. Comprend un accoudoir central rabattable avec rangement.	●	—	—	—
Banquette avant trois places 40-20-40 en vinyle, dossier inclinable à réglage manuel côtés conducteur et passager et appui-tête aux places d'extrémité. Comprend un accoudoir central rabattable avec rangement.	○	—	—	—
Banquette avant trois places 40-20-40 en tissu, dossier inclinable à réglage manuel côtés conducteur et passager et appui-tête aux places d'extrémité. Comprend un accoudoir central rabattable et un compartiment de rangement verrouillable dans le coussin de siège inférieur.	—	●	—	—
Banquette avant trois places 40-20-40 en cuir, avec coussins et dossiers chauffants. Non livrable avec les modèles à cabine classique. Exige une garniture intérieure de couleur noir jais.	—	○	—	—
Banquette avant trois places 40-20-40 en cuir, avec réglage électrique des sièges en 10 sens. Comprend soutien lombaire à réglage électrique, coussins et dossiers chauffants, fonction de mémorisation de deux positions côté conducteur (sauf pour le soutien lombaire) et appui-tête réglables.	—	—	●	—
Sièges baquets avant en tissu avec réglage électrique des sièges en 10 sens pour le conducteur et en six sens pour le passager, coussins et dossiers chauffants, appui-tête réglables, console au plancher et pochettes de rangement.	—	○	—	—
Sièges baquets avant en cuir à réglage électrique en 10 sens, soutien lombaire à réglage électrique, coussins et dossiers chauffants, fonction de mémorisation de 2 positions côté conducteur (sauf pour le réglage du soutien lombaire), appui-tête réglables, console au plancher et pochettes de rangement.	—	—	○	—
Siège du conducteur à réglage électrique en 10 sens. Exige une banquette. Compris et livrable uniquement avec le groupe privilégié SLE.	—	○	—	—
Sièges chauffants en tissu côtés conducteur et passager avant. Exigent le groupe privilégié SLE et la banquette divisée 40-20-40 en tissu.	—	○	—	—
Sièges baquets avant chauffants et rafraîchissants garnis de cuir perforé. Compris avec le groupe alerte au conducteur. Le Denali comprend le logo Denali en relief sur les sièges avant à réglage électrique en 12 sens et à soutien lombaire à réglage électrique.	—	—	○	●
Banquette arrière trois places rabattable. Modèles à cabine double uniquement. Comprend l'ancrage d'attache supérieur pour siège d'enfant.	●	—	—	—
Banquette arrière trois places à dossier divisé 60-40 rabattable. Comprend l'ancrage d'attache supérieur pour siège d'enfant. Uniquement avec les modèles à cabine double et à cabine multiplace.	—	●	●	●
INTÉRIEUR				
BLOC DE COMMUTATEURS AUXILIAIRES Comprend quatre commutateurs	○	—	—	—
COMMANDE DE LA TEMPÉRATURE Manuelle, monozone avec climatisation.	●	●	—	—
Commande automatique de la température à deux zones. Avec le SLE, comprise et livrable uniquement avec le groupe privilégié SLE. Non livrable avec les modèles à cabine classique.	—	○	○	●
RÉGULATEUR DE VITESSE	●	●	●	●
DÉGIVREUR Électrique de lunette arrière. Pour le SLE, compris et livrable uniquement avec le groupe privilégié SLE ou le groupe commodité SLE.	○	○	●	●
VERROUILLAGE DES PORTES Électrique.	●	●	●	●
REVÊTEMENT DE PLANCHER Moquette de couleur assortie avec tapis protecteurs en vinyle caoutchouté. (Comprend tapis protecteurs à la deuxième rangée dans les modèles à cabine double et à cabine multiplace.)	○	●	●	●
En vinyle caoutchouté de couleur graphite.	●	○	—	—
RADAR DE STATIONNEMENT ARRIÈRE Ultrasonique. Avec les modèles à cabine double et à cabine multiplace, compris et livrable uniquement avec le groupe commodité SLE.	—	○	—	—
RADARS DE STATIONNEMENT AVANT ET ARRIÈRE Ultrasoniques. Le SLE exige la cabine classique et le groupe alerte au conducteur.	—	○	○	●
CAMÉRA ARRIÈRE AVEC LIGNES DE QUADRILLAGE DYNAMIQUES	—	●	●	●
DÉMARRAGE À DISTANCE Avec le SLE, compris et livrable uniquement avec le groupe privilégié SLE.	—	○	—	—
TÉLÉDÉVERROUILLAGE Avec la version Sierra, compris et livrable uniquement avec le groupe commodité.	○	○	●	●
RÉTROVISEUR INTÉRIEUR À réglage jour/nuit manuel.	●	●	—	—
Avec antiblousissement automatique. Compris et livrable uniquement avec les rétroviseurs extérieurs verticaux grand angle chauffants à réglage électrique avec les modèles 2500HD SLE et 3500HD, version Sierra.	○	○	●	●
PLAQUES DE SEUIL Contrastantes brillantes.	—	—	—	●
TOIT OUVRANT Coulisant à commande électrique et ouverture rapide. Uniquement pour les modèles à cabine multiplace. Non livrable avec la préparation pour éclairage sur le toit ou le groupe d'installation de chasse-neige.	—	—	○	○
SYSTÈME DE SURVEILLANCE DE LA PRESSION DES PNEUS À l'exception de la roue de secours. Compris uniquement avec les modèles 2500HD.	●	●	●	●
TÉLÉCOMMANDE UNIVERSELLE Avec le modèle SLE, comprise et livrable uniquement avec le groupe commodité SLE. Non livrable avec les modèles à cabine classique, la préparation pour éclairage sur le toit ou le groupe d'installation de chasse-neige.	—	○	●	●
GLACES À commande manuelle. De série uniquement avec le Sierra à cabine classique.	●	—	—	—
À commande électrique à descente et montée rapides côté conducteur, et à descente rapide pour les passagers.	●	●	●	●
Lunette arrière coulissante à commande électrique avec dégivreur. Non livrable avec les modèles à cabine classique, la préparation pour éclairage sur le toit ou le groupe d'installation de chasse-neige.	—	—	—	●

VERSIONS

GROUPES D'OPTIONS	SIERRA	SLE	SLT	DENALI
GRUPE COMMODITÉ SIERRA Comprend rétroviseurs extérieurs chauffants à réglage électrique, télédéverrouillage, prise de courant de 110 V c.a., éclairage à DEL de la caisse, glaces de teinte foncée et glaces à commande électrique avec les modèles à cabine classique.	○	–	–	–
GRUPE COMMODITÉ SLE Comprend pédales à réglage électrique, radar de stationnement arrière et désembueur de lunette. Le radar de stationnement arrière n'est pas compris lorsque la suppression de la caisse ou la suppression du pare-chocs arrière est commandée. Non livrable avec les modèles à cabine classique.	–	○	–	–
GRUPE PRIVILÉGIÉ SLE Comprend siège du conducteur à réglage électrique en 10 sens avec banquette avant 40-20-40 uniquement. Comprend aussi démarreur à distance, phares antibrouillards avant, désembueur de lunette et prise de courant de 110 V. La télécommande universelle n'est pas comprise lorsque la préparation pour éclairage/gyrophare monté sur le toit de la cabine ou le groupe d'installation de chasse-neige est commandé. Comprend également la télécommande universelle et la commande de la température à deux zones dans les modèles à cabine double ou multiplace.	–	○	–	–
GRUPE PROTECTION INTÉRIEURE DE GMC Comprend tapis protecteurs toutes saisons et un tapis protecteur de caisse en caoutchouc. Le Sierra exige une moquette de couleur assortie. Non livrable avec le moteur V8 de 6,0 L bicarburant au GNC à calage variable des soupapes ou la doubleur de caisse vaporisée.	○	○	○	○
GRUPE PRIVILÉGIÉ SLT Comprend radars de stationnement avant et arrière et volant chauffant. Exige la colonne de direction inclinable et télescopique à réglage manuel.	–	–	○	–
GRUPE ALERTE AU CONDUCTEUR Comprend avertisseur de sortie de voie, alerte de prévention de collision et siège du conducteur à alerte de sécurité. Comprend aussi les radars de stationnement avant et arrière. Le SLT exige des sièges chauffants et rafraichissants côtés conducteur et passager avant, des sièges baquets en cuir à réglage intégral et une colonne de direction inclinable et télescopique à réglage manuel. Le SLE exige une cabine classique avec intérieur en tissu noir jais, le groupe privilégié SLE et une colonne de direction inclinable et télescopique à réglage manuel. Les modèles 3500HD exigent des sacs gonflables latéraux montés dans les sièges avant et des rideaux gonflables latéraux au pavillon aux places d'extrémité avant et arrière. ¹	–	○	○	○
GRUPE SUSPENSION TOUT TERRAIN Z71 Comprend contrôle de descente, plaques de protection de dessous de caisse, amortisseurs monotubes Rancho™ et emblèmes Z71 d'ailes avant. Uniquement avec les modèles à roues arrière simples.	–	○	○	○
GRUPE ÉQUIPEMENT DE REMORQUAGE Comprend plate-forme d'attelage de remorque de 64 mm (2,5 po) avec adaptateur de 51 mm (2,0 po), faisceau de 7 fils avec circuits de remorquage à fusible indépendants insérés dans un connecteur étanche à 7 voies pour le raccordement des feux de stationnement, des feux de recul, des clignotants, du conducteur du frein électrique, de la batterie et d'une mise à la terre. Le connecteur comprend également le connecteur de type à lames à 4 voies. Les modèles 2500HD comprennent le différentiel arrière autobloquant et la commande intégrée des freins de remorque. Compris avec tous les modèles 3500HD. Non livrable avec la suppression du pare-chocs arrière.	○	●	●	●
GRUPE D'INSTALLATION DE CHASSE-NEIGE Comprend l'alimentation pour les feux de recul et le feu d'urgence monté sur le toit, alternateur de 220 A avec V8 Vortec de 6,0 L [deux alternateurs de 150 A compris avec le moteur V8 turbo diesel Duramax de 6,6 L], faisceau de câblage d'éclairage avant, préparation pour éclairage/gyrophare de toit, groupe plaques de protection de dessous de caisse [compris avec le Denali] et poids technique maximal sous essieu avant accru. Uniquement avec les modèles 4RM. Communiquez avec votre concessionnaire pour obtenir des précisions.	○	○	○	○
GRUPE PLAQUES DE PROTECTION DE DESSOUS DE CAISSE Comprend plaques de protection montés sur le cadre, plaque de protection de dessous de caisse commençant derrière le pare-chocs avant et se prolongeant jusqu'à la première traverse, protégeant le dessous de caisse avant, le carter d'huile, le boîtier de différentiel et la boîte de transfert. Compris et livrable uniquement avec le groupe d'installation de chasse-neige et le groupe suspension tout terrain Z71.	○	○	○	●
PRÉPARATION POUR ÉCLAIRAGE/GYROPHARE DE TOIT Comprend l'interrupteur monté sur le tableau de bord et le câblage électrique passant sous la garniture de pavillon pour connecter un feu de secours ou d'avertissement sur la carrosserie. Compris avec le groupe d'installation de chasse-neige. Non livrable avec la commande universelle, la lunette arrière coulissante à commande électrique ou le toit ouvrant à commande électrique.	○	○	○	○

DIVERTISSEMENT, COMMUNICATION, NAVIGATION

RADIO À ÉCRAN COULEUR DE 107 MM (4,2 PO) EN DIAGONALE Avec bandes AM/FM, ports USB ² , prise auxiliaire et lecteur de carte SD.	●	–	–	–
RADIO À ÉCRAN COULEUR DE 107 MM (4,2 PO) EN DIAGONALE AVEC INTELLILINK³ Avec bandes AM/FM, lecteur de CD, ports USB ² , lecteur de carte SD, prise auxiliaire, lecture audio en continu Bluetooth™ pour musique et certains téléphones, intégration de téléphones intelligents mains libres, radio par Internet ⁴ et technologie à commande vocale pour le système sonore et le téléphone.	○	●	–	–
RADIO À ÉCRAN COULEUR TACTILE DE 203 MM (8 PO) EN DIAGONALE AVEC INTELLILINK³ Avec bandes AM/FM/SiriusXM ⁵ [de série pour une durée de trois mois], ports USB ² , lecteur de carte SD, prise auxiliaire, lecture audio en continu Bluetooth ² pour musique et certains téléphones, intégration de téléphones intelligents mains libres, radio par Internet ⁴ et technologie à commande vocale pour le système sonore et le téléphone et présentations personnalisables. Non livrable avec les modèles à cabine classique.	–	●	●	–
RADIO À ÉCRAN COULEUR TACTILE DE 203 MM (8 PO) EN DIAGONALE AVEC SYSTÈME DE NAVIGATION⁶ Comprend toutes les fonctions de la radio à écran couleur tactile de 203 mm (8 po) en diagonale avec IntelliLink ³ , auxquelles s'ajoute le système de navigation. Non livrable avec les modèles à cabine classique.	–	○	○	●
Lecteur de CD et de fichiers MP3. Les modèles à cabine classique exigent la radio à écran couleur tactile de 107 mm (4,2 po) en diagonale avec IntelliLink ³ .	○	○	●	●
SYSTÈME SONORE À SIX HAUT-PARLEURS Quatre haut-parleurs dans les Sierra à cabine classique.	●	●	●	–
Système sonore de catégorie supérieure Bose™ avec six haut-parleurs; [sept haut-parleurs, incluant un haut-parleur d'extrêmes graves, lorsque commandé avec sièges baquets].	–	–	○	●
TÉLÉPHONIE BLUETOOTH⁷ Connectivité du téléphone cellulaire personnel au système sonore du véhicule. Avec la version Sierra, comprise et livrable uniquement avec la radio à écran couleur tactile de 107 mm (4,2 po) en diagonale avec IntelliLink ³ .	○	●	●	●
RADIO PAR SATELLITE SIRIUSXM⁵ Comprend trois mois d'essai du service. La version Sierra exige la radio à écran couleur tactile de 107 mm (4,2 po) en diagonale avec IntelliLink ³ et OnStar ⁸ .	○	○	●	●

LEGENDE ● DE SÉRIE ○ EN OPTION – NON LIVRABLE

¹AVIS RELATIF À LA SÉCURITÉ DES ENFANTS: Toujours boucler les ceintures de sécurité et choisir des sièges d'auto en tenant compte du poids et de la taille de l'enfant, même lorsque le véhicule est équipé de sacs gonflables. Même dans les véhicules dotés d'un capteur de présence côté passager, les enfants sont mieux protégés lorsqu'ils sont assis à l'arrière, dans un siège d'auto ou un siège d'appoint. Ne jamais placer un siège d'enfant orienté vers l'arrière sur le siège avant d'un véhicule équipé d'un sac gonflable frontal actif. Consulter le Guide du propriétaire du véhicule et les directives d'utilisation des sièges pour enfant pour obtenir plus de renseignements en matière de sécurité. ²Non compatible avec tous les appareils. ³Les fonctions d'IntelliLink varient selon le modèle. Un téléphone intelligent muni de la technologie Bluetooth et la connectivité USB pour certains appareils sont nécessaires pour profiter pleinement des fonctions du système. Consultez le site intellilink.gmc.com pour obtenir de plus amples renseignements. ⁴Nécessite un forfait de données. ⁵Offert dans les 10 provinces canadiennes et dans la partie continentale des États-Unis. L'abonnement est vendu séparément après la période d'essai. Visitez le site siriusxm.ca pour obtenir de plus amples renseignements. ⁶Au moment de l'impression, les données cartographiques détaillées pour la plupart des grandes régions urbaines des États-Unis et pour certaines régions métropolitaines au Canada [Vancouver, Calgary, Edmonton, Winnipeg, Windsor, London, Toronto, Ottawa, Montréal, Québec et Halifax] sont disponibles. La couverture est considérablement limitée à l'extérieur de ces zones. ⁷Consultez le site onstar.ca pour connaître les régions où ce service est offert, les restrictions et les détails liés au système OnStar. Les services varient selon le modèle et les conditions. OnStar agit à titre d'intermédiaire entre vous et les services d'urgence. Ce ne sont pas tous les véhicules qui peuvent transmettre toutes les données reliées à l'accident. Après la période d'essai, un plan de services OnStar actif est requis.

VERSIONS

STYLE ET FONCTIONNALITÉ EXTÉRIEURES	SIERRA	SLE	SLT	DENALI
MARCHEPIEDS Chromés tubulaires de 152 mm (6 po) de forme rectangulaire. Compris avec le 3500HD SLT à roues arrière jumelées uniquement.	○	○	○	●
PAIRE-CHOCES Avant chromé.	●	●	●	–
Arrière, chromé avec marche-pieds d'extrémité.	●	●	●	–
Avant, couleur de la carrosserie.	–	–	–	●
Arrière, couleur de la carrosserie avec marche-pieds d'extrémité.	–	–	–	●
FEUX DE GABARIT DE TOIT Compris avec les modèles à roues arrière jumelées. En option avec les modèles à roues arrière simples.	○	○	○	○
CAISSE Crochets d'arrimage de charge mobiles, surélevés (4).	●	●	●	●
Protège-rebords de caisse.	●	●	●	●
POIGNÉES DE PORTES Noires.	●	–	–	–
Couleur de la carrosserie.	–	●	–	–
Chromées.	–	–	●	●
PHARES ANTIBROUILLARDS À halogène à l'avant. Avec le SLE, compris et livrables uniquement avec le groupe privilégié SLE.	–	○	●	●
CADRE DE CALANDRE Chromé.	●	●	●	●
Garniture contrastante chromée au centre.	–	●	●	–
Chromé avec garnitures contrastantes Denali exclusives.	–	–	–	●
GLACES Teintées à absorption des rayons du soleil.	●	–	–	–
De teinte foncée à absorption des rayons du soleil. Comprises et livrables uniquement avec le groupe commodité avec la version Sierra.	○	●	●	●
PHARES À halogène à faisceau de projection. Comprennent éclairage à DEL distinctif avec le SLT et le Denali.	○	○	○	○
Éclairage à DEL sous les longrons de caisse. Compris et livrable uniquement avec le groupe commodité avec la version Sierra.	○	●	●	●
MOULURES Latérales de carrosserie, de la couleur de la carrosserie.	–	●	●	–
Latérales de carrosserie, chromées.	–	–	●	●
CROCHETS DE SAUVETAGE Avant noirs montés au châssis.	●	●	●	●
DOUBLURE DE CAISSE VAPORISÉE Avec le Denali, de série avec les modèles 2500 et en option avec les modèles 3500. Non livrable avec le moteur V8 de 6,0 L bicarburant au GNC à calage variable des soupapes.	○	○	○	●
HAYON Verrouillable.	●	–	–	–
EZ-Lift à levée et à abaissement faciles, verrouillable.	–	●	●	●
PORTE-ROUE DE SECOURS Extérieur, de type à manivelle. Avec verrou.	●	●	●	●
DOUBLURES DE PASSAGES DE ROUES Arrière. Uniquement avec les modèles à cabine double ou multiplace à roues arrière simples.	–	●	●	●
ESSUIE-GLACES De pare-brise à balayage intermittent.	●	●	●	●

RÉTROVISEURS EXTÉRIEURS

Noirs, repliables à la main [modèles 2500HD uniquement].	●	–	–	–
Chauffants à réglage électrique, repliables à la main [modèles 2500HD uniquement]. Avec la version Sierra, compris et livrables uniquement avec le groupe commodité Sierra. Noirs avec la version Sierra, de la couleur de la carrosserie avec le SLE.	○	●	–	–
Chauffants à réglage électrique, repliables à commande électrique. Avec clignotants intégrés, éclairage d'approche de sécurité, à antibloisement automatique côté conducteur et éclairage de pas de porte; carénages chromés. Non livrables avec les modèles 3500HD.	–	–	●	●
GRAND ANGLE, VERTICAUX Repliables à la main avec rétroviseur convexe inférieur. De série avec les modèles 3500HD. En option avec les modèles 2500HD.	○	–	–	–
Chauffants à réglage électrique avec clignotants intégrés; repliables à la main et télescopiques; noirs [le rétroviseur convexe n'est pas chauffant ni à réglage électrique]. La version Sierra exige le groupe commodité. De série avec les modèles 3500HD, SLT et Denali.	○	○	○	○

PROTECTION ET SÉCURITÉ

SACS GONFLABLES¹ Frontaux, à déploiement simple, côtés conducteur et passager avant.	●	●	●	●
Latéraux montés dans les sièges du conducteur et du passager avant pour la protection du bassin et du torse. Compris avec tous les modèles 2500HD et certains modèles 3500HD. Voyez votre concessionnaire pour obtenir de plus amples détails et connaître leur disponibilité.	○	○	○	○
Rideaux gonflables latéraux au pavillon aux places d'extrémité avant et arrière. Compris avec tous les modèles 2500HD.	○	○	○	●
FEUX DE CIRCULATION DE JOUR Avec commande automatique de l'éclairage.	●	●	●	●
AVERTISSEUR DE SORTIE DE VOIE ET ALERTE DE PRÉVENTION DE COLLISION Compris et livrables uniquement avec le groupe alerte au conducteur. Le SLE exige une cabine classique.	–	○	○	○
ONSTAR⁸ Plan Orientation et dépannage. Abonnement de six mois inclus.	○	●	●	●
SIÈGE DU CONDUCTEUR À ALERTE DE SÉCURITÉ Livrable uniquement avec le groupe alerte au conducteur. Le SLE exige une cabine classique.	–	○	○	○
SYSTÈME ANTIVOL Avec prévention de l'entrée par effraction. Compris et livrable uniquement avec le démarreur à distance avec le modèle SLE.	–	○	●	●

TRANQUILLITÉ D'ESPRIT : DE SÉRIE DANS TOUS LES VÉHICULES GMC

Nous fabriquons des camions de qualité, nous sommes donc en mesure de les garantir en toute confiance. C'est pourquoi General Motors du Canada propose la meilleure garantie au Canada pour ses véhicules. Garanties offertes :

- Garantie limitée de véhicule neuf de 3 ans ou 60 000 km¹
- Garantie limitée de 5 ans ou 160 000 km sur le groupe propulseur, sans franchise pour les réparations, et entièrement transférable sans aucuns frais¹
- Transport de dépannage pendant 5 ans ou 160 000 km¹
- Assistance routière jour et nuit, pendant 5 ans ou 160 000 km¹
- Garantie de 6 ans ou 160 000 km contre la perforation due à la rouille¹
- Garantie de 8 ans ou 130 000 km des convertisseurs catalytiques et des modules de commande du groupe propulseur¹

AUTRES PRIVILÈGES ET PROGRAMMES À L'INTENTION DES PROPRIÉTAIRES² :

- **Plan de protection GM (PPGM)** – Seul plan de protection assuré par les ressources de General Motors et avalisé par celui-ci, le PPGM peut être acheté au moment de la vente ou à tout moment pendant la durée de la garantie limitée de véhicule neuf.
- **Service GM Goodwrench** – Grâce à ses techniciens certifiés GM et aux pièces GM d'origine, personne ne connaît mieux votre véhicule GM.
- **Centre de soutien aux propriétaires GMC** – À titre de propriétaire, profitez des avantages que propose le Centre de soutien aux propriétaires GMC. Cette destination en ligne à l'intention des propriétaires vous donne accès à des bons-rabais, des concours, des offres en vigueur ainsi qu'aux conseils pratiques les plus récents sur la conduite et l'entretien de votre véhicule. Pour obtenir plus de détails, consultez gmcowner.ca.

POUR VOUS AIDER À ACHETER OU À LOUER UN VÉHICULE NEUF :

- **Financement à l'achat et à la location** – Financement sur place; voyez votre concessionnaire pour obtenir tous les détails³.
- **Programme de prime GM pour étudiants** – Les étudiants et les nouveaux diplômés d'une école secondaire, d'un collège ou d'une université² peuvent être admissibles à une prime pour étudiants de 500 à 750 \$⁴ (taxes incluses), selon le modèle choisi, applicable à l'achat, à la location ou au financement d'un véhicule neuf GMC admissible.
- **La Carte GM** – Les titulaires de la Carte GM^{MD} peuvent réclamer jusqu'à 3 500 \$ en prime de la Carte GM (sous réserve des allocations par véhicule) applicables au prix d'achat total de tout véhicule GM neuf admissible⁴. Pour obtenir tous les détails du programme, veuillez visiter lacartegm.ca.

SOURCES D'INFORMATION :

Pour obtenir tous les détails sur ces programmes, rendez-vous chez votre concessionnaire GM ou à l'un de ces centres d'information :

- Le site Web de GM à gm.ca
- Le Centre de service à la clientèle GM au **1 800 463-7483** ou au **1 800 263-3830** pour les utilisateurs d'ATS.

À PROPOS DE CETTE BROCHURE

Certains équipements montrés ou décrits dans cette brochure peuvent être livrables moyennant un supplément. La présente brochure se veut complète et exacte. Toutefois, nous nous réservons le droit d'y modifier les prix, les couleurs, les matériaux, l'équipement, les caractéristiques, les modèles et la disponibilité, en tout temps et sans préavis. Les caractéristiques, les dimensions, les mesures, la tarification et les autres données figurant dans la présente brochure ainsi que sur d'autres imprimés provenant de l'établissement concessionnaire ou apposées sur les véhicules, sont données à titre indicatif et sont fondées sur les plans de conception, les dessins techniques, les prototypes et les essais en laboratoire. Votre véhicule peut différer selon les procédés de fabrication suivis et l'équipement installé. Puisque certains renseignements peuvent avoir été mis à jour depuis la date de publication, veuillez communiquer avec votre concessionnaire GM pour obtenir des précisions. General Motors du Canada Limitée se réserve le droit de prolonger ou de raccourcir l'année modèle de tout produit pour quelque raison que ce soit ou de débiter et de terminer des années modèles à des dates différentes.

À PROPOS DES USINES DE MONTAGE

Les véhicules GMC sont dotés de moteurs et de composants fabriqués et assemblés par différentes unités d'exploitation de General Motors, ses filiales et ses fournisseurs. À l'occasion, il peut être nécessaire de fabriquer des véhicules GMC avec des composants différents ou provenant de fournisseurs différents. Étant donné que certaines options ne sont peut-être pas disponibles lorsque votre véhicule est assemblé, nous vous recommandons de vous assurer que votre véhicule comprend l'équipement que vous avez commandé ou, dans le cas contraire, que les changements apportés sont acceptables pour vous.

MARQUES DE COMMERCE

©2014 General Motors du Canada Limitée. Tous droits réservés. Tout le texte, toutes les images, tous les éléments graphiques et tout autre matériel contenus dans cette brochure sont assujettis au droit d'auteur et à tout autre droit de propriété intellectuelle que détient General Motors LLC General Motors du Canada Limitée. La présente documentation ne peut être reproduite, distribuée ou modifiée sans la permission écrite expresse de General Motors LLC et/ou General Motors du Canada Limitée. Imprimé aux États-Unis, avril 2014. La présente brochure comprend les marques suivantes, sans en exclure d'autres : General Motors, GM, GMC, Sierra et leur logo respectif, les emblèmes, les slogans, les noms de modèles de véhicules, les conceptions de carrosserie, et d'autres marques comme Denali et StabiliTrak, sont des marques de commerce de General Motors de General Motors du Canada Limitée, de ses filiales, de ses sociétés affiliées ou de ses concédants de licence. OnStar, l'emblème OnStar et le plan Orientation et dépannage sont des marques déposées d'OnStar, LLC. Le nom et les logos SiriusXM sont des marques de commerce de SiriusXM Canada, Canadian Satellite Radio, Inc. Bluetooth est une marque déposée de Bluetooth SIG, Inc. Bose est une marque déposée de Bose Corporation. Apple est une marque déposée d'Apple, Inc. Android est une marque de commerce de Google, Inc. BlackBerry est une marque déposée de Research In Motion, Inc. Windows est une marque déposée de Microsoft Corporation.

¹Selon la première éventualité. Des conditions et restrictions s'appliquent; consultez votre concessionnaire pour obtenir tous les détails. ²Des conditions et des restrictions s'appliquent. ³Sous réserve d'admissibilité. ⁴Programme sous toute réserve.

