

LEXUS CT 200h





LEXUS CT 200h

Introduction	04 - 07
Dynamique de conduite	08 - 09
L-Finesse	10 - 11
Luxe de l'habitacle	12 - 15
Technologie de pointe	16 - 17
Technologie Full Hybrid	18 - 19
F SPORT	20 - 21
Mark Levinson®	22 - 23
Sport Édition et Premium Édition	24 - 25
Qualité de fabrication Lexus	26 - 27
Conception Éco-responsable	28 - 29
Caractéristiques techniques et équipements	30 - 63



«LA CT 200h, PREMIÈRE COMPACTE PREMIUM FULL HYBRID* AU MONDE, ALLIE TOUT LE RAFFINEMENT D'UNE LEXUS ET DES PERFORMANCES ENVIRONNEMENTALES EXCEPTIONNELLES.»

Chika Kako, Ingénieur en Chef de la CT 200h

L'EXCELLENCE EN MOUVEMENT

La conduite de la CT 200h vous fera vivre l'expérience du luxe selon Lexus au volant d'un véhicule compact équipé de la technologie Lexus Hybrid Drive. Vous profiterez également de performances environnementales inégalées, caractérisées par des émissions de CO₂ extrêmement faibles de seulement 82 g/km**. En mode EV (100% électrique), vous roulez dans un silence quasi-total, sans consommer la moindre goutte de carburant et sans dégager de polluants. À l'intérieur, l'habitacle vous offre un système audio et des services multimédias de pointe ainsi qu'une qualité de fabrication à la hauteur de la marque et assurée par nos maîtres-artisans «Takumi». Découvrez un degré de confort et de raffinement encore jamais atteint en prenant le volant de la Lexus CT 200h.

* Full Hybrid = Totalemment hybride

** En cycle mixte, pour les versions CT 200h et Business.



CT 200h F SPORT avec options



LEXUS CT 200h INTRODUCTION

LE LUXE VERSION COMPACTE

ESSAYEZ LA PREMIÈRE COMPACTE PREMIUM
FULL HYBRID* AU MONDE.



Avec son design distinctif à l'avant et son style athlétique à l'arrière, la CT 200h est une voiture extraordinaire. L'habitacle luxueux offre toute l'hospitalité propre à Lexus, avec une magnifique sellerie en cuir**, des matériaux de grande qualité et des technologies perfectionnées comme la commande Remote Touch** et le système audio Mark Levinson® à 13 haut-parleurs**. Pour plus de dynamisme, la CT 200h F SPORT est pourvue d'une sellerie en simili-cuir Tahara / tissu spécifique, d'une suspension plus réactive et de jantes en alliage 17" exclusives.

* Full Hybrid = Totalelement Hybride

** Selon les versions



De gauche à droite : CT 200h F SPORT avec options et CT 200h Executive

PROFITEZ DE LA VILLE

DÉTENDEZ-VOUS À BORD D'UNE VOITURE COMPACTE RAFFINÉE, ET UTILISEZ LE SÉLECTEUR DE MODE DE CONDUITE POUR ADAPTER LA VOITURE À VOTRE HUMEUR DU MOMENT.

Au volant de la CT 200h, vous aurez la sensation intime d'être connecté à une voiture parfaitement équilibrée et extrêmement fluide. La conduite est précise et maîtrisée, surtout dans les virages, grâce à un châssis extrêmement efficace construit au moyen d'une technologie dernier cri, aux composants légers en aluminium et à la direction assistée électrique. La suspension arrière à double triangulation garantit une excellente tenue de route et une conduite confortable. Le sélecteur de mode de conduite, idéalement placé sur la console centrale pour plus de commodité, vous permet de choisir entre les modes ECO pour une efficacité énergétique maximale, NORMAL pour une utilisation quotidienne ou SPORT pour plus de réactivité et de dynamisme. Ou pressez le bouton EV (100 % électrique) afin de circuler avec le moteur électrique seul sur une courte distance et profitez d'un moment de silence.

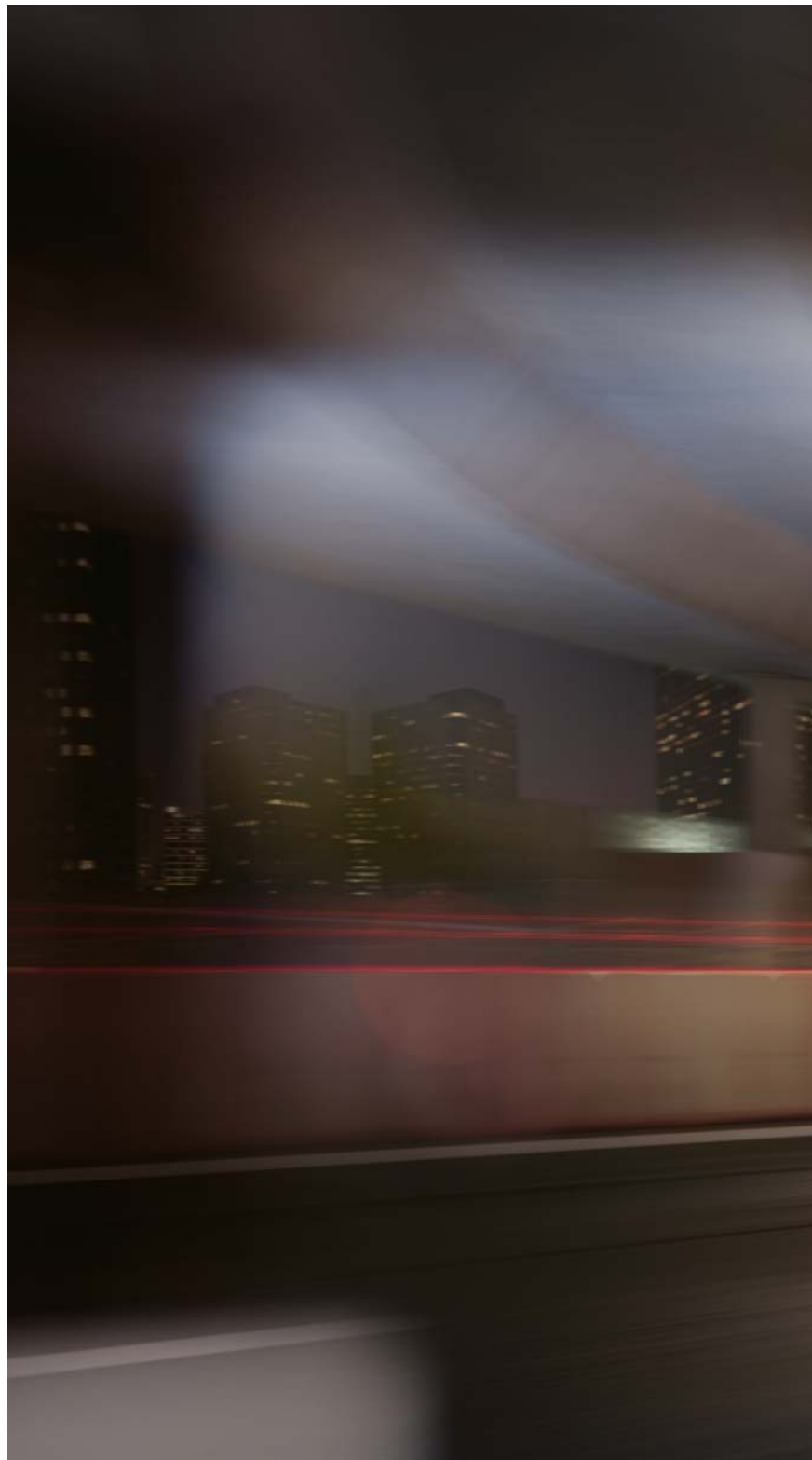



RENOUVEAU URBAIN

**LA CT 200h ARBORE UNE AUDACIEUSE
« CALANDRE TRAPÉZOÏDALE » ET OFFRE DES
QUALITÉS AÉRODYNAMIQUES SOPHISTIQUÉES.**

Pour la CT 200h, nos designers ont appliqué une déclinaison audacieuse de notre identité stylistique baptisée L-finesse, représentée par la « calandre trapézoïdale » (Spindle Grille). Toute l'attention se focalise sur cette large calandre, flanquée de feux de jour et de feux de croisement à diodes électroluminescentes* (DEL) semblables à des bijoux. Pour encore plus de silence grâce à des bruits d'écoulement d'air réduits, la CT 200h dispose d'un becquet arrière et d'une antenne en forme d'aileron de requin. Pour plus de stabilité et des caractéristiques aérodynamiques de premier ordre, la CT 200h est équipée d'ailettes aéro-stabilisatrices placées sur les feux arrière et au niveau des supports de rétroviseurs.

* Selon les versions



CT 200h Executive







CT 200h Executive avec options et accessoires





LEXUS CT 200h

LUXE DE L'HABITACLE

TOTALEMENT LEXUS

DISPONIBLE AVEC DE SOMPTUEUX SIÈGES EN CUIR*, LA CT 200h OFFRE UN CONFORT EXCEPTIONNEL À SES OCCUPANTS.

La CT 200h est assemblée dans notre usine de Kyushu récompensée par de nombreux prix. Elle redéfinit la qualité de fabrication pour une compacte premium. Les sièges à la magnifique finition offrent un excellent maintien latéral dans les virages et une parfaite relaxation lors des longs trajets. Chaque élément que vous touchez témoigne de la qualité évidente du véhicule, depuis le volant recouvert d'une garniture en cuir au magnifique grain, contrastant avec des éléments métalliques finement ciselés. L'impressionnante quiétude à bord de la CT 200h est aussi due à l'excellente isolation phonique obtenue en recourant largement à des matériaux d'origine biologique. Pour plus de confort, la climatisation électronique bi-zone offre un réglage précis de la température et l'air de l'habitacle est filtré pour éliminer le pollen et la poussière.

* Selon les versions





PENSÉE CONNECTÉE

INTERFACE SMARTPHONE FLUIDE, NAVIGATION PREMIUM* ET SERVICES CONNECTÉS**.

La CT 200h est disponible avec la dernière version du système de Navigation Premium*, couplée à un élégant écran 7" fonctionnant par commande Remote Touch* ou par commandes vocales*. Le système se distingue par ses magnifiques graphiques 3D et ses nombreuses options de cartographie. En outre, il produit un QR code compatible avec votre Smartphone vous permettant de rejoindre votre destination à pied une fois votre véhicule garé. Ce système offre également des services tels que la recherche en ligne**, Google Street View®**, Panoramio®** et même la lecture des SMS. Pour encore plus de facilité, vous pouvez même télécharger un itinéraire** dans le système de navigation de la CT 200h, depuis votre ordinateur portable ou votre tablette.

* Selon les versions

** Les services connectés ne sont pas nécessairement disponibles dans tous les pays ou avec tous les téléphones mobiles. Veuillez consulter votre Concessionnaire ou votre Réparateur Agréé Lexus pour plus d'informations





LEXUS CT 200h

TECHNOLOGIE FULL HYBRID



LEXUS HYBRID DRIVE



**LE SYSTÈME FULL HYBRID* DE LA CT 200h
FOURNIT UNE PUISSANCE COMBINÉE DE 136 ch
MAIS N'ÉMET QUE 82 g/km** DE CO₂.**

Au volant de la CT 200h, vous apprécierez la réactivité et la fluidité de son accélération. La CT 200h est équipée du système Lexus Hybrid Drive, qui associe intelligemment un moteur à essence 1,8 litre 4 cylindres perfectionné à cycle Atkinson et un puissant moteur électrique. Ainsi, la CT 200h ne consomme que 3,6 l/100 km**. Et si vous sélectionnez le mode EV (100 % électrique), la voiture évolue dans un silence quasi-total, sans consommer la moindre goutte d'essence et sans dégager de polluants. La voiture dispose aussi d'un grand espace de chargement, car la batterie du système hybride disposée sous le plancher du coffre occupe très peu de place.

* Full Hybrid = Totalemnt Hybride

** En cycle mixte, pour les versions CT 200h et Business.

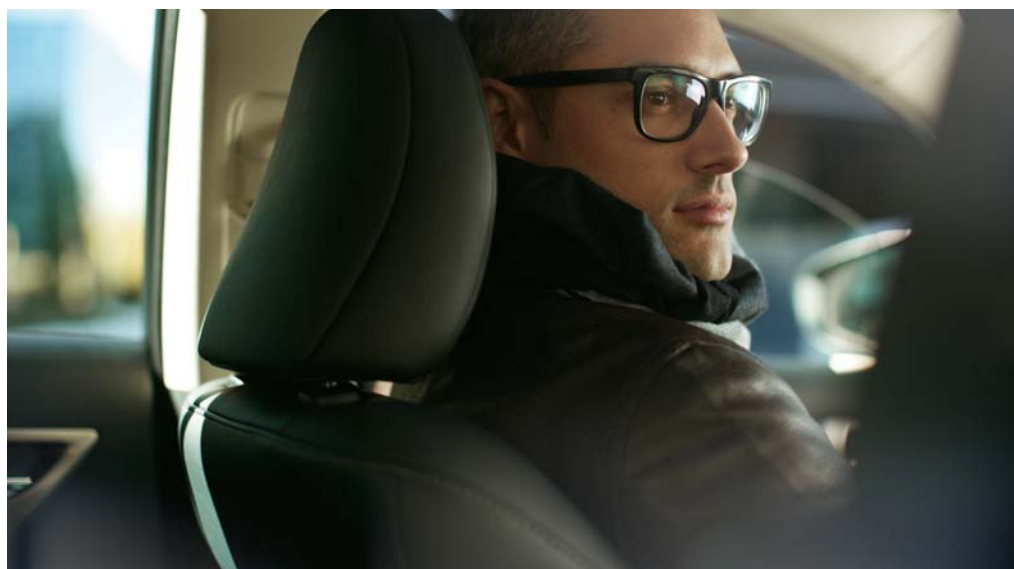



LEXUS CT 200h F SPORT



UN DESIGN QUI SORT DU LOT

**STYLE DISTINCTIF F SPORT, SELLERIE SPÉCIFIQUE
ET JANTES EN ALLIAGE 17".**

Mise au point sur circuit par notre équipe en charge des véhicules sportifs de la gamme, la CT 200h F SPORT est encore plus agréable à conduire grâce à sa suspension sportive et réactive. À l'avant, le style dynamique F SPORT intègre une calandre alvéolée plus grande et plus expressive. Les jupes évasées renforcent le caractère athlétique du pare-chocs avant, tandis que le becquet arrière ajouré contribue à augmenter la stabilité de la conduite. L'habitacle n'est pas en reste puisqu'il peut-être habillé d'une superbe sellerie en cuir* Grenat, il offre également un volant F SPORT en cuir perforé, un pédalier et un repose-pied en aluminium ainsi que des inserts métalliques.

* Disponible en option









LE SON DE L'EXCELLENCE

DÉCOUVREZ L'EXTRAORDINAIRE SYSTÈME AUDIO MARK LEVINSON® PREMIUM SURROUND* ET SA QUALITÉ SONORE DIGNE DES PLUS BELLES SALLES DE CONCERT.

La CT 200h en version Executive est équipée de l'extraordinaire système audio Mark Levinson® Premium Surround à 13 haut-parleurs. Mark Levinson équipe les voitures Lexus en exclusivité. Pour les connaisseurs, la marque est devenue synonyme de très haute technologie sonore et de performances acoustiques hors du commun. Chaque haut-parleur de ce système est spécialement conçu pour correspondre exactement aux caractéristiques acoustiques de l'habitacle. Avec un son surround numérique 7.1, ce système a toutes les qualités d'une salle multimédia, pour la musique et, quand la voiture est à l'arrêt, pour les DVD.

* Selon les versions.





CT 200h SPORT ÉDITION

DÉMARQUEZ-VOUS AVEC SON DESIGN RÉSOŁUMENT SPORTIF.

La CT 200h Sport Édition se remarque au premier coup d'œil grâce à ses jantes en alliage 17", sa « calandre trapézoïdale », ses coques de rétroviseurs et son diffuseur arrière aux finitions noires laquées. À l'intérieur, vous profiterez de ses nombreuses technologies et de sa sellerie en simili-cuir Tahara / Tissu.



CT 200h PREMIUM ÉDITION

OPTEZ POUR L'ÉLÉGANCE ET LE RAFFINEMENT.

Équipée d'une somptueuse sellerie en simili-cuir Tahara, disponible en Noir, en Ivoire ou en Camel, la CT 200h Premium Édition vous séduira par son intérieur exclusif et ses nombreux équipements de confort. Les jantes en alliage 17" à la finition argentée et sa calandre chromée complètent avec brio son design extérieur.



**TOUT EST DANS
LE DÉTAIL**

**LA PRODUCTION EST SUPERVISÉE PAR DES
MAÎTRES-ARTISANS 'TAKUMI' QUI INSPECTENT
RIGOREUSEMENT CHAQUE CT 200h, AVANT
L'ESSAI SUR ROUTE DE 30 KM QUI CLÔTURE LE
PROCESSUS DE PRODUCTION.**



Dans la CT 200h, la qualité est omniprésente : depuis les splendides finitions en cuir, jusqu'aux magnifiques inserts en bois à grain fin issus de plantations durables, en passant par la peinture irréprochable qui brille davantage et plus longtemps que sur toute autre voiture compacte. La production est assurée par des équipes très qualifiées, supervisées par les maîtres artisans 'Takumi' de Lexus, qui vérifient soigneusement la qualité de chaque CT 200h pour s'assurer qu'elle réponde à nos normes de qualité intransigeantes.



LEXUS CT 200h

CONCEPTION ÉCO-RESPONSABLE

PIONNIER EN MATIÈRE DE RESPECT DE L'ENVIRONNEMENT

**LA CT 200h EST CONSTRUITE AVEC DES
MATÉRIAUX ÉCOLOGIQUES RÉVOLUTIONNAIRES
ET PEUT CALCULER L'ITINÉRAIRE LE PLUS
ÉCOLOGIQUE VIA LE SYSTÈME DE NAVIGATION.**



Récompensée par de nombreux prix environnementaux, la CT 200h dotée de la technologie Lexus Hybrid Drive est conçue pour minimiser son impact sur l'environnement. La CT 200h est équipée d'une motorisation hybride parmi les plus écologiques de sa catégorie. Elle est construite avec des technologies durables innovantes : le garnissage du coffre est en plastique écologique issu de la canne à sucre, tandis que des boiseries en bois indigène à croissance rapide sont disponibles en accessoire. Les deux systèmes audio Panasonic®* comprennent des haut-parleurs en résine de bambou et charbon de bois assurant de meilleures performances sonores et plus facilement recyclables. En fin de vie, la voiture est à 85 % recyclable, y compris la batterie du système hybride.

* Selon les versions

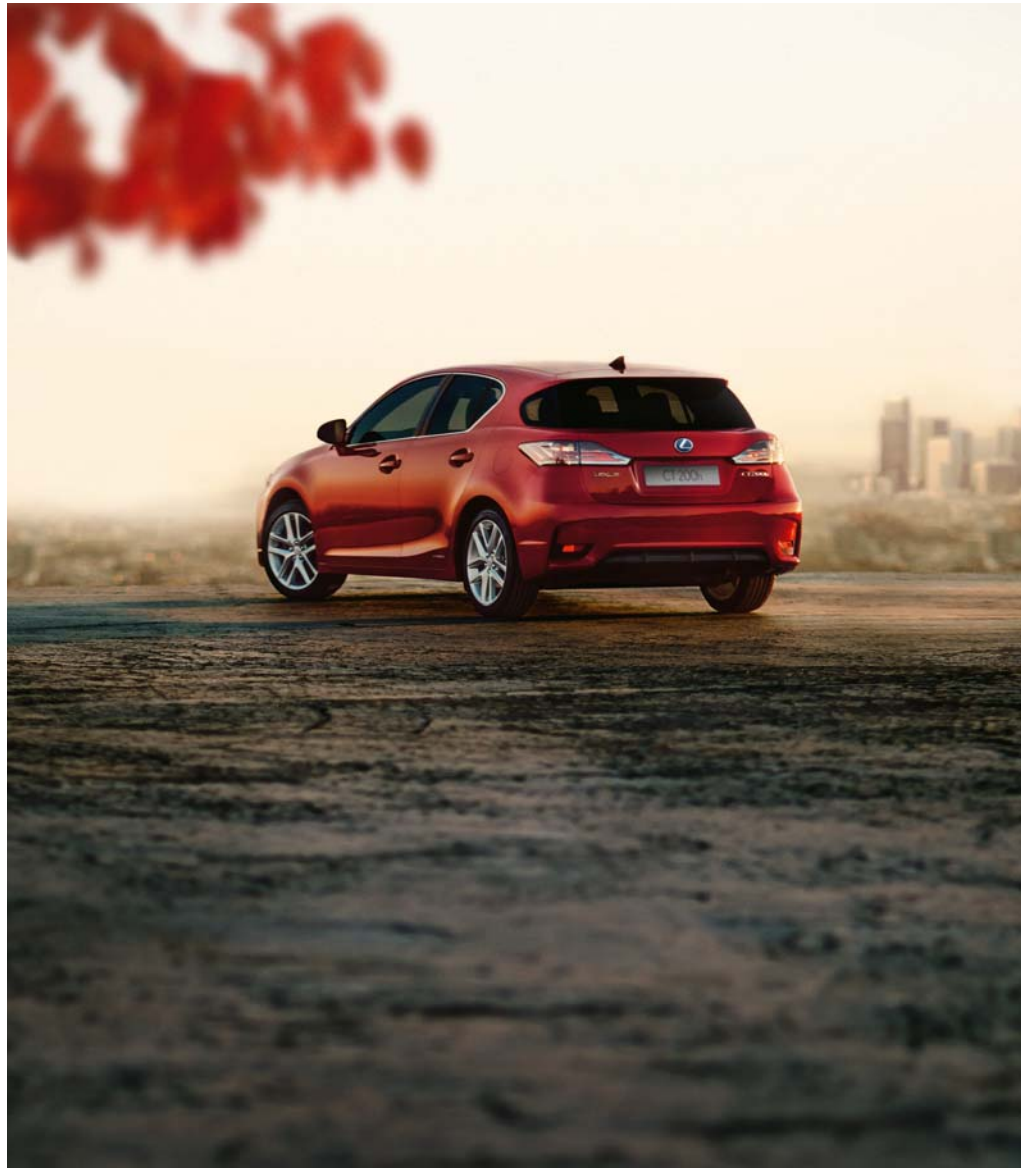

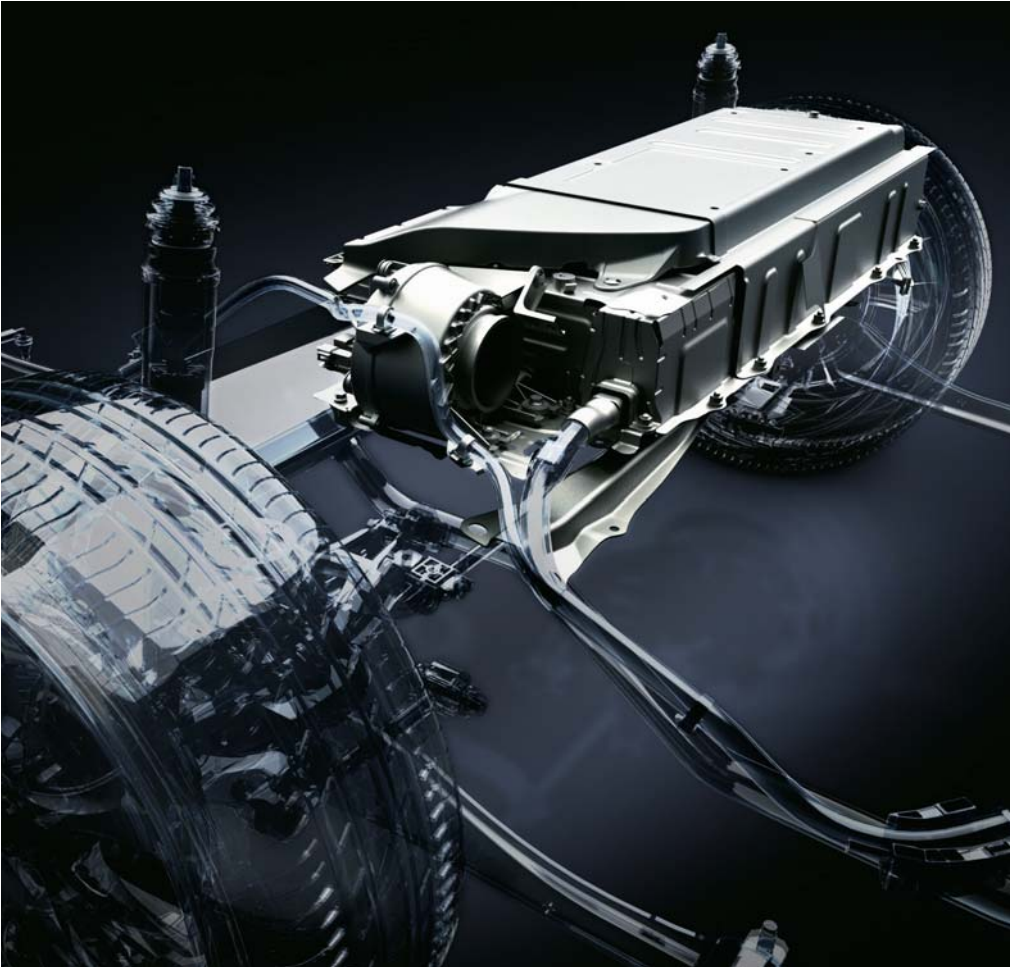

CARACTÉRISTIQUES TECHNIQUES ET ÉQUIPEMENTS

Lexus Hybrid Drive	32 - 35
Performances dynamiques	36 - 37
Sécurité perfectionnée	38 - 39
Équipements extérieurs / Équipements intérieurs	40 - 43
Système audio, communication et information	44 - 45
F SPORT	46 - 47
Caractéristiques techniques	48 - 49
Finitions, équipements de série et options	50 - 53
Accessoires	54 - 55
Coloris intérieurs	56 - 59
Coloris extérieurs	60 - 61
Au service du Client	62 - 63



LEXUS HYBRID DRIVE

En 2004, Lexus est devenu le premier constructeur automobile à introduire la technologie hybride sur le marché des voitures de luxe. Depuis lors, Lexus a vendu plus d'un million de véhicules hybrides dans le monde. Le système Lexus Hybrid Drive de seconde génération qui équipe la CT 200h fournit une puissance raffinée, une excellente efficacité énergétique et des émissions extrêmement faibles, voire nulles lorsque le véhicule roule en mode EV (100% électrique). Pour de plus amples informations sur la technologie hybride, visitez notre site Web : www.lexus.fr/hybrid





ÉLECTRONIQUE DE PUISSANCE

Véritable «cerveau» du système Lexus Hybrid Drive, l'unité de contrôle de puissance PCU (Power Control Unit) optimise en permanence l'attribution des ressources énergétiques de la CT 200h : électrique, thermique ou les deux à la fois. Elle garantit ainsi à tout moment une efficacité optimale.



MOTEUR ESSENCE 1,8 LITRE 4 CYLINDRES

Ce moteur essence extrêmement fluide à cycle Atkinson garantit un rendement énergétique exceptionnel et permet de réduire considérablement les émissions de polluants, grâce à des technologies intelligentes : recyclage des gaz d'échappement et distribution variable en continu (VVT-i).



MOTEUR ÉLECTRIQUE HAUTES PERFORMANCES

Le moteur électrique d'une puissance de 82 ch fournit jusqu'à 207 Nm de couple instantané et linéaire. Il œuvre en synergie avec le moteur à essence à l'accélération, et il constitue la seule et unique source d'énergie en mode EV (100 % électrique).



BATTERIE HYBRIDE PERFECTIONNÉE

Le système Lexus Hybrid Drive comporte une batterie Nickel-Hydrure Métallique (Ni-MH) de 202 V, contrôlée par un logiciel sophistiqué de gestion de l'énergie. Cette batterie est logée sous le coffre, sans pour autant réduire le volume d'espace de rangement ni le confort. Elle est rechargée en permanence par le véhicule lui-même et ne nécessite pas de recharge à partir d'une source extérieure.



FREINAGE À RÉCUPÉRATION D'ÉNERGIE

À la décélération et au freinage, les roues entraînent le moteur électrique qui se comporte alors comme un puissant générateur. Au lieu de laisser l'énergie cinétique se dissiper sous forme de chaleur, il la récupère et la convertit en énergie électrique. Celle-ci est alors stockée dans la batterie hybride pour un usage ultérieur, par exemple en mode EV (100% électrique) ou lors d'une forte accélération.



SÉLECTEUR DE MODE DE CONDUITE

La CT 200h dispose de quatre modes de conduite. Le mode EV (100% électrique) permet de se mouvoir grâce à la puissance électrique seule. Très silencieuse, la CT 200h ne rejète alors aucun polluant. Les modes ECO et NORMAL associent les moteurs électrique et essence, pour une conduite détendue à vitesse normale. Enfin le mode SPORT offre une conduite plus dynamique.

EXPÉRIENCE DE CONDUITE LEXUS HYBRID DRIVE



DÉMARRAGE ET FAIBLE ALLURE

Au démarrage et jusqu'à 60 km/h environ, la CT 200h peut fonctionner grâce au moteur électrique seul, la batterie hybride fournissant l'électricité nécessaire. Le mode EV (100% électrique) permet, quant à lui, de rouler jusqu'à 45 km/h pendant 3 kilomètres en fonction de la charge de la batterie. À ce stade, la CT 200h est très silencieuse, ne consomme pas d'essence et ne produit aucune émission polluante.



CONDUITE NORMALE

Au-delà de 60 km/h, le moteur essence se met en route en toute discrétion, mais reçoit l'aide du moteur électrique dès que les circonstances l'exigent. Grâce à la répartition quasi-idéale des sources d'énergie thermique et électrique, la CT 200h est extrêmement plaisante à conduire tout en affichant une consommation modeste et de faibles émissions.

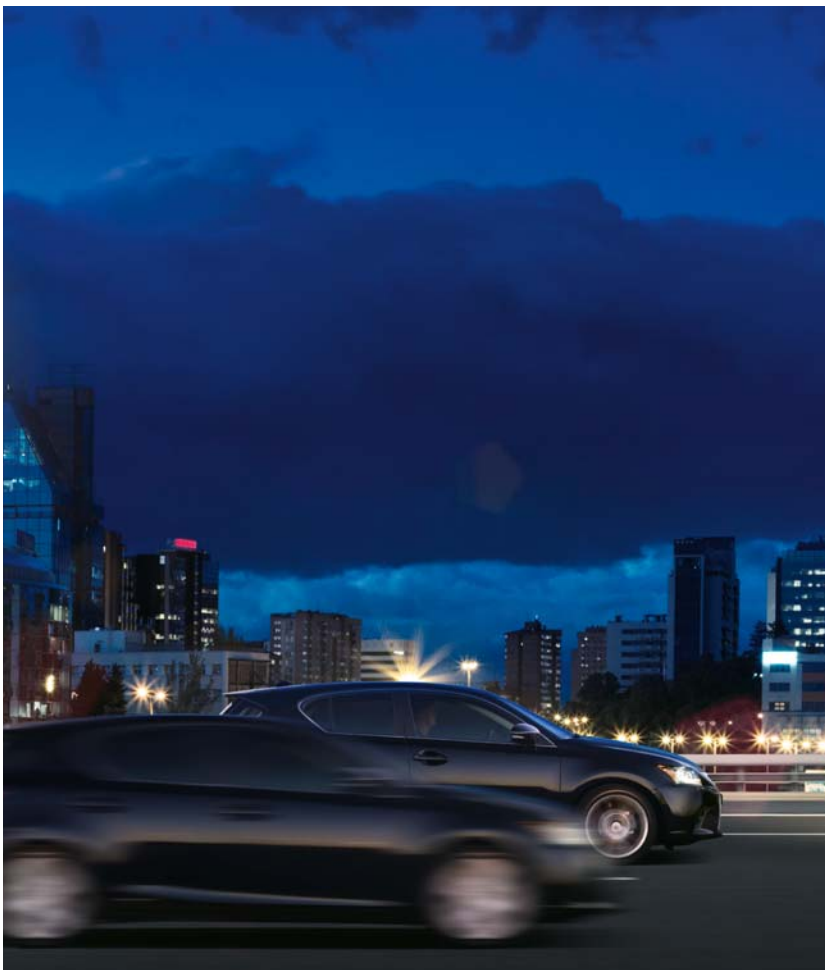

PLEINE ACCÉLÉRATION

Accélérez franchement et le moteur électrique ajoute immédiatement son énergie à celle du moteur à essence. Cela fournit un formidable surcroît de puissance et de couple, garant d'une accélération linéaire et fluide, à l'instant précis où vous en avez besoin.



DÉCÉLÉRATION, FREINAGE ET ARRÊT

À la décélération et à l'arrêt, le moteur thermique se coupe, ramenant ainsi les émissions à zéro. Dès que vous levez le pied de l'accélérateur ou freinez, le système hybride récupère l'énergie cinétique habituellement perdue sur les autres voitures, puis la transforme en énergie électrique qui sera stockée dans la batterie hybride. Voilà pourquoi, entre autres, vous n'aurez jamais à recharger une Lexus CT 200h Full Hybrid*.

* Full Hybrid : Totalemment Hybride.

PERFORMANCES DYNAMIQUES

La CT 200h a été testée et perfectionnée dans le simulateur de conduite le plus avancé au monde, puis sur piste. Des techniques de fixation adhésive de pointe ont également permis d'augmenter la rigidité du châssis. L'association de ces éléments et l'emploi intensif de matériaux légers se traduisent par une conduite agréable et gratifiante, et une maniabilité d'une rare précision.



AÉRODYNAMIQUE

La CT 200h possède des caractéristiques aérodynamiques parmi les meilleures de son segment, grâce à son long capot, sa ligne de toit allongée et son diffuseur arrière. Le soubassement a lui aussi fait l'objet de toutes les attentions avec une surface quasi-plane qui protège le moteur et le réservoir, le tout améliorant la stabilité. Ce souci du détail améliore les performances dynamiques et l'agrément, mais aussi le rendement énergétique de la CT 200h.



ASSISTANCE AU DÉMARRAGE EN CÔTE

Lors d'un arrêt en côte, l'assistance au démarrage en côte (HAC) maintient la pression des freins quelques instants lorsque vous relâchez la pédale, empêchant la CT 200h de reculer. Elle réduit ainsi les efforts du conducteur et facilite le redémarrage.



SUSPENSION ARRIÈRE À DOUBLE TRIANGULATION

La suspension arrière à double triangulation et à bras oscillant, spécialement conçue pour la CT 200h, garantit une tenue de route parfaite, un faible roulis dans les virages et une excellente stabilité en ligne droite. Ce type de suspension permet d'autre part un gain de place important au niveau du coffre.



RÉPARTITION ÉLECTRONIQUE DE LA FORCE DE FREINAGE / SYSTÈME D'ASSISTANCE AU FREINAGE

La répartition électronique de la force de freinage fonctionne en synergie avec l'ABS pour appliquer à chaque roue une force de freinage optimale en fonction de l'état de la route. Le système d'assistance au freinage intervient lors d'un freinage d'urgence et augmente automatiquement la pression sur les freins si cela est nécessaire.



SYSTÈME ANTIPATINAGE

Le système antipatinage (TRC) améliore l'adhérence de la CT 200h, surtout au démarrage lors de l'accélération, ou sur les surfaces irrégulières ou glissantes. Des corrections sont appliquées en cas de détection de risque de patinage, afin de conserver la meilleure motricité.



CONTRÔLE DE LA STABILITÉ DU VÉHICULE

Le contrôle de la stabilité du véhicule (VSC) aide à la maîtrise du véhicule en courbes prises à vitesse élevée ou lors d'une amorce de patinage. Le système préserve la stabilité et diminue la vitesse du véhicule en actionnant les freins de manière sélective, voire en diminuant la puissance.

SÉCURITÉ PERFECTIONNÉE

La CT 200h est équipée du contrôle de la stabilité du véhicule (VSC) et est disponible avec le système de sécurité pré-collision (PCS) employant un radar à ondes millimétriques pour calculer les risques de collision devant le véhicule. Outre l'extrême solidité de l'habitacle, les occupants sont protégés par huit airbags.



HUIT AIRBAGS

La CT 200h est équipée de huit airbags et de prétensionneurs de ceintures de sécurité à l'avant. En cas de collision, les capteurs d'intensité déclenchent les airbags frontaux des sièges conducteur et passager, ainsi que les airbags latéraux. Les occupants avant disposent aussi d'airbags au niveau des genoux et des airbags rideaux sont déployés sur toute la longueur du véhicule.

AIRBAG À DOUBLE CHAMBRE POUR LE PASSAGER AVANT

Lors d'un choc, les essais ont démontré que le passager avant parcourait une distance plus grande que le conducteur avant de toucher l'airbag. Pour plus de sécurité, la CT 200h est équipée d'un innovant airbag passager à double chambre.



HABITACLE HAUTE SÉCURITÉ

Pour encore plus de sécurité, la CT 200h est équipée d'une structure d'habitacle renforcée. Lexus a employé un acier à haute limite d'élasticité dans tous les endroits stratégiques. Des zones déformables à l'avant et à l'arrière sont prévues pour absorber l'énergie lors d'éventuelles collisions, tandis que la colonne de direction est conçue pour se rétracter en cas de choc.

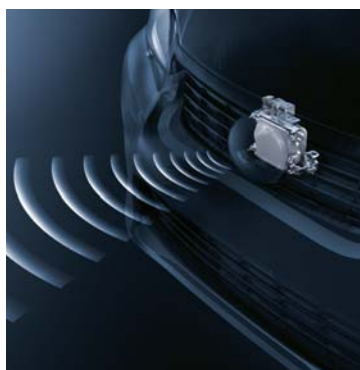

■ SÉCURITÉ PRÉ-COLLISION (PCS)

Le système de sécurité pré-collision (Pre-Crash Safety system) utilise un radar à ondes millimétriques qui détecte la présence d'obstacles et calcule le risque de collision. Si le système détecte un risque élevé, il alerte le conducteur grâce à des avertissements sonores et visuels tout en augmentant la pression des freins.



■ RÉGULATEUR DE VITESSE ADAPTATIF (ACC)

Le régulateur de vitesse adaptatif (Adaptive Cruise Control) utilise la même technologie radar que le système PCS et permet à la CT 200h de garder une distance donnée par rapport au véhicule précédant. Dès que la voie redevient libre, l'ACC retourne automatiquement à la vitesse de croisière sélectionnée.



PROTECTION DES PIÉTONS

Le capot de la CT 200h est optimisé pour permettre une meilleure absorption de l'énergie en cas de collision avec un piéton. D'autre part, la zone basse du pare-brise (essuie-glace) est conçue pour réduire au maximum les blessures occasionnées au piéton lors d'un éventuel accident.



SIÈGES LIMITANT LES LÉSIONS CERVICALES

Grâce à leur conception spéciale, les sièges avant et les appuie-têtes réduisent les mouvements brutaux du cou qui entraînent des risques de lésion cervicale en cas de collision arrière.

ÉQUIPEMENTS EXTÉRIEURS



■ JANTES EN ALLIAGE 17"

Inspirées par la silhouette sportive de la CT 200h Sport Édition, ces jantes en alliage 17" noires à 5 branches doubles sont chaussées de pneumatiques 215/45 R17. Solides et légères à la fois, leur parfait équilibre contribue à l'excellente tenue de route de la CT 200h Sport Édition.



■ JANTES EN ALLIAGE 17"

Inspirées par la silhouette élancée de la CT 200h Premium Édition, ces jantes en alliage 17" à 5 branches doubles, chaussées de pneumatiques 215/45 R17, se distinguent par leur traitement spécifique argenté.



■ JANTES EN ALLIAGE 15"

Légères et compactes, ces jantes en alliage de 15" sont recouvertes d'un enjoliveur destiné à les rendre les plus aérodynamiques possible. Équipées de pneus 195/65 R15 à faible résistance au roulement, cette association permet de réduire les émissions de CO₂ et la consommation de carburant des versions CT 200h et Business.



■ JANTES EN ALLIAGE 16"

Les jantes en alliage 16" à 10 branches, avec de subtiles fentes dans chaque branche, ajoutent une touche d'élégance discrète à la CT 200h. Équipées de pneus 205/55 R16, elles fournissent aux versions Pack, Pack Business et Luxe plus d'adhérence pour une meilleure motricité.



■ JANTES EN ALLIAGE 17"

Les jantes en alliage 17" dynamiques à cinq doubles branches, chaussées de pneus 215/45 R17, sont disponibles en option sur les versions Pack et Luxe et équipent de série la version Executive. Elles donnent à ces versions une allure décidée et sportive.



○ JANTES EN ALLIAGE FUYU 16"

Les jantes en alliage Fuyu à 10 branches à finition métallique complètent parfaitement le style dynamique de la CT 200h.



○ JANTES EN ALLIAGE ZENGA 17"

Inspirées par la silhouette élancée de la CT 200h, les jantes en alliage 17" Zenga à 5 doubles branches se distinguent par leur solidité, leur légèreté et leur parfait équilibre pour une excellente tenue de route.



○ JANTES EN ALLIAGE ZENGA 17"

Les jantes en alliage 17" Zenga à la finition anthracite confèrent à la CT 200h une allure résolument sportive.



○ JANTES EN ALLIAGE ZENGA 17"

Les jantes en alliage 17" Zenga à la finition noire sont directement inspirées des modèles de course.



○ JANTES EN ALLIAGE FUYU 16"

Le design dynamique et sportif de ces jantes en alliage 16" à la finition anthracite ajoute une nouvelle dimension à la présence de la CT 200h sur la route.



○ JANTES EN ALLIAGE 17" YUME

Ces jantes en alliage 17" à 5 branches jumelles arborent une magnifique finition blanc perle du plus bel effet.



○ JANTES EN ALLIAGE 17" YUME

Les jantes en alliage 17" Yume sont également disponibles en finition noire pour encore plus de dynamisme.

■ De série, en option ou non disponible selon les versions

○ Disponible en tant qu'accessoire.

ÉQUIPEMENTS EXTÉRIEURS



■ PROJECTEURS HALOGÈNE

Les projecteurs comportent des ampoules à halogène. Leur design est moderne et remarquable. Sur la partie basse des phares, des feux diurnes à diodes électroluminescentes (DEL) apportent un attrait esthétique et garantissent une bonne visibilité à la CT 200h.



■ PROJECTEURS À DIODES ÉLECTROLUMINESCENTES (DEL)

Les projecteurs à diodes électroluminescentes (DEL) consomment moins d'énergie, ont une durée de vie accrue et éclairent mieux que les projecteurs traditionnels. Ils s'accompagnent de lave-phares à haute pression, du réglage automatique de la hauteur du faisceau et de feux de brouillard avant à DEL.



■ VITRES SURTEINTÉES

Les vitres latérales arrière et la lunette arrière peuvent être surteintées, afin d'offrir plus de discrétion aux passagers. Bien évidemment, cela ne limite en rien la visibilité extérieure de la CT 200h.



○ COQUES DE RÉTROVISEURS EN CARBONE

Les coques de rétroviseurs accentuent le look sportif de la CT 200h. Avec leur finition en fibre de carbone et leur silhouette aérodynamique, elles préservent l'harmonie du design tout en ajoutant une note de dynamisme.



■ CAPTEURS DE STATIONNEMENT

Des capteurs montés sur le pare-chocs arrière produisent des signaux sonores dans la voiture, dont la fréquence augmente au fur et à mesure que vous vous rapprochez d'un obstacle.

ÉQUIPEMENTS INTÉRIEURS



CONFORT

L'habitacle de la CT 200h est spacieux, avec tout le raffinement et la qualité qui font la renommée de Lexus. La position de conduite est sportive et concentrée sur la route, tandis que les sièges avant offrent un confort et un maintien latéral parfaits.

ESPACE MODULABLE

La CT 200h dispose d'un grand coffre et de multiples espaces de rangement polyvalents. Quand tous les sièges sont relevés, le volume du coffre est de 375 litres, c'est-à-dire assez pour deux grandes valises. Les sièges arrière sont rabattables 60:40 et forment alors un espace de rangement pratiquement plat, dont la capacité atteint 985 litres.



CONSOLE CENTRALE

La console centrale avant est ergonomique, afin de faciliter au maximum l'utilisation du levier de vitesses et du sélecteur du mode de conduite, tandis que le système audio et la climatisation peuvent être commandés aisément depuis les deux sièges avant.



VOLANT SPORT

Le volant en cuir à 3 branches est inspiré de celui de la LFA. Ce volant très ergonomique rend ainsi la conduite de la CT 200h très précise. Vous pouvez contrôler le système audio, la téléphonie, les commandes vocales, l'écran multi-informations et le régulateur de vitesse, tout en gardant les mains sur le volant.



INSTRUMENTATION DYNAMIQUE

L'instrumentation blanche très nette est équipée d'une technologie Optitron antireflet qui augmente la lisibilité, tandis que l'éclairage de fond passe du bleu au rouge lorsque vous sélectionnez le mode SPORT. L'écran multi-informations à technologie TFT 4,2" situé à droite du compteur (disponible sur les versions équipées du système de Navigation Premium) affiche aussi le contenu multimédia. Par exemple les titres des morceaux que vous écoutez ou les directions de navigation. Quand votre smartphone est connecté, l'écran affiche le nom et le numéro de la personne qui vous appelle.

SYSTÈME AUDIO, COMMUNICATION ET INFORMATION



■ SYSTÈME MULTIMÉDIA LEXUS

La CT 200h est équipée du système Multimédia Lexus, qui comporte un écran fixe de 7" commandé par une molette rotative. Cet écran permet de piloter le système audio, la climatisation, le téléphone ou encore d'afficher le moniteur de répartition des sources d'énergie.

■ MOLETTE ROTATIVE

Une molette rotative sur la console centrale permet au conducteur ou au passager avant de contrôler ou d'afficher les principaux systèmes sur l'écran 7".



■ SYSTÈME DE NAVIGATION LEXUS

La CT 200h peut être équipée du système de Navigation Lexus, disposant d'une cartographie européenne. Il fonctionne via le système Multimédia Lexus, qui occupe une position centrale. Rapide et convivial, il offre un large éventail de fonctionnalités.



AUX, USB ET VTR

Le système Multimédia Lexus propose une prise AUX compatible avec les entrées VTR. Cela vous permet de visualiser des vidéos sur l'écran central. Deux ports USB sont également prévus, pour vous permettre de connecter ou de charger deux appareils multimédia.



■ SYSTÈME AUDIO PANASONIC® À 6 HAUT-PARLEURS

Le système audio Panasonic® à 6 haut-parleurs à diaphragmes en résine de bambou et charbon de bois bio rend le son plus clair et l'équipement plus facilement recyclable. Il offre un tuner AM/FM/RDS, un lecteur simple CD et dispose d'une connectivité Bluetooth® pour l'audio et le téléphone.



■ MONITEUR D'AIDE AU STATIONNEMENT

Lorsque vous faites marche arrière, la CT 200h peut afficher sur l'écran 7" du système Multimédia Lexus l'image de la zone située à l'arrière du véhicule grâce à une caméra de recul. Sur les véhicules équipés du système de Navigation Premium, l'écran affiche des lignes de guidage facilitant ainsi le stationnement.



■ SYSTÈME MULTIMÉDIA À LA POINTE DU PROGRÈS

Avec la CT 200h, vous pouvez bénéficier de la technologie multimédia la plus récente. Il s'agit notamment du système de Navigation Premium, offrant des Services Connectés* comme Google Street View®* et la capacité de calculer l'itinéraire le plus écologique.



■ COMMANDE REMOTE TOUCH

Avec le système de Navigation Premium, la molette rotative est remplacée par la nouvelle génération de commande Remote Touch. Ce système à confirmation par simple pression permet aux utilisateurs d'interagir de manière intuitive avec l'écran central multimédia. La commande Remote Touch est aussi facile d'emploi qu'une souris d'ordinateur.



■ SYSTÈME DE NAVIGATION PREMIUM

Le système de Navigation Premium, contrôlé par la commande Remote Touch ou par les commandes vocales, se distingue par ses graphismes 3D et ses nombreuses options de cartographie. Il produit aussi un QR code compatible avec votre Smartphone si vous avez besoin de vous rendre à pied jusqu'à votre destination.



○ LEXUS HOTSPOT

Assurez-vous une connexion Internet grâce au Lexus Hotspot. En y ajoutant la carte SIM de votre choix, que vous soyez dans une zone 2G/3G, le Lexus Hotspot vous permettra de connecter jusqu'à cinq appareils (ordinateur portable, tablette et Smartphones) en WiFi dans votre CT 200h. Il permettra également l'interaction entre ces appareils dans votre voiture.



■ SERVICES CONNECTÉS* LEXUS

La CT 200h propose les services connectés les plus récents, comme la recherche en ligne*, Google Street View®* ou encore Panoramio®*. Pour encore plus de facilité, vous pouvez même télécharger un itinéraire* dans le système de navigation du véhicule, depuis votre ordinateur portable ou votre tablette.



■ CONNECTIVITÉ NUMÉRIQUE

Plusieurs applications numériques peuvent être synchronisées avec l'écran multimédia. Par exemple, vous pouvez télécharger simplement tout le répertoire téléphonique à partir de la plupart des smartphones, puis l'afficher à l'écran sous la forme d'un menu déroulant.



■ SYSTÈME AUDIO PANASONIC® À 10 HAUT-PARLEURS

Le système audio Panasonic® à 10 haut-parleurs utilise aussi des matériaux d'origine biologique. Il dispose d'un amplificateur pour une fidélité audio encore meilleure. Associé au système de Navigation Premium, il comporte un lecteur de DVD vous permettant de regarder vos films préférés sur l'écran central, quand la voiture est à l'arrêt.



■ SYSTÈME AUDIO MARK LEVINSON® À 13 HAUT-PARLEURS

Le système audio Mark Levinson® Premium Surround à 13 haut-parleurs qui équipe la CT 200h Executive a été taillé sur mesure en fonction des propriétés acoustiques de l'habitacle du véhicule. Ce système perfectionné offre une qualité 'home cinéma', avec un son surround numérique 7.1 idéal pour apprécier pleinement les CD et les DVD.

* Les services connectés ne sont pas nécessairement disponibles dans tous les pays ou avec tous les téléphones mobiles. Veuillez consulter votre Concessionnaire ou votre Réparateur Agréé Lexus pour plus d'informations.

F SPORT

Développée par l'équipe qui a conçu la supercar LFA et nos modèles «F» hautes performances, la CT 200h F SPORT a hérité de l'esprit et des gènes de ces voitures d'exception. Les éléments de design exclusifs à l'avant et à l'arrière, ainsi que l'ajout de discrètes jupes latérales, contribuent au dynamisme de cette version et améliorent les performances aérodynamiques. En outre, pour une conduite plus directe et plus réactive, l'équipe a reconfiguré la suspension et la direction.



JANTES EN ALLIAGE 17" F SPORT

Les jantes en alliage 17" comportent un design à 5 doubles branches avec une finition bi-ton. Les pneus taille basse garantissent une excellente adhérence dans les virages.



JANTES EN ALLIAGE 17" F SPORT

Jantes à 5 branches «trident», avec un design dynamique et une magnifique finition anthracite.



BADGE F SPORT

Malgré sa discrétion, le logo F SPORT est une marque distinctive. Le «F» fait référence au lieu où Lexus met au point et teste ses modèles F SPORT hautes performances : le circuit Fuji Speedway, au pied du Mont Fuji.



DESIGN F SPORT

Le dynamisme de la CT 200h F SPORT saute aux yeux, avec sa calandre trapézoïdale «Spindle Grille» à motif en nid d'abeilles. Plus large et plus profonde, la grille abaissée comporte un becquet avant aérodynamique et des ailerons. La voiture peut être équipée de feux de brouillard avant exclusifs à diodes électroluminescentes (DEL) associés à l'option projecteurs à DEL.



TOIT NOIR F SPORT ET BECQUET ARRIÈRE

La CT 200h F SPORT peut-être dotée (en option) d'un attrayant toit noir, pour une apparence plus dynamique. Elle dispose également d'un grand becquet arrière ajouré et aérodynamique qui, en combinaison avec le diffuseur arrière, permet d'augmenter les appuis et d'améliorer la stabilité à vitesse élevée.

SELLERIE SPORT

La magnifique sellerie en simili-cuir Tahara / tissu associée à un ciel de pavillon noir renforce la sportivité de l'habitacle. L'intérieur de la CT 200h F SPORT peut aussi être habillé d'une somptueuse sellerie en cuir Noir ou Grenat (en option). L'insert Argent finition métal est le complément idéal du pédalier sport ajouré, des plaques de seuil en aluminium et des autres éléments intérieurs des versions F SPORT.



VOLANT F SPORT

Le volant arbore lui aussi le logo F SPORT et vous aurez le sentiment de ne faire qu'un avec la voiture chaque fois que vous le prendrez en main. Avec sa finition en cuir perforé, il est parfaitement assorti au pommeau de levier de vitesses F SPORT, pour créer une atmosphère sportive.



SURPIQÛRES

Le souci du détail est omniprésent dans la CT 200h F SPORT, et les superbes surpiqûres colorées donnent à l'habitacle un surcroît de dynamisme.



PÉDALIER SPORT AJOURÉ

Le pédalier et le repose-pied en aluminium ajouré de la CT 200h F SPORT rappellent l'univers du sport automobile. Ils bénéficient en outre d'un revêtement antidérapant.



PLAQUES DE SEUIL DE PORTES F SPORT

Les plaques de seuils de portes avant arborent une finition en aluminium brossé et le logo noir LEXUS.

CARACTÉRISTIQUES TECHNIQUES

PUISSANCE COMBINÉE	
Moteur thermique + batterie (ch / kW)	136 / 100
MOTEUR THERMIQUE	
Cylindrée (cm ³) / Cylindres / Soupapes	1798 / L4 / 16
Distribution	VVT-i
Type de carburant	Essence, 95 octane ou +
Puissance max. (ch / KW à tr/min)	99 / 73 à 5200
Couple max. (Nm à tr/min)	142 à 2800 - 4400
MOTEUR ÉLECTRIQUE	
Type	Synchrone à CA et aimant permanent
Puissance max. (ch / KW)	82 / 60
Couple max. (Nm)	207
BATTERIE HYBRIDE	
Type	Nickel-Hydrure Métallique (Ni-MH)
Nombre d'éléments de batterie	168
Puissance max. (ch/kW)	37 / 27
Tension de la batterie (V) / du système (V)	202 / 650
TRANSMISSION	
Roues motrices	Avant
Transmission	À variation continue pilotée électroniquement (E-CVT)
PERFORMANCES	
Vitesse maximum sur circuit (km/h)	180
Accélération 0-100 km/h (s)	10,3
ÉMISSIONS DE CO ₂ (g/km)	
Norme antipollution	Euro 6
Mixte ¹	82 / 88 / 94

CONSOUMATIONS* (l/100 km)	
Mixte ¹	3,6 / 3,8 / 4,1
Urbaine ¹	3,6 / 3,8 / 4,1
Extra urbaine ¹	3,5 / 3,8 / 4,0
FREINS	
Avant	Disques ventilés
Arrière	Disques pleins
SUSPENSION	
Avant	Type MacPherson, ressorts hélicoïdaux
Arrière	Double triangulation
DIRECTION	
Type	À crémaillère et pignon avec assistance électrique (EPS)
Rayon de braquage minimum (m)	5,2
POIDS (kg)	
Poids total en charge ²	1790 / 1845
Poids à vide en ordre de marche (mini - maxi) ²	1370 - 1410 / 1410 - 1465
AÉRODYNAMIQUE	
Coefficient de traînée (C _x) ²	0,28 / 0,29
CAPACITÉS (l)	
Réservoir d'essence	45
Coffre ³	
- sièges arrière relevés (jusqu'au couvre-bagages)	275
- sièges arrière relevés (jusqu'au toit)	375
- sièges arrière repliés (jusqu'au toit)	985

¹ Les émissions et consommations pour la CT 200h varient en fonction de la finition et de la taille des jantes en alliage. Le premier chiffre correspond aux finitions CT 200h et Business équipées de jantes en alliage 15". Le second chiffre correspond aux finitions Pack, Pack Business et Luxe équipées de jantes en alliage 16". Le troisième chiffre correspond aux finitions Pack, Sport Édition, Premium Édition, Luxe, F SPORT et Executive équipées de série ou en option de jantes en alliage 17".

² Le premier chiffre correspond aux finitions CT 200h et Business. Le second chiffre correspond aux autres finitions, quelle que soit la taille des jantes en alliage.

³ Calculé par la méthode VDA sur une voiture avec kit de réparation des pneus. Tous les chiffres comprennent l'espace de rangement sous le plancher du coffre d'une capacité de 42l.

* Les valeurs de consommation des véhicules particuliers homologués vendus en France, exprimées en litres aux 100 km, sont mesurées par des laboratoires agréés pour permettre d'apprécier objectivement la consommation conventionnelle des différents modèles. Ces mesures, effectuées au banc à rouleaux, selon une procédure européenne normalisée, représentent un cycle de roulage dit «mixte». La consommation conventionnelle est donc une valeur théorique. La consommation réelle varie quant à elle en fonction du style de conduite et de nombreux autres facteurs tels que l'état de la route, les conditions de circulation etc...

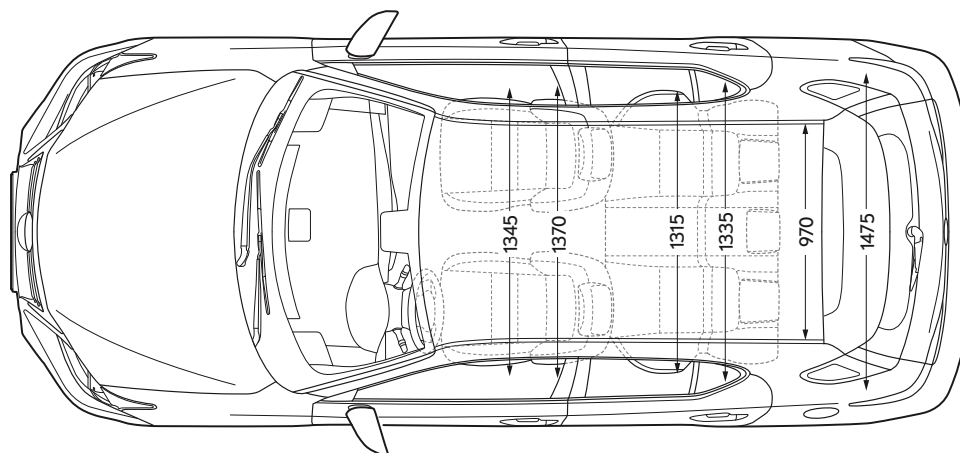
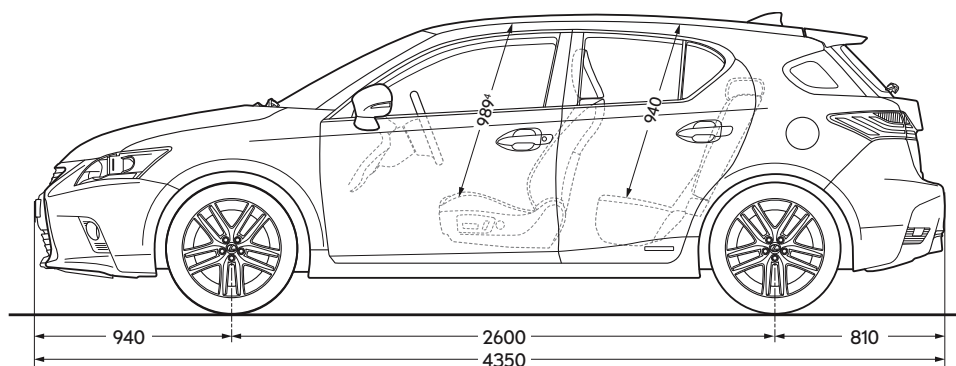
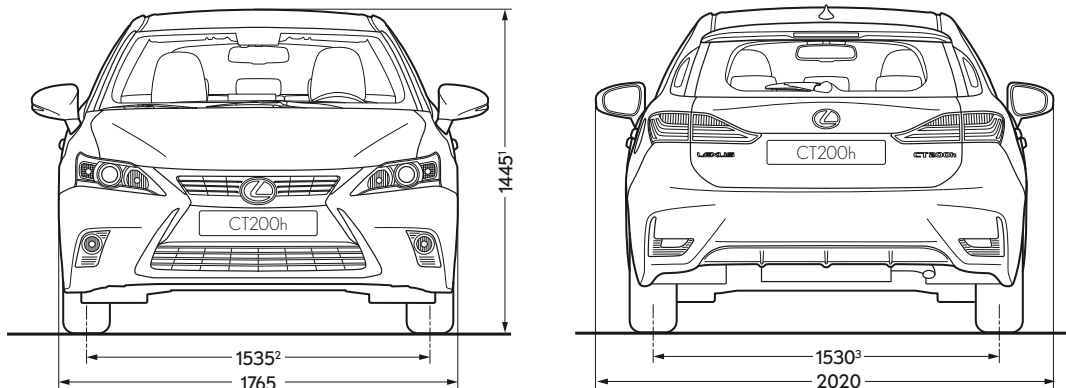

¹ Le chiffre correspond aux finitions CT 200h et Business. Le chiffre équivalent pour les finitions Pack, Sport Édition, Premium Édition, Pack Business, Luxe, F SPORT et Executive est 1455.

² Le chiffre correspond aux finitions CT 200h et Business. Le chiffre équivalent pour les finitions Pack, Sport Édition, Premium Édition, Pack Business, Luxe, F SPORT et Executive est 1525.

³ Le chiffre correspond aux finitions CT 200h et Business. Le chiffre équivalent pour les finitions Pack, Sport Édition, Premium Édition, Pack Business, Luxe, F SPORT et Executive est 1520.

⁴ Le chiffre cité correspond aux modèles équipés d'un toit standard. Le chiffre équivalent pour les modèles équipés du toit ouvrant en verre est 974.

Remarque : les dimensions ci-dessus sont exprimées en millimètres.

ÉQUIPEMENTS DES VERSIONS CT 200h ET BUSINESS

ÉQUIPEMENTS DE SÉRIE SUR LA VERSION CT 200h

SÉCURITÉ ACTIVE ET DYNAMIQUE DE CONDUITE

Assistance au démarrage en côte (HAC)
Feux de stop actifs
Mode EV (100% électrique)
Sélecteur de mode de conduite (ECO / NORMAL / SPORT)
Système de surveillance de la pression des pneus (TPWS)
Systèmes de freinage, de stabilité, de direction et d'antipatinage¹
- ABS / BAS / BOS / EBD / ECB-R / EPS / TRC / VSC

SÉCURITÉ PASSIVE

8 airbags :
- airbags frontaux, latéraux et genoux pour le conducteur et le passager avant
- airbags rideaux sur toute la longueur du véhicule
Bouton de désactivation de l'airbag passager avant
Points d'ancrage ISOFIX (places latérales arrière)
Prétensionneurs de ceintures de sécurité à l'avant
Rappel visuel et sonore de non bouclage des ceintures de sécurité à l'avant
Sièges avant WIL réduisant le risque de lésion cervicale (coup du lapin)

EXTÉRIEUR

Antenne type aileron de requin
Becquet de toit
Essuie-glaces avant à détecteur de pluie
Feux avant diurnes, bloc de feux arrière et éclairage de plaque d'immatriculation arrière à diodes électroluminescentes (DEL)
Jantes en alliage 15" à enjoliveur avec pneumatiques 195/65 R15
Kit de réparation de pneu
Projecteurs halogène
- allumage automatique des feux
- fonction «follow me home»
- réglage manuel de la hauteur du faisceau
Rétroviseurs extérieurs :
- réglables, rabattables et dégivrables électriquement
- rappel de clignotants intégrés
- éclairage de courtoisie
Vitres anti-UV et à isolation thermique
Vitres latérales avant recouvertes d'un revêtement hydrophobe

PROTECTION DU VÉHICULE

Système d'immobilisation
Verrouillage automatique des portières en roulant

SYSTÈME AUDIO, COMMUNICATION ET INFORMATION

Combiné d'instrumentation :
- double compteur selon le mode de conduite (indicateur du système hybride / compte-tours)
- illumination double des cadrans selon le mode de conduite (bleu / rouge)
- instrumentation Optitron

Commande vocale pour le téléphone²
Commandes au volant (audio / affichage / téléphonie / reconnaissance vocale)
Connectivité audio et téléphonie mobile Bluetooth^{®2} (téléphone non fourni)
Écran multi-informations
Horloge numérique
Système Multimédia Lexus :
- écran central couleur fixe 7"
- commande par molette rotative
- lecteur simple CD
- prise AUX compatible VTR et double port USB
- système audio Panasonic[®] à 6 haut-parleurs
- tuner RDS AM/FM intégré

CONFORT INTÉRIEUR ET PRATICITÉ

Accoudoir central avant avec espace de rangement
Banquette arrière rabattable 60:40
Climatisation à commande électronique :
- commande de recirculation automatique
- capteur de taux d'humidité (sur CT 200h et Business uniquement)
- filtre à air avec extracteur de pollen
- réglages séparés conducteur / passager avant
Couvre-bagages à enrouleur amovible
Démarrage sans clé (Smart Start)
Insert Noir
Pommeau de levier de vitesses en cuir avec insert en chrome
Régulateur de vitesse
Rétroviseur intérieur à réglage jour/nuit manuel
Sellerie en tissu
Prise de courant 12V
Sièges avant réglables manuellement :
- longitudinal / hauteur d'assise / inclinaison du dossier pour le conducteur
- longitudinal / inclinaison du dossier pour le passager
Système d'éclairage d'accueil
Vitres électriques avant et arrière à impulsion
Volant à 3 branches gainé de cuir et réglable manuellement en hauteur et en profondeur

OPTIONS DISPONIBLES SUR LA VERSION CT 200h

Capteurs d'aide au stationnement arrière
Système de Navigation Lexus avec cartographie européenne et info trafic
Peinture métallisée

ÉQUIPEMENTS EN PLUS SUR LA VERSION BUSINESS

Capteurs d'aide au stationnement arrière
Système de Navigation Lexus avec cartographie européenne et info trafic

OPTION DISPONIBLE SUR LA VERSION BUSINESS

Peinture métallisée

¹ ABS = Antiblocage des roues / BAS = Aide au freinage d'urgence / BOS = Amplificateur de freinage / EBD = Répartiteur électronique de la force de freinage / ECB-R = Freinage à gestion électronique et récupération d'énergie / EPS = Direction assistée électrique / TRC = Antipatinage / VSC = Contrôle de stabilité du véhicule

² Pour utiliser cette fonction, votre téléphone doit être équipé de la technologie Bluetooth[®].

VERSIONS PACK, SPORT ÉDITION, PREMIUM ÉDITION, PACK BUSINESS ET LUXE

ÉQUIPEMENTS DE SÉRIE SUR LA VERSION PACK

(S'ajoutent aux équipements de la version CT 200h)

EXTÉRIEUR

Jantes en alliage 16" à 10 branches avec pneumatiques 205/55 R16
Feux de brouillard avant

SYSTÈME AUDIO, COMMUNICATION ET INFORMATION

Caméra de recul

CONFORT INTÉRIEUR ET PRATICITÉ

Rétroviseur intérieur électrochromatique (atténuation automatique de la brillance)

OPTIONS DISPONIBLES SUR LA VERSION PACK

Capteurs d'aide au stationnement arrière
Jantes en alliage 17" à 5 doubles branches avec pneumatiques 215/45 R17

Pack Confort :

- capteurs d'aide au stationnement arrière
- système d'accès sans clé (Smart Entry)

Peinture métallisée

Système de Navigation Lexus avec cartographie européenne et info trafic

ÉQUIPEMENTS DE SÉRIE SUR LA VERSION SPORT ÉDITION

(S'ajoutent aux équipements de la version Pack)

EXTÉRIEUR

Jantes en alliage 17" noires avec pneumatiques 215/45 R17
Pack Sport Édition :

- calandre et contour de calandre peints en noir
- diffuseur arrière et rétroviseurs peints en noir

CONFORT INTÉRIEUR ET PRATICITÉ

Sellerie en simili-cuir Tahara / tissu

OPTIONS DISPONIBLES SUR LA VERSION SPORT ÉDITION

Capteurs d'aide au stationnement arrière
Pack Confort :

- capteurs d'aide au stationnement arrière
- système d'accès sans clé (Smart Entry)

Peinture métallisée (unie ou avec toit noir non métallisé)

Système de Navigation Lexus avec cartographie européenne et info trafic

Toit ouvrant

ÉQUIPEMENTS DE SÉRIE SUR LA VERSION PREMIUM ÉDITION

EXTÉRIEUR

Jantes en alliage 17" argentées avec pneumatiques 215/45 R17

CONFORT INTÉRIEUR ET PRATICITÉ

Sellerie en simili-cuir Tahara

OPTIONS DISPONIBLES SUR LA VERSION PREMIUM ÉDITION

Capteurs d'aide au stationnement arrière
Pack Confort :

- capteurs d'aide au stationnement arrière
- système d'accès sans clé (Smart Entry)

Peinture métallisée

Système de Navigation Lexus avec cartographie européenne et info trafic

Toit ouvrant

ÉQUIPEMENTS EN PLUS SUR LA VERSION PACK BUSINESS

Capteurs d'aide au stationnement arrière
Système de Navigation Lexus avec cartographie européenne et info trafic

OPTION DISPONIBLE SUR LA VERSION PACK BUSINESS

Peinture métallisée

ÉQUIPEMENTS DE SÉRIE SUR LA VERSION LUXE

(S'ajoutent aux équipements de la version Pack)

SYSTÈME AUDIO, COMMUNICATION ET INFORMATION

Système de Navigation Lexus avec cartographie européenne et info trafic

CONFORT INTÉRIEUR ET PRATICITÉ

Sellerie en cuir perforé

Sièges avant chauffants

Système d'accès sans clé (Smart Entry)

OPTIONS DISPONIBLES SUR LA VERSION LUXE

Capteurs d'aide au stationnement arrière

Jantes en alliage 17" à 5 double branches avec pneumatiques 215/45 R17

Peinture métallisée

Système de Navigation Premium :

- commande Remote Touch
- écran multi-informations TFT couleur 4,2"
- horloge numérique avec réglage de l'heure par GPS
- lignes de guidage pour la caméra de recul
- système audio Panasonic® à 10 haut-parleurs
- lecteur simple CD/DVD
- système de navigation Lexus avec cartographie européenne sur carte SD
- services connectés¹: Recherche en ligne / Google Street View® / Panoramio® / Transmission de l'itinéraire à la voiture / Barre de trafic

Toit ouvrant électrique

¹ Les services connectés ne sont pas nécessairement disponibles dans tous les pays ou avec tous les téléphones mobiles. Veuillez consulter votre Concessionnaire ou votre Réparateur Agréé Lexus pour plus d'informations

ÉQUIPEMENTS DE LA VERSION F SPORT

ÉQUIPEMENTS DE SÉRIE SUR LA VERSION F SPORT

(S'ajoutent aux équipements de la version Pack)

SÉCURITÉ ACTIVE ET DYNAMIQUE DE CONDUITE

Amortisseurs latéraux avant et arrière

EXTÉRIEUR

Jantes en alliage 17" à 5 double branches finition bi-ton avec pneumatiques 215/45 R17

Pack F SPORT :

- becquet de toit ajouré
- bouclier avant spécifique
- calandre exclusive à motif en nid d'abeilles
- jupes latérales
- logo F SPORT sur les ailes avant

Vitres latérales arrière et lunette surteintées

SYSTÈME AUDIO, COMMUNICATION ET INFORMATION

Système de Navigation Lexus avec cartographie européenne et info trafic

CONFORT INTÉRIEUR ET PRATICITÉ

Pack F SPORT :

- ciel de toit noir
- insert Argent finition métal (tableau de bord)
- pédalier et repose-pied en aluminium ajouré
- pommeau de levier de vitesses gainé de cuir perforé
- sellerie F SPORT exclusive en simili-cuir Tahara / tissu avec surpiqûres contrastées
- seuils de portes avant en aluminium avec inscription 'LEXUS'
- volant avec logo F SPORT gainé de cuir perforé

Sièges avant chauffants

Système d'accès sans clé (Smart Entry)

OPTIONS DISPONIBLES SUR LA VERSION F SPORT

Capteurs d'aide au stationnement arrière

Éclairage avant à diodes électroluminescentes (DEL) :

- feux de brouillard avant à DEL
- feux de croisement à DEL
- réglage automatique de la hauteur du faisceau et lave-phares haute pression

Pack Cuir :

- rétroviseurs extérieurs rabattables automatiquement et électrochromatiques (atténuation automatique de la brillance)
- sellerie en cuir perforé
- siège conducteur réglable électriquement à mémoire (3 présélections) : longitudinal / hauteur et inclinaison d'assise / inclinaison du dossier / lombaire
- siège passager réglable électriquement : longitudinal / inclinaison du dossier

Peinture métallisée (unie ou avec toit noir non-métallisé)

Système de Navigation Premium :

- commande Remote Touch
- écran multi-informations TFT couleur 4,2"
- horloge numérique avec réglage de l'heure par GPS
- lignes de guidage pour la caméra de recul
- système audio Panasonic® à 10 haut-parleurs
- lecteur simple CD/DVD
- système de navigation Lexus avec cartographie européenne sur carte SD
- services connectés¹: Recherche en ligne / Google Street View® / Panoramio® / Transmission de l'itinéraire à la voiture / Barre de trafic

Toit ouvrant électrique

¹ Les services connectés ne sont pas nécessairement disponibles dans tous les pays ou avec tous les téléphones mobiles. Veuillez consulter votre Concessionnaire ou votre Réparateur Agréé Lexus pour plus d'informations.

ÉQUIPEMENTS DE LA VERSION EXECUTIVE

ÉQUIPEMENTS DE SÉRIE SUR LA VERSION EXECUTIVE

(S'ajoutent aux équipements de la version Luxe)

EXTÉRIEUR

Éclairage avant à diodes électroluminescentes (DEL) :

- feux de brouillard avant à DEL
- feux de croisement à DEL
- réglage automatique de la hauteur du faisceau et lave-phares haute pression

Jantes en alliage 17" à 5 double branches avec pneumatiques 215/45 R17

Peinture métallisée

Rétroviseurs extérieurs :

- rabattables automatiquement
- électrochromatiques (atténuation automatique de la brillance)

PROTECTION DU VÉHICULE

Système antivol avec capteur d'intrusion / alarme sonore

SYSTÈME AUDIO, COMMUNICATION ET INFORMATION

Système de Navigation Premium :

- commande Remote Touch
- écran multi-informations TFT couleur 4,2"
- horloge numérique avec réglage de l'heure par GPS
- lignes de guidage pour la caméra de recul
- système audio Mark Levinson® Premium Surround à 13 haut-parleurs
- lecteur simple CD/DVD
- système de navigation Lexus avec cartographie européenne sur carte SD
- services connectés¹ : Recherche en ligne / Google Street View® / Panoramio® / Transmission de l'itinéraire à la voiture / Barre de trafic

CONFORT INTÉRIEUR ET PRATICITÉ

Capteurs d'aide au stationnement avant et arrière

Insert Graphite (tableau de bord)

Seuils de portes avant en aluminium

Siège conducteur réglable électriquement à mémoire (3 présélections)

- longitudinal / hauteur et inclinaison d'assise / inclinaison du dossier
- soutien lombaire

Siège passager réglable électriquement

- longitudinal / inclinaison du dossier

Toit ouvrant électrique

OPTION DISPONIBLE SUR LA VERSION EXECUTIVE

Système de sécurité pré-collision (PCS) avec régulateur de vitesse adaptatif (ACC)²

¹ Les services connectés ne sont pas nécessairement disponibles dans tous les pays ou avec tous les téléphones mobiles. Veuillez consulter votre Concessionnaire ou votre Réparateur Agréé Lexus pour plus d'informations.

² Fonctionne à partir de 50 km/h.

ACCESSOIRES

PORTE-VÉLOS ARRIÈRE

Léger, très résistant et verrouillable pour transporter un ou deux vélos. Le porte-vélos comprend le support pour la plaque d'immatriculation et les éclairages.



PLAQUE DE PROTECTION DE PARE-CHOCS ARRIÈRE

Associant style et praticité, cette plaque en acier inoxydable protège la peinture au niveau du pare-chocs contre les rayures pouvant être causées lorsque vous chargez ou déchargez le coffre.



BARRES DE TOIT

Ces barres de toit en aluminium légères et verrouillables ont une forme aérodynamique pour réduire le bruit causé par le vent. Facile à installer et à enlever, elles forment une solide base pour la gamme d'accessoires de transport et de rangement en option.



GARNITURE DE CALANDRE AVANT

La garniture de calandre a été créée pour répondre avec subtilité au concept de dynamisme L-Finesse de Lexus. Elle s'intègre de façon homogène pour donner plus de style à la face avant.



JEU D'INSERTS ASPECT CARBONE

Insert de type sport avec un aspect carbone pour le tableau de bord et les panneaux de commande des vitres. L'ensemble vient compléter les coques de rétroviseurs à l'aspect fibre de carbone Lexus.



LECTEUR DVD PORTABLE

Ce lecteur de DVD portable équipé d'un écran de 7" est un moyen agréable de divertir les passagers des sièges arrière pendant les longs trajets. Il est équipé de lecteurs pour carte SD et de prises USB, d'une entrée AV et peut également être utilisé chez soi avec un adaptateur approprié.



SUPPORT POUR iPad®

Ce support vient se fixer sur l'embase modulaire et offre une base stable pour que les passagers arrière puissent utiliser leur tablette et regarder son contenu lorsqu'ils voyagent. Il est disponible en version alimentée et en version non alimentée.



SEUILS DE PORTES ÉCLAIRÉS

Les seuils de portes Lexus offrent une touche supplémentaire d'élégance à l'habitacle et protègent également la peinture au niveau du seuil de porte. La finition en aluminium brossé est mise en valeur par un éclairage subtile du logo.



FILET DE RANGEMENT HORIZONTAL

Le bruit causé par une valise ou un sac qui glisse dans le coffre peut être distrayant et vous empêcher de conduire prudemment. Le filet horizontal offre une solution pratique pour arrimer solidement vos valises.



TAPIS DE COFFRE

Tapis en tissu protégeant la moquette du coffre. Grâce à son design sur mesure, il protège même le dos des sièges arrière lorsque ceux-ci sont rabattus.

COLORIS INTÉRIEURS

TISSU¹

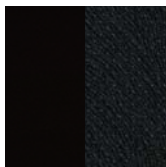

Noir

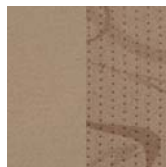

Ivoire

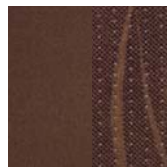

Chocolat

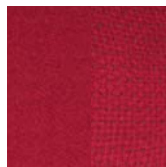

Rouge



Bleu

CUIR²

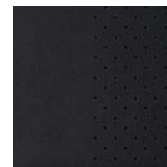

Noir

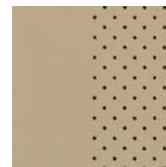

Ivoire

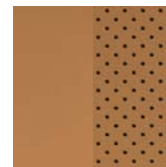

Marron Topaze

SIMILI-CUIR TAHARA / TISSU³

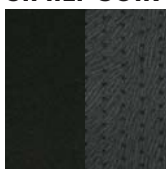

Noir

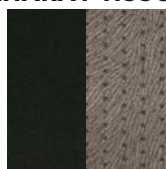

Noir / Gris Clair

SIMILI-CUIR TAHARA⁴

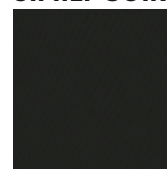

Noir



Ivoire



Camel

SIMILI-CUIR TAHARA / TISSU F SPORT⁵

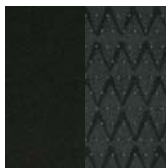

Noir

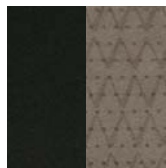

Noir / Gris Clair

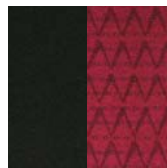

Noir / Grenat

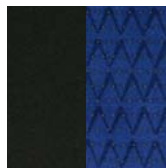

Noir / Bleu

CUIR F SPORT⁶

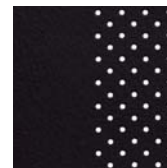

Noir

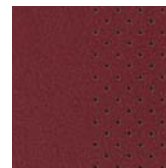

Grenat

INSERTS^{7,8}

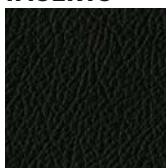

Noir

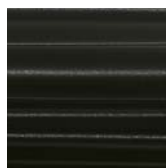

Graphite

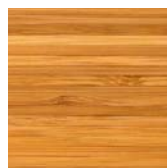

Bambou



Frêne

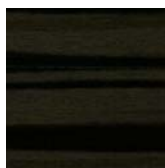

Shimamoku
Noir & Gris

INSERTS F SPORT⁹

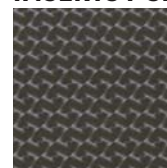

Argent finition
métal

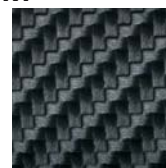

Carbone

¹ Tissu de série sur les finitions CT 200h, Business, Pack et Pack Business.

² Cuir de série sur les finitions Luxe et Executive.

³ Simili-cuir Tahara / tissu de série sur la finition Sport Édition.

⁴ Simili-cuir Tahara de série sur la finition Premium Édition.

⁵ Simili-cuir Tahara / tissu F SPORT de série sur la finition F SPORT.

⁶ Cuir F SPORT avec design spécifique et couleurs exclusives disponible en option sur la finition F SPORT.

⁷ L'insert Noir est de série sur les finitions CT 200h, Business, Pack, Pack Business, Sport Édition, Premium Édition et Luxe, tandis que l'insert Graphite est de série sur la finition Executive.

⁸ Les trois inserts en bois peuvent être commandés en accessoires sur les finitions CT 200h, Business, Pack, Pack Business, Sport Édition et Premium Édition, Luxe ou Executive.

⁹ L'insert Argent finition métal est de série sur la finition F SPORT. Il peut être commandé en accessoire sur les finitions Sport Édition et Premium Édition. Le kit d'inserts Carbone (planche de bord et portes) est disponible en accessoire sur la finition F SPORT.

Tissu Noir avec insert Noir

(CT 200h, Business, Pack et Pack Business)



Tissu Rouge avec insert Shimamoku (en accessoire)

(CT 200h, Business, Pack et Pack Business)



**Simili-cuir Tahara Camel avec insert Argent finition métal
(en accessoire)**

(CT 200h Premium Edition)



**Simili-cuir Tahara Ivoire avec insert Shimamoku Noir & Gris
(en accessoire)**

(CT 200h Premium Edition)



COLOURS INTÉRIEURS

Cuir Ivoire avec insert Bambou (en accessoire)

(Luxe et Executive)



Cuir Marron Topaze avec insert Frêne (en accessoire)

(Luxe et Executive)



Cuir Noir avec insert Shimamoku (en accessoire)

(Luxe et Executive)



Simili-cuir Tahara Noir / tissu Gris Clair avec insert Argent
(F SPORT)



Simili-cuir Tahara Noir / tissu Bleu avec insert Argent
(F SPORT)



Cuir Noir avec inserts Carbone (en accessoire)
(F SPORT)



Cuir Grenat avec inserts Carbone (en accessoire)
(F SPORT)



COLORIS EXTÉRIEURS

BLANC NOVA MÉTALLISÉ (083)^{1,5}



BLANC ARCTIQUE MÉTALLISÉ (085)^{2,6}



GRIS TITANE MÉTALLISÉ (1J7)^{5,6}



GRIS MERCURE MÉTALLISÉ (1H9)^{5,6}



NOIR ÉBÈNE (212)^{3,4}



NOIR GRAPHITE MÉTALLISÉ (223)



ROUGE CRISTAL MÉTALLISÉ (3R1)^{3,5}



ROUGE MAGMA (3T2)^{4,5,6}



CUIVRE MÉTALLISÉ (4X2)³



BLEU MINÉRAL MÉTALLISÉ (8X9)^{3,5}



BLEU NUIT MÉTALLISÉ (8X5)^{3,5}



Peintures métallisées en option, sauf sur Executive

¹ Réservé à la version F SPORT

² Non disponible sur la version F SPORT

³ Non disponible sur la version Sport Édition

⁴ Couleur non métallisée

⁵ Également disponible avec un toit Noir Ébène (212) en option sur la version F SPORT

⁶ Également disponible avec un toit Noir Ébène (212) sur la version Sport Édition

Remarque : en raison des variations liées à la reproduction des couleurs à l'impression, la teinte extérieure réelle peut légèrement différer de celle présentée dans les illustrations.



AU SERVICE DU CLIENT

Lexus cultive le sens de l'hospitalité typiquement japonaise appelée 'Omotenashi'. Ce concept inspire notre service à la clientèle - chez Lexus, nous recevons chaque client comme s'il était un invité de marque dans notre propre maison. Durant toute la durée de vie de votre véhicule, nous tâchons d'assurer une expérience client extraordinaire en proposant un service inégalé et un entretien parfait, pour votre tranquillité d'esprit et votre totale satisfaction.

Depuis le lancement de la berline LS 400 en 1989, Lexus a toujours veillé à apporter ce petit plus qui fait toute la différence. Comme le montrent les nombreuses récompenses reçues, nous considérons que s'occuper de votre voiture, c'est comme s'occuper de vous.

Quand vous visitez nos concessions, nous essayons d'anticiper chaque besoin et de mettre à disposition les meilleures infrastructures pour que vous jouissiez d'une atmosphère chaleureuse et décontractée.

Pendant que vous vous détendez, les techniciens de Lexus travaillent avec précision et efficacité pour que l'interruption de votre journée soit la plus courte possible et pour que vous puissiez repartir dans les meilleurs délais.



SERVICES LEXUS

Les services Lexus sont une invitation à confier le bien-être de votre Lexus à des professionnels, et une possibilité pour nous de vous proposer des programmes d'entretien inégalés. Une formation complète de notre personnel et des programmes permanents de certification hybride et de mise à niveau des connaissances nous aident à garantir votre tranquillité d'esprit : vous pouvez être certain que nous faisons de notre mieux pour que votre Lexus reste dans le même état que lorsque vous en avez pris livraison.

- Techniciens professionnels et certifiés hybride
- Pièces d'origine Lexus
- Historique d'entretien préservant la valeur résiduelle de votre véhicule
- Service Lexus taillé sur mesure en fonction de vos besoins
- Infrastructures et équipements à la pointe du progrès

GARANTIES LEXUS

- Garantie Constructeur 3 ans ou 100 000 km*
- Garantie 3 ans contre la corrosion de surface et les défauts de peinture
- Garantie 12 ans contre la perforation par corrosion
- Garantie 5 ans ou 100 000 km* pour les composants hybrides

* Au premier terme échu

MOBILITÉ LEXUS

Vous bénéficiez de notre service Lexus Euro Assistance 24* disponible 24h/24 et 7j/7 au 0800 572 660 (N° vert) depuis la France ou au 33149 93 73 48 depuis l'étranger, pour les trois ans suivant l'achat de votre Lexus neuve. Ce programme d'assistance vous permet de voyager partout en Europe en toute quiétude et vous garantit votre mobilité, pour que vous puissiez aller où vous voulez. Il se compose d'une gamme complète de services : remorquage, location d'un véhicule de remplacement, rapatriement du véhicule, hébergement hôtelier, etc. et s'applique en cas d'immobilisation de votre Lexus à la suite d'une panne, d'un accident, d'un vol ou même d'une crevaison.

* Consultez votre Concessionnaire ou votre Réparateur Agréé Lexus pour prendre connaissance des conditions d'application.



DÉCOUVREZ LA LEXUS CT 200h

La seule manière de vraiment comprendre ce qui rend les automobiles Lexus si particulières est d'en conduire une soi-même. Pour cela, rendez-vous chez votre concessionnaire Lexus le plus proche ou sur le site www.lexus.fr pour prévoir un essai de la Lexus CT 200h.

Pour en savoir plus sur la Lexus CT 200h :
www.lexus.fr/CT

© 2016 Lexus Europe* se réserve le droit de modifier les caractéristiques et équipements de ses véhicules sans avis préalable. Ces spécifications et équipements peuvent également varier en conformité avec les conditions et exigences locales. Veuillez consulter votre concessionnaire agréé Lexus pour obtenir de plus amples informations sur les modifications possibles applicables à votre pays.

Note : les véhicules présentés ainsi que les caractéristiques mentionnées dans ce catalogue peuvent varier en fonction des modèles et équipements disponibles dans votre pays. Les teintes réelles de la carrosserie du véhicule peuvent différer légèrement de leurs rendus photographiques imprimés.

Pour de plus amples informations, visitez notre site www.lexus.fr ou contactez notre Service Clientèle en composant le 0 800 450 600 (Numéro Vert) du lundi au vendredi, de 9h à 12h, et de 14h à 18h, et le samedi, de 10h à 12h, et de 14h à 18h (appel gratuit).

Pour Lexus, la protection de l'environnement est une priorité. Nous prenons de nombreuses mesures visant à garantir un impact minimal sur l'environnement durant le cycle de vie complet, depuis la conception, la production, la distribution, la vente et l'entretien jusqu'à la fin de vie du véhicule.

* Lexus Europe est une division de Toyota Motor Europe NV/SA.

Produit en Europe, Septembre 2016

