

RC F



NOUVEAU RC F



---

« Notre expérience en compétition automobile nous a permis de créer le nouveau RC F avec des optimisations dans tous les domaines. Nous proposons également pour la première fois une version Track Edition, directement inspirée de la version GT3 de course. »

YUICHI TSURUMOTO  
INGÉNIEUR EN CHEF DU RC F

Que vous pilotiez sur circuit ou grimpez un col de montagne sinueux, le nouveau coupé hautes performances RC F offre une maniabilité d'une redoutable précision. S'il peut atteindre une vitesse maximale de 270 km/h et passer de 0 à 100 km/h en 4,5 secondes à peine, ce bolide ne se contente pas d'offrir des performances pures. L'ingénieur en chef Yuuichi Tsurumoto et son équipe n'ont rien laissé au hasard dans la conception du nouveau fleuron de la gamme F. Un nouveau pack aérodynamique accroît la force d'appui à hautes vitesses et les pédales du véhicule ont été redessinées pour permettre au conducteur de passer de la pédale des freins à l'accélérateur plus rapidement.

Le cœur du RC F est un moteur essence V8 atmosphérique mis au point par nos experts et qui délivre 464 ch aux roues arrière. Des gains de poids ont été réalisés jusque dans les moindres détails : un usinage supplémentaire au niveau du collecteur d'admission du moteur, par exemple, a permis de gagner 700 grammes à une hauteur cruciale en vue d'abaisser le centre de gravité. Une nouvelle fonction Launch Control autorise des démarrages plus rapides, tandis que des algorithmes d'intelligence artificielle novateurs prédisent vos intentions de changement de vitesse en se basant sur les données de conduite passées. En quête de chronos plus rapides, le RC F peut être chaussé de jantes en alliage forgé ultralégères fournies par BBS, pour lesquelles des pneus Michelin PILOT SPORT 4 S ont été conçus sur mesure.

Pour le pilote qui convoite le degré ultime de performances, Lexus propose également le RC F Track Edition. Grâce à des technologies issues des sports mécaniques, comme des freins à disque en carbone-céramique et un échappement en titane, la réduction impressionnante de la masse globale atteint 55 kg par rapport au RC F standard. Comme il se doit, les réglages de la version Track Edition ont été affinés sur le circuit le plus exigeant du monde, le Nürburgring.



**04**  
**HÉRITAGE DE LA GAMME F**  
Découvrez tous les véhicules de la gamme F de Lexus dont la berline hautes performances IS F et l'emblématique supercar LFA.

**06**  
**DESIGN AUDACIEUX**

Un style racé, perfectionné dans la soufflerie Lexus.

**10**  
**PERFORMANCES EXALTANTES**

Vivez les performances exaltantes mises au point sur des circuits comme le Fuji Speedway et la Boucle Nord du Nürburgring.

**14**  
**SAVOIR-FAIRE TAKUMI**

Rencontrez les maîtres-artisans Lexus qui supervisent la finition irréprochable du coupé hautes performances RC F.

**22**  
**TECHNOLOGIE AVANT-GARDISTE**

Découvrez des technologies avant-gardistes comme le système audio Mark Levinson® à 17 haut-parleurs et le Lexus Safety System +.

**26**  
**L'EXPÉRIENCE LEXUS**

Découvrez comment nous entendons traiter chaque client comme s'il était un invité dans notre propre maison.

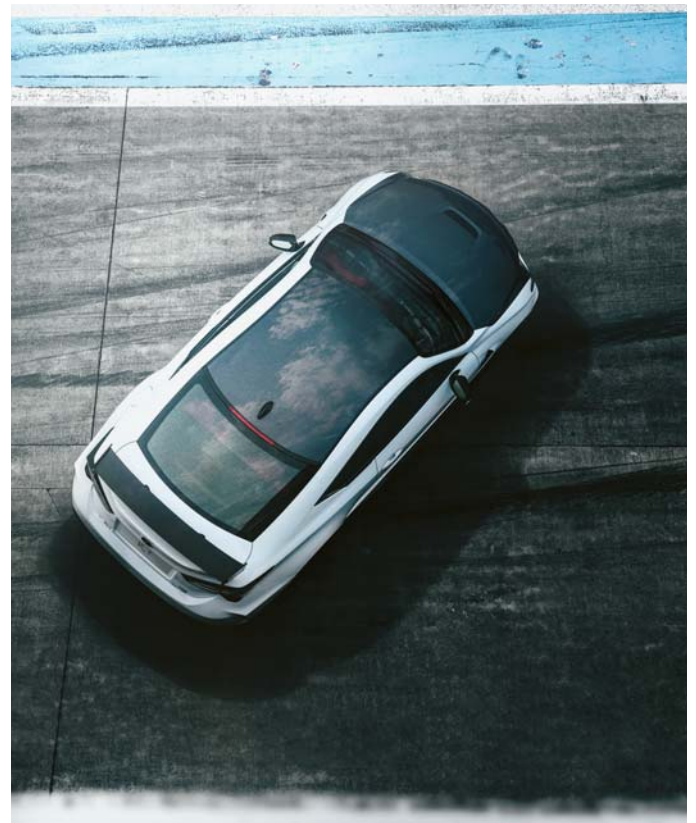

# UN RÊVE NOMMÉ 'F'

Tout a commencé en 2004 quand, inspirés par leur passion commune de l'automobile et des sports mécaniques, un petit groupe d'ingénieurs Lexus, menés par l'ingénieur en chef Yukihiko Yaguchi, ont fait le rêve de créer une nouvelle berline Lexus haute performance. En travaillant après leurs journées, hors de toute structure d'entreprise, ils ont mis au point une voiture capable de repousser les limites sur la piste tout en offrant tout le raffinement d'une Lexus au quotidien.

Au terme de centaines d'heures d'essais sur le circuit du Fuji Speedway au Japon, ils étaient enfin prêts à dévoiler aux cadres supérieurs de Lexus leur projet « réalisé à leurs risques et périls ». Le moteur V8 construit à la main et la tenue de route extraordinaire de la voiture susciteront un tel enthousiasme que le projet reçut rapidement le feu vert. C'est ainsi que naquit la Lexus IS F et, avec elle, la gamme F. L'équipe poursuivit ses essais et réglages de l'IS F sur la légendaire Boucle Nord du Nürburgring, sur le Circuit Paul Ricard, à Zolder, ainsi qu'à Laguna Seca, avant un lancement en 2007 au salon de l'automobile de Détroit.

Observez attentivement le badge de la gamme F et vous retrouverez dans sa silhouette, reflet des virages les plus exigeants du Fuji Speedway, tout l'héritage des circuits. Chaque voiture de la gamme F reste fidèle à cet héritage de performances supérieures, offrant à son conducteur un engagement extrême grâce à une réactivité époustouflante et à des accélérations semblant illimitées, assorties d'une sonorité capable de faire grimper tout rythme cardiaque dans les tours.

Bon nombre d'amateurs de voitures considèrent la gamme F comme un merveilleux « grain de folie » dans la philosophie de Lexus. Rien n'illustre plus vivement ce fait que l'incroyable supercar LFA, qui fit ses débuts en 2010 – l'expression

la plus complète à ce jour d'une détermination à créer la connexion ultime entre la voiture et son conducteur.

Le projet LFA, aboutissement d'une décennie de recherche et de développement qui engloutit des ressources colossales et fit intervenir des technologies pionnières ayant dû être créées pour lui seul, semble défier toute logique commerciale. À ce jour encore, le coût final du projet LFA reste un secret jalousement gardé. L'existence de cette supercar rend hommage à la persévérance d'un homme – Akio Toyoda – qui nourrit une passion absolue pour la performance. Bien qu'il fût membre de l'influente famille Toyoda (et seul membre du Conseil ayant sa licence de pilote), Toyoda-san n'était initialement pas parvenu à persuader la direction supérieure de l'importance du projet.

« Tout le monde faisait valoir des arguments à l'encontre de la proposition de la LFA », se rappelle Akio Toyoda. « En soutenant le projet LFA, je me suis isolé au sein même de ma propre entreprise.

« Les modèles de la gamme F de Lexus sont conçus pour être appréciés par tous les amateurs de voiture, quel que soit leur degré d'expertise. »

YUKIHIKO YAGUCHI  
INGÉNIEUR EN CHEF

Aujourd'hui, on me félicite pour ma persévérance mais, à l'époque, tout le monde se demandait si je n'étais pas fou. »

Ainsi, Toyoda-san gagna les avis à sa cause grâce à sa conviction que la LFA pourrait être « le liant secret » qui ajouterait du piment supplémentaire à toutes les nouvelles Lexus.

Construite à la main en fibre de carbone et dotée d'un moteur V10 produisant une sonorité de Formule 1, cette première supercar Lexus fut longuement développée et mise au point sur circuit – initialement par le légendaire pilote d'essai Hiromu Naruse – puis fit ses preuves à plusieurs reprises aux 24 Heures du Nürburgring de manière à parfaire sa fiabilité, son aérodynamisme et sa tenue de route. La production du coupé LFA fut limitée à 500 unités seulement. Bienheureux, les propriétaires de ces bolides ? C'est bien peu de le dire. Un journaliste automobile de renom n'a-t-il pas déclaré en effet : « c'est la meilleure voiture qu'il m'ait été donné de conduire ».

Les véhicules qui ont suivi le sillage de la LFA avaient donc un immense défi à relever pour lui faire honneur. Les attentes étant énormes, les ingénieurs se devaient de dévoiler la prochaine Lexus d'exception. Le RC F, lancé en 2014, a été décrit comme l'un des coupés sportifs les plus exaltants jamais créés. Ses performances furent ensuite injectées dans la berline GS F en 2015. Si les moteurs V8 qui propulsent ces véhicules de la gamme F, mis au point par nos experts, sont puissamment audacieux, ils personnifient néanmoins le raffinement sophistiqué, la finition irréprochable et le luxe que l'on est en droit d'attendre d'une Lexus. Que vous enchaînez les virages sur une route de campagne rayonnante ou assuriez vos déplacements d'affaires du quotidien, le plaisir de conduire qu'ils procurent est simplement extraordinaire.

Aujourd'hui, l'histoire du label F de Lexus entame un nouveau chapitre. Et les mots risquent de ne pas suffire, car aucun discours ne vous préparera à l'expérience époustouflante que vous connaîtrez au volant du nouveau RC F.



01



02



03



04



05

- 01 L'émblématique supercar Lexus LFA a nécessité 10 années de développement.
- 02 Berline hautes performances GS F à moteur V8.
- 03 Sur le badge de la gamme F figure les virages les plus exigeants du circuit Fuji Speedway.
- 04 Jantes en alliage forgé de l'IS F inspirées du sabre japonais 'Katana'.
- 05 La 2e génération du RC F est désormais disponible en version Track Edition.

# CONÇU POUR LA PISTE



- 01 Inaugurée en 2013, la soufflerie Lexus est l'une des plus sophistiquées en son genre.
- 02 Les Lexus sont testées dans la boucle de 22 mètres de haut et 260 mètres de long.
- 03 Un design imaginé pour favoriser l'aérodynamisme.

01



02



03

Version non commercialisée en France.

La première chose qui vous frappe lorsque vous entrez dans le laboratoire d'aérodynamisme de Lexus est sa taille. Située dans la préfecture d'Aichi, au Japon, non loin du centre de design Lexus, la soufflerie sur mesure de notre laboratoire est un gigantesque tunnel de 22 mètres de haut formant une boucle de 260 mètres de long. Si on la redressait et la posait debout sur son extrémité, elle serait aussi haute que bon nombre des plus hauts gratte-ciel de Tokyo.

Son inauguration en 2013 a constitué une avancée importante pour Lexus. Le constructeur japonais devenait ainsi un leader mondial dans le domaine de l'aérodynamisme, cette science qui définit la manière dont les flux d'air affectent les performances d'une voiture. C'était donc le lieu idéal pour développer le pack aérodynamique du nouveau Lexus RC F.

« Depuis notre toute première berline emblématique extrêmement raffinée LS 400, jusqu'à la LS 430 (mise au point dans la même soufflerie que le train à grande vitesse japonais Shinkansen), Lexus a toujours considéré l'aérodynamisme comme l'un des domaines de recherche les plus importants », déclare Toshiyuki Murayama, responsable de la gestion thermique et de l'aérodynamisme chez Lexus.

Dans la soufflerie, les ingénieurs de Lexus ont analysé les flux aérodynamiques autour des roues, de la carrosserie, du diffuseur arrière, des pare-chocs et du soubassement du RC F. « La fonction la plus importante consiste à générer un flux d'air

très stable en direction de la voiture afin que nous puissions comprendre précisément comment l'air se déplace autour d'elle », explique Murayama-san. Pour garantir ce flux d'air continu, la boucle que forme le tunnel est équipée de plaques métalliques positionnées selon un angle précis afin de guider l'air de manière fluide. La manière dont l'air s'écoule autour d'un véhicule est essentiel pour mesurer la traînée et la force d'appui – moins il y a de traînée et plus il y a de force d'appui, meilleures seront les performances de la voiture sur la route et sur circuit.

« Lorsqu'une voiture conventionnelle roule à 100 km/h, la traînée représente jusqu'à 70 % des forces affectant les performances de conduite », explique Murayama-san. « Sur une Lexus hautes performances comme le RC F GT3 de course, l'aérodynamisme peut faire la différence entre la victoire et la défaite. »

En quoi consiste alors le travail en laboratoire ? Pour commencer, la voiture est acheminée sur une plaque de pesée tournante dans la salle des essais centrale. « La répartition des masses sur chacune des quatre roues change en fonction de la manière dont le vent circule autour de la voiture, ce qui affecte son aérodynamisme ; nous surveillons donc également ce point de près », explique Murayama-san. La plaque tournante agit également comme un tapis roulant, cinq courroies (quatre pour chaque roue et une au centre) permettant à la voiture d'atteindre ses vitesses maximales sans bouger d'un centimètre.

Un flux de fumée épais se déplaçant rapidement est libéré afin de révéler comment l'air circule autour du RC F. Ensuite, la turbine à air est activée, produisant ainsi des vents pouvant atteindre des vitesses dignes d'un ouragan de maximum 250 km/h. Une équipe d'ingénieurs surveille en permanence chaque aspect, aussi petit soit-il, du comportement du RC F afin de réagir et d'apporter des ajustements pour se rapprocher de la perfection.

L'ingénieur en chef Yuuichi Tsurumoto décrit le nouveau RC F comme étant « affilé à la perfection en soufflerie ». En simulant les conditions d'un circuit en laboratoire, Lexus a pu obtenir un feedback immédiat sur le développement sans devoir quitter ses installations. Qui plus est, des pièces prototypes innovantes, comme de petits ailerons stabilisateurs confectionnés sur des imprimantes 3D, ont pu être mises rapidement et facilement à l'épreuve.

« Chaque élément du pack aérodynamique du RC F est conçu au millimètre près. Nous passons en revue chaque dessin des conduites, chaque dimensionnement des pièces aérodynamiques. Chaque détail et chaque situation doit être pris en considération afin que chaque voiture puisse faire face à tout type de route ou tout type de conditions météorologiques. Ce n'est pas une tâche aisée, mais elle en vaut vraiment la chandelle. »



### AVANT

Un nouveau dessin de la calandre trapézoïdale emblématique Lexus à motif en nid d'abeilles favorise le refroidissement du moteur ainsi que les performances aérodynamiques. Trois ailerons triangulaires installés sur le becquet avant génèrent un vortex autour du pare-chocs et éloignent le flux d'air des passages de roues avant, contribuant ainsi à l'agilité de la direction. Les conduits de refroidissement des freins sur le pare-chocs et les inserts de bouclier soulignent l'esthétique héritée des circuits.

### PROFIL

La prise d'air latérale sur l'aile avant a été agrandie et un conduit a été installé à l'intérieur du passage de roue avant. Associés à un conduit de reniflard, une première chez Lexus, ils canalisent l'air hors du passage de roue avant et du compartiment moteur, apportant ainsi une plus grande précision à la direction. Des ailettes ont été ajoutés aux bas de caisse pour une plus grande stabilité du véhicule, tandis que leur forme enveloppante dirige le flux d'air au-delà des pneus arrière.



Étriers de freins oranges non commercialisés en France.

### **SOUBASSEMENT**

De l'aluminium positionné avec soin sur les pare-chocs et le soubassement décharge l'électricité statique, ce qui contribue à supprimer la séparation du flux d'air de la surface de la carrosserie du véhicule.

### **ARRIÈRE**

Le pare-chocs et le diffuseur arrière ont été optimisés, leurs angles affûtés et des conduits d'air ajoutés pour une tenue de route plus réactive. Des ailettes verticales disposées sur la zone concave du diffuseur contribuent à l'amélioration des performances.

# DÉVELOPPÉ SUR CIRCUIT

« Leur avion a atterri. Un frisson d'excitation nous traverse alors que nous attendons deux hommes d'affaires japonais à l'aéroport international de Francfort. Dix minutes plus tard, les voilà qui apparaissent avec leurs bagages dans la zone Arrivées de l'aéroport. L'un porte un complet sombre, l'autre une tenue plus décontractée : pantalon chino et polo à manches courtes. C'est Yasuo Hirata, l'un des meilleurs 'Maîtres Conducteurs' de Lexus. Un sourire joyeux barre son visage alors qu'il s'incline pour se présenter. Les deux cadres de Lexus sont conduits jusqu'à une limousine LS 500h hybride avec chauffeur, tandis que nous les suivons dans un autre véhicule.

Au lieu de suivre la plupart des businessmen ralliant le centre-ville de Francfort, nous nous engageons vers l'ouest en direction du massif de l'Eifel et du légendaire circuit du Nürburgring. C'est là que Hirata-san et l'ingénieur en chef Yuuichi Tsurumoto - l'homme au costume - se sont donnés pour mission de conférer au prochain coupé Lexus RC F des performances réellement exaltantes.

Un soleil timide et des tribunes désertées nous accueillent. L'émblématique circuit du Nürburgring est étrangement calme ce matin. Des voix et des bruits mécaniques à peine perceptibles se font écho à travers le circuit qui paraît abandonné. Le grondement d'un moteur se fait soudain entendre, mais le silence revient presque immédiatement. Nous nous trouvons dans la voie des stands quand Hirata-san et son collègue arrivent, tous deux vêtus de combinaisons de course Lexus. Hirata-san semble parfaitement dans son élément et pour cause : nous apprenons autour d'un café qu'il a participé à une course d'endurance de 24 heures ici en 2007 et en 2013, le dernier avec la supercar LFA. Peut-être encore plus important pour le RC F, il a également été 5 fois Responsable Mécanique de course dans les plus grandes compétitions automobiles.

Dans le garage nous attend le nouveau coupé RC F 'Track Edition', doté d'un pack aérodynamique en carbone inspiré des sports mécaniques et de pneus Michelin sur mesure. Vu le parfum entêtant de l'huile moteur chaude et de l'essence à indice d'octane élevé qui nous caresse les narines, l'envie de se mettre au volant tenaille chacun d'entre nous.

Mais aujourd'hui, nous nous contenterons d'observer. Alors que Tsurumoto-san scrute des écrans de données, Hirata-san enfle ses gants et son casque. La voiture est poussée sur la piste, les ingénieurs vont et viennent d'une roue à

l'autre, tandis que le pilote est fermement harnaché dans l'habitacle. Le moteur V8 de 464 ch démarre et le RC F s'ébranle en utilisant son nouveau système Launch Control. Nous nous tournons vers un écran qui suit la position de la voiture au fil des 21 km de la Boucle Nord. La course à l'excitation a débuté.

Le développement du RC F est en cours depuis plus de trois ans. L'ingénieur en chef Yuuichi Tsurumoto et son équipe n'ont pas ménagé leurs efforts pour alléger la voiture et la rendre plus réactive, en faisant appel à un mélange sophistiqué de matériaux composites en fibre de carbone, de science éprouvée en soufflerie et de talent d'ingénierie.

Et leurs efforts se révèlent payants. Tous les cinq tours, Hirata-san revient dans les stands et l'équipe s'active autour de la voiture en apportant d'infimes ajustements aux becquets avant et arrière. C'est maintenant au tour de Tsurumoto-san de prendre le volant, mais l'essentiel du pilotage est réalisé par le maître-conducteur. Après plus de deux heures de conduite - avec des pointes jusqu'à plus de 250 km/h - la voiture fait son retour au stand et le moteur s'éteint. L'équipe a testé trois configurations aérodynamiques différentes, deux types de pneus et différents réglages de la Suspension Variable Adaptative (AVS). Le RC F Track Edition est reconduit dans le garage et les ingénieurs débutent le téléchargement des données de conduite. Hirata-san revient, souriant. C'est bon signe. J'aimerais que chaque journée de travail soit identique à celle-ci dit-il en plaisantant.

Des bols fumant de nouilles 'ramen' font leur apparition, mais chacun se retient avant que Hirata-san lui-même commence à distribuer les plats. « Je suis très satisfait », affirme un Hirata-san rayonnant. « Le RC F Track Edition est pratiquement parfait. La Suspension Variable Adaptative (AVS) est incroyablement efficace en ligne droite et dans les courbes du circuit, c'est vraiment du bon travail », ajoute-t-il en s'adressant à son ingénieur en chef, aux anges, mi-exalté, mi-soulagé.

Après quelques considérations d'ordre technique, les discussions s'élargissent pour aborder l'automobile et les sports mécaniques mais aussi les spécialités culinaires et coutumes locales allemandes. L'atmosphère est détendue, chaleureuse et paisible. Bientôt, pourtant, la limousine est de retour, et les hommes de Lexus doivent s'en retourner dans leur monde des affaires où d'autres défis les attendent.



## TECHNOLOGIE INSPIRÉE DES VOITURES DE COURSE

Construite pour offrir des performances exaltantes sur circuit, la version Track Edition est plus légère de 55 kg que la version RC F standard. L'installation de silencieux en titane légers, de freins à disque en carbone-céramique, d'éléments de carrosserie en CFRP (polymère à renfort fibres de carbone) et de jantes en alliage forgé a contribué à réaliser ces gains de poids. À l'intérieur, l'accoudoir central arrière a été enlevé, tandis que le cuir semi-aniline mêlé à l'Alcantara et le dessin des sièges arrière ont été optimisés pour encore diminuer le poids.



### **AILERON ARRIÈRE EN CFRP**

L'aileron arrière fixe tire son inspiration de celui du bolide de course RC F GT3. Ce type d'aileron est monté non seulement pour produire une force d'appui, mais également pour améliorer l'écoulement de l'air sur la voiture, ce qui contribue à réduire à la fois la traînée et la portance non désirées.

### **JANTES EN ALLIAGE FORGÉ 19" BBS**

Les jantes en alliage forgé de 19 pouces montées sur la version Track Edition allient de hauts niveaux de savoir-faire à une technologie de réduction de masse. Tout en conférant au véhicule l'allure affûtée de la gamme F, elles accueillent également des étriers de frein de plus grand diamètre en carbone-céramique.

### **FREINS À DISQUES EN CARBONE-CÉRAMIQUE**

Utilisant une technologie mise au point initialement pour la supercar LFA, la version Track Edition bénéficie de freins à disques en carbone-céramique, totalisant 22 kg de moins sur la balance que ceux du RC F standard. Ils procurent également de meilleures performances sur circuit et une résistance plus importante sur la durée. Les étriers de frein sont peints dans une couleur rouge exclusive.

# RC F TRACK EDITION



## ÉCHAPPEMENT TITANE

Le nouveau RC F Track Edition est équipé de silencieux et de sorties d'échappement en titane léger. La diminution de l'inertie des composants situés au-delà du centre de gravité du véhicule contribue de manière significative à l'excellence de la tenue de route du véhicule. Les silencieux ont été peints en bleu pour les différencier des sorties d'échappement standards, tandis que les caractéristiques sonores ont été ajustées pour conférer une sonorité unique dès le plus bas régime.

## BAS DE CAISSE EN CFRP

La version Track Edition est dotée de jupes latérales en CFRP qui contribuent à améliorer l'aérodynamisme et les caractéristiques de tenue de route.

## POIDS NON SUSPENDU

La diminution de 30 kg du poids non suspendu à l'avant de la Track Edition a amélioré de manière significative la tenue de route à haute vitesse. Avantage secondaire, la diminution de la masse de grandes pièces rotatives, comme les freins à disques et les arbres de transmission, améliore également l'accélération et le freinage du véhicule.

## LAME AVANT EN CFRP

Les ingénieurs Lexus se sont donnés comme objectif de développer d'améliorer la force d'appui à l'avant à hautes vitesses en optimisant l'équilibre de la portance entre l'avant et l'arrière. Le RC F Track Edition se voit doter pour la première fois d'une lame avant réduisant la pression de l'air sous le véhicule.

## POLYMÈRE À RENFORT FIBRE DE CARBONE (CFRP)

Sur la version Track Edition, le CFRP est utilisé pour le capot, le toit, la lame avant, l'aileron arrière fixe, les jupes latérales et le diffuseur arrière. Bon nombre de ces pièces sont manufacturées par les mêmes artisans qui ont confectionné les composants en fibre de carbone de la supercar LFA. Pour des raisons de sécurité et de rigidité, le capot en CFRP est plus épais à certains endroits, tout en réduisant malgré tout la masse de 2,9 kg, tandis que le toit est plus léger d'environ 6,1 kg que son homologue en acier.

# LES MAÎTRES DE LA FORGE



Chaque matin, Masato Sawada, chef de production chez BBS Japan Co. Ltd., fait le tour de l'usine pour s'assurer que tout fonctionne à la perfection et que seules les meilleures jantes sortent des chaînes de production. L'usine de Takaoka est réputée pour sa qualité, raison pour laquelle elle a été sélectionnée pour forger les jantes de la supercar Lexus LFA et, à présent, du nouveau coupé hautes performances RC F.

« Ma tâche principale consiste à vérifier que les différentes pièces de notre puzzle de fabrication de jantes s'emboîtent parfaitement et fonctionnent ensemble de manière optimale. Cela inclut les machines et - élément le plus important - les artisans eux-mêmes », déclare Sawada-san.

La plupart des voitures de luxe sont équipées de jantes en aluminium façonnées selon un de ces deux processus différents : le coulage ou le forgeage. Les jantes en aluminium coulé, qui représentent la majorité des jantes utilisées, sont réalisées en fondant du métal pour le rendre liquide, avant de le verser dans un moule où il refroidit. Sawada-san et son équipe se spécialisent dans les jantes forgées, qui sont plus solides et sensiblement plus légères que leurs équivalentes coulées.

---

## CHAUFFÉES, FORGÉES, TOURNÉES, ÉTIRÉES, REFROIDIES

---

Comment une jante de RC F est-elle confectionnée ? Pour commencer, une billette d'aluminium ronde est chauffée à environ 480°C puis transférée vers une presse hydraulique haute comme un immeuble de trois étages. Simulant l'effet du marteau du forgeron, la presse applique une force d'environ 9 000 tonnes sur la billette afin de la faire entrer dans un moule. Ce processus est répété à deux reprises, jusqu'à ce que la jante prenne forme. Ensuite, la jante semi-finie est acheminée via un convoyeur automatique vers une autre partie de l'usine, où elle subit le processus de « tournage ». C'est là que le bord extérieur du cylindre en aluminium prend la forme souhaitée.

« Je suis passionné de voitures, affirme Masato Sawada, je veux donc m'assurer que chaque jante soit parfaite, et que chacun de nos clients, de même que nos employés, soient satisfaits. »

Après environ quatre à six minutes sur la machine de tournage, la billette autrefois cylindrique ressemble désormais davantage à une jante ; elle est chauffée avant d'être refroidie pour que les molécules du métal puissent se fixer, avant d'être nettoyée et désoxydée. Une inspection finale est réalisée sous la supervision attentive d'un employé : les jantes subissent un processus appelé 'grenailage', qui exerce une contrainte de compression résiduelle supplémentaire en projetant du sable métallique sur le métal.

Kazuhiro Oshima vérifie la qualité de chaque jante Lexus : « Il me faut environ 15 minutes pour inspecter une seule jante, mais une personne moins habituée à cette tâche peut avoir besoin de plus d'une heure. Le processus est à ce point méticuleux. »

Les jantes du RC F nécessitent encore des étapes supplémentaires dans leur processus de fabrication. Le directeur général du service commercial de l'équipementier, Akihisa Miyoshi, explique comment « ces jantes subissent encore un polissage partiel ou une découpe au diamant après avoir été peintes ». Le polissage partiel est exécuté par un sous-traitant, ajoute-t-il, qui lustre une partie de la branche « pour donner au métal une apparence et une finition évoquant le sabre d'un samouraï. Il s'agit d'une procédure coûteuse réservée à nos jantes les plus prestigieuses. La découpe au diamant est effectuée dans notre usine d'Oyabe, à dix kilomètres d'ici, et consiste à raboter les branches et les bordures à l'aide d'un outil de découpe doté de lames diamantées, afin d'obtenir une surface métallique lisse et propre aux arêtes nettement définies ».

Une nouvelle journée se termine pour Sawada-san, qui accueille les travailleurs qui arrivent pour l'équipe du soir. L'usine de Takaoka fonctionne 24 heures sur 24, du lundi au vendredi, avec trois équipes différentes. Ses hommes produisent 600 jantes par jour, soit environ 144 000 par an. Sawada-san l'affirme, c'est un travail difficile, rigoureux et précis - mais le vétéran aux 26 années d'ancienneté n'en changerait pour rien au monde.







---

# CONÇU POUR ÉMERVEILLER

---

Le nouveau RC F est équipé du moteur V8 le plus puissant jamais construit par Lexus. Testé aux 24 heures du Nürburgring et à la Pikes Peak Hill Climb dans le Colorado, deux courses exténuantes, ce moteur atmosphérique de 5,0 litres fabriqué à la main pose de nouveaux jalons en termes de performances sportives. Développant 464 ch et 520 Nm de couple, ce formidable moteur crée une sonorité envoiante, sourde jusqu'à 2 800 tr/min et rugissante au-dessus de 6 000 tr/min. La tête de cylindre et les autres pièces mobiles ont été conçues par Yamaha Motorsport (qui a fourni les moteurs V10 de la LFA), tandis que l'assemblage et la mise au point sont réalisés dans notre usine de Tahara.

## UNE INGÉNIERIE DE GRANDE PRÉCISION

Avant l'assemblage, nous nettoyons et inspectons méticuleusement toutes les pièces du moteur, tandis que les composants électroniques les plus fragiles sont stockés séparément, dans une atmosphère sans poussière. Afin d'éliminer les bruits susceptibles de distraire les experts Lexus et de les empêcher de consacrer toute leur attention à votre moteur, l'espace d'assemblage du moteur V8 de l'usine de Tahara a été entièrement insonorisé.

## BLOC-MOTEUR EN ALUMINIUM

Pour minimiser le poids total du moteur, le bloc-moteur du V8 est moulé dans un alliage à base d'aluminium léger mais extrêmement solide. La tête de cylindre est faite d'un alliage léger afin d'encore diminuer le poids et abaisser le centre de gravité du moteur.

## TOMOGRAPHIE INFORMATIQUE

Comme les cavités dues aux bulles dans les moulages à base d'aluminium du moteur permettent la déformation des métaux aux hautes températures rencontrées sur circuit, nous vérifions l'uniformité métallurgique du bloc et de la tête de cylindre au moyen d'un appareil à rayons X et d'un scanner à tomographie informatique semblables à ceux utilisés en milieu hospitalier. Ces informations nous aident à garantir que, pour chaque bloc-moteur, la déformation intervient dans les limites de paramètres précis, ce qui donne un moteur plus fluide à la durée de vie plus longue.

## POLISSAGE INTERNE

La volonté d'atteindre un degré de polissage interne plus fin sur le V8 du RC F a conduit les ingénieurs de Lexus à concevoir un certain nombre de nouvelles techniques. Ainsi, pour assurer un polissage précis, ils ont mis au point des robots à deux bras et leur ont appris à reproduire les gestes précis des maîtres-artisans Takumi de Lexus. En outre, afin de polir les zones à l'intérieur du bloc en aluminium qui sont inaccessibles aux robots, ils ont créé une pâte abrasive qui utilise une solution contenant des particules ultrafines d'aluminium.

## STÉTHOSCOPE / ESSAI DE 30 KM SUR PISTE

Pour s'assurer que seuls des moteurs V8 de qualité parfaite soient lancés sur les circuits, un maître-artisan 'Takumi' utilise un stéthoscope pour contrôler chaque moteur et vérifier la moindre anomalie de rotation et de sonorité. En outre, chaque RC F subit un essai final sur piste très exigeant de 30 km, à une vitesse allant jusqu'à 200 km/h. Pendant cet essai, des essayeurs expérimentés sont à l'affût de la moindre vibration ou du moindre petit écart et procèdent alors aux ajustements nécessaires.

---

# AU CENTRE DE L'ATTENTION

---

Quand vous approchez du RC F avec la clé en poche, les deux poignées des portières s'éclairent pour vous accueillir, et elles se déverrouillent quand vous les touchez. Leur superbe conception est dépourvue de serrure qui troublerait la pureté de leur design. Une fois à l'intérieur, détendez-vous et enchaînez les virages rapides en toute confiance dans les sièges sport admirablement façonnés du RC F. Inspirés des vêtements de sport innovants, ils sont confectionnés en utilisant une technique de moulage intégré pour épouser et soutenir parfaitement le corps. Matériaux doux au toucher, horloge analogique de précision et éclairage d'ambiance à LED complètent l'impressionnant intérieur.

Lorsque les températures grimpent, vous et vos passagers apprécierez la climatisation puissante et néanmoins efficiente pouvant être ajustée à l'aide de commandes électrostatiques sur la console centrale. Le RC F est également le lieu privilégié où profiter du système audio Premium Surround Mark Levinson® à 17 haut-parleurs\*. Il fournit un son inégalable 7.1 numérique digne d'un home cinéma, amélioré par la technologie Clari-Fi™ qui reconstitue le son perdu dans la compression numérique MP3.

Où que vous alliez, vous naviguerez en toute facilité dans le RC F. Son pavé tactile innovant permet aux occupants des sièges avant d'interagir de manière intuitive avec l'écran multimédia central de 10,3 pouces. Le système de navigation de Lexus offre des graphismes 3D vivants et peut même produire un QR code pour votre smartphone, pour vous aider à atteindre votre destination à pied.

\* Selon les versions.





# INSTRUMENTATION INNOVANTE





Conçu pour la piste, le combiné d'instrumentation du RC F représente une nouvelle évolution du cadran central fantastique de la supercar LFA. Les informations affichées comprennent un grand compte-tours, le compteur de vitesse sous forme numérique et analogique, un moniteur de différentiel de vecteur de couple (VSD), un compteur de force d'accélération et même un chronomètre.

Le combiné d'instrumentation du RC F est un superbe exemple d'ingénierie de précision qui organise à la fois les composants analogiques 'de la vieille école' et ceux numériques 'de haute technologie'. Comprenant un grand écran à cristaux liquides à transistor en couches minces (TFT-LCD), entouré d'un élément circulaire monté sur l'écran, l'anneau, alimenté par le moteur, fait office de cerclage extérieur de la jauge et disparaît sur le côté lorsque le conducteur affiche les informations comme le kilométrage ou une playlist musicale en appuyant sur un bouton du volant.



« Un tachymètre numérique a parfaitement sa place sur des modèles hautes performances comme les LFA et RC F. En effet, l'aiguille numérique de ce compteur électronique peut afficher la capacité du moteur à passer du ralenti à sa limite de 7 000 tr/min beaucoup plus précisément que tout autre système analogique similaire », explique Naoki Kobayashi, chef ingénieur adjoint chez Lexus. « Cependant, jusqu'à maintenant, personne n'avait encore tenté de combiner un compte-tours numérique à des éléments physiques analogiques pour obtenir un tableau de bord aussi à la pointe de l'ingénierie. Le compte-tours a été si bien conçu qu'on pourrait facilement croire qu'il est exclusivement numérique ».

Les ingénieurs de Lexus se sont en effet coupés en quatre pour affiner le fonctionnement du compte-tours, avec la plus grande méticulosité. La surface du cerclage extérieur accentue sa texture métallique, tandis que sa paroi intérieure est polie afin de refléter les graphismes du compte-tours, un traitement technique innovant qui permet au compteur numérique en deux dimensions de paraître pratiquement tridimensionnel à l'intérieur du cerclage. En pratique, le cerclage pourrait être soumis aux effets des forces G lorsque la voiture négocie un virage à grande vitesse, mais les ingénieurs, ayant anticipé le problème aux stades précoces du développement, ont conçu un moteur capable de générer un champ magnétique subtil autour du cerclage, l'empêchant ainsi de glisser latéralement lorsque les forces G latérales se manifestent.

---

# LA SÉCURITÉ PRIME

---

Que vous soyez au volant sur circuit ou en voyage d'affaires, il est rassurant de savoir que vous conduisez l'une des voitures les plus sûres jamais construites. Tous les modèles RC F sont équipés du Lexus Safety System +, qui rassemble des technologies de pointe qui aident à éviter trois types d'accidents parmi les plus fréquents : les collisions par l'arrière, les changements de file et les collisions impliquant des piétons.

Lorsque vous conduisez sur des autoroutes encombrées ou effectuez les trajets entre votre domicile et votre lieu de travail, les principaux dangers sont les changements de file et le manque d'anticipation face à un ralentissement du trafic. C'est la raison pour laquelle le RC F surveille instantanément les véhicules derrière vous quand vous changez de voie. Ou ralentit en utilisant le régulateur de vitesse adaptatif si le véhicule qui vous précède freine.

Le RC F est également muni de dispositifs tels que la lecture automatique des panneaux de circulation (RSA), l'allumage automatique des feux de route (AHB) qui détecte les véhicules venant en sens inverse de nuit ; et le système de maintien dans la file de circulation (LKA), particulièrement utile dans les virages et sur autoroute.

En parcourant les artères animées du centre-ville, vous serez rassuré de bénéficier du système de sécurité pré-collision (PCS). Il utilise un radar à ondes millimétriques combiné à une caméra et est désormais capable de détecter même les piétons devant le véhicule. Et s'il identifie un danger, il vous alerte par des signaux visuels afin que vous puissiez agir en conséquence pour éviter l'impact. Enfin, si vous ne réagissez toujours pas, le RC F augmentera la pression des freins pour contribuer à éviter la collision.

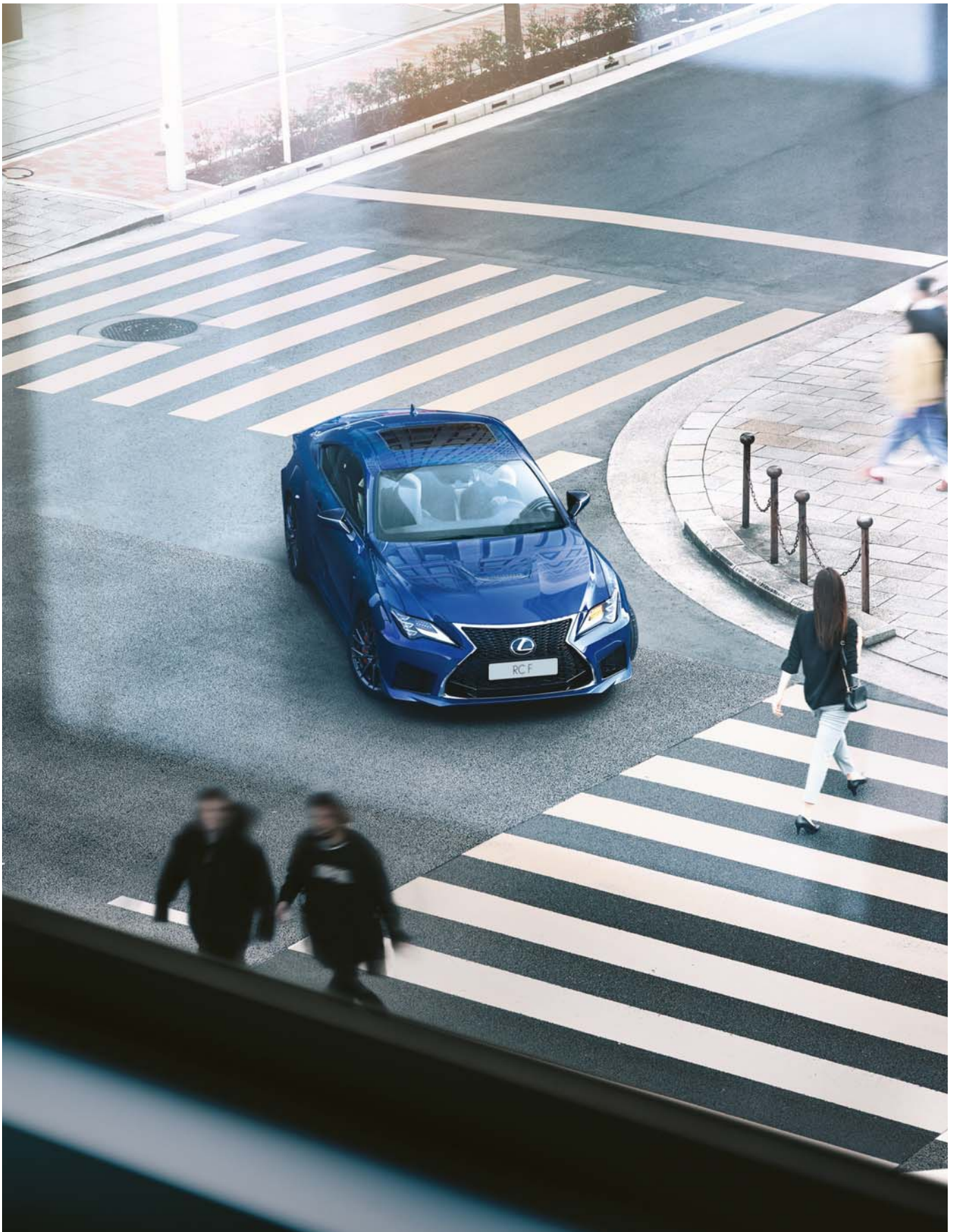

## L'EXPÉRIENCE LEXUS



Durant toute la durée de vie de votre véhicule, nous tâchons d'assurer une expérience exceptionnelle en proposant un service inégalé et des travaux d'entretien parfaits, pour votre tranquillité d'esprit et votre totale satisfaction. Quand vous visitez nos concessions, nous anticipons chaque besoin et mettons à disposition les meilleures infrastructures pour que vous jouissiez d'une atmosphère chaleureuse et décontractée. Dans le lounge moderne Lexus, vous pouvez suivre les actualités, surfer sur Internet ou prendre un rafraîchissement. Pendant que vous vous détendez, les techniciens Lexus travaillent avec précision et efficacité pour que l'interruption de votre journée soit la plus courte possible et pour que vous puissiez repartir dans les meilleurs délais.





---

## CHEZ LEXUS, NOUS TRAITONS CHAQUE CLIENT TEL UN INVITÉ DANS NOTRE PROPRE MAISON

---

Depuis nos débuts, chez Lexus, nous avons toujours mis un point d'honneur à offrir une expérience unique à nos clients. Comme le montrent les nombreuses récompenses reçues au cours des 25 dernières années, nous considérons que s'occuper de votre voiture, c'est comme s'occuper de vous. Quels autres facteurs entrent en ligne de compte pour atteindre ce niveau de service à la clientèle irréprochable ? La réponse ? Notre héritage japonais, reflété dans un seul mot : « Omotenashi »

« Omotenashi » pourrait se traduire par « hospitalité et politesse dans le service ». Néanmoins, « Omotenashi » va au-delà d'un service irréprochable ; il s'agit d'un concept japonais antique décrivant la capacité à anticiper les besoins d'un hôte avant même qu'ils ne surviennent.

« Omotenashi » régit le mode de vie et la façon de penser de chaque employé de Lexus. À noter que cette philosophie est aussi et surtout à la base du design et de l'ingénierie de nos voitures, à l'image du RC F, véritable incarnation de l'« Omotenashi ».

**En savoir plus sur le nouveau RC F :**

**[lexus.fr/RCF](http://lexus.fr/RCF)**

**[facebook.com/LexusFrance](https://facebook.com/LexusFrance)**

**[instagram.com/LexusFrance](https://instagram.com/LexusFrance)**

---

© 2019 Lexus Europe se réserve le droit de modifier les caractéristiques et équipements de ses véhicules sans avis préalable. Ces caractéristiques et équipements peuvent également varier en conformité avec les conditions et exigences locales. Veuillez consulter votre concessionnaire agréé Lexus pour obtenir de plus amples informations sur les modifications possibles applicables à votre pays. Note : les véhicules présentés ainsi que les caractéristiques mentionnées dans ce catalogue peuvent varier en fonction des modèles et équipements disponibles dans votre pays. Les teintes réelles de la carrosserie du véhicule peuvent différer légèrement de leurs rendus photographiques imprimés.

Pour de plus amples informations, visitez notre site : [www.lexus.fr](http://www.lexus.fr) ou contactez notre Service Clientèle en composant le 0 800 450 600 (Numéro Vert) du lundi au vendredi, de 9h à 12h et de 14h à 18h, et le samedi, de 10h à 12h, et de 14h à 18h (appel gratuit).

Pour Lexus, la protection de l'environnement est une priorité. Nous prenons de nombreuses mesures visant à garantir un impact minimal sur l'environnement durant le cycle de vie complet, depuis la conception, la production, la distribution, la vente et l'entretien jusqu'à la fin de vie du véhicule.

Lexus Europe est une division de Toyota Motor Europe NV/SA.

Imprimé en Europe, avril 2019

EXPERIENCE AMAZING = Vivez l'exceptionnel



RC F



RC F | CHOISISSEZ VOTRE RC F





Bienvenue dans le RC F. Design avant-gardiste, technologies de pointe et artisanat « Takumi » japonais sont au rendez-vous dans cette brochure : préparez-vous à choisir votre Lexus.

Reconnaisable au premier coup d'oeil à son design racé, le RC F adopte une calandre trapézoïdale emblématique de Lexus et des projecteurs triple lentilles LED inspirés du coupé LC. Derrière le volant sur circuit ou lors de vos trajets quotidiens, vous ressentirez les performances époustouflantes du V8 5.0 litres développant 464 ch.

L'habitacle centré sur le conducteur du RC F est doté d'un grand écran multimédia de 10,3 pouces facile à lire et à commande intuitive par pavé tactile. Les sièges enveloppants en cuir confèrent à l'habitacle une atmosphère racée et raffinée.

Le nouveau RC F est équipé de l'innovant Lexus Safety System +. Celui-ci comprend un système de sécurité pré-collision avec détection des piétons (PCS), le système de maintien dans la file de circulation (LKA), l'allumage automatique des feux de route (AHB) pour une meilleure visibilité de nuit, la lecture automatique des panneaux de circulation (RSA) et un régulateur de vitesse adaptatif (ACC).

Pour encore plus de performances et de sportivité, le RC F est disponible en version exclusive Track Edition, 55 kilos plus légère que la version RC F. Inspirée de la compétition automobile, elle reçoit des éléments de carrosserie en carbone, un échappement en titane, des freins carbone-céramique Brembo et des jantes en alliage forgé 19" BBS ultra-légères.

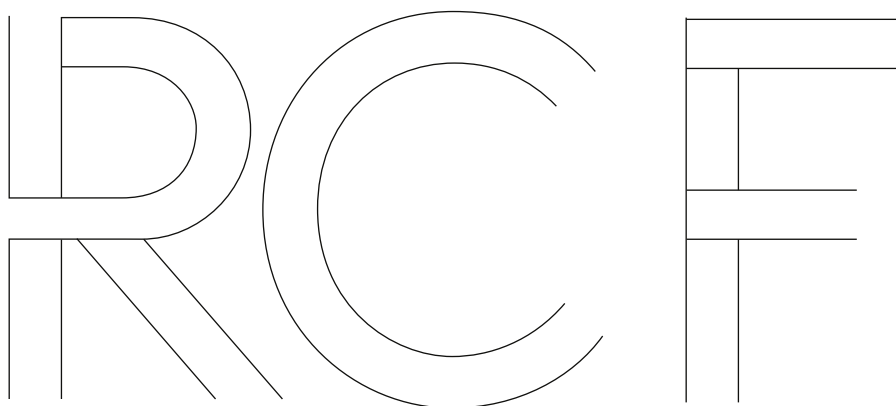

RC F



### 01. PRÉSENTATION

Découvrez le nouveau-né de la gamme F.

Pages 06-07



### 02. VERSIONS

Sélectionnez le RC F qui correspond à vos besoins en termes de confort, de design et de performances.

Pages 08-09



### 03. PRINCIPAUX ÉQUIPEMENTS

Explorez les principaux équipements extérieurs et intérieurs proposés sur le RC F.

Pages 10-11



### 04. TECHNOLOGIE

Découvrez toutes les technologies proposées dans le RC F, comme le Lexus Safety System + ou le système de navigation Lexus.

Pages 12-15



### 05. ACCESSOIRES

Personnalisez et équipez votre RC F avec notre gamme d'accessoires.

Pages 16-17



### 06. COLORIS

Choisissez la couleur de votre carrosserie et de votre sellerie pour un RC F fait pour vous.

Pages 18-21



### 07. ÉQUIPEMENTS

Comparez les équipements et packs des différentes versions du RC F.

Pages 22-23



### 08. CARACTÉRISTIQUES TECHNIQUES

Passez en revue les principales caractéristiques techniques du RC F.

Pages 24-25





# LEXUS RC F

Que ce soit sur piste ou sur route, le nouveau coupé hautes performances RC F délivre grâce à son V8 des performances époustouflantes, et peut atteindre 270 km/h. Encore plus affûtée et audacieuse, la nouvelle ligne du RC F est inspirée de celle du Lexus RC F GT3 de compétition. Développé au sein de notre centre technique proche du circuit de Fuji Speedway, il possède un châssis extraordinairement rigide et une suspension mise au point pour la course.



Fascinante couleur Gris Mercure Mat,  
Jantes en alliage forgé 19" BBS noires ultra-légères,  
Équipé d'un moteur essence V8 5.0 litres.



### 01. MOTEUR V8

Fabriqué à la main et réglé au stéthoscope, cet incroyable moteur 5.0 litres V8 développe 464 ch et plus de 520 Nm de couple. La tête de cylindre et l'ensemble des pièces mobiles sont conçues pour fournir une puissance maximale aux régimes élevés. Pour des sensations auditives exceptionnelles, la sonorité de l'échappement a été travaillée pour créer un feulement sourd jusqu'à 2 800 tr/min, et un rugissement qui monte dans les aigus lorsque le régime dépasse les 6 000 tr/min.



### 02. TRANSMISSION À 8 RAPPORTS

Le moteur V8 délivre sa puissance via une transmission automatique séquentielle sport à 8 rapports. Sélectionnez le mode séquentiel et utilisez les palettes au volant pour des performances étourdissantes. En rétrogradant avec les palettes au volant (en seulement 0,2 seconde) vous entendrez la sonorité unique produite par les quadruples sorties d'échappement.

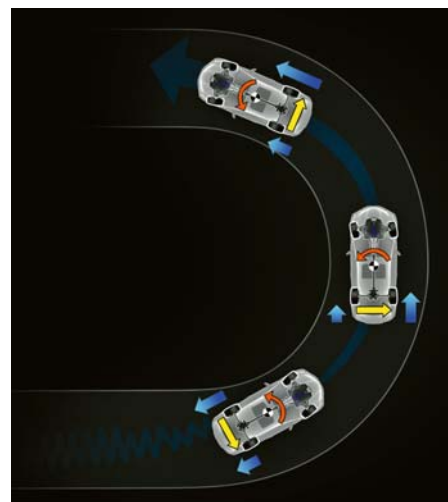

### 03. DIFFÉRENTIEL ARRIÈRE À RÉPARTITION VECTORIELLE DE COUPLE (TVD)

En plus du différentiel arrière Torsen® à glissement limité (LSD) de série, le RC F peut être équipé (via Pack Performance) d'un différentiel arrière à répartition vectorielle de couple (TVD) disposant de trois modes d'exploitation : STANDARD, un mode offrant un parfait équilibre entre agilité et stabilité à haute vitesse, SLALOM, qui met l'accent sur la réactivité aux sollicitations du volant et TRACK, pour une parfaite stabilité en virage et une motricité exceptionnelle lors de la conduite sur circuit.





## RC F

La version RC F vous séduira par ses éléments de design et sa longue liste d'équipements prestigieux et raffinés.

Becquet arrière rétractable

Caméra de recul et capteurs de stationnement avant & arrière

Différentiel arrière Torsen® à glissement limité (LSD)

Écran central fixe 10,3"

Jantes en alliage forgé 19" à 10 branches doubles, avec pneumatiques

Michelin PILOT SPORT 4S 255/35 (av.) et 275/35 (arr.) R19

Launch Control

Projecteurs LED triple lentilles

Sellerie cuir semi-aniline avec sièges avant chauffants et ventilés

Suspension Variable Adaptative (AVS)

Toit ouvrant



## TRACK EDITION

Inspirée de la compétition automobile, la version Track Edition adopte des éléments spécifiques centrés sur les performances. Des éléments de carrosserie en carbone tels que la lame avant, les jupes latérales, le diffuseur arrière, le capot, le toit et l'aileron arrière fixe allègent cette version imaginée pour la piste.

Clé au format carte électronique (Key Card)

Échappement en titane

Freins carbone-céramique Brembo rouges

Inserts Carbone Rouge (Tableau de bord / contre-portes)

Jantes en alliage forgé 19" BBS noires

Sellerie en Alcantara

Système audio Mark Levinson® Premium Surround à 17 haut-parleurs



01

### 01. JANTES EN ALLIAGE FORGÉ 19" BBS

Inspirées par celles équipant les RC F GT3 de compétition et forgées par BBS au Japon, ces jantes en alliage sont disponibles en option via le Pack Performance et de série sur la version Track Edition. Ultra-légères présentent une finition mate sportive et sont conçues pour accueillir des freins à disque en carbone-céramique rouges de grandes dimensions.

### 02. JANTES EN ALLIAGE FORGÉ 19"

De série sur le RC F, cette jante polie à la main à 10 doubles branches à motif 'L' Lexus allie le savoir-faire de nos artisans Takumi à une technologie avancée de réduction du poids.



02

### 03. PROJECTEURS À LED TRIPLE LENTILLES ET FEUX DE JOUR À LED

Véritables bijoux, les projecteurs LED à triple lentilles en forme de « L » utilisent la même source de lumière pour les feux de route et les feux de croisement. L'aura impressionnante du nouveau RC F est encore renforcée par les feux de jour à LED en pointe de flèche soulignant les clignotants à LED.

### 04. FEUX ARRIÈRE À LED

L'élégant bloc de feux arrière à LED forme le « L » de Lexus. La technologie de moulage grande épaisseur donne une apparence cristalline, et une remarquable prestance, même lorsque les feux sont éteints.

### 05. BOUCLIER ARRIÈRE

Arborant une quadruple sortie d'échappement, le bouclier arrière et le diffuseur arrière ont été optimisés en affûtant les angles et en ajoutant des conduits d'air et des ailerons pour une tenue de route améliorée.



03



04



05

### 01. HORLOGE ANALOGIQUE

Cette horloge analogique caractéristique mise au point spécialement pour le coupé RC F possède un cadre tridimensionnel et des aiguilles lumineuses.

### 02. VOLANT SPORT

Le RC F adopte un volant à préhension large à section transversale elliptique qui offre un meilleur contrôle en conditions de pilotage. La disposition, la forme et le fonctionnement des palettes au volant ont également été optimisés pour des changements de rapports rapides et précis.

### 03. COCKPIT ORIENTÉ VERS LE CONDUCTEUR

Le cockpit du RC F est entièrement focalisé sur le conducteur et vous permet de vous détendre parfaitement tout en restant concentré sur la route devant vous. Vous apprécierez le magnifique volant et les somptueux sièges avant réglables électriquement.

### 04. SIÈGES AVANT BAQUETS EN CUIR

Les sièges avant baquets confectionnés selon la technologie à moulage intégral de Lexus offrent un confort et un maintien exceptionnels. Cette technologie inspirée du sport automobile offre plus de confort et un meilleur maintien latéral que les rembourrages classiques.

### 05. SIÈGES CHAUFFANTS ET VENTILÉS

Les sièges conducteur et passager avant peuvent être chauffants et ventilés. Cela renforce le confort à bord, surtout dans les conditions météorologiques extrêmes.



01



02



03



04



05

Équipements présentés disponibles selon versions. (voir détails pages 22-23)



01

## 01. INSTRUMENTATION NUMÉRIQUE

Les compteurs du RC F constituent une nouvelle évolution du cadran central commutable en fonction du mode de conduite de la LFA. Le véhicule est notamment équipé d'un grand tachymètre à disposition centrale qui change en fonction du mode de conduite. Les instruments incluent également les compteurs de vitesse numérique et analogique, un moniteur du différentiel arrière à répartition vectorielle de couple (TVD), un accéléromètre, les jauges de température d'huile et d'eau, les informations de kilométrage et même un chronomètre.



02



03

## 02. SYSTÈME AUDIO MARK LEVINSON®

Le système audio Mark Levinson® Premium Surround à 17 haut-parleurs de 835 Watts du RC F a été taillé sur mesure en fonction des propriétés acoustiques de l'habitacle. Il fournit un son inégalable 7.1 numérique digne d'un home cinéma, et intègre l'innovante technologie Clari-Fi™ qui reconstitue le son perdu dans la compression MP3.

## 03. PAVÉ TACTILE

Le pavé tactile permet au conducteur et au passager avant d'interagir de manière intuitive avec l'écran multimédia central 10,3". Ergonomique, il est aussi simple d'emploi qu'un Smartphone ou une tablette.

## 04. SYSTÈME MULTIMÉDIA

Avec le RC F, vous bénéficiez de la technologie multimédia la plus récente. Il s'agit notamment du système de Navigation Premium, offrant des services connectés\* comme Google Street View®\* et la capacité de calculer l'itinéraire le plus écologique\*.



04

## 05. CAMÉRA DE REcul

Lorsque vous faites marche arrière, le RC F affiche sur l'écran 10,3" du système multimédia Lexus l'image de la zone située à l'arrière du véhicule grâce à une caméra de recul. L'écran affiche aussi des lignes de guidage facilitant le stationnement.

## 06. CONNECTIVITÉ NUMÉRIQUE\*

Plusieurs applications numériques peuvent être synchronisées avec l'écran multimédia. Par exemple, vous pouvez simplement télécharger le répertoire téléphonique d'un Smartphone puis le faire dérouler à l'écran, ou lire les SMS reçus.



05



06

## 07. SYSTÈME DE NAVIGATION LEXUS

Le système de Navigation Lexus, contrôlé par le pavé tactile ou par les commandes vocales, se distingue par ses graphismes 3D et ses nombreuses options de cartographie. Il produit ainsi un QR code\* compatible avec votre Smartphone si vous avez besoin de vous rendre à pied jusqu'à votre destination finale.

## 08. SERVICES CONNECTÉS\* LEXUS

Le RC F propose les services connectés\* les plus récents, comme l'état du trafic\*, la météo\*, les emplacements des stations essence\* ou des parkings\*. Pour encore plus de facilité, vous pouvez même télécharger un itinéraire\* dans le système de navigation du RC F, depuis votre ordinateur portable ou votre tablette. Vous profitez également de 3 ans de mise à jour de la cartographie et d'accès au service Coyote gratuitement.



07



08

Équipements présentés disponibles selon versions. (voir détails pages 22-23)

\* Les services connectés ne sont pas nécessairement disponibles dans tous les pays ou avec tous les téléphones mobiles. Veuillez consulter votre Concessionnaire ou votre Réparateur Agréé Lexus pour plus d'informations.

## 01. CHÂSSIS RIGIDE

La tenue de route exceptionnelle du coupé RC F repose sur son châssis d'une extrême rigidité. Une multitude de techniques de fabrication renforcent sa rigidité, notamment l'assemblage par collage, le soudage laser et le soudage multizone. Le RC F est équipé de suspensions indépendantes à ressorts hélicoïdaux à l'avant et à l'arrière, accompagnées d'amortisseurs à gaz monotubes et de barres stabilisatrices.

## 02. AÉRODYNAMISME DE POINTE

Le RC F possède d'excellentes qualités aérodynamiques, grâce à un soubassement à la surface quasi-plane et à des ailettes aéro-stabilisatrices intégrées sur les montants des portières avant. Utilisées pour la première fois en Formule 1, ces ailettes génèrent un vortex qui contribue à aspirer le flux d'air vers l'intérieur, améliorant ainsi l'aérodynamisme du RC F.

## 03. SÉLECTEUR DE MODE DE CONDUITE

Le sélecteur de mode de conduite (DMS) permet d'ajuster finement les performances du véhicule. Le mode ECO réduit les émissions et économise le carburant, tandis que, pour la conduite quotidienne, le mode NORMAL assure le parfait équilibre entre puissance, économie et confort. Pour encore plus de réactivité, il suffit de passer au mode SPORT S ou SPORT S+.

## 04. VDIM SPORT

La version sport du système de gestion intégrée de la dynamique du véhicule (Sport Vehicle Dynamics Integrated Management) garantit la maîtrise en douceur et en toute sécurité de l'énorme puissance du RC F. Le système ajuste les paramètres du papillon des gaz, de la direction et de la suspension pour fournir des performances plus sportives, et élargit la plage de forces centrifuges possibles avant l'intervention du VDIM. Si vous êtes prêt à pousser le RC F jusqu'au bout de ses capacités dynamiques, vous pouvez même désactiver entièrement le VDIM Sport.

## 05. SUSPENSION AVANT

Légère et réactive, la suspension avant à double triangulation comporte des composants en aluminium forgé. La géométrie innovante de la suspension délivre une tenue de route et un confort de conduite exceptionnels.

## 06. SUSPENSION ARRIÈRE

La stabilité en ligne droite et en courbe est assurée par une suspension arrière multibras. L'association d'acier à haute résistance à la torsion et de pièces moulées et forgées en aluminium réduit le poids tout en augmentant la précision et l'absence de vibration.

## 07. SUSPENSION VARIABLE ADAPTATIVE

Pour une conduite encore plus agréable et plus dynamique, la suspension variable adaptative (AVS) contrôle la force des amortisseurs sur les quatre roues. Cela renforce à la fois le confort, la stabilité et la maniabilité.

## 08. FREINS CARBONE-CÉRAMIQUE

Grâce à une technologie mise au point pour la première fois sur la supercar LFA, la version RC F avec Pack Performance et la version Track Edition profitent de freins à disque en carbone-céramique, 22 kilos plus légers que ceux du RC F standard.



01



02



03



04



05



06



07



08

## LEXUS SAFETY SYSTEM +

01



02



03



04



05

### 01. LEXUS SAFETY SYSTEM +

Profitant de nos avancées dans la prévention des accidents, chaque RC F est équipé de série du révolutionnaire Lexus Safety System +, qui réunit le système de sécurité pré-collision (PCS) avec détection de piétons, l'amplificateur de freinage d'urgence (PBA), le système de maintien dans la file de circulation (LKA), l'allumage automatique des feux de route (AHB), le régulateur de vitesse adaptatif (ACC) et la lecture automatique des panneaux de circulation (RSA).

### 02. SÉCURITÉ PRÉ-COLLISION (PCS)

Un radar à ondes millimétriques, une caméra et un ordinateur embarqué calculent le risque de collision. Si le système détecte un risque élevé, il alerte le conducteur par des signaux sonores et visuels et augmente la pression des freins. S'il juge la collision inévitable, il actionne automatiquement les freins et tend les ceintures de sécurité. Partie intégrante de ce système, l'amplificateur de freinage d'urgence (Pre-Crash Brake Assist) sera activé pour éviter ou réduire la collision si un piéton est détecté à l'avant du véhicule circulant entre 10 et 80 km/h.

### 03. SYSTÈME DE MAINTIEN DANS LA FILE DE CIRCULATION (LKA) ET ALLUMAGE AUTOMATIQUE DES FEUX DE ROUTE (AHB)

L'innovant système de maintien dans la file de circulation (Lane Keeping Assist) évite au conducteur de quitter par inadvertance sa voie de circulation, grâce à un signal sonore et visuel, et en corrigeant légèrement sa trajectoire si nécessaire. La nuit, l'allumage automatique des feux de route (Auto High Beam) utilise la même caméra que le LKA pour détecter les véhicules venant en sens inverse et basculer en feux de croisement. Cela réduit les risques d'éblouissement des autres conducteurs.

### 04. RÉGULATEUR DE VITESSE ADAPTATIF (ACC)

Le régulateur de vitesse adaptatif (Adaptive Cruise Control) permet de garder une distance donnée par rapport au véhicule précédant. Dès que la voie redevient libre, l'ACC retourne automatiquement à la vitesse de croisière sélectionnée.

### 05. LECTURE AUTOMATIQUE DES PANNEAUX DE CIRCULATION (RSA)

Le système de lecture automatique des panneaux de circulation (Road Sign Assist) reconnaît les panneaux de circulation définis par la Convention de Vienne au moyen de la caméra montée sur le pare-brise et donne des renseignements au conducteur sur l'écran multi-informations.

Les dispositifs dits « de sécurité active » tels que le Lexus Safety System + ont vocation à assister le conducteur mais ne peuvent totalement s'y substituer, leur fonctionnement pouvant dépendre de facteurs extérieurs.

### 01. HUIT AIRBAGS

Outre l'extrême solidité de l'habitacle, les occupants sont protégés par huit airbags. Le conducteur et le passager avant sont ainsi protégés par des airbags frontaux à double phase de déploiement, des airbags latéraux pour le thorax et des airbags au niveau des genoux. Des airbags rideaux couvrent toute la longueur du véhicule. Toutes les ceintures de sécurité sont également unies de prétensionneurs.

### 02. MONITEUR D'ANGLE MORT (BSM)

Le moniteur d'angle mort (Blind Spot Monitor) utilise des radars montés dans le pare-chocs arrière pour détecter les véhicules des files voisines lorsqu'ils entrent dans une zone non couverte par les rétroviseurs extérieurs. Si le conducteur actionne son clignotant en vue de changer de file alors qu'un véhicule pénètre dans l'angle mort, une alarme lumineuse apparaît dans le rétroviseur correspondant.

### 03. AVERTISSEUR DE CIRCULATION ARRIÈRE (RCTA)

Lors d'une marche arrière, par exemple dans un parking, l'avertisseur de circulation arrière (Rear Cross Traffic Alert) emploie le radar du moniteur d'angle mort (BSM) pour détecter les véhicules approchant de la zone à visibilité réduite derrière le RC F. Si le système détecte un véhicule, il affiche un signal lumineux dans les rétroviseurs extérieurs et émet un signal sonore.



01



02



03



### 01. ETUI À CLÉ

Un élégant étui pour la clé électronique de votre voiture. D'une finition en simili-cuir gris foncé avec surpiqûres contrastées, cet étui est estampillé au dos du logo « F ».



01

### 02. TAPIS DE SOL EN CAOUTCHOUC

Les tapis de sol en caoutchouc de couleur noire apportent une protection parfaite contre la boue, l'humidité, les salissures, le sable et la poussière. Les tapis des sièges conducteur et passager avant possèdent des fixations de sécurité pour les empêcher de glisser.



02

### 03. TAPIS DE SOL EN TISSU

Très luxueux, ces tapis de sol en tissu noir ou rouge complètent l'isolation sonore de la moquette du RC F. La forme de ces tapis est spécialement conçue pour qu'ils s'intègrent parfaitement. Les tapis des sièges conducteur et passager avant possèdent des fixations de sécurité pour les empêcher de glisser.



03



03

### 04. FILET DE COFFRE VERTICAL

Un concept simple pour un accessoire très pratique et rassurant. Le filet vertical s'accroche à des crochets préinstallés dans le coffre et dispose de deux poches séparées pour ranger les objets de petite taille en les tenant en place tout en les rendant facile d'accès.

### 05. FILET DE COFFRE HORIZONTAL

Une solution pratique pour éviter que les bagages glissent dans le coffre. Le filet se fixe sur des crochets montés en usine dans le compartiment à bagages et est idéal pour maintenir un sac ou une mallette.



04

### 06. PLAQUES DE SEUIL DE PORTES ÉCLAIRÉES

Les plaques de seuil de portes rétroéclairées ajoutent une touche sportive à l'habitacle du RC F, tout en offrant une protection efficace. La finition est en aluminium brossé et diffuse un éclairage discret du logo Lexus.



05



06

## DÉVELOPPEMENT D'UNE NOUVELLE PEINTURE LEXUS



Les designers Lexus créent généralement de nouvelles couleurs au lancement d'un nouveau modèle, ce qui peut nécessiter jusqu'à deux ans de travail. Au total, Lexus compte quelques 30 teintes de peintures différentes, dont le Gris Mercure Mat.

Lorsque nous décidons de créer une nouvelle peinture Lexus, la facilité n'existe pas ; le designer ne peut rendre sa décision qu'après avoir passé au crible des centaines d'échantillons. « Lorsqu'on crée une nouvelle peinture, j'arrive à distinguer toutes les nuances d'une même couleur et sais au premier coup d'œil celles qui n'iraient pas sur une Lexus », commente Megumi Suzuki, l'une de nos designers de couleurs les plus expérimentées. Son travail exige une connaissance approfondie de la chromatique ainsi qu'un œil perçant.

Lorsque l'équipe tombe d'accord sur une couleur, c'est au tour d'un panel d'experts d'effectuer les différentes phases du développement : des techniciens de laboratoire pour mélanger la peinture, des sculpteurs d'argile, des ingénieurs et l'équipe chargée de la peinture de la carrosserie sur la chaîne d'assemblage pour habiller chaque voiture d'une robe parfaitement uniforme.

Régulièrement, Kansai Paint (un des fournisseurs de peinture de Lexus) produit un nouveau lot et envoie à Lexus des échantillons qui sont passés en revue par ses designers sur des panneaux de test imitant la forme de la voiture. Tous sont analysés à l'intérieur comme à l'extérieur, sous la lumière d'un projecteur, du soleil ou lorsque le ciel est couvert, et ce, à différents moments de la journée et de l'année.

Faire un choix définitif n'est pas chose facile. Une peinture qui offre un rendu éblouissant par un matin d'été peut sembler terne à l'ombre ou dans un showroom. Pour ne rien arranger, les designers doivent également concilier leurs préférences personnelles. « C'est amusant de voir comment la perception que l'on a d'une couleur change selon la saison, notre humeur ou les tendances du moment », conclut Megumi.

**BLANC NOVA** | 083



**GRIS TITANE** | 117



**GRIS MERCURE MAT** | 1K7<sup>1</sup>



**NOIR GRAPHITE** | 223



**ROUGE RADIANT** | 3T5<sup>2</sup>



**JAUNE SOLAIRE** | 5C1<sup>2</sup>



**BLEU SAPHIR** | 8X1<sup>2</sup>



<sup>1</sup>Exclusivement sur la version Track Edition.

<sup>2</sup>Exclusivement sur la version RCF.

Remarque : en raison des variations liées à la reproduction des couleurs à l'impression, la teinte extérieure réelle peut légèrement différer de celle présentée dans les illustrations.

**ALCANTARA® / CUIR SEMI-ANILINE<sup>1</sup>**

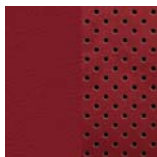

Rouge

**CUIR SEMI-ANILINE<sup>2</sup>**

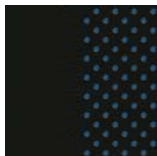

Noir



Noir / Blanc



Noir / Rouge

**INSERTS<sup>3</sup>**



Fibre Métallique

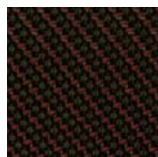

Fibre de Carbone  
Rouge

<sup>1</sup> Alcantara® / Cuir semi-aniline de série sur la version Track Edition.

<sup>2</sup> Cuir semi-aniline de série sur la version RC F.

<sup>3</sup> Inserts Fibre Métallique de série sur la version RC F. Inserts Fibre de Carbone Rouge de série sur la version Track Edition.

Les photos de la page suivante montrent une sélection de couleurs possibles pour l'habitacle. Pour de plus amples informations, n'hésitez pas à contacter votre concessionnaire agréé Lexus.



01



02



03



04

- 01 Alcantara® / Cuir semi-aniline Rouge avec inserts Fibre de Carbone Rouge (Track Edition)
- 02 Cuir semi-aniline Noir avec inserts Fibre Métallique (RC F)
- 03 Cuir semi-aniline Noir/Blanc avec inserts Fibre Métallique (RC F)
- 04 Cuir semi-aniline Noir/Rouge avec inserts Fibre Métallique (RC F)

EXTÉRIEUR	RC F	TRACK EDITION
Aileron arrière fixe	–	■
Antenne type aileron de requin	■	■
Becquet arrière rétractable	■	–
Diodes électroluminescentes (LED) - clignotants avant et arrière / feux arrière / feux de brouillard arrière - feux de croisement / feux de jour / feux de route	■	■
Diffuseur arrière couleur carrosserie	■	–
Éléments de carrosserie en fibre de carbone : - aileron arrière fixe / capot / diffuseur arrière / jupes latérales / lame avant / toit	–	■
Essuie-glaces avant à détecteur de pluie	■	■
Freins carbone-céramique Brembo avec étriers rouges estampillé du logo F	□	■
Kit de réparation de pneumatiques	■	■
Lave-phares haute pression	■	■
Peinture métallisée	■	■
Projecteurs LED à triple lentilles en forme de L avec réglage automatique de la hauteur du faisceau	■	■
Quadruples sorties d'échappement	■	■
Quadruples sorties d'échappement en titane	–	■
Rétroviseurs extérieurs électrochromatiques (atténuation automatique de la brillance), réglables et dégivrables électriquement	■	■
Rétroviseurs extérieurs rabattables automatiquement	■	■
Vitres anti-UV et à isolation thermique	■	■
Vitres latérales avant recouvertes d'un revêtement hydrophobe	■	■
<b>JANTES</b>		
Jantes en alliage forgé 19" à 10 double branches	■	–
Jantes en alliage forgé léger BBS noires 19" à 10 branches	□	■
Pneumatiques 255/35 R19 (avant) et 275/35 R19 (arrière) Michelin Pilot Sport 4S	■	■
<b>SÉCURITÉ ACTIVE ET DYNAMIQUE DE CONDUITE</b>		
Assistance de démarrage en côte (HAC)	■	■
Capteurs d'aide au stationnement avant et arrière	■	■
Différentiel arrière à répartition vectorielle de couple (TVD) avec modes STANDARD / SLALOM / TRACK	□	–
Différentiel arrière Torsen® à glissement limité (LSD)	■	■
Feux de stop actifs	■	■
Gestion intégrée de la dynamique du véhicule (VDIM)	■	■
Launch Control	■	■
Lexus Safety System + - Allumage automatique des feux de route (AHB) - Lecture automatique des panneaux de circulation (RSA) - Régulateur de vitesse adaptatif (ACC) - Système de maintien dans la file de circulation (LKA) - Système de sécurité pré-collision (PCS)	■	■
Moniteur d'angle mort (BSM) et avertisseur de circulation arrière (RCTA)	■	■
Sélecteur de mode de conduite (ECO / NORMAL / CUSTOMIZE / SPORT S / SPORT S+)	■	■
Suspension variable adaptative (AVS)	■	■
Systèmes de freinage, stabilité, direction et motricité <sup>1</sup> - ABS / BAS / EBD / ECB / EPB / EPS / TRC / VSC	■	■
Système de surveillance de la pression des pneumatiques avec indicateur par roue (AL-TPWS)	■	■
<b>SÉCURITÉ PASSIVE</b>		
8 airbags - airbags frontaux, latéraux et de genoux pour le conducteur et le passager avant - airbags rideaux sur toute la longueur du véhicule	■	■
Bouton de désactivation de l'airbag passager avant	■	■
Points d'ancrage ISOFIX (places arrière)	■	■
Prétensionneurs de ceintures de sécurité (places avant et arrière)	■	■
Rappel visuel et sonore de non-bouclage des ceintures de sécurité à l'avant et à l'arrière	■	■

<sup>1</sup> ABS = Antiblocage des roues / BAS = Aide au freinage d'urgence / EBD = Répartiteur électronique de la force de freinage / ECB-R = Freinage à gestion électronique et récupération d'énergie / EPB = Frein de stationnement électronique / EPS = Direction assistée électrique / TRC = Antipatinage / VSC = Contrôle de stabilité du véhicule.

■ Disponible de série.  
□ Disponible dans le cadre d'un pack.  
– Non disponible.

SÉCURITÉ	RC F	TRACK EDITION
Double verrouillage des portières	■	■
Système antivol avec antidémarrage / capteur d'intrusion / alarme sonore	■	■
Verrouillage automatique des portières en roulant	■	■
<b>SYSTÈME AUDIO, COMMUNICATION ET INFORMATION</b>		
Caméra de recul avec lignes de guidage	■	■
Commandes au volant (audio, affichage, téléphone, reconnaissance vocale)	■	■
Connectivité audio et téléphonie mobile Bluetooth® (téléphone non fourni)	■	■
Contrôle actif du son (ASC)	■	-
Écran couleur multi-informations 4,2"	■	■
Horloge analogique avec éclairage DEL et réglage automatique via GPS	■	■
Ports USB (x2) et prise AUX	■	■
Système Multimédia et Navigation Premium : - écran central 10,3" à commande par pavé tactile (Touch Pad) - lecteur simple CD&DVD, prise AUX, et 2 ports USB - système de Navigation Lexus avec cartographie Europe	■	■
Système audio Pioneer® à 10 haut-parleurs	■	-
Système audio Mark Levinson® Premium Surround à 17 haut-parleurs	□	■
Tuner RDS AM/FM et DAB (Digital Audio Broadcasting)	■	■
<b>CONFORT INTÉRIEUR ET PRATICITÉ</b>		
Accoudoir central arrière	■	-
Accoudoir central avant avec espace de rangement	■	■
Clé au format carte électronique (Card Key)	□	■
Climatisation électronique bi-zone S-FLOW	■	■
Coffre à ouverture et fermeture électrique	■	■
Inserts Fibre Métallique (tableau de bord / contre-portes)	■	-
Inserts Fibre de Carbone rouge (tableau de bord / contre-portes)	-	■
Palettes de changement de vitesses au volant	■	■
Pédalier et repose-pied en aluminium ajouré	■	■
Pommeau de levier de vitesse en cuir perforé	■	■
Prise 12V	■	■
Rétroviseur intérieur électrochromatique (atténuation automatique de la brillance)	■	■
Sellerie en Cuir semi-aniline	■	-
Sellerie en Alcantara® / Cuir semi-aniline	-	■
Sièges avant chauffants et ventilés	■	-
Sièges avant réglables électriquement : - longitudinal / hauteur et inclinaison d'assise / inclinaison du dossier pour le conducteur et le passager et lombaires pour le conducteur	■	■
Sièges conducteur à 3 présélections mémorisables pour le conducteur (réglages du siège, du volant et des rétroviseurs extérieurs)	■	■
Système d'accès et de démarrage sans clé (Smart Entry & Start)	■	■
Toit ouvrant électrique	■	-
Volant à 3 branches gainé de cuir perforé	■	■
Volant chauffant	■	-
Volant réglable manuellement en hauteur et en profondeur	-	■
Volant réglable électriquement en hauteur et en profondeur	■	-
<b>PACK</b>		
<b>Pack Performance</b>		
- clé au format carte électronique (Card Key) - différentiel arrière à répartition vectorielle de couple (TVD) avec mode STANDARD / SLALOM / TRACK - freins carbone-céramique Brembo avec étriers rouges estampillé du logo F - jantes en alliage forgé léger BBS noires 19" à 10 branches - système audio Mark Levinson® Premium Surround à 17 haut-parleurs	□	-

## CARACTÉRISTIQUES TECHNIQUES

MOTEUR	RC F
Cylindrée (cm <sup>3</sup> ) / Cylindres / Soupapes	4969 / V8 / 32
Distribution	Dual VVT-i
Type de carburant	Essence, 98 octane ou +
Puissance max. (ch / kW à tr/min)	464 / 341 à 7100
Couple max. (Nm à tr/min)	520 à 4800
TRANSMISSION	
Roues motrices	Arrière
Transmission	Automatique Sport à 8 rapports avec palettes au volant
PERFORMANCES	
Vitesse maximum sur circuit (km/h)	270 (limitée électroniquement)
Accélération 0-100 km/h (s) <sup>1</sup>	4,5 / 4,3 <sup>1</sup>
CONSOMMATIONS* (l/100 km)	
Urbaine	16,5
Extra urbaine	8,3
Mixte	11,3
ÉMISSIONS DE CO <sub>2</sub> * (g/km)	
Norme antipollution	EURO 6d-TEMP
Mixte (Cycle NEDC Corrélé)	258
FREINS	
Avant (Disques ventilés Brembo six pistons)	380x34mm / carbone-céramique 380x38mm <sup>2</sup>
Arrière (Disques ventilés Brembo six pistons)	345x28mm / carbone-céramique 380x28mm <sup>2</sup>
PNEUMATIQUES	
Avant	Michelin PILOT SPORT 4S 255/35 R19
Arrière	Michelin PILOT SPORT 4S 275/35 R19
SUSPENSION	
Avant	Double triangulation
Arrière	Multibras
DIFFÉRENTIEL	
Arrière	Torsen® à glissement limité (LSD) ou à répartition vectorielle de couple (TVD)
POIDS (kg)	
Poids total en charge	2250
Poids à vide min / max	1715 - 1845
CAPACITÉS (l)**	
Coffre	366
Réservoir d'essence	66

<sup>1</sup> Le premier chiffre correspond à la version RC F. Le second chiffre correspond à la version Track Edition.

<sup>2</sup> La première valeur correspond à la version RC F. La seconde correspond aux versions RC F avec option Pack Performance et Track Edition.

\* Valeurs déterminées sur la base du nouveau cycle d'homologation WLTP « Procédure d'essai harmonisée au niveau mondial pour les véhicules légers ».

Du 1er septembre 2017 au 1er septembre 2018, la procédure d'homologation WLTP est venue progressivement succéder à la procédure européenne NEDC en place depuis 1992. Les essais menés dans ce cadre sont toujours effectués en laboratoire sur des bancs à rouleaux afin de mesurer de manière harmonisée la consommation de carburant et les émissions de CO<sub>2</sub> des différents véhicules ; leurs paramètres sont plus représentatifs des conditions réelles d'utilisation des véhicules au quotidien ainsi que des technologies actuelles. Cette procédure tient compte également du niveau de finition ainsi que des équipements optionnels montés sur les différents véhicules neufs. Par conséquent, la consommation de carburant et les émissions de CO<sub>2</sub> mesurées selon la procédure WLTP peuvent, dans d'assez nombreux cas, être plus élevées que les valeurs obtenues sur la base du cycle NEDC précédemment en vigueur. Afin de tenir compte des différences constatées sur les niveaux de consommations de carburant et d'émissions de CO<sub>2</sub> déterminés par l'intermédiaire de chacune de ces procédures, la Commission Européenne a défini une méthode de corrélation de ces différentes valeurs. L'attention du lecteur est attirée sur le fait que pendant toute la période transitoire, les valeurs corrélées indiquées dans cette brochure correspondent aux valeurs mixtes corrélées les plus faibles pour la famille de véhicules à laquelle appartient le RC F. En France, cette situation conduit logiquement (sauf toute autre disposition pouvant être adoptée par les autorités françaises à l'issue de la période transitoire ou à toute autre échéance) à baser l'ensemble des dispositifs fiscaux automobiles associés à l'immatriculation des véhicules et se référant à leurs émissions de CO<sub>2</sub> (g/km) sur cette valeur de CO<sub>2</sub>. En outre, à la date d'édition de cette brochure, les données indiquées restent des données provisoires ; les valeurs définitives pour ces modèles ne seront connues qu'à l'issue de la procédure d'homologation concernant les véhicules RC F produits à compter du mois de mars 2019. Au regard de cette situation d'ensemble, il va de soi que toute différence constatée entre les différentes valeurs ne saurait en elle-même nullement préjuger ou être assimilée à un quelconque défaut de conformité de chacun des véhicules le cas échéant concernés.

**De manière générale, l'attention du lecteur est attirée sur le fait que la consommation réelle varie quoi qu'il arrive en fonction du profil individuel de conduite et de nombreux autres facteurs tels que l'état de la route, les conditions de circulation, l'état du véhicule, la pression des pneumatiques, les conditions climatiques, la charge du véhicule, etc...**

\*\* Calculé par la méthode VDA sur une voiture avec kit de réparation des pneus.

Remarque : vous trouverez les autres caractéristiques techniques (y compris les éventuelles mises à jour) sur le site Internet [lexus.fr](http://lexus.fr)

## CARACTÉRISTIQUES TECHNIQUES

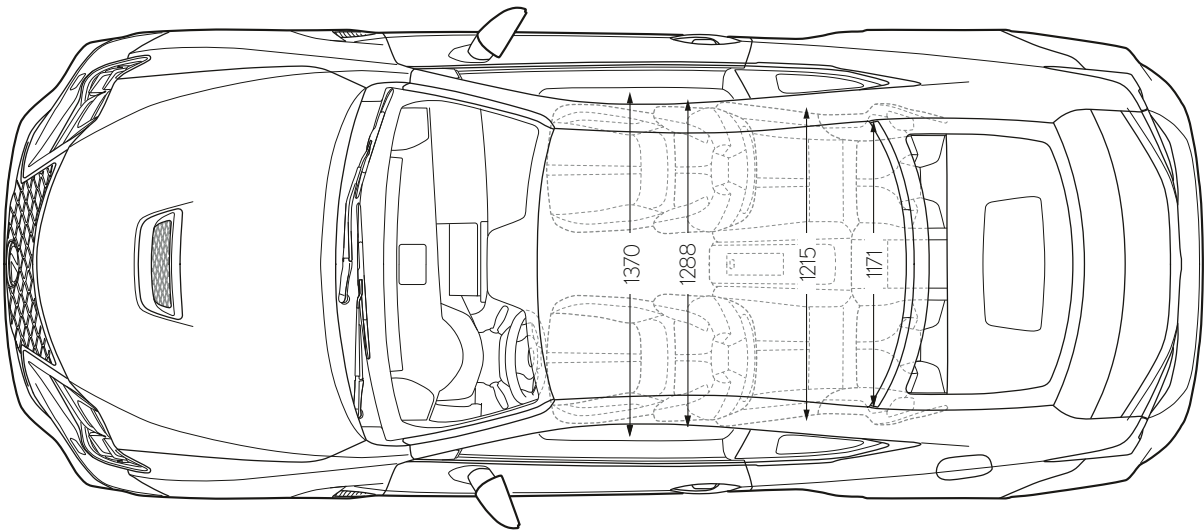
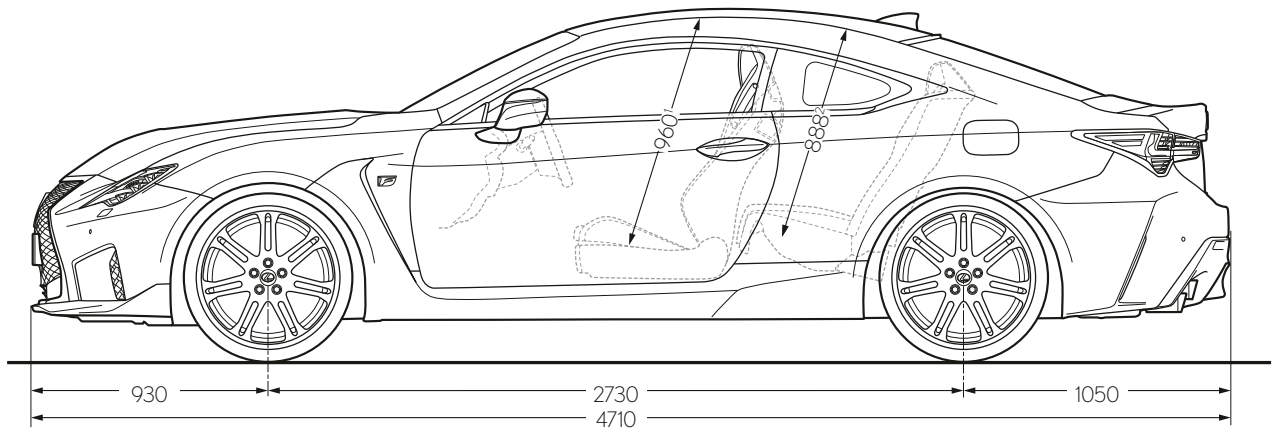
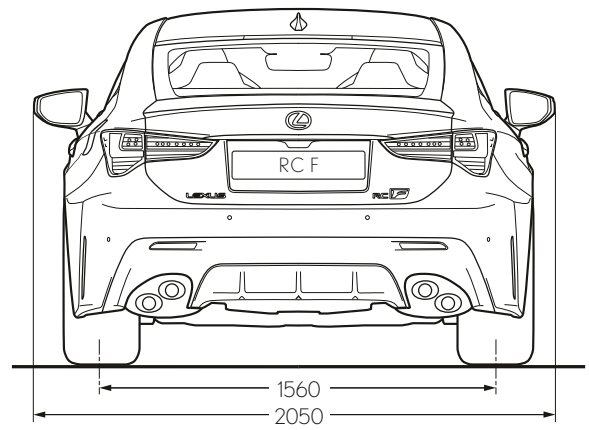
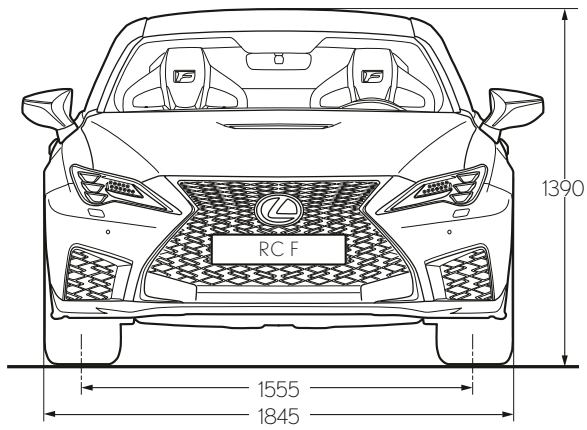

<sup>1</sup> La valeur indiquée correspond à la version Track Edition. La valeur correspondante à la version RC F est 928.

<sup>2</sup> La valeur indiquée correspond à la version Track Edition. La valeur correspondante à la version RC F est 878.

Remarque : les dimensions illustrées/mentionnées sont exprimées en millimètres.





**En savoir plus sur le nouveau RC F :**

**[lexus.fr/RCF](http://lexus.fr/RCF)**

**[facebook.com/LexusFrance](https://facebook.com/LexusFrance)**

**[instagram.com/LexusFrance](https://instagram.com/LexusFrance)**

---

© 2019 Lexus Europe se réserve le droit de modifier les caractéristiques et équipements de ses véhicules sans avis préalable. Ces caractéristiques et équipements peuvent également varier en conformité avec les conditions et exigences locales. Veuillez consulter votre concessionnaire agréé Lexus pour obtenir de plus amples informations sur les modifications possibles applicables à votre pays. Note : les véhicules présentés ainsi que les caractéristiques mentionnées dans ce catalogue peuvent varier en fonction des modèles et équipements disponibles dans votre pays. Les teintes réelles de la carrosserie du véhicule peuvent différer légèrement de leurs rendus photographiques imprimés.

Pour de plus amples informations, visitez notre site : [www.lexus.fr](http://www.lexus.fr) ou contactez notre Service Clientèle en composant le 0 800 450 600 (Numéro Vert) du lundi au vendredi, de 9h à 12h et de 14h à 18h, et le samedi, de 10h à 12h, et de 14h à 18h (appel gratuit).

Pour Lexus, la protection de l'environnement est une priorité. Nous prenons de nombreuses mesures visant à garantir un impact minimal sur l'environnement durant le cycle de vie complet, depuis la conception, la production, la distribution, la vente et l'entretien jusqu'à la fin de vie du véhicule.

Lexus Europe est une division de Toyota Motor Europe NV/SA.

Imprimé en Europe, avril 2019

EXPERIENCE AMAZING = Vivez l'exceptionnel

