

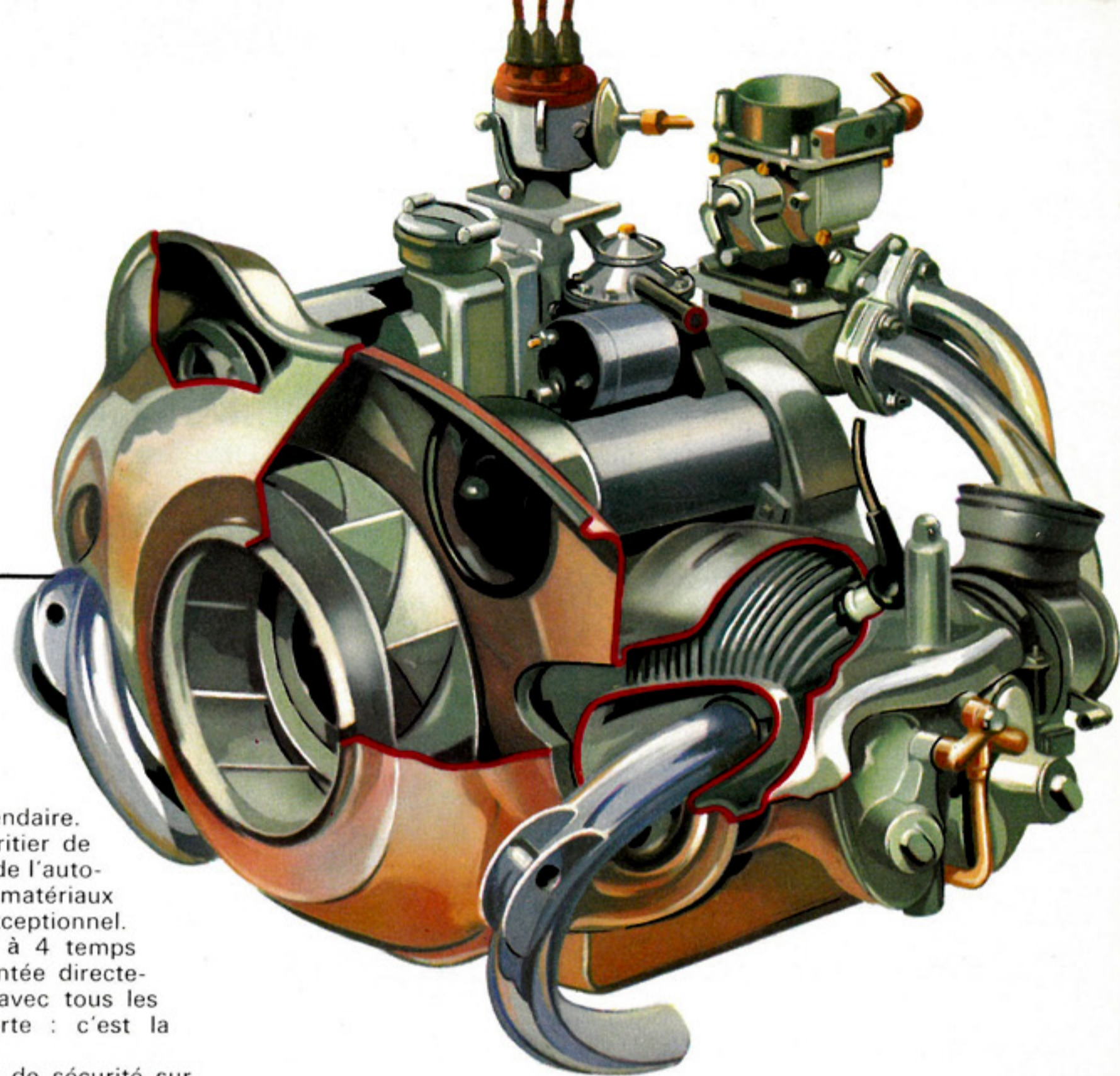

panhard

# UNE MÉCANIQUE UNIQUE AU MONDE



## LE MOTEUR PL 17

La mécanique **PANHARD**, c'est d'abord un moteur légendaire. Votre garagiste vous l'a dit : un moteur "incroyable", héritier de l'expérience acquise par 75 ans de mécanique au service de l'automobile. Tout a été mis en œuvre, depuis le choix des matériaux jusqu'à l'usinage des pièces pour en faire un moteur exceptionnel. D'un rendement particulièrement élevé, son Flat-Twin à 4 temps est refroidi par air pulsé, à l'aide d'une turbine montée directement en bout du moteur. Ainsi, pas de radiateur avec tous les inconvénients de fuite et d'anti-gel qu'il comporte : c'est la première économie. Mais malgré ses accélérations surprenantes, gage de sécurité sur la route, c'est un moteur silencieux en raison de la commande hydraulique de ses soupapes (brevet **Panhard**) et du parfait équilibrage de ses masses rotatives.

## LA BIELLE "TOUR EIFFEL"

Ainsi nommée pour son profil caractéristique, la bielle "Tour Eiffel" est l'un des principaux éléments de robustesse et de silence du moteur **PL 17**. Elle est montée sur le vilebrequin renforcé, par l'intermédiaire de roulements à rouleaux accouplés, avec inverseurs permettant une grande vitesse, sans usure des rouleaux les uns contre les autres. Les inverseurs rattrapent automatiquement le jeu circonférentiel rendu ainsi pratiquement nul. La conception du moteur **PL 17** permet de réduire la capacité du carter d'huile (2,2 litres) : chaque vidange vous fera réaliser une nouvelle économie. (1)

Dotée d'un moteur particulièrement brillant et d'une robuste boîte à 4 vitesses (3 supérieures synchronisées, 4<sup>e</sup> surmultipliée), la **PL 17** est appréciée tant en France qu'à l'Étranger. Mais, c'est dans les dures épreuves de compétitions sportives internationales que la mécanique **PANHARD** se révèle sans égale. En quelques années, elle a remporté plus de 1200 victoires. Son palmarès 1961 est particulièrement éloquent :

- 3 premières places au Rallye de Monte-Carlo
- 1<sup>er</sup> au classement général du Caltex Performance Test
- 1<sup>er</sup> aux 24 heures du Mans
- 2 fois première au Mobil Economy Run (France et Italie)

Économique et robuste, la mécanique **PL 17** riche en brillantes performances vous apportera des joies incomparables.

(1) Savez-vous que grâce à ses qualités de robustesse et de sobriété, le moteur de votre **PL 17** est le même que celui qui équipe les véhicules militaires **PANHARD** ? En effet, il est monté sur les AML (2 moteurs **PL 17** accouplés) ou sur les EBR (6 moteurs **PL 17**) qui participent à l'équipement de la Défense Nationale.

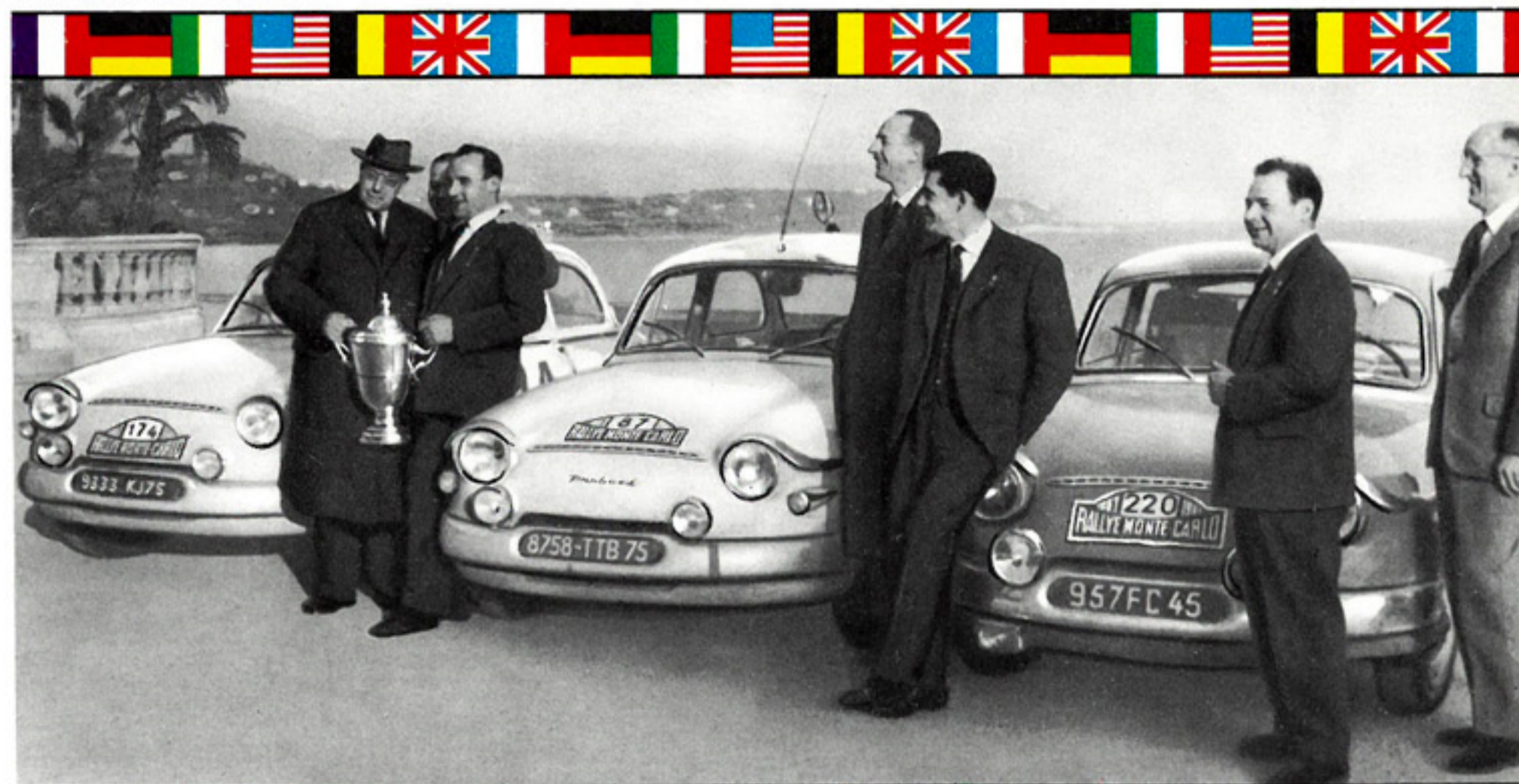

# PL 17 LUXE

D'une sobre élégance, vaste, robuste, confortable, la **PL 17 LUXE** est la voiture de l'homme moderne. A un prix d'achat très bas pour un véhicule de cette catégorie, (Vous pourrez même la payer moins cher qu'au prix catalogue grâce au "Crédit Prévoyance"), la **PL 17 LUXE** ajoute un prix de revient kilométrique imbattable. En "conduite économique", vous pouvez abaisser sa consommation jusqu'au chiffre stupéfiant de 3,36 l. aux 100 km. Enfin, sa carte grise, sa vignette et son assurance sont celles d'une 5 CV : appréciez ainsi les économies réalisées. De plus, consultez la cote de l'occasion et vous constaterez que votre voiture se vendra dans d'excellentes conditions.

La **PL 17 LUXE** est confortable. Elle dispose d'un vaste habitacle. Elle est dotée d'une grande autonomie grâce à son réservoir de 42 litres. C'est également une voiture sûre, par sa visibilité totale et l'efficacité de ses freins hydrauliques à progressivité constante.



5 chevaux,  
6 litres,  
6 places.

*Panhard*

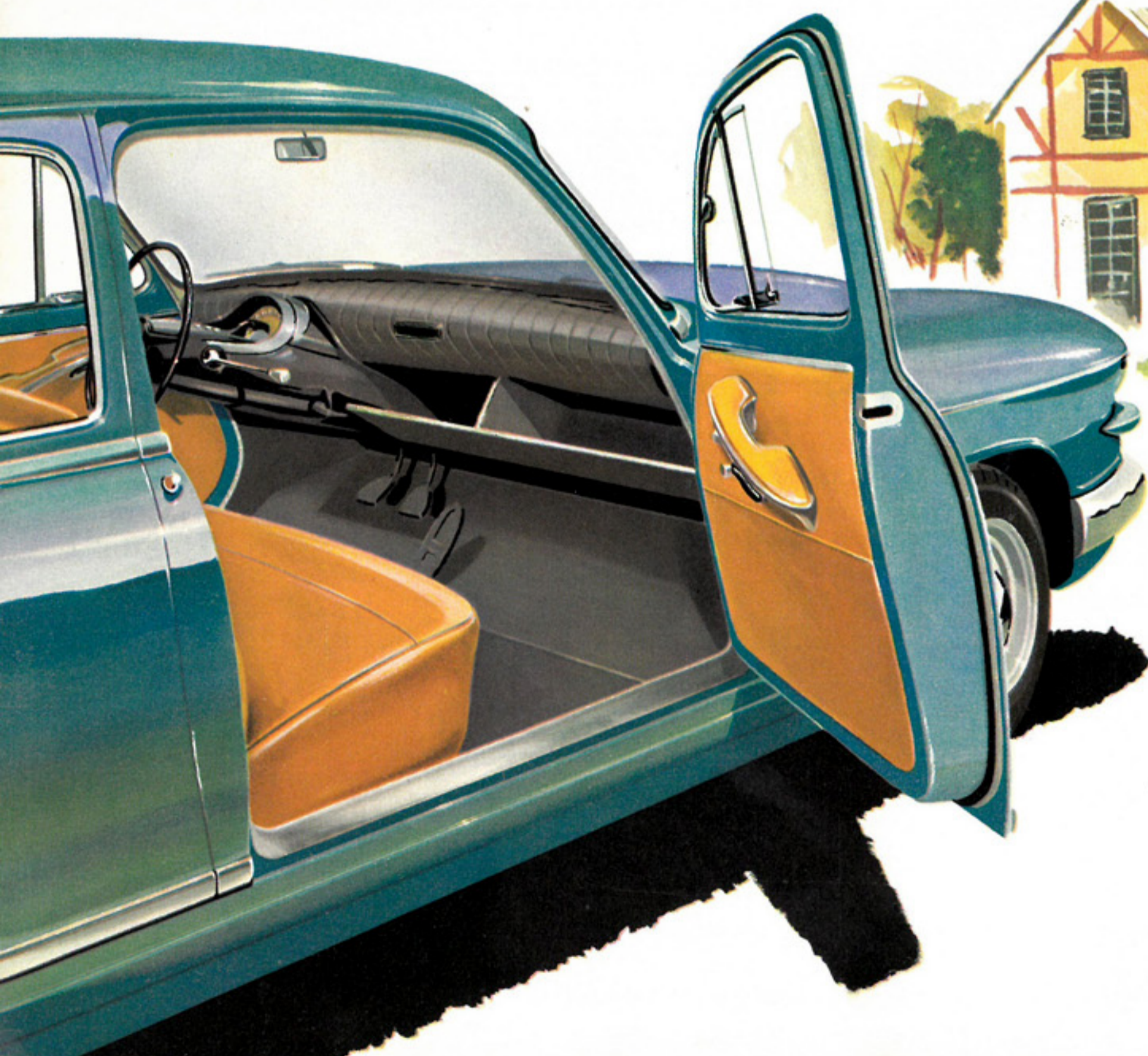

Particulièrement soignée dans ses moindres détails, la **PL 17 GRAND LUXE** répond aux besoins les plus divers des activités professionnelles et du tourisme familial.

Bénéficiant de toutes les qualités de la **PL 17 LUXE** elle vous offre, comme elle, six véritables places (homologuées par le Service des Mines et les Compagnies d'Assurances) et le prix kilométrique le plus bas du monde par personne transportée. Comme toutes les **PANHARD**, la **PL 17 GRAND LUXE** bénéficie d'une garantie totale de 6 mois (métropole) pièces et main-d'œuvre, sans limitation de kilométrage.

Parfaitement adaptée aux nécessités familiales - banquettes garnies de cuir vinylique lavable, plancher rigoureusement plat et indéformable - la **PL 17 GRAND LUXE** est calculée "large" dans tous ses détails - autonomie de 700 Km, 3 vastes vide-poches ornés d'un jonc chromé, larges accoudoirs de porte, etc... Elle est une voiture sûre au tableau de bord souple, anti-chocs.

## PL 17 GRAND LUXE

Et parmi les nombreuses possibilités de crédit que vous offre **PANHARD**, vous pouvez choisir pour votre **GRAND LUXE** le "Crédit vacances", sans échéance pendant les trois premiers mois.



Les banquettes moelleuses sont dotées d'un garnissage à plis particulièrement soigné qui confère à l'ensemble l'aspect et le confort des sièges luxueux.

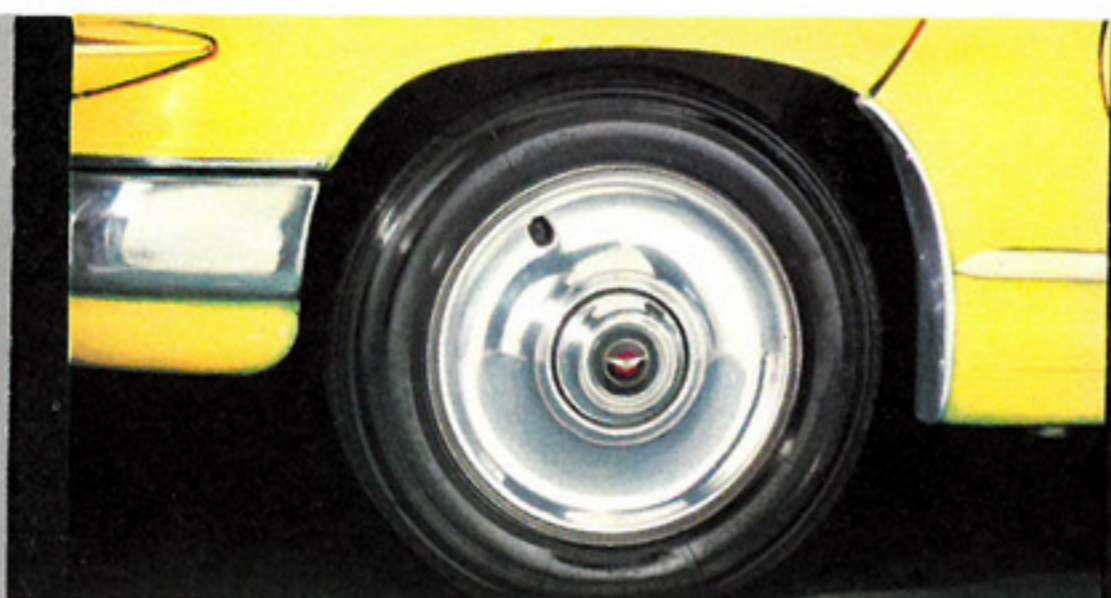

Des enjoliveurs de roues, de lanternes, de portières, des sabots d'ailes, des joncs de gouttière chromés... rehaussent sa ligne élégante.

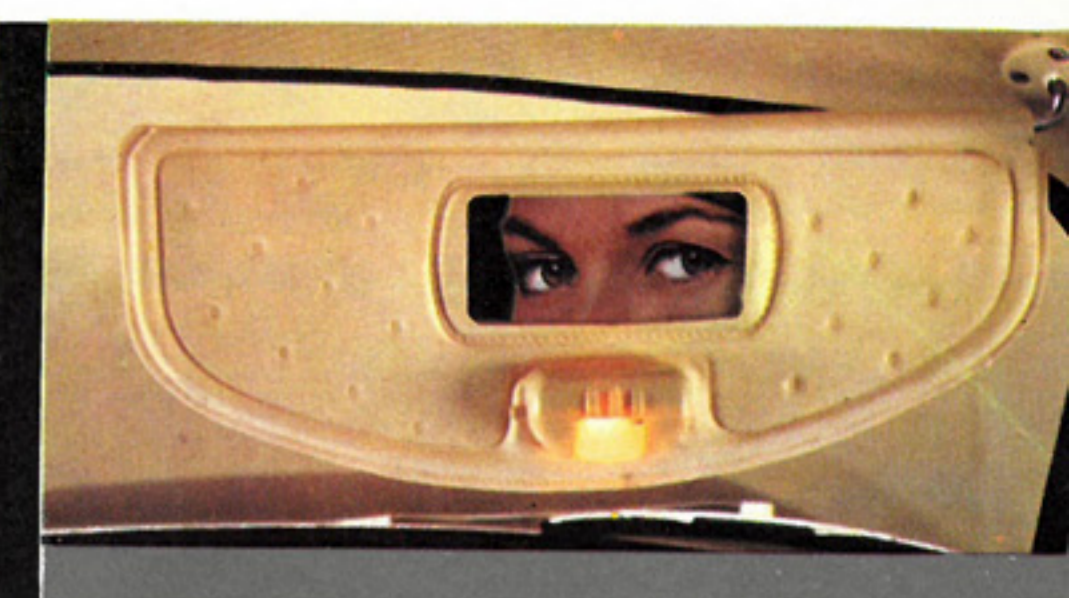

Un miroir est adapté au pare-soleil du passager, dont l'éclairage sert également à la lecture des cartes.

Conçue pour l'automobiliste exigeant, la **PL 17 GRAND STANDING** atteint par le luxe de sa présentation la classe des grandes routières internationales. De très nombreux accessoires contribuent à votre joie de vivre dans une voiture de **grande classe** : rétroviseur panoramique à très large champ de vision, miroir et lecteur de cartes, lave-glace, démarreur à clé de contact, réhostat d'éclairage du tableau de bord, 2 plafonniers coupe-batterie...

## PL 17 GRAND STANDING

Dans la douce quiétude de la **PL 17 GRAND STANDING**, créée par son isolation thermique et phonique par laine de verre, vous retrouverez le confort de votre salon. La **PL 17 GRAND STANDING** s'avère la championne de l'économie par son budget faible et la souplesse du crédit **PANHARD** aux 4 formules : crédit Prévoyance, crédit vacances, crédit couplé, crédit classique

3 vide-poches de très vastes dimensions pour placer les objets les plus divers (livres, lampe de poche, gants etc...) et dans les portes avant, de larges poches pour cartes routières.



Synchronisés avec l'enclenchement de la marche arrière, les deux puissants phares de recul vous permettront de nuit, les manœuvres les plus délicates.



Le large pare-brise panoramique galbé est entièrement balayé par les essuie-glace à arrêt automatique. Un lave-glace puissant assure un nettoyage parfait du pare-brise en toutes circonstances.



# Relmax

Pour disposer d'une voiture de très grand confort, **PANHARD** vous propose l'option RELMAX sur les **PL 17 GRAND STANDING** et **PL 17 TIGRE**.

L'équipement RELMAX fait de votre voiture une voiture hors série presque "sur mesures".

Les sièges enveloppants, en velours de nylon, sur un épais coussin de mousse de Polyeter, viennent épouser les formes du corps. Ils maintiennent une pression souple qui complète l'effet de l'excellente suspension de la **PL 17** pour vous faire oublier les ornières les plus profondes ou les pavés les plus rudes. A l'avant, les sièges sont séparés et réglables. Une commande latérale actionne le dossier en 29 inclinaisons, la dernière formant couchette. La commande avant permet de faire glisser votre siège horizontalement (8 positions).

La douceur RELMAX résulte non seulement du confort des sièges mais aussi de l'ensemble insonorisant. Celui-ci est constitué par une feutrine isolante placée dans les canelures du plancher, une nappe insonorisante de feutre, une épaisse couche de Polyeter et un tapis moquette.

Les portes sont finement gainées du même cuir vinylique et velours de nylon que les sièges. Elles comportent des accoudoirs fonctionnels garnis de velours de nylon. Une montre électrique de haute précision évite au conducteur le geste souvent dangereux de regarder son poignet.

Enfin, l'équipement RELMAX vous apporte :

- 2 cendriers chromés placés dans le dossier de chaque siège avant.
- dans le coffre, un tissu épais capitonne les parois protégeant ainsi vos bagages des chocs. Le tapis de sol, lavable (Tapiflex) est bordé d'un jonc chromé.

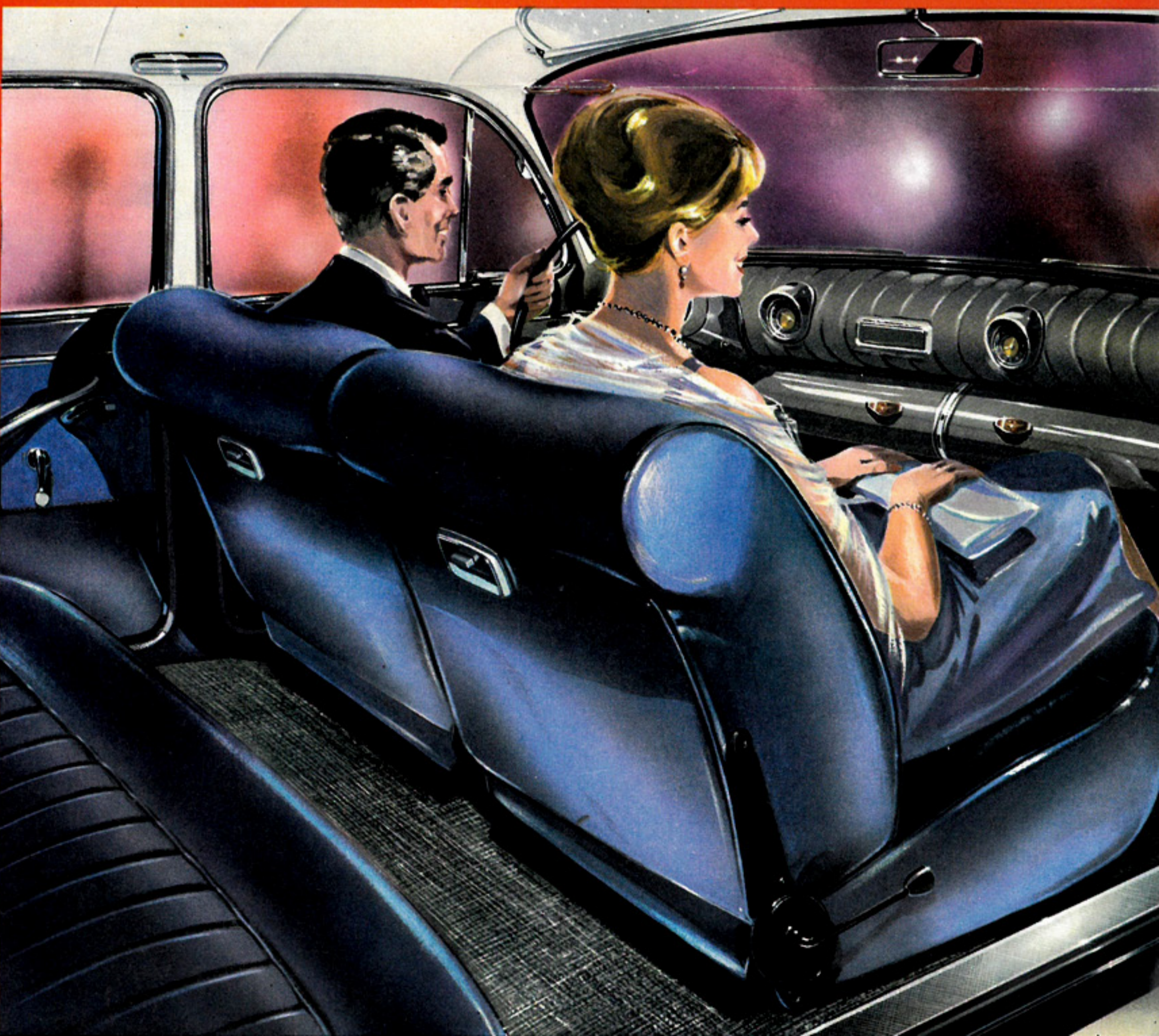
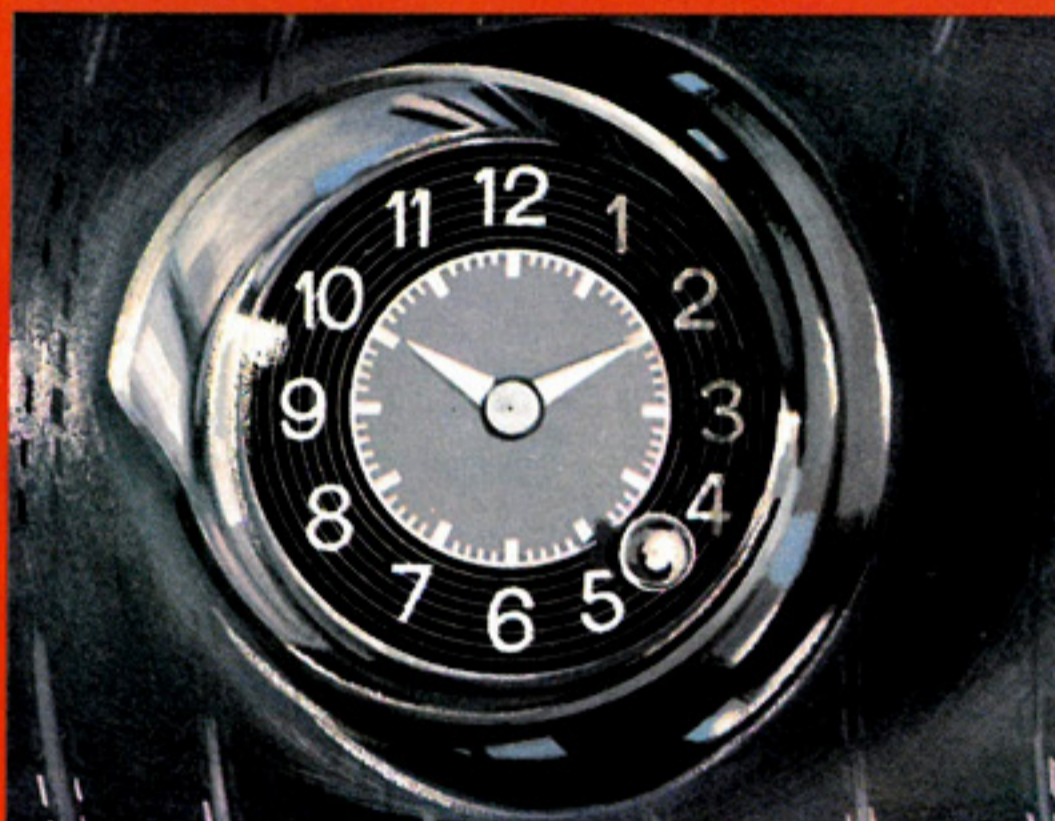
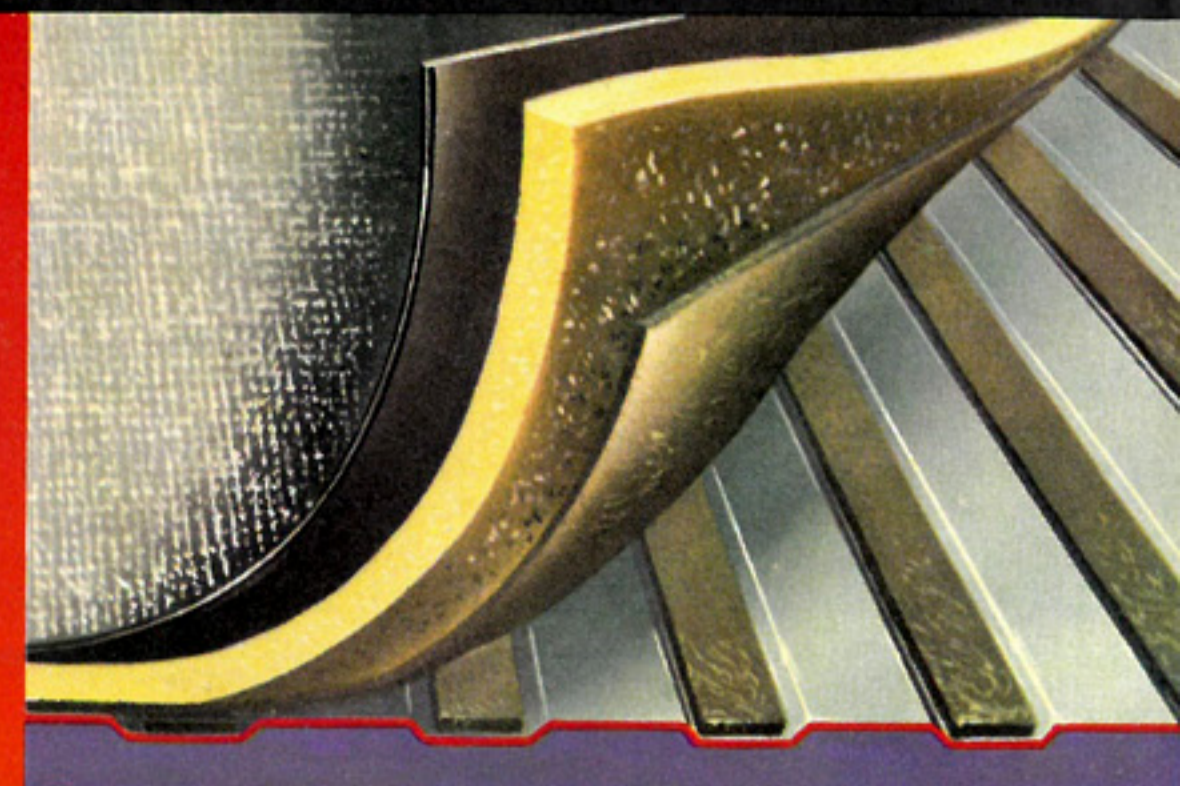

## PL 17 TIGRE



Le moteur TIGRE, c'est le triomphe de la mécanique PANHARD. Equipée de ce moteur, la **PL 17 TIGRE** est véritablement trois voitures en une seule.

En effet, les 50 CV de son moteur lui permettent une vitesse de 145 km/heure, des accélérations étonnantes, et font de cette mécanique, une puissante voiture sportive.

Équipée en série d'un compte-tours et de pneus X, c'est la voiture idéale pour l'homme qui exige rapidité, nervosité, sécurité et faible consommation.

Enfin, puissante, toujours prête à bondir, la **PL 17 TIGRE** présente tous les aspects de la sportivité mais son prix reste compétitif.

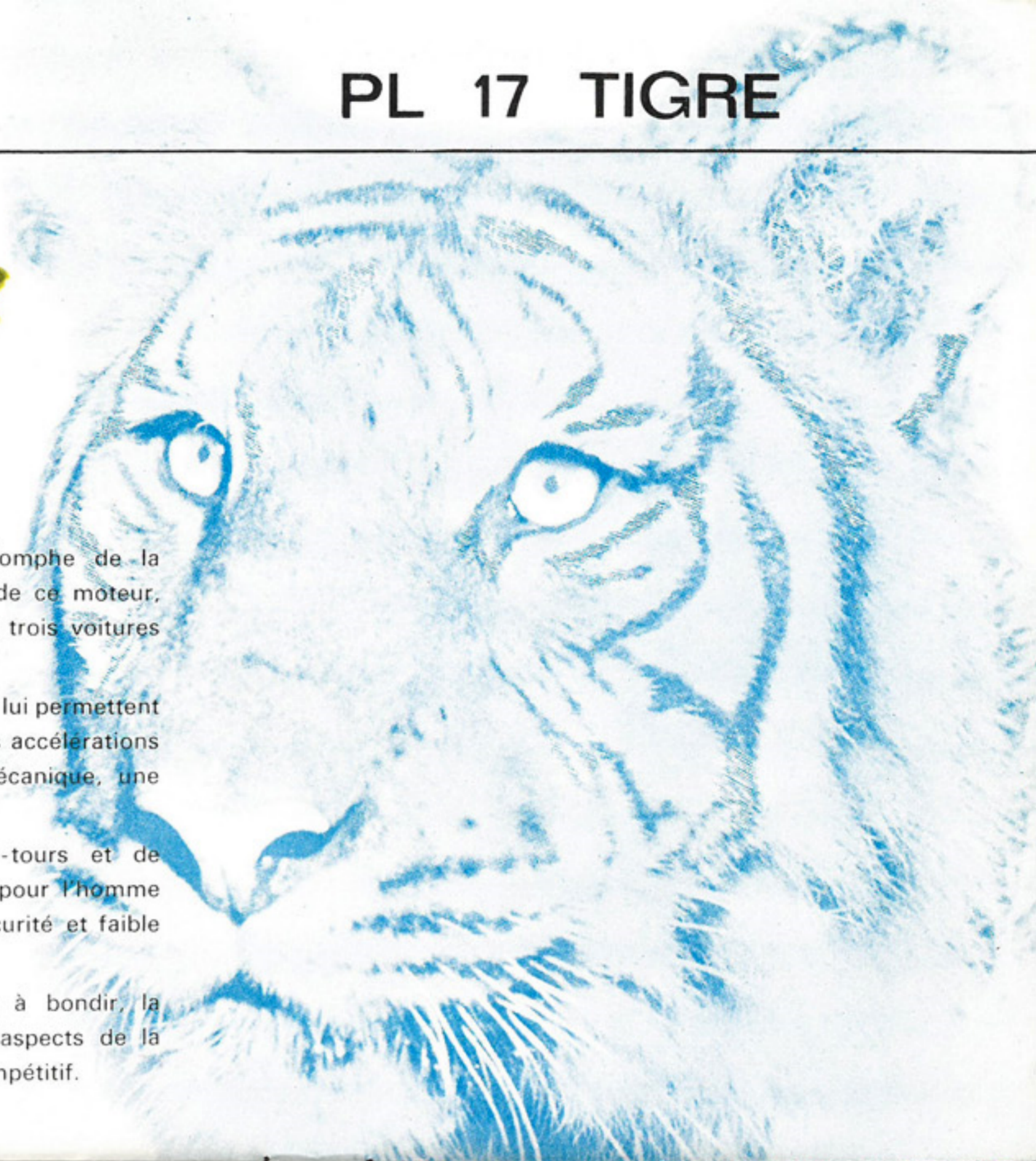

## PL 17 CABRIOLET TIGRE

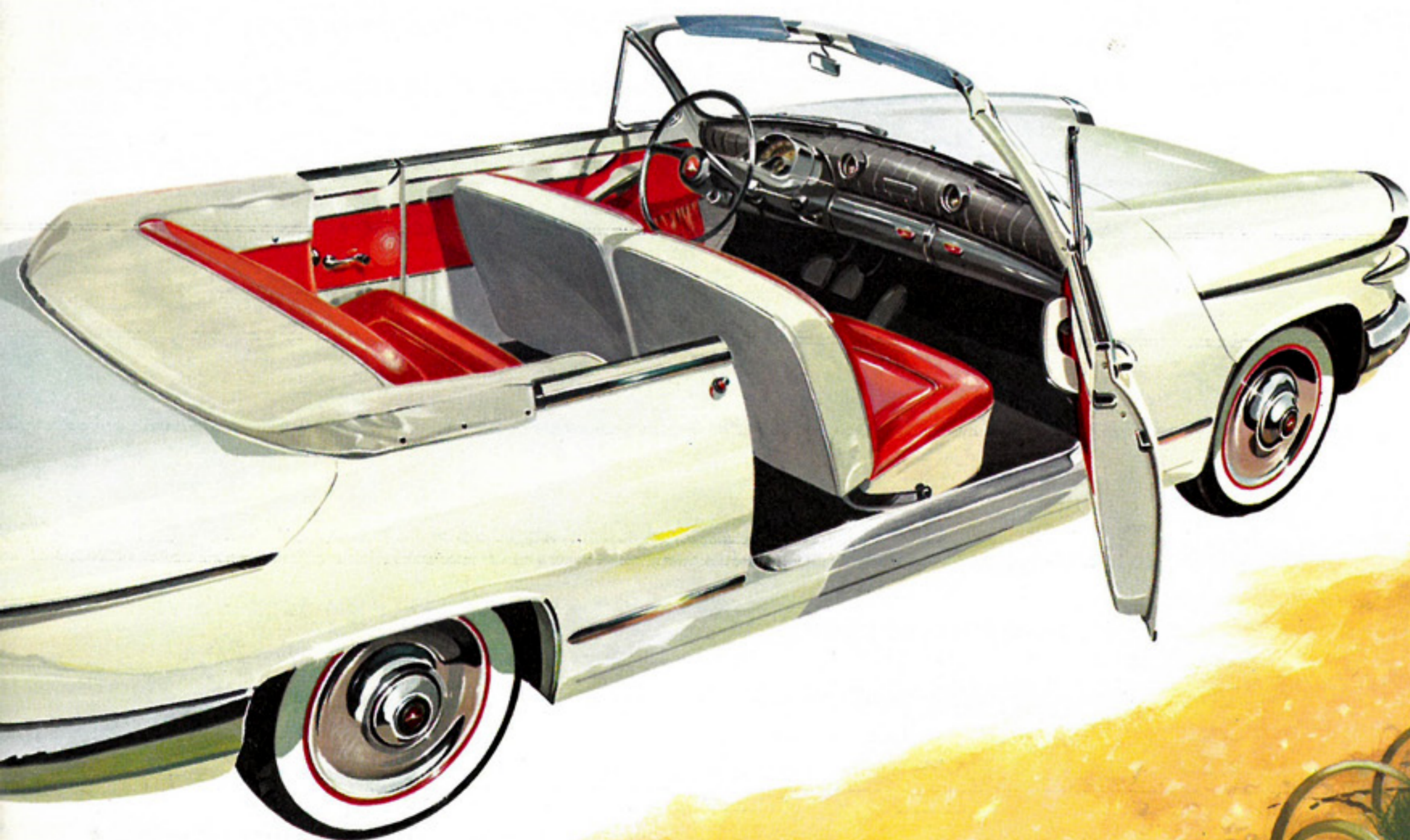

Seul le cabriolet **PL 17 TIGRE** offre à son prix, 4 vraies places : c'est la voiture du plein air, des grandes randonnées.

Le cabriolet **PL 17** vous permet de profiter pleinement de la montagne, de la campagne, de la mer. Sa capote en vinyl assure une étanchéité parfaite quel que soit le temps. Voiture de grande élégance, elle offre une présentation et un équipement impeccables : tapis-moquette, compte-tours, allume-cigare, montre électrique, pneus X.

Ses sièges "grand sellier" allient le confort à la finesse et l'élégance de leur cuir véritable. Leur dossier bascule pour assurer l'accès des deux passagers à la banquette arrière.

Ses glaces latérales sont entièrement escamotables et l'extrême maniabilité de sa capote vous permet de profiter instantanément de tous les plaisirs qu'il vous procure.

# PL 17 SYNTHÈSE DE SÉCURITÉ, D'ÉLÉGANCE ET D'ECONOMIE

Toutes les **PL 17** bénéficient en France métropolitaine du «Service Clients» assuré par les 6.000 concessionnaires et agents du réseau **PANHARD - CITROËN**. En Europe et notamment en Belgique, Hollande, Allemagne, Suisse, Italie, etc... un réseau très important permet d'assurer à votre voiture le même entretien que celui dont vous profitez en France.

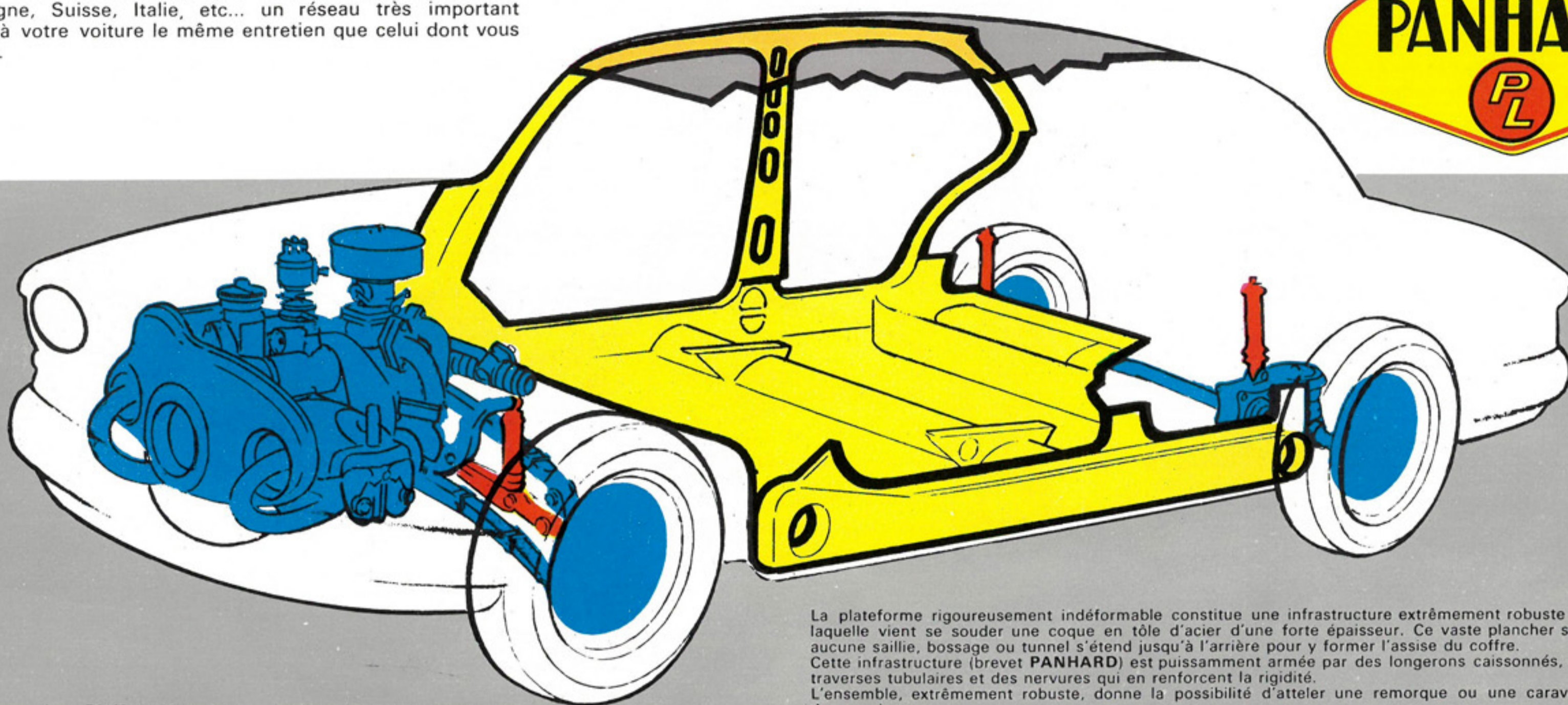

La plateforme rigoureusement indéformable constitue une infrastructure extrêmement robuste sur laquelle vient se souder une coque en tôle d'acier d'une forte épaisseur. Ce vaste plancher sans aucune saillie, bossage ou tunnel s'étend jusqu'à l'arrière pour y former l'assise du coffre. Cette infrastructure (brevet **PANHARD**) est puissamment armée par des longerons caissonnés, des traverses tubulaires et des nervures qui en renforcent la rigidité. L'ensemble, extrêmement robuste, donne la possibilité d'atteler une remorque ou une caravane de camping.

1 - La traction AV. assure à la **PL 17** sa légendaire tenue de route. Elle permet des moyennes très élevées en toutes circonstances.

- 2 - Le chauffage et le dégivrage sont obtenus par la turbine de refroidissement à double effet ; celui-ci confère au moteur l'endurance d'un moteur de course et, en toute saison, par tous les temps, crée dans votre **PL 17** la température de votre choix.
- 3 - Les sièges **RELAX** en cuir vinylique lavable vous offrent 29 positions, la dernière formant couchette.
- 4 - Le coupleur Jaeger supprime la pédale de débrayage, facilite la conduite urbaine et se caractérise par sa remarquable progressivité.
- 5 - Si vous aimez la musique et faites de longs trajets, **PANHARD** équippa votre voiture, à l'usine, avec l'un des deux postes à transistors mis au point par Philips et spécialement adaptés aux **PL 17**.
- 6 - Plancher plat, sans tunnel ni bossage, gage de sécurité et de confort pour les 3 passagers avant.
- 7 - **PANHARD** vous offre pour ranger vos bagages un coffre aux dimensions remarquables, véritable soute à bagages, avec une capacité utile d'un demi mètre cube, c'est le coffre le plus vaste de toutes les voitures européennes de sa catégorie. La roue de secours, dans un logement spécial, isolée des bagages, est aisément accessible quelle que soit la charge de votre coffre.
- 8 - En basculant simplement la banquette arrière, vous obtenez un coffre de près de 2 mètres de longueur, vous permettant le transport d'objets d'un très grand encombrement.

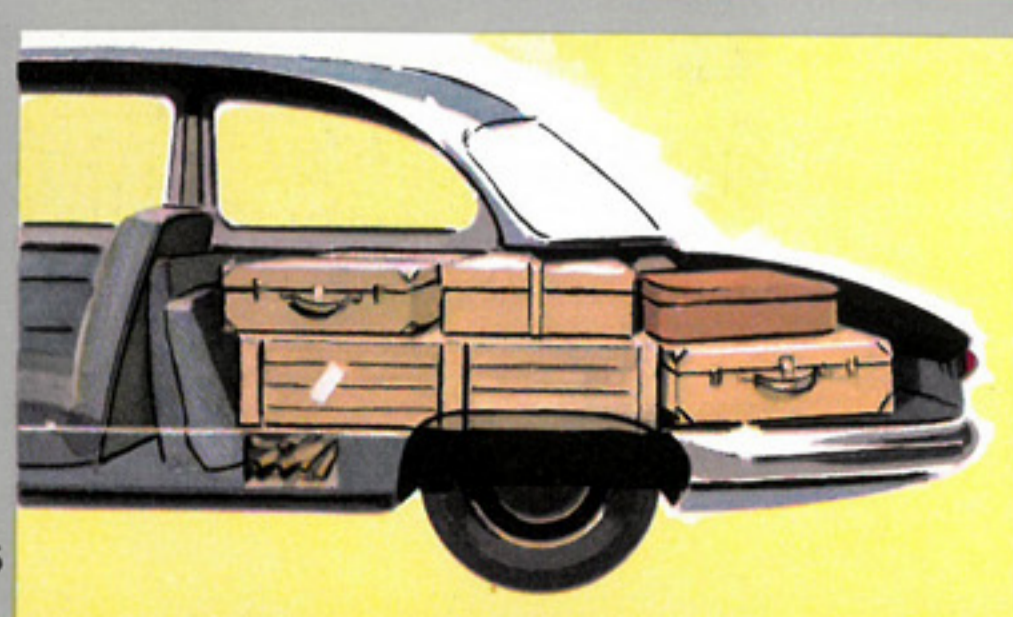
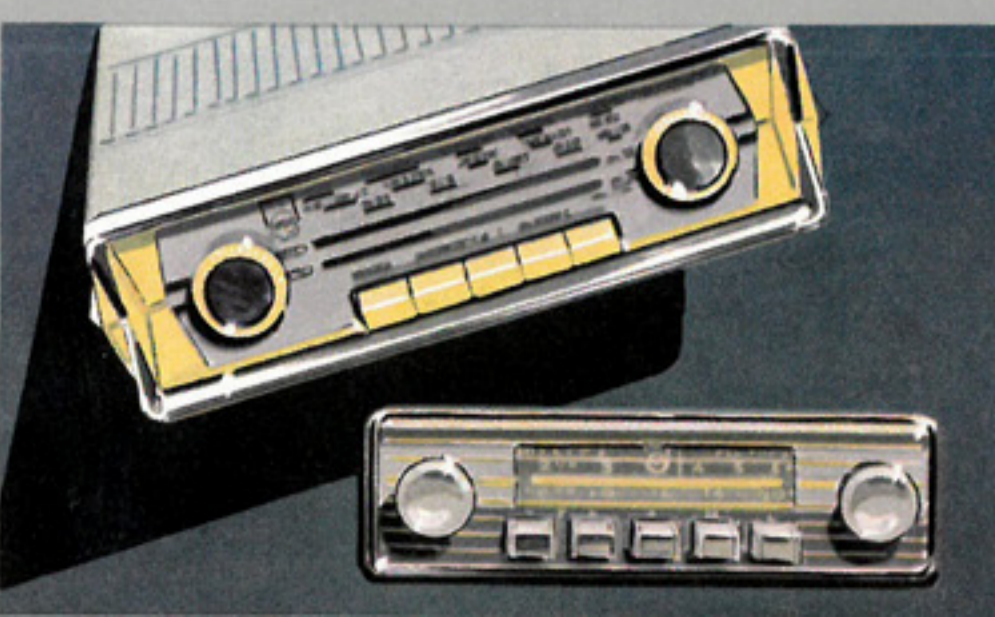
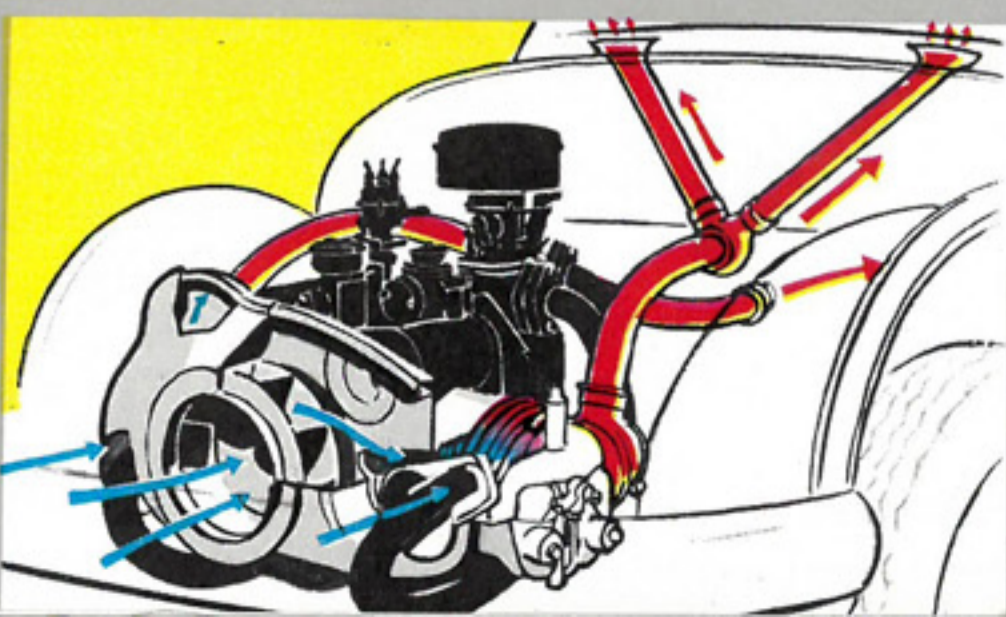
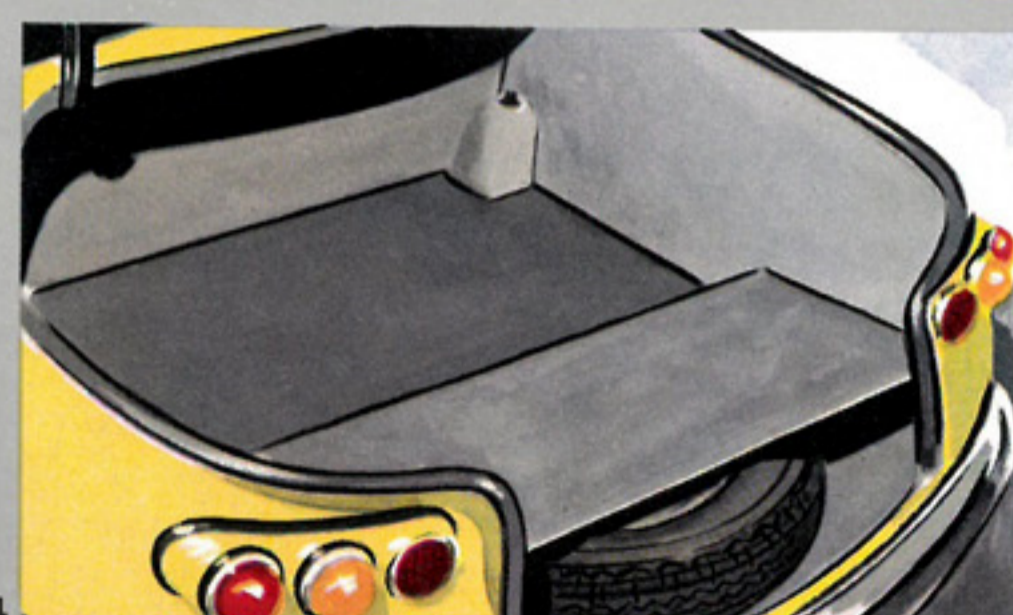
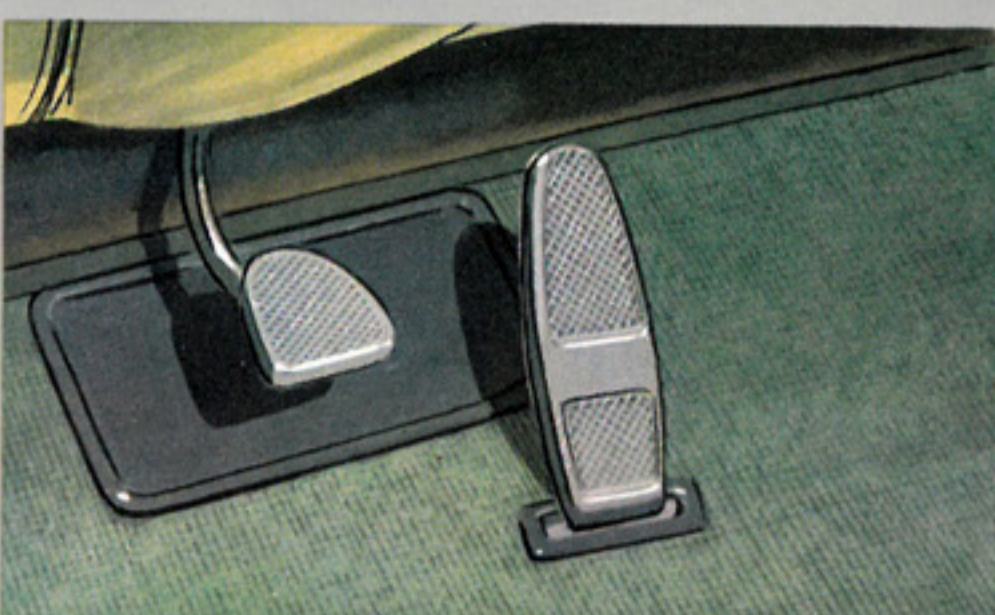
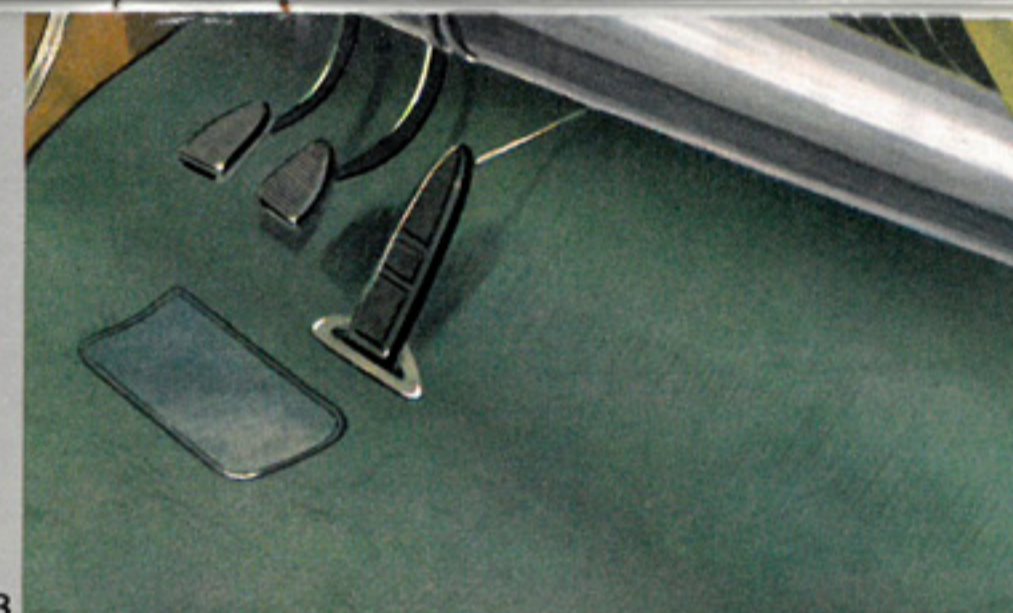
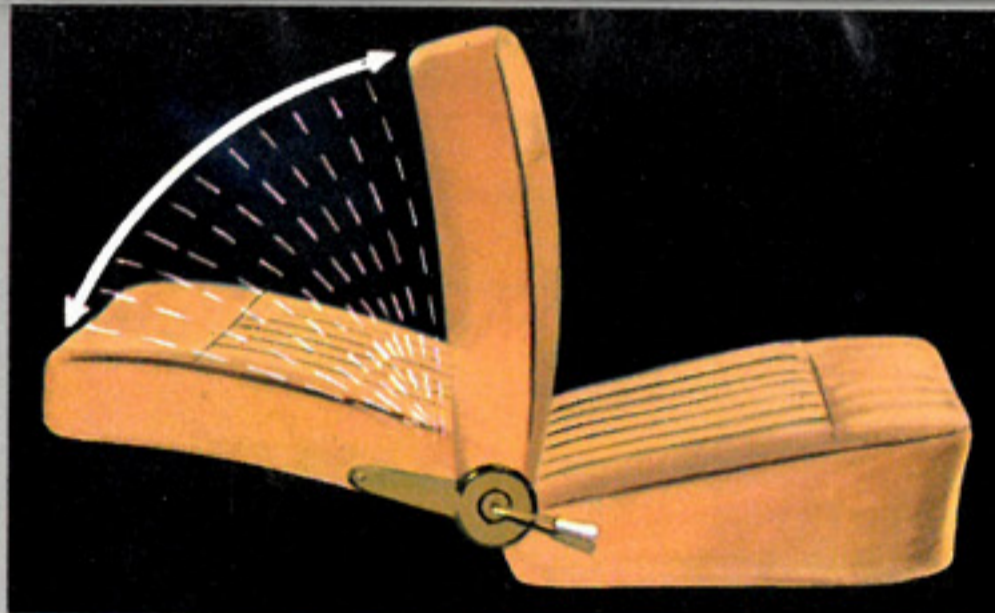

# VÉHICULES UTILITAIRES

Pour livrer vite, loin, à peu de frais, PANHARD a mis au point une gamme de véhicules utilitaires spécialement conçus pour répondre à tous les besoins.

De nombreux accessoires font de ces véhicules des voitures "tous usages" aisément utilisables pour vos déplacements familiaux : 3 vide-poches, 1 pare-soleil, chauffage, dégivrage efficaces, plafonnier automatique, essuie-glace à balayage intégral, sièges séparés (celui du passager peut se rabattre complètement), plancher plat accès par la cabine, emplacement spécial indépendant pour la roue de secours... et toujours la garantie totale PANHARD.

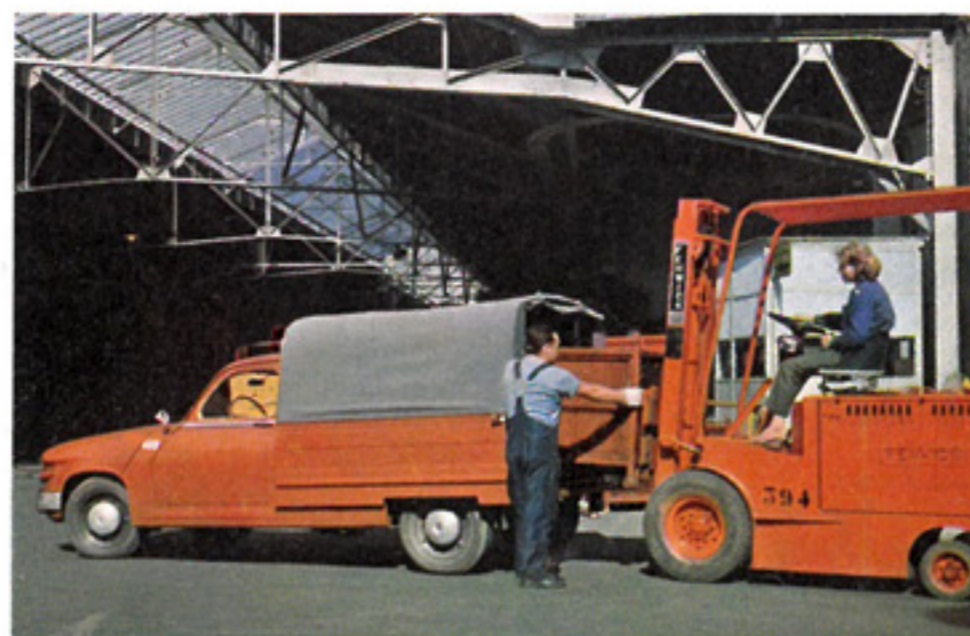

Camionnette bâchée



Fourgonnette tôleée avec glaces

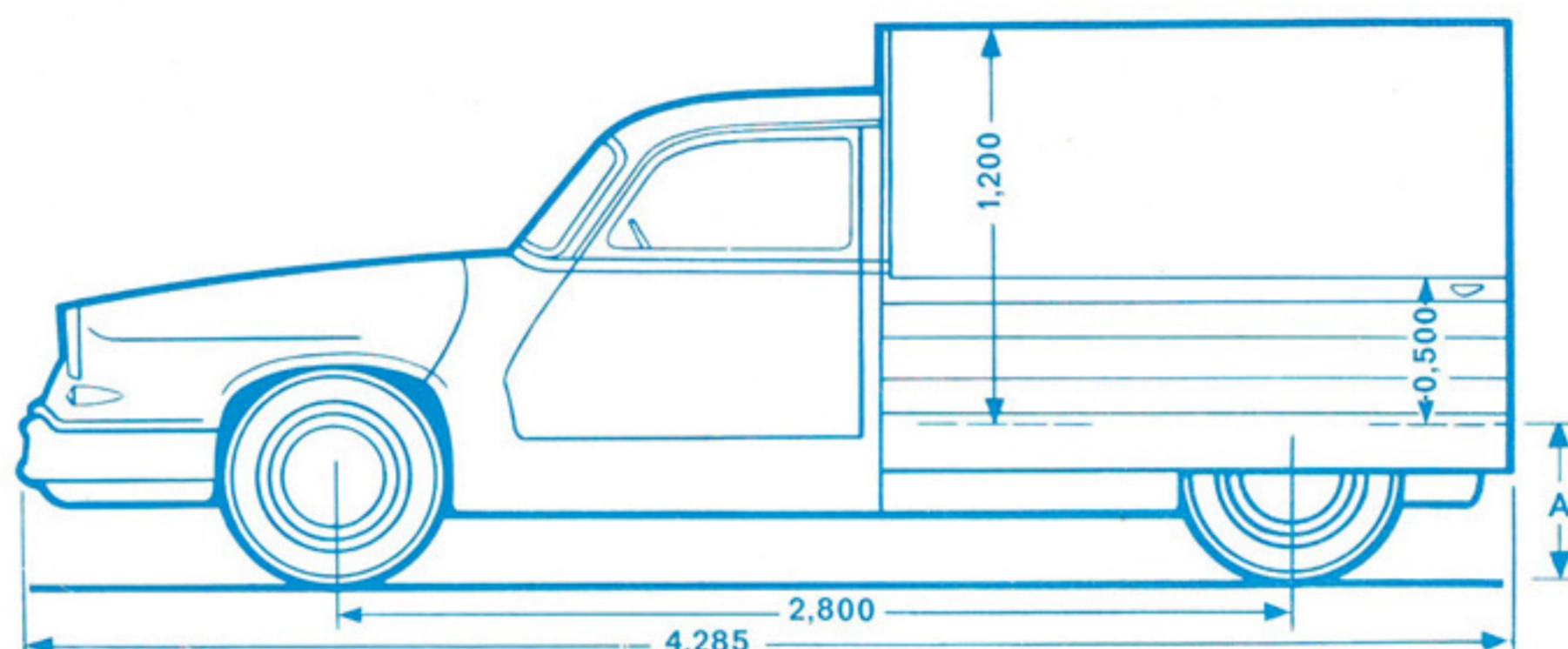

Pick-up

**F. 50**  
**Zone bleue**  
 3 modèles  
 Camionnette bâchée  
 Fourgonnette tôleée  
 Fourgonnette tôleée avec glaces

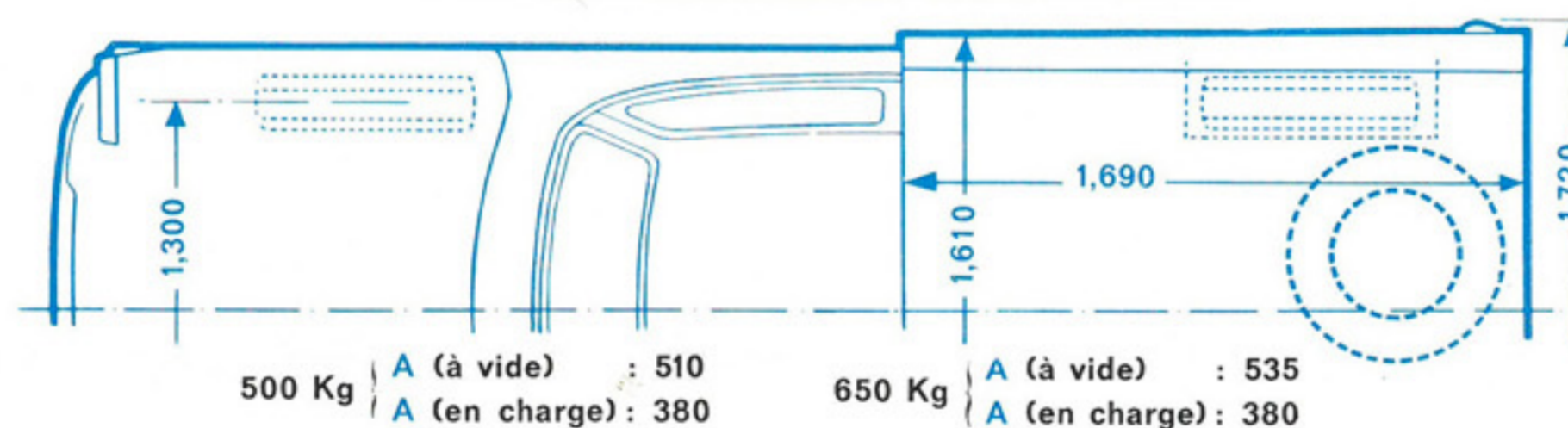

**F. 65 5 modèles**

Châssis cabine  
 Pick-up  
 Camionnette bâchée  
 Fourgonnette tôleée  
 Fourgonnette tôleée avec glaces

## CARACTÉRISTIQUES TECHNIQUES COMMUNES AUX PL 17 BERLINES ET CABRIOLET

**CHASSIS.** Infrastructure indéformable en tôle d'acier - Plancher plat.

**MOTEUR.** a) PL 17 « Luxe », « Grand Luxe » et « Grand Standing ».  
 2 cylindres flat-twin 4 temps 84,85x75 - Cylindrée 848 cm<sup>3</sup> - Compression 7,25 à 8,3 - Puissance réelle 42 CV à 5.300 tours/minute - Puissance administrative 5 CV - Couple maximum 6,6 mkg - Graissage : sous pression par pompe mécanique - Batterie 12 volts 40 AH - Démarreur électrique - Dynamo 240 watts à régulateur - Carburateur Zenith 36 WIM - Refroidissement à air forcé par turbine.

b) PL 17 « Tigre », et « Cabriolet Tigre ».  
 Mêmes spécifications que PL 17 « Grand Standing » sauf : Arbre à cames spécial - Carburateur Zenith 38 double-corps - Tubulures d'admission et d'échappement spéciales - Puissance réelle 50 CV à 6.300 tours/minute.

**EMBRAYAGE.** Monodisque à sec ou électro-magnétique Jaeger (sur demande).

**BOITE DE VITESSES.** Roulements larges - 4 vitesses (2<sup>e</sup>, 3<sup>e</sup> synchronisées, 4<sup>e</sup> surmultipliée et synchronisée + marche arrière) - Bouchons magnétiques - Sélecteur sous le volant - Pont à démultiplicateur incorporé dans le même carter que la boîte.

**TRANSMISSION.** Traction avant par demi-arbres transversaux avec joints de cardans homocinétiques.

**SUSPENSION.** Avant, par double ressort transversal - Arrière, par barres de torsion.

Les caractéristiques figurant au présent catalogue sont données à titre purement indicatif et n'engagent pas la Sté Panhard

**AMORTISSEURS.** Télescopiques avant et arrière.

**DIRECTION.** A gauche par crémaillère - coefficient d'encombrement 1,32.

**FREINS.** A pied à commande hydraulique, agissant sur les 4 tambours de roues indéformables en alliage léger.  
 A main, mécanique, sur les roues avant.  
 Les jantes sont fixées par 5 écrous.  
 Pneus : 145x380 ou 145x380 X.

**POIDS.** En ordre de marche, avec équipement et 5 litres d'essence : 800 kg environ.

**ENCOMBREMENT.** Empattement : 2,570 m  
 Longueur hors-tout : 4,577 m - Largeur hors-tout : 1,668 m - Hauteur hors-tout : 1,420 m.  
 Voie avant : 1,300 m - Voie arrière : 1,300 m.

**CAPACITÉ.** Réservoir à essence : 42 litres, donnant une autonomie de 700 km (environ Paris-Toulouse) - Carter-moteur : 2,2 litres - Carter-boîte et pont : 0,800 litre.

**PERFORMANCE.** Vitesses maxima après rodage :

PL 17 « Luxe », « Grand Luxe » et « Grand Standing »..... 130 km/h  
 PL 17 « Tigre »..... 145 km/h

**CONSOMMATION.** 6 litres aux 100 km environ.

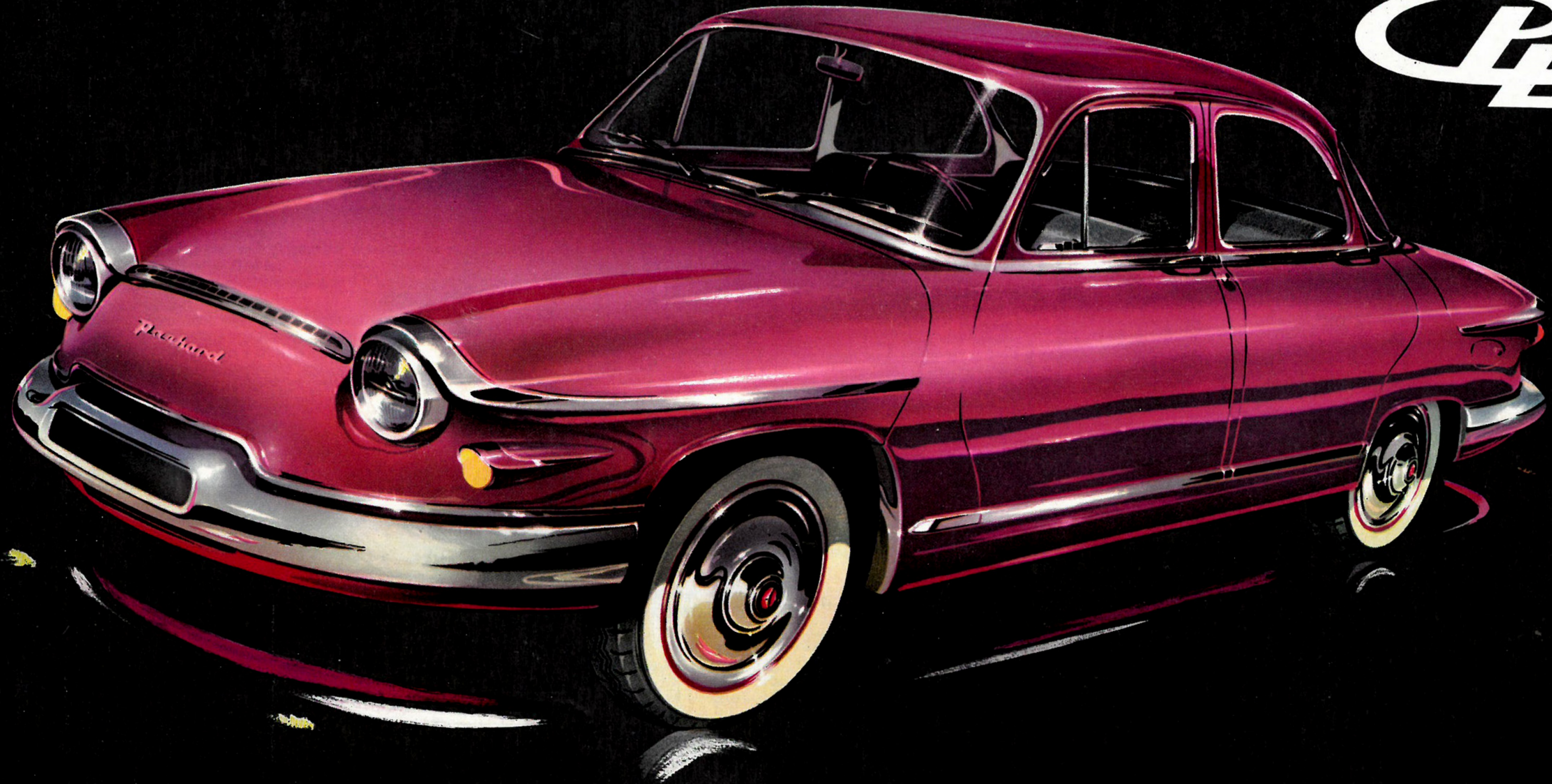

*Plymouth*