



UTILITAIRES **panhard**

5 CV - 7 LITRES AUX 100 Km

650 Kg DE CHARGE UTILE

3,160 m³ DE VOLUME UTILE

2,72 m² DE SURFACE UTILE

1,69 m DE LONGUEUR UTILE

Vous qui avez souvent l'occasion de transporter du matériel lourd ou encombrant, vous serez étonné de voir avec quelle facilité l'utilitaire PANHARD "absorbe" vos chargements. Le volume utilisable est considérable en raison de l'aménagement ingénieux de l'habitacle. L'utilitaire est d'autre part un véhicule particulièrement économique. Faites vos comptes ! Voyez le poids que vous pouvez ainsi transporter et l'économie que vous réaliserez (7 litres au 100 km). Vous constaterez alors que l'utilitaire PANHARD vous assure le kilomètre-transport le meilleur marché du monde ! Bien qu'utilitaire, il vous sera agréable de constater que le confort de la cabine n'a rien à envier à celui de la Berline. Enfin, l'utilitaire est équipé du fameux moteur M6, 50 CV s.a.e. (5 CV fiscaux), lui conférant des performances brillantes, extrêmement appréciables tant au travail qu'en week-end ou en vacances. Nous ne voulons pas en dire plus. Un essai vous convaincra.

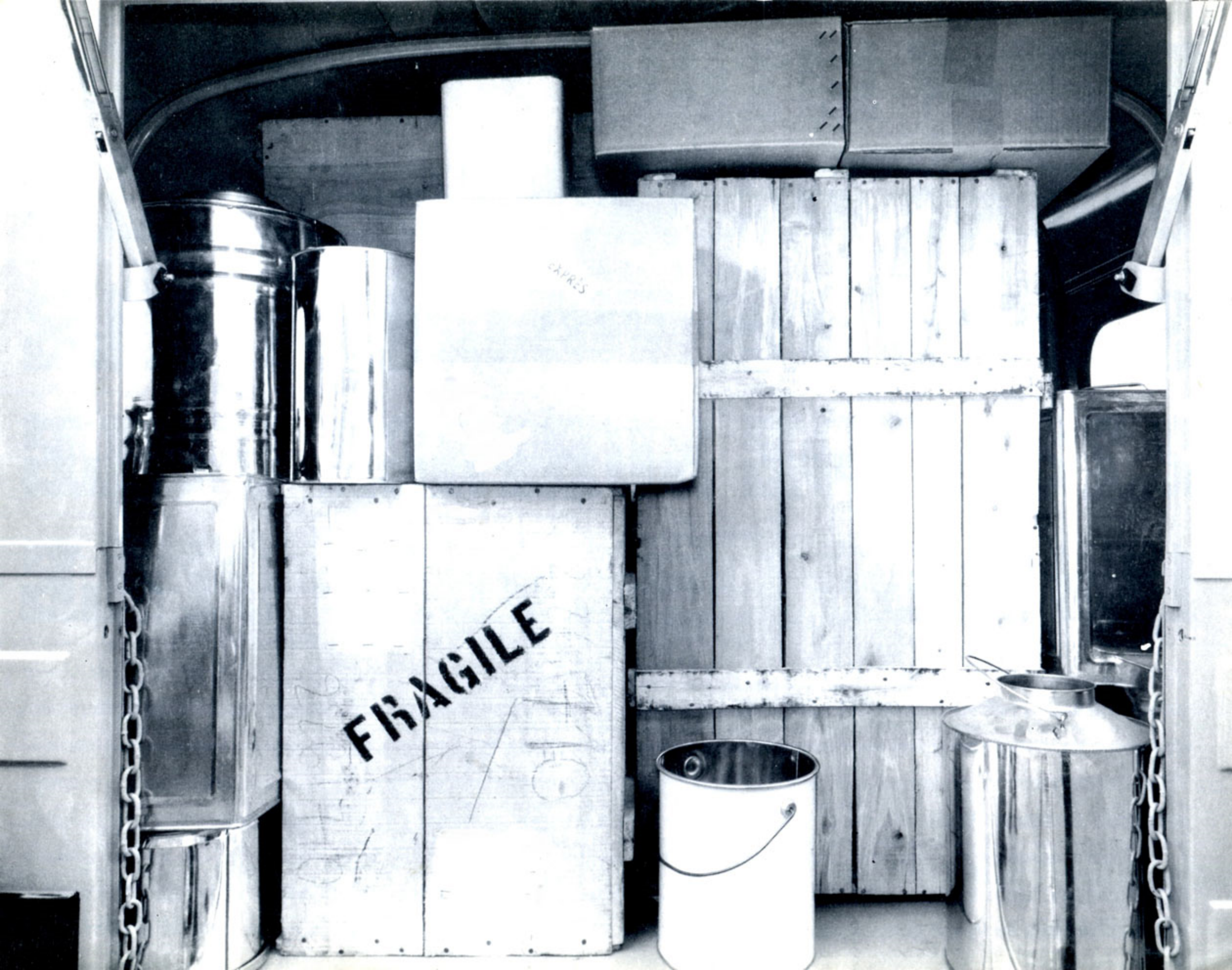

FRAGILE

EXPRES



Cotes Longueur hors-tout 4,285 m - largeur hors-tout 1,720 m - hauteur totale à vide 1,710 m - hauteur intérieure utile 1,200 m - hauteur du hayon 0,420 m - largeur ouverture hayon 1,065 m - longueur utile, hayon abaissé 2,150 m - longueur du passage de roues 0,275 à 0,290 m - hauteur du passages de roues 0,295 m - largeur entre les deux passages de roues 1,065 m - largeur entre cabine et passage de roues 0,780 m - largeur entre ridelles sur plancher 1,630 m - hauteur entre plancher et sol (A) : à vide 0,535 m (F65) - 0,510 m (F50), en charge, 0,380 m (F65) - 0,380 m (F50).



Les utilitaires PANHARD sont livrables dans les modèles suivants : **F 50** (*Zone bleue*) 3 modèles : camionnette bâchée - fourgonnette tôlée - fourgonnette tôlée avec glaces. **F 65** 3 modèles : camionnette bâchée - fourgonnette tolée - fourgonnette tolée avec glaces. Comme toutes les 17, les utilitaires bénéficient de la garantie totale PANHARD : 6 mois, pièces et main-d'œuvre, sans limitation de kilométrage. **OPTIONS** 2 sièges escamotables à l'arrière - poste radio à transistors Philips adapté aux 17. Les 17 utilitaires sont offertes en trois teintes : bleu pétrole - gris Elseneur - tilleul.

Pour répondre aux besoins de tous ceux qui ont des transports fréquents à effectuer, PANHARD a mis au point une gamme de véhicules utilitaires qui conservent au maximum l'aspect "tourisme" des 17. Les utilitaires PANHARD donnent ainsi au conducteur l'impression

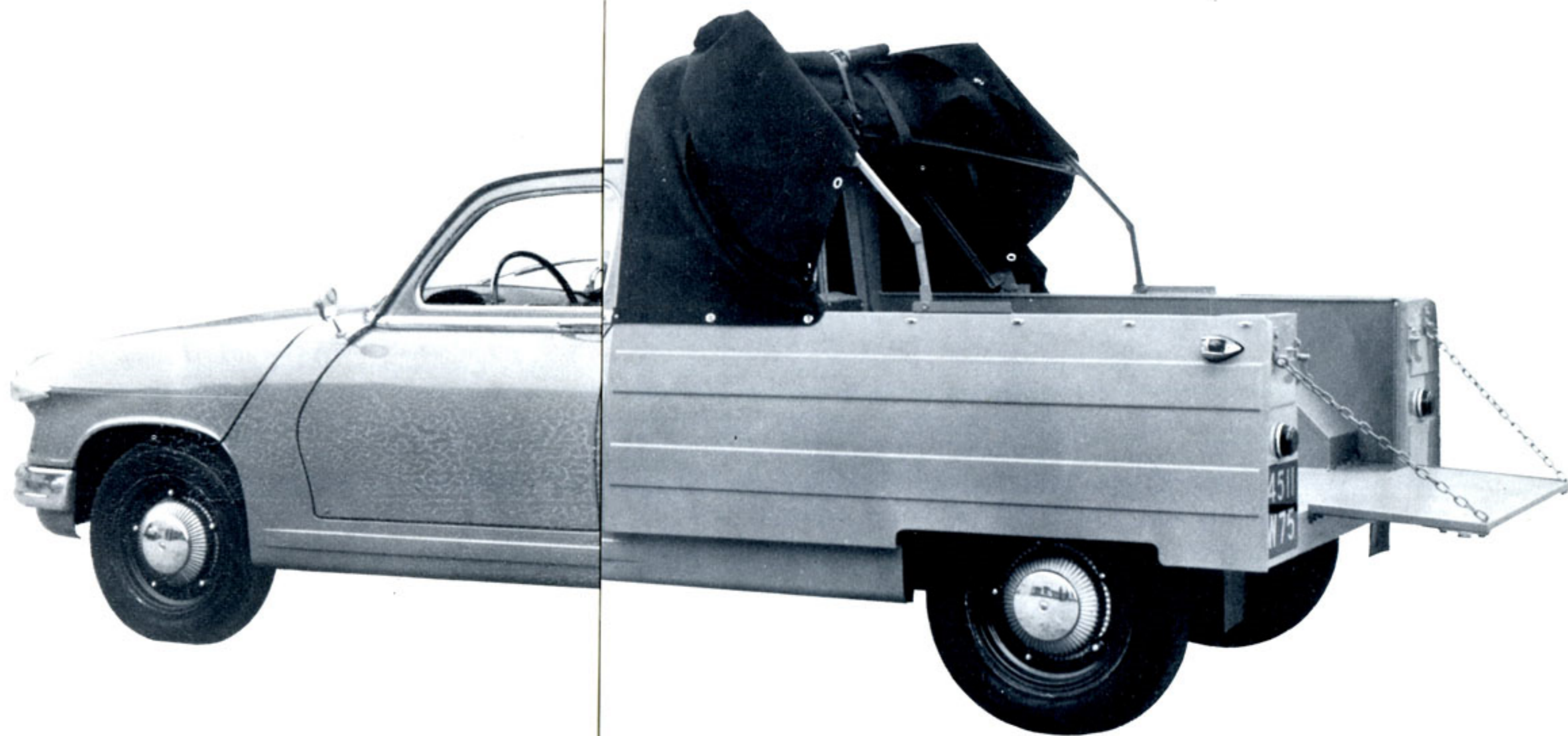

agréable de conduire, au travail, sa voiture du week-end. Rationnellement conçus, ils permettent un accès facile, à partir de la cabine, en rabattant le siège du passager (on peut même démonter ce siège par simple desserrage de deux écrous à oreilles). Un logement spécial pour la roue de secours augmente le volume utile.

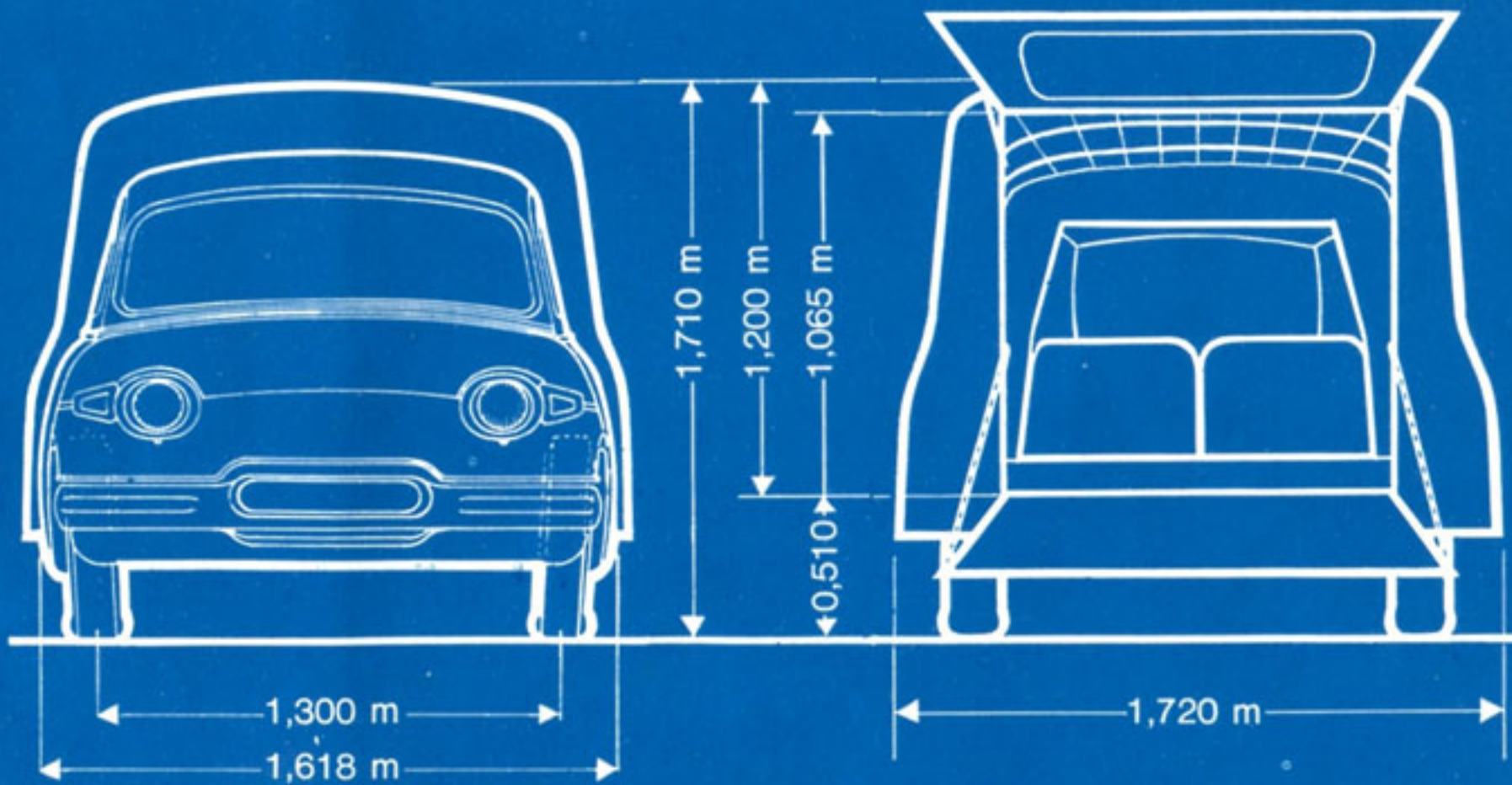
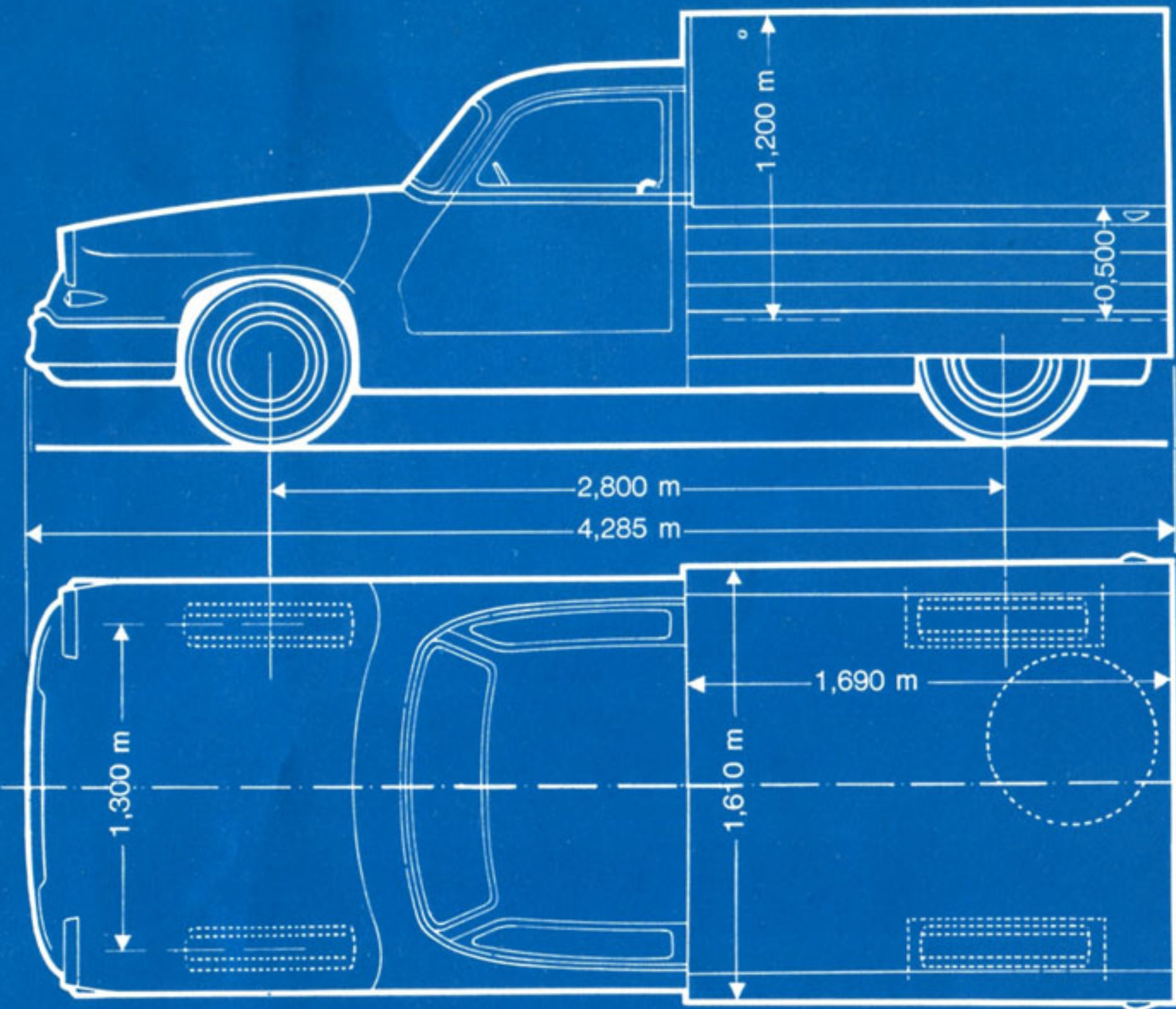

CARACTERISTIQUES TECHNIQUES

Châssis	infrastructure indéformable en tôle d'acier plancher plat
Moteur	4 temps 85 x 75 cylindrée 848 cm ³ puissance fiscale 5 CV puissance réelle 50 CV sae
Boîte de vitesses	4 vitesses synchronisées + marche arrière
Pneus	145 x 380 X (F50) - 155 x 380 X (F65 AV) 165 x 380 X (F65 AR)
Capacité	réservoir à essence 42 litres carter-moteur 2,2 litres
Consommation	7 litres environ aux 100 km
Charge utile	500 kg (F50) - 650 kg (F65)
Volume utile	3,160 m ³
Cabine	Séparation de cabine mobile avec fenêtre en vényglace

PANHARD préconise BP

SOUCIEUSE D'AMÉLIORER CONSTAMMENT LA QUALITÉ DE SES VÉHICULES, LA STÉ PANHARD SE RÉSERVE LE DROIT DE MODIFIER LES CARACTÉRISTIQUES FIGURANT AU PRÉSENT CATALOGUE.



PANHARD - 19, avenue d'Ivry - Paris 13^e - Téléphone : 402 65 60 et 707 65 60