

595

**PRÊT À PASSER AU
NIVEAU SUPÉRIEUR ?**



Nouvelle Abarth 595.

*Toujours plus de performance avec ses nouvelles motorisations : 145 ch, 165 ch et 180 ch.
Des fonctionnalités et un niveau technologique de pointe. Abarth révolutionne la performance.
Êtes-vous prêt à passer au niveau supérieur ?*



UNE PARFAITE ET BELLE MALADIE



«Moteurs, voitures, courses, passion pour l'automobile, passion de la vitesse. C'est la maladie, la belle et folle maladie qui touche l'ensemble de l'humanité, qui nous a rendus fervents admirateurs de ce qui est toujours plus rapide, de ce qui est mécaniquement toujours plus parfait. Dans cette quête de la perfection, dans ces expériences qui vont souvent au delà du domaine industriel pour s'exprimer dans une pure passion, nous aboutissons finalement à une plus grande sécurité et à de meilleures performances moteur. Et nous avons trouvé des amis et des collaborateurs plein de patience, des experts techniques qui nous ont compris, qui nous ont aidés et qui ont cru en nous».

CARLO ABARTH



La passion de la performance depuis 1949.

Transformer et décupler les performances de petites voitures légères, sans négliger le design, voici l'esprit Abarth depuis 1949 et ce à quoi s'emploient les ateliers de la Marque au Scorpion.



1953

Mille Miglia 1953 : l'Abarth-Ferrari 2000 naissait. Carlo Abarth redessinait la carrosserie de la 166MM afin de la rendre plus légère, plus aérodynamique et mieux étudiée pour la course.

1962-1967

6 victoires consécutives aux Championnats du Monde des voitures de sport entre 1962 et 1967. Une période remplie de succès avec des voitures performant dans l'ensemble des catégories et dans tous les pays. Donnant ainsi la chance à de nombreux pilotes de savourer la 1ère place.

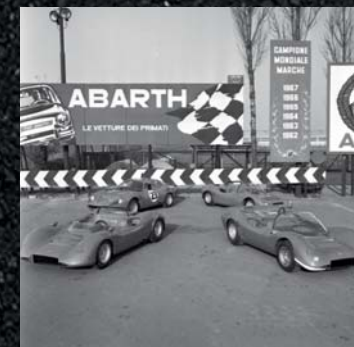

1965-1969

Circuit Monza, sur la partie ovale et inclinée : 4 victoires dans le Championnat d'Europe des voitures de tourisme avec la Fiat Abarth 1000 TC : Ed Swart en 1965, Giancarlo Baghetti en 1966, Willi Kauhsen en 1967 et Marsilio Pasotti en 1969.



1969

Sur le circuit d'Imola en 1969, l'Abarth 2000 SE Sport, produite au nombre de 25 exemplaires, remporta plusieurs courses privées, en course circuit et en essai temps. Dans cette voiture, Peter Schetty remporta la victoire sur la Course de côte Ampus.



1957

Les Abarth 750 Pininfarina étaient spécialement conçues pour battre des records. Entre le 24 et le 27 Juillet 1957, 11 records ont été conquis à Monza, pendant 5 000 km et 3 heures par Cabianca, Cattini, Guarnieri, Manfredini et Poltronieri.



1975

L'Abarth 124 Spider Rally remporta le Championnat d'Europe des rallyes en 1975 avec Maurizio Verini (en photo au rally Isola d'Elba). Ce dernier finit également trois fois à la seconde place en Championnat du Monde entre 1973 et 1975.



CÉDEZ À L'APPEL DE LA PERFORMANCE



Relevez le défi.

Montez à bord et relevez le défi. Nouvelle Abarth 595 a été conçue pour aller au-delà de vos attentes.

Prenez le volant et ressentez la performance.

CONÇUE POUR PERFORMER



Au-delà du style, la performance.

Chaque détail de Nouvelle Abarth 595 a été imaginé pour performer. Une efficacité de refroidissement optimisée grâce au nouveau design du bouclier avant. Une visibilité améliorée de jour comme de nuit grâce à des projecteurs poly-elliptiques. Une conduite avec toujours plus de contrôle grâce au nouveau volant ergonomique.

Nouvelle Abarth 595, conçue pour performer.

DES SOLUTIONS TECHNIQUES UNIQUES DANS SA CATÉGORIE

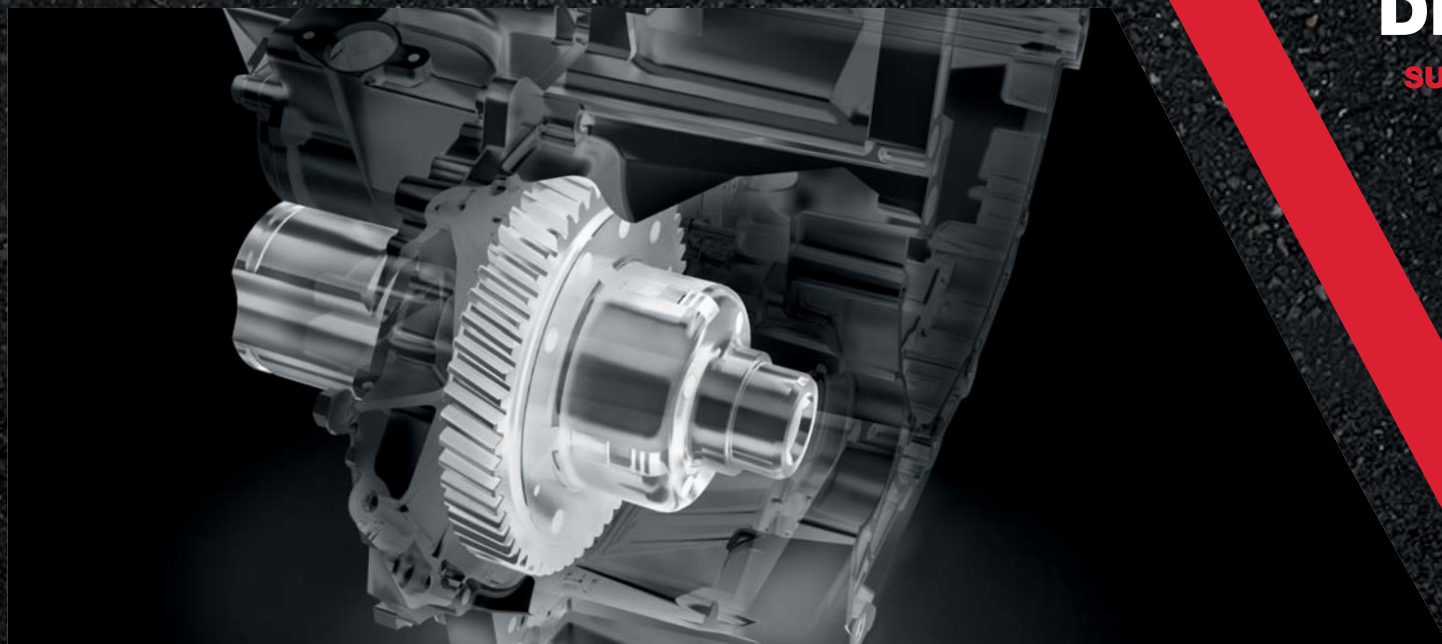

DE 0 À 100 KM/H
SUR 595 COMPETIZIONE BVM
6,7"

**PUISSANCE
MAXIMALE**
180 CH

La puissance à l'état pur pour de meilleures performances.

Nouvelle Abarth 595 est équipée de façon à offrir une tenue de route irréprochable, quelles que soient les conditions.

Ainsi, Abarth 595 Competizione est proposée avec un différentiel à glissement limité mécanique (en option).

Une technologie de pointe pour des performances optimales.

BOUCLIER AVANT AÉRODYNAMIQUE
Pour un refroidissement optimal.

SYSTÈME D'ÉCHAPPEMENT ABARTH
Encore plus reconnaissable grâce au son
des systèmes d'échappement
Record Monza & Record Modena.

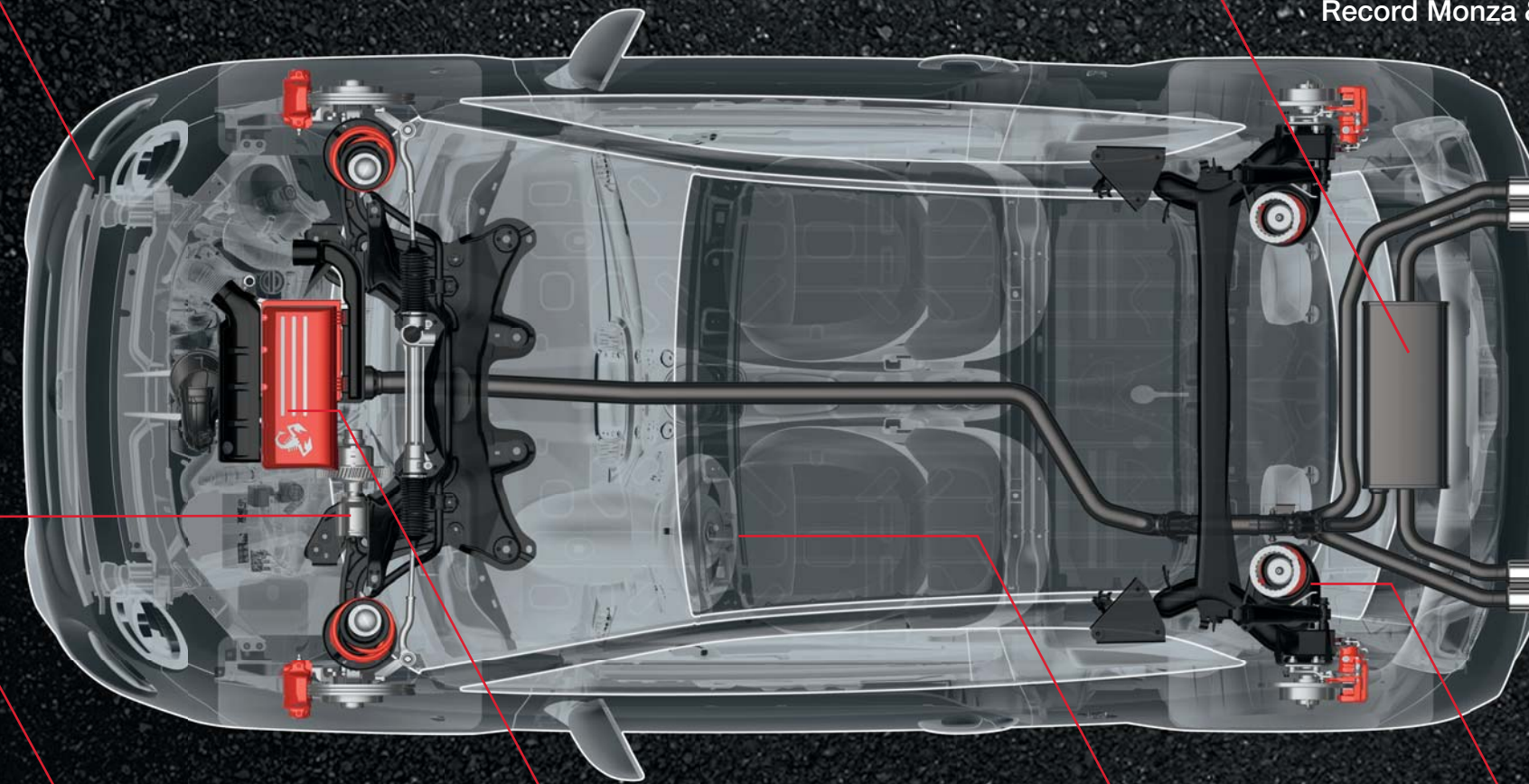

**DIFFÉRENTIEL À GLISSEMENT
LIMITÉ MÉCANIQUE**
Pour toujours plus de contrôle
et d'efficacité.

MOTEURS PLUS PUISSANTS
Nouveaux moteurs plus
performants pour 595 et
595 Turismo.

**NOUVEAU VOLANT
SPORT**
Précision de conduite.

**SUSPENSIONS
ABARTH PAR KONI**
Encore plus de maniabilité
et d'agilité.

PRÊTE POUR TOUTES LES TRAJECTOIRES

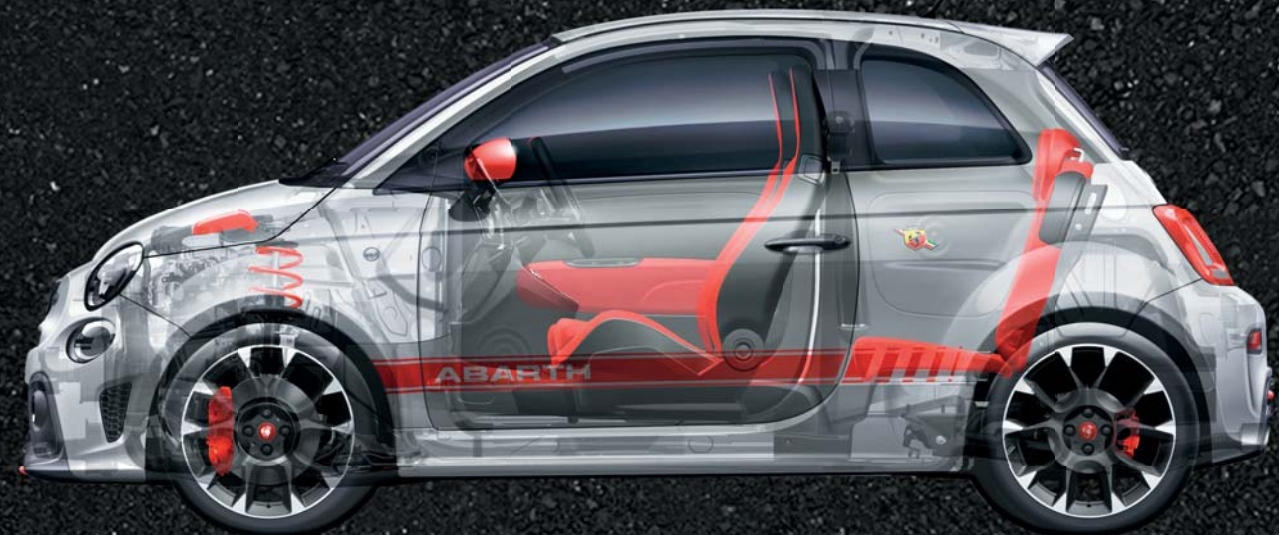

L'ADN Abarth.

Les solutions mécaniques et techniques inspirées du monde de la course automobile font de Nouvelle Abarth 595 une voiture unique. Un savoir-faire qui place la barre très haute en termes de performance.

**NOUVEAU BOUCLIER AVEC
CALANDRE NID D'ABEILLE**
Et inscription "ABARTH" en relief.

**PROJECTEURS
POLY-ELLIPTIQUES**
Pour une conduite sportive
de jour comme de nuit.

**NOUVEL ÉCRAN
TFT 7" ABARTH**
Pour plus de contrôle
sur vos performances.



**VOLANT EN ALCANTARA®
ET FIBRE DE CARBONE**
Pour un toucher encore plus sportif
(uniquement sur 595 Competizione).

**NOUVELLES JANTES
ALLIAGE**
Pour un meilleur
refroidissement
des freins.

NOUVEAUX SIÈGES
Encore plus de maintien.

DÉCOUVREZ CE QUI REND ABARTH UNIQUE



Nées sous le signe du Scorpion.

Les voitures Abarth ont toutes quelque chose en plus. Et ceci grâce au talent des ingénieurs, designers, mécaniciens et autres techniciens hautement qualifiés qui se dépassent tous les jours. C'est aussi grâce à la passion de ceux qui choisissent ces voitures, une communauté de conducteurs adeptes de la Marque au Scorpion qui partagent le goût pour la performance et l'amour de la conduite.

Ce sont toutes ces raisons qui font de Nouvelle Abarth 595 une voiture unique.

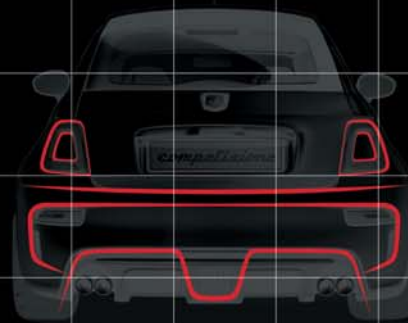
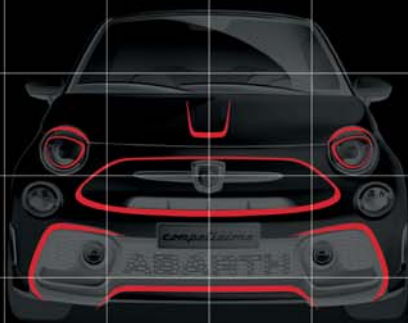



NOUVELLE 595

ABARTH 595



RAPPORT
POIDS/PUISSANCE

7,1 kg/ch

ACCÉLÉRATION
0-100 km/h

7,8"

PUISSANCE
MAXIMALE

145 ch

PUISSANCE
SPÉCIFIQUE

106 ch/l



Premier niveau : Naissance d'une passion.

Nouvelle Abarth 595 est le modèle d'entrée parfait pour s'initier à l'univers Abarth. Moteur 1.4 Turbo T-Jet de 145 ch, système Torque Transfer Control, mode sport de série, pot d'échappement double sortie chromé et nouvelles finitions en chrome satiné. Le moment est venu de se faire plaisir.

ABARTH 595



Installez-vous et admirez.

Nouvelle Abarth 595 est équipée de sièges sport nouvelle génération en tissu et d'un pédalier en acier. Le nouveau système Uconnect™ avec écran tactile 5" permet d'écouter la radio et d'accéder à certains paramètres de la voiture. Il inclut notamment des commandes au volant, des commandes vocales permettant d'utiliser son téléphone via Bluetooth® en toute sécurité et un système de streaming audio pour écouter de la musique directement depuis un smartphone. De plus, grâce aux services Uconnect™ Live, Nouvelle Abarth 595 vous donne accès à vos réseaux sociaux préférés tels que Facebook et Twitter directement depuis le combiné de bord.

ABARTH 595

1.4 TURBO T-JET 145 CH

- Moteur T-Jet 4 cylindres, 1 368 cm³
- Puissance 145 ch (107 kW) à 5 500 trs/min
- Couple maximal 206 Nm à 3 000 trs/min (mode Sport)
- Accélération 7,8" (0 à 100 km/h) (8,0" avec boîte séquentielle)
- Vitesse maximale 210 km/h
- Rapport poids/puissance 7,1 kg/ch
- Disponible avec boîte de vitesses manuelle ou séquentielle avec palettes au volant

PRINCIPAUX ÉQUIPEMENTS DE SÉRIE

- Échappement Abarth à double sortie en acier chromé
- TTC (Torque Transfer Control - Contrôle du transfert de couple)
- Suspensions avant à technologie FSD
- Disques de frein avant autoventilés 284x22 mm
- Disques de frein arrière 240x11 mm
- Jantes alliage 16" à 8 branches avec pneus 195/45 R16
- Projecteurs poly-elliptiques
- Feux de jour à LED

- Phares antibrouillard
- Sièges sport Abarth en tissu
- Pédalier sport en acier
- Tableau de bord avec écran TFT couleur 7" et mode Sport
- Climatisation manuelle
- Volant sport en cuir avec point milieu, commandes au volant et finitions chrome satiné
- Système Uconnect™ avec écran tactile 5", 6 haut-parleurs, Bluetooth®, streaming audio et ports USB et AUX
- Services Uconnect™ LIVE
- Planche de bord couleur carrosserie
- Boîte à gants fermable
- Coques des rétroviseurs couleur carrosserie
- Rétroviseurs réglables électriquement
- Poignées de porte, poignée de coffre et support des écussons Abarth en finition chrome satiné
- Bouclier avant avec calandre nid d'abeille et inscription "ABARTH" en relief
- Logos 595 sur les côtés
- Capote électrique (cabriolet uniquement)
- Radar de recul (cabriolet uniquement)



Pédalier sport en acier.



Système Uconnect™ avec écran tactile 5", 6 haut-parleurs, Bluetooth®, streaming audio et ports USB et AUX.

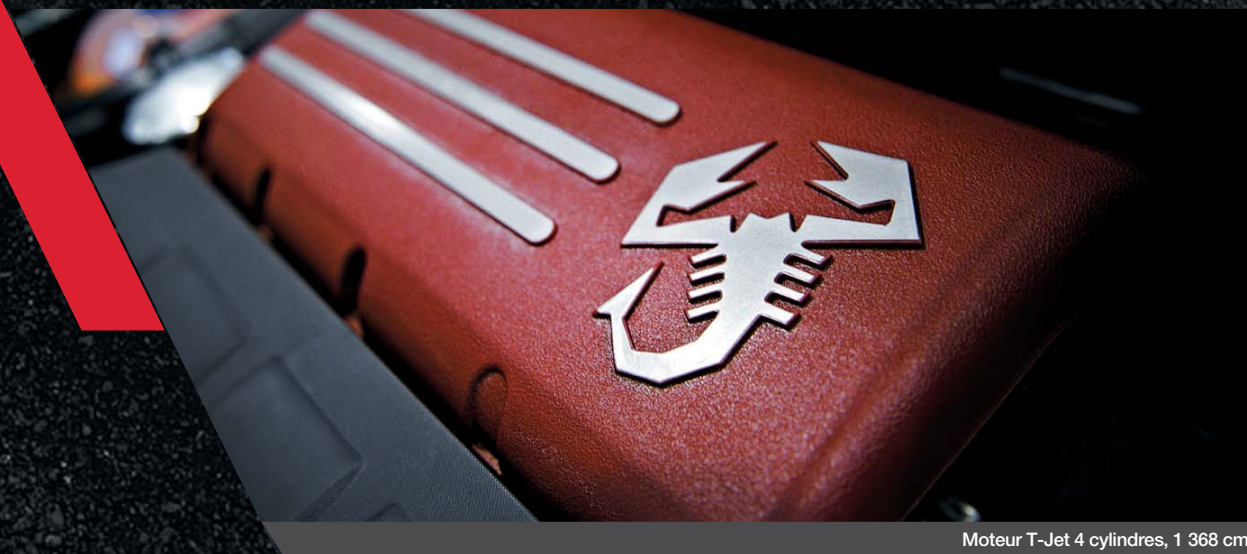

Moteur T-Jet 4 cylindres, 1 368 cm³



Projecteurs poly-elliptiques et bouclier avant avec calandre nid d'abeille et inscription "ABARTH" en relief.

ABARTH 595 *Turismo*



RAPPORT POIDS/PUISSANCE

6,3 kg/ch
sur berline

ACCÉLÉRATION 0-100 km/h

7,3"

PUISSANCE MAXIMALE

165 ch

PUISSANCE SPÉCIFIQUE

121 ch/l



Deuxième niveau : Style et performance.

Nouvelle Abarth 595 Turismo assure doublement : au niveau du style et de la puissance. Elle est équipée de série de jantes 17" et d'étriers de frein peints (coloris au choix : noir, rouge ou jaune), d'un pot d'échappement double sortie chromé et de rétroviseurs en chrome satiné. Sous le capot, un moteur 1.4 T-Jet de 165 ch avec turbo Garrett et des amortisseurs arrière Abarth par Koni. Pourquoi choisir entre sportivité et design quand on peut avoir les deux ?

ABARTH 595 *turismo*



À l'intérieur, le meilleur du style et de la technologie.

Sièges sport en cuir, planche de bord gris satiné et volant cuir. Mais ce n'est pas tout, elle offre également le meilleur de l'infodivertissement avec le système Uconnect™ doté d'un écran 7" HD permettant d'accéder aux services Live, et en option au système de navigation GPS. Et enfin, grâce au système de télémétrie Abarth (en option), vous pouvez consulter les cartes des principaux circuits et suivre votre performance.

ABARTH 595 *Turismo*

1.4 TURBO T-JET 165 CH

- Moteur T-Jet 4 cylindres, 1 368 cm³
- Puissance 165 ch (121 kW) à 5 500 trs/min
- Couple maximal 230 Nm à 3 000 trs/min (mode Sport)
- Accélération 7,3" (0 à 100 km/h) (7,4" avec boîte séquentielle)
- Vitesse maximale 218 km/h
- Rapport poids/puissance 6,3 kg/ch
- Disponible avec boîte de vitesses manuelle ou séquentielle avec palettes au volant

PRINCIPAUX ÉQUIPEMENTS DE SÉRIE

En plus de la version 595

- Suspensions arrière Koni à technologie FSD
- Filtre à air BMC hautes performances
- Turbo Garrett.
- Disques de frein avant perforés et autoventilés 284x22 mm

- Disques de frein arrière perforés 240x11 mm
- Étriers de frein peints (coloris au choix : noir, rouge ou jaune)
- Plaquettes de frein avant hautes performances
- Jantes alliage 17" Granturismo avec pneus 205/40 R17
- Sièges sport Abarth en cuir
- Pédalier sport avec repose-pied, seuils de porte et pommeau de levier de vitesses en Alutex
- Vitres arrières et lunette arrière privatives (lunette arrière non privative sur cabriolet)
- Système Uconnect™ avec écran tactile 7" HD LIVE, 6 haut-parleurs, Bluetooth®, streaming audio et ports USB et AUX
- Planche de bord gris satiné
- Coques des rétroviseurs finition chrome satiné
- Inserts boucliers avant et arrière couleur carrosserie
- Logo 595 Turismo à l'arrière
- Capote électrique (cabriolet uniquement)
- Radar de recul (cabriolet uniquement)



Boîte de vitesses séquentielle avec palettes au volant.



Système Uconnect™ avec écran tactile 7" HD LIVE, 6 haut-parleurs, Bluetooth®, streaming audio et ports USB et AUX.



Pédalier sport avec repose-pied, seuils de porte et pommeau de levier de vitesses en Alutex.



Système Hi-Fi Beats® Audio.

ABARTH 595 *competizione*



**RAPPORT
POIDS/PUISSANCE**

5,8 kg/ch

**ACCÉLÉRATION
0-100 km/h**

6,7"

**PUISSANCE
MAXIMALE**

180 ch

**PUISSANCE
SPÉCIFIQUE**

132 ch/l



Troisième niveau : Sportivité exclusive.

Nouvelle Abarth 595 Competizione est équipée pour repousser les limites de la sportivité. 180 chevaux de pure adrénaline avec turbo Garrett, amortisseurs avant et arrière Abarth par Koni, système d'échappement Record Monza à quatre sorties, étriers fixes en aluminium 4 pistons de Brembo, jantes alliage 17" Corsa, stickers latéraux Abarth et finitions Gris Mat. Nouvelle Abarth 595 Competizione : pour ceux qui ne font aucun compromis.

ABARTH 595 *competizione*



Maîtrisez la performance.

Découvrez l'habitacle sportif de Nouvelle Abarth 595 Competizione avec sièges baquets Abarth Corsa par Sabelt en tissu noir avec coque Gris Mat, planche de bord Gris Mat et nouveau volant en cuir et Alcantara® avec point milieu et finitions en fibre de carbone. Ajoutés à cela, des détails qui rendent encore plus exclusif le modèle : habitacle avec touches en Alcantara®, pédalier, seuils de porte et pommeau de levier de vitesses en aluminium.

Un habitacle pour les vrais pilotes.

ABARTH 595 *competizione*

1.4 TURBO T-JET 180 CH

- Moteur T-Jet 4 cylindres, 1 368 cm³
- Puissance 180 ch (132 kW) à 5 500 trs/min
- Couple maximal 250 Nm à 3 000 trs/min (mode Sport)
- Accélération 6,7" (0 à 100 km/h) (6,9" avec boîte séquentielle)
- Vitesse maximale 225 km/h
- Rapport poids/puissance 5,8 kg/ch
- Disponible avec boîte de vitesses manuelle ou séquentielle avec palettes au volant

PRINCIPAUX ÉQUIPEMENTS DE SÉRIE

En plus de la version 595 Turismo

- Échappement Abarth "Record Monza" à 4 sorties
- Suspensions avant et arrière Koni à technologie FSD
- Étriers de frein avant fixes Brembo rouges en aluminium à 4 pistons

- Disques de frein avant perforés et autoventilés 305x28 mm
- Disques de frein arrière perforés 240x11 mm
- Jantes alliage 17" Corsa avec pneus 205/40 R17
- Projecteurs au Xénon avec lave-phares
- Sièges baquets Abarth Corsa par Sabelt en tissu avec coque finition Gris Mat
- Pédalier sport avec repose-pied et levier de vitesses en aluminium et seuils de porte en carbone
- Volant sport en cuir et Alcantara® avec point milieu et finitions en fibre de carbone
- Habillage instrumentation en Alcantara®
- Planche de bord Gris Mat
- Inserts boucliers avant et arrière, coques des rétroviseurs, poignées de porte, poignée de coffre et support des écussons Abarth en finition Gris Mat
- Logo 595 Competizione à l'arrière
- Capote électrique (cabriolet uniquement)
- Radar de recul (cabriolet uniquement)



Pommeau de levier de vitesses en aluminium.



Volant sport en cuir et Alcantara® avec point milieu et finitions en fibre de carbone.



Pédalier sport avec repose-pied en aluminium et seuils de porte en carbone.



Système Uconnect™ avec écran tactile 7" HD LIVE, 6 haut-parleurs, Bluetooth®, streaming audio et ports USB et AUX.

PACK PERFORMANCE LE GOÛT DU CHALLENGE



Préparez-vous à dominer la route avec le Pack Performance, en exclusivité sur Nouvelle 595 Competizione. Nouvelle Abarth 595 Competizione et son Pack Performance vous attendent pour affronter les défis de la route. Le système de différentiel à glissement limité mécanique vous assure un contrôle optimal de la voiture. Les sièges baquets Abarth Corsa par Sabelt en cuir et Alcantara® avec coque en fibre de carbone vous offrent le maintien nécessaire. Les jantes légères SuperSport Noir Mat pour un style affuté. Et enfin, l'antenne cachée avec bouchon 595 en aluminium sur le toit (berline uniquement) et le kit esthétique noir, blanc ou rouge (coloris des inserts boucliers avant et arrière, coques de rétroviseurs et stickers latéraux). Partez à la conquête de la route.



Sièges baquets Abarth Corsa par Sabelt en cuir et Alcantara® avec coque en fibre de carbone.



Jantes légères SuperSport Noir Mat.

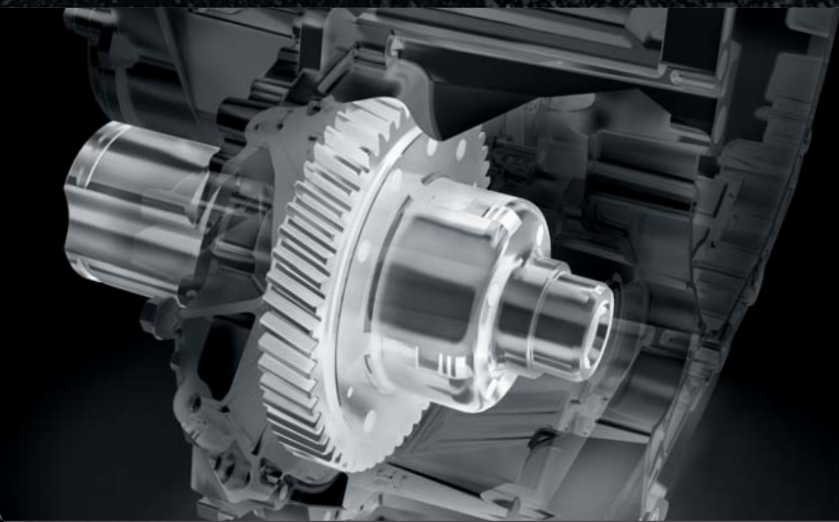

Différentiel à glissement limité mécanique (disponible seulement avec la transmission manuelle).



Antenne radio cachée avec bouchon 595 en aluminium gravé sur le toit (berline uniquement).

PERSONNALISEZ VOTRE ABARTH



KIT ESTHÉTIQUE ABARTH ROUGE



KIT ESTHÉTIQUE ABARTH NOIR



KIT ESTHÉTIQUE ABARTH BLANC

Choisissez votre style.

Inserts de boucliers avant et arrière, coques de rétroviseurs et stickers latéraux en trois variantes de couleurs.

Trois packs pour trois styles différents, mais toujours sur la même référence : Nouvelle Abarth 595.

COLORIS

PASTEL

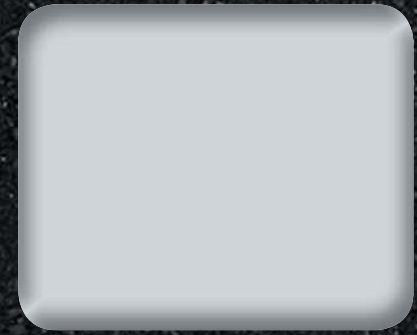

Blanc Gara



Jaune Modena



Gris Campovolo

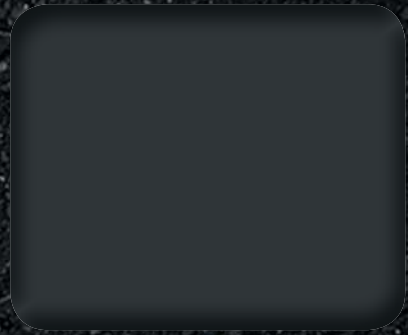

Gris Pista



Rouge Abarth

MÉTALLISÉ

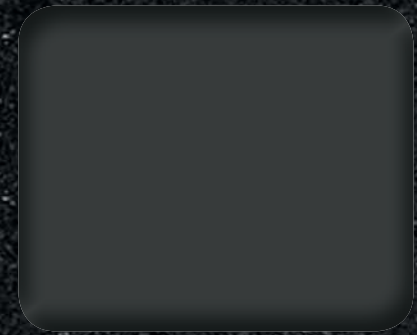

Gris Record



Gris Trofeo



Bleu Podio



Noir Scorpione



Blanc Iridato

TRI-COUCHE

BICOLORE

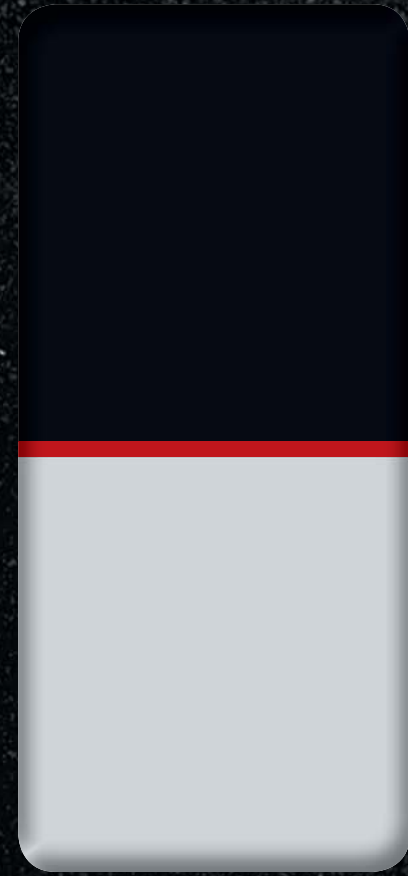

Noir Scorpione/Blanc Gara
Liseré Rouge

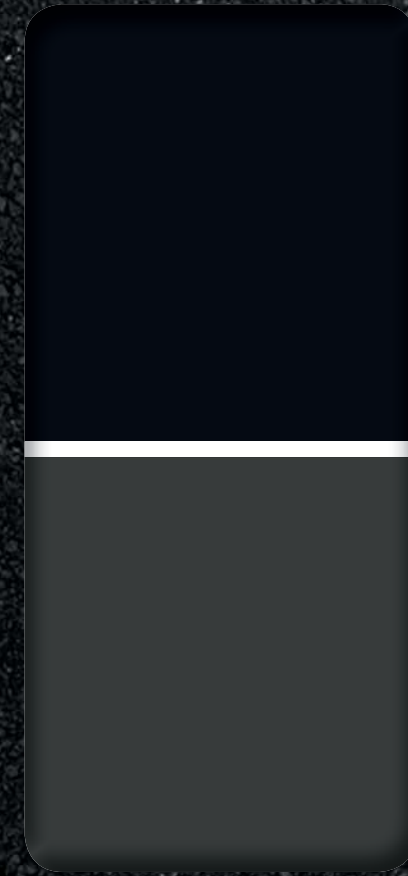

Noir Scorpione/Gris Record
Liseré Blanc



Noir Scorpione/Bleu Podio
Liseré Blanc



Gris Pista/Rouge Abarth
Liseré Blanc

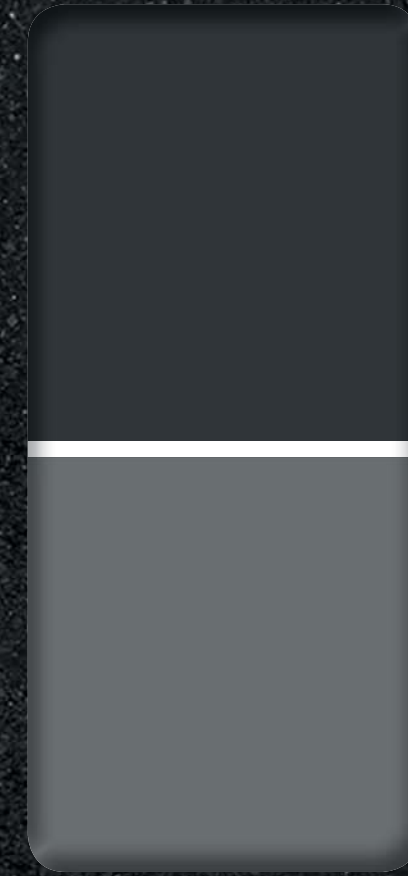

Gris Pista/Gris Campovolo
Liseré Blanc

DIMENSIONS

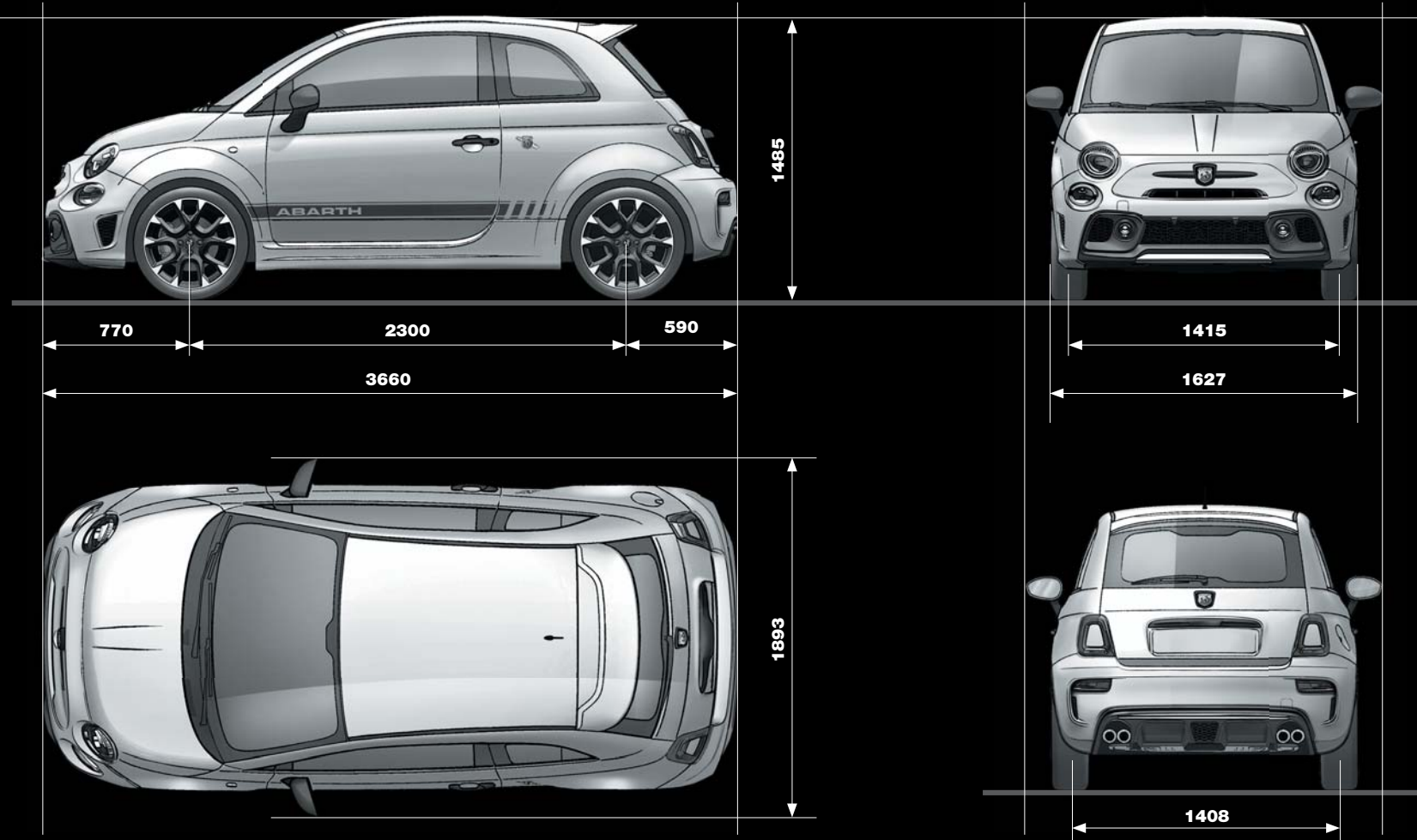

MON CHOIX, MON ABARTH

SIÈGES



Tissu Abarth noir
(de série sur 595)



Cuir Abarth noir
(de série sur 595 Turismo)



Cuir Abarth marron



Cuir Abarth rouge



Tissu Sabelt noir
(de série sur 595 Competizione)



Cuir/Alcantara® Sabelt noir
avec coque de siège en carbone



Cuir/Alcantara® Sabelt marron
avec coque de siège en carbone

CAPOTE



Toile noire



Toile grise

MON CHOIX, MON ABARTH

JANTES



16"

| | 8 BRANCHES Jantes en alliage 16"x6,5J avec pneus 195/45 R16 | HÉRITAGE Jantes en alliage 16"x6,5J avec pneus 195/45 R16 |
|-------------------------|--|--|
| CHAÎNABLE | OUI | OUI |
| CODE | 5EV | 5ER |
| 595 | ● | ○ |
| 595 TURISMO | - | - |
| 595 COMPETIZIONE | - | - |

17"

| | GRANTURISMO Jantes en alliage 17"x7J avec pneus 205/40 R17 | TOURING Jantes en alliage 17"x7J avec pneus 205/40 R17 | TROFEO Jantes en alliage 17"x7J avec pneus 205/40 R17 | SPORT Jantes en alliage 17"x7J avec pneus 205/40 R17 | CORSA Jantes en alliage 17"x7J avec pneus 205/40 R17 | FORMULA Jantes en alliage 17"x7J finition Titane avec pneus 205/40 R17 | FORMULA Jantes en alliage 17" x 7J finition Noir Mat avec pneus 205/40 R17 | FORMULA Jantes en alliage 17" x 7J finition Magnésium avec pneus 205/40 R17 | SUPERSPORT Jantes en alliage 17" x 7J finition Noir Mat avec pneus 205/40 R17 |
|-------------------------|---|---|--|---|---|--|--|---|---|
| | OUI | OUI | OUI | OUI | OUI | OUI | OUI | OUI | OUI |
| 6JB | | 4AY | 5FB | 55E | 6JC | 5YN | 68P | 68Q | 432 |
| 595 | - | ○ | ○ | ○ | - | - | - | - | - |
| 595 TURISMO | ● | ○ | ○ | ○ | - | - | - | - | - |
| 595 COMPETIZIONE | - | - | - | - | ● | ○ | ○ | ○ | ○ |

● De série ○ En option - Non disponible

SYSTÈME DE FREIN ABARTH PAR BREMBO



Disques de frein perforés et autoventilés 305x28 mm
Étriers de frein avant fixes en aluminium à 4 pistons
Coloris disponibles : gris, jaune, noir et rouge
(rouge de série sur 595 Competizione)

DISQUES ET ÉTRIERS

Disques de frein pleins 595



Gris
(de série sur 595) **Jaunes** **Rouges** **Noirs**

Disques de frein perforés 595 Turismo



Noirs **Jaunes** **Rouges**
(coloris au choix de série sur 595 Turismo)

CENTRES DE ROUE



Rouges **Gris**



Rouges **Noirs** **Jaunes**

DONNÉES TECHNIQUES

| | 595 145 CH | | 595 TURISMO 165 CH | | 595 COMPETIZIONE 180 CH | |
|---|--|--------------|---|--------------|---|--------------|
| MOTEUR | | | | | | |
| TYPE MOTEUR, CYLINDRÉE, CYLINDRES, SOUPAPES | T-Jet, 1 368 cm ³ , 4 cylindres en ligne, 4 soupapes par cylindre | | T-Jet, 1368 cm ³ , 4 cylindres en ligne, 4 soupapes par cylindre | | T-Jet, 1368 cm ³ , 4 cylindres en ligne, 4 soupapes par cylindre | |
| PUISSANCE MAXIMALE | 145 ch (107 kW) à 5500 trs/min | | 165 ch (121 kW) à 5500 trs/min | | 180 ch (132 kW) à 5500 trs/min | |
| COUPLE MAXIMAL | 206 Nm à 3000 trs/min (Mode Sport) | | 230 Nm à 3000 trs/min (Mode Sport) | | 250 Nm à 3000 trs/min (Mode Sport) | |
| TURBO | IHI RHF3-P | | Garrett GT 1446 | | Garrett GT 1446 | |
| TRANSMISSION | | | | | | |
| BOÎTE DE VITESSES 5 RAPPORTS | MANUELLE | SÉQUENTIELLE | MANUELLE | SÉQUENTIELLE | MANUELLE | SÉQUENTIELLE |
| PERFORMANCES | | | | | | |
| VITESSE MAXIMALE | 210 | | 218 | | 225 | |
| ACCÉLÉRATION 0-100 km/h | 7.8 | 8.0 | 7.3 | 7.4 | 6.7 | 6.9 |
| CONSOUMATIONS ET ÉMISSIONS | | | | | | |
| CONSOUMATION EN CYCLE URBAIN (l/100 km) | 7.9 | 7.6 | 7.9 | 7.6 | 7.9 | 7.6 |
| CONSOUMATION EN CYCLE EXTRA-URBAIN (l/100 km) | 4.9 | 4.7 | 4.9 | 4.7 | 4.9 | 4.7 |
| CONSOUMATION EN CYCLE MIXTE (l/100 km) | 6.0 | 5.8 | 6.0 | 5.8 | 6.0 | 5.8 |
| ÉMISSIONS DE CO ₂ (g/km) | 139 | 134 | 139 | 134 | 139 | 134 |
| NORME ÉCOLOGIQUE | EURO 6 | | EURO 6 | | EURO 6 | |

| | 595 145 CH | 595 TURISMO 165 CH | 595 COMPETIZIONE 180 CH |
|------------------------------------|--|--|--|
| ÉCHAPPEMENT ET FILTRE À AIR | | | |
| ÉCHAPPEMENT | Échappement Abarth à double sortie en acier chromé | Échappement Abarth à double sortie en acier chromé | Échappement Abarth "Record Monza" avec soupape à 4 sorties |
| FILTRE À AIR | Filtre standard | Filtre BMC hautes performances | Filtre BMC hautes performances |
| SUSPENSIONS | | | |
| AVANT | MacPherson avec barre anti-roulis | MacPherson avec barre anti-roulis | MacPherson avec barre anti-roulis |
| ARRIERE | Pont de torsion avec barre anti-roulis | Pont de torsion avec barre anti-roulis | Pont de torsion avec barre anti-roulis |
| ASSIETTE | Sportive rabaissée | Sportive rabaissée | Sportive rabaissée |
| AMORTISSEURS | | | |
| AVANT | adaptatifs à technologie FSD (frequency selective damping) | adaptatifs à technologie FSD (frequency selective damping) | KONI à technologie FSD (frequency selective damping) |
| ARRIERE | standard | KONI à technologie FSD (frequency selective damping) | KONI à technologie FSD (frequency selective damping) |
| DISQUES | | | |
| AVANT (mm) | Disques autoventilés Ø 284x22 | Disques perforés et autoventilés Ø 284x22 | Disques perforés et autoventilés Ø 305x28, étriers fixes Brembo en aluminium |
| ARRIERE (mm) | Disques Ø 240x11 | Disques perforés Ø 240x11 | Disques perforés Ø 240x11 |
| PNEUMATIQUES | | | |
| ROUES | 16" avec pneus 195/45 | 17" avec pneus 205/40 | 17" avec pneus 205/40 |
| SYSTÈME ÉLECTRIQUE | | | |
| BATTERIE | 250 A/50 Ah | 250 A/50 Ah | 250 A/50 Ah |

L'équipement des modèles et les options peuvent varier pour des exigences de marché ou légales spécifiques. Les données dans cette brochure sont fournies à titre indicatif. Abarth & C. S.P.A. pourra apporter à tout moment des modifications aux modèles décrits dans cette brochure.



**ADDICTED TO PERFORMANCE
SINCE 1949***

www.abarth.fr

TÉLÉCHARGEZ

24hABARTH MOBILE



L'Appli fournissant infos, services et assistance

APPELEZ



Service Clients

PLUS DE PASSION

Visitez la boutique en ligne Abarth sur www.abarthstore.com

PLUS D'ATTENTION

myAbarth

Prenez soin de votre Abarth en un clic abarth.mopar.eu

REJOIGNEZ-NOUS



COMMUNAUTÉ OFFICIELLE





695 XSR

UNE PARFAITE ET BELLE MALADIE.



« Moteurs, voitures, courses, passion pour l'automobile, passion de la vitesse. C'est la maladie, la belle et folle maladie qui touche l'ensemble de l'humanité, qui nous a rendus fervents admirateurs de ce qui est toujours plus rapide, de ce qui est mécaniquement toujours plus parfait. Dans cette quête de la perfection, dans ces expériences qui vont souvent au delà du domaine industriel pour s'exprimer dans une pure passion, nous aboutissons finalement à une grande sécurité et à de meilleures performances moteur. Et nous avons rencontré des amis, des collaborateurs pleins de patience, des experts techniques, qui nous ont compris, qui nous ont aidés, et qui ont cru en nous. »

CARLO ABARTH



La passion de la performance depuis 1949.

Transformer et décupler les performances de petites voitures légères, sans négliger le design, voici l'esprit Abarth depuis 1949 et ce à quoi s'emploient les ateliers de la Marque au Scorpion.



1953

Mille Miglia 1953 : l'Abarth-Ferrari 2000 naissait. Carlo Abarth redessinait la carrosserie de la 166MM afin de la rendre plus légère, plus aérodynamique et mieux étudiée pour la course.

1962-1967

6 victoires consécutives aux Championnats du Monde des voitures de sport entre 1962 et 1967. Une période remplie de succès avec des voitures performant dans l'ensemble des catégories et dans tous les pays. Donnant ainsi la chance à de nombreux pilotes de savourer la 1ère place.

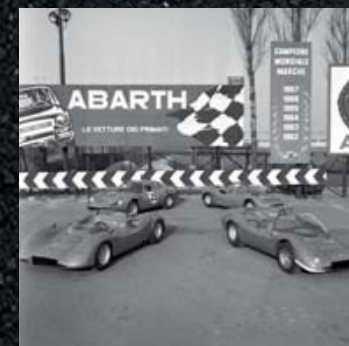

1965-1969

Circuit Monza, sur la partie ovale et inclinée : 4 victoires dans le championnat d'Europe des voitures de tourisme avec la Fiat Abarth 1000 TC : Ed Swart en 1965, Giancarlo Baghetti en 1966, Willi Kauhsen en 1967 et Marsilio Pasotti en 1969.



1969

Sur le circuit d'Imola en 1969, l'Abarth 2000 SE Sport, produite au nombre de 25 exemplaires, remporta plusieurs courses privées, en course circuit et en essai temps. Dans cette voiture, Peter Schetty remporta la victoire sur la Course de côte Ampus.



1957

Les Abarth 750 Pininfarina étaient spécialement conçues pour battre des records. Entre le 24 et le 27 Juillet 1957, 11 records ont été conquis à Monza, pendant 5 000 km et 3 heures par Cabianca, Cattini, Guarnieri, Manfredini et Poltronieri.



1975

L'Abarth 124 Rally remporta le Championnat d'Europe des rallyes en 1975 avec Maurizio Verini (en photo au rally Isola d'Elba). Ce dernier finit également trois fois à la seconde place en Championnat du Monde entre 1973 et 1975.



**NÉES POUR EXPLORER
DE NOUVELLES EXPÉRIENCES.**



Esprits libres, âmes rebelles.

La même attitude face aux défis et une passion commune pour la compétition forgée par la tradition et l'expérience. Les séries XSR sont nées d'un partenariat entre Abarth et Yamaha, dont le résultat se traduit par deux séries spéciales partageant une livrée grise, des détails rouges, des finitions en fibre de carbone et le système d'échappement Akrapovič.



CONÇUE POUR DÉCOUVRIR DE NOUVELLES ÉMOTIONS



RAPPORT
POIDS/PUISSANCE

6,3 kg/ch

ACCÉLÉRATION
0 à 100 km/h

7,3"

PUISSANCE
MAXIMALE

165 ch

(PUISSANCE
SPÉCIFIQUE DE
121 ch/l)



Au-delà du style, une performance exclusive.

Abarth 695 XSR a été créée pour ceux qui veulent atteindre des objectifs plus ambitieux. Découvrez ainsi de nouvelles émotions à travers le système d'échappement Akrapovič ultraléger avec sorties en fibre de carbone, pour une personnalité résolument sportive et un son hors du commun.

LA PERFORMANCE DANS UNE ÂME REBELLE



PRINCIPALES CARACTÉRISTIQUES EXTÉRIEURES

- Système d'échappement Akrapovič avec valve active et double sortie en fibre de carbone
- Jantes alliage SuperSport 17" Noir Mat avec pneus 205/40
- Étriers de freins couleur rouge
- Stickers latéraux Abarth couleur rouge
- Coques de rétroviseurs en fibre de carbone
- Inserts de boucliers avant et arrière couleur rouge
- Toit ouvrant électrique panoramique « Skydome »
- Radar de recul
- Badge 695 XSR sur hayon



Née pour explorer de nouvelles expériences.

Laissez-vous transporter par l'esprit rebelle de cette édition et laissez parler votre besoin de liberté. Vivez alors avec Abarth 695 XSR Yamaha une aventure passionnante et des expériences uniques, afin de découvrir ainsi le monde de performance et de style dont vous rêviez.

LA TECHNOLOGIE DANS UN INTÉRIEUR SPORT



Le meilleur de l'infodivertissement connecté au monde.

Soyez connecté au monde avec le système Uconnect™ et son écran tactile 7" HD, qui vous permettent l'accès aux services Live. Branchez également votre smartphone et retrouvez une grande partie de vos applications directement sur l'écran tactile 7". Et enfin, ayez toujours un œil sur vos performances avec le système de télémétrie Abarth, qui enregistre vos trajets et vous permet de visualiser vos statistiques.

AUDIO & INFOTAINMENT

- Système Uconnect™ LIVE avec écran tactile 7" HD et navigation, 6 haut-parleurs, Bluetooth®, USB et AUX
- Intégration Apple CarPlay¹
- Compatibilité Android Auto™²
- Système de télémétrie Abarth
- Système Hi-Fi Beats™ Audio 480W

¹Apple CarPlay est une marque déposée par Apple Inc.
²Android Auto est une marque déposée par Google Inc.



L'EXCLUSIVITÉ DANS LES MOINDRES DÉTAILS



Au coeur de la personnalité du Scorpion.

Abarth 695 XSR se pare d'un habitacle soigné à l'ADN sportif. Les sièges sport Abarth combinent un style sophistiqué, caractérisé par un cuir noir associé à des surpiqûres rouges, avec une personnalité héritée du monde de la course ; tout en offrant un confort extrême. Découvrez le raffinement des touches en Alcantara® qui viennent habiller le volant et le haut de l'écran TFT 7". N'oubliant pas son caractère sportif, Abarth 695 XSR Yamaha arbore des équipements en fibre de carbone tels que sa planche de bord, ses coques de rétroviseurs et son volant sport à méplat.

PRINCIPALES CARACTÉRISTIQUES INTÉRIEURES

- *Sièges sport Abarth en cuir avec surpiqûres rouges*
- *Volant sport en cuir et Alcantara® avec point milieu et détails en fibre de carbone*
- *Habillage instrumentation en Alcantara®*
- *Plaque série limitée numérotée XSR Yamaha sur tunnel central*
- *Climatisation automatique*
- *Rétroviseur intérieur photochromatique*
- *Planche de bord en fibre de carbone*

Volant sport en cuir et Alcantara® avec point milieu et détails en fibre de carbone

Planche de bord en fibre de carbone

TARIFS AU 28/04/17

| | 695 XSR YAMAHA 165 CH | |
|--------------------------------------|-----------------------|-----------|
| BOÎTE DE VITESSES 5 RAPPORTS | BERLINE | CABRIOLET |
| MANUELLE | 27 400 € | 28 400 € |
| SÉQUENTIELLE AVEC PALETTES AU VOLANT | 28 900 € | 29 900 € |

*T.V.A = 20%. Ces prix clés en main comprennent les forfaits transport et livraison (y compris fourniture et pose des plaques d'immatriculation définitives). Ces prix sont susceptibles de variations à n'importe quel moment et sans préavis.

Pédalier en métal & kit de tapis avec insert eco-cuir et fixations alu

Plaque série limitée et numérotée XSR Yamaha



**« IL EXISTE UNE ROUTE PERMETTANT DE VIVRE
DES EXPÉRIENCES INOUBLIABLES.
AUJOURD'HUI... C'EST LA SEULE QUE J'EMPRUNTE. »**





**ADDICTED TO PERFORMANCE
SINCE 1949*.**

www.abarth.fr

TÉLÉCHARGEZ

24hABARTH MOBILE



L'appli qui vous apporte des informations,
des services et de l'aide.

APPELEZ



Service clients

PLUS DE PASSION

Découvrez la boutique
en ligne Abarth :
www.abarthstore.com

PLUS D'ATTENTION

myAbarth

Prenez soin
de votre Abarth
en un clic sur
abarth.myspare.eu.

REJOIGNEZ-NOUS



COMMUNAUTÉ OFFICIELLE



*LA PASSION DE LA PERFORMANCE DEPUIS 1949

Brochure Tarifs Abarth 695 XSR Yamaha Réf. 220 116 - Septembre 2017. Tarifs au 28/04/17. FCA France, Société Anonyme au capital de 96 000 000 €, 305 493 173 RCS Versailles. Les caractéristiques des véhicules présentés sont celles existant au moment de l'édition. Les informations contenues dans ce document sont données à titre indicatif. Dans le souci d'améliorer constamment ses produits, Abarth se réserve le droit de modifier, à tout moment et sans préavis les prix, les teintes, les matériaux, l'équipement et les caractéristiques techniques de ses véhicules ou de mettre fin à la production de certains modèles. Certains modèles et certaines pièces illustrés dans ce document peuvent légèrement différer des exécutions réelles. Par exemple, les couleurs illustrées ne peuvent vous donner qu'une idée générale des couleurs réelles et sont notamment fonction de l'impression de ce document. Fiat Marketing 02.8.3119.48 - 9 - 09/2017 - Imprimé en Italie - TS



595

Pista



UNE PARFAITE ET BELLE MALADIE.



« Moteurs, voitures, courses, passion pour l'automobile, passion de la vitesse. C'est la maladie, la belle et folle maladie qui touche l'ensemble de l'humanité, qui nous a rendus fervents admirateurs de ce qui est toujours plus rapide, de ce qui est mécaniquement toujours plus parfait. Dans cette quête de la perfection, dans ces expériences qui vont souvent au delà du domaine industriel pour s'exprimer dans une pure passion, nous aboutissons finalement à une grande sécurité et à de meilleures performances moteur. Et nous avons rencontré des amis, des collaborateurs pleins de patience, des experts techniques, qui nous ont compris, qui nous ont aidés, et qui ont cru en nous. »

CARLO ABARTH



La passion de la performance depuis 1949.

Transformer et décupler les performances de petites voitures légères, sans négliger le design, voici l'esprit Abarth depuis 1949 et ce à quoi s'emploient les ateliers de la Marque au Scorpion.



1953

Mille Miglia 1953 : l'Abarth-Ferrari 2000 naissait. Carlo Abarth redessinait la carrosserie de la 166MM afin de la rendre plus légère, plus aérodynamique et mieux étudiée pour la course.

1962-1967

6 victoires consécutives aux Championnats du Monde des voitures de sport entre 1962 et 1967. Une période remplie de succès avec des voitures performant dans l'ensemble des catégories et dans tous les pays. Donnant ainsi la chance à de nombreux pilotes de savourer la 1ère place.



1965-1969

Circuit Monza, sur la partie ovale et inclinée : 4 victoires dans le championnat d'Europe des voitures de tourisme avec la Fiat Abarth 1000 TC : Ed Swart en 1965, Giancarlo Baghetti en 1966, Willi Kauhsen en 1967 et Marsilio Pasotti en 1969.



1969

Sur le circuit d'Imola en 1969, l'Abarth 2000 SE Sport, produite au nombre de 25 exemplaires, remporta plusieurs courses privées, en course circuit et en essai temps. Dans cette voiture, Peter Schetty remporta la victoire sur la Course de côte Ampus.



1957

Les Abarth 750 Pininfarina étaient spécialement conçues pour battre des records. Entre le 24 et le 27 Juillet 1957, 11 records ont été conquis à Monza, pendant 5 000 km et 3 heures par Cabianca, Cattini, Guarnieri, Manfredini et Poltronieri.



1975

L'Abarth 124 Rally remporta le Championnat d'Europe des rallyes en 1975 avec Maurizio Verini (en photo au rally Isola d'Elba). Ce dernier finit également trois fois à la seconde place en Championnat du Monde entre 1973 et 1975.

**CÉDEZ À L'APPEL
DE LA COURSE.**



Tout commence ici.

Vos émotions ne s'endorment jamais, elles ne distinguent pas le jour et la nuit. La passion vous pousse à prendre la route, le circuit ou n'importe quel autre chemin sur lequel vous pouvez ressentir ce frisson.

Ce son iconique, brisant le silence de la nuit, éveille vos sens. C'est ainsi que devrait commencer chaque expérience. Celle-ci sera encore plus marquante que toutes les autres.



**CONÇUE POUR ALLER
ENCORE PLUS LOIN.**



Née sur la grille de départ.

Nouvelle 595 Pista est conçue pour vivre chaque instant comme une course. Dès les premières secondes à son bord, vous ressentez l'adrénaline et l'excitation. Elle se plie aux règles de la route, mais exprime son vrai caractère sur la piste. Relevez alors le défi. Encore et encore.

**RAPPORT
POIDS/PUISSANCE**

6,5 kg/ch

**ACCÉLÉRATION
0 à 100 km/h**

7,3"

**PUISSANCE
MAXIMALE**

160 ch

**(PUISSANCE
SPÉCIFIQUE DE
117 ch/l)**



LA PERFORMANCE RÉSIDE DANS LA DIFFÉRENCE.



PRINCIPALES CARACTÉRISTIQUES EXTÉRIEURES

- Système d'échappement Record Monza avec technologie Dual Mode à 4 sorties
- Suspension arrière Koni avec technologie FSD
- Disques de freins avant ventilés 284x22 mm
- Disques de freins arrière ventilés 240x11 mm
- Jantes alliage 17" Formula Noir Mat avec pneus 205/40
- Inserts de boucliers avant et arrière, coques de rétroviseurs et étriers de freins disponibles en noir, rouge ou jaune
- Poignées et supports des écussons Abarth finition chrome satiné
- Logo 595 Pista sur le hayon

OPTIONS

- Antenne radio cachée avec bouchon 595 en aluminium gravé sur le toit
- Phares Bi-Xénon avec lave-phares
- Toit ouvrant électrique panoramique « Skydome »
- Radar de recul
- Vitres arrière surteintées



Une personnalité qui ne manque pas de se démarquer.

Tout est une question de détails, de choix et d'attitude.

CONNECTÉE À UN MONDE DE PERFORMANCE.



La touche du pilote.

Gardez un œil sur vos performances et partagez vos résultats avec vos amis grâce au système Uconnect™ Live avec écran tactile 7" HD. Pour rendre ces moments uniques, une chose reste indispensable : il faut savoir les vivre.

AUDIO & INFOTAINMENT

- Système Uconnect™ LIVE avec écran tactile 7" HD, 6 haut-parleurs, Bluetooth®, USB et AUX
- Système de télémétrie Abarth
- Systèmes mirroring de série avec :
 - Apple CarPlay⁽¹⁾
 - Android Auto™⁽²⁾

OPTIONS

- Système Uconnect™ LIVE avec écran tactile 7" HD et navigation, 6 haut-parleurs, Bluetooth®, USB et AUX
- Système Hi-Fi Beats™ Audio 480W

⁽¹⁾Apple CarPlay est une marque déposée par Apple Inc.

⁽²⁾Android Auto est une marque déposée par Google Inc.





SERVICES UCONNECT™ LIVE

Connectés à votre smartphone via la fonction transmission de données, les services UCONNECT™ LIVE vous permettent d'accéder à un éventail d'applications, notamment Facebook et Twitter, directement depuis l'écran 7". Ils vous permettent également d'écouter plus de 35 millions de chansons, grâce à Deezer (nécessite un abonnement) et de recevoir 100 000 stations de radio via Tuneln. TomTom Live et Reuters News fournissent des informations en temps réel concernant la circulation, les conditions météorologiques et les zones de danger.



LE SYSTÈME DE TÉLÉMÉTRIE ABARTH OFFRE LA POSSIBILITÉ DE CHARGER LES CARTES DES CIRCUITS LES PLUS CONNUS DU MONDE ENTIER.



RÉCOMPENSES

Vos réussites et accomplissements vous donnent la possibilité de remporter des médailles d'or, d'argent et de bronze en fonction de vos performances.



CIRCUITS

Choisissez vos circuits, consultez la carte, sélectionnez vos paramètres de performances et recevez des directives de conduite en temps réel. Après avoir sélectionné votre emplacement, vous pouvez accéder à vos meilleurs temps et à vos précédentes sessions.



MES TRAJETS

Vous pouvez définir un itinéraire personnalisé ou sélectionner un trajet précédemment créé. Vous pouvez également assurer le suivi et l'enregistrement de chaque trajet, afin de créer un itinéraire personnalisé pouvant être conservé pour les prochaines fois.

CIRCUITS

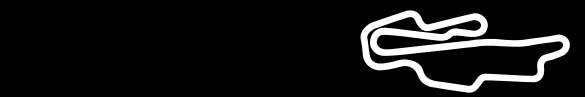

MUGELLO, IT



MISANO, IT



MONZA, IT



VALLELUNGA, IT



BRANDS HATCH, UK



SPA FRANCORCHAMPS, BE



MAGNY COURS, FR

À L'INTÉRIEUR, LE MEILLEUR DU STYLE ET DE LA TECHNOLOGIE.



La performance dans les moindres détails.

Avec Nouvelle 595 Pista, vous pouvez obtenir des performances maximales sur toutes les pistes grâce à l'habitacle inspiré de la course.
Les apparences ne sont pas si trompeuses.



PRINCIPALES CARACTÉRISTIQUES INTÉRIEURES

- Sièges sport Abarth en tissu, réglables en hauteur
- Volant sport en cuir avec point milieu
- Planche de bord gris satiné
- Écran TFT couleur 7"
- Climatisation manuelle



OPTIONS

- Sièges sport Abarth en cuir noir
- Climatisation automatique
- Rétroviseur intérieur photochromatique
- Kit fumeurs

**IL EXISTE DE
NOMBREUSES MANIÈRES
D'ÊTRE COMME LES
AUTRES. MAIS UNE
SEULE FAÇON D'ÊTRE
DIFFÉRENT.**



COLORIS

| | Gris Campovolo | Blanc Gara | Rouge Abarth | Gris Record | Noir Scorpione |
|---|----------------|------------|--------------|-------------|----------------|
|  Inserts de boucliers avant/arrière, coques de rétroviseurs, étriers de freins rouge | • | • | - | - | • |
|  Inserts de boucliers avant/arrière, coques de rétroviseurs, étriers de freins noir | • | - | • | • | - |
|  Inserts de boucliers avant/arrière, coques de rétroviseurs, étriers de freins jaune | - | - | - | • | • |

TARIFS AU 5 AVRIL 2017

| | 595 PISTA 160 CH | |
|--------------------------------------|-------------------------|------------------|
| | BERLINE | CABRIOLET |
| BOÎTE DE VITESSES 5 RAPPORTS | | |
| MANUELLE | 21 100 € | 23 100 € |
| SÉQUENTIELLE AVEC PALETTES AU VOLANT | 22 600 € | 24 600 € |

*T.V.A = 20%. Ces prix clés en main comprennent les forfaits transport et livraison (y compris fourniture et pose des plaques d'immatriculation définitives). Ces prix sont susceptibles de variations à n'importe quel moment et sans préavis.

| OPTIONS | BERLINE | CABRIOLET |
|--|----------------|------------------|
| CONFORT ET FONCTIONNALITÉS | | |
| Pack + : Toit ouvrant, radar de recul et climatisation automatique | 900 € | - |
| Climatisation automatique | 400 € | 400 € |
| Kit fumeurs | 50 € | 50 € |
| Projecteurs au Xénon avec lave-phares | 750 € | 750 € |
| Radar de recul | 300 € | - |
| Rétroviseur intérieur photochromatique | 150 € | 150 € |
| Sièges sport Abarth en cuir | 1 200 € | 1 200 € |
| AUDIO ET INFOTAINMENT | | |
| Système Uconnect™ LIVE avec écran tactile 7" HD et navigation (USB/AUX/Bluetooth®) | 350 € | 350 € |
| Système Beats Audio 480W (7 haut-parleurs : 4HP 165mm, 1 Subwoofer 200mm, 2 tweeters) | 450 € | 450 € |
| EXTÉRIEUR | | |
| Antenne radio cachée avec bouchon alu gravé 595 sur le toit | 150 € | - |
| Peinture pastel Gris Campovolo | 0 € | 0 € |
| Peinture pastel extra-série ou métallisée | 500 € | 500 € |
| Toit ouvrant électrique panoramique "Skydome" | 750 € | - |
| Vitres arrière et lunette arrière surteintées (lunette arrière non surteintée sur Cabriolet) | 150 € | 150 € |



**ADDICTED TO PERFORMANCE
SINCE 1949***

www.abarth.fr

TÉLÉCHARGEZ

24hABARTH MOBILE

Available on the App Store GET IT ON Google Play

L'appli qui vous apporte des informations, des services et de l'aide.

APPELEZ

24hABARTH
0080022278400
Service clients

PLUS DE PASSION

Découvrez la boutique en ligne Abarth :
www.abarthstore.com

PLUS D'ATTENTION

myAbarth

Prenez soin de votre Abarth en un clic sur abarth.mopar.eu.

REJOIGNEZ-NOUS



COMMUNAUTÉ OFFICIELLE



*LA PASSION DE LA PERFORMANCE DEPUIS 1949

Brochure Tarifs Abarth 595 Pista Réf. 220 115 - Mai 2017 - Tarifs au 05/04/17. FCA France, Société Anonyme au capital de 96 000 000 € - 305 493 173 RCS Versailles. Les caractéristiques des véhicules présentés sont celles existant au moment de l'édition. Les informations contenues dans ce document sont données à titre indicatif. Dans le souci d'améliorer constamment ses produits, Abarth se réserve le droit de modifier, à tout moment et sans préavis les prix, les teintes, les matériaux, l'équipement et les caractéristiques techniques de ses véhicules ou de mettre fin à la production de certains modèles. Certains modèles et certaines pièces illustrés dans ce document peuvent légèrement différer des exécutions réelles. Par exemple, les couleurs illustrées ne peuvent vous donner qu'une idée générale des couleurs réelles et sont notamment fonction de l'impression de ce document. Fiat Marketing 02.8.3119.48 - S - 05/2017 - Imprimé en Italie - TS