

Nouveau Ford Explorer® 100% électrique

Ford



Année modèle 2025.75
Tarif au 28 mai 2025



Consommations énergétiques WLTP (kWh/100 km) : 14,5 - 17,3.
* 2 ans de garantie constructeur + 3 ans (ou 100 000 km)
d'extension de garantie offerts.

Tarif maximum TTC au 28/05/2025 - Types 06-24 et 01-25



Style RWD Standard Range
52 kWh 170 ch
39 990 €



Select AWD Extended Range
79 kWh 340 ch
53 900 €
↑ + 7 000 € ↑

Select RWD Extended Range
77 kWh 286 ch
46 900 €



Pack Premium AWD Extended Range
79 kWh 340 ch
57 500 €
↑ + 7 000 € ↑

Pack Premium RWD Extended Range
77 kWh 286 ch
50 500 €
↑ + 4 510 € ↑

Pack Premium RWD Standard Range
52 kWh 170 ch
45 990 €

STYLE

Principaux équipements

ÉQUIPEMENTS INTÉRIEURS

- 2 ports USB C à l'avant
- 3^{ème} appui-tête arrière
- Banquette arrière rabattable 60/40
- Ciel de toit clair
- Console centrale avec porte-gobelets
- Inserts décoratifs Explorer
- Plancher de coffre ajustable

- Sellerie Tissu
- Sièges conducteur et passager à réglage manuel 6 directions (avant/arrière - haut/bas - inclinaison de l'assise)
- Tapis de sol avant
- Volant gainé en Sensico®#

ÉQUIPEMENTS EXTÉRIEURS

- Allumage des feux automatique et feux de route intelligents (commutation automatique feux de route / feux de croisement)
- Feux arrière LED
- Jantes acier 19" avec enjoliveurs
- Phares Full LED

- Fonction Plug&Charge
- Recharge rapide (DC) jusqu'à 145 kW sur Standard Range 52 kWh
- Rétroviseurs extérieurs chauffants, réglables et rabattables électriquement
- Vitres arrière surteintées

TECHNOLOGIES ET CONFORT

- 4 modes de conduite sélectionnables : Normal, Eco, Sport, Individuel
- Air conditionné automatique bi-zone avec réglage sur écran tactile
- Câble de recharge Mode 3 Type 2 (32A) pour une utilisation sur borne publique et dispositif WallBox
- Combiné d'instrumentation numérique 5,3"
- Écran central tactile de 14,6" coulissant en hauteur
- Essuie-glaces automatiques
- FordPass Connect Modem embarqué - Connectivité pendant 10 ans
- Frein de parking électrique avec Auto Hold
- Keyless - Démarrage mains libres

- "MegaConsole" - Espace de rangement de 17 litres au niveau de la console centrale
- My Private Locker - Espace verrouillable
- Rétroviseur électrochromique
- SYNC Move avec navigation gérant les points de recharge connectés, mises à jour à distance OTA et commandes vocales
- Système audio 7 haut-parleurs incluant une barre de son sur le tableau de bord
- Lève-vitres électriques à impulsion avant et arrière
- Accès simplifié illimité au réseau BlueOval™
- 2 ans de garantie constructeur + 3 ans (ou 100 000 km) d'extension de garantie offerts

SÉCURITÉ ET PROTECTION

- Aide au maintien dans la voie
- Aide au stationnement avant et arrière
- Airbag genoux pour le conducteur
- Airbags latéraux et rideaux
- Alerte de la baisse de vigilance du conducteur
- Alerte à la conduite en contre-sens
- BLIS - Capteur d'angles morts avec alerte de circulation transversale lors de la sortie d'une place de stationnement
- Caméra de recul

- Capteur de pression des pneus TPMS
- Dispositif de reconnaissance des panneaux de signalisation avec alerte de circulation à contre-sens
- Fixations ISOFIX (places arrière gauche et droite)
- Freinage automatique post-collision
- Régulateur de vitesse adaptatif avec limiteur de vitesse intelligent
- Système de prévention de collision avec détection de véhicules, piétons et cyclistes

SELECT

Équipements en plus de Style

ÉQUIPEMENTS EXTÉRIEURS

- Jantes alliage 19"
- Recharge rapide (DC) jusqu'à 135 kW sur Extended Range 77 kWh
- Recharge rapide (DC) jusqu'à 185 kW sur Extended Range 79 kWh

TECHNOLOGIES ET CONFORT

- 5 modes de conduite sélectionnables : Normal, Eco, Sport, Individuel + Traction (spécifique à la version AWD)
- Keyfree - Accès et démarrage mains libres

SÉCURITÉ ET PROTECTION

- Alarme Thatcham

PACK PREMIUM

En supplément des équipements des versions Style et Select

ÉQUIPEMENTS INTÉRIEURS

- 2 ports USB C à l'avant et à l'arrière
- Banquette arrière rabattable 60/40 avec trappe à skis
- Chargeur à induction pour smartphone
- Éclairage d'ambiance
- Inserts décoratifs Premium
- Plaques de seuil de porte avant
- Sellerie Sensico®# Noir Onyx
- Siège conducteur à réglage électrique 12 directions (avant/arrière - haut/bas - inclinaison de l'assise) et à mémoire avec soutien lombaire électrique, fonction massage et Easy Entry
- Siège passager à réglage manuel 6 directions (avant/arrière - haut/bas - inclinaison de l'assise)
- Volant chauffant

ÉQUIPEMENTS EXTÉRIEURS

- Hayon mains libres
- Jantes alliage 20" (8.0x20" à l'avant / 9.0x20" à l'arrière)
- Phares Matrix LED avec fonction anti-éblouissement et éclairage par mauvais temps
- Rétroviseurs extérieurs noir laqué chauffants, réglables et rabattables électriquement avec éclairage de bienvenue

Nouveau Ford Explorer® 100% électrique

Ford



Tarif maximum TTC au 28/05/2025 - Types 06-24 et 01-25

OPTIONS

DÉSIGNATION	STYLE	SELECT	PACK PREMIUM
Attelage rétractable	1 050 €	1 050 €	1 050 €
Jantes alliage 19"	600 €	-	-
Jantes alliage 19" avec pneus toutes saisons - Permet d'ajouter les pneus toutes saisons sur la version Pack Premium	-	-	200 €
Jantes alliage 21" Asphalt Mat Aero et finition brillante - Incompatibles avec les pneus toutes saisons optionnels et l'entité Style RWD Standard Range	-	1 200 €	-
Jantes alliage 21" Asphalt Mat Aero et finition brillante	-	-	600 €
Pneus toutes saisons - Incompatibles avec les jantes 21" optionnelles - La sélection des pneus toutes saisons sur la version Pack Premium se fait via la sélection des jantes alliage 19"	400 €	400 €	-
Pompe à chaleur	1 150 €	1 150 €	1 150 €
Pré-équipement grille de séparation	50 €	50 €	50 €
Système audio B&O - 10 haut-parleurs incluant un caisson de basses et une barre de son	-	600 €	600 €
Toit panoramique - Inclut un ciel de toit noir	-	-	1 000 €

PEINTURE NON MÉTALLISÉE

	STYLE	SELECT	PACK PREMIUM
Blanc Glacier	350 €	350 €	350 €

PEINTURES MÉTALLISÉES

	STYLE	SELECT	PACK PREMIUM
Noir Agate	700 €	700 €	700 €
Gris Magnetic	700 €	700 €	700 €

PEINTURES MÉTALLISÉES PREMIUM

	STYLE	SELECT	PACK PREMIUM
Bleu Arctique	900 €	900 €	900 €
Bleu my Mind	900 €	900 €	900 €
Rouge Lucid	■	■	■

■ De série sur la finition. - Non disponible.

PACKS

	STYLE	SELECT	PACK PREMIUM
PACK AIDE À LA CONDUITE Active Park Assist et Caméra 360°, Aide au maintien dans la voie et changement de voie automatisé, Affichage tête haute (HUD), Hayon mains libres, Volant chauffant - Hayon mains libres de série sur Premium	2 200 €	1 800 €	1 300 €
PACK CONFORT Sellerie Sensico ^{®H} / Tissu Noir Onyx, Siège conducteur à mémoire réglable électriquement dans 12 directions avec soutien lombaire, fonction massage et Easy Entry, Buses de ventilation sur l'arrière de l'accoudoir avec 2 ports USB C, Trappe à skis, Rétroviseurs extérieurs chauffants, réglables et rabattables électriquement avec éclairage de bienvenue, Volant chauffant, Sièges avant chauffants, Sécurité enfant électronique, Chargeur par induction pour smartphone - Incompatible avec le Pack Hiver	2 950 €	950 €	-
PACK CONFORT AGR Sièges ergonomiques AGR avec sellerie mixte Sensico ^{®H} Noir Onyx, Sièges avant à mémoire réglables électriquement dans 12 directions avec soutien lombaire et fonction massage + 6 réglages manuels et Easy Entry (conducteur), Buses de ventilation sur l'arrière de l'accoudoir avec 2 ports USB C, Trappe à skis, Rétroviseurs extérieurs chauffants, réglables et rabattables électriquement avec éclairage de bienvenue, Volant chauffant, Sièges avant chauffants, Sécurité enfant électronique, Chargeur par induction pour smartphone - Incompatible avec le Pack Hiver	3 550 €	1 600 €	-
PACK HIVER Sièges avant chauffants, Volant chauffant - Disponible à partir d'août 2025	750 €	500 €	-
SIÈGES AGR Sièges ergonomiques AGR avec sellerie mixte Sensico ^{®H} Noir Onyx, Sièges avant à mémoire réglables électriquement dans 12 directions avec soutien lombaire et fonction massage + 6 réglages manuels	-	-	400 €

Nouveau Ford Explorer® 100% électrique

Ford



Tarif maximum TTC au 28/05/2025 - Types 06-24 et 01-25

FINITIONS

STYLE



De série
Sellerie Tissu Noir Onyx



Pack Confort optionnel
Sellerie Sensico®# / Tissu Noir Onyx



Pack Confort AGR optionnel
Sellerie AGR Sensico®# / Tissu Noir Onyx

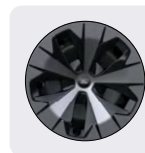

Jantes de série
Jantes acier 19"
avec enjoliveurs

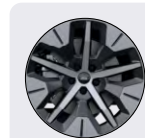

Jantes optionnelles
Jantes alliage 19"

SELECT



De série
Sellerie Tissu Noir Onyx

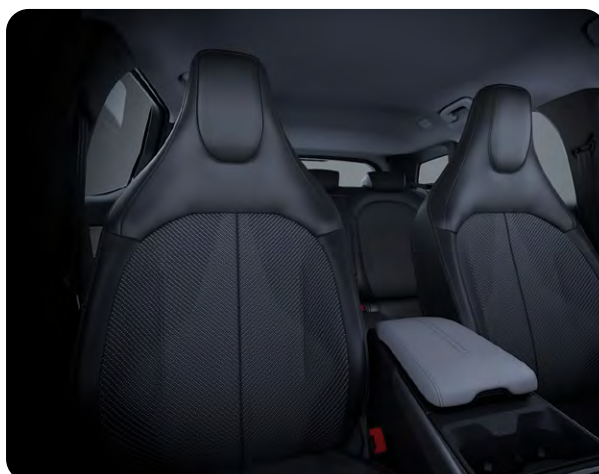

Pack Confort optionnel
Sellerie Sensico®# / Tissu Noir Onyx



Pack Confort AGR optionnel
Sellerie AGR Sensico®# / Tissu Noir Onyx

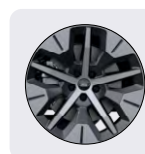

Jantes de série
Jantes alliage 19"

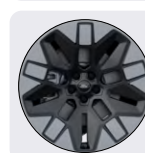

Jantes optionnelles
Jantes alliage 21"

* Sensico® est un matériau artificiel reconstituant l'apparence et la texture du cuir.

Tarif maximum TTC au 28/05/2025 - Types 06-24 et 01-25

FINITIONS

PACK PREMIUM



De série
Sellerie Sensico®# Noir Onyx



Sièges AGR optionnels
Sellerie AGR Sensico®# / Tissu Noir Onyx

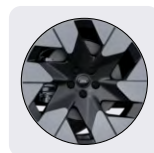

Jantes de série
Jantes alliage 20"

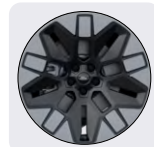

Jantes optionnelles
Jantes alliage 21"

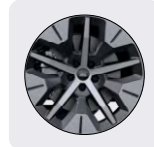

**Jantes optionnelles
(avec pneus toutes saisons)**
Jantes alliage 19"

Tarif maximum TTC au 28/05/2025 - Types 06-24 et 01-25

TEINTES EXTÉRIEURES

TEINTES MÉTALLISÉES PREMIUM

De série



Rouge Lucid

En option : **900 €**



Bleu Artic

En option : **900 €**



Bleu my Mind

TEINTES MÉTALLISÉES

En option : **700 €**



Noir Agate

En option : **700 €**



Gris Magnetic

TEINTE NON MÉTALLISÉE

En option : **350 €**



Blanc Glacier

Tarif maximum TTC au 28/05/2025 - Types 06-24 et 01-25

INFORMATIONS TECHNIQUES

STYLE	SELECT		PACK PREMIUM		
Standard Range	Extended Range		Standard Range	Extended Range	
Propulsion	Propulsion	AWD	Propulsion	Propulsion	AWD

BATTERIE ET RECHARGE

Capacité maximale de la batterie (kWh)	55	82	84	55	82	84
Capacité nette de la batterie (kWh)	52	77	79	52	77	79
Autonomie mixte (km)	378	602	566	357	572	532
Autonomie sur autoroute à 130 km/h (km)	287	455	435	274	439	412
Autonomie en ville (km)	496	787	728	N/C	731	673
Puissance de charge maxi en Courant Alternatif - AC (kW)	11					
Puissance de charge maxi en Courant Continu - DC (kW)	145	135	185	145	135	185
Kilomètres maximum récupérés en 10 minutes	N/C	172	192	N/C	172	192
Temps de charge de 10 à 80% (recharge rapide)	25 min	28 min	26 min	25 min	28 min	26 min

PERFORMANCES

Énergie	100% Électrique					
Puissance (ch)	170	285	340	170	285	340
Puissance (kW)	125	210	250	125	210	250
Couple (Nm)	310	545	Avant : 134 Arrière : 545	310	545	Avant : 134 Arrière : 545
Vitesse maxi (km/h)	160	180	180	160	180	180
0 - 100 km/h (s) Départ arrêté	8,7	6,4	5,3	8,7	6,4	5,3

N/C : Non disponible.



Tarif maximum TTC au 28/05/2025 - Types 06-24 et 01-25

INFORMATIONS TECHNIQUES

STYLE	SELECT		PACK PREMIUM		
Standard Range	Extended Range		Standard Range	Extended Range	
Propulsion	Propulsion	AWD	Propulsion	Propulsion	AWD

DIMENSIONS (MM)

Longueur	4 468				
Largeur avec rétroviseurs déployés	2 063				
Largeur avec rétroviseurs rabattus	1 946				
Largeur sans rétroviseurs	1 872				
Empattement	2 767				
Hauteur avec antenne	1 627				
Diamètre de braquage (mètres)	9,70	10,80	9,70	10,80	

COFFRE (LITRES)

Mode 5 places Chargé jusqu'à la tablette arrière	470	465
Mode 5 places Chargé jusqu'au pavillon	532	527
Mode 2 places	1 422	1 417

POIDS (KG)

Poids à vide	1 833	2 015	2 092	1 833	2 057	2 134
Masse en ordre de marche	1 908	2 090	2 167	1 908	2 132	2 209
Poids total en charge (PTRC)	2 490	2 675	2 740	2 490	2 675	2 740
Poids tractable maxi	1 000	1 000	1 200	1 000	1 000	1 200
Poids sur la flèche d'attelage	75					
Charge maxi toit - Roulant	75					
Charge maxi toit - Statique	300					

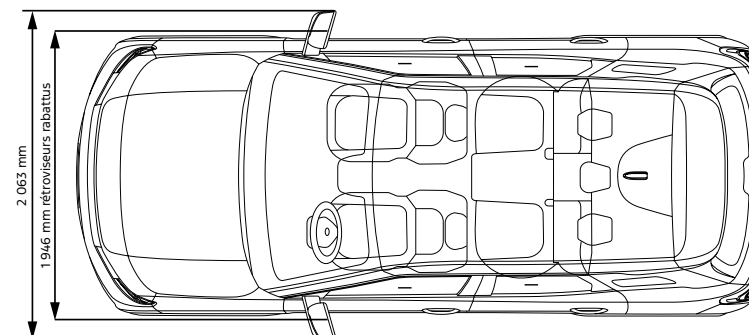
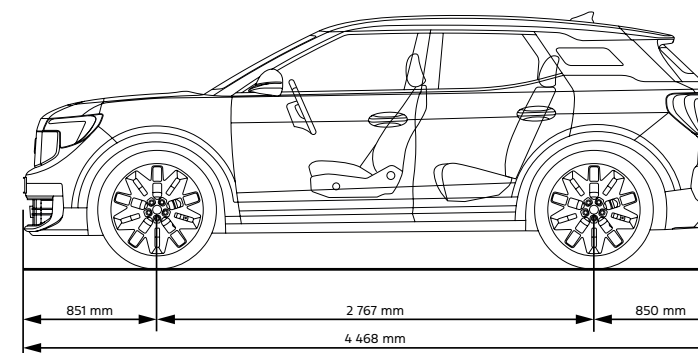
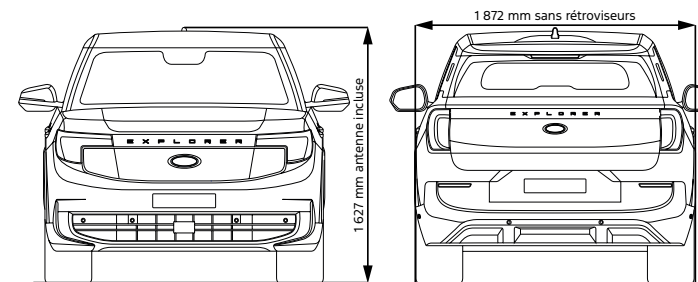

Tarif maximum TTC au 28/05/2025 - Types 06-24 et 01-25

CONSOMMATIONS (WLTP*)

STYLE

Pneus 235/55 R19 / 255/50 R19
Jantes acier 19" avec enjoliveurs (D2GDB)
(Série)



Motorisation Électrique	CV	PNEUS ECO		PNEUS TOUTES SAISONS (en option)	
		Consommation électrique mixte (kWh/100 km)	CV	Consommation électrique mixte (kWh/100 km)	CV
RWD Standard Range 52 kWh 170 ch	5	16,3	5	16,9	

Pneus 235/55 R19 / 255/50 R19
Jantes alliage 19" (D2GDA)
(Option)

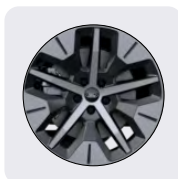

Motorisation Électrique	CV	PNEUS ECO		PNEUS TOUTES SAISONS (en option)	
		Consommation électrique mixte (kWh/100 km)	CV	Consommation électrique mixte (kWh/100 km)	CV
RWD Standard Range 52 kWh 170 ch	5	16,4	5	17,1	

SELECT

Pneus 235/55 R19 / 255/50 R19
Jantes alliage 19" (D2GDA)
(Série)

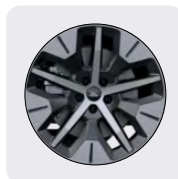

Motorisation Électrique	CV	PNEUS ECO		PNEUS TOUTES SAISONS (en option)	
		Consommation électrique mixte (kWh/100 km)	CV	Consommation électrique mixte (kWh/100 km)	CV
RWD Extended Range 77 kWh 286 ch	6	14,5	6	15,1	
AWD Extended Range 79 kWh 340 ch	6	16,1	6	16,9	

Pneus 235/45 R21 / 255/40 R21
Jantes alliage 21" (D2GCX)
(Série)

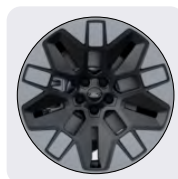

Motorisation Électrique	CV	PNEUS ECO	
		Consommation électrique mixte (kWh/100 km)	CV
RWD Extended Range 77 kWh 286 ch	6	14,9	
AWD Extended Range 79 kWh 340 ch	6	16,7	

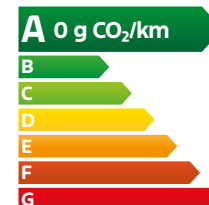

* Attention : Données WLTP pour des véhicules commandés sans options.

Les valeurs de consommation d'énergie, d'émissions de CO₂ ainsi que l'autonomie pour les véhicules électriques ont été indiquées conformément aux procédures WLTP. Pour plus d'informations, merci de contacter votre Concessionnaire. Le CO₂ est le principal gaz à effet de serre responsable du réchauffement climatique. Un guide sur la consommation de carburant/d'énergie et les émissions de CO₂ contenant des informations sur tous les nouveaux modèles de voitures de tourisme est disponible gratuitement dans chaque point de vente. Vous pouvez également le télécharger à l'adresse www.ademe.fr. Pour plus de renseignements, consultez le site de l'Ademe.

Tarif maximum TTC au 28/05/2025 - Types 06-24 et 01-25

CONSOMMATIONS (WLTP*)

PACK PREMIUM

Pneus 235/50 R20 / 255/45 R20
Jantes alliage 20" (D2GCV)
(Série)

PNEUS ECO

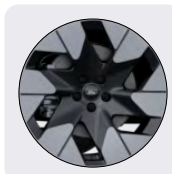

Motorisation Électrique	CV	Consommation électrique mixte (kWh/100 km)
RWD Standard Range 52 kWh 170 ch	5	17,3
RWD Extended Range 77 kWh 286 ch	6	15,3
AWD Extended Range 79 kWh 340 ch	6	17,1

Pneus 235/55 R19 / 255/50 R19
Jantes alliage 19" (D2GDA)
(Option)

PNEUS TOUTES SAISONS

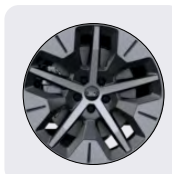

Motorisation Électrique	CV	Consommation électrique mixte (kWh/100 km)
RWD Standard Range 52 kWh 170 ch	5	17,3
RWD Extended Range 77 kWh 286 ch	6	15,4
AWD Extended Range 79 kWh 340 ch	6	17,2

Pneus 235/45 R21 / 255/40 R21
Jantes alliage 21" (D2GCX)
(Option)

PNEUS ECO



Motorisation Électrique	CV	Consommation électrique mixte (kWh/100 km)
RWD Standard Range 52 kWh 170 ch	5	17,2
RWD Extended Range 77 kWh 286 ch	6	15,2
AWD Extended Range 79 kWh 340 ch	6	17,0

* Attention : Données WLTP pour des véhicules commandés sans options.

Les valeurs de consommation d'énergie, d'émissions de CO₂ ainsi que l'autonomie pour les véhicules électriques ont été indiquées conformément aux procédures WLTP. Pour plus d'informations, merci de contacter votre Concessionnaire. Le CO₂ est le principal gaz à effet de serre responsable du réchauffement climatique. Un guide sur la consommation de carburant/d'énergie et les émissions de CO₂ contenant des informations sur tous les nouveaux modèles de voitures de tourisme est disponible gratuitement dans chaque point de vente. Vous pouvez également le télécharger à l'adresse www.ademe.fr. Pour plus de renseignements, consultez le site de l'Ademe.



A 0 g CO₂/km

B

C

D

E

F

G



Illustrations, descriptions et spécifications. Les informations contenues dans ce document étaient exactes au moment de sa conception. Soucieux de faire constamment évoluer ses produits, Ford se réserve toutefois le droit de modifier à tout moment les disponibilités, les spécifications, les couleurs et les prix des modèles et accessoires illustrés et décrits dans la présente publication. Pour obtenir les informations les plus récentes, adressez-vous à votre concessionnaire Ford.

FMC Automobiles SAS, 1 rue du 1^{er} Mai, Immeuble Axe Seine, 92000 Nanterre. SIREN 425 127 362 RCS Nanterre.

Mise à jour : juin 2025.

Pensez à covoiturer. Au quotidien, prenez les transports en commun. Pour les trajets courts, privilégiez la marche ou le vélo.
#SeDéplacerMoinsPolluer