

Ford

TOURNEO CUSTOM



Go Further

**VISIONNAIRE. INGÉNIEUX. REMARQUABLE.
CHAQUE VÉHICULE PORTE SA SIGNATURE.**

Henry Ford



Modèle présenté : Tourneo Custom Titanium L1 en peinture métallisée Gris Millenium (option)



Modèle présenté : Tourneo Custom Titanium L2 en peinture métallisée Orange Glow (option)

Scannez les codes QR pour accéder à un contenu supplémentaire.

TABLE DES MATIÈRES

Introduction	2	Posséder	36
Intérieur	4	Expérience de conduite	38
Design	10	Confort et agrément de conduite	40
Audio et communication	12	Équipements de protection et de sécurité	42
Technologie d'aide au conducteur	14	Style et apparence	43
Eclairages extérieurs	18	Aspect utilitaire	44
Technologies intelligentes	20	Motorisations et performances	46
Motorisations	21	Options pour véhicules spéciaux	47
Trend Business	22	Disponibilité des modèles	48
Titanium	24	Dimensions	49
Titanium X	26	Poids et charges	50
Sport	28	Consommation de carburant et rejets de CO ₂	51
Garnissage de l'habitacle	30	Étapes suivantes	52
Peintures de carrosserie	32		
Options et accessoires	34		

Découvrez le luxe d'avoir plus d'espace.

Les plus beaux voyages commencent avant le départ.

Le nouveau Tourneo Custom a été redessiné pour offrir une toute nouvelle allure. La première chose que vous remarquerez, c'est sa nouvelle calandre dynamique et ses feux avant à « Signature » distinctive. Montez à bord et vous découvrirez un nouvel intérieur spacieux et raffiné, avec des matériaux luxueux et un garnissage doux au toucher. Toute une gamme de nouvelles technologies astucieuses conçues pour vous aider, vous accompagne pour affronter toutes les situations.



Modèle présenté : Tourneo Custom Titanium L2 en peinture métallisée Gris Lunaire (option)



Voyagez en première classe.

Question confort et bien-être, le nouveau Tourneo Custom excelle véritablement. Il offre le style et la qualité d'une berline de luxe, combinés à la polyvalence et au volume intérieur d'un véhicule de transport de personnes, avec une capacité maximale de neuf occupants. Sans compter la multitude d'équipements soigneusement pensés qui viennent accentuer le côté raffiné et astucieux de ce véhicule. Le siège du conducteur et la colonne de direction sont entièrement réglables pour vous permettre de trouver votre position de conduite idéale, tandis que différentes options, comme la climatisation du compartiment arrière, des sièges arrière inclinables et un garnissage cuir luxueux permettent à vos passagers de voyager dans les meilleures conditions possibles.

Suspension arrière pneumatique

S'ajuste automatiquement pour maintenir une hauteur d'assiette constante, quelle que soit la charge, pour assurer des déplacements plus confortables, tout en douceur. (Option)





De la place pour tous.

Il n'y a pas véhicule de transport de personnes plus polyvalent que l'exceptionnel nouveau Tourneo Custom.

Avec la nouvelle disposition « Salle de conférence » de ses sièges, l'intérieur spacieux du nouveau Tourneo Custom est aussi modulable que confortable. Deux versions sont disponibles : l'agencement "Versatile Conference Seating" (de série sur Trend Business) offre une deuxième rangée de sièges individuels et une troisième rangée de sièges 2+1. L'agencement "Highly Versatile Conference Seating" (de série sur Titanium, Titanium X et Sport) propose des sièges individuels pour la deuxième et la troisième rangées, offrant ainsi une flexibilité maximale. Les sièges individuels de la deuxième rangée peuvent pivoter pour faire face à l'avant ou à l'arrière du véhicule, et vous pouvez rabattre, faire basculer, ranger ou retirer n'importe quel siège en fonction de vos besoins.

Choisissez l'empattement L1 avec assez d'espace pour accueillir jusqu'à neuf personnes, l'empattement L2 avec d'avantage d'espace à l'arrière pour les bagages ou le Tourneo Custom Shuttle empattement L2 avec des sièges à accès direct aux places arrière.

Quel que soit le modèle de votre choix, vous verrez que son intérieur modulable pourra facilement répondre aux besoins de transport de votre entreprise ou de votre famille.

Remarque : Ne jamais placer un siège enfant orienté vers l'arrière sur un siège de deuxième rangée orienté vers l'arrière et face à la troisième rangée.

Tourneo Custom Shuttle

Axé sur le confort des passagers, le Tourneo Custom Shuttle (disponible uniquement en L2) offre un espace généreux sur chacune de ses quatre rangées de sièges à facilité d'accès. Il est facile d'accéder aux places arrière en utilisant la porte latérale coulissante droite. Disponible en Trend Business et Titanium, avec une option garnissage cuir (sur Titanium), c'est la solution idéale pour donner la priorité au confort et à la mobilité des passagers plutôt qu'à l'espace bagages.

Image principale (à gauche) : Le modèle présenté est un Tourneo Custom Titanium avec garnissage cuir Salerno en Dark Palazzo Grey (option).



Ford Tourneo Custom L1.

Ford Tourneo Custom L2.



Tourneo Custom
9 sièges L1.



Tourneo Custom
9 sièges L2.



Tourneo Custom Shuttle L2
9 places.



Plus d'espace, moins d'effort.

Accueille jusqu'à neuf personnes dans le plus grand confort. Rabattez les sièges arrière pour créer un espace de chargement plat. Vous pouvez également faire pivoter, rabattre, faire basculer ou ranger les sièges arrière de nombreuses manières pour créer un espace maximisant l'espace de chargement, sans déposer aucun siège.

À la livraison du véhicule, les sièges sont disposés en mode « conférence », les sièges des rangées arrière se faisant face pour faciliter la conversation entre les passagers. Cependant, il est très facile de changer la disposition des sièges pour satisfaire tout le monde.

S'il vous faut encore plus d'espace, il est possible de retirer complètement les sièges arrière, un par un ou plusieurs à la fois, pour accueillir tout ce que vous voulez transporter.

Remarque : Ne jamais placer un siège de sécurité enfant orienté vers l'arrière sur un siège de deuxième rangée orienté vers l'arrière et face à la troisième rangée.

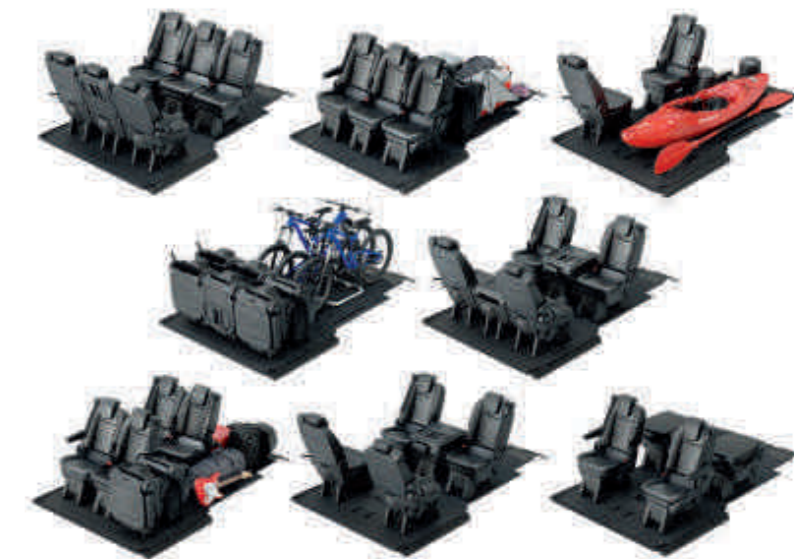

Image principale (à gauche) : Le modèle présenté est un Tourneo Custom Titanium avec garnissage cuir Salerno en Dark Palazzo Grey (option) et agencement « conférence ».

Remarque La finition Trend Business possède une troisième rangée de sièges 2 + 1 au lieu de sièges individuels.

De la place pour tout.

Le nouveau Tourneo Custom est le summum du véhicule de transport de personnes. Les portes latérales coulissantes à large ouverture et le grand hayon arrière vitré permettent d'accéder facilement à un habitacle élégant et accueillant. D'autres caractéristiques intelligemment pensées, comme les marchepieds très pratiques et les espaces de rangement innovants, accentuent le côté polyvalent et spacieux de ce véhicule.



Solutions de rangement innovantes

Les solutions fonctionnelles de rangement incluent des porte-gobelets et un espace de rangement caché sous un couvercle déroulable très soigné, des rangements intégrés aux portes avant et une boîte à gants verrouillable. (de série)



FORD TOURNEO CUSTOM Un design imaginaire



Portes coulissantes et marchepieds

Les marchepieds situés au-dessous des deux portes coulissantes permettent d'entrer et de sortir très facilement et confèrent un style encore plus luxueux au Tourneo Custom. (De série sur Trend Business, Titanium et Titanium X)



Galerie de toit intégrée

Le nouveau Tourneo Custom est doté d'une galerie de toit ingénieuse qui se rabat à plat quand elle n'est pas utilisée, réduisant ainsi la consommation de carburant et les bruits aérodynamiques par rapport aux galeries de toit classiques. Elle peut supporter des charges allant jusqu'à 130 kg. La galerie de toit comporte un arrêtoir et des fentes intégrées compatibles avec les accessoires de galerie standard pour optimiser sa capacité et sa fonctionnalité. (Option sur Trend Business, Titanium et Titanium X (indisponible sur 310 L2). Attention, pour plus de détails, se reporter aux options)



Fixations ISOFIX pour sièges de sécurité enfant

Pour renforcer la sécurité des passagers, quatre fixations ISOFIX pour sièges de sécurité enfant sont fournies sur les sièges de deuxième et de troisième rangées. (de série - la disposition varie selon la finition)

Remarque : Ne jamais placer un siège de sécurité enfant orienté vers l'arrière sur un siège de deuxième rangée orienté vers l'arrière et face à la troisième rangée.

Prise 230 V (150 W)

Servez-vous de vos appareils préférés ou chargez-les sans avoir besoin d'utiliser un adaptateur spécial. Il vous suffit de les brancher comme si vous étiez chez vous. (Option)



Vitres surteintées et pare-soleil sur portes latérales

Les pare-soleil intégrés sur portes latérales se relèvent aisément pour protéger les occupants arrière. Les vitres surteintées créent un degré supplémentaire de confidentialité. (En option sur Trend Business, de série sur Titanium, Titanium X et Sport)





« Appeler
Christèle »

« Écouter message »

« Trouver le
centre-ville »

« J'ai besoin de
carburant »

« Je dois me garer »

« J'ai faim »

Le meilleur ami de votre téléphone.

Ford SYNC 3

Ce n'est pas parce que vous êtes au volant que vous devez cesser d'être connecté. Le nouveau Ford SYNC 3 s'intègre directement à votre smartphone et vous permet de tout contrôler, de vos appels téléphoniques à vos messages en passant par votre musique et la navigation et ce, via l'écran tactile 8" ou des commandes vocales extrêmement simples. (En option sur Trend Business, de série sur Titanium, Titanium X et Sport - la navigation est optionnelle sur Trend Business, Titanium et Sport)

Il existe aussi une version SYNC avec écran 4" couleur. (De série sur Trend Business)

Caractéristiques SYNC 3 :

- Passer et recevoir des appels mains libres
- Naviguer facilement
- Écouter votre propre musique
- Écran tactile 8" couleur
- Lire vos SMS

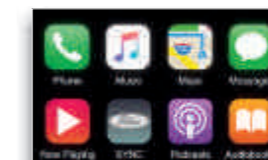

Écran tactile

L'écran tactile SYNC 3 de 8" fonctionne par gestes de balayage et de zoom par pincement. Vous pouvez organiser vos icônes d'application et vos fonds d'écran comme sur votre tablette ou votre smartphone. Vous pouvez aussi basculer entre les modes jour et nuit et personnaliser les préférences spécifiques pour plusieurs utilisateurs.

L'image principale représente le Tourneo Custom Titanium avec le système audio Ford SYNC 3 avec écran tactile 8" couleur.



Applink, Apple CarPlay et Android Auto

Gérez vos applications compatibles avec SYNC à l'aide d'Applink. Apple CarPlay et Android Auto vous permettent d'utiliser les applications de votre smartphone via l'écran d'accueil de SYNC 3, comme avec un kit mains libres.

Connecté au système de navigation via SYNC 3, Live Traffic vous informe en direct des conditions de circulation et facilite vos déplacements.

Attention : Certaines fonctionnalités de SYNC 3 ne sont disponibles qu'avec un iPhone 5/Android 5.0 (Lollipop) ou versions supérieures. Certaines fonctions de SYNC 3 exigent une correction de données, générant des coûts liés à l'utilisation de données. Pour savoir si Apple CarPlay et Android Auto sont disponibles sur votre marché, se référer aux sites officiels d'Apple CarPlay et d'Android Auto pour avoir les informations les plus récentes.

Anticipe les dangers.

Associant les informations d'une caméra frontale et la technologie radar, le nouveau Tourneo Custom peut vous aider dans une grande diversité de situations de conduite. Avec son assistant pré-collision (option) qui peut vous prévenir qu'une collision est imminente jusqu'à son limiteur de vitesse intelligent (option) qui vous aide à respecter les limites de vitesse, le nouveau Tourneo Custom est mieux équipé que jamais pour vous prêter main-forte.

⁰Utilise des capteurs.

²Équipement d'aide au conducteur.



Alerte de baisse de vigilance⁰²⁾

Ce système vous avertit que votre comportement de conduite indique une baisse de vigilance. Il affiche d'abord un icône d'avertissement au tableau de bord, puis émet un avertissement sonore si votre vigilance diminue davantage. (De série avec le système d'alerte de changement de voie)



Assistant pré-collision

L'assistant pré-collision⁰²⁾ surveille la route devant vous grâce à un radar et à une caméra. Le système surveille la distance entre votre véhicule et d'autres véhicules et piétons et peut vous alerter en cas de risque de collision. Si vous ne répondez pas à ses signaux d'avertissement, le freinage actif ⁰²⁾ opère une précharge du circuit de freinage et peut freiner à votre place pour réduire les effets d'un impact. (Option)

Régulateur de vitesse adaptif⁰²⁾

Une fois que vous avez défini la vitesse souhaitée, le régulateur de vitesse adaptatif maintient une distance prédéterminée avec le véhicule qui vous précède. Si les capteurs détectent un ralentissement, la vitesse de votre véhicule diminue automatiquement. Dès que la route est à nouveau dégagée, votre véhicule reprend la vitesse de croisière présélectionnée. (Option)

Limiteur de vitesse intelligent⁰²⁾

Lorsqu'il est activé, le système restreint automatiquement la vitesse du véhicule à la limite détectée par le système de reconnaissance des panneaux de signalisation. Le conducteur peut également sélectionner une tolérance maximale au-dessus de la limite de vitesse détectée. (Option)





Vous aide à voir ce que vous ne pouvez pas voir.

Le nouveau Tourneo Custom bénéficie des toutes dernières technologies pour vous protéger, vous, vos passagers et votre véhicule. Un de ces systèmes, l'alerte de véhicule en approche (Cross Traffic Alert), a pour objectif de vous aider à sortir en marche arrière d'une place de stationnement, quand les véhicules garés de chaque côté bloquent votre vision. Ce système peut émettre des avertissements sonores et visuels pour réduire le risque de collision avec un véhicule qui s'approche.



Alerte de véhicule en approche

Lorsque vous sortez en marche arrière d'un emplacement de stationnement perpendiculaire, l'alerte de véhicule en approche (fait partie du système de surveillance des angles morts) surveille les flancs gauche et droit de votre véhicule. Si un véhicule en mouvement ou tout autre type de danger est détecté, le dispositif vous alerte en émettant des avertissements sonores et visuels. (Option)



Live Traffic

Ce système fournit des informations trafic en temps réel sur la vitesse, les accidents et les routes fermées, et vous propose un guidage routier alternatif ainsi que des cartes pour vous aider à éviter les zones à problèmes. Disponible via SYNC 3 avec système de navigation.

Système de surveillance des angles morts (BLIS)

Lorsqu'un autre véhicule (une voiture, une camionnette ou un camion) passe dans votre angle mort, le système vous alerte au moyen d'un témoin lumineux intégré aux rétroviseurs extérieurs conducteur et passager. (Option)



Voir la route sous un autre jour.

Un éclairage amélioré pour une visibilité exceptionnelle

Les phares du nouveau Tourneo Custom lui confèrent une forte identité. Toutes les versions disposent de feux de jour à LED tandis que de puissants phares xénon (de série sur Titanium X et option sur les autres finitions) éclairent parfaitement la route par tous les temps.

Feux de route automatiques

Ce système allume temporairement les feux de croisement lorsqu'il détecte un véhicule arrivant en face ou circulant plus lentement devant vous avant de rétablir automatiquement les feux de route pour une visibilité maximale. (Option disponible dans un pack).



Phares halogènes avec feux d'angle fixes

Lorsque vous tournez le volant à un angle de plus de 30 degrés, les feux d'angle éclairent le côté correspondant de la route pour vous offrir une visibilité accrue la nuit. Ce système fonctionne jusqu'à 30 km/h. (Série)

Phares xénon avec feux d'angle fixes

Les nouveaux phares xénon du nouveau Tourneo Custom offrent une lumière de meilleure qualité que les ampoules halogènes, tout en consommant moins d'énergie. Des feux d'angle fixes, à l'intérieur de chaque phare, illuminent les coins dans les virages, à des vitesses allant jusqu'à 60 km/h. La fonction d'allumage automatique des phares allume automatiquement les phares dès que la lumière extérieure baisse, pour continuer de bien éclairer la route devant vous. (Option)



La technologie vous rend la vie plus facile.

Le Tourneo Custom est disponible avec une gamme de fonctions de sécurité et d'aide au conducteur pour rendre chacune de vos sorties plus sûre et plus facile.

Contrôle de stabilité anti-retournement⁽¹⁾

Le capteur de roulis Ford aide le système de contrôle de stabilité à maintenir un contact ferme entre les pneus et le sol quand le centre de gravité est plus haut ou quand le véhicule prend des virages en dévers. (Série)

Système Stop & Start

Conçu pour optimiser votre consommation de carburant. (Série)

Contrôle vectoriel de couple⁽²⁾

Ce système améliore la traction, la tenue de route et l'agilité dans les virages en optimisant continuellement le couple moteur transmis à chaque roue en fonction de l'adhérence. (Série)

Antipatinage⁽¹⁾

Si le patinage d'une roue est détecté à faible vitesse, ce système attribue davantage de couple à la roue offrant la meilleure traction. (Série)

Aide au freinage d'urgence⁽¹⁾

Ce système permet d'amplifier la pression sur les freins lorsqu'une situation d'urgence est détectée. (Série)

Contrôle électronique de stabilité (ESC)⁽¹⁾

Conçu pour vous aider à garder le contrôle de votre véhicule en conditions de conduite extrêmes. Il détecte tout écart de la trajectoire choisie et régule automatiquement le freinage et la puissance du moteur pour vous maintenir dans la bonne trajectoire. (Série)

Capacité de remorquage impressionnante

Avec une capacité de remorquage maximale de 2 350 kg*, le Tourneo Custom offre une puissance de traction impressionnante ainsi qu'un ensemble complet d'éléments de sécurité.

Contrôle du roulis de la remorque⁽¹⁾

Cette fonction permet de détecter le roulis de la remorque et d'agir en conséquence pour l'empêcher. (Série, mais activé avec les dispositifs d'attelage de remorque Ford en option)

Aide au démarrage en côte⁽²⁾

L'aide au démarrage en côte évite au véhicule garé en pente de reculer lorsque vous passez de la pédale de frein à la pédale d'accélérateur. Fonctionnant en marche avant comme en marche arrière, elle est idéale pour le remorquage ou dans une pente. (Série)

⁽¹⁾Utilise des capteurs. *Capacité de remorquage maximale sur les L2. ⁽²⁾Équipement de sécurité. ⁽³⁾Équipement d'aide au conducteur.

La puissance sans compromis.

Le nouveau Tourneo Custom est équipé des récentes motorisations diesel Ford EcoBlue hautes performances. Elles vous offriront puissance, couple, agrément de conduite en toutes circonstances. Le tout avec une consommation maîtrisée.

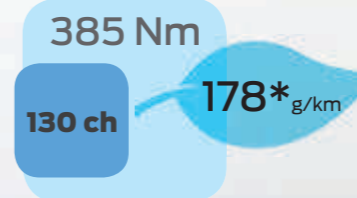

Polyvalent

2.0L Ford EcoBlue 130 ch

Le moteur diesel Ford EcoBlue 130 ch (96 kW)/385 Nm réalise l'équilibre parfait entre puissance et couple d'une part et émissions polluantes d'autre part.

*Valeurs obtenues lors de tests réalisés par NEDC.

Puissant

2.0L Ford EcoBlue 170 ch

Le moteur diesel Ford EcoBlue 170 ch (125 kW) Euro 6 développe un couple de 405 Nm, ce qui en fait le choix idéal si vous faites souvent des longs trajets.

*Valeurs obtenues lors de tests réalisés par NEDC.

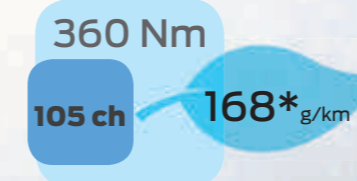

Economique

2.0L Ford EcoBlue 105 ch

Le moteur Ford EcoBlue 105 ch (77 kW)/360 Nm du Tourneo Custom associe une consommation de carburant exceptionnelle (seulement 6,3 L/100 km en cycle mixte*) à un agrément de conduite et un raffinement de haut niveau. Une conception à la pointe de la technologie vous aide à maîtriser vos coûts d'utilisation sans faire de compromis au niveau des performances.

*Valeurs obtenues lors de tests réalisés par NEDC.

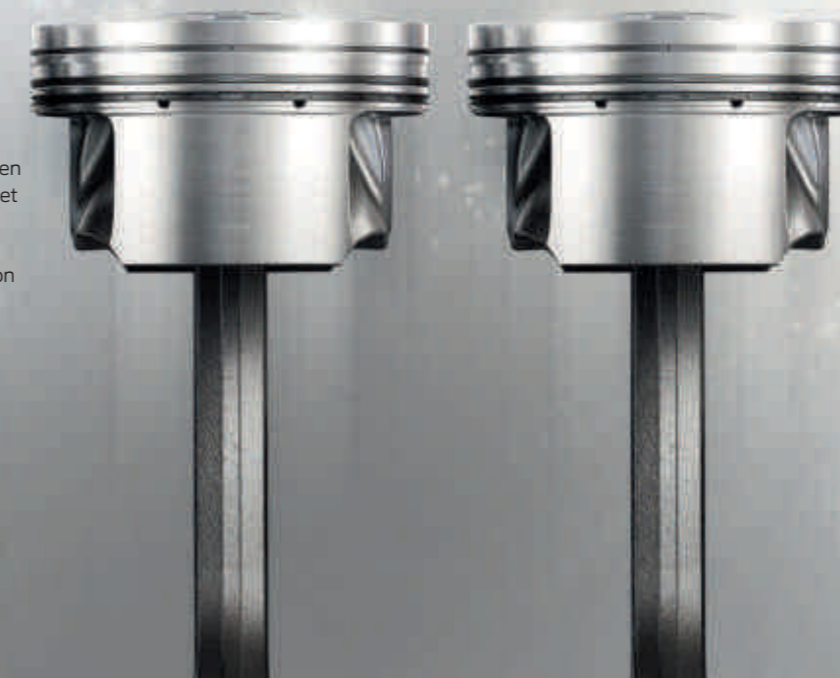

55 % moins de NO_x que la norme précédente.

Meilleures performances, moins de rejets

Les moteurs diesel Ford EcoBlue du nouveau Tourneo Custom respectent les exigences strictes de la norme Euro 6, qui prescrit une réduction de 55 % des émissions d'oxydes d'azote (NO_x) par rapport à la norme Euro 5. Le système de réduction catalytique sélective (SCR) utilise l'AdBlue®. Ce liquide à base d'eau et d'urée convertit en azote et en eau les émissions d'oxyde d'azote contenues dans les gaz d'échappement. Ce dispositif est couplé à un filtre à particules (FAP) qui permet d'éliminer 99 % des particules solides émises par les gaz d'échappement.



Finition Trend Business

Principaux équipements extérieurs

- Jantes alliage 16" 5 x 2 branches avec écrous antivol
- Phares avant de type projecteur avec feux d'angle fixes, feux de jour LED et extinction différée
- Phares antibrouillard
- Rétroviseurs extérieurs réglables électriquement et chauffants
- Verrouillage centralisé à distance avec deux télécommandes
- Aide au stationnement avant et arrière
- Vitres de deuxième rangée entrebaillantes

Principaux équipements intérieurs

- Système audio SYNC avec écran couleur 4", Bluetooth®, commandes au volant, port de connectivité USB avec fonctionnalités iPod® et dix haut-parleurs
- Agencement "Versatile Conference Seating" avec une deuxième rangée de sièges individuels pivotables et une troisième rangée de sièges 2+1 (banquette + siège individuel)
- Climatisation avant
- Volant gainé de cuir
- Régulateur de vitesse avec limiteur de vitesse réglable
- Revêtement de plancher moquette dans le compartiment passagers et bagages
- Boîte à gants verrouillable
- Vitres avant à commande électrique avec ouverture/fermeture à impulsion côté conducteur
- Eclairage de courtoisie à l'arrière avec extinction progressive
- Airbags conducteur et passager avant*, airbags latéraux dans les sièges avant et airbags rideaux



Le modèle représenté est un Tourneo Custom Trend L1 en teinte métallisée Gris Lunaire (option).

Packs d'options disponibles : Pack Vision

- Pare-brise chauffant Quickclear
- Témoin de niveau de lave-glace

Pack Vision Plus

Équipement supplémentaire par rapport au Pack Vision

- Rétroviseurs extérieurs rabattables électriquement
- Allumage automatique des phares
- Essuie-glaces à capteur de pluie

Pack Zen Connect

Équipement supplémentaire par rapport au Pack Vision Plus

- Système audio SYNC 3 avec écran tactile 8" couleur, AppLink, Apple CarPlay, Android Auto
- Système d'alerte de changement de voie avec alerte de la baisse de vigilance
- Caméra de recul



Galerie de toit intégrée (Option)



Système audio SYNC avec écran couleur 4" (Série)

Motorisations

- 2.0 L EcoBlue 105 ch (77 kW)/360 Nm
- 2.0 L EcoBlue 130 ch (96 kW)/385 Nm
- 2.0 L EcoBlue 170 ch (125 kW)/405 Nm

*Remarque : Ne jamais placer un siège de sécurité enfant dos à la route sur le siège passager avant d'un véhicule dont l'airbag frontal passager n'est pas désactivé. L'endroit le plus sûr pour les enfants est la deuxième rangée de sièges, où ils doivent être attachés correctement.

Remarque La marque internationale Bluetooth® et ses logos sont la propriété de Bluetooth SIG, Inc. et tout usage de ces marques par Ford Motor Company Limited et ses sociétés affiliées fait l'objet d'une licence. Les autres marques et noms commerciaux sont ceux de leurs propriétaires respectifs.



Finition Titanium

Principaux équipements extérieurs supplémentaires par rapport à la finition Trend Business

- Jantes alliage 17" 10 branches avec écrous antivol
- Protections latérales couleur carrosserie
- Pare-brise chauffant Quickclear
- Essuie-glaces à capteur de pluie
- Témoin de niveau de lave-glace
- Alarme périmétrique

Principaux équipements intérieurs supplémentaires par rapport à la finition Trend Business

- Agencement "Highly Versatile Conference Seating" avec une deuxième et une troisième rangée de sièges individuels
- Climatisation du compartiment arrière
- Pare-soleil intégrés sur les vitres de deuxième rangée (plus celles de troisième rangée sur les modèles L2)
- Système audio Ford SYNC 3 avec écran tactile 8" couleur, prise USB, AppLink, Apple CarPlay, Android Auto



Le modèle représenté est un Tourneo Custom L1 Titanium en teinte métallisée Bleu Azur (option).

Pack d'options disponible : Pack Zen Connect

- Système d'alerte de changement de voie avec alerte de baisse de vigilance
- Caméra de recul

Motorisations

- 2.0 L EcoBlue 130 ch (96 kW)/385 Nm
- 2.0 L EcoBlue 170 ch (125 kW)/405 Nm

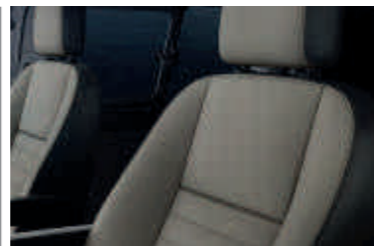

Garnissage des sièges en cuir (Option)



Siège conducteur à réglage électrique et chauffant (Option sur Titanium)



Finition Titanium X

Principaux équipements extérieurs supplémentaires par rapport à la finition Titanium

- Caméra de recul
- Phares xénon, avec feux de jour à LED et feux d'angle fixes

Principaux équipements intérieurs supplémentaires par rapport à la finition Titanium

- Garnissage cuir (soit cuir Salerno en Palazzo Gris clair, soit cuir Salerno Gris foncé)
- Siège conducteur à commande électrique avec 10 options de réglage et soutien lombaire
- Système audio SYNC 3 avec écran tactile 8" couleur, navigation et réception numérique DAB



Le modèle représenté est un Tourneo Custom L1 Titanium en teinte métallisée Gris Millenium (option).

Pack d'options disponible : Pack Zen Connect

- Système d'alerte de changement de voie avec alerte de baisse de vigilance
- Caméra de recul

Motorisations

- 2.0 L EcoBlue 130 ch (96 kW)/385 Nm
- 2.0 EcoBlue 170 ch (125 kW)/405 Nm



Phares xénon (série)

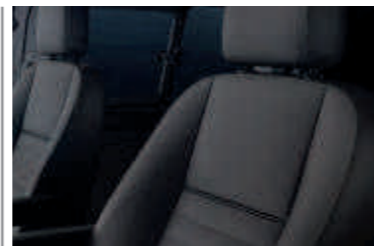

Garnissage cuir (série)



Finition Sport

Principaux équipements extérieurs supplémentaires par rapport à la finition Titanium

- Kit Sport – jupe de pare-chocs inférieur avant avec entourage de phares antibrouillard exclusif, jupes latérales couleur carrosserie, jupe de pare-chocs arrière, bandes façon sport sur le capot et passages de roues avant et arrière élargis avec bavettes exclusives.
- Jantes alliage 17" 5 x 2 branches exclusives, finition Black brillante avec écrous antivol.
- Calandre avant cinq barres, ailettes noir brillant

Principaux équipements intérieurs supplémentaires par rapport à la finition Titanium

- Garnissage de sièges en cuir partiel
- Siège conducteur à 10 réglages électriques

Le véhicule illustré est un Ford Tourneo Custom Sport L1 dans une teinte non métallisée Blanc Glacier.



Pack d'options disponible : Pack Zen Connect

- Système d'alerte de changement de voie avec alerte de baisse de vigilance
- Caméra de recul

Motorisation

- 2.0 L EcoBlue 170 ch (125 kW)/405 Nm



Bandes et calandre façon sport (série)



Jantes alliage 17" 5 x 2 branches, finition Black brillante (série)

TOURNEO



Profitez du confort et détendez-vous.

Habitacle anti-allergie

L'habitacle du nouveau Tourneo Custom fait appel à des matériaux qui réduisent au minimum le risque de réaction allergique. Les modèles équipés de la climatisation comportent également un filtre à pollen hautes performances qui empêche toute pénétration de poussière et de pollen dans l'habitacle.

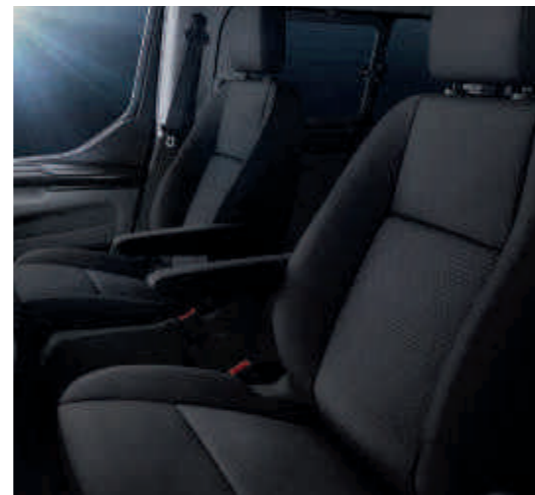

Trend Business (en configuration 8 places)

Insert : Capitol en Ebony
Rembourrage latéral : City en Ebony



Trend Business (en configuration 9 places)

Insert : Capitol en Palazzo Grey
Rembourrage latéral : City en Palazzo Grey

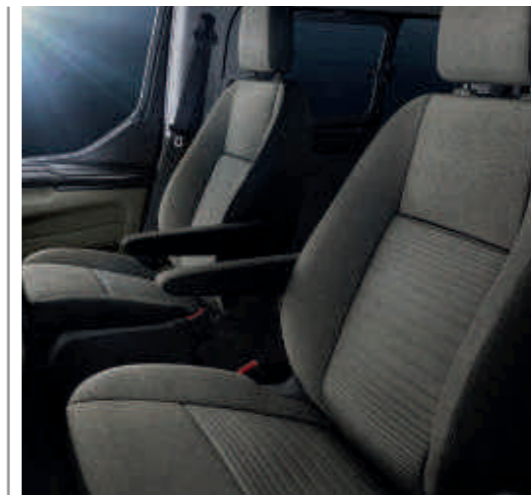

Titanium (indisponible)

Insert : Inroad Emboss en Palazzo Grey
Rembourrage latéral : Marl en Palazzo Grey

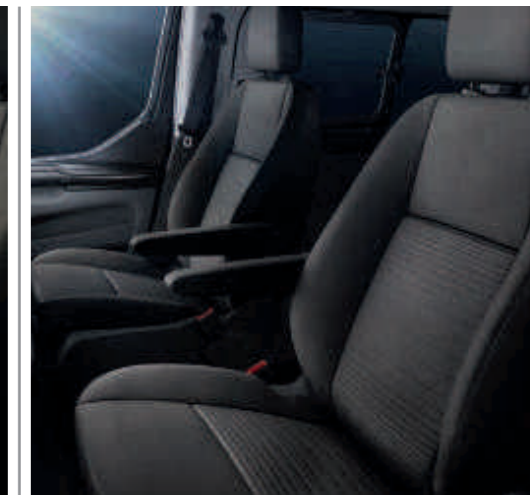

Titanium

Insert : Inroad Emboss en Dark Palazzo Grey
Rembourrage latéral : Marl en Dark Palazzo Grey

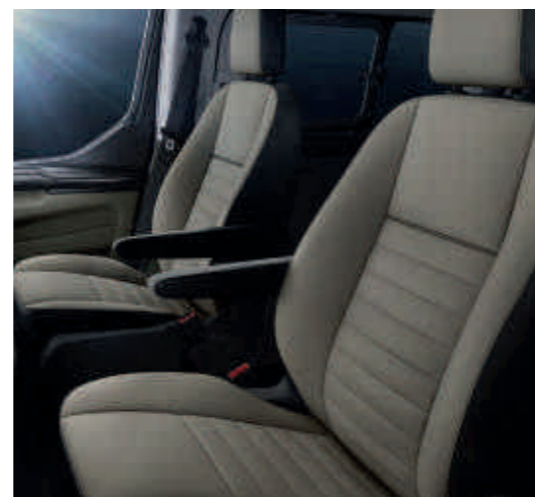

Titanium/Titanium X

Insert : Cuir Salerno avec surpiqûres horizontales en Palazzo Grey
Rembourrage latéral : Cuir Salerno en Palazzo Grey

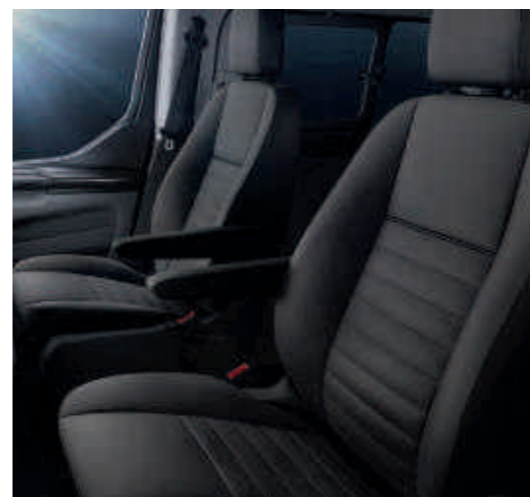

Titanium/Titanium X

Insert : Cuir Salerno avec surpiqûres horizontales 5 cm en Dark Palazzo Grey
Rembourrage latéral : Cuir Salerno en Dark Palazzo Grey

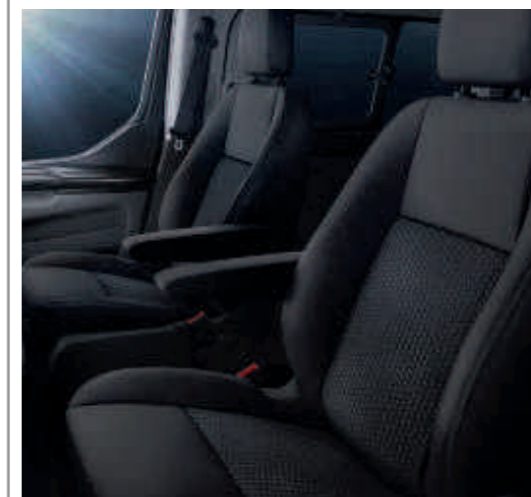

Sport

Insert : Dynamo Emboss sur Eton en Ebony
Rembourrage latéral : Cuir Salerno en Ebony



Rouge Racing
Peinture non métallisée



Blanc Glacier
Peinture non métallisée



Bleu Alysse
Peinture non métallisée



Orange Glow
Peinture métallisée*



Bleu Azur
Peinture métallisée*



Gris Millenium
Peinture métallisée*



Noir Shadow
Peinture Mica*



Gris Magnetic
Peinture métallisée*



Gris Lunaire
Peinture métallisée*

Nous avons choisi Gris Millenium. Et vous, que choisirez-vous ?

Le nouveau Ford Tourneo Custom doit son extérieur élégant et durable à un procédé rigoureux de peinture en plusieurs étapes. Grâce, notamment, à ses éléments de carrosserie en acier injecté de cire et à sa couche de finition résistante à l'usure, ainsi qu'aux nouveaux matériaux et processus d'application, ce véhicule conservera son apparence séduisante pendant de nombreuses années.

Remarque Les images utilisées ont pour objet d'illustrer les peintures de carrosserie et peuvent ne pas être représentatives du véhicule décrit. Les peintures et garnissages reproduits dans cette brochure peuvent être différents des peintures réelles du fait des limites inhérentes aux processus d'impression utilisés.

*Les peintures métallisées et mica impliquent un coût supplémentaire.





Crochet d'attelage détachable Brink®+

Pour une capacité de transport supplémentaire, le crochet d'attelage permet de tracter jusqu'à 2 350 kg* selon la motorisation et la finition. Le crochet d'attelage peut être facilement retiré lorsqu'il n'est pas utilisé. Egalement disponible en version fixe. (Accessoire)



Protection bas moteur

Robuste et résistant à la corrosion, ce bouclier protège le moteur contre les pierres et les chocs contre les trottoirs. Il s'enlève facilement pour les vidanges et les révisions. (Accessoire)

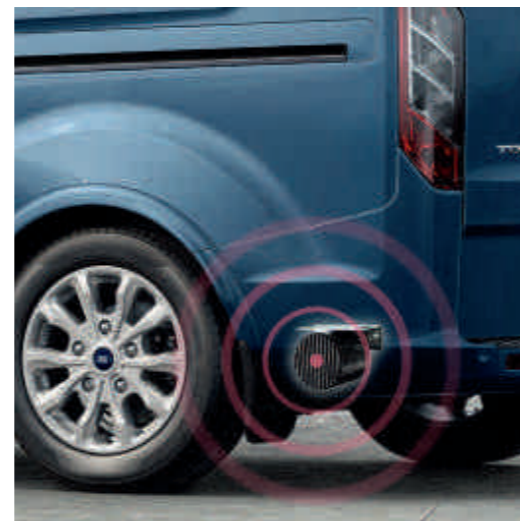

Avertisseur de marche arrière Bosch®+

Relié à la marche arrière, il émet un signal sonore lorsque le véhicule recule. (Accessoire)

Galerie de toit intégrée

Pouvant supporter des charges allant jusqu'à 130 kg, ce jeu de trois barres se rabat à plat contre le pavillon lorsque non utilisé. Elle comporte un arrêtoir et des fentes intégrées, compatibles avec les accessoires de galerie standard, pour optimiser sa capacité et sa fonctionnalité. (Option sur Trend Business, Titanium et Titanium X, et accessoire). Des restrictions s'appliquent. Pour plus de détails, se reporter aux spécifications)

Coffre de toit Thule®+

Conçu pour transporter une grande variété d'objets et les protéger contre les intempéries ainsi que le vol. La plupart des modèles proposent une double ouverture pour un accès facile. (accessoire, disponible en plusieurs tailles)



Porte-skis/snowboard Thule®+

Élégant porte-skis verrouillable pouvant accueillir jusqu'à six paires de skis ou quatre snowboards. (Accessoire)

Déфлекteurs d'air ClimAir®+

En diminuant les turbulences et le bruit, ce déflecteur permet de circuler confortablement avec les vitres avant abaissées, même sous une pluie légère. (Accessoire)

Jantes alliage

Jantes alliage 17" 10 branches. (Série sur Titanium et accessoire)



Bavettes

Les bavettes profilées protègent votre Tourneo Custom des projections de la route et des gravillons. (Option et accessoire)

Tapis de sol toutes saisons

Ces tapis de sol toutes saisons sont spécialement conçus pour s'adapter à votre véhicule et le protéger de la saleté et de l'humidité. (Accessoire)

Capteurs d'aide au stationnement arrière Xvision (SCC)®+

Un signal sonore vous aide à déterminer les distances de stationnement à l'avant et/ou à l'arrière du véhicule. (Accessoire)

*Élément couvert par la garantie d'un fournisseur tiers. Consultez la quatrième de couverture pour plus d'informations.

*La capacité de remorquage est fonction de la motorisation et de la finition du véhicule. Veuillez vous reporter aux spécifications de poids et charges du véhicule.

Pour trouver encore plus d'accessoires pour votre Ford Tourneo Custom, rendez-vous sur www.fordaccessoires.fr

Pour découvrir les articles de la marque Ford, des vêtements aux produits lifestyle en passant par les modèles réduits, rendez-vous sur www.fordlifestylecollection.com

Une autre façon de prendre la route.

Parce que votre sérénité est importante pour nous, profitez d'une gamme de services adaptée à votre véhicule et à la vie de tous les jours.

FORD BlueService

Nous sommes là pour prendre soin de vous.

Chez Ford, acheter un véhicule c'est avoir la garantie de bénéficier d'un suivi de qualité et de proximité. Grâce à Ford BlueService, nous nous occupons de faciliter votre conduite et votre vie.

Profitez de l'expertise de nos équipes, ainsi que de nombreux avantages ⁽¹⁾ :

- Un numéro d'appel unique pour tous les services Ford (0 800 005 005) ⁽²⁾
- Une assistance en cas de panne ou d'accident ⁽³⁾
- Une mobilité assurée lors de votre révision et dans le cadre de Ford Assistance ⁽⁴⁾
- La transparence de nos prix pour maîtriser l'entretien de votre Ford
- Des offres de financement adaptées ⁽⁵⁾

FORD PROTECT

Prolongez votre garantie jusqu'à 7 ans ou 140 000 km ⁽⁶⁾ avec Ford Protect.

Votre Ford bénéficie d'une garantie constructeur de 2 années. Offrez-vous 5 ans ⁽⁷⁾ supplémentaires de tranquillité en souscrivant au contrat de garantie Ford Protect.

Pendant toute la durée de votre contrat Ford Protect, vous bénéficiez :

- Du remplacement ou réparation des pièces mécaniques, électriques ou électroniques, défectueuses sans frais supplémentaires ⁽⁸⁾
- De l'assistance Ford 24h/24 et 7j/7 (panne ou accident)
- D'une couverture géographique large (UE et DROM-COM)
- Du remorquage jusqu'au Réparateur Agréé Ford le plus proche en cas de panne
- D'une cessibilité du contrat Ford Protect, argument valorisant en cas de revente de votre véhicule

Contrats Ford Protect

	Kilométrage annuel (km)	
Ford Protect 7 ans ⁽⁶⁾	10 000 km	20 000 km

FORD ENTRETIEN+

Vous venez d'acquérir une Ford ? Maîtrisez dès maintenant votre budget Entretien !

Grâce aux contrats Ford Entretien+, vous profitez de l'expertise Ford pour l'entretien de votre véhicule.

Contenu des contrats Ford Entretien+ ⁽¹¹⁾

- Révision annuelle (filtres inclus)
- Remplacement des pièces d'usure (Balais d'essuie-glace, amortisseurs, plaquettes de frein, hors pneumatiques) ⁽¹²⁾
- 1er contrôle technique obligatoire ⁽¹³⁾

Avec des formules simples et adaptées :

- Choix de la durée & du kilométrage ⁽⁹⁾ : 36, 48 ou 60 mois (de 10 000 à 50 000 km/an) soit jusqu'à 5 ans ou 250 000 km
- Règlement au comptant ou mensualisé
- Possibilité de souscrire à l'option "Ford Protect" ⁽¹⁰⁾

(1) Valables dans le réseau Ford participant.

(2) Appel gratuit depuis un poste fixe, et selon l'opérateur depuis un mobile.

(3) Valable via le programme Ford Assistance Accident.

(4) Les modalités d'application de ce service peuvent être obtenues auprès de votre concessionnaire ou agent Ford.

(5) Un crédit vous engage et doit être remboursé. Vérifiez vos capacités de financement avant de vous engager.

La Carte de crédit Exclusiv Ford est facultative et gratuite, associée à un crédit renouvelable. Les achats réalisés avec la Carte de crédit Exclusiv Ford sont réglés au comptant, selon le mode de paiement comptant en cours sur votre crédit renouvelable (débit immédiat ou différé). Vous pouvez choisir de les régler à crédit, selon les conditions en vigueur de votre contrat, au moment de l'achat et, en cas de paiement comptant différé, à réception de votre relevé de compte, en contactant le prêteur. FMC Automobiles - 34 rue de la Croix de Fer 78122 St-Germain-en-Laye - sous le n° Orias 1300266 - est mandatée de façon non exclusive par BNP Paribas Personal Finance en tant qu'intermédiaire de crédit de catégorie 3, chargé de fournir à la clientèle les informations et explications sur les crédits proposés et de collecter les éléments pour la formalisation des demandes de crédit.

Sous réserve d'étude et d'acceptation du dossier par BNP Paribas Personal Finance, 1 boulevard Haussmann 75009 Paris, Société Anonyme au capital de 529 548 810 €, 542 097 902 RCS Paris. N° ORIAS : 07 023 128 (www.orias.fr). Vous disposez d'un droit de rétractation.

(6) Premier des deux termes échu. Sauf gammes Tourneo et Transit, jusqu'à 6 ans et 300.000 km, premier des deux termes échu.

(7) Ou pour un kilométrage maximum de 140.000 km. Sauf gammes Tourneo et Transit.

(8) Détails de la couverture selon les conditions générales de vente du Contrat Ford Protect.

(9) Contrat prenant effet à la date de 1ère mise en circulation de votre véhicule neuf et prenant fin au 1er des deux termes échu.

(10) Contrat de garantie incluant le remplacement des pièces défectueuses, Ford Assistance 24h/24 et 7j/7.

(11) Selon les préconisations Ford.

(12) Voir conditions générales de vente auprès de votre concessionnaire ou sur le site Ford.fr

(13) Pour les contrats d'entretien dont la durée est supérieure ou égale à 48 mois.



FORD TOURNEO CUSTOM Apparence et style

	Trend Business	Titanium	Titanium X	Sport
Pneumatiques*				
Roues alliage 16"x6½" 10 branches et pneumatiques 215/65 R16* (écrous antivol inclus) Standard for Trend 320, Titanium 320 and Titanium X 320 Series)	-/■	-/■		
Roues alliage 17"x7" 5x2 branches, finition Black brillante et pneumatiques 235/55 R17* (écrous antivol inclus)				■
Roues alliage 17"x7" à 10 branches, finition Sparkle Silver avec pneumatiques 235/55 R17* (écrous antivol inclus) - de série sur Tourneo Custom Titanium et Titanium X		■	■	
Roues alliage 17"x7" (sur pneumatiques 235/55 R17) (écrous antivol inclus) (non disponible sur Tourneo Shuttle Titanium)		□	□	
Roue de secours – Taille normale (de série sur Tourneo Shuttle et Tourneo Trend Business)	■	-/■		
Roue de secours galette – Mini-roue de secours pour jantes 17" (de série sur Tourneo avec jantes 17") – non disponible sur Tourneo Trend Business ou Titanium en configuration 9 sièges	□	■	■	■
Apparence				
Protections latérales couleur carrosserie		■	■	■
Calandre 5 barres et contour peint noir brillant				■
Calandre 5 barres et contour chromée	■	■	■	■
Pare-chocs avant couleur carrosserie	■	■	■	■
Pare-chocs arrière couleur carrosserie	■	■	■	■
Poignées de porte couleur carrosserie	■	■	■	■
Poignée du coffre couleur carrosserie	■	■	■	■
Kit carrosserie Sport – Jupe inférieure de pare-chocs avant couleur carrosserie, jupes latérales, angles de jupes de pare-chocs arrière et passages de roue avant et arrière. Logement unique des phares antibrouillard plus doubles bandes sur le capot				■
Vitres arrières surteintées	□	■	■	■
Peinture				
Peinture – Non métallisée	■	■	■	■
Peinture – Métallisée	□	□	□	□

*Les jantes choisies sont équipées de pneumatiques de la taille indiquée, mais aucun choix de marque de pneumatiques n'est possible.** voir section peintures disponibles.

De série ■
En option (supplément de coût) □

FORD TOURNEO CUSTOM Expérience de conduite

	Trend Business	Titanium	Titanium X	Sport
Aide au conducteur				
Limiteur de vitesse 100 km/h (non déconnectable)*	□	□	□	□
Contrôle du roulis de la remorque (TSC) (si véhicule équipé de l'option crochet d'attelage)	□	□	□	□
Système d'alerte de changement de voie (inclut la détection de la baisse de vigilance du conducteur)	□/■	□/■	□/■	□/■
Régulateur de vitesse (inclut volant gainé cuir et limiteur de vitesse)	■	■	■	■
Traffic Sign Recognition ²⁾ with Intelligent Speed Assist ²⁾ – Inclues navigation	□	□	□	□
Régulateur de vitesse adaptatif (inclut l'alerte pré-collision, système de prévention des collisions et dispositif de reconnaissance des panneaux de signalisation ²⁾ (uniquement en cas de spécification avec l'alerte de franchissement de ligne involontaire)	□	□	□	□
Système de surveillance des angles morts avec alerte de véhicule en approche (BLIS)	□	□	□	□
Aide au stationnement avant et arrière	■	■	■	■
Caméra de recul	□/■	□/■	■	□/■
Éclairage extérieur				
Feux de jour à LED	■	■	■	■
Phares avec projecteurs à halogène	■	■	■	■
Phares xénon	□	□	■	□
Allumage/extinction automatique des feux (inclut les essuie-glaces automatiques à détecteur de pluie)	□	■	■	■
Extinction différée des phares, durée 30 secondes	■	■	■	■
Feux antibrouillard – Avant	■	■	■	■
Feux antibrouillard à fonction feux d'angle fixe	□	□	□	□
Suspension				
Avant, indépendante à jambes MacPherson, ressorts hélicoïdaux, barre stabilisatrice et amortisseurs à gaz. Arrière, ressorts à lames et amortisseurs à gaz	■	■	■	■
Suspension arrière pneumatique : non disponible avec crochet d'attelage, avec galerie de toit escamotable et en configuration 9 places (only available to 310 GVM on Bus M1 Trend and Titanium) on shuttle Bus is only available with manual transmission	□	□	□	□
Instruments et commandes				
Système de surveillance de la pression des pneumatiques (TPMS)	■	■	■	■
Contrôlographe numérique (prévoir étalonnage avant livraison)	□	□	□	□

*=Not available on 300 L1 Eco

*Pour des renseignements détaillés sur les configurations possibles, veuillez consulter votre concessionnaire Ford. **Attention** : le verrouillage configurable doit être spécifié au moment de la commande ; il ne pourra pas être commandé en tant qu'option ou accessoire posé par le concessionnaire.

¹⁾Équipement de sécurité, ²⁾Équipement d'aide à la conduite.

Siège conducteur à réglage électrique et chauffant

Avec 10 possibilités de réglage du siège conducteur, vous pouvez facilement trouver la position de conduite la plus confortable. (De série sur Titanium X et Sport, en option sur Titanium)



De série ■
En option (supplément de coût) □
Fait partie d'un pack d'option payant □

FORD TOURNEO CUSTOM Expérience de conduite

	Trend Business	Titanium	Titanium X	Sport
Packs d'options				
Pack Vision – Pare-brise chauffant, témoin de niveau de lave-glace et rétroviseurs chauffants et réglables électriquement	<input type="checkbox"/>	<input checked="" type="checkbox"/>	<input checked="" type="checkbox"/>	<input checked="" type="checkbox"/>
Pack Vision Plus – Pare-brise chauffant, témoin de niveau de lave-glace, rétroviseurs chauffants et rabattables électriquement, allumage automatique des phares et essuie-glaces automatiques à détecteur de pluie	<input type="checkbox"/>	<input checked="" type="checkbox"/>	<input checked="" type="checkbox"/>	<input checked="" type="checkbox"/>
Pack Zen Connect – Système d'alerte de changement de voie (inclut la détection de la baisse de vigilance du conducteur), système audio SYNC 3 avec écran tactile 8" couleur, caméra de recul, témoin de niveau de lave-glace, rétroviseurs chauffants et rabattables électriquement, allumage automatique des phares et essuie-glaces automatiques à détecteur de pluie)	<input type="checkbox"/>	<input type="checkbox"/>	<input type="checkbox"/>	<input type="checkbox"/>

◆=Not available on 300 L1 Eco

*Pour des renseignements détaillés sur les configurations possibles, veuillez consulter votre concessionnaire Ford. **Attention** : le verrouillage configurable doit être spécifié au moment de la commande ; il ne pourra pas être commandé en tant qu'option ou accessoire posé par le concessionnaire.

¹⁾Équipement de sécurité, ²⁾Équipement d'aide à la conduite.

FORD TOURNEO CUSTOM Equipements mécaniques

	Trend Business	Titanium	Titanium X	Sport
Instruments et commandes				
Ordinateur de bord – Autonomie, consommation instantanée et moyenne de carburant, vitesse moyenne, température extérieure	<input checked="" type="checkbox"/>	<input checked="" type="checkbox"/>	<input checked="" type="checkbox"/>	<input checked="" type="checkbox"/>
Eau dans filtre à carburant avec capteur	<input checked="" type="checkbox"/>	<input checked="" type="checkbox"/>	<input checked="" type="checkbox"/>	<input checked="" type="checkbox"/>
Technologie				
Stop & Start◆	<input checked="" type="checkbox"/>	<input checked="" type="checkbox"/>	<input checked="" type="checkbox"/>	<input checked="" type="checkbox"/>
Contrôle d'accélération◆	<input type="checkbox"/>	<input type="checkbox"/>	<input type="checkbox"/>	<input type="checkbox"/>
Filtre à particules (cDPF)	<input checked="" type="checkbox"/>	<input checked="" type="checkbox"/>	<input checked="" type="checkbox"/>	<input checked="" type="checkbox"/>
Réservoir de carburant – 70 litres	<input checked="" type="checkbox"/>	<input checked="" type="checkbox"/>	<input checked="" type="checkbox"/>	<input checked="" type="checkbox"/>
Réservoir d'AdBlue – 21 litres	<input checked="" type="checkbox"/>	<input checked="" type="checkbox"/>	<input checked="" type="checkbox"/>	<input checked="" type="checkbox"/>
Direction assistée	<input checked="" type="checkbox"/>	<input checked="" type="checkbox"/>	<input checked="" type="checkbox"/>	<input checked="" type="checkbox"/>
Témoin de changement de rapport	<input checked="" type="checkbox"/>	<input checked="" type="checkbox"/>	<input checked="" type="checkbox"/>	<input checked="" type="checkbox"/>

◆=Indisponible sur 300 L1 Eco



Caméra de recul

La sélection de la marche arrière entraîne l'affichage de l'image de la caméra de recul sur l'écran couleur du système audio. Des lignes superposées sur l'image indiquent la direction du véhicule. (De série sur Titanium X, option sur les autres finitions)

FORD TOURNEO CUSTOM Confort et commodité

	Trend Business	Titanium	Titanium X	Sport
Commodité intérieure				
Porte-bouteille – Double, bouteille de 2 litres, monté sur la planche de bord avec couvercle déroulable	<input checked="" type="checkbox"/>	<input checked="" type="checkbox"/>	<input checked="" type="checkbox"/>	<input checked="" type="checkbox"/>
Boîte à gants – Verrouillable	<input checked="" type="checkbox"/>	<input checked="" type="checkbox"/>	<input checked="" type="checkbox"/>	<input checked="" type="checkbox"/>
Pack fumeur – Allume-cigare et cendrier	<input type="checkbox"/>	<input type="checkbox"/>	<input type="checkbox"/>	<input type="checkbox"/>
Rangement – Porte-cartes	<input checked="" type="checkbox"/>	<input checked="" type="checkbox"/>	<input checked="" type="checkbox"/>	<input checked="" type="checkbox"/>
Rangement – Espace de rangement dans la partie supérieure de la planche de bord avec couvercle relevable	<input checked="" type="checkbox"/>	<input checked="" type="checkbox"/>	<input checked="" type="checkbox"/>	<input checked="" type="checkbox"/>
Systèmes audio et de communication				
Système audio SYNC avec écran 4", Bluetooth®, commandes au volant, port USB et dix haut-parleurs	<input checked="" type="checkbox"/>	<input checked="" type="checkbox"/>	<input checked="" type="checkbox"/>	<input checked="" type="checkbox"/>
Système audio SYNC avec écran 4", Bluetooth®, commandes au volant, port USB, réception radio DAB et dix haut-parleurs	<input type="checkbox"/>	<input type="checkbox"/>	<input type="checkbox"/>	<input type="checkbox"/>
Système audio SYNC 3* avec écran couleur 8" tactile, Bluetooth®, commandes au volant, AppLink, Apple CarPlay, Android Auto, port USB et dix haut-parleurs	<input type="checkbox"/>	<input checked="" type="checkbox"/>	<input checked="" type="checkbox"/>	<input checked="" type="checkbox"/>
Système audio SYNC 3* avec écran couleur 8" tactile, Bluetooth®, commandes au volant, AppLink, Apple CarPlay, Android Auto, port USB, réception radio DAB et dix haut-parleurs	<input type="checkbox"/>	<input type="checkbox"/>	<input type="checkbox"/>	<input type="checkbox"/>
Système audio SYNC 3* avec écran couleur 8" tactile, GPS, Bluetooth®, commandes au volant, AppLink, Apple CarPlay, Android Auto, port USB, réception radio DAB et dix haut-parleurs	<input type="checkbox"/>	<input type="checkbox"/>	<input checked="" type="checkbox"/>	<input type="checkbox"/>
Climatisation				
Air conditionné – Avant avec filtre à pollen	<input checked="" type="checkbox"/>	<input checked="" type="checkbox"/>	<input checked="" type="checkbox"/>	<input checked="" type="checkbox"/>
Air conditionné arrière	<input type="checkbox"/>	<input checked="" type="checkbox"/>	<input checked="" type="checkbox"/>	<input checked="" type="checkbox"/>
Chauffage – Coefficient positif de température (PTC)	<input checked="" type="checkbox"/>	<input checked="" type="checkbox"/>	<input checked="" type="checkbox"/>	<input checked="" type="checkbox"/>
Chauffage additionnel	<input type="checkbox"/>	<input type="checkbox"/>	<input type="checkbox"/>	<input type="checkbox"/>
Chauffage additionnel avec commande à distance	<input type="checkbox"/>	<input type="checkbox"/>	<input type="checkbox"/>	<input type="checkbox"/>

Note : La marque de mot Bluetooth® et les logos sont la propriété de Bluetooth SIG, Inc. Toute utilisation de telles marques par Ford Motor Company et sociétés affiliées fait l'objet d'une licence. Les autres marques et noms commerciaux sont ceux de leurs propriétaires respectifs.

*La fonction SYNC avec AppLink n'est pas disponible dans toutes les langues européennes. Se référer au site www.ford.fr pour avoir les informations les plus récentes.

Attention : certaines fonctionnalités ne sont disponibles qu'avec un iPhone 5/Android 5,0 (Lollipop) ou sur des versions plus récentes. Certaines fonctions de SYNC 3 nécessitent de une correction de données, générant des coûts liés à l'utilisation de données. Pour vérifier si Apple CarPlay et Android Auto sont disponibles dans votre marché, se référer aux sites internet officiels Apple CarPlay et Android Auto pour les informations les plus récentes.**Les 2 packs ne sont pas de série sur Titanium X mais sont disponibles au choix.

De série

En option

Fait partie d'un pack d'options payant

FORD TOURNEO CUSTOM Confort et commodité

	Trend Business	Titanium	Titanium X	Sport
Éclairage intérieur				
Éclairage de courtoisie – Au plafond, avant avec lecteurs de cartes et fonction d'extinction temporisée progressive	<input checked="" type="checkbox"/>	<input checked="" type="checkbox"/>	<input checked="" type="checkbox"/>	<input checked="" type="checkbox"/>
Éclairage de courtoisie – Éclairage de plancher (porte latérale uniquement)	<input checked="" type="checkbox"/>	<input checked="" type="checkbox"/>	<input checked="" type="checkbox"/>	<input checked="" type="checkbox"/>
Éclairage de courtoisie – Éclairage de courtoisie sièges arrière avec fonction d'extinction temporisée progressive	<input checked="" type="checkbox"/>	<input checked="" type="checkbox"/>	<input checked="" type="checkbox"/>	<input checked="" type="checkbox"/>
Éclairages dans l'aire de chargement	<input checked="" type="checkbox"/>	<input checked="" type="checkbox"/>	<input checked="" type="checkbox"/>	<input checked="" type="checkbox"/>
Sièges				
Siège conducteur chauffant à réglages manuels multiples (avant/arrière, incliné, en hauteur, de basculement et lombaire) avec accoudoir	<input checked="" type="checkbox"/>	<input checked="" type="checkbox"/>	<input checked="" type="checkbox"/>	<input checked="" type="checkbox"/>
Siège conducteur chauffant et à réglages électriques multiples (avant/arrière, incliné, en hauteur, de dossier et lombaire) avec accoudoir	<input checked="" type="checkbox"/>	<input type="checkbox"/>	<input checked="" type="checkbox"/>	<input checked="" type="checkbox"/>
Siège passager avant chauffant à réglages manuels multiples (avant/arrière, incliné, en hauteur, de basculement) avec accoudoir	<input checked="" type="checkbox"/>	<input checked="" type="checkbox"/>	<input checked="" type="checkbox"/>	<input checked="" type="checkbox"/>
Siège passager avant chauffant à réglages manuels multiples (avant/arrière, incliné, en hauteur, de dossier et lombaire) avec accoudoir	<input checked="" type="checkbox"/>	<input checked="" type="checkbox"/>	<input checked="" type="checkbox"/>	<input checked="" type="checkbox"/>
Banquette passagers avant (indisponible sur Titanium BVA)	<input type="checkbox"/>	<input type="checkbox"/>	<input checked="" type="checkbox"/>	<input checked="" type="checkbox"/>
Sièges arrière – Deuxième rangée, trois sièges individuels, rabattables et amovibles (non disponible sur Tourneo Shuttle)	<input checked="" type="checkbox"/>	<input checked="" type="checkbox"/>	<input checked="" type="checkbox"/>	<input checked="" type="checkbox"/>
Sièges arrière – Deuxième rangée, siège double (sur Tourneo Shuttle)	<input checked="" type="checkbox"/>	<input checked="" type="checkbox"/>	<input checked="" type="checkbox"/>	<input checked="" type="checkbox"/>
Sièges arrière – Troisième rangée, trois sièges larges (2+1), rabattables et amovibles (non disponible sur Tourneo Shuttle)	<input checked="" type="checkbox"/>	<input checked="" type="checkbox"/>	<input checked="" type="checkbox"/>	<input checked="" type="checkbox"/>
Sièges arrière – Troisième rangée, trois sièges individuels, rabattables et amovibles (non disponible sur Tourneo Shuttle)	<input checked="" type="checkbox"/>	<input checked="" type="checkbox"/>	<input checked="" type="checkbox"/>	<input checked="" type="checkbox"/>
Sièges arrière – Troisième rangée, siège double (sur Tourneo Shuttle)	<input checked="" type="checkbox"/>	<input checked="" type="checkbox"/>	<input checked="" type="checkbox"/>	<input checked="" type="checkbox"/>
Sièges arrière – Quatrième rangée, trois sièges (sur Tourneo Shuttle)	<input checked="" type="checkbox"/>	<input checked="" type="checkbox"/>	<input checked="" type="checkbox"/>	<input checked="" type="checkbox"/>

5 étoiles au test Euro NCAP

La sécurité sans compromis

Le Ford Tourneo Custom fait officiellement partie de la liste des véhicules les plus sûrs actuellement en circulation. L'organisme Euro NCAP lui a attribué la note maximale de 5 étoiles pour son niveau global de sécurité. Le Ford Tourneo Custom s'est également vu décerner deux distinctions Euro NCAP Advanced pour son système d'alerte de changement de voie.

Un freinage toujours plus sûr

Le Ford Tourneo Custom a pour priorité absolue de garantir la sécurité du conducteur et de ses passagers. Les équipements de sécurité de série incluent les freins avec antiblocage des roues (ABS) et aide au freinage d'urgence (AFU), qui permettent de réduire les distances de freinage d'urgence. Les plaquettes de frein surdimensionnées ont une meilleure durée de vie et résistent mieux à la perte de la force de freinage, tandis que des capteurs d'usure indiquent quand le remplacement des plaquettes s'impose.



De série
 En option
 Fait partie d'un pack d'options payant

FORD TOURNEO CUSTOM Confort et commodité

	Trend Business	Titanium	Titanium X	Sport
Instruments et commandes				
Volant réglable en hauteur et en profondeur	<input checked="" type="checkbox"/>	<input checked="" type="checkbox"/>	<input checked="" type="checkbox"/>	<input checked="" type="checkbox"/>
Rétroviseurs extérieurs avec répétiteur latéral de clignotant intégré	<input checked="" type="checkbox"/>	<input checked="" type="checkbox"/>	<input checked="" type="checkbox"/>	<input checked="" type="checkbox"/>
Rétroviseurs extérieurs réglables, rabattables électriquement et chauffants	<input checked="" type="checkbox"/>	<input checked="" type="checkbox"/>	<input checked="" type="checkbox"/>	<input checked="" type="checkbox"/>
Rétroviseurs extérieurs – Coques couleur carrosserie	<input checked="" type="checkbox"/>	<input checked="" type="checkbox"/>	<input checked="" type="checkbox"/>	<input checked="" type="checkbox"/>
Essuie-glaces – Avant, balayage variable/intermittent	<input checked="" type="checkbox"/>	<input checked="" type="checkbox"/>	<input checked="" type="checkbox"/>	<input checked="" type="checkbox"/>
Essuie-glace – Automatiques avec capteur de pluie (inclut l'allumage automatique des phares)	<input checked="" type="checkbox"/>	<input checked="" type="checkbox"/>	<input checked="" type="checkbox"/>	<input checked="" type="checkbox"/>
Volant – 4 branches, gainé cuir	<input checked="" type="checkbox"/>	<input checked="" type="checkbox"/>	<input checked="" type="checkbox"/>	<input checked="" type="checkbox"/>
Pommeau de levier de vitesses – Gainé cuir	<input checked="" type="checkbox"/>	<input checked="" type="checkbox"/>	<input checked="" type="checkbox"/>	<input checked="" type="checkbox"/>
Pare-soleil – Conducteur et passager	<input checked="" type="checkbox"/>	<input checked="" type="checkbox"/>	<input checked="" type="checkbox"/>	<input checked="" type="checkbox"/>
Pare-soleil sur portes latérales	<input type="checkbox"/>	<input checked="" type="checkbox"/>	<input checked="" type="checkbox"/>	<input checked="" type="checkbox"/>
Vitres avant à commande électrique avec ouverture à impulsion côté conducteur	<input checked="" type="checkbox"/>	<input checked="" type="checkbox"/>	<input checked="" type="checkbox"/>	<input checked="" type="checkbox"/>
Technologie				
Système de remplissage sans bouchon Ford Easy Fuel (évitant les erreurs de carburant)	<input checked="" type="checkbox"/>	<input checked="" type="checkbox"/>	<input checked="" type="checkbox"/>	<input checked="" type="checkbox"/>
Pare-brise chauffant Quickclear	<input checked="" type="checkbox"/>	<input checked="" type="checkbox"/>	<input checked="" type="checkbox"/>	<input checked="" type="checkbox"/>
Packs d'options**				
Pack Titanium X clair – Inclut la caméra de recul, les phares xénon, garnissage cuir Salerno en Palazzo Grey, accoudoirs, sièges chauffants à 10 réglages, système audio SYNC 3* avec écran tactile 8" couleur et navigation, AppLink, lecture vocale des SMS et dix haut-parleurs	<input type="checkbox"/>	<input type="checkbox"/>	<input checked="" type="checkbox"/>	<input checked="" type="checkbox"/>
Pack Titanium X foncé – Inclut la caméra de recul, les phares xénon, garnissage cuir Salerno en Dark Palazzo Grey, accoudoirs, sièges chauffants à 10 réglages, système audio SYNC 3* avec écran tactile 8" couleur et navigation, AppLink, lecture vocale des SMS et dix haut-parleurs	<input type="checkbox"/>	<input type="checkbox"/>	<input checked="" type="checkbox"/>	<input checked="" type="checkbox"/>

Note: La marque de mot Bluetooth® et les logos sont la propriété de Bluetooth SIG, Inc. Toute utilisation de telles marques par Ford Motor Company et sociétés affiliées fait l'objet d'une licence. Les autres marques et noms commerciaux sont ceux de leurs propriétaires respectifs. *La fonction SYNC avec AppLink n'est pas disponible dans toutes les langues européennes. Se référer au site www.ford.fr pour avoir les informations les plus récentes. Attention : certaines fonctionnalités ne sont disponibles qu'avec un iPhone 5/Android 5.0 (Lollipop) ou sur des versions plus récentes. Certaines fonctions de SYNC 3 nécessitent de une correction de données, générant des coûts liés à l'utilisation de données. Pour vérifier si Apple CarPlay et Android Auto sont disponibles dans votre marché, se référer aux sites internet officiels Apple CarPlay et Android Auto pour les informations les plus récentes. **Les 2 packs ne sont pas de série sur Titanium X mais sont disponibles au choix.

Note: La marque de mot Bluetooth® et les logos sont la propriété de Bluetooth SIG, Inc. Toute utilisation de telles marques par Ford Motor Company et sociétés affiliées fait l'objet d'une licence. Les autres marques et noms commerciaux sont ceux de leurs propriétaires respectifs. *La fonction SYNC avec AppLink n'est pas disponible dans toutes les langues européennes. Se référer au site www.ford.fr pour avoir les informations les plus récentes. Attention : certaines fonctionnalités ne sont disponibles qu'avec un iPhone 5/Android 5.0 (Lollipop) ou sur des versions plus récentes. Certaines fonctions de SYNC 3 nécessitent de une correction de données, générant des coûts liés à l'utilisation de données. Pour vérifier si Apple CarPlay et Android Auto sont disponibles dans votre marché, se référer aux sites internet officiels Apple CarPlay et Android Auto pour les informations les plus récentes. **Les 2 packs ne sont pas de série sur Titanium X mais sont disponibles au choix.



Jantes alliage 16" 5 x 2 branches Silver avec écrous antivol (de série sur Trend Business, Tourneo Shuttle Trend Business et Titanium)



Jantes alliage 17" 5 x 2 branches, finition Black brillante avec écrous antivol (de série sur Sport)



Jantes alliage 17" 10 branches Silver avec écrous antivol (de série sur Titanium)



Jantes alliage 17" avec écrous antivol (en option sur Titanium)

FORD TOURNEO CUSTOM Protection et sécurité

	Trend Business	Titanium	Titanium X	Sport
Sécurité				
Système de freinage antiblocage (ABS) avec répartition électronique du freinage (EBD)	<input checked="" type="checkbox"/>	<input checked="" type="checkbox"/>	<input checked="" type="checkbox"/>	<input checked="" type="checkbox"/>
Airbag conducteur	<input checked="" type="checkbox"/>	<input checked="" type="checkbox"/>	<input checked="" type="checkbox"/>	<input checked="" type="checkbox"/>
Airbag – Passager avant* (comprend un interrupteur)	<input checked="" type="checkbox"/>	<input checked="" type="checkbox"/>	<input checked="" type="checkbox"/>	<input checked="" type="checkbox"/>
Airbag – Airbags latéraux et rideaux avant	<input checked="" type="checkbox"/>	<input checked="" type="checkbox"/>	<input checked="" type="checkbox"/>	<input checked="" type="checkbox"/>
Ceintures de sécurité 3 points à enrouleur sur tous les sièges	<input checked="" type="checkbox"/>	<input checked="" type="checkbox"/>	<input checked="" type="checkbox"/>	<input checked="" type="checkbox"/>
Fixation ISOFIX – 4 fixations – Centre (3ème rangée), côtés conducteur et passager (2ème rangée) et côté passager (3ème rangée) Indisponible sur Tourneo Shuttle	<input checked="" type="checkbox"/>	<input checked="" type="checkbox"/>	<input checked="" type="checkbox"/>	<input checked="" type="checkbox"/>
Fixation pour siège enfant ISOFIX – 4 fixations côtés conducteur et passager des 2ème et 3ème rangées Indisponible sur Tourneo Shuttle	<input checked="" type="checkbox"/>	<input checked="" type="checkbox"/>	<input checked="" type="checkbox"/>	<input checked="" type="checkbox"/>
Protection				
Alarme périmétrique	<input type="checkbox"/>	<input checked="" type="checkbox"/>	<input checked="" type="checkbox"/>	<input checked="" type="checkbox"/>
Verrouillage centralisé des ouvrants avec commande à distance	<input checked="" type="checkbox"/>	<input checked="" type="checkbox"/>	<input checked="" type="checkbox"/>	<input checked="" type="checkbox"/>
Verrouillage centralisé double des ouvrants avec commande à distance	<input type="checkbox"/>	<input type="checkbox"/>	<input type="checkbox"/>	<input type="checkbox"/>
Reverrouillage automatique des portes après 45 secondes	<input checked="" type="checkbox"/>	<input checked="" type="checkbox"/>	<input checked="" type="checkbox"/>	<input checked="" type="checkbox"/>
Signal sonore de non fermeture des ouvrants lors du verrouillage	<input checked="" type="checkbox"/>	<input checked="" type="checkbox"/>	<input checked="" type="checkbox"/>	<input checked="" type="checkbox"/>
Ouverture du capot avec clé	<input checked="" type="checkbox"/>	<input checked="" type="checkbox"/>	<input checked="" type="checkbox"/>	<input checked="" type="checkbox"/>
Freins				
Freinage assisté à double circuit, ABS, freins à disques avant et arrière	<input checked="" type="checkbox"/>	<input checked="" type="checkbox"/>	<input checked="" type="checkbox"/>	<input checked="" type="checkbox"/>
Contrôle électronique de stabilité (ESC)	<input checked="" type="checkbox"/>	<input checked="" type="checkbox"/>	<input checked="" type="checkbox"/>	<input checked="" type="checkbox"/>
Aide au démarrage en côte (HSA)	<input checked="" type="checkbox"/>	<input checked="" type="checkbox"/>	<input checked="" type="checkbox"/>	<input checked="" type="checkbox"/>
Aide au freinage d'urgence (AFU)	<input checked="" type="checkbox"/>	<input checked="" type="checkbox"/>	<input checked="" type="checkbox"/>	<input checked="" type="checkbox"/>
Feux de freinage d'urgence	<input checked="" type="checkbox"/>	<input checked="" type="checkbox"/>	<input checked="" type="checkbox"/>	<input checked="" type="checkbox"/>

*Note : ne jamais placer un siège de sécurité enfant orienté vers l'arrière sur le siège passager avant d'un véhicule Ford dont l'airbag frontal passager n'est pas désactivé.



Transmission automatique SelectShift

Pour plus de confort et de commodité en conduite urbaine, le Tourneo Custom peut être équipé d'une transmission automatique six vitesses SelectShift. Cette transmission douce, réactive et efficace permet aussi au conducteur de passer manuellement les vitesses au moyen de boutons placés sur le levier sélecteur. (Disponible sur les motorisations 130 ch et 170 ch)

FORD TOURNEO CUSTOM Utilitaire

	Trend Business	Titanium	Titanium X	Sport
Carrosserie				
Portes latérales coulissantes droite et gauche d'accès aux places arrière	<input checked="" type="checkbox"/>	<input checked="" type="checkbox"/>	<input checked="" type="checkbox"/>	<input checked="" type="checkbox"/>
Vitre entrebaïllante sur portes latérales droite et gauche	<input checked="" type="checkbox"/>	<input checked="" type="checkbox"/>	<input checked="" type="checkbox"/>	<input checked="" type="checkbox"/>
Hayon arrière vitré avec essuie-glace/lave-glace	<input checked="" type="checkbox"/>	<input checked="" type="checkbox"/>	<input checked="" type="checkbox"/>	<input checked="" type="checkbox"/>
Marchepieds latéraux	<input checked="" type="checkbox"/>	<input checked="" type="checkbox"/>	<input checked="" type="checkbox"/>	<input checked="" type="checkbox"/>
Vitres fixes sur troisième rangée	<input checked="" type="checkbox"/>	<input checked="" type="checkbox"/>	<input checked="" type="checkbox"/>	<input checked="" type="checkbox"/>
Vitre arrière – Chauffante	<input checked="" type="checkbox"/>	<input checked="" type="checkbox"/>	<input checked="" type="checkbox"/>	<input checked="" type="checkbox"/>
Tapis et habillage				
Plancher recouvert de moquette	<input checked="" type="checkbox"/>	<input checked="" type="checkbox"/>	<input checked="" type="checkbox"/>	<input checked="" type="checkbox"/>
Certification				
Numéro de série du véhicule – Visible	<input checked="" type="checkbox"/>	<input checked="" type="checkbox"/>	<input checked="" type="checkbox"/>	<input checked="" type="checkbox"/>
Équipement électrique				
Démarrage grand froid	<input type="checkbox"/>	<input type="checkbox"/>	<input type="checkbox"/>	<input type="checkbox"/>
Alternateur (165 A)	<input checked="" type="checkbox"/>	<input checked="" type="checkbox"/>	<input checked="" type="checkbox"/>	<input checked="" type="checkbox"/>
Prise de courant 12 V	<input checked="" type="checkbox"/>	<input checked="" type="checkbox"/>	<input checked="" type="checkbox"/>	<input checked="" type="checkbox"/>
Prise de courant – 12 V (située à l'arrière)	<input checked="" type="checkbox"/>	<input checked="" type="checkbox"/>	<input checked="" type="checkbox"/>	<input checked="" type="checkbox"/>
Prise 230 V/150 W	<input type="checkbox"/>	<input type="checkbox"/>	<input type="checkbox"/>	<input type="checkbox"/>

Une conception plus ingénieuse pour une plus grande tranquillité d'esprit

Avec 4 500 tests de collision virtuels et réels à son actif, le Tourneo Custom est conçu pour offrir une sécurité optimale à ses occupants. Cette protection exceptionnelle commence au niveau de la structure de caisse rigide, avec des quantités accrues d'acier à haute résistance. Elle est complétée par différentes innovations en matière de sécurité, avec un ensemble complet d'airbags, ainsi qu'un châssis évolué et un système de freinage reposant sur des technologies avancées.

Airbags latéraux et rideaux

Conçus pour protéger le conducteur et les passagers avant contre les blessures à la tête. (De série)



De série
En option (supplément de coût).

FORD TOURNEO CUSTOM Utilitaire

	Trend Business	Titanium	Titanium X	Sport
Extérieur fonctionnel				
Galerie de toit intégrée et escamotable (indisponible sur 310 L2)	<input type="checkbox"/>	<input type="checkbox"/>	<input type="checkbox"/>	
Bavettes avant et arrière	<input checked="" type="checkbox"/>	<input checked="" type="checkbox"/>	<input checked="" type="checkbox"/>	
Crochet d'attelage avec contrôle du roulis de la remorque (non disponible sur Sport avec boîte automatique)	<input type="checkbox"/>	<input type="checkbox"/>	<input type="checkbox"/>	<input type="checkbox"/>
Compartment de chargement				
2 anneaux d'arrimage compatibles DIN 75410 (L1 uniquement)	<input checked="" type="checkbox"/>	<input checked="" type="checkbox"/>	<input checked="" type="checkbox"/>	<input checked="" type="checkbox"/>
2 anneaux d'arrimage compatibles DIN 75410 (de série sur L2)	<input checked="" type="checkbox"/>	<input checked="" type="checkbox"/>	<input checked="" type="checkbox"/>	<input checked="" type="checkbox"/>

La conduite avec l'AdBlue®

Pour fonctionner correctement, le réservoir d'AdBlue® du moteur diesel Euro 6 de votre Ford Tourneo Custom doit être rempli d'AdBlue®. Le système émet des avertissements lumineux quand le niveau du liquide est trop bas. Pour plus d'informations, contactez votre concessionnaire Ford.



De série
En option (supplément de coût)

FORD TOURNEO CUSTOM Options pour véhicules spéciaux*

	Code SVO	Trend Business
Carrosserie		
Accès roue de secours avec hayon arrière fermé	A532	<input type="checkbox"/>
Équipement électrique		
Contrôle de régime moteur pour prise de mouvement	A003	<input type="checkbox"/>
Boîtier de fusibles auxiliaire	A526	<input type="checkbox"/>
Pré-disposition pour 2 gyrophares	A606	<input type="checkbox"/>
Faisceau d'attelage seu (not available on 300L1 Eco)l	A055	<input type="checkbox"/>
Boîtier de gestion d'énergie intelligent	A540	<input type="checkbox"/>
Pack forte puissance - inclut un alternateur renforcé, 2 batteries AGM, pré-disposition pour contrôle de régime moteur, boîtier de gestion d'énergie intelligent	A550	<input type="checkbox"/>
Déclenchement manuel de la régénération du filtre à particules	A660	<input type="checkbox"/>
Peinture spéciale		
Peinture spéciale, consultez le concessionnaire pour plus de détails♦	Divers	<input type="checkbox"/>

♦Au moment de la commande, entrer un code SVO (Special Vehicle Option). La peinture SVO implique que les pare-chocs, les baguettes de protection latérales, la coque de rétroviseur et les poignées de portes sont non peints
*tous les équipements décrits sont indisponibles en France.

En option

FORD TOURNEO CUSTOM Disponibilité des modèles

	310 L1	310 L2	320 L1	320 L2
Tourneo Custom				
2.0 L EcoBlue 105 ch (77 kW) (finition Trend Business)			☒	☒
2.0 L EcoBlue 130 ch (96 kW) (finition Trend Business)			☒	☒
2.0 L EcoBlue 130 ch (96 kW) (finition Titanium et Titanium X)	☒	☒	☒	☒
2.0 L EcoBlue 130 ch (96 kW) boîte automatique 6 rapports (finition Trend Business)	☒	☒	☒	☒
2.0 L EcoBlue 130 ch (96 kW) boîte automatique 6 rapports (finition Titanium et Titanium X)	☒	☒	☒	☒
2.0 L EcoBlue 170 ch (125 kW) (finition Trend Business)			☒	☒
2.0 L EcoBlue 170 ch (125 kW) (finition Titanium, Titanium X et Sport)	☒	☒	☒	☒
2.0 L EcoBlue 170 ch (125 kW) boîte automatique 6 rapports (finition Trend Business)	☒	☒	☒	☒
2.0 L EcoBlue 170 ch (125 kW) boîte automatique 6 rapports (finition Titanium et Titanium X)	☒	☒	☒	☒
2.0 L EcoBlue 170 ch (125 kW) boîte automatique 6 rapports (finition Sport)	☒			
Tourneo Shuttle*				
2.0 L EcoBlue 130 ch (96 kW)				☒
2.0 L EcoBlue 130 ch (96 kW) boîte automatique 6 rapports				☒
2.0 L EcoBlue 170 ch (125 kW)				☒
2.0 L EcoBlue 170 ch (125 kW) boîte automatique 6 rapports				☒

L1 = Empattement court, L2 = Empattement long. Sauf indication contraire, tous les moteurs sont conformes à la norme antipollution Euro 6.* disponible uniquement en Trend Business et Titanium.

Air conditionné arrière

Un système indépendant de climatisation est disponible pour l'arrière de l'habitacle, avec ses propres boutons de commande. (De série sur Titanium, Titanium X et Sport, en option sur Trend Business)



FORD TOURNEO CUSTOM Dimensions (mm)

Tourneo Custom L1.

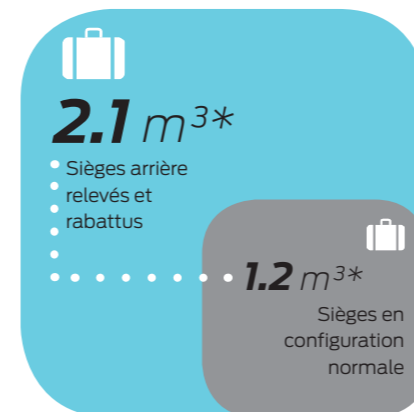

Tourneo Custom L2



*Méthode SAE.

Tourneo Custom 8/9 sièges

	5	9
Longueur hors tout A	4973	5340
Largeur hors tout (avec/sans rétroviseurs) B	2272/1986	2272/1986
Hauteur hors tout* C	1959-1979	1954-1977
Largeur d'ouverture porte latérale D	930	930
Largeur de chargement entre passages de roue E	1351	1351
Largeur du coffre F	1752	1752
Hauteur du coffre G	1294	1294
Longueur du coffre (au plancher) H	650	1017
Volume de chargement (litres)		
Volume de chargement (en litres – derrière la troisième rangée de sièges) (sauf Tourneo Shuttle)	1200	1900
Diamètre de braquage (m)		
Roues 16", entre trottoirs/entre murs	11.6/12.15	12.8/13.41
Roues 17", entre trottoirs/entre murs	11.8/12.3	13.0/13.5

L1 = Empattement court, L2 = Empattement long. Toutes les dimensions (affichées en mm) sont soumises à des tolérances de fabrication, renvoient à des modèles de spécification minimum et n'incluent pas les équipements additionnels. Ces illustrations sont purement à titre indicatif. *Les hauteurs correspondent aux valeurs minimum et maximum entre un véhicule chargé et un véhicule vide.



Disponible ☒

FORD TOURNEO CUSTOM Poids et charges

	Charge utile (kg) ⁹⁹	Poids total autorisé en charge (kg)	Poids à vide (kg) ¹	Charge maxi sur essieu avant (kg)	Charge maxi sur essieu arrière (kg)	Rapport de pont ⁹⁹	Poids total maximum roulant autorisé (kg)	Charge remorquable maximale admissible (kg) (a)	
								Freiné	Non freiné
Tourneo Custom L1									
2.0 L EcoBlue 105 ch (77 kW)	895	3190	2295	1625	1640	3,94/4,19	4540/5040	2000	750
2.0 L EcoBlue 130 ch (96 kW)/170 ch (125 kW)	895	3190	2295	1625	1640	4,19	5240	2150	750
2.0 L EcoBlue 130 ch (96 kW)/170 ch (125 kW) (avec boîte automatique)	900	3240	2340	1675	1640	3,65	4240	1150	750
2.0 L EcoBlue 170 ch (125 kW) Boîte manuelle (finition Sport)	860	3140	2280	1600	1640	4,19	5240	2200	750
2.0 L EcoBlue 170 ch (125 kW) Boîte automatique (finition Sport)	810	3140	2330	1600	1640	3,65	4100	1000	750
Tourneo Custom L2									
2.0 L EcoBlue 105 ch (77 kW)	845	3190	2345	1725	1640	3,94/4,19	4540/5040	1400/1850	750
2.0 L EcoBlue 130 ch (96 kW)/170 ch (125 kW)	845	3190	2345	1725	1640	4,19	5240	2050	750
2.0 L EcoBlue 130 ch (96 kW)/170 ch (125 kW) (avec boîte automatique)	845	3240	2395	1725	1640	3,65	4240	1000	750
2.0 L EcoBlue 170 ch (125 kW) Boîte manuelle (finition Sport)	815	3140	2325	1650	1640	4,19	5240	2150	750

L1 = Empattement court. **L2** = Empattement long.⁹⁹Le rapport de pont illustré est disponible en fonction de la combinaison modèle, poids total autorisé en charge et moteur. ⁹⁹**Charge utile totale** = Poids total en charge, moins poids à vide. PTAC = Poids total en charge. Le poids total en charge autorisé d'un véhicule rigide, à savoir avec carrosserie, charge utile, accessoires, carburant, huile, eau, conducteur et équipage. **Le poids à vide** est affecté par de nombreux facteurs comme la carrosserie, les moteurs et les options (les poids à vide donnés sont différents en fonction des finitions et sont donnés pour la finition la moins équipée), il comprend le plein des réservoirs de fluides à 100 % et réservoir de carburant plein à 90 % compris mais sans conducteur (75 kg), équipage ou chargement. Dans ce guide, la charge utile correspond à la différence entre le poids total autorisé en charge (PTAC) et le poids à vide. À noter que le poids réel est toujours soumis à des tolérances de fabrication qui peuvent entraîner des variations de charge utile entre ce guide et le poids réel. NB : il est de la responsabilité du conducteur de s'assurer que son véhicule est conforme à la réglementation pour un usage sur route. **(a)** La charge remorquable freinée maximum d'une remorque dépend de la puissance choisie du moteur et des options/équipements additionnels sélectionnés. **PTRA** = Poids total roulant autorisé. Le poids total autorisé en charge d'un véhicule rigide (voir PTAC) avec sa remorque et son chargement.

FORD TOURNEO CUSTOM Consommation de carburant et rejets de CO₂

Depuis le 1er septembre 2017, certains véhicules neufs sont réceptionnés sur la base de la procédure d'essai harmonisée au niveau mondial pour les véhicules légers (WLTP), qui est une nouvelle procédure d'essai plus réaliste permettant de mesurer la consommation de carburant et les émissions de CO₂. A partir du 1er septembre 2018, la procédure WLTP remplacera complètement le nouveau cycle européen de conduite (NEDC), qui est la procédure d'essai utilisée actuellement. Les conditions d'essai étant plus réalistes, la consommation de carburant et les émissions de CO₂ mesurées selon la procédure WLTP sont, dans de nombreux cas, plus élevées que celles mesurées selon la procédure NEDC. 2018 étant une année de transition pour l'application de ces deux normes, les données ci-après indiquent les valeurs transitoires de rejet de CO₂ et de consommation de carburant sur la base des normes WLTP transposée en NEDC par un algorithme (norme NEDC corrélée) utilisées pendant la période transitoire. Ces nouvelles normes impactent la fiscalité automobile. Pour plus d'informations merci de contacter votre concessionnaire.

	Rapport de pont ⁹⁹	Émissions de CO ₂ (g/km) ⁹⁹	Consommation de carburant en L/100 km ⁹⁹		
			Urbain	Extra urbain	Mixte
Tourneo Custom					
2.0 L EcoBlue 105 ch (77 kW)	4,19	168	7,4	5,9	6,4
2.0 L EcoBlue 130 ch (96 kW)	4,19	178	7,5	6	6,7
2.0 L EcoBlue 170 ch (125 kW)	4,19	178	7,5	6	6,7
2.0 L EcoBlue 130 ch (96 kW)/170 ch (125 kW) (avec boîte automatique)	3,65	183	8,1	6,3	7

⁹⁹Le rapport de pont est disponible en fonction de la combinaison modèle, poids total autorisé en charge et moteur/transmission. ⁹⁹Les valeurs de consommation de carburant/d'énergie et d'émissions de CO₂ déclarés sont mesurés conformément aux conditions techniques requises et aux spécifications des réglementations européennes (CE) 715/2007 et (CE) 692/2008 (dernière révision). La consommation et les émissions de CO₂ peuvent être spécifiées pour un type de véhicule et non pour un véhicule individuel. Les procédures de test standard utilisées permettent de comparer différents types de véhicules et constructeurs. En plus des caractéristiques de consommation d'un véhicule, le comportement de conduite ainsi que d'autres facteurs à caractère non technique peuvent influencer les valeurs de consommation de carburant/d'énergie et d'émissions de CO₂.

FORD TOURNEO CUSTOM Etapes suivantes



essayer

Rendez-vous chez votre concessionnaire Ford pour essayer le nouveau Tourneo Custom.



configurer

Configurez votre nouveau Tourneo Custom selon vos besoins et votre budget sur www.ford.fr



financer

Ford Lease : pour les professionnels. Deux solutions de financement en fonction de vos besoins :

- Ford Lease Location Longue Durée : vous choisissez de louer un véhicule pour une durée et un kilométrage déterminés et vous restituez en fin de contrat le véhicule vous libérant ainsi du risque de revente. Vous souscrivez à la carte à des services associés (entretien, pneumatiques, véhicule de remplacement etc...)

- Ford Lease Crédit-Bail : vous choisissez de louer un véhicule sur une durée déterminée et vous avez la possibilité au terme du contrat de le racheter à un prix défini à l'avance. Vous pouvez associer une prestation entretien à votre contrat. Pour plus d'informations sur nos solutions de financement, rendez-vous sur www.ford.fr



contacter

Réserver un essai : 0 800 005 005. Trouver le concessionnaire le plus proche sur www.ford.fr



posséder

Ford apporte à l'entretien et à la réparation de votre Tourneo Custom autant de soin qu'à sa construction. Selon les conditions d'utilisation du véhicule, les intervalles d'entretien peuvent aller jusqu'à 60 000 kms ou 2 ans*.

* voir conditions dans le carnet de service et de garantie



FordPass

FordPass est une nouvelle plateforme qui vous aidera à repenser vos déplacements. Cette application vous aide à trouver une place de stationnement à proximité et des informations sur les concessionnaires. Elle vous propose aussi toutes sortes de guides utiles. Pour en savoir plus, rendez-vous sur : www.fordpass.fr



Garantie et programmes d'entretien

Ford Protect* – Contrat de garantie longue durée jusqu'à + 5 ans/140 000 km (premier des deux termes échu) en vigueur à échéance de la garantie constructeur

Ford Entretien +* – Contrat de maintenance⁽¹⁾ – Durée de 3 à 5 ans, 10 000 à 50 000 km par an (premier des deux termes échu)

Ford Assistance – Assistance routière 7j/7, 24h/24 pendant 2 ans, kilométrage illimité**

Garantie peinture – 2 ans, kilométrage illimité**

Garantie anti corrosion – 12 ans, kilométrage illimité**

Toutes finitions



De série

En option

*Soumis à conditions d'éligibilité.

**A compter de la date de première mise en circulation du véhicule. Soumis à conditions d'éligibilité.

⁽¹⁾ Prise en charge des opérations d'entretien courant du véhicule selon les préconisations Ford (voir conditions chez votre Réparateur Agréé Ford).

Illustrations, descriptions et spécifications. Les informations contenues dans ce catalogue étaient exactes au moment de l'impression. Soucieux de faire constamment évoluer ses produits, Ford se réserve toutefois le droit de modifier à tout moment les spécifications, les couleurs et les prix des modèles et accessoires illustrés et décrits dans la présente publication. Pour obtenir les informations les plus récentes, adressez-vous à votre concessionnaire Ford. Options : dans ce catalogue, chaque fois qu'un élément est décrit comme une option ou un élément d'un pack d'option, cela signifie qu'il implique un supplément de coût par rapport au modèle de base, sauf mention contraire explicite. Tous les modèles et combinaisons de couleurs sont soumis à disponibilité. **Remarque :** certaines photos illustrent un modèle de pré-série ou ont été conçues sur ordinateur. Par conséquent, le design et les équipements du véhicule dans sa version définitive peuvent différer à certains égards. De plus, certains équipements présentés sur les véhicules peuvent être uniquement disponibles en option. **Remarque.** Ce catalogue présente des accessoires de marque Ford ainsi que différents produits soigneusement sélectionnés auprès de nos fournisseurs et proposés sous leur propre marque. **+** Tous les produits estampillés de la marque de nos fournisseurs sont soumis aux conditions de garantie de leurs fournisseurs respectifs et ne relèvent dès lors pas de la responsabilité de Ford. Tous renseignements disponibles auprès de votre concessionnaire Ford. **Remarque :** la marque et les logos Bluetooth® sont la propriété de Bluetooth SIG, Inc. L'utilisation de ces marques par Ford Motor Company fait l'objet d'une licence. La marque et les logos iPod sont la propriété de Apple Inc. Les autres marques déposées et marques commerciales appartiennent à leurs propriétaires respectifs. **Remarque :** Certains des équipements d'aide à la conduite et des équipements de sécurité décrits dans cette brochure fonctionnent à l'aide de détecteurs dont les performances peuvent être affectées par certaines conditions climatiques ou environnementales.



Lorsque cette brochure ne vous sera plus utile, pensez à la faire recycler.



Ford et BP travaillent ensemble pour réduire les consommations de carburant et les émissions de CO₂.



Publié par FMC Automobiles,
34, rue de la Croix de Fer - 78100 St
Germain-en-Laye.
S.A.S au capital de 24 394 693,55 €
BJN 206462. FoE F56E.
PN 877504/0918/0.45m/FRA fr
Août 2018.
© Ford Motor Company Limited.

MY 2018, 75 FRA fr

