

FORD KUGA



Go Further



Visionnaire. Ingénieux. Remarquable.  
Chaque véhicule porte sa signature.

*Henry Ford*



Accéder à d'autres contenus en ligne. Si vous disposez d'un smartphone ou d'une tablette, téléchargez l'application KUGA VIEWR et pointez votre appareil sur n'importe quelle page comportant cette icône.





Nous avons fait  
de  
l'aérodynamique  
un art.

Le nouveau Ford Kuga est le plus innovant des crossovers. Non seulement sa silhouette dynamique attire les regards, mais elle lui permet également de fendre l'air plus facilement, pour une conduite plus silencieuse et une faible consommation de carburant. Sa **grille de calandre active\*** contribue à optimiser son aérodynamisme.



\* De série sur les moteurs 1.6 EcoBoost et 2.0 TDCi avec transmission manuelle.  
Le modèle présenté aux pages 2 et 4 est un Kuga Sport Platinum avec options.



« Appeler Christelle à la maison »

« Lire le message »

« Appeler bureau »

« Lire l'artiste Rihanna »



« Appeler Christophe »

« Appeler maison »

« Lecture aléatoire »

« Qui est-ce qui chante ? »

Bienvenue dans l'univers de la connectivité embarquée de nouvelle génération. Le système à commande vocale **Ford SYNC** offre une connectivité extrêmement évoluée pour vous permettre de contrôler une multitude de fonctions de divertissement et de communication. Il est même capable de lire vos SMS à voix haute\* (de série sur Titanium et Sport Platinum, en option sur Trend)

Vous parlez...

\* Nécessite un téléphone portable compatible. La fonction SMS n'est pas prise en charge dans toutes les langues européennes. Rendez-vous sur [www.ford.fr](http://www.ford.fr) les informations les plus récentes.





... SYNC vous répond.

Le système Ford SYNC réagit aux commandes vocales, vous permettant ainsi de garder les mains sur le volant et les yeux sur la route. Passez et recevez vos appels ou écoutez votre musique grâce à la technologie Bluetooth®. Le système charge et mémorise automatiquement vos contacts téléphoniques et vous permet d'accéder à votre musique depuis une clé USB ou un autre appareil.

La fonction SMS n'est pas prise en charge dans toutes les langues européennes. Rendez-vous sur [www.ford.fr](http://www.ford.fr) les informations les plus récentes.

Remarque : la marque et les logos Bluetooth® sont la propriété de Bluetooth SIG, Inc.

SYNC



Les performances d'une boîte manuelle,



le confort d'une transmission automatique.

**La boîte PowerShift** à double embrayage associe une consommation et des performances dignes d'une boîte manuelle avec le confort d'une transmission automatique. Cette transmission automatique à 6 vitesses pré-sélectionne le rapport suivant au moment opportun pour des changements de rapport rapides et sans interruption de l'accélération. Le mode manuel vous permet de changer de rapport d'une pression sur un bouton. (en option sur les moteurs Diesel)

Une fois la portière fermée, un nouveau monde s'offre à VOUS.

Grâce à l'attention portée au moindre détail, la qualité du nouveau Ford Kuga saute aux yeux. Très élégants, les sièges avant haut de gamme gainés de cuir\* (en option) offrent un confort douillet. La planche de bord recouverte de matériaux souples renforce le sentiment d'espace. Les commandes sont facilement accessibles et bénéficient de détails soignés. Enfin, l'insonorisation particulièrement poussée vous garantit des trajets sereins.



# Transmission intégrale intelligente.

La **transmission intégrale intelligente** du Ford Kuga surveille en permanence les conditions de route. Elle applique automatiquement le couple approprié sur chaque roue pour une traction optimale, sur toutes les surfaces.



Un affichage spécial sur le combiné d'instruments indique la répartition de la transmission entre les quatre roues (de série sur les modèles à transmission intégrale).



## Partez à l'aventure en toute sérénité.

Jouez-vous de toutes les routes au volant de votre nouveau Ford Kuga. Sa **transmission intégrale intelligente** peut envoyer jusqu'à 100 % de la puissance sur l'essieu avant ou arrière selon les conditions, sans action de votre part. En appliquant la force motrice aux roues qui l'utilisent le plus efficacement, ce système de « couple à la demande » optimise la traction et la stabilité. Résultat : une tenue de route exceptionnelle et une agilité exemplaire, même sur les routes les plus exigeantes.



Essence ou Diesel ?

Deux choix aussi séduisants l'un que l'autre.

### 1.6 EcoBoost

Equipés de l'injection directe, d'un turbocompresseur et d'une distribution à calage variable, nos moteurs EcoBoost délivrent des performances dignes de moteurs de plus grande cylindrée, mais avec une consommation de carburant et des émissions bien inférieures. A titre d'exemple, le moteur 1.6 EcoBoost du Ford Kuga affiche une consommation mixte de 6,6 l/100 km\*, avec des émissions de CO<sub>2</sub> de 154 g/km\* seulement.



### 2.0 TDCi

Le moteur Diesel 2.0 TDCi 140 ch du Ford Kuga doit son succès à son raffinement, son efficacité et son appétit mesuré. La version traction produit seulement 139 g/km de CO<sub>2</sub>. La version de 163 ch délivre un couple de 340 Nm, pour des performances de haut niveau.



\* Résultats de tests Ford (traction, avec transmission manuelle).  
Le modèle présenté page 22 est un Kuga Titanium avec options.

**Economique**

Le moteur 2.0 TDCi 140 ch affiche une consommation mixte de seulement

5,3 l/100 km\*



**Respectueux**

Le moteur 2.0 TDCi 140 ch ne produit que

139 g/km CO<sub>2</sub>\*

\* Version 2 roues motrices avec transmission manuelle.

## La vie en haute définition.

Profitez de la beauté des paysages confortablement installé à bord de votre Ford Kuga. Grâce au nouveau toit ouvrant panoramique, l'habitacle est inondé de lumière. Son ouverture à commande électrique permet de faire entrer l'air frais en abondance. Le revêtement réfléchissant limite l'échauffement de l'habitacle, tandis que le store intérieur électrique protège du soleil lorsque vous le désirez (en option).





## Sans les mains, c'est le pied !

Le hayon du nouveau Ford Kuga s'ouvre et se ferme comme par magie, même avec les bras chargés. Avec la clé dans votre poche ou votre sac à main, il vous suffit d'effectuer un mouvement de pied sous la partie centrale du pare-chocs arrière pour que le **hayon mains libres** s'ouvre ou se ferme sans que vous n'ayez à toucher quoi que ce soit (en option).



# Finitions du Kuga.



## TREND

### Principaux équipements extérieurs

- Becquet arrière couleur carrosserie
- Double sortie d'échappement
- Feux de jour à ampoule et réflecteur
- Jantes acier 17" et enjoliveurs 5x2 branches
- Phares antibrouillard avant
- Poignées de portes couleur carrosserie
- Rétroviseurs extérieurs électriques, chauffants, couleur carrosserie, avec répéteurs de clignotants intégrés
- Trappe sans bouchon Easy Fuel avec détrompeur de carburant

### Moteurs :

#### Essence

- 1.6 EcoBoost 150 ch Stop & Start (110 kW) 4x2 boîte manuelle
- 1.6 EcoBoost 182 ch (134 kW) 4x4 boîte automatique

#### Diesel

- 2.0 TDCi 140 ch (103 kW) 4x2 boîte manuelle
- 2.0 TDCi 140 ch (103 kW) 4x4 boîte manuelle ou Powershift (véhicule présenté avec peinture optionnelle)

## TITANIUM

### Principaux équipements extérieurs en plus de la finition Trend

- Allumage automatique des phares et des essuie glaces
- Calandre avant peinte en noir avec barres chromées
- Grilles avant centrale et extérieures peintes en noir
- Jantes alliage 17", 9x2 branches

### Moteurs :

#### Essence

- 1.6 EcoBoost 150 ch Stop & Start (110 kW) 4x2 boîte manuelle
- 1.6 EcoBoost 182 ch (134 kW) 4x4 boîte automatique

#### Diesel

- 2.0 D TDCi 140 ch (103 kW) 4x2 boîte manuelle
- 2.0 TDCi 140 ch (103 kW) 4x4 boîte manuelle ou Powershift
- 2.0 TDCi 163 ch (120 kW) 4x4 boîte manuelle ou Powershift (véhicule présenté avec peinture optionnelle)

## SPORT PLATINIUM

### Principaux équipements extérieurs en plus de la finition Titanium

- Jantes alliage 18" 5x2 branches
- Kit carrosserie : jupe avant, jupes latérales et bouclier arrière sport couleur carrosserie, bas de portes couleur carrosserie, plaques de protection avant et arrière sport façon aluminium
- Feux arrière à LED

### Moteurs :

#### Essence

- 1.6 EcoBoost 150 ch Stop & Start (110 kW) 4x2 boîte manuelle
- 1.6 EcoBoost 182 ch (134 kW) 4x4 boîte automatique

#### Diesel

- 2.0 TDCi 140 ch (103 kW) 4x2 boîte manuelle
- 2.0 TDCi 140 PS (103 kW) 4x4 boîte manuelle ou Powershift
- 2.0 TDCi 163 PS (120 kW) 4x4 boîte manuelle ou Powershift (véhicule présenté avec peinture optionnelle)

# Au-delà de vos envies.

## Climatisation à régulation automatique bizona

Permet au conducteur et au passager avant du Ford Kuga Titanium de choisir des températures différentes, avec un écart jusqu'à 4 °C entre chaque côté (de série sur Titanium et Sport Platinum, en option sur Trend).



## Audio Pack 11 NAV Sony avec caméra de recul

Profitez d'une qualité sonore exceptionnelle délivrée par neuf haut-parleurs associés au système audio Sony. Compatible MP3 avec commandes au volant, prises auxiliaire et USB avec compatibilité iPod®. Intègre également des données de navigation sur une carte SD, le système Ford SYNC, un système mains-libres à commande vocale Bluetooth® et la caméra de recul (en option sur Titanium et Sport Platinum).



## Console centrale premium

Les finitions Titanium et Sport Platinum bénéficient d'une élégante console centrale avec un accoudoir coulissant rembourré. Elle est également dotée d'un profond compartiment de rangement, de deux porte-gobelets et d'une prise électrique pour accessoires 12 V.



## Sièges avant Sport

Recouverts de cuir\* et de tissu, les sièges avant des finitions Titanium et Sport Platinum sont dotés de généreux renforts latéraux pour un meilleur maintien dans les virages. Les réglages en hauteur des sièges et du soutien lombaire offrent un confort optimal.



# Trend

## Principaux équipements intérieurs

- Airbags frontaux (av), latéraux (av) et rideaux (av/ar)
- Airbag genoux pour le conducteur
- Bouton de démarrage Ford Power
- Climatisation à réglage manuel
- Ecran du combiné d'instruments monochrome (4x2) ou couleur (4x4)
- Points d'ancrage ISOFIX pour siège enfant aux deux places arrière extérieures
- Radio/CD avec commandes audio au volant et six haut-parleurs
- Régulateur et limiteur de vitesse
- Sièges avant Sport avec garnissage en tissu
- Système de freinage antiblocage (ABS) avec répartition électronique de la force de freinage (EBD), contrôle dynamique de la trajectoire (ESP) avec contrôle de stabilité de la remorque et aide au démarrage en côte (HLA)
- Système de protection intelligent (IPS)
- Vitres électriques avant et arrière avec commande à distance des 4 vitres et ouverture/fermeture à impulsion côté conducteur
- Volant gainé de cuir\* avec colonne de direction réglable en hauteur et en profondeur

La fonction SMS n'est pas prise en charge dans toutes les langues européennes. Rendez-vous sur [www.ford.fr](http://www.ford.fr) pour accéder aux informations les plus récentes.

Remarques : La marque et les logos Bluetooth® sont la propriété de Bluetooth SIG, Inc. L'utilisation de ces marques par Ford Motor Company Limited et ses filiales fait l'objet d'une licence. iPod® est une marque déposée d'Apple Inc. Les autres marques et noms de marque appartiennent à leurs propriétaires respectifs.

\*Retrouvez sur [www.ford.fr](http://www.ford.fr) plus de détails sur le cuir utilisé dans nos véhicules.





# Titanium

## Principaux équipements intérieurs (en plus de Trend)

- Audio Pack 3 SYNC : Radio/CD/MP3 avec commandes au volant, six haut-parleurs, prise auxiliaire, Ford SYNC et connexion Bluetooth® mains libres avec système de commandes vocales
- Climatisation à régulation automatique bizona avec aérateurs arrière
- Console centrale premium avec accoudoir coulissant, grand bac de rangement et prise électrique pour accessoires 12 V
- Contrôle de stabilité en roulis
- Ecran du combiné d'instrument 4.2" couleur
- Pommeau de levier de vitesses gainé de cuir\*
- Rétroviseur intérieur électrochrome
- Sièges avant Sport en cuir\*/tissu

# Sport Platinum

## Principaux équipements intérieurs (en plus de Titanium)

- Audio Pack 9 NAV - Radio/CD/MP3, système de navigation SD Europe avec écran couleur 5", USB, prise auxiliaire, 6 haut-parleurs, info trafic TMC, SYNC (Bluetooth® et commandes vocales)
- Tapis de sol Premium velour avec inserts gris (avant et arrière)
- Volant cuir avec surpiqûres grises

La fonction SMS n'est pas prise en charge dans toutes les langues européennes. Rendez-vous sur [www.ford.fr](http://www.ford.fr) pour accéder aux informations les plus récentes.



# Nous avons choisi la couleur Ginger Ale. Quel sera votre choix ?



Le nouveau Ford Kuga doit son élégance et sa durabilité extérieures à un processus de peinture en plusieurs étapes. Depuis les sections de carrosserie en acier injecté de cire jusqu'au revêtement final à base d'eau, les nouveaux matériaux et procédés d'application mis en œuvre n'utilisent pratiquement aucun solvant et préservent l'aspect extérieur de votre Kuga durant de nombreuses années.

\* Les peintures métallisées et les peintures spéciales, de même que le garnissage tout cuir\*, sont des options payantes. Le Ford Kuga est couvert par la garantie anti corrosion Ford de 12 ans à compter de la date de première immatriculation. Garantie soumise à conditions.

Remarque : Les images des véhicules sont uniquement utilisées pour illustrer les teintes de carrosserie et peuvent ne pas correspondre aux caractéristiques actuelles des véhicules. Les teintes et garnissages reproduits dans cette brochure peuvent être différents des teintes réelles du fait des limites inhérentes aux processus d'impression utilisés.

\*Retrouvez sur [www.ford.fr](http://www.ford.fr) plus de détails sur le cuir utilisé dans nos véhicules.



**Blanc Glacier**  
Peinture non  
métallisée



**Bleu Abysse**  
Peinture non  
métallisée



**Rouge Racing**  
Peinture non  
métallisée



**Ginger Ale**  
Peinture métallisée\*



**Burnished Glow**  
Peinture métallisée  
spéciale\*



**Gris Lunaire**  
Peinture métallisée\*



**Bleu Impact**  
Peinture métallisée\*



**Gris Sterling**  
Peinture métallisée\*



**Blanc Platinum**  
Peinture spéciale  
multi-couches\*



**Noir Scala**  
Peinture métallisée\*

# Le sens du confort.



## Sièges cuir\* Individual

Avec leurs surpiqûres grises, les sièges exclusifs en cuir\* Capretto intégral rehaussent encore l'esthétique intérieure du Ford Kuga. Les sièges avant Sport intègrent une tablette au dos, une assise et un dossier chauffants, ainsi que 6 réglages différents (à fonctionnement électrique sur le siège conducteur) pour un confort et un maintien exceptionnels. (en option sur Titanium et Sport Platinum)

Les peintures métallisées et les peintures spéciales, de même que le garnissage tout cuir\*, sont des options payantes.

\*Retrouvez sur [www.ford.fr](http://www.ford.fr) plus de détails sur le cuir utilisé dans nos véhicules.

### 1. Trend

Assise et dossier : Tissu Vector teinte Noir Charcoal  
Renforts latéraux : Tissu Lux teinte Noir Charcoal

### 2. Titanium et Sport Platinum (de série)

Assise et dossier : Tissu Vector teinte Noir Charcoal  
Renforts latéraux : Cuir\* Torino teinte Noir Charcoal

### 3. Titanium et Sport Platinum (option)

Assise et dossier : Cuir\* Torino teinte Noir Charcoal  
Renforts latéraux : Cuir\* Torino teinte Noir Charcoal

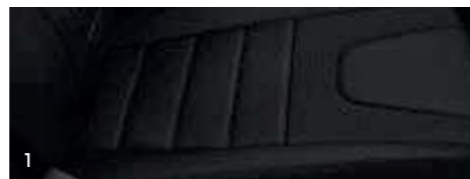

### 4. Titanium et Sport Platinum (option)

Assise, dossier et renforts latéraux Cuir\* Capretto teinte Noir Charcoal et Cuir\* Venezia teinte Noir Charcoal à motif trame.



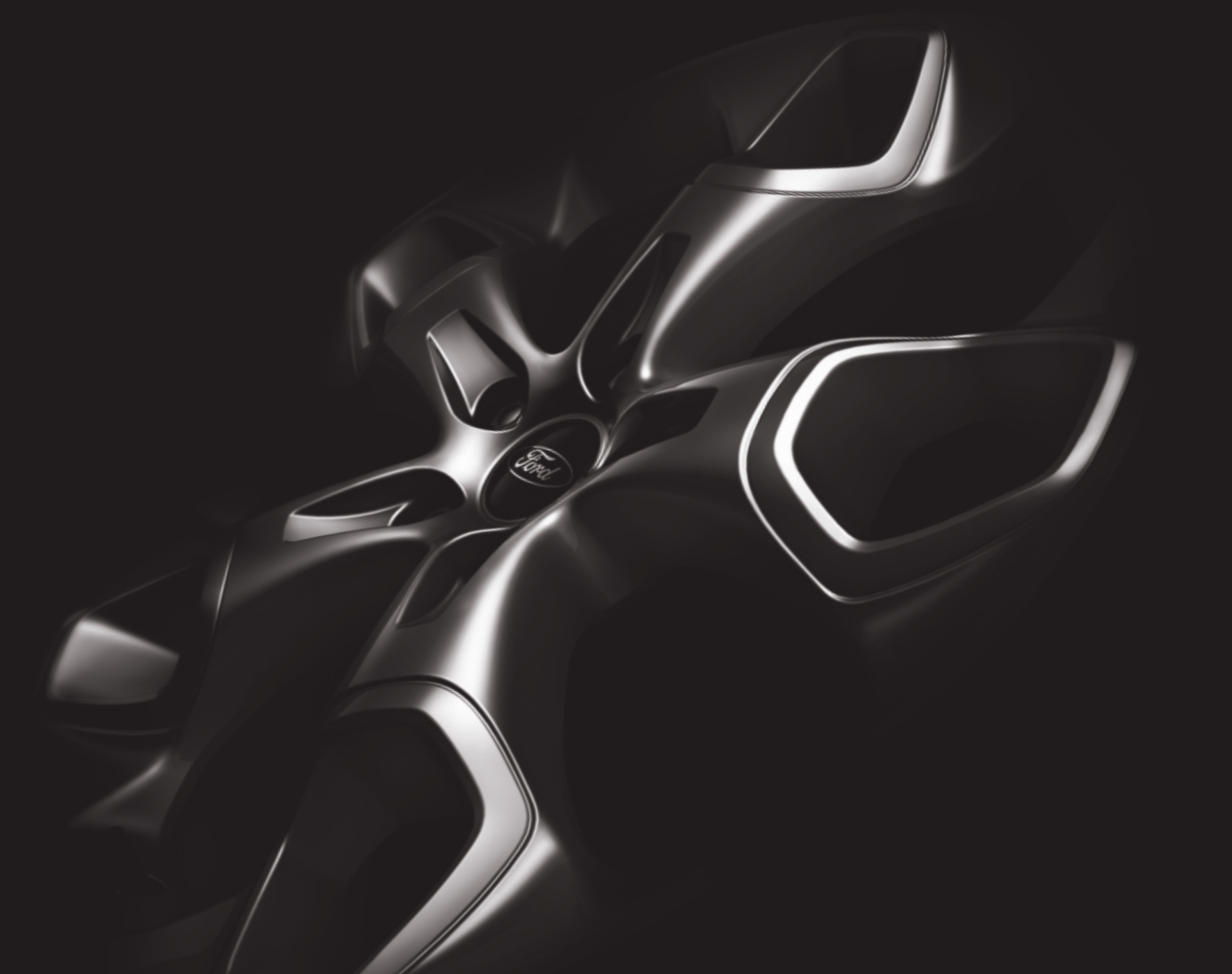

## Jantes



Jante alliage 17" à 5 branches (en option sur Trend et en accessoire)



Jante alliage 17" à 9x2 branches (standard sur Titanium et en accessoire)



Jante alliage 18" à 5 branches (en option sur Titanium et en accessoire)



Jantes alliage 18" à 5x2 branches (standard sur Sport Platinum et en accessoire)



19" 5 branches (en option sur Titanium et Sport Platinum)



Jante alliage 19" à 5x2 branches Premium (en option sur Titanium et Sport Platinum, en accessoire)

### Roues et jantes

Jantes acier – 17", enjoliveurs 5x2 branches avec pneus 235/55

Jantes alliage – 17", 5 branches avec pneus 235/55

Jantes alliage – 17", 9x2 branches avec pneus 235/55

Jantes alliage – 18", 5 branches avec pneus 235/50

Jantes alliage – 18", 5x2 branches avec pneus 235/50

Jantes alliage – 19", 5 branches avec pneus 235/45

Jantes alliage – 19", 5x2 branches Premium avec pneus 235/45

Kit de réparation pneumatique

Roue de secours galette

Trend  
Titanium  
Sport  
Platinum

	Trend	Titanium	Sport Platinum
Jantes acier – 17", enjoliveurs 5x2 branches avec pneus 235/55	●	-	-
Jantes alliage – 17", 5 branches avec pneus 235/55	○/□	●+	-
Jantes alliage – 17", 9x2 branches avec pneus 235/55	-	●	-
Jantes alliage – 18", 5 branches avec pneus 235/50	-	○	-
Jantes alliage – 18", 5x2 branches avec pneus 235/50	-	-	●
Jantes alliage – 19", 5 branches avec pneus 235/45	-	○	○
Jantes alliage – 19", 5x2 branches Premium avec pneus 235/45	-	○	○
Kit de réparation pneumatique	●	●	●
Roue de secours galette	○	○	○

● = de série, ○ = en option, □ = élément d'un pack d'options. \*Retrouvez sur [www.ford.fr](http://www.ford.fr) plus de détails sur le cuir utilisé dans nos véhicules. **Note :** les roues de 18" et 19" disponibles en option délivrent un comportement routier plus sportif et un confort plus ferme que les roues de 17".



### Assistance au freinage d'urgence

Permet d'obtenir une puissance de freinage maximale en augmentant la pression dans le système de freinage lors d'un freinage d'urgence

### Système d'alerte de dégonflage des pneus

Le système vous avertit de toute pression insuffisante dans un pneu, en cas de crevaison, par exemple. (en option)

Page opposée : Jante alliage 19" à 5 branches (en option sur Titanium et Sport Platinum)

## Equipements extérieurs

	Trend	Titanium	Sport Platinum
<b>Style extérieur</b>			
Barres de toit façon aluminium	○/□	○/□	○
Becquet arrière – Couleur carrosserie	●	●	●
Becquet Sport – Couleur carrosserie	○	○	○
Calandre supérieure – Noire avec inserts chromés	●	-	-
Calandre supérieure – Noir Piano avec inserts et entourage chromé	-	●	●
Calandre inférieure – Noire	●	-	-
Calandre inférieure – Noir Piano	-	●	●
Crochet d'attelage détachable	○	○	○
Kit carrosserie – Jupe avant, jupes latérales et bouclier arrière sport couleur carrosserie, bas de portes couleur carrosserie, plaques de protection avant et arrière sport façon aluminium. Équipement(s) inclus : Active Park Assist	-	○	●
Pare-boue avant et arrière – Incompatible avec le Kit carrosserie	○	○	-
Phares antibrouillard avant	●	●	●
Rétroviseurs extérieurs électriques dégivrants avec répéteurs de clignotants – Couleur carrosserie	●	●	●
Rétroviseurs extérieurs électriques rabattables électriquement, dégivrants avec répéteurs de clignotants et éclairage d'approche – Couleur carrosserie	○/□	○/□	○
Vitres et lunette arrière surteintées	○/□	○/□	○/□

## Réduction de 5 % de la traînée aérodynamique.

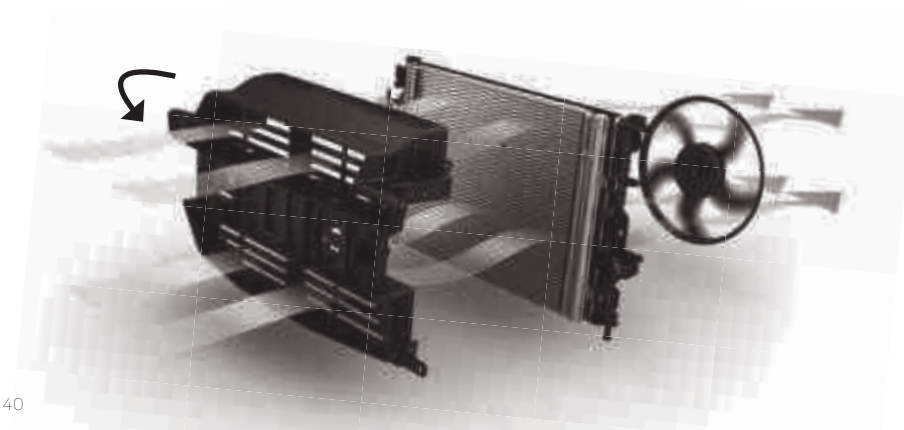

### Grille de calandre active

Pour réduire la résistance aérodynamique, le nouveau Kuga est équipé d'un dispositif de volets de calandre multi-positions qui se ferment automatiquement afin de réguler la quantité d'air entrant dans le compartiment du moteur pour le refroidissement. Le résultat ? Des délais réduits de préchauffage du moteur et jusqu'à 5% de réduction de la traînée aérodynamique pour une meilleure consommation de carburant (de série sur les moteurs 1.6 EcoBoost et 2.0 TDCi avec transmission manuelle).

## Equipements extérieurs

	Trend	Titanium	Sport Platinum
<b>Fonctionnalités extérieures</b>			
Active Park Assist – Système de parking semi-automatique, inclut l'aide au stationnement avant et arrière	□	□	●
Aide au maintien dans la file et alerte de franchissement de ligne	-	□	□
Aide au stationnement arrière	□	□	●
Allumage automatique des feux et des essuie-glace – Inclut le rétroviseur intérieur électrochromique	-	●	●
BLIS – Système de surveillance des angles morts - Inclut les rétroviseurs extérieurs rabattables électriquement	○/□	○/□	○/□
Caméra de recul – Uniquement disponible avec l'Audio Pack 11 NAV SONY	-	□	□
Easy Fuel – Trappe sans bouchon avec détrompeur de carburant	●	●	●
Essuie-glace à intermittence variable	●	-	-
Feux arrière à LED (inclus dans l'option phares bi-xénon)	-	□	□
Feux de jour – Ampoule et réflecteur	●	●	●
Hayon mains libres – Motorisé, s'ouvre d'un geste du pied	-	□	□
Hayon motorisé – Hauteur d'ouverture réglable	-	○	○
Pare-brise et buses de lave-glace chauffants	○/□	○/□	○
Phares avant halogènes	●	●	●
Phares bi-xénon avec éclairage statique d'intersection – Inclut les feux de jour à LED, les feux arrière à LED, le réglage automatique de l'assiette et les lave-projecteurs	-	○	○
Toit panoramique ouvrant à commande électrique	○	○	○
<b>Packs d'options</b>			
Pack Electrique – Sécurité enfant arrière désactivable et prise électrique 230V (150W)	○	○	○
Pack Hiver – Sièges avant chauffants, buses de lave-glace et pare-brise chauffants	○	○	○
Pack Mains Libres – Keyfree (déverrouillage et démarrage mains libres) et hayon mains libres (motorisé, s'ouvre d'un mouvement du pied)	-	○	○
Pack Parking – Rétroviseurs extérieurs électriques rabattables, dégivrants avec éclairage d'approche et aide au stationnement arrière	○	○	-
Pack Parking Plus – Rétroviseurs extérieurs électriques rabattables, dégivrants avec éclairage d'approche et Active Park Assist (parking semi-automatique) incluant l'aide au stationnement avant et arrière	○	○	-
Pack Sécurité Intégrale – Active City Stop (détection des risques de collision et freinage automatisé à basse vitesse), BLIS (système de surveillance des angles morts), Lane Keeping Aid (aide au maintien dans la file et alerte de franchissement de ligne), reconnaissance des panneaux de signalisation, éclairage intelligent (commutation automatique entre feux de route et de croisement), détection de la somnolence du conducteur, pare-brise chauffant, buses de lave-glace chauffantes.	-	○	○
Pack Style – Barres de toit finition aluminium et vitres surteintées	○	○	○
Pack Style Plus – Jantes alliage 5 branches 17", barres de toit finition aluminium et vitres surteintées	○	-	-

● = de série, ○ = en option, □ = élément d'un pack d'options. \*Retrouvez sur [www.ford.fr](http://www.ford.fr) plus de détails sur le cuir utilisé dans nos véhicules. **Note :** les roues de 18" et 19" disponibles en option délivrent un comportement routier plus sportif et un confort plus ferme que les roues de 17".

## Equipements intérieurs

	Trend	Titanium	Sport Platinum
<b>Style intérieur</b>			
Colonne de direction – Réglable en hauteur et en profondeur	●	●	●
Plaques de seuil avant en inox	-	●	●
Poignées intérieures façon aluminium	●	●	●
Pommeau de levier de vitesse – Avec insert noir et anneau façon aluminium	●	-	-
Pommeau de levier de vitesse gainé de cuir – Avec insert noir et anneau façon aluminium	-	●	●
Tapis de sol – Avant et arrière	○	-	-
Tapis de sol Premium – Avant et arrière	-	●	●
Volant gainé de cuir	●	●	●

### Un habitacle raffiné

Le magnifique design du Ford Kuga se prolonge à l'intérieur, avec des matériaux souples au toucher, ainsi que des détails soignés offrant une sensation d'opulence et de précision. La raison d'être de chaque élément : offrir un niveau de raffinement sans égal.



## Equipements intérieurs

	Trend	Titanium	Sport Platinum
<b>Systèmes audio et de communication</b>			
Audio Pack 1 – Radio/CD/MP3, écran monochrome 3 lignes, 6 haut-parleurs, commandes au volant	●	-	-
Audio Pack 3 SYNC – Radio/CD/MP3, USB, prise auxiliaire, écran monochrome 3.5", 6 haut-parleurs, SYNC (Bluetooth® et commandes vocales)	○	●	-
Audio Pack 7 SONY – Radio/CD/MP3 Sony, USB, prise auxiliaire, écran couleur 4.2", 9 haut-parleurs, SYNC (Bluetooth® et commandes vocales)	-	○	-
Audio Pack 9 NAV – Radio CD/MP3, prises auxiliaire et USB, 6 haut-parleurs, écran couleur 5", système de navigation SD, info trafic TMC, SYNC avec Bluetooth®, commandes vocales et aide à l'appel d'urgence	○	○	●
Audio Pack 11 NAV SONY + caméra de recul – Radio CD/MP3 Sony, prises auxiliaire et USB, 9 haut-parleurs, écran couleur 5", système de navigation SD, info trafic TMC, SYNC avec Bluetooth®, commandes vocales et aide à l'appel d'urgence, caméra de recul	-	○	○
<b>Ventilation et climatisation</b>			
Chauffage auxiliaire programmable – Par combustion de carburant	-	○	○
Climatisation à régulation automatique bizona	○	●	●
Climatisation à réglage manuel	●	-	-

● = de série, ○ = en option, □ = élément d'un pack d'options. \*Retrouvez sur [www.ford.fr](http://www.ford.fr) plus d'informations sur le cuir utilisé dans nos véhicules. **Remarque** : la marque et les logos Bluetooth® sont la propriété de Bluetooth SIG, Inc. Tout usage de ces marques par Ford Motor Company Limited et ses sociétés affiliées est accordé sous licence. Les autres marques et noms commerciaux sont ceux de leur propriétaire respectif.

### Système intelligent de transmission intégrale

Le système intelligent de transmission intégrale du Ford Kuga surveille en permanence les conditions de route, optimisant ainsi la traction en fonction de la surface afin de délivrer la puissance aux roues de manière optimale. Un affichage spécial sur le combiné d'instruments indique la répartition du couple en temps réel pour vous tenir informé des conditions rencontrées sous chaque roue.



## Technologie audio

Grâce à la gamme exceptionnelle de systèmes audio, de navigation et de communication du Ford Kuga, connectez vos périphériques pour profiter de vos musiques préférées et restez en contact avec le monde extérieur.



### Commandes audio au volant

Gardez vos mains sur le volant et réglez votre lecteur MP3 sur la piste de votre choix. (Les commandes audio au volant sont disponibles de série.)

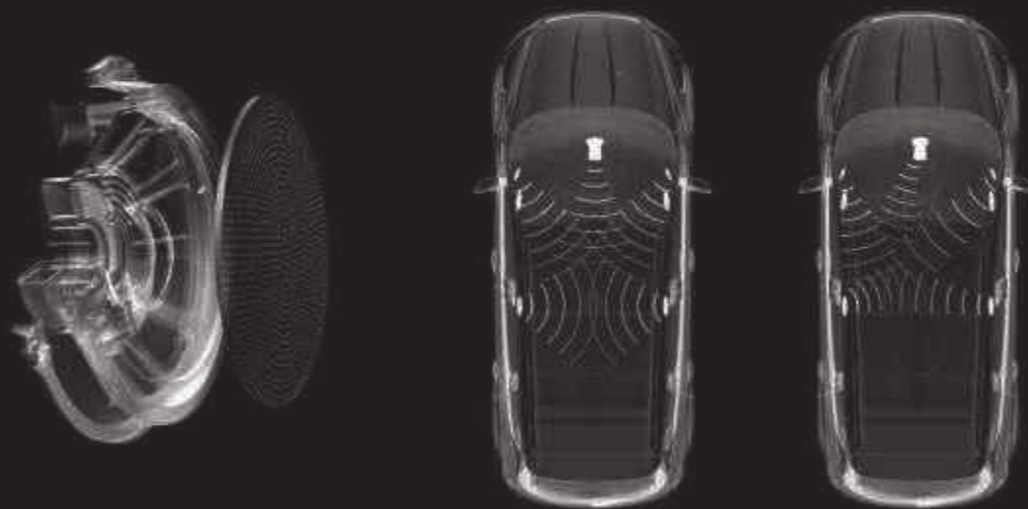

### Des haut-parleurs à hautes performances

Les haut-parleurs du Kuga ont été conçus et précisément positionnés pour une qualité sonore exceptionnelle. Les enceintes intégrées aux portes avant, l'enceinte centrale installée dans le tableau de bord et les haut-parleurs arrière se combinent pour restituer un son d'une richesse digne d'une salle de concert (en option).

### Scénario d'écoute 1 – Optimisation totale

Profitez d'une qualité sonore accrue grâce au système audio Sony et à son processeur de traitement numérique du signal (DSP). En sélectionnant le réglage « Optimiser Tous », le système DSP offre à chaque occupant du véhicule un plaisir d'écoute encore plus intense, quel que soit son siège (en option).

### Scénario d'écoute 2 – Optimisation pour le conducteur

Pour profiter d'une qualité sonore exceptionnelle lorsque vous voyagez seul, il vous suffit de sélectionner le paramètre d'optimisation pour le conducteur. En pratique, le DSP ajoute de minuscules retards dans la restitution des haut-parleurs les plus proches du conducteur pour un rendu plus naturel et réaliste (en option).



L'Audio Pack 7 Sony (ci-contre) est une option.



#### Défecteurs d'air ClimAir\*

En diminuant les turbulences et le bruit, ce déflecteur permet de circuler confortablement avec les vitres ouvertes, même sous une pluie légère (Accessoire)

#### Coffre de toit Thule\*\*

Une vaste gamme de coffres Thule est disponible chez votre concessionnaire Ford. (Accessoire)

#### Porte-skis/snowboards Thule\*\*

Système verrouillable pour protéger votre matériel. Illustré ici avec un snowboard de la Ford Lifestyle Collection (Accessoire)

#### Barres de toit transversales pour barres de toit longitudinales

Robustes, ces barres de toit représentent une solution de transport qui allie design et polyvalence (Accessoire)

#### Porte-vélo Thule\*\*

Permet le transport de vélos d'un diamètre de cadre de 80 mm maximum. Illustré ici avec un vélo de la Ford Lifestyle Collection (Accessoire)

#### Crochet d'attelage amovible\*

Optimisez la capacité de transport de votre Ford Kuga. (Option et Accessoire)  
Disponible en version détachable avec ou sans outil.  
Existe également en version fixe.

## Equipements intérieurs

### Equipements de confort

	Trend	Titanium	Sport Platinum
Bouton Ford Power de démarrage mains libres – Système Keyless	●	●	●
Console centrale – Avec accoudoir, porte-gobelet, espace de rangement et prises 12V avant et arrière	●	-	-
Console centrale – Avec accoudoir, porte-gobelet, espace de rangement, prises 12V avant et arrière et aérateurs arrière	□	●	●
Eclairage d'ambiance avec LED multicolores	-	○	○
Eclairage d'intérieur à LED et spots de lecture de cartes avant et arrière	●	●	●
Eclairage réglable du tableau de bord et de l'écran radio	●	●	●
Eclairage sous planche de bord	●	●	●
Lève-vitres électriques avant et arrière à impulsion haut/bas	●	●	●
Boîte de rangement – Située au dessus de la planche de bord	○	○	○
Prise 12V avant	●	●	●
Prise 12V arrière	●	●	●
Prise de courant 230V/150W (élément du Pack Electrique)	□	□	□
Régulateur et limiteur de vitesse	●	●	●
Régulateur adaptatif de vitesse – Inclut le limiteur de vitesse	-	○	○
Rétroviseur intérieur électrochrome	-	●	●
Témoin de passage des vitesses – Uniquement disponible sur les boîtes de vitesse manuelles	●	●	●

● = de série, ○ = en option, □ = élément d'un pack d'options. \*Retrouvez sur [www.ford.fr](http://www.ford.fr) plus d'informations sur le cuir utilisé dans nos véhicules. **Remarque :** la marque et les logos Bluetooth® sont la propriété de Bluetooth SIG, Inc. Tout usage de ces marques par Ford Motor Company Limited et ses sociétés affiliées est accordé sous licence. Les autres marques et noms commerciaux sont ceux de leur propriétaire respectif.

## Des idées lumineuses.

#### Eclairage au sol

Eclairage périmétrique au sol lors de l'ouverture d'une portière.

#### Eclairage de plancher

Système d'éclairage intérieur supplémentaire au niveau du plancher et éclairage intérieur lorsque le véhicule est déverrouillé.

#### Extinction progressive de l'éclairage

Extinction progressive des éclairages intérieurs pour une atmosphère plus raffinée.

#### Eclairage intérieur

Inclut un plafonnier, des liseuses de cartes à l'avant et un éclairage de miroir de courtoisie.



#### Des couleurs au gré de vos envies

L'éclairage d'ambiance du Ford Kuga diffuse une lumière tamisée sur la console centrale, les rangements intégrés aux portières, les poignées de portes et le plancher avant. Avec sept couleurs différentes, vous pourrez choisir une teinte pour chaque jour de la semaine. (en option sur Titanium)



\*Élément couvert par la garantie d'un fournisseur tiers. Consulter la quatrième de couverture pour plus d'informations.

## Equipements intérieurs

	Trend	Titanium	Sport Platinum
<b>Sièges</b>			
Accoudoir central arrière avec espace de rangement et porte-gobelet	-	●	●
Appui-tête avant réglables	●	●	●
Banquette arrière rabattable à plat d'une main à 60/40 avec dossier réglable en inclinaison	●	●	●
Pôches aumonières au dos des sièges avant	●	●	●
Sellerie Cuir* – Inclut les sièges avant chauffants, le siège conducteur réglable électriquement dans 10 directions, le siège passager réglable manuellement dans 6 directions avec réglage lombaire, les tablettes aviation au dos des sièges avant	-	○/□	○
Sellerie Cuir* Individual – Inclut les sièges avant chauffants, le siège conducteur réglable électriquement 10 directions, le siège passager réglable manuellement 6 directions avec réglage lombaire, les tablettes au dos des sièges avant	-	○	○
Sièges avant chauffants	○/□	○/□	○
Sièges avant Sport – Tissu	●	-	-
Sièges avant Sport – Cuir/Tissu	-	●	●
Siège conducteur à réglage lombaire	-	●	●
Siège conducteur à réglage manuel avant/arrière, en hauteur et inclinaison dossier	●	●	●
Siège passager à réglage avant/arrière et inclinaison dossier	●	●	●

## Optimisation aérodynamique.

### Performances aérodynamiques

Le Ford Kuga ne s'est jamais joué du vent avec autant d'aisance. Son profil fluide et ses équipements optimisant l'aérodynamique, tels que de nouveaux joints de portières et de fenêtres, permettent une circulation plus efficace de l'air. Le dispositif de grille de calandre active\* peut à lui seul améliorer les performances aérodynamiques d'environ 5 % lorsqu'il est totalement fermé.

\*De série sur les moteurs 1.6 EcoBoost et 2.0 TDCi à transmission manuelle.

1. Phares avant fuselés
2. Rétroviseurs extérieurs aérodynamiques
3. Joints de fenêtres optimisés

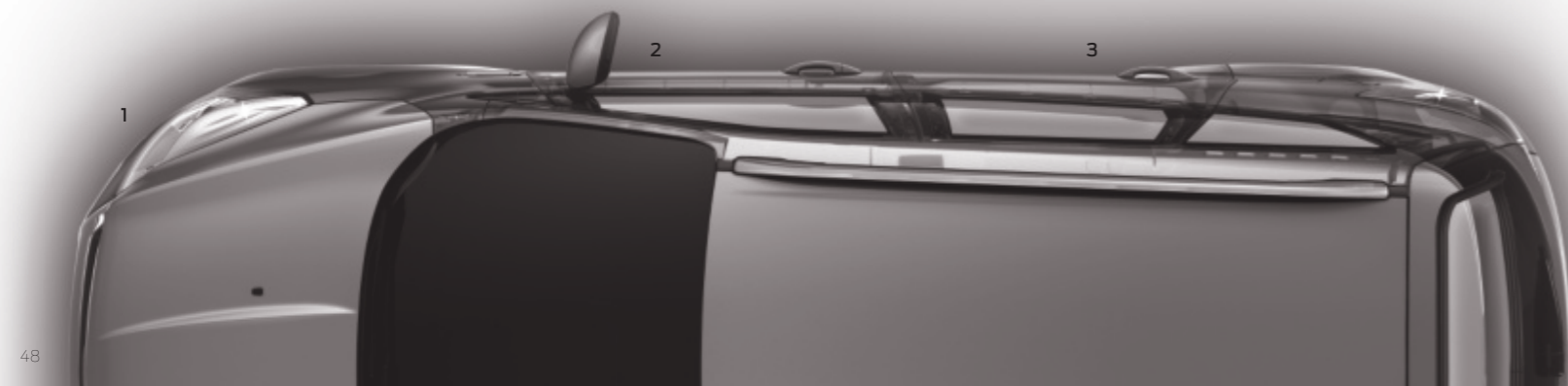

## Equipements intérieurs

	Trend	Titanium	Sport Platinum
<b>Coffre</b>			
Cache-bagage flexible	●	●	●
Crochet d'arrimage	●	●	●
Prise auxiliaire 12V	●	●	●
Plancher de coffre ajustable en hauteur – 2 positions	●	●	●

● = de série, ○ = en option, □ = élément d'un pack d'options. \*Retrouvez sur [www.ford.fr](http://www.ford.fr) plus d'informations sur le cuir utilisé dans nos véhicules. **Remarque :** la marque et les logos Bluetooth® sont la propriété de Bluetooth SIG, Inc. Tout usage de ces marques par Ford Motor Company Limited et ses sociétés affiliées est accordé sous licence. Les autres marques et noms commerciaux sont ceux de leur propriétaire respectif.

## Hayon mains libres.

### Hayon mains libres

Vous ne pourrez plus vous passer du hayon mains libres du nouveau Kuga. Il vous suffit d'effectuer un léger geste du pied sous le centre du pare-chocs arrière pour ouvrir ou fermer le hayon sans avoir à chercher partout votre clé. Cette technologie de détection de mouvements similaire à celle utilisée dans les jeux vidéo est conçue pour déclencher l'ouverture ou la fermeture du hayon uniquement lorsque vous le souhaitez. Elle est même capable de faire la différence entre votre pied et un ballon rebondissant sous le pare-chocs. (en option)

### Hayon motorisé

Chargez vos bagages en toute simplicité grâce au hayon motorisé du nouveau Ford Kuga. Ouvrez-le ou fermez-le à l'aide de la télécommande, d'un bouton situé sur la poignée de coffre ou d'une commande sur le tableau de bord. La hauteur du hayon est réglable. Son ouverture ou sa fermeture s'arrêtent automatiquement en cas d'obstacle. (en option)



## Système de protection intelligent (IPS)<sup>01)</sup>

Le système de protection intelligent (IPS) du Ford Kuga<sup>1)</sup> fait appel à un ensemble de technologies sophistiquées pour garantir votre protection : cellule de sécurité en acier ultra haute résistance<sup>2)</sup>, système de contrôle de trajectoire (ESP), airbags frontaux et airbags rideaux<sup>3)</sup>.



### Le système IPS du Ford Kuga<sup>1)</sup> se compose des équipements suivants :

1. Airbags frontaux conducteur et passager\* avant<sup>1)</sup>
2. Airbags latéraux pour le conducteur et le passager avant<sup>1)</sup>
3. Airbags-rideaux pour les sièges avant et arrière<sup>1)</sup>
4. Airbag genoux pour le conducteur<sup>1)</sup>
5. Colonne de direction et pédalier rétractables pour garantir une protection optimale des jambes et des pieds du conducteur
6. Structure de caisse optimisée par ordinateur construite autour d'une cellule de sécurité ultra-rigide<sup>2)</sup> et de zones déformables
7. Ceintures<sup>3)</sup> avant avec prétensionneurs, rétracteurs avec limitation de la charge et fixations réglables en hauteur
8. Sièges anti-glisserment
9. Points de fixation ISOFIX pour sièges enfant sur les sièges extérieurs arrière<sup>1)</sup>
10. Contrôle dynamique de stabilité (ESP)<sup>1)</sup> avec freinage antiblocage<sup>1)</sup>, répartiteur électronique de freinage<sup>1)</sup> et aide au freinage d'urgence<sup>1)</sup>
11. Avertissement de freinage d'urgence<sup>2)</sup> : clignotement automatique des feux de freinage en cas de freinage brusque jusqu'à ce que le véhicule s'immobilise, puis activation des feux de détresse
12. Système Active City Stop en option<sup>1)</sup>
13. Contrôle de stabilité en roulis<sup>1)</sup> (de série sur Titanium, non disponible sur Trend)

**Remarque : ne jamais placer un siège de sécurité enfant dos à la route sur le siège passager avant d'un véhicule dont l'airbag frontal passager n'est pas désactivé ou désactivable. Pour une sécurité optimale, installer les enfants sur le siège arrière à l'aide d'un système de retenue approprié.**\*Commutateur de désactivation de l'airbag frontal passager<sup>1)</sup> disponible courant 2014 en tant qu'option installée par le concessionnaire. <sup>1)</sup>Équipement de sécurité. <sup>2)</sup>Aide à la conduite. <sup>3)</sup>Utilise des capteurs.

## Sécurité, aide à la conduite et protection du véhicule

	Trend	Titanium	Sport Platinum
Sécurité et aide à la conduite			
ABS <sup>1)</sup> avec répartiteur électronique de freinage (EBD) <sup>1)</sup>	●	●	●
Active City Stop <sup>1)</sup> (détection des risques de collision et freinage automatisé à basse vitesse) – Inclut le pare-brise chauffant	○	○/□	○
Airbags frontaux passager et conducteur <sup>1)</sup>	●	●	●
Airbags genoux conducteur <sup>1)</sup>	●	●	●
Airbags latéraux avant <sup>1)</sup>	●	●	●
Airbag rideaux avant et arrière <sup>1)</sup>	●	●	●
Allumage automatique des feux de détresse lors d'un freinage d'urgence <sup>2)</sup>	●	●	●
Contrôle dynamique de trajectoire (ESP) <sup>1)</sup> – Inclut l'aide au démarrage en côte <sup>2)</sup> et le contrôle de stabilité au remorquage <sup>1)</sup>	●	–	–
Contrôle dynamique de trajectoire (ESP) <sup>1)</sup> – Inclut l'aide au démarrage en côte <sup>2)</sup> , le contrôle de stabilité au remorquage <sup>1)</sup> et le contrôle de stabilité en roulis <sup>1)</sup>	–	●	●
Fixations ISOFIX pour sièges enfants <sup>1)</sup>	●	●	●
Système d'alerte de dégonflage des pneus <sup>1)</sup>	–	○	●
Système de protection intelligent (IPS) <sup>1)</sup>	●	●	●

● = de série, ○ = en option, □ = élément d'un pack d'option. **\*Note : ne jamais placer un siège enfant sur le siège passager avant lorsque le véhicule est équipé d'un airbag frontal passager activé. Les places les plus sûres pour votre enfant demeurent les places arrière.** <sup>1)</sup>Équipement de sécurité. <sup>2)</sup>Aide à la conduite.

## 5 000 tests de collision virtuels et réels.

### Une conception plus intelligente pour votre sécurité

Avec 5 000 tests de collision virtuels et réels à son actif, le nouveau Ford Kuga est conçu pour une sécurité optimale de ses occupants. Cette protection exceptionnelle commence au niveau de la structure de caisse rigide, avec des aciers à haute et ultra haute résistance. Elle est complétée par différentes innovations en matière de sécurité, avec un ensemble complet d'airbags, ainsi qu'un châssis et un système de freinage reposant sur des technologies avancées.

## Technologie intelligente

Le nouveau Ford Kuga est doté d'une liste impressionnante de technologies utiles conçues pour vous faciliter la vie et assurer votre sécurité.

### 1. Reconnaissance des panneaux de signalisation routière\*

Lit automatiquement les panneaux de limitation de vitesse routiers au format standard et affiche la vitesse limite sur le tableau de bord. (en option)

### 2. Régulateur de vitesse adaptif\*

Maintient une distance prédéfinie entre votre Ford Kuga et le véhicule qui le précède. Si le véhicule situé devant ralentit, le système décélère automatiquement. Lorsque la distance augmente, le Ford Kuga reprend la vitesse souhaitée (en option)

### 3. Active City Stop\*\*

Conçu pour détecter les risques de collision à faible vitesse et actionner les freins si vous ne réagissez pas assez vite. (en option)

### 4. Système de surveillance des angles morts BLIS\*\*†

Lorsqu'un autre véhicule (voiture, camionnette ou camion) passe dans votre angle mort, le système vous alerte au moyen d'un témoin d'avertissement lumineux intégré aux rétroviseurs extérieurs (en option).

### 5. Système d'alerte de changement de voie\*

Conçu pour détecter lorsque vous approchez des marquages de voie sans activer votre clignotant et vous avertir en faisant vibrer le volant. (en option)

### 6. Dispositif d'aide au maintien dans la file de circulation\*\*††

Si le système détecte que le véhicule dévie de sa file de circulation de façon non-intentionnelle, il agit légèrement sur la direction pour le ramener dans sa voie (en option).

### 7. Caméra de recul

Lorsque vous enclenchez la marche arrière, la caméra de recul affiche automatiquement sur l'écran central la zone située à l'arrière du véhicule. (en option)

### 8. Active Park Assist\*

Des capteurs mesurent les espaces de stationnement et indiquent s'ils sont suffisamment larges. Le volant est alors commandé automatiquement tandis que des instructions claires vous aident à contrôler les pédales (en option).

\*Utilise des capteurs.

†Conçu pour fonctionner à des vitesses inférieures à 30 km/h.

††Conçu pour fonctionner à des vitesses supérieures à 10 km/h.

†††Conçu pour fonctionner à partir de 65 km/h sur les routes à voies multiples dont le marquage au sol est clairement visible.

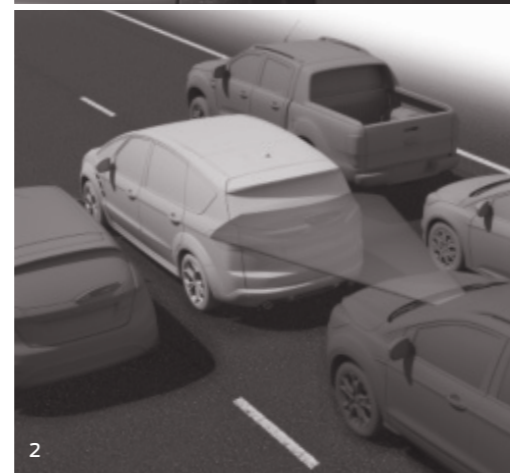

## Sécurité, aide à la conduite et protection du véhicule

	Trend	Titanium	Sport Platinum
<b>Protection du véhicule</b>			
Alarme périmétrique – Inclut le double verrouillage	○	○	○
Double verrouillage centralisé	○	○	○
Sécurité enfants électrique	□	□	□
Système KeyFree – Déverrouillage et démarrage mains libres	○	○/□	○/□
Verrouillage centralisé à distance	●	●	●

● = de série, ○ = en option, □ = élément d'un pack d'option. **\*Note : ne jamais placer un siège enfant sur le siège passager avant lorsque le véhicule est équipé d'un airbag frontal passager activé. Les places les plus sûres pour votre enfant demeurent les places arrière.** <sup>1</sup>Équipement de sécurité. <sup>2</sup>Aide à la conduite.

## Réduction de 20 % des bruits de roulement perçus.

### Silencieux par nature

Avec ses rétroviseurs extérieurs aérodynamiques, ses cadres de portes rigides, ses joints et ses vitres optimisés, le Ford Kuga se distingue par une insonorisation remarquable. La conception du châssis contribue à amortir les vibrations, tandis que les montants inférieurs de caisse remplis de mousse expansée atténuent les bruits indésirables de la route et du moteur.



### Composants de châssis optimisés

Légés et rigides, les éléments de la suspension avant MacPherson contribuent à réduire les masses non suspendues et à diminuer les bruits de roulement.

### Manchons hydrauliques avant

Les bras de suspension inférieurs sont dotés de manchons hydrauliques qui amortissent les vibrations transmises par les roues et améliorent la direction.

### Amortisseurs avant

Ces amortisseurs avant sont équipés d'un système spécifique de valves qui combine un confort de haut niveau et un excellent maintien de la caisse.

## Équipements mécaniques

	Trend	Titanium	Sport Platinum
<b>Direction et freinage</b>			
Direction assistée électrique (EPAS)	●	●	●
<b>Suspension</b>			
Suspension avant indépendante de type Mac Pherson avec barre anti-roulis	●	●	●
Suspension arrière indépendante, multi-bras avec Control Blade et barre anti-roulis	●	●	●
Transmission intelligente 4 roues motrices – Sur versions 4x4	●	●	●
<b>Economies</b>			
Stop & Start – Disponible uniquement sur le moteur 1.6 EcoBoost avec boîte manuelle	●	●	●
Système intelligent de charge par régénération	●	●	●

● = de série.

## Direction assistée électrique.

### Direction assistée électrique

La direction assistée électrique (EPAS) du Ford Kuga utilise de l'énergie uniquement lorsque vous tournez le volant. Sur route droite, elle contribue ainsi à économiser du carburant (de série).

### Contrôle vectoriel de couple<sup>o</sup>

Ce système améliore la motricité et la tenue de route en répartissant continuellement le couple moteur entre les roues avant en fonction de l'adhérence disponible. Résultat : une conduite plus agréable et plus sûre que jamais. (de série)

### Contrôle dynamique en virage<sup>o</sup> (eDCC)

Ce système offre une plus grande agilité et une meilleure réactivité du véhicule en répartissant le couple moteur de façon optimale entre les deux roues avant, ainsi qu'entre les essieux avant et arrière.

<sup>o</sup>Utilise des capteurs.

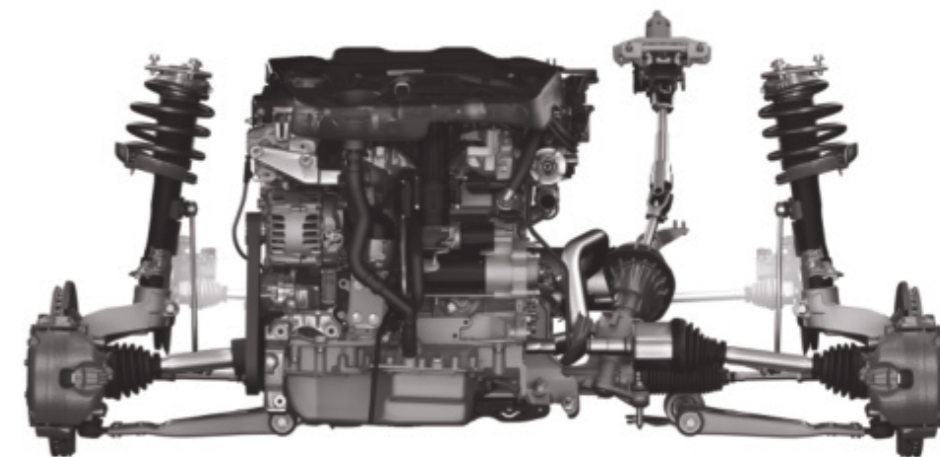

## Consommation, émissions et performances

	Norme d'émission	Transmission	Traction	Couple maximum (Nm)	Rejets de CO <sub>2</sub> (g/km) <sup>98</sup>	Consommation (L/100 km) <sup>98</sup>			Performances <sup>98</sup>		
						Urbaine	Extra-urbaine	Combinée	Vitesse maxi sur circuit (km/h)	0-100 km/h (sec)	50-100 km/h (sec) <sup>*</sup>
5 Portes											
1.6 EcoBoost 150 ch S&S	Euro V	manuelle 6 vitesses	4x2	240	154	8.3	5.6	6.6	195	9.7	9.3
1.6 EcoBoost 182 ch	Euro V	automatique 6 vitesses	4x4	240	179	10.2	6.3	7.7	200	9.7	n/d
2.0 TDCi 140 ch	Euro V + FAP	manuelle 6 vitesses	4x2	320	139	6.3	4.7	5.3	190	10.6	9.2
2.0 TDCi 140 ch	Euro V + FAP	manuelle 6 vitesses	4x4	320	154	7.2	5.1	5.9	188	10.7	9.1
2.0 TDCi 140 ch	Euro V + FAP	PowerShift automatique 6 rapports	4x4	320	162	7.4	5.5	6.2	187	11.2	n/d
2.0 TDCi 163 ch	Euro V + FAP	manuelle 6 vitesses	4x4	340	154	7.2	5.1	5.9	198	9.9	8.5
2.0 TDCi 163 ch	Euro V + FAP	PowerShift automatique 6 rapports	4x4	340	162	7.4	5.5	6.2	196	10.4	n/d

<sup>\*</sup>En 4ème. <sup>98</sup>Test réalisés par Ford. <sup>99</sup>Les valeurs de rejets de CO<sub>2</sub> et de consommation de carburant indiquées dans le tableau sont évaluées conformément aux exigences techniques et aux prescriptions prévues par les Règlements Européens 715/2007/CE et 692/2008/CE modifiés. Ces valeurs sont propres à un type de véhicule et non pas à un véhicule en particulier. La procédure de test standard appliquée ici permet de comparer différents véhicules et différentes marques. Tous ces tests sont effectués sur des véhicules d'entrée de gamme équipés de jantes et de pneus standards. La consommation réelle de carburant varie selon le véhicule, son niveau d'équipement ( finition, options), l'utilisation d'accessoires, le comportement du conducteur et d'autres éléments non techniques. L'utilisation du carburant E85 peut entraîner une surconsommation. Le CO<sub>2</sub> est le principal gaz à effet de serre responsable du réchauffement climatique. Un guide officiel ADEME recense les données de consommation de carburant et d'émissions de CO<sub>2</sub> pour tout nouveau modèle de voiture particulière. Il est disponible gratuitement dans toute concession ou peut-être téléchargé sur [www.ademe.fr](http://www.ademe.fr). Pour plus d'informations, consultez le site Ademe. **Urbaine** : le moteur est démarré à froid en conditions de laboratoire et utilisé à différentes vitesses jusqu'à un maximum de 50 km/h avec une vitesse moyenne de 19 km/h sur une distance théorique de 4 km. **Extra-urbaine** : ce cycle est effectué immédiatement après le cycle urbain; il se compose pour moitié d'une conduite à vitesse constante et pour l'autre moitié d'une conduite à vitesse variée jusqu'à un maximum de 120 km/h sur une distance théorique de 7 km. **Combinée** : correspond à la moyenne des deux tests pondérée en fonction des distances couvertes. **FAP** : Filtre A Particules.

# 6,6 l/100 km.

### Ford EcoBoost. Le petit moteur qui voit grand

Equipés de l'injection directe, d'un turbocompresseur et du système Stop & Start en version transmission manuelle, les moteurs EcoBoost délivrent des performances dignes de moteurs de plus grande cylindrée, tout en se montrant particulièrement économes en carburant. Le nouveau moteur 1.6 EcoBoost du Ford Kuga développe par exemple 150 ch, tout en affichant une consommation en cycle mixte de 6,6 l/100 km\*, avec des émissions de CO<sub>2</sub> de 154 g/km seulement\*.

<sup>\*</sup>Résultats de tests Ford (transmission manuelle).

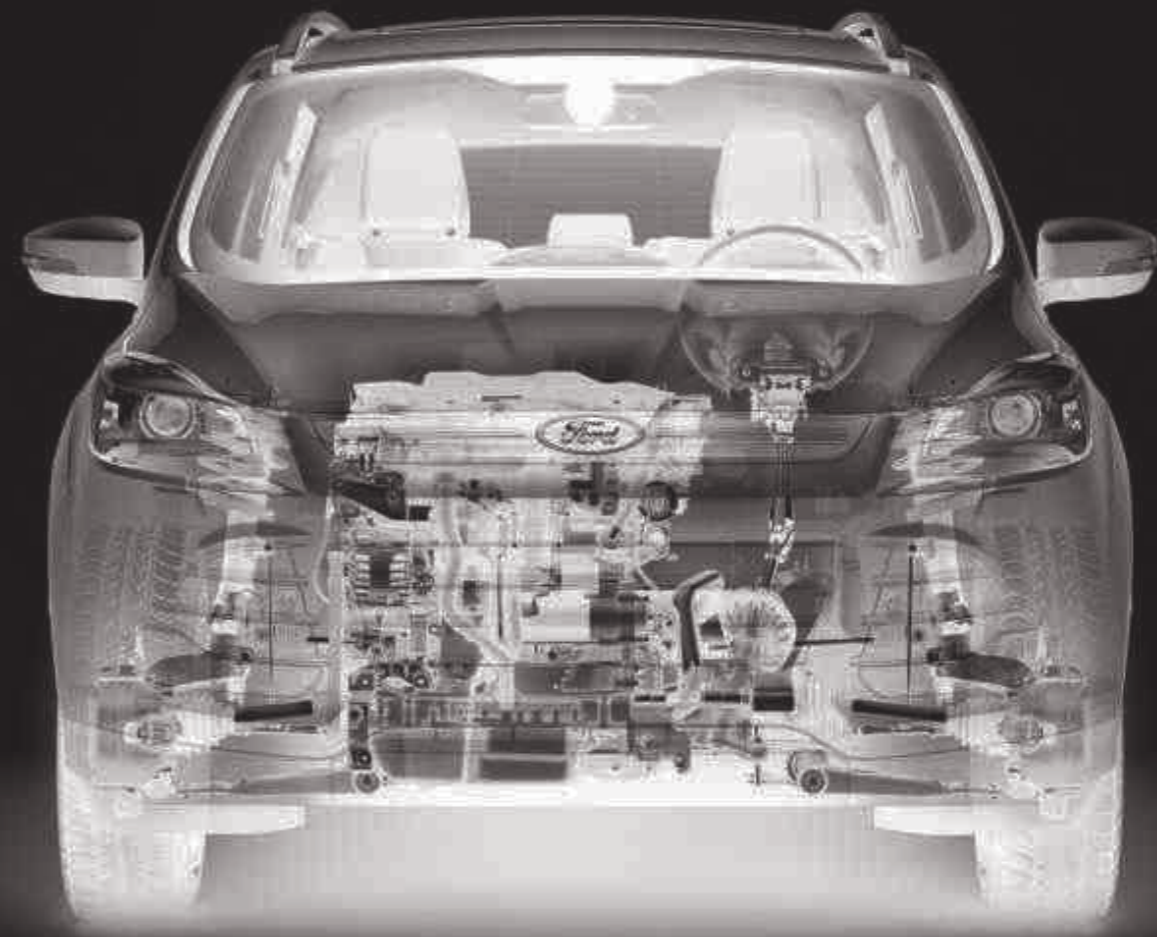

## Moins d'émissions polluantes, moins de dépenses

### Moteur 2.0 TDCi

Le moteur Diesel 2.0 TDCi 140 ch est réputé pour son raffinement, ses performances et sa frugalité. La version traction avant rejette seulement 139 g/km de CO<sub>2</sub>. La version 163 ch offre encore plus de vivacité et de reprises.

### Stop & Start

Lorsque votre véhicule est à l'arrêt, le moteur se coupe automatiquement pour économiser du carburant. Le moteur redémarre immédiatement dès que vous voulez vous remettre en route (Stop & Start de série sur le moteur 1.6 EcoBoost 150 ch BVM).

### Système intelligent de charge par régénération

Economise du carburant en ne chargeant la batterie que lorsque vous n'appuyez pas sur l'accélérateur. (de série)

### Témoin de changement de vitesse

Vous indique quand changer de vitesse pour consommer moins de carburant et favoriser un style de conduite plus souple. (de série, transmission manuelle uniquement)

### Système EcoMode d'information du conducteur

Ce logiciel intelligent surveille votre style de conduite et affiche son incidence sur la consommation du véhicule. Vous obtiendrez un mauvais score si vous conduisez toujours pied au plancher. En revanche, une conduite souple et économique vous garantira un score flatteur et vous permettra de réduire vos coûts. (de série)

## Modèles, poids et charges

	Norme d'émission	Poids à vide (kg)*	Poids total en charge (kg)	Poids total roulant autorisé (kg)	Poids tractable maximum techniquement admissible (kg)	Poids tractable maximum avec remorque non freinée (kg)
<b>5 portes</b>						
1.6 EcoBoost 150 ch S&S, Manuelle 6 vitesses, 4x2	Euro V	1580	2100	4100	2000	750
1.6 EcoBoost 182 ch, Automatique 6 vitesses, 4x4	Euro V	1682	2200	3500	1300	750
2.0 TDCi 140 ch, Manuelle 6 vitesses, 4x2	Euro V + FAP	1605	2250	4050	1800	750
2.0 TDCi 140 ch, Manuelle 6 vitesses, 4x4	Euro V + FAP	1692	2250	4350	2100	750
2.0 TDCi 140 ch, PowerShift 6 vitesses, 4x4	Euro V + FAP	1707	2230	4330	2100	750
2.0 TDCi 163 ch, Manuelle 6 vitesses, 4x4	Euro V + FAP	1692	2250	4350	2100	750
2.0 TDCi 163 ch, PowerShift 6 vitesses, 4x4	Euro V + FAP	1707	2230	4330	2100	750

\*Correspond au poids à vide le plus faible avec un conducteur de 75 kg, tous les niveaux de fluides, de liquides et 90% de niveau de carburant, et variant éventuellement en fonction des tolérances de fabrication et options embarquées. **Les limites de remorquage** indiquées correspondent aux capacités maximum de remorquage du véhicule à son PTC et devant démarrer à l'arrêt sur une pente à 12% au niveau de la mer. **Les performances** diminuent et la consommation augmente lors du tractage d'une remorque/caravane.

## Un volume de chargement généreux.

### Plancher de coffre adaptatif

Avec cinq occupants confortablement installés aux places assises, le plancher de coffre du Ford Kuga peut être réglé en position basse pour obtenir un volume de 456 litres. En mode deux sièges, il peut être surélevé afin d'offrir une surface de chargement plate et un volume de 1 653 litres, avec un compartiment dissimulé en dessous.

### Sièges arrière rabattables à plat d'une main

Le dossier de sièges arrière du Ford Kuga se replie à plat et facilement d'une seule main, dans une configuration 60/40. (de série)



## Choisir

Utilisez le formulaire ci-contre pour configurer votre véhicule neuf jusqu'aux jantes, équipements audio, options et accessoires, puis rendez-vous chez votre concessionnaire Ford.

Vous pouvez aussi configurer votre véhicule en ligne à l'aide du Configurateur Ford. Il vous permet de voir instantanément à quoi ressemblera votre véhicule, à l'intérieur et à l'extérieur, sous différents angles. Un récapitulatif de vos choix vous sera proposé. Rendez-vous sur [www.ford.fr](http://www.ford.fr)

## Assurer

Ford Assurance Automobile pour une tranquillité d'esprit totale.

Ford Assurance Automobile propose une gamme d'assurances au tiers ou en tous risques créées pour répondre à vos besoins et à votre budget.

Vous pouvez obtenir un devis, soit sur simple appel au numéro vert : 0800 100 542, soit en vous connectant sur le site : [www.ford.fr/financement-assurance](http://www.ford.fr/financement-assurance)

## Financer

Vous souhaitez acquérir un véhicule familial, tendance ou sportif ? Vous utilisez votre voiture occasionnellement ou très régulièrement ? Vous cherchez un véhicule neuf ou d'occasion ? Ford Credit met à votre disposition une gamme complète de produits et services, conçus pour vous simplifier la vie, ménager votre budget et garantir une totale sérénité. Rendez-vous sur : [www.ford.fr/financement-assurance](http://www.ford.fr/financement-assurance)

Ou, si vous êtes un utilisateur professionnel, rendez-vous sur : [www.ford.fr/SAV/FordBusiness\\_Partner](http://www.ford.fr/SAV/FordBusiness_Partner)

## Conduire

Ford apporte à l'entretien et à la réparation de votre véhicule autant de soin qu'à sa construction.

Les équipes techniques de nos Réparateurs Agréés, hautement qualifiées, contribuent à préserver les performances et la sécurité de votre Ford, grâce à un service professionnel, à des pièces de haute qualité et à des forfaits d'entretien "tout compris" spécialement conçus pour votre Ford.

Pour configurer votre Ford en ligne, rendez-vous sur [www.ford.fr](http://www.ford.fr)

Pour vous renseigner sur le financement, rendez-vous sur [www.ford.fr/financement-assurance](http://www.ford.fr/financement-assurance)

Utilisateurs professionnels, rendez-vous sur [www.ford.fr/SAV/FordBusiness\\_Partner](http://www.ford.fr/SAV/FordBusiness_Partner)



Modèle : \_\_\_\_\_ Type de carrosserie : \_\_\_\_\_

Motorisation : \_\_\_\_\_

Boîte de vitesses : \_\_\_\_\_

Couleur : \_\_\_\_\_

Finition : \_\_\_\_\_

Jantes : \_\_\_\_\_

Système audio : \_\_\_\_\_

Options : \_\_\_\_\_

\_\_\_\_\_

\_\_\_\_\_

Packs d'options : \_\_\_\_\_

\_\_\_\_\_

\_\_\_\_\_

Accessoires : \_\_\_\_\_

\_\_\_\_\_

\_\_\_\_\_

Devis d'assurance : \_\_\_\_\_

\_\_\_\_\_

\_\_\_\_\_

Financement : \_\_\_\_\_

## Coloris et garnissages

Modèle	Trend	Titanium			Sport Platinum		
<b>Garnissage des assises et dossiers de sièges</b>	Tissu Vector teinte Noir Charcoal	Tissu Vector teinte Noir Charcoal	Cuir* Torino teinte Noir Charcoal	Cuir* Capretto et Cuir* Venezia motif trame teinte Noir Charcoal avec coutures grises	Tissu Vector teinte Noir Charcoal	Cuir* Torino teinte Noir Charcoal	Cuir* Capretto et Cuir* Venezia motif trame teinte Noir Charcoal avec coutures grises
<b>Garnissage des renforts latéraux de sièges</b>	Tissu Lux teinte Noir Charcoal	Cuir* Torino teinte Noir Charcoal	Cuir* Torino* teinte Noir Charcoal	Cuir* Capretto et Cuir* Venezia motif trame teinte Noir Charcoal avec coutures grises	Cuir Torino teinte Noir Charcoal	Cuir Torino teinte Noir Charcoal	Cuir* Capretto et Cuir* Venezia motif trame teinte Noir Charcoal avec coutures grises
<b>Environnement et planche de bord</b>	Noir Charcoal	Noir Charcoal	Noir Charcoal	Noir Charcoal	Noir Charcoal	Noir Charcoal	Noir Charcoal
<b>Peintures non métallisées</b>							
Bleu Abyse	●	●	●	●	●	●	●
Blanc Glacier	●	●	●	●	●	●	●
Rouge Racing	●	●	●	●	●	●	●
<b>Peintures métallisées*</b>							
Burnished Glow <sup>1)</sup>	○	○	○	○	○	○	○
Ginger Ale	○	○	○	○	○	○	○
Blanc Platinum <sup>2)</sup>	○	○	○	○	○	○	○
Bleu Impact	○	○	○	○	○	○	○
Gris Lunaire	○	○	○	○	○	○	○
Noir Scala	○	○	○	○	○	○	○
Gris Sterling	○	○	○	○	○	○	○

● = disponible, ○ = disponible en option avec supplément de coût. \*Supplément de coût différent selon la peinture. \*Retrouvez sur [www.ford.com](http://www.ford.com) plus de détails sur le cuir utilisé dans nos véhicules. <sup>1)</sup>Peinture métallisée spéciale. <sup>2)</sup>Peinture métallisée spéciale multi-couches.



## Dimensions

	5 portes
Longueur hors tout (mm)	4524
Largeur hors tout avec rétroviseurs (mm)	2077
Largeur avec rétroviseurs rabattus (mm)	1838
Hauteur à vide avec/sans barres de toit (mm)	1703/1689*
Diamètre de braquage entre deux trottoirs (m)	11,1
<b>Contenance du coffre (litres)<sup>†</sup></b>	
Configuration 5 places (à hauteur des sièges avec kit de réparation pneumatique)	456
Configuration 5 places (à hauteur des sièges avec roue de secours galette)	406
Configuration 2 places (à hauteur du pavillon avec kit de réparation pneumatique)	1653
Configuration 2 places (à hauteur du pavillon avec roue de secours galette)	1603
<b>Capacité réservoir carburant (litres)</b>	
Essence	60
Diesel	60

<sup>†</sup>Mesurées selon les normes ISO 3832. Les dimensions peuvent varier en fonction des modèles et des équipements.

\*La hauteur à vide avec/sans barres de toit en 4 roues motrices est de 1700/1686mm.

**Illustrations, descriptions et spécifications.** Les informations contenues dans ce catalogue étaient exactes au moment de l'impression. Soucieux de faire constamment évoluer ses produits, Ford se réserve toutefois le droit de modifier à tout moment les spécifications, les couleurs et les prix des modèles et accessoires illustrés et décrits dans la présente publication. Pour obtenir les informations les plus récentes, adressez-vous à votre concessionnaire Ford. **Options :** dans ce catalogue, chaque fois qu'un élément est décrit comme une option ou un élément d'un pack d'option, cela signifie qu'il implique un supplément de coût par rapport au modèle de base, sauf mention contraire explicite. Tous les modèles et combinaisons de couleurs sont soumis à disponibilité. **Remarque :** certaines photos illustrent un modèle de pré-série ou ont été conçues sur ordinateur. Par conséquent, le design et les équipements du véhicule dans sa version définitive peuvent différer à certains égards. De plus, certains équipements présentés sur les véhicules peuvent être uniquement disponibles en option. **Remarque.** Ce catalogue présente des accessoires de marque Ford ainsi que différents produits soigneusement sélectionnés auprès de nos fournisseurs et proposés sous leur propre marque. **+**Tous les produits estampillés de la marque de nos fournisseurs sont soumis aux conditions de garantie de leurs fournisseurs respectifs et ne relèvent dès lors pas de la responsabilité de Ford. Tous renseignements disponibles auprès de votre concessionnaire Ford. **Remarque :** la marque et les logos Bluetooth® sont la propriété de Bluetooth SIG, Inc. L'utilisation de ces marques par Ford Motor Company fait l'objet d'une licence. La marque et les logos iPod sont la propriété de Apple Inc. Les autres marques déposées et marques commerciales appartiennent à leurs propriétaires respectifs. **Remarque :** Certains des équipements d'aide à la conduite et des équipements de sécurité décrits dans cette brochure fonctionnent à l'aide de détecteurs dont les performances peuvent être affectées par certaines conditions climatiques ou environnementales.

\*Retrouvez sur [www.ford.fr](http://www.ford.fr) plus de détail sur le cuir utilisé dans nos véhicules.



Lorsque cette brochure ne vous sera plus utile, pensez à la faire recycler.



Ford et BP travaillent ensemble pour réduire les consommations de carburant et les émissions de CO<sub>2</sub>.



EURO NCAP advanced  
2012 Reward for Ford SYNC Emergency Assistance

## Garantie et programmes d'entretien Ford

Ford Protect\*\* – Contrat de garantie + 3 ans/100 000 km (premier des deux termes échu), en vigueur à échéance de la garantie constructeur\* ○

Ford Entretien\*\* – Contrat de maintenance\*\*\* (durée de 3 à 5 ans, 10 000 à 30 000 km par an - premier des deux termes échu) ○

Ford Assistance – Assistance routière 7j/7, 24h/24 pendant 2 ans, kilométrage illimité\* ●

Garantie sur les peintures 2 ans/kilométrage illimité\* ●

Garantie anti corrosion 12 ans/kilométrage illimité\* ●

● = de série, ○ = en option avec supplément de prix.

\*A compter de la date de première livraison du véhicule. Certaines conditions s'appliquent. \*\*Soumis à conditions d'éligibilité. \*\*\*Prise en charge des opérations d'entretien courant du véhicule selon les préconisations Ford (voir conditions chez votre Réparateur Agréé Ford), le remplacement des pièces d'usure (hors pneumatiques), le 1er contrôle technique obligatoire (pour les contrats dont la durée est supérieure ou égale à 48 mois).

