

# Toyota Crown 2600

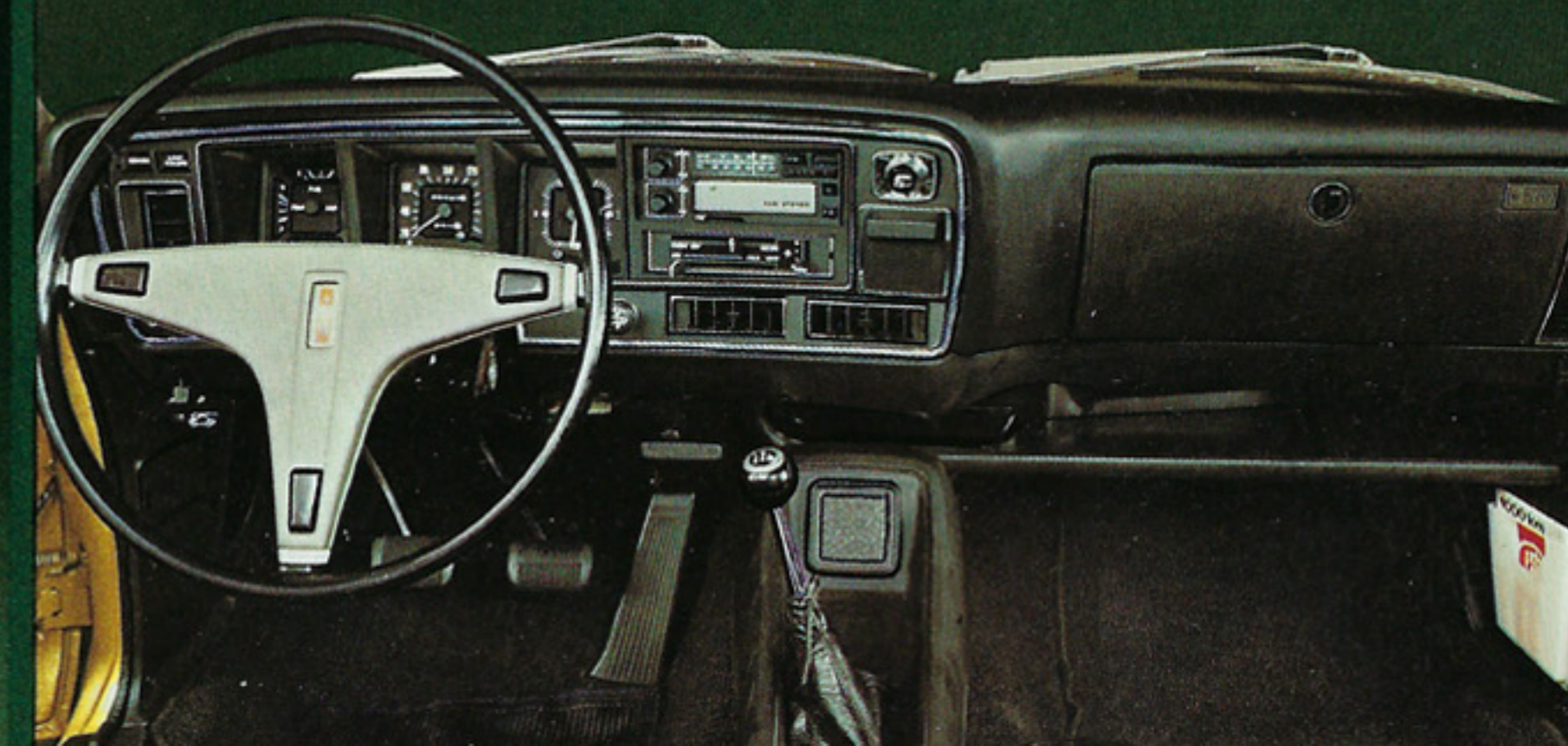

Crown 2600 Sedan Deluxe  
Crown 2600 Hardtop  
Crown 2600 Custom Station Wagon

# Crown 2600 Sedan Deluxe



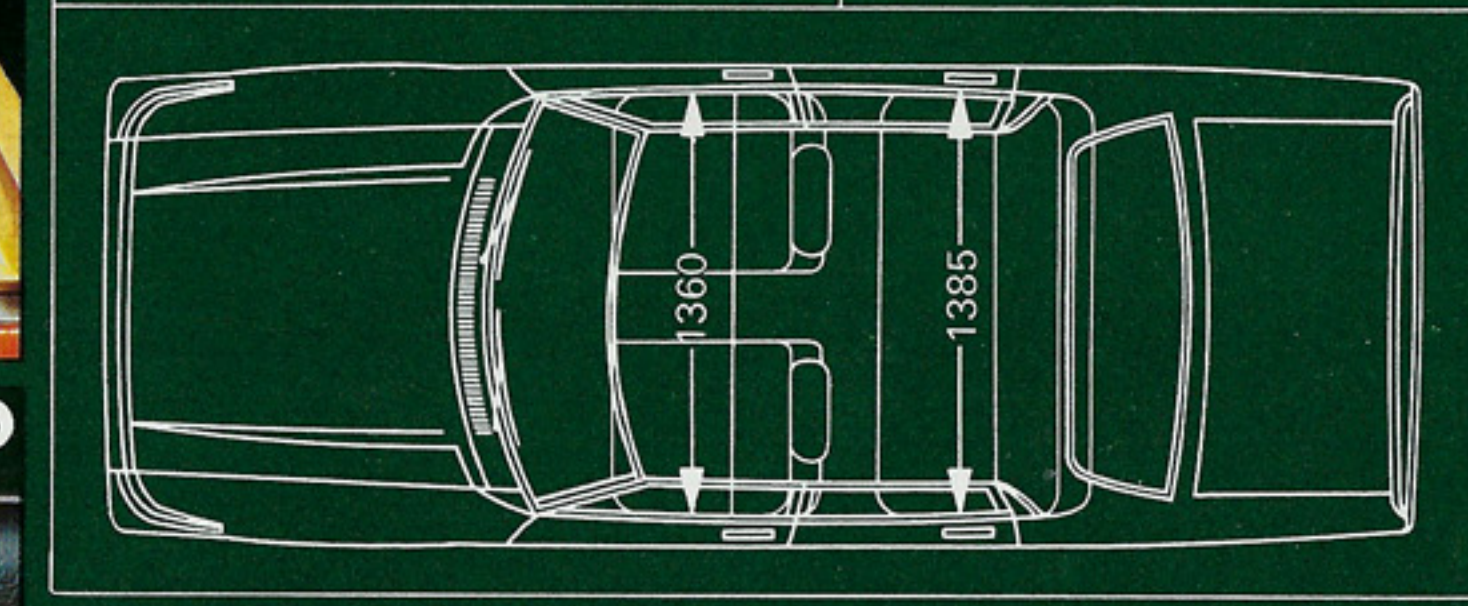
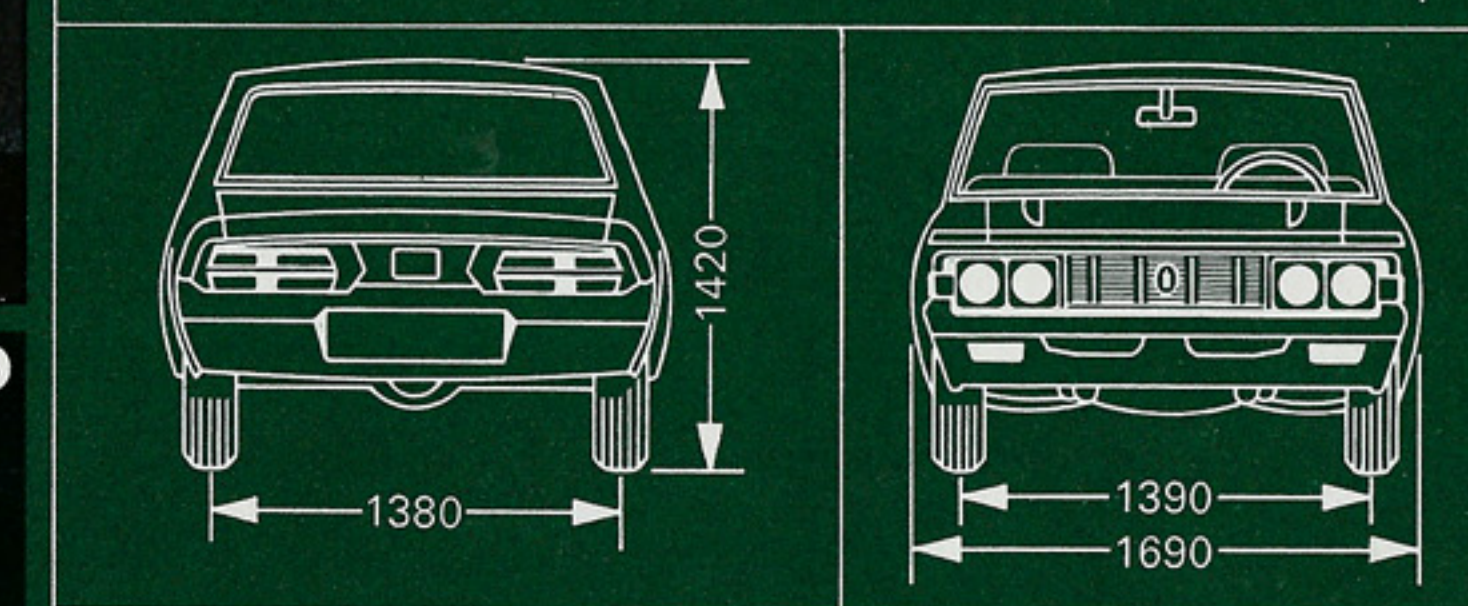
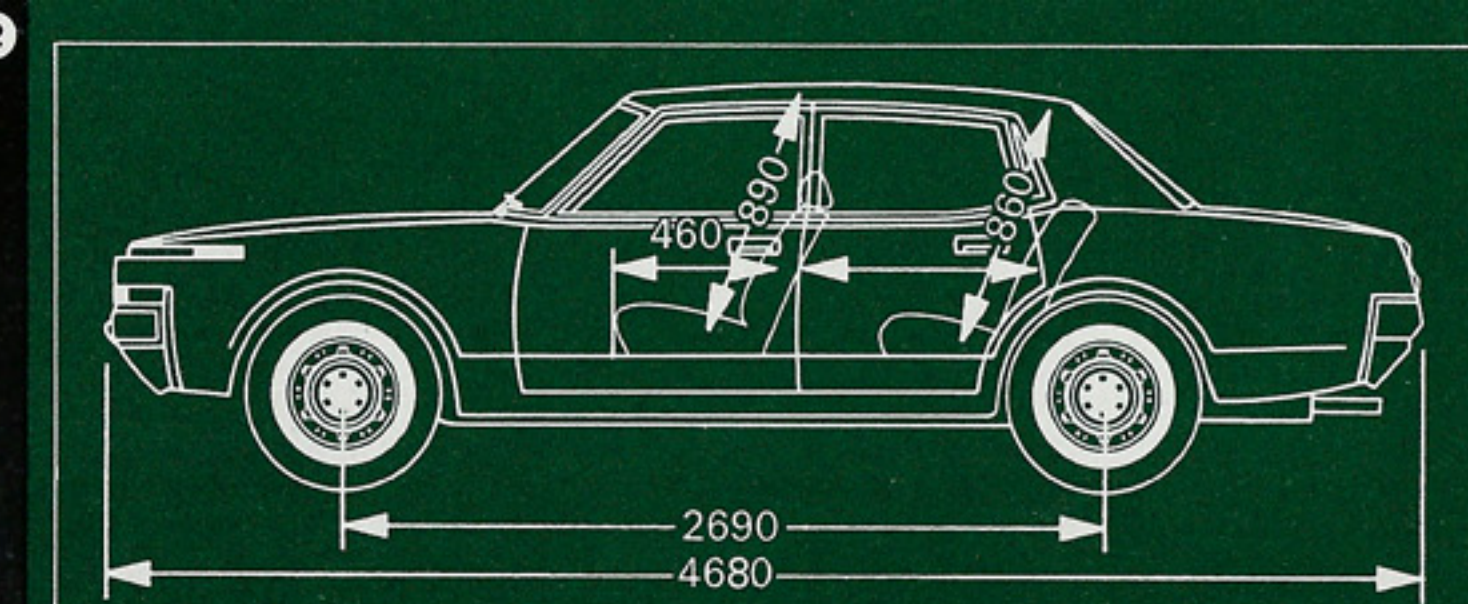
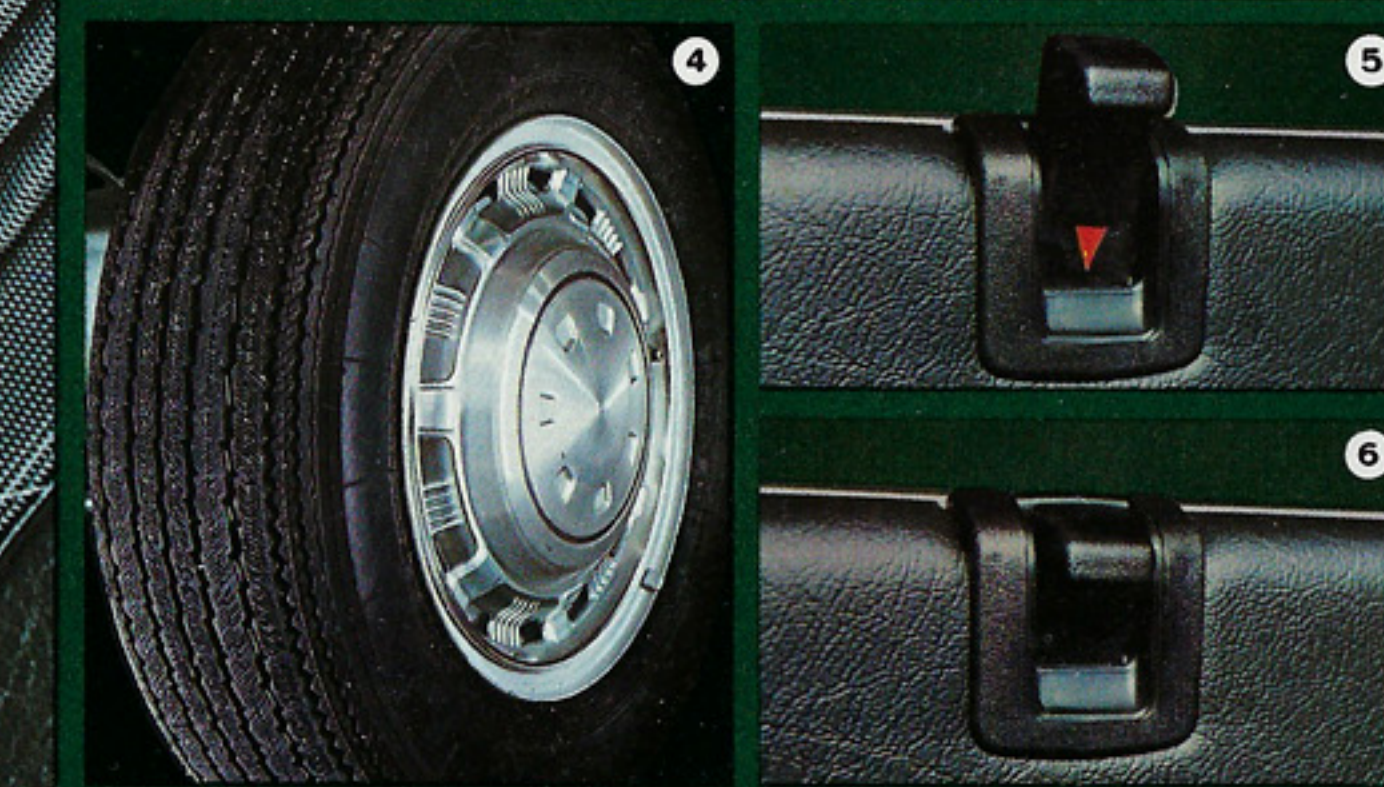
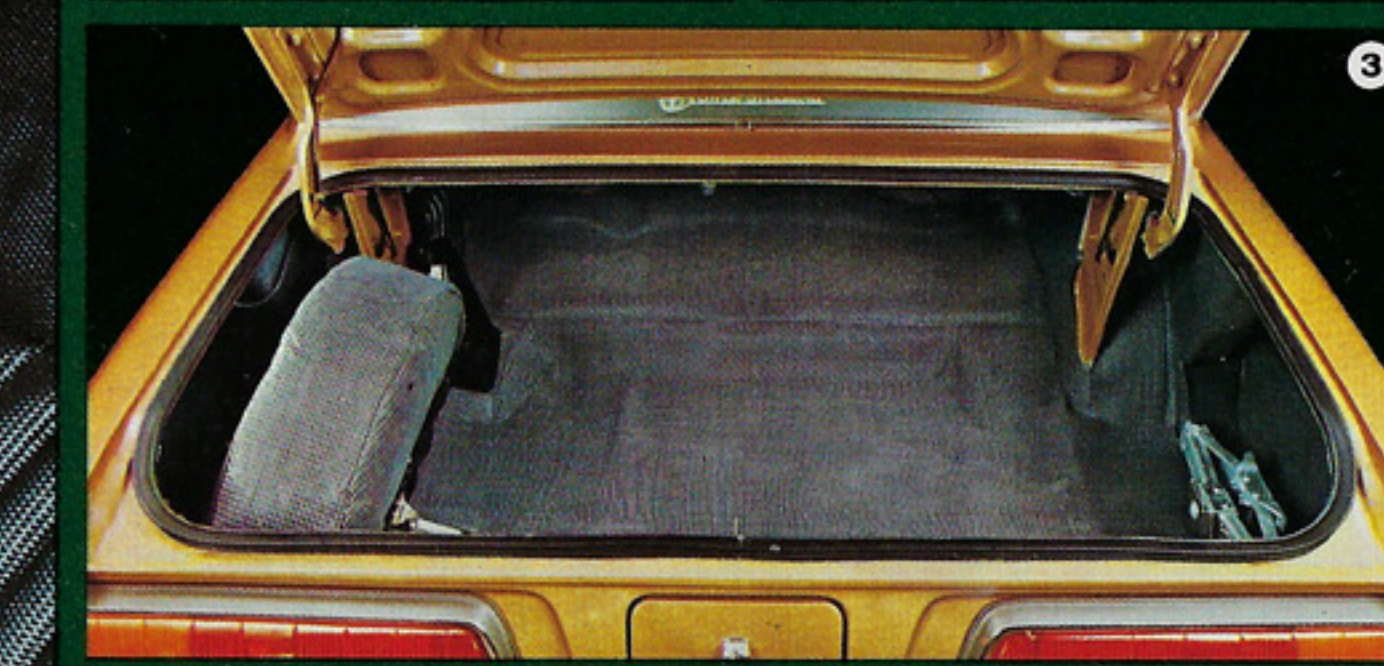
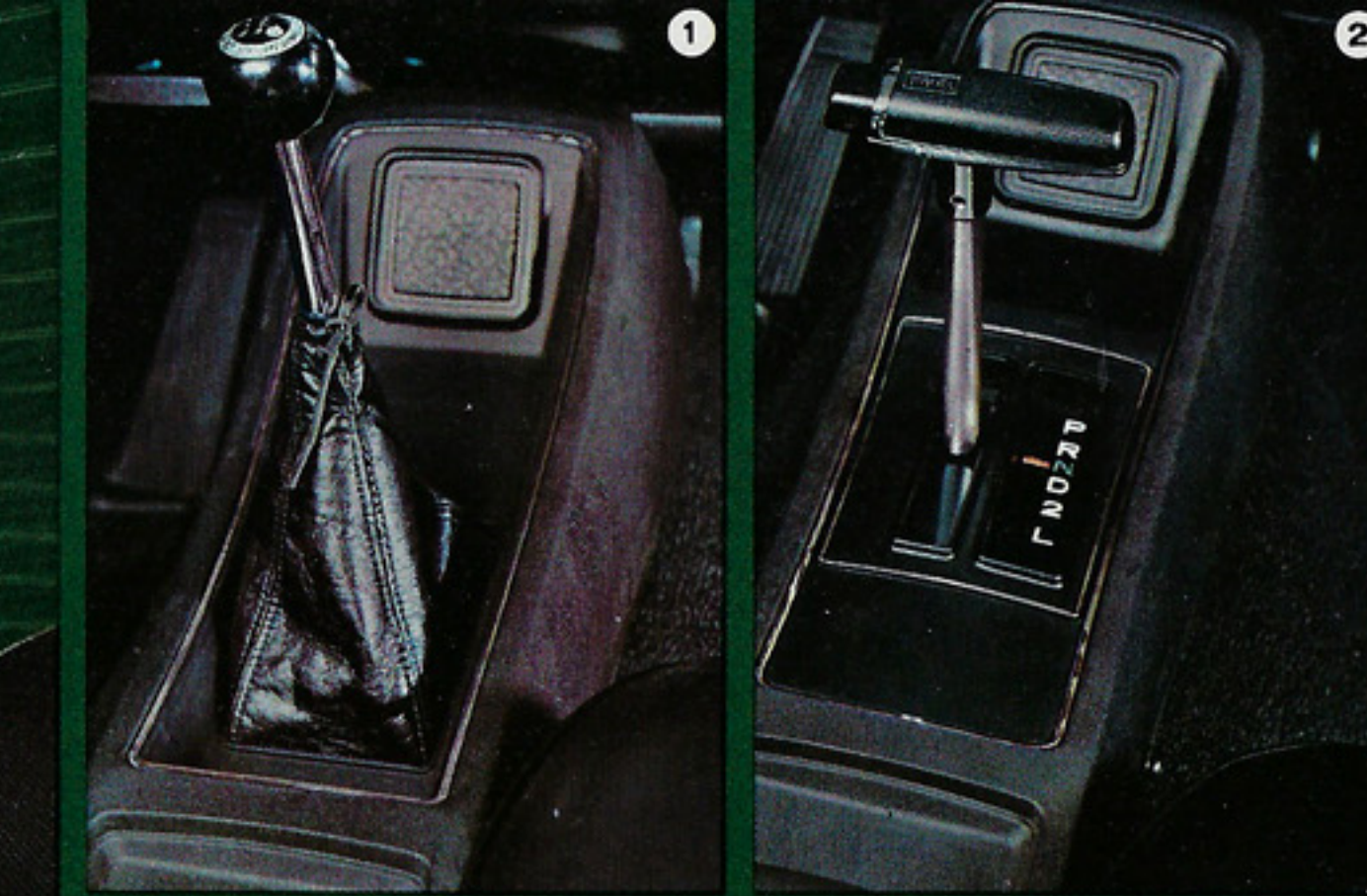

1 Stockschialtung des Crown 2600 Sedan Deluxe. 2 Wählhebel des Crown 2600 Sedan Deluxe Automat. 3 Geräumiger Kofferraum mit Beleuchtung. 4 Gürtelreifen, Deluxe Radzierkappen. 5+6 Zentrale Türverriegelung, 5 offen, 6 geschlossen. 7 Heckleuchtenkombination: Park- und Stoplicht, Rückfahrlicht, Blinker. 8 Abschließbarer Benzintankdeckel.

1 Crown 2600 Sedan Deluxe, levier de vitesses au plancher. 2 Crown 2600 Sedan Deluxe Automat, levier sélecteur sur la console médiane. 3 Coffre spacieux avec éclairage. 4 Pneus à carcasse radiale, enjoliveurs de roues de luxe. 5+6 Verrouillage central des portières, 5 ouvert, 6 fermé. 7 Combinaison des feux arrière: feux de stationnement et de stop, clignotants et phares de recul. 8 Capuchon de réservoir d'essence verrouillable.

1 Crown 2600 Sedan Deluxe, cambio a cloche. 2 Crown 2600 Sedan Deluxe Automat, leva di selezione sulla mensola centrale. 3 Spazioso bagagliaio con illuminazione. 4 Pneumatici cinturati, coppe ruote Deluxe. 5+6 Bloccaggio centrale delle portiere, 5 aperto, 6 chiuso. 7 Combinazione di luci posteriori: luce parcheggio ed arresto, lampeggiatori, fari retromarcia. 8 Coperchio del serbatoio del carburante chiudibile a chiave.

# Crown 2600 Hardtop

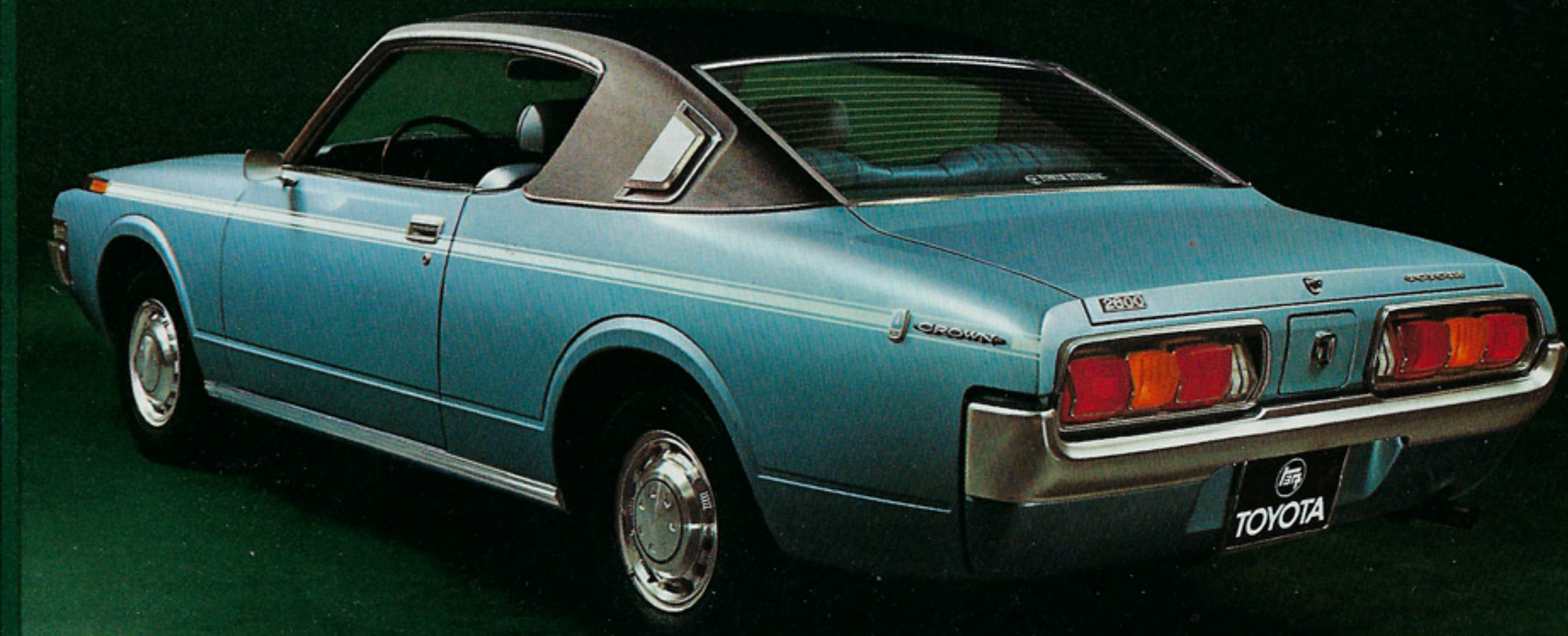
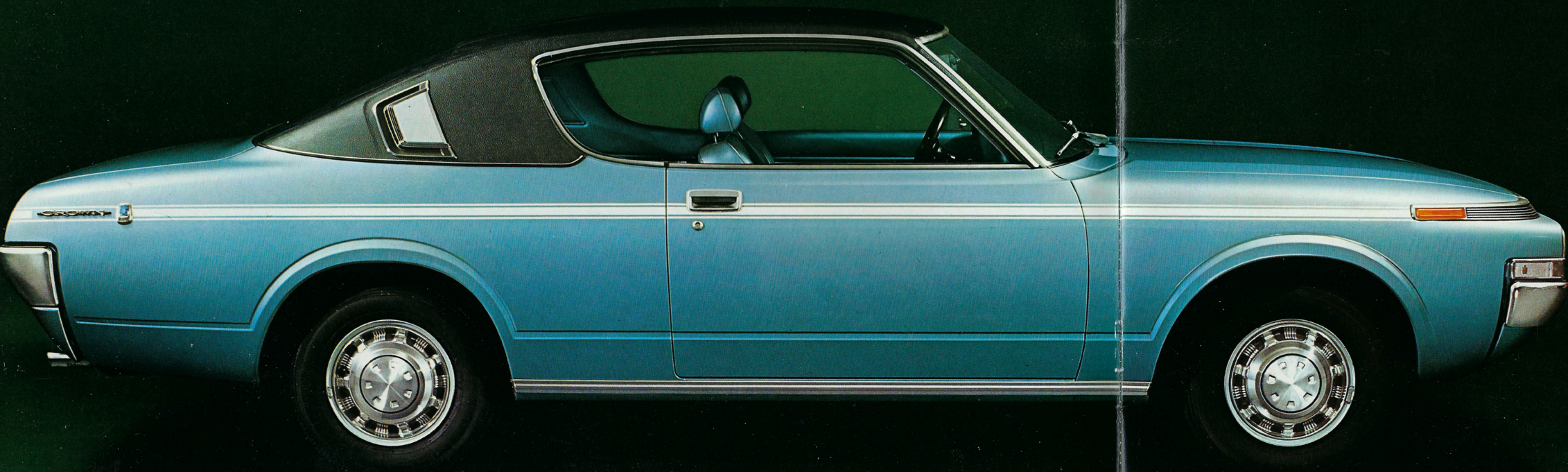

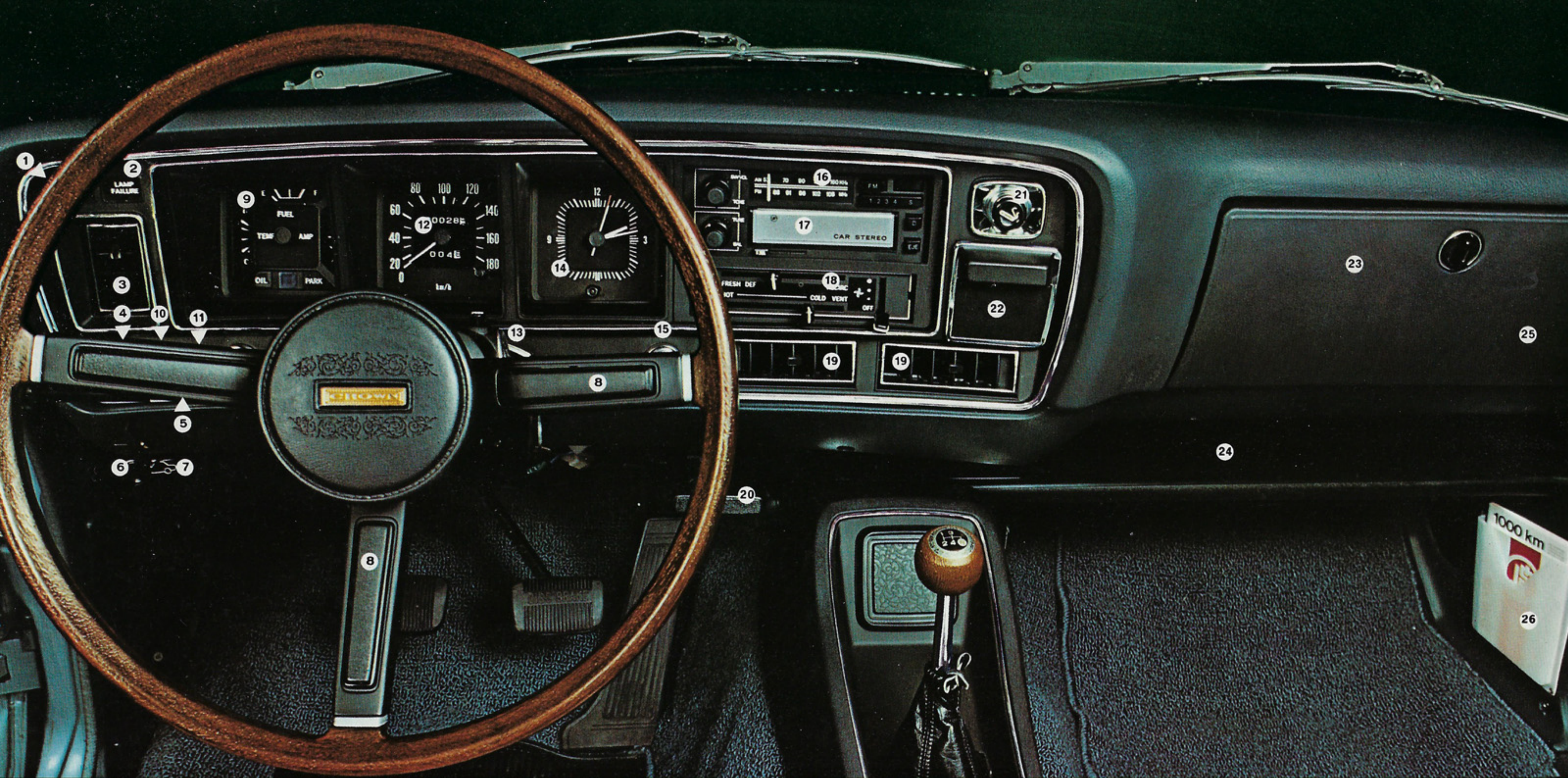

### Armaturenbrett des Crown 2600 Hardtop

1 Bremskontrollampe. 2 Rücklichtkontrollampe. 3 Frischluftdüse. 4 Standlicht und Ablenkung. 5 Blinker, Lichtlupe, Scheinwerfer. 6 Bedienung der Frischluftzufuhr. 7 Motorraum-Entriegelung. 8 Hupe. 9 Kombiniertes blendfreies Instrument: Fernthermometer, Benzinuhr, Ampèremeter, Öl- und Handbremswarnlicht, Scheinwerferkontrolllicht. 10 Heckscheibenheizung. 11 Warnblinkanlage. 12 Tachometer mit Kilometerzähler und Tageskilometerzähler, Blinkerkontrolle. 13 Zünd- und Lenkradschloss. 14 Elektrische Uhr. 15 Elektrische Scheibenwaschanlage, 2stufiger Scheibenwischer. 16 Zweiwellenradio. 17 Stereo-Tonbandgerät. 18 Heiz- und Defroster-Bedienungsanlage, 3stufiger Ventilator. 19 Zentrale Frischluftanlage. 20 Handbremse. 21 Zigarettenanzünder. 22 Aschenbecher. 23 Abschließbares und beleuchtetes Handschuhfach. 24 Ablagefach. 25 Regulierbare Frischluftdüse. 26 Serviceheft.

### Tableau de bord de la Crown 2600 Hardtop

1 Lampe de contrôle des freins. 2 Lampe de contrôle des feux arrière. 3 Buse d'air frais réglable. 4 Commutateur des feux de position et de croisement. 5 Clignotants, avertisseur lumineux, phares. 6 Réglage de la ventilation. 7 Déverrouillage du capot. 8 Klaxon. 9 Cadran combiné, anti-éblouissant: Téléthermomètre, indicateur de niveau d'essence, ampèremètre, témoins de pression d'huile, de frein à main et des phares. 10 Chauffage de la lunette arrière. 11 Avertisseur de panne. 12 Tachymètre avec compteur kilométrique général et journalier. Témoin des clignotants. 13 Serrure de contact et de verrouillage de la direction. 14 Montre électrique. 15 Lave-glace électrique, essuie-glace à 2 vitesses. 16 Radio à deux longueurs d'ondes. 17 Magnétophone stéréo 8 pistes. 18 Commandes de dégivrage et de climatisation, ventilateur à 3 vitesses. 19 Système d'air frais. 20 Frein à main. 21 Allume-cigarettes. 22 Cendrier. 23 Boîte à gants verrouillable avec éclairage. 24 Compartiment. 25 Buse d'air frais réglable. 26 Carnet d'entretien.

### Cruscotto della Crown 2600 Hardtop

1 Luce-spia per freno. 2 Luce di controllo per luci posteriori. 3 Ugello d'aria fresca regolabile. 4 Pulsante per luce di stazionamento e anabbagliante. 5 Segnali di direzione, avvisatore luminoso, proiettori. 6 Regolazione della ventilazione. 7 Schiudi-cofano. 8 Avvisatore acustico. 9 Strumento indicatore combinato, antiflesso: Teletermometro, indicatore di livello della benzina, amperometro, luci-spie per pressione olio, per freno a mano e per proiettori. 10 Riscaldamento del lunotto. 11 Impianto di segnalazione a lampeggio. 12 Tachimetro con contachilometri totalizzatore e parziale, controllo luci di direzione. 13 Serratura di accensione e bloccasterzo. 14 Orologio elettrico. 15 Tergicristallo a due velocità, lavacrystallo elettrico. 16 Radio a due onde. 17 Magnetofono stereo a 8 piste. 18 Comandi per riscaldamento e sbrinatori, ventilatore a 3 gradazioni. 19 Impianto aria fresca. 20 Freno a mano. 21 Accendisigari. 22 Posacenere. 23 Portaganti illuminata e con serratura. 24 Ripiano. 25 Ugello d'aria fresca regolabile. 26 Libretto manutenzione.

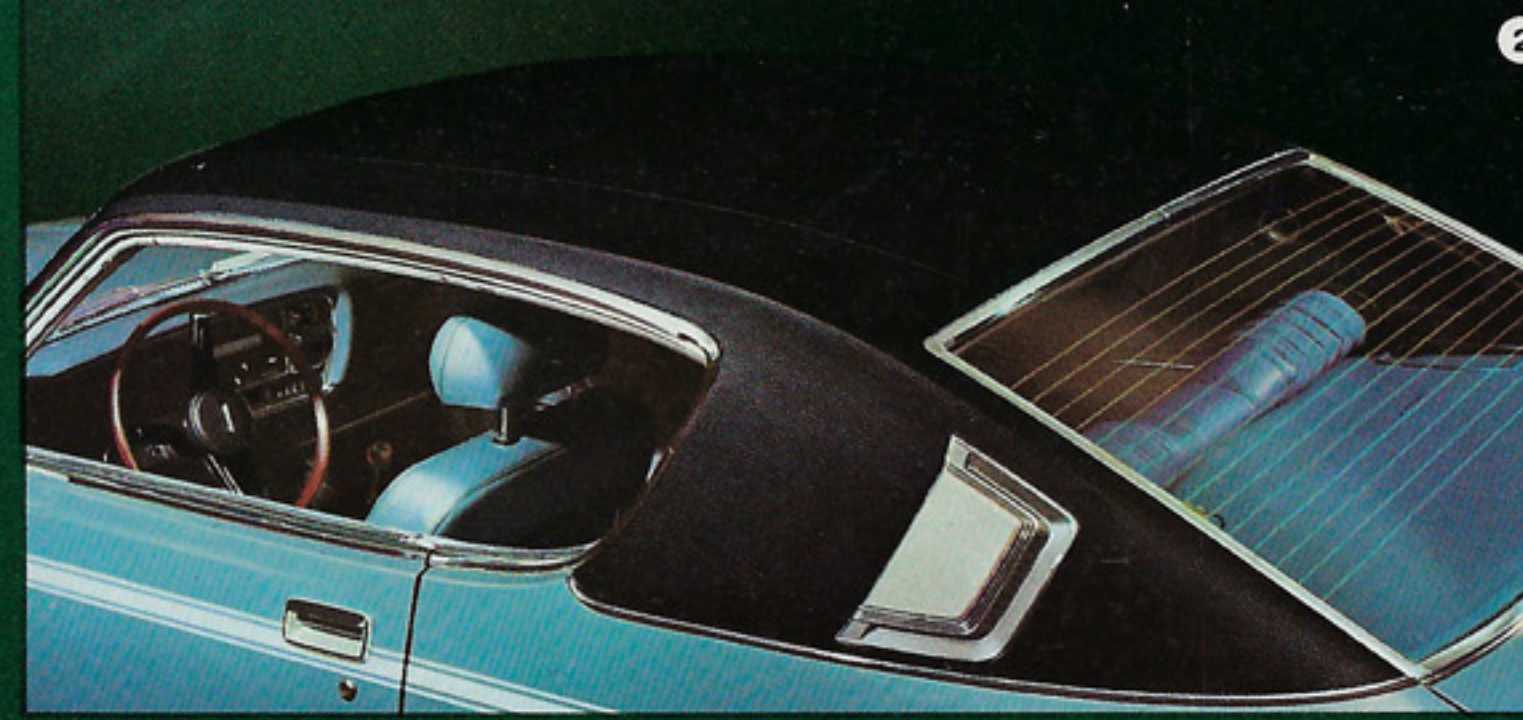
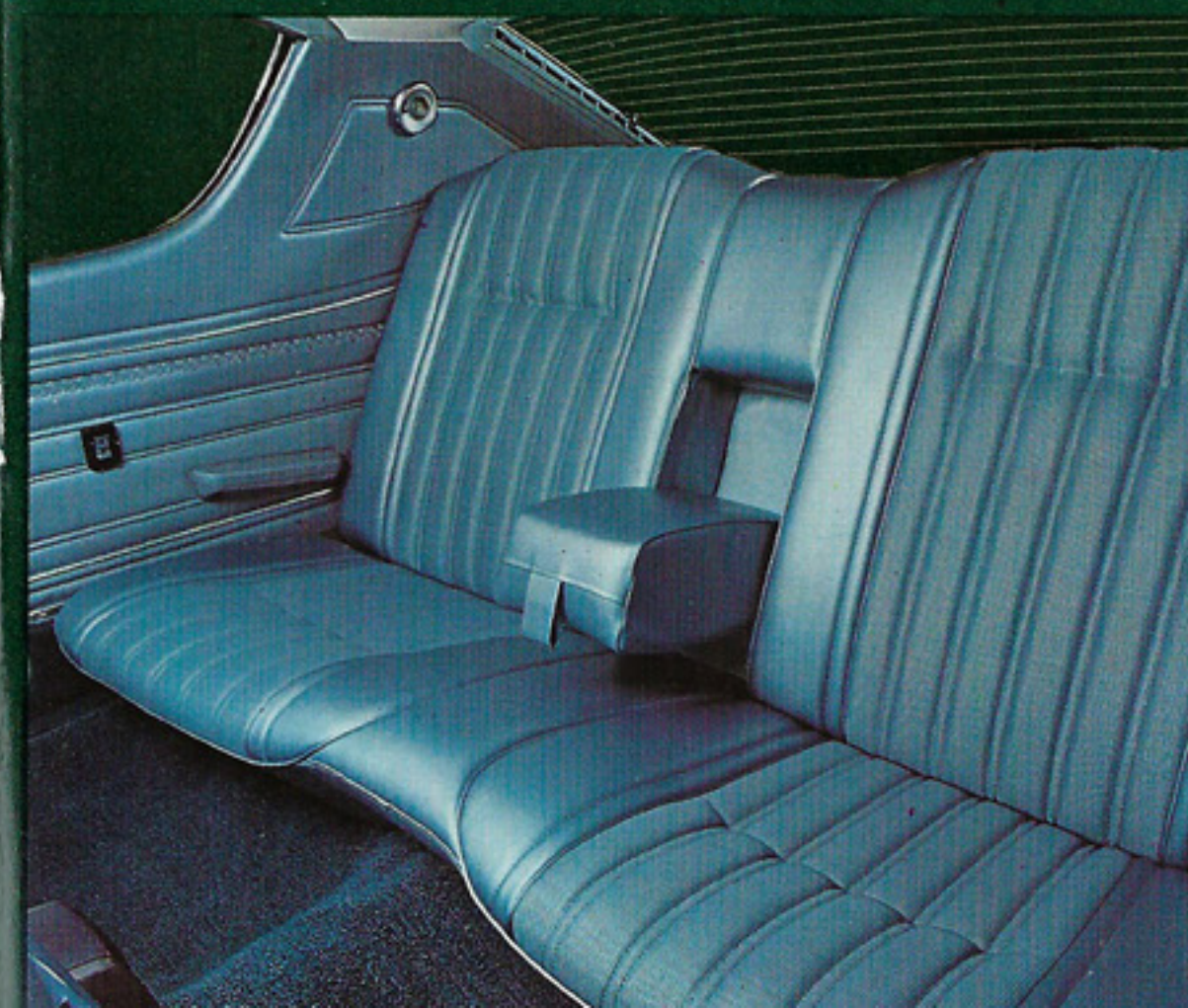
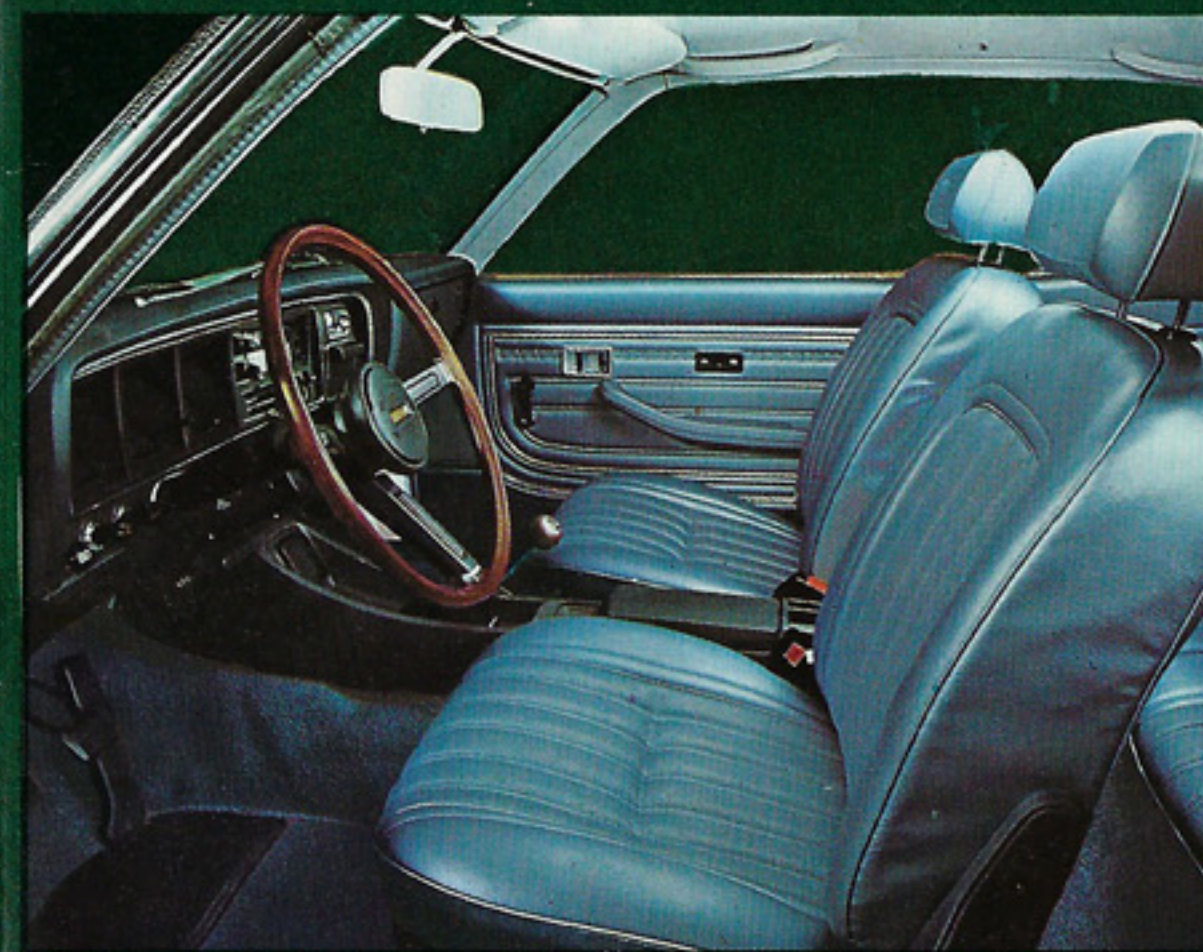
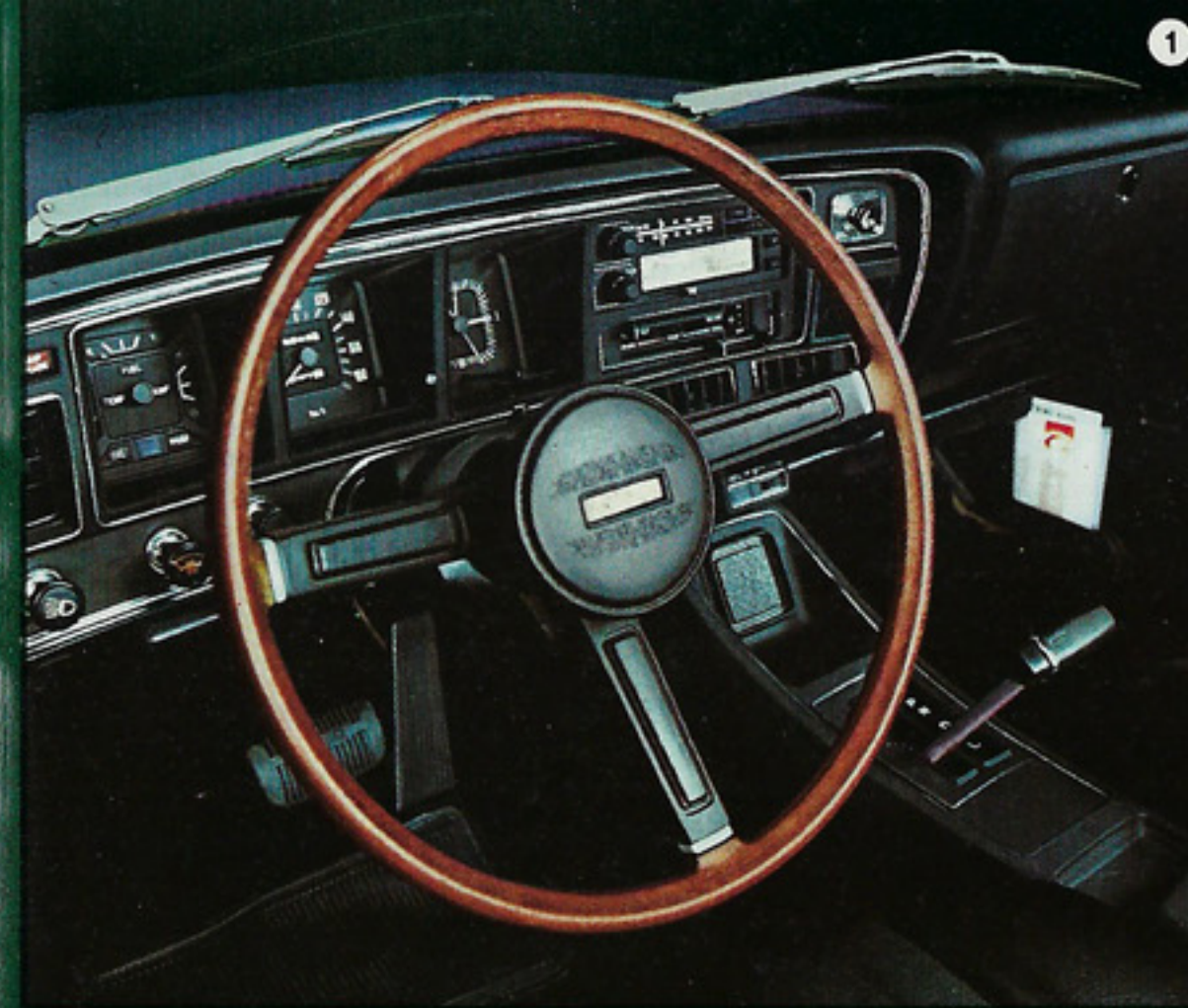

1 Armaturenbrett des Crown 2600 Hardtop Automat. 2 Schwarzes Vinyl Dach, elektrische Heckscheibenheizung. 3 Heckleuchtenkombination. 4 Leselampen für die Fondpassagiere. 5 Geräumiger Kofferraum mit Beleuchtung. 6 Sicherheitstürschloss. 7 Türschwellebeleuchtung. 8 Abschließbarer Benzintankdeckel.

1 Tableau de bord de la Crown 2600 Hardtop Automat. 2 Toit en vinyle noir, lunette arrière chauffante. 3 Combinaison opportune des feux arrière. 4 Lampe de lecture pour les passagers du fond. 5 Coffre spacieux avec éclairage. 6 Serrure de sécurité. 7 Eclairage de seuil de porte. 8 Capuchon de réservoir d'essence verrouillable.

1 Cruscotto della Crown 2600 Hardtop Automat. 2 Tetto in vinile nero, riscaldamento elettrico del cristallo posteriore. 3 Combinazione di luci posteriori. 4 Luci di lettura per i passeggeri di fondo. 5 Spazioso bagagliaio con illuminazione. 6 Chiusura di sicurezza delle porte. 7 Illuminazione delle porte. 8 Coperchio del serbatoio del carburante chiudibile a chiave.

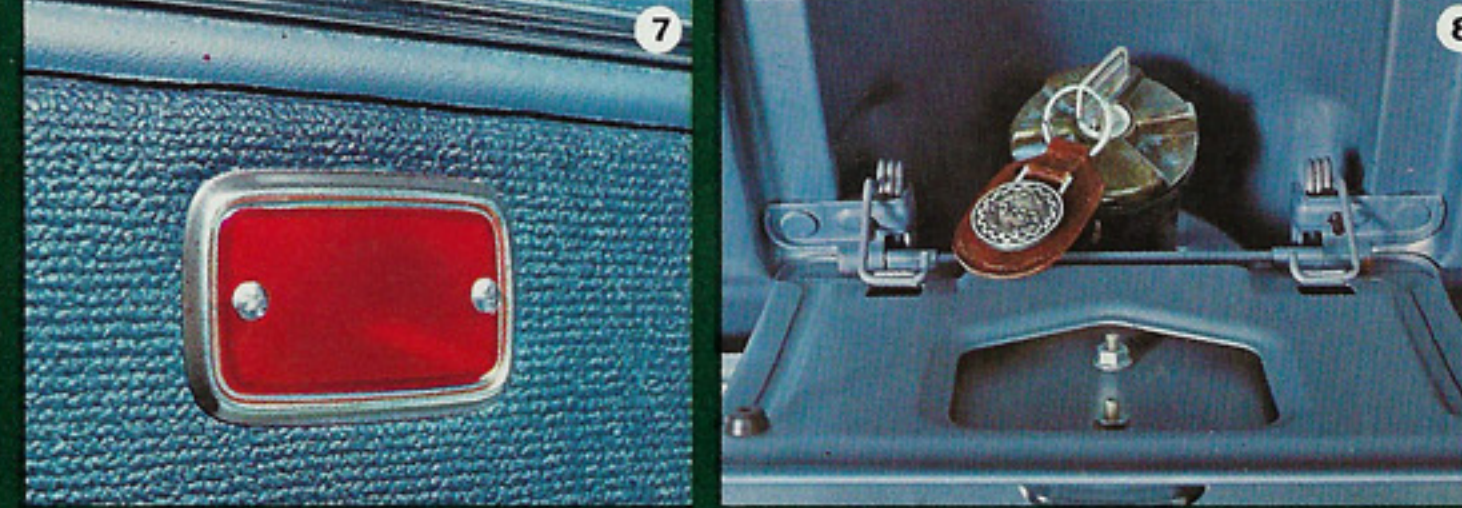
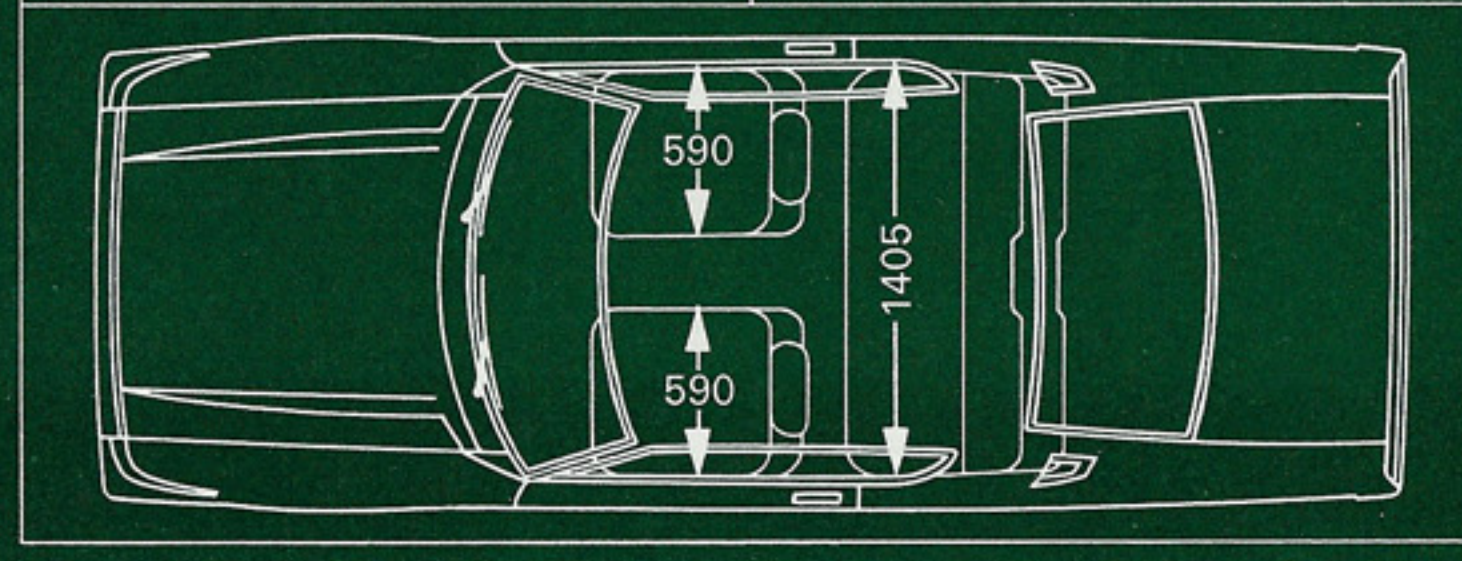
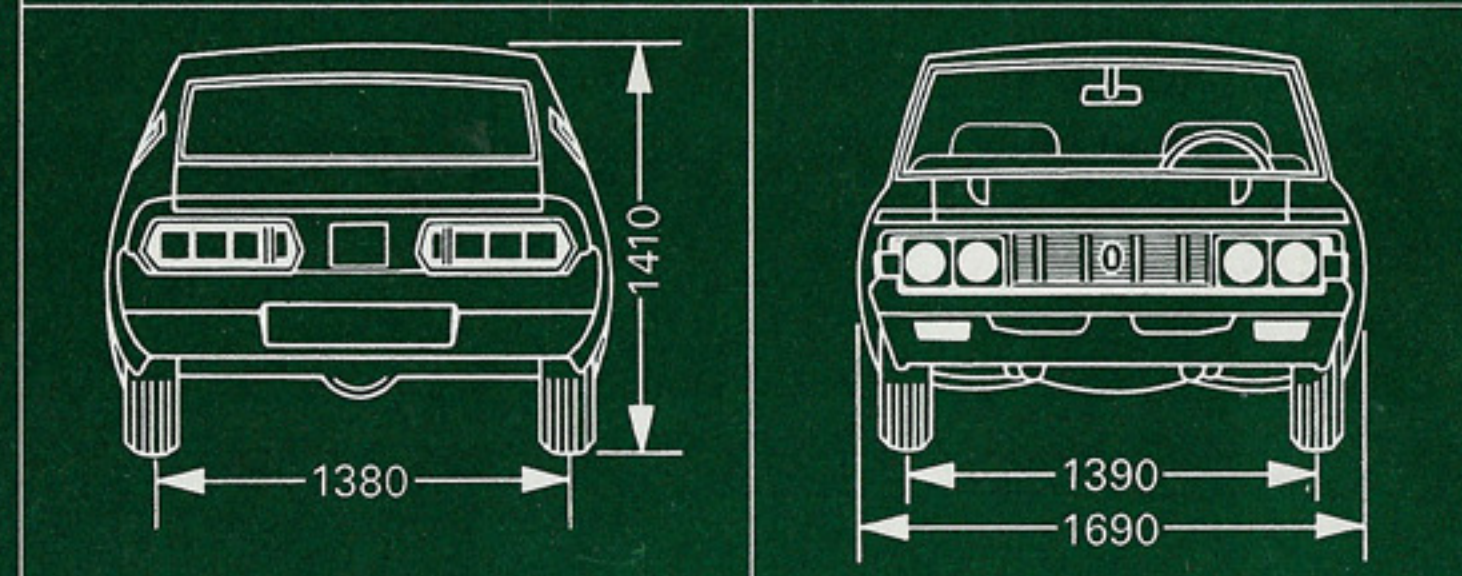
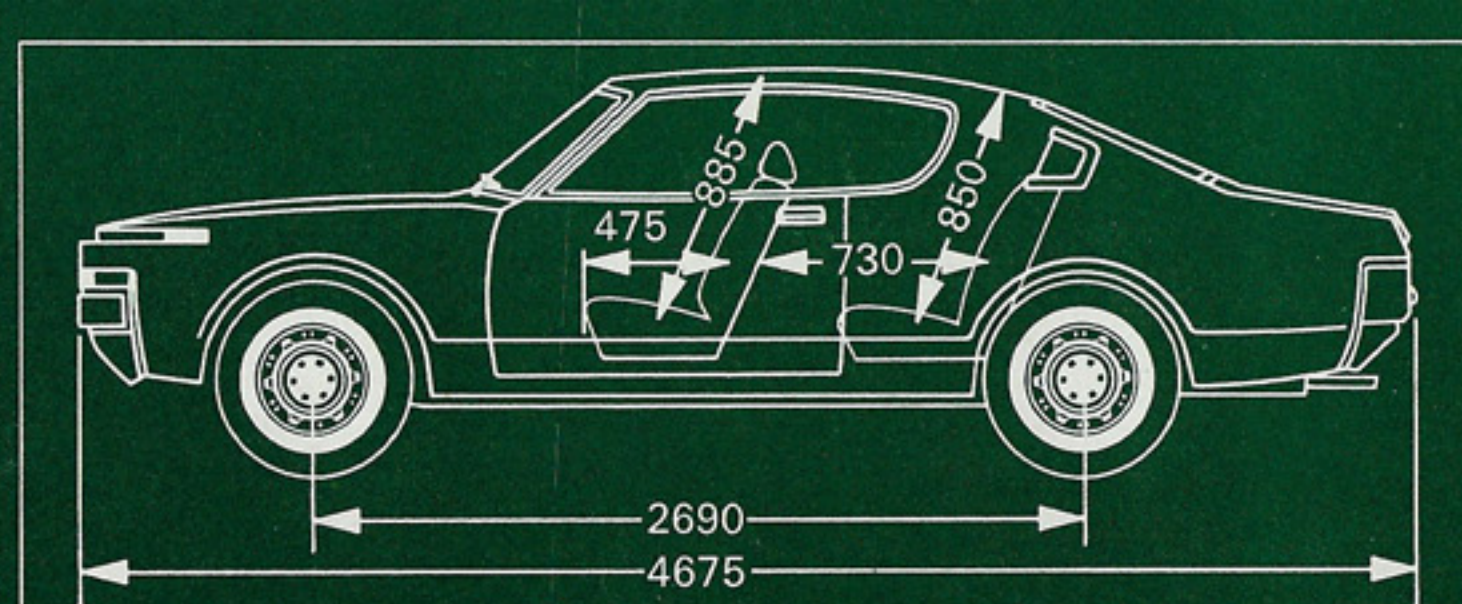

# Crown 2600 Custom Station Wagon



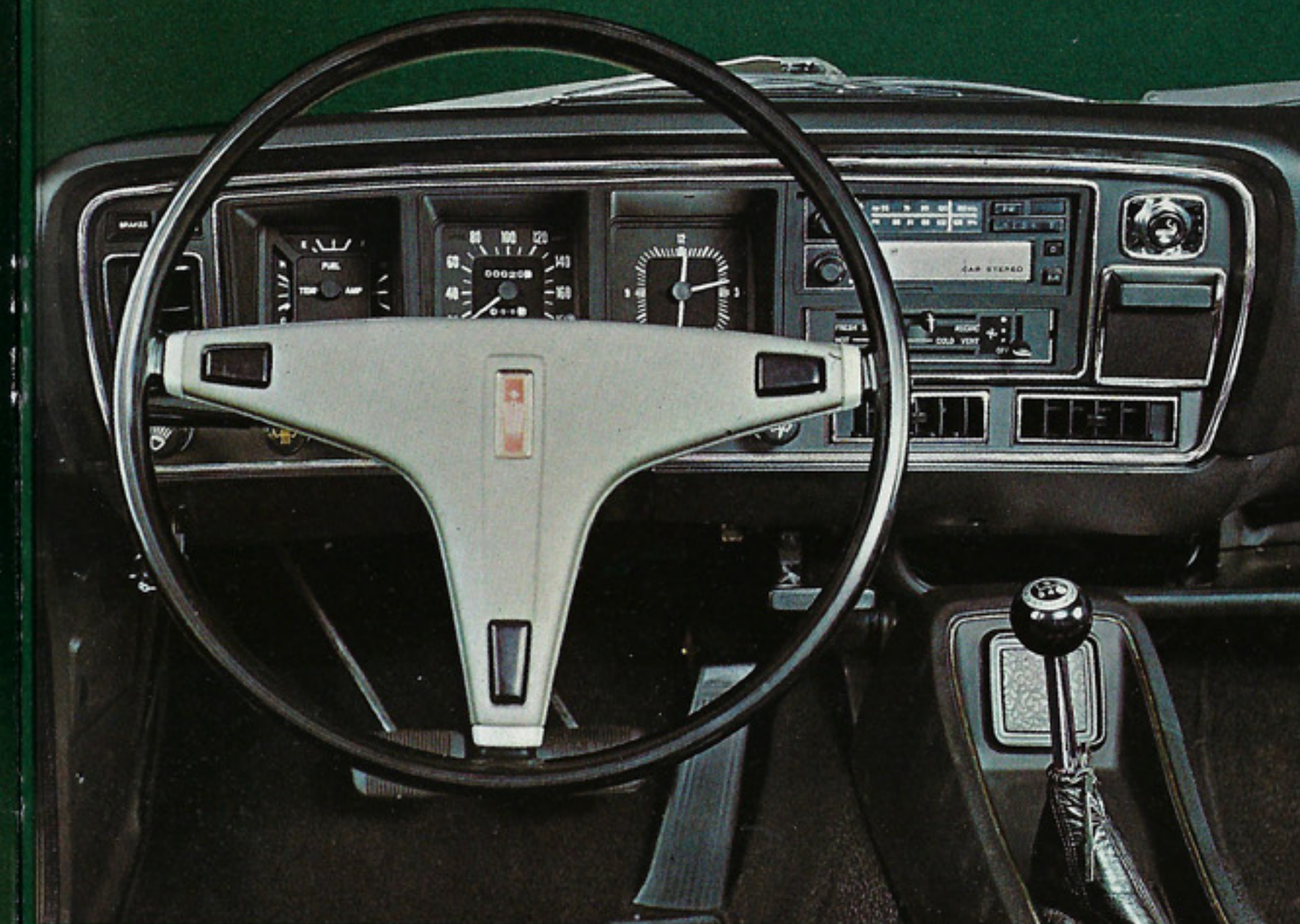

Crown 2600 Custom Station Wagon			Länge Longueur Lunghezza	Breite Largeur Larghezza	Höhe Hauteur Altezza
Ladefläche normal	Surface de charge normale	Superficie di carico (normale)	1015 mm	1450 mm	790 mm
(Hintere Sitzbank umgeklappt)	Surface de charge (banquette rabattue)	(Panca posteriore ribaltata)	1980 mm	1450 mm	790 mm
Laderaum	Capacité de charge	Capacità di carico	800 l / 1800 l		
Öffnungswinkel der Hecktüre	Angle d'ouverture du hayon postérieur	Angolo di apertura della retroporta	98°		
Leergewicht	Poids à vide	Peso a vuoto	1455 kg		
Zulässiges Gesamtgewicht	Poids total admissible	Peso a pieno carico consentito	1990 kg		
Nutzlast	Charge utile	Carico utile	535 kg		

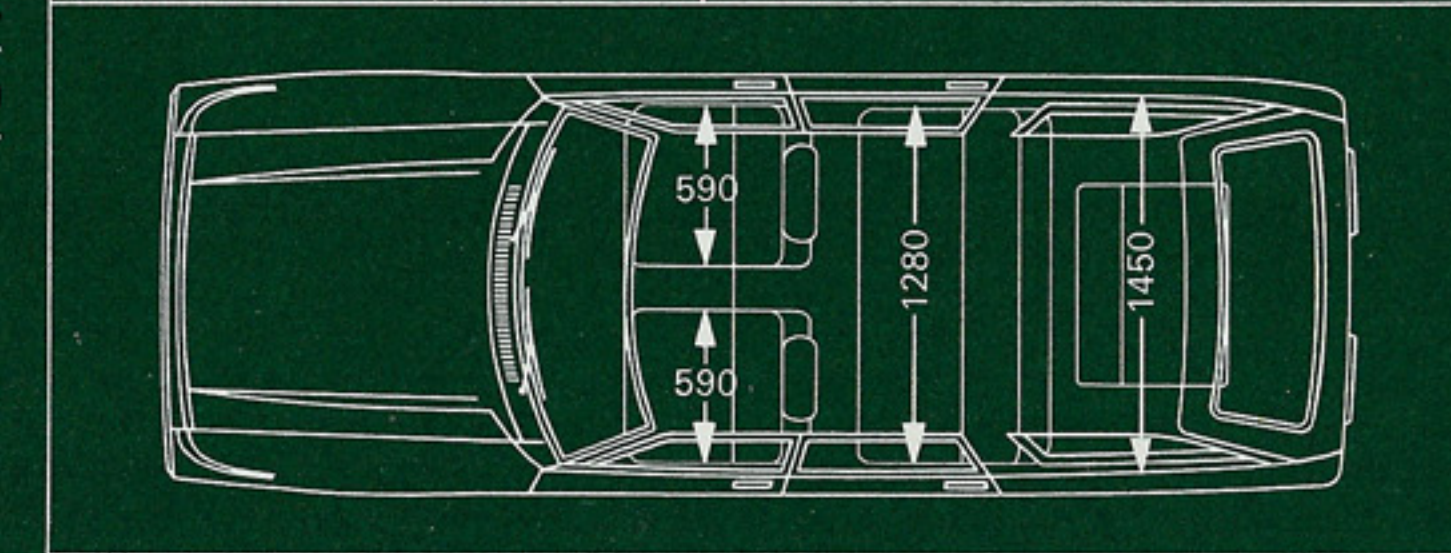
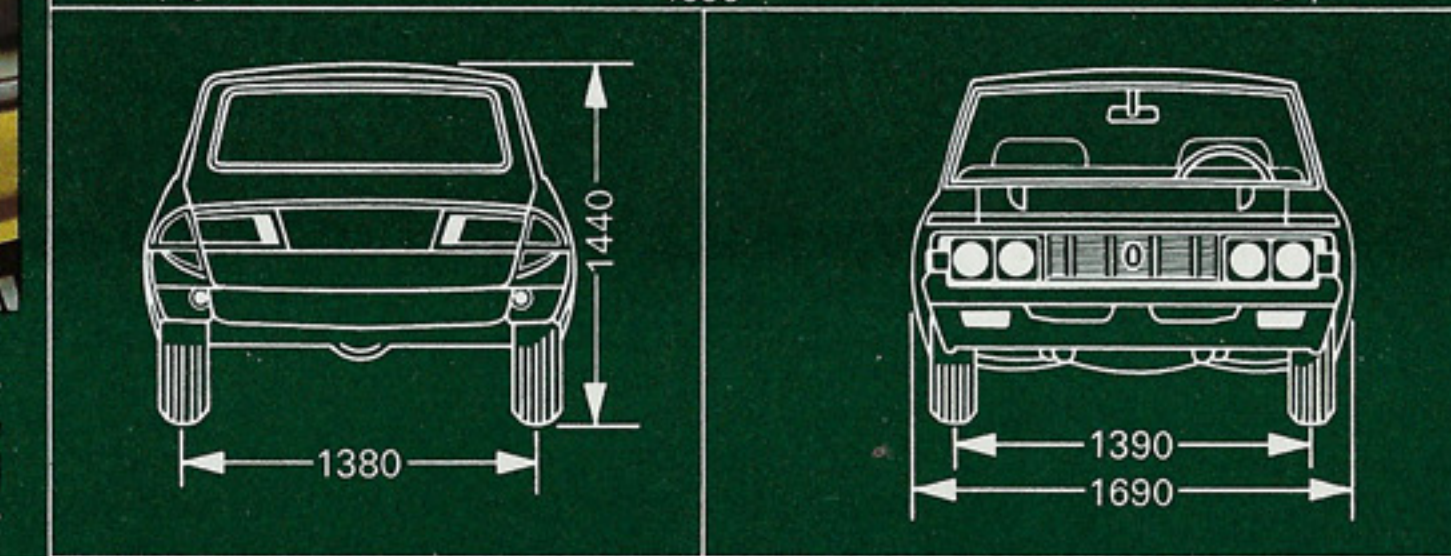
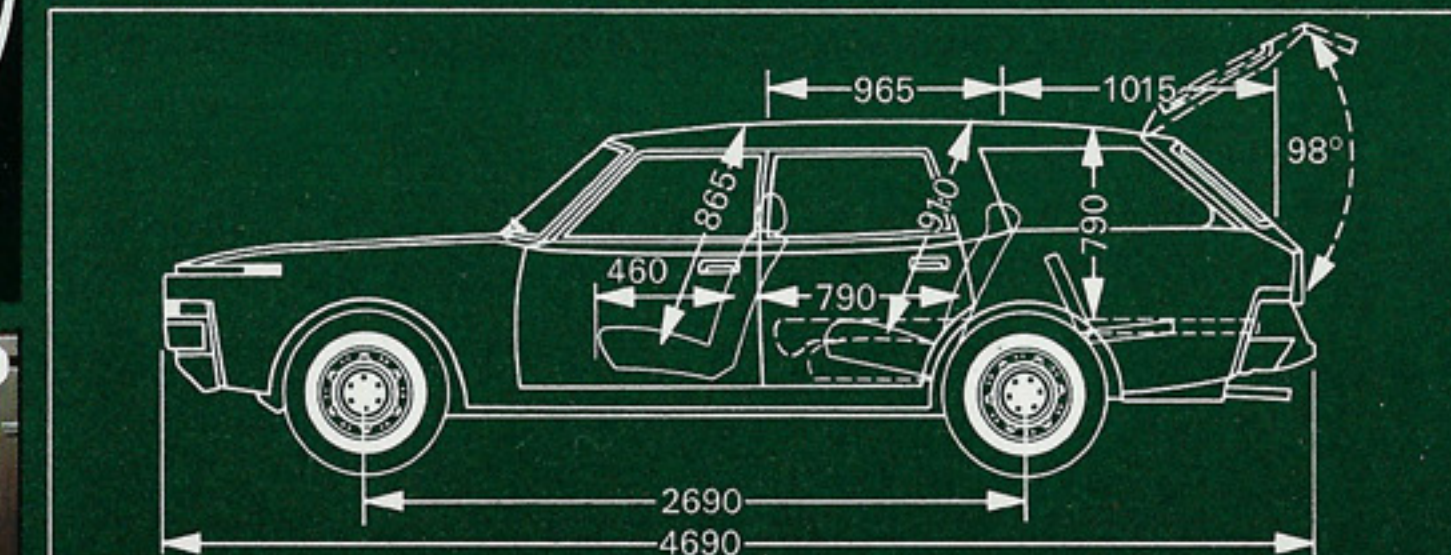
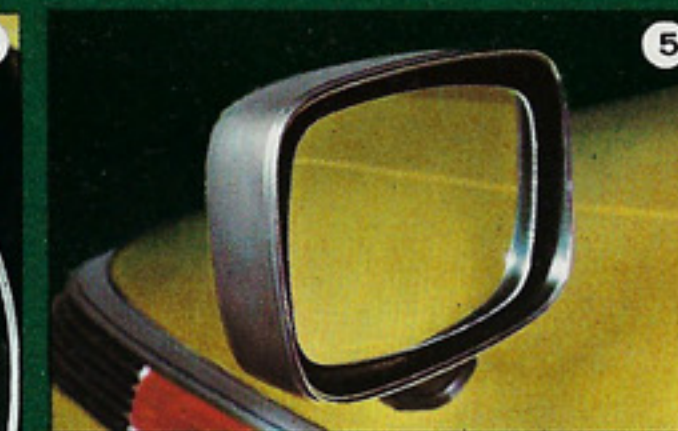
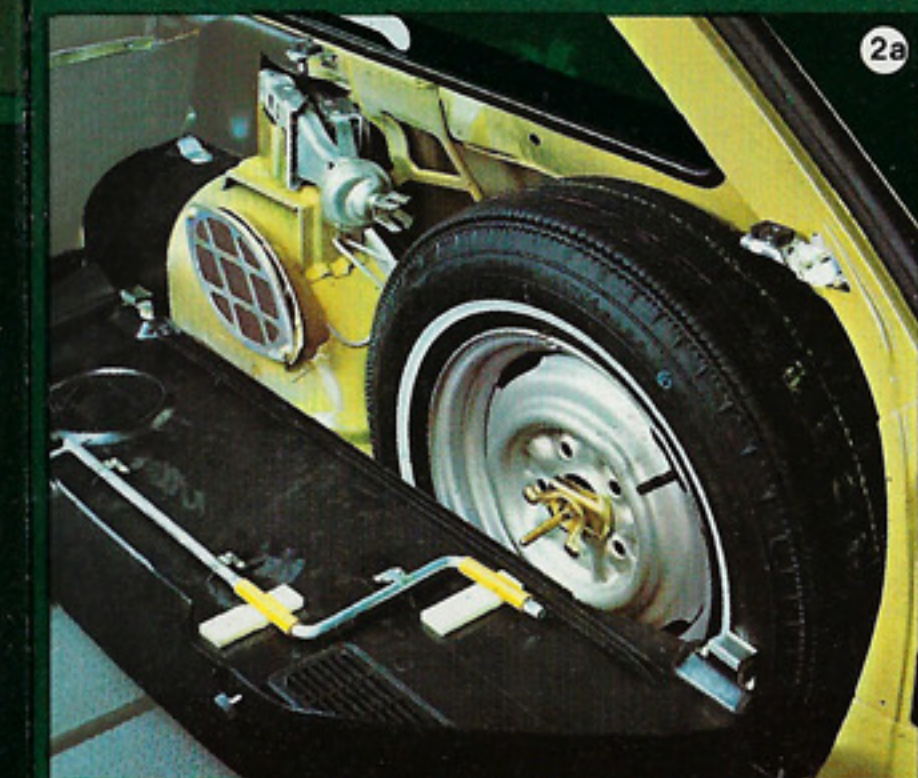

1 Armaturenbrett des Crown 2600 Custom Station Wagon. 2a + b Ideale Unterbringung von Reserverad und Werkzeugsatz. 3 Verstellbare Frischluftdüse für die Fondpassagiere. 4 Diagonalreifen, Deluxe Radzierkappen. 5 Zwei grosse, formschöne Ausserückspiegel. 6 Abschliessbarer Benzintankdeckel. 7 Heckleuchtenkombination.

1 Tableau de bord de la Crown 2600 Custom Station Wagon. 2a + b Rangement de façon idéale de la roue de secours et du jeu d'outils. 3 Ouïes d'air frais réglables pour les passagers du fond. 4 Pneus à carcasse diagonale, enjoliveurs de roues de luxe. 5 Deux grands rétroviseurs extérieurs. 6 Couvercle de réservoir d'essence verrouillable. 7 Combinaison des feux arrière.

1 Cruscotto della Crown 2600 Custom Station Wagon. 2a + b Sistemazione in modo ideale della ruota di riserva e del set degli attrezzi. 3 Ugelli d'aria fresca per i passeggeri di fondo. 4 Pneumatici diagonali, coppe ruote Deluxe. 5 Due grandi retrovisori esterni. 6 Tappo del serbatoio con serratura. 7 Combinazione di luci posteriori.

## Was bietet die Crown Modellreihe in bezug auf:

### Quel est l'équipement de la série Crown en ce qui a trait à:

### Come sono equipaggiati i modelli Crown per quanto concerne:

Die in diesen Tabellen aufgeführten Ausrüstungsgegenstände pro Modell sind serienmässig und im Verkaufspreis inbegriffen.

Tous les détails d'équipement mentionnés pour chaque modèle sur ces tableaux sont de série et compris dans le prix de vente.

Gli oggetti d'equipaggiamento per modello menzionati in queste tabelle sono di serie e compresi nel prezzo di vendita.

Das Werk behält sich das Recht vor, die Konstruktion und Ausrüstung jederzeit und ohne Voranzeige zu ändern.

L'usine se réserve le droit de modifier la construction et l'équipement, sans préavis et à n'importe quel moment.

La Toyota si riserva il diritto di modificare in qualsiasi momento e senza preavviso la costruzione e l'equipaggiamento dei suoi modelli.

### Sedan Deluxe

### Hardtop

### Custom Station Wagon

## Sicherheit / Sécurité / Sicurezza

- Selbsttragende Ganzstahlskarosserie / Carrosserie autoporteuse en acier / Carrozzeria autoportante in acciaio
- Verformungssteifer Passagierraum / Cabine résistante à la déformation / Abitacolo rigido-antideformante
- Knautschonen vorne und hinten / Zones absorbant les chocs à l'avant et à l'arrière / Zone-cuscinetto assorbiturto davanti e dietro
- Verbundglaswindschutzscheibe / Pare-brise laminé / Parabrezza laminata
- Stossabsorbierende Sicherheitslenksäule / Colonne de direction de sécurité absorbant les chocs / Piantone dello sterzo di sicurezza telescopico
- Sicherheitstürschlösser mit Zentralverriegelung / Serrures de sécurité avec verrouillage central / Serrature di sicurezza alle portiere con bloccaggio centrale
- 3-Punkt-Sicherheitsgurten / Ceintures de sécurité à 3 points d'attache / Cinture di sicurezza con 3 punti d'attacco
- Regulierbare Instrumentenbeleuchtung / Eclairage réglable du tableau de bord / Illuminazione regolabile del cruscotto
- 2-Kreis-Bremsanlage / Système de freins à 2 circuits / Impianto frenante a doppio circuito
- Bremskraftregler / Régulateur de la puissance de freinage / Regolatore della potenza frenante
- Bremsservo / Servo-freins / Servofreno
- Gürtelreifen / Pneus radiaux / Pneumatici cinturati
- Doppelscheinwerfer / Phares jumelés / Doppi fari
- Warnblinkanlage / Avertisseur de panne / Impianto luminoso di emergenza
- Lichtlupe / Avertisseur optique / Avvisatore luminoso
- Lenkradschloss / Verrouillage de la colonne de direction / Bloccasterzo
- Abschliessbarer Tankdeckel / Couvercle du réservoir d'essence verrouillable / Tappo del serbatoio con serratura
- Abblendbarer Innenrückspiegel / Rétroviseur intérieur avec dispositif antiéblouissant / Retrovisore interno antiriflesso (giorno-notte)
- Aussenrückspiegel / Rétroviseur extérieur / Retrovisore esterno
- Blendfreie Instrumente / Cadran non éblouissant / Quadrante antiriflesso
- 2 Rückfahrlampen / 2 phares de recul / 2 fanali di retromarcia
- Brems- und Handbremswarnlicht / Lampe-témoin des freins et du frein à main / Spia luminosa per freno e freno a mano
- Benzinwarnkontrollampe / Lampe-témoin «essence» / Spia di controllo benzina
- Warnsummer / Vibreur / Vibratore
- Elektrische Scheibendusche / Lave-glace électrique / Lavacrystallo elettrico
- 2stufiger Scheibenwischer / Essuie-glace à 2 vitesses / Tergicristallo a due velocità
- Gepolstertes Armaturenbrett / Tableau de bord rembourré / Cruscotto imbottito
- Gepolsterte Sonnenblenden / Pare-soleil rembourrés / Parasole imbottiti
- Kopfstützen / Appui-tête / Poggiatesta
- Heckscheibenheizung / Lunette arrière chauffante / Cristallo posteriore scaldante
- Heckleuchtenwarnlicht / Témoin des feux arrière / Luce-spia per luci posteriore
- Türschwellebeleuchtung / Eclairage des seuils de porte / Illuminazione delle porte

## Komfort / Confort / Comfort

- Servolenkung / Direction assistée / Servosterzo
- Getönte Scheiben / Vitres teintées / Vetri trattati
- Weite Türöffnungswinkel / Grand angle d'ouverture des portières / Grande angolo di apertura delle portiere
- Elektrische Betätigung der hinteren Scheiben / Commande électrique des glaces arrière / Comando elettrico dei vetri posteriori
- Automatischer Choke / Starter automatique / Choke automatico
- Tageskilometerzähler / Compteur journalier / Contachilometri giornaliero
- Elektrische Uhr / Montre électrique / Orologio elettrico
- Regulierbare Instrumentenbeleuchtung / Eclairage réglable du tableau de bord / Illuminazione regolabile del cruscotto
- Zigarettenanzünder / Allume-cigarettes / Accendisigari
- 3stufiger Ventilator / Système de ventilation à 3 vitesses / Ventilatore a 3 velocità
- Heiz- und Frischluftanlage / Système de chauffage et de ventilation à air frais / Impianto di riscaldamento e ventilazione
- Vinyldach / Toit en vinyl / Tetto in vinile
- 8-Spur-Stereo-Bandgerät / Magnétophone stéréophonique à 8 pistes / Magnetofono stereo a 8 piste
- Mittelwellen-/UKW-Radio / Radio OM/OUC / Radio OM/OUC
- 3 Lautsprecher / 3 haut-parleurs / 3 altoparlanti
- Windschutzscheibe mit integrierter Radio-Antenne / Pare-brise avec antenne radio incorporée / Parabrezza con antenna radio incorporata
- Abschliessbares Handschuhfach / Boîte à gants verrouillable / Vano portaoggetti con serratura
- Ablagefach unter dem Armaturenbrett / Compartiment sous le tableau de bord / Vano portaoggetti sotto il cruscotto
- Mittelkonsole mit Ablagefach / Coffret de rangement dans la console médiane / Mensoleta centrale con ripiano portaoggetti
- Vordere Einzelsitze / Sièges-couchettes séparés à l'avant / Sedili anteriori ribaltabili
- Armstützen vorn und hinten / Accoudoirs à l'avant et à l'arrière / Braccioli davanti e dietro
- Haltegriffe vorn und hinten / Poignées à l'avant et à l'arrière / Impugnatura davanti e dietro
- Weiche Bodenteppiche / Tapis de plancher / Morbidi tappeti sul pavimento
- Leselampen für die Fondpassagiere / Lampes de lecture pour les passagers du fond / Luci di lettura per i passeggeri di fondo
- Luftdüsen für die Fondpassagiere / Oues d'air frais pour les passagers du fond / Ugelli d'aria fresca per i passeggeri posteriori
- Umklappbare Kindersitzbank im Fond / Banquette arrière rabattable pour enfants / Sedile posteriore ribaltabile per bambini
- Elektromagnetische Kofferraumdeckel-Entriegelung / Ouverture du coffre par système électro-magnétique / Apertura del bagagliaio con sistema elettro-magnetico
- Beleuchteter grosser Kofferraum / Vaste coffre éclairé / Grande bagagliaio illuminato
- Motorraumbeleuchtung / Eclairage sous le capot / Illuminazione del vano motore
- Laderaumbeleuchtung / Eclairage du coffre arrière / Illuminazione del ponte

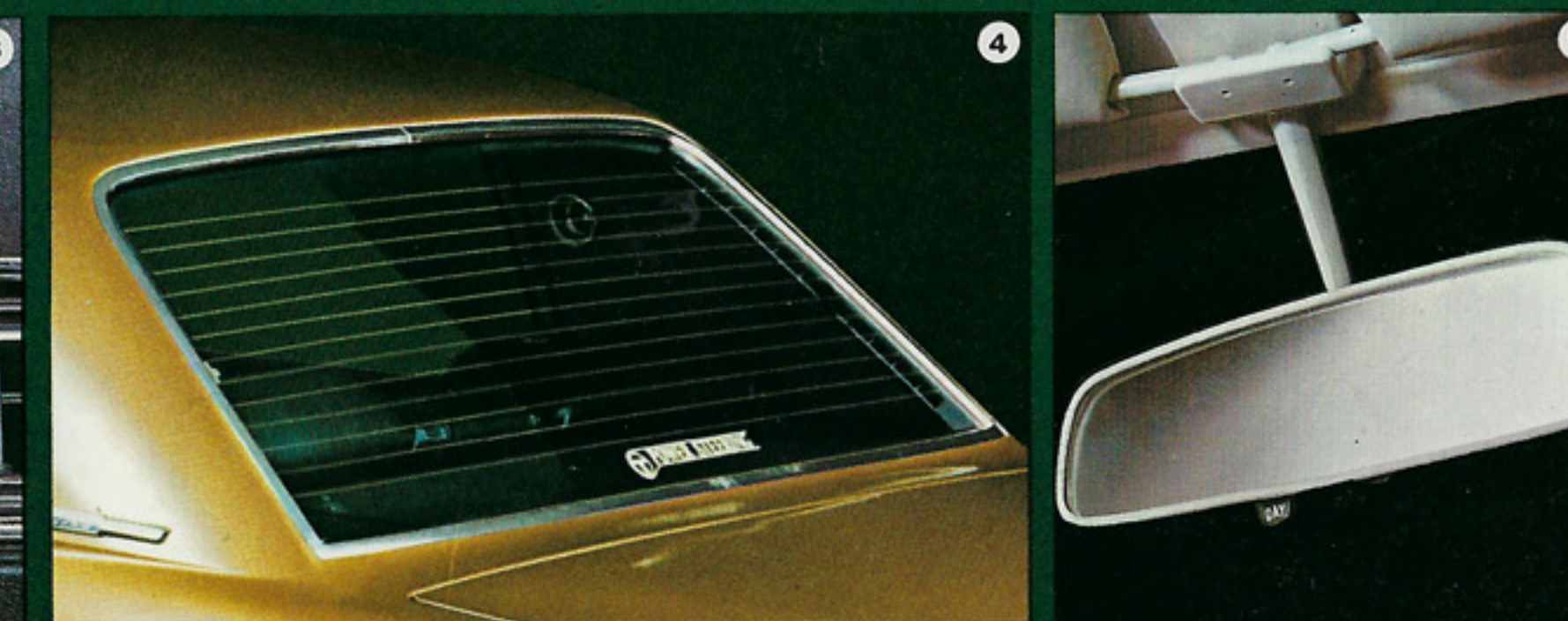
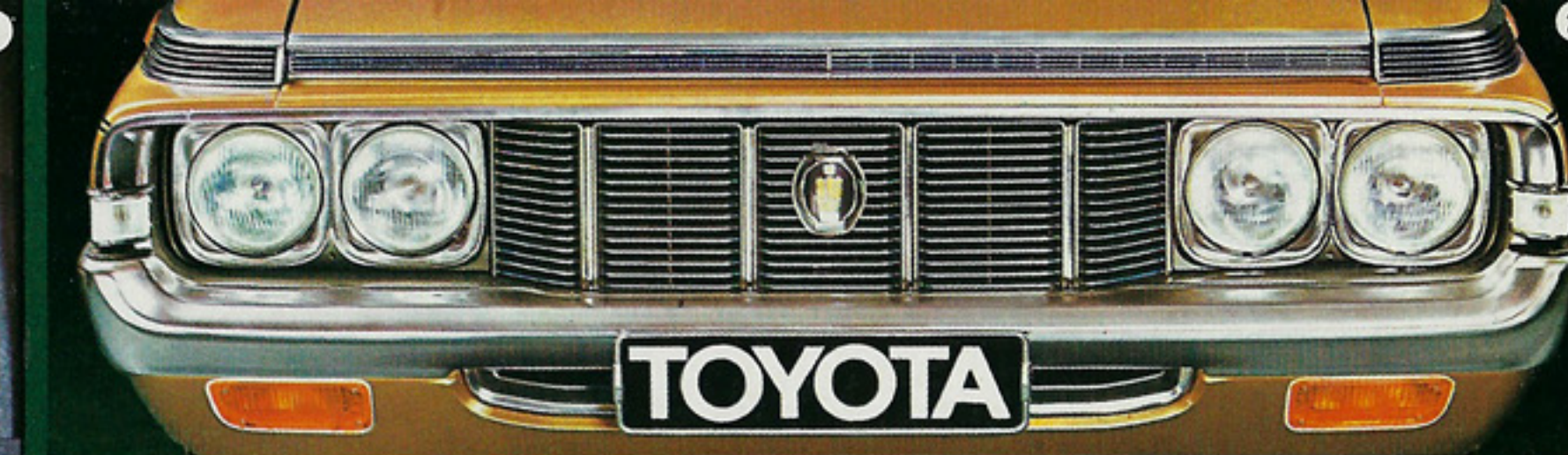
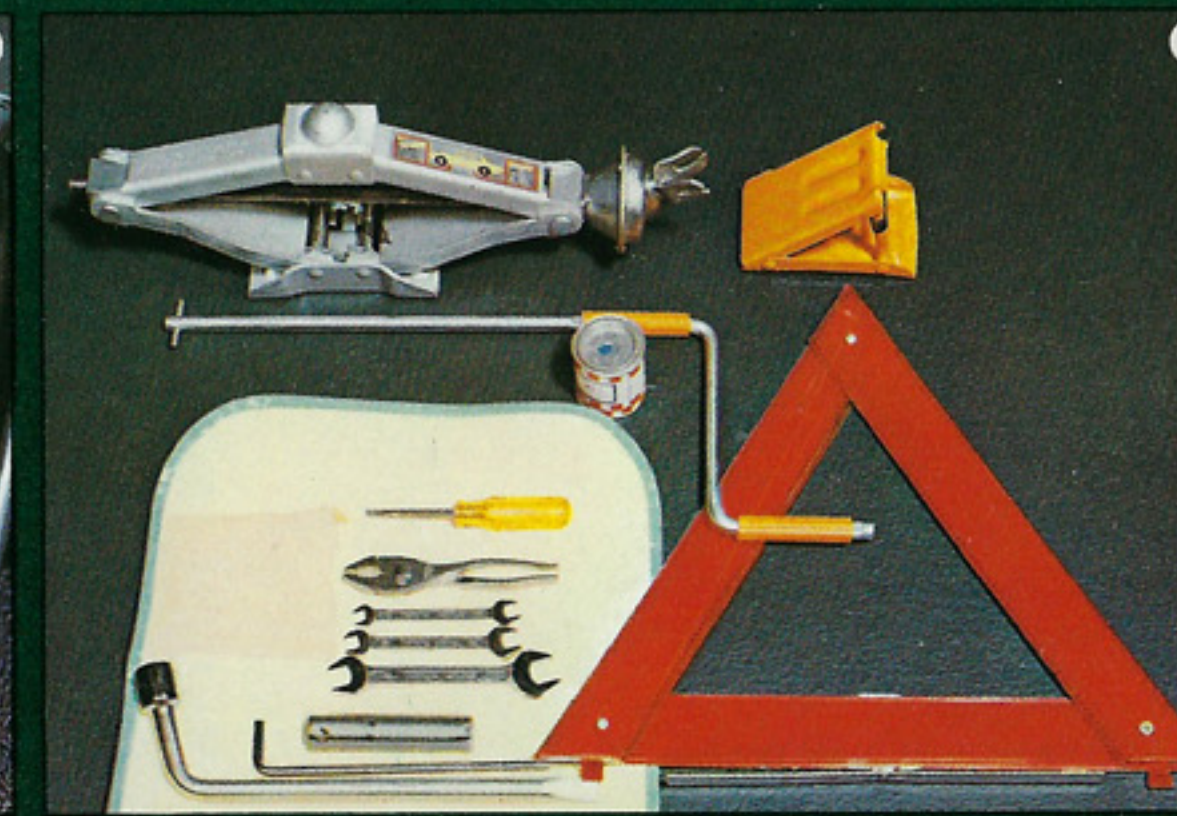
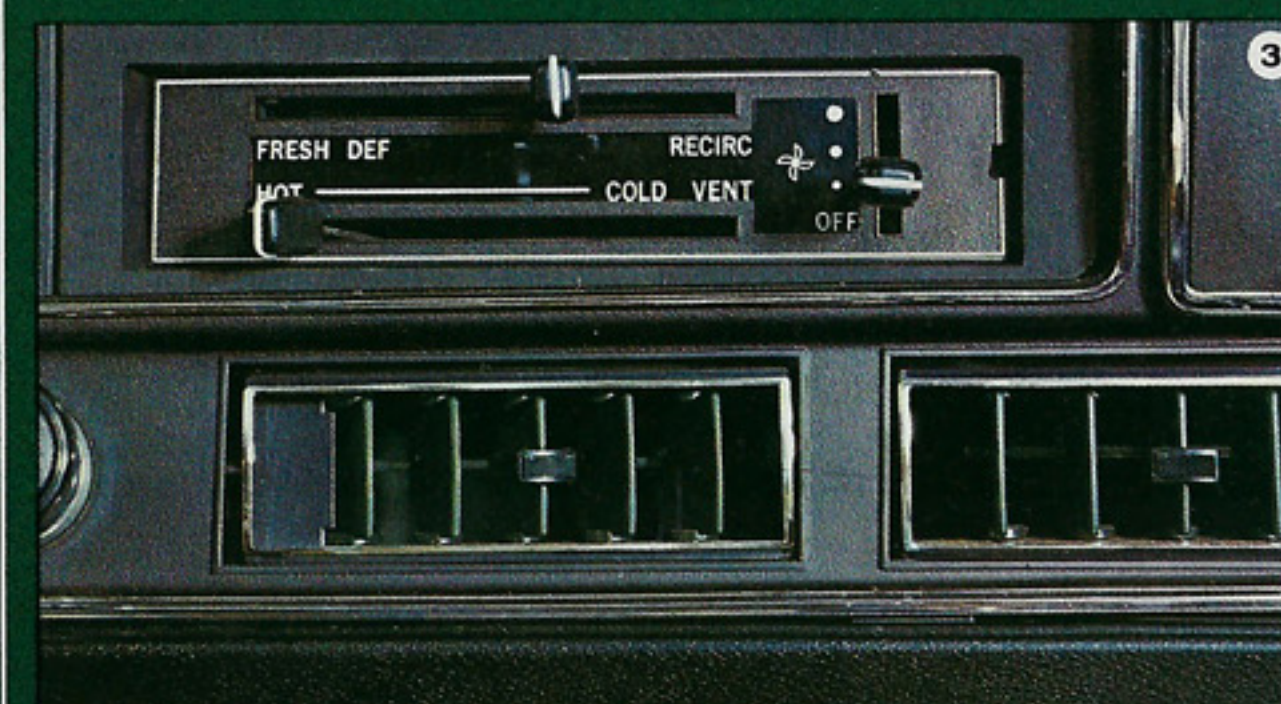
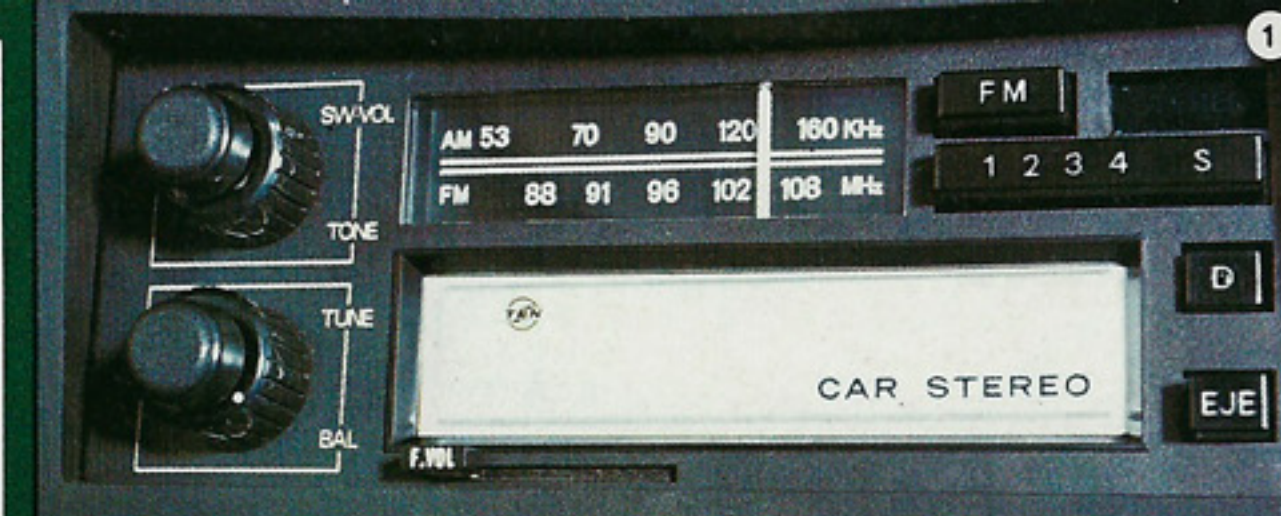

1 Zweiwellenradio, 8-Spur-Stereotonbandgerät, 3 Lautsprecher, Radioantenne in der Windschutzscheibe. 2 Kühlergrill aus Kunststoff, Doppelscheinwerfer. 3 Wirkungsvolle Heiz- und Frischluftanlage mit 3stufigem Ventilator. 4 Elektrische Heckscheibenheizung, getönte Scheiben. 5 Abblendbarer Innenrückspiegel. 6 Verstellbare Kopfstützen. 7 Sicherheitslenkradschloss. 8 Zigarettenanzünder und Aschenbecher für Fondpassagiere. 9 Kompletter Werkzeugsatz mit Wagenheber.

1 Radio à deux longueurs d'ondes, magnétophone stéréo à 8 pistes, 3 haut-parleurs, antenne radio dans le pare-brise. 2 Calandre en matière plastique, phares jumelés. 3 Système de chauffage et d'air frais, ventilation à 3 vitesses. 4 Lunette arrière chauffante, vitres teintées. 5 Rétroviseur intérieur avec dispositif anti-éblouissant (jour/nuît). 6 Appui-tête réglables. 7 Antivol de sécurité sur la colonne de direction. 8 Allume-cigarettes et cendrier pour les passagers arrière. 9 Jeu complet d'outils avec cric.

1 Radio a due onde, magnetofono stereo a 8 piste, 3 altoparlanti, antenna radio incorporata nella parabrezza. 2 Calandra in materia sintetica, doppi fari. 3 Impianto di riscaldamento e ventilazione, ventilatore a 3 velocità. 4 Cristallo posteriore scaldante, vetri trattati. 5 Retrovisore interno antiriflesso (giorno/notte). 6 Poggiatesta regolabili. 7 Bloccasterzo di sicurezza. 8 Accendisigari e posacenere per i passeggeri di fondo. 9 Set completo degli attrezzi con martinetto.

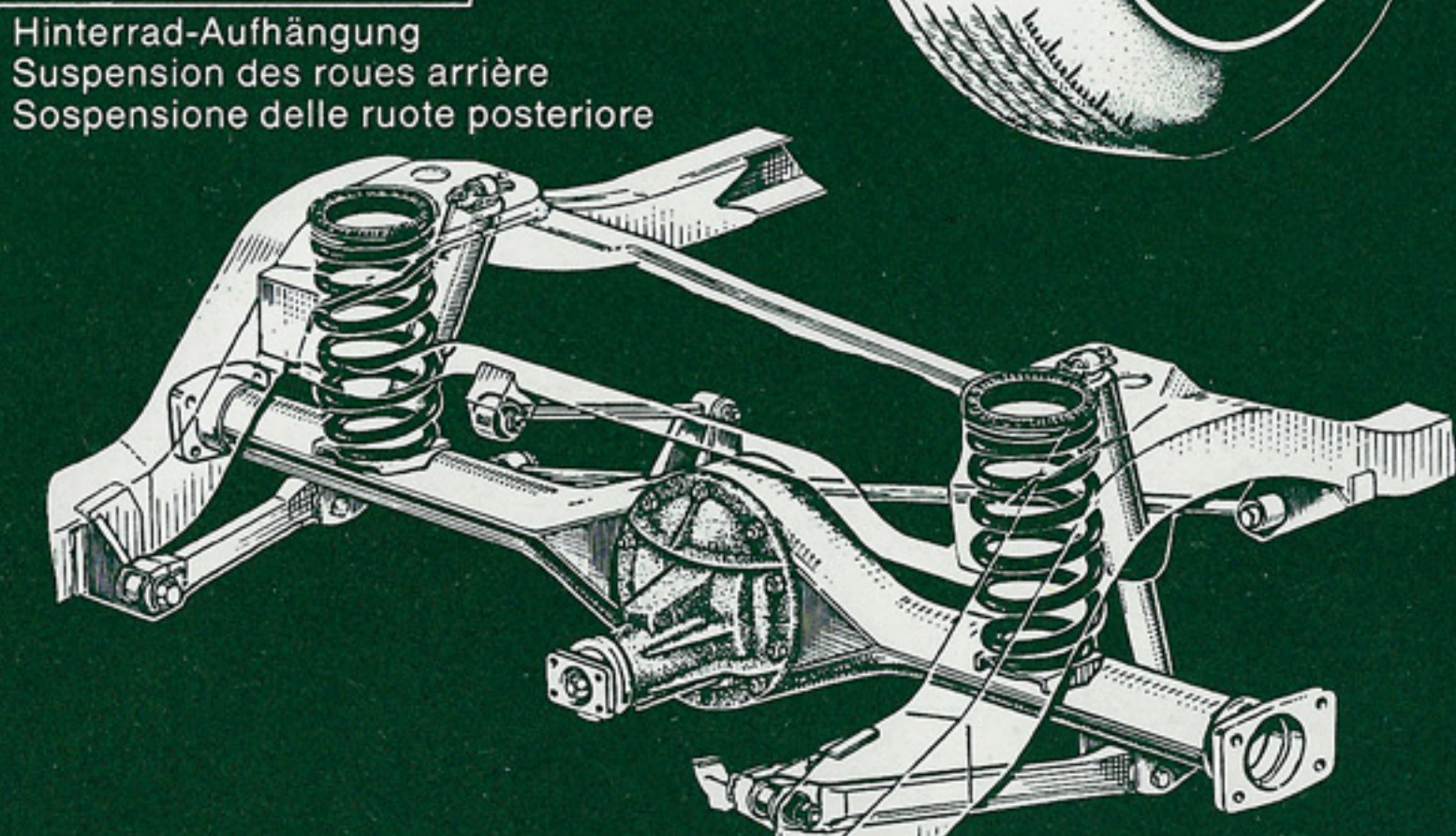
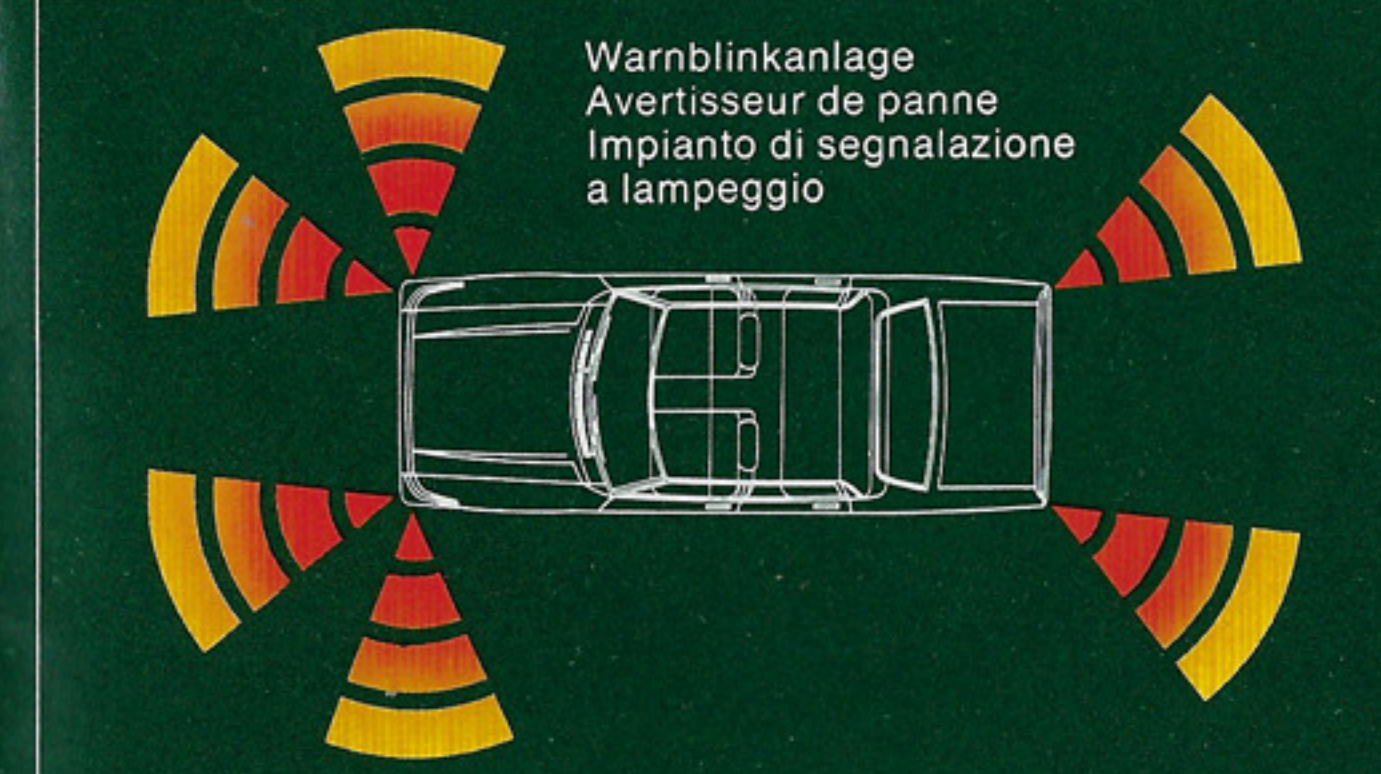
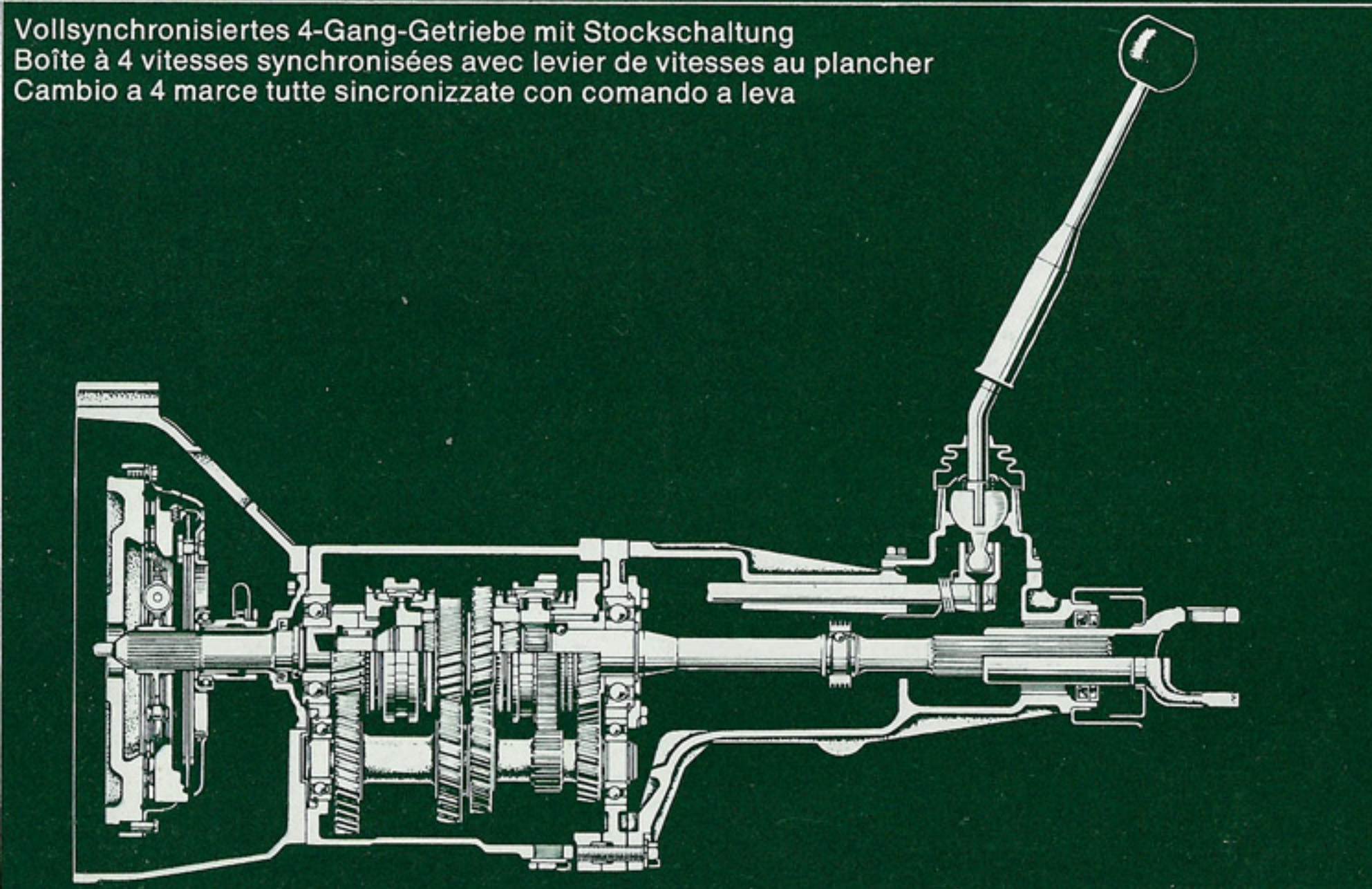
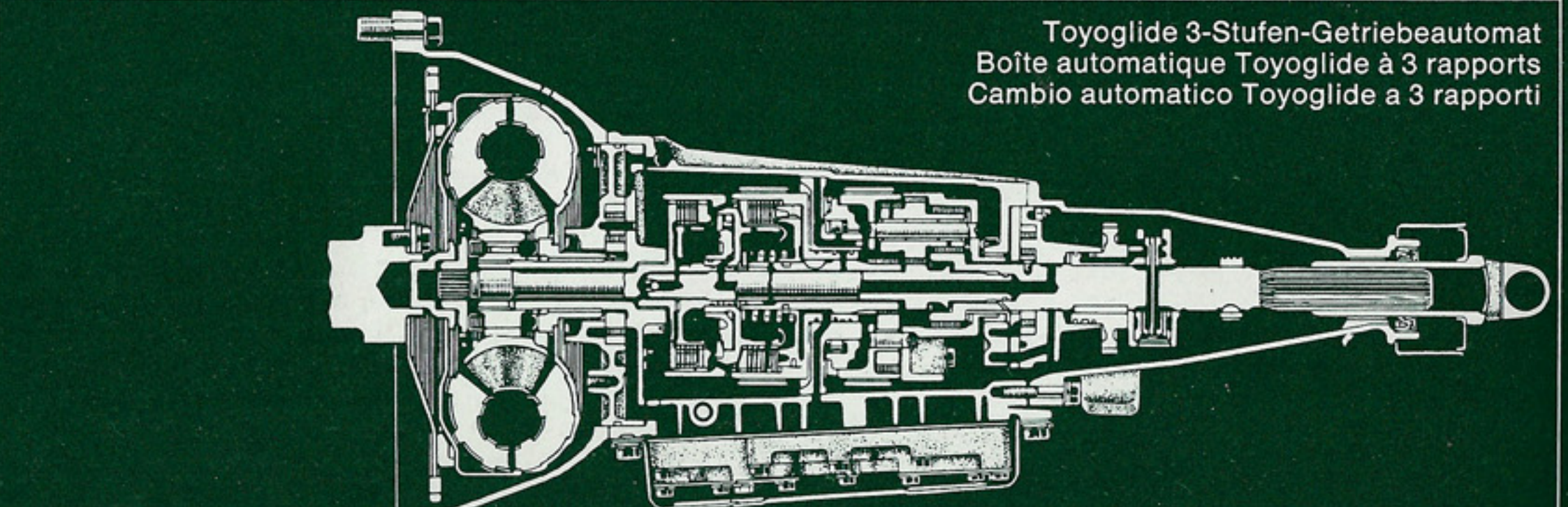
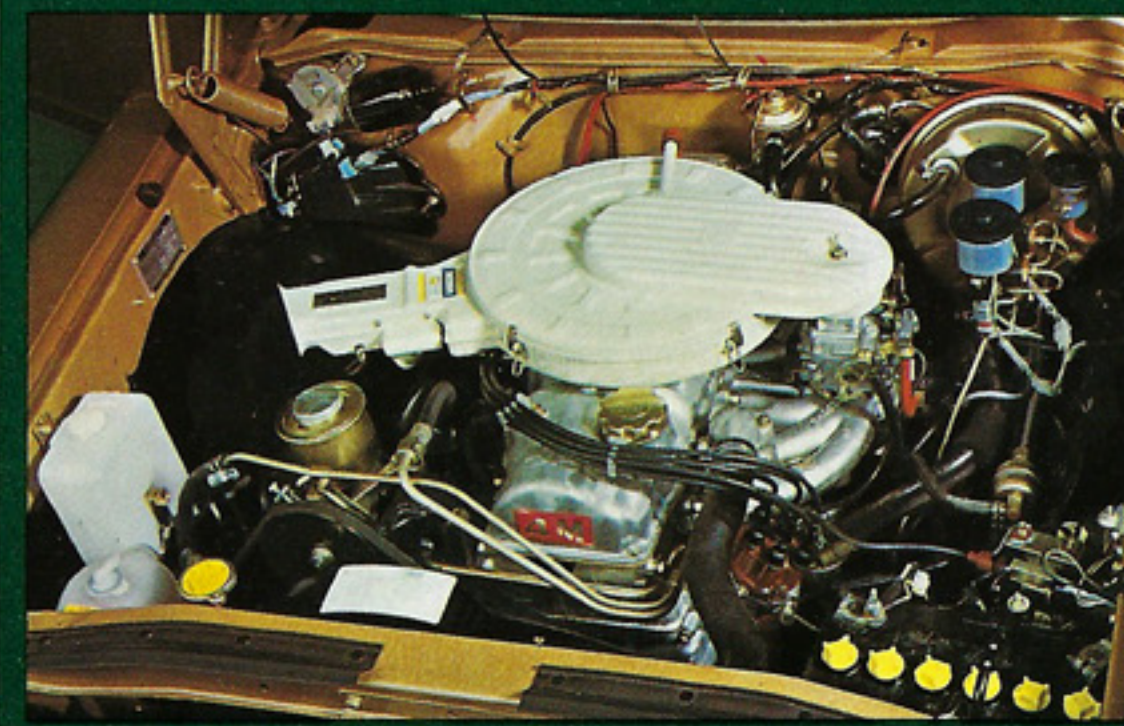
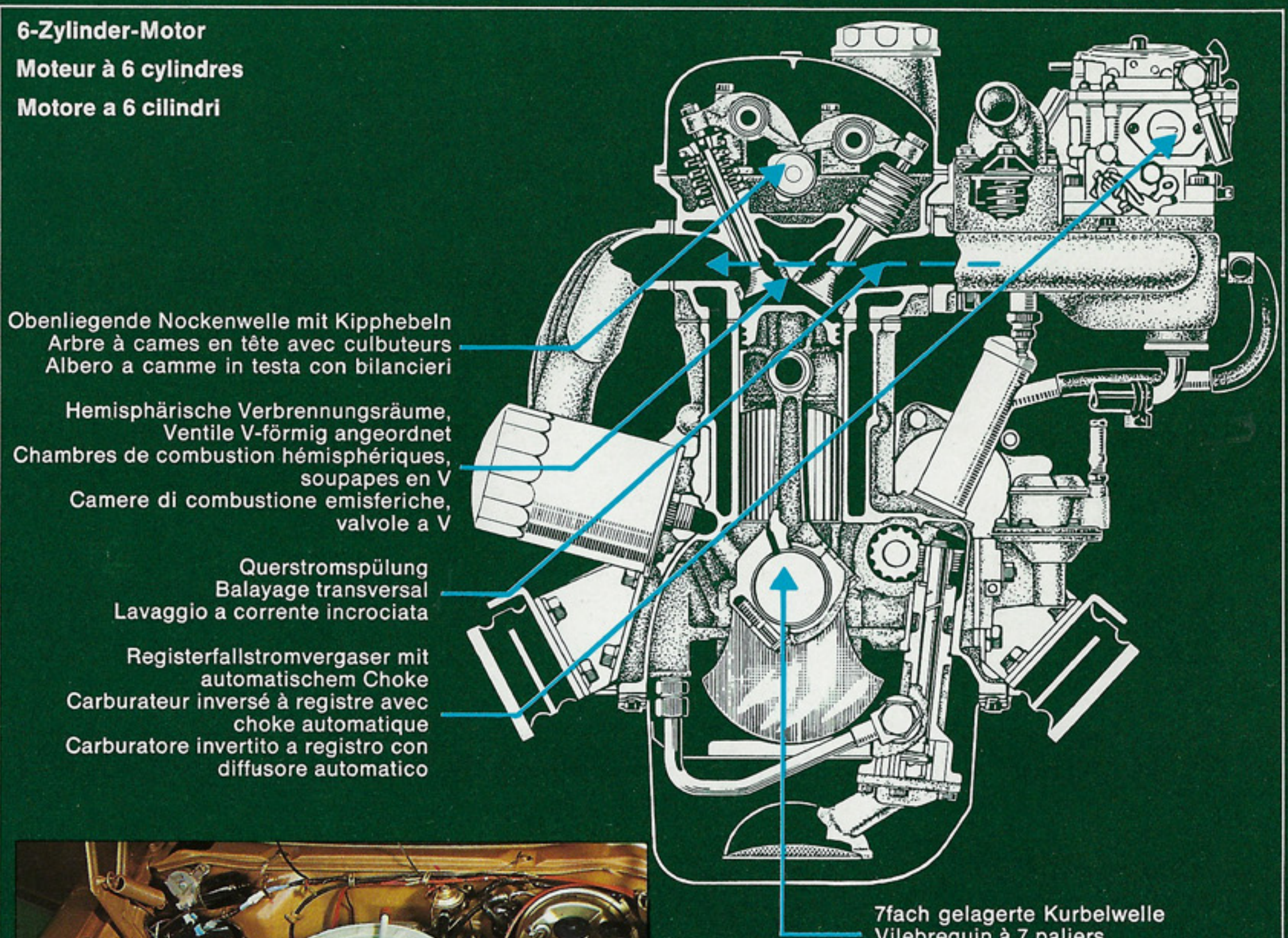
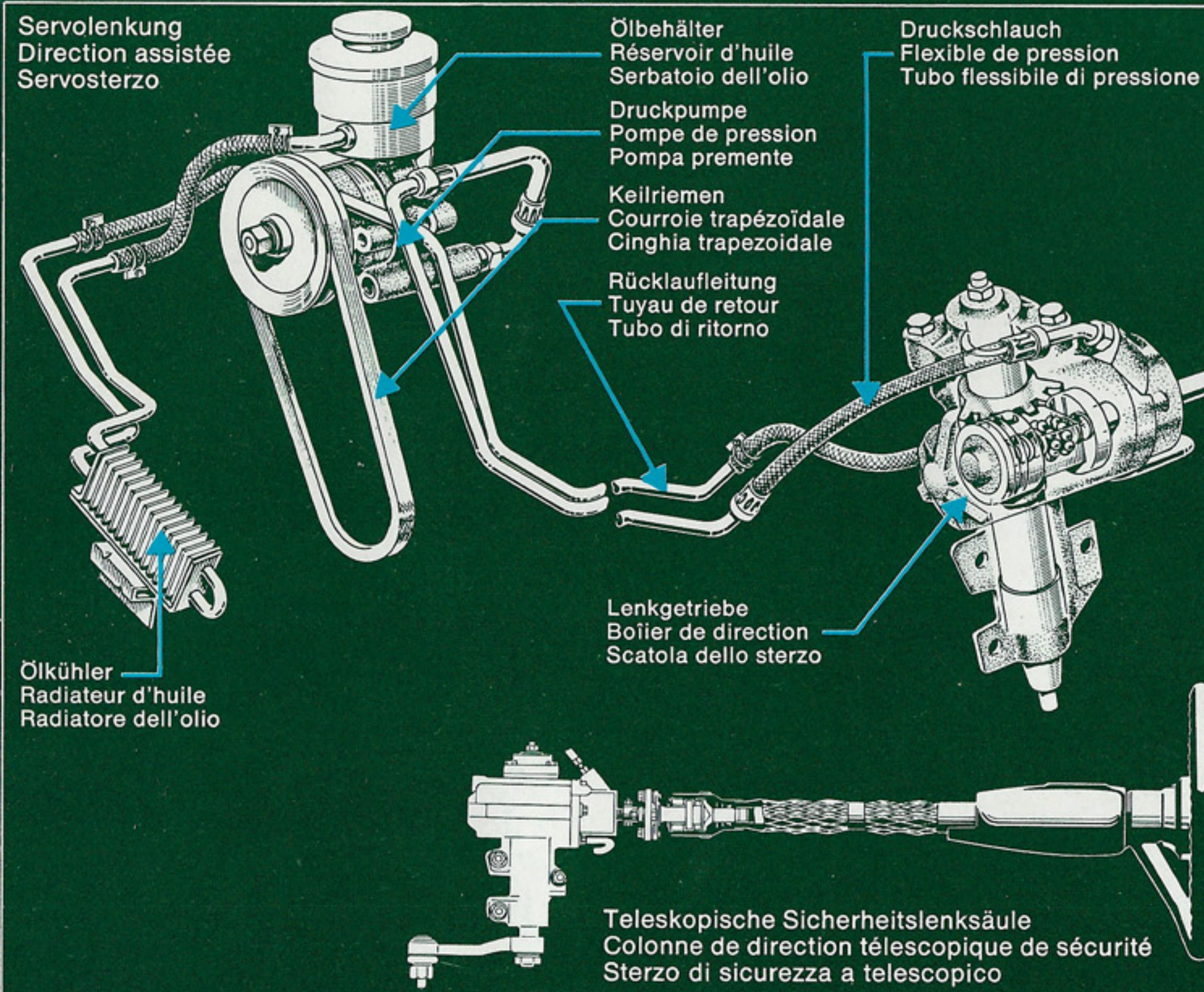

Masse, Gewichte und Fahrleistungen Dimensions, poids et performances Misure, pesi e caratteristiche di guida		Sedan Deluxe	Hardtop	Custom Station Wagon	
Länge über alles	Longueur hors tout	Lunghezza totale	4670 mm	4675 mm	4685 mm
Breite über alles	Largeur hors tout	Larghezza totale	1690 mm	1690 mm	1690 mm
Höhe über alles	Hauteur maximum	Altezza totale	1420 mm	1410 mm	1440 mm
Radstand	Empattement	Passo	2690 mm	2690 mm	2690 mm
Spurweite vorn	Voie avant	Carreggiata davanti	1390 mm	1390 mm	1390 mm
Spurweite hinten	Voie arrière	Carreggiata dietro	1380 mm	1380 mm	1380 mm
Bodenfreiheit	Garde au sol	Pavimento libero	175 mm	175 mm	175 mm
Leergewicht	Poids à vide	Peso vuoto	1415 kg	1430 kg	1455 kg
Zulässiges Gesamtgewicht	Poids total autorisé	Peso totale consentito	1845 kg	1845 kg	1990 kg
Nutzlast	Charge utile	Carico utile			535 kg
Ladefähigkeit	Capacité de charge	Capacità di carico			800/1800 l
Ölinhalt	Contenance en huile	Contenuto d'olio	5,9 l	5,9 l	5,9 l
Ölwanne	Carter	Carter	5,1 l	5,1 l	5,1 l
Ölfilter	Filtre à huile	Filtro	0,8 l	0,8 l	0,8 l
Kühlinhalt	Contenance en eau de refroidissement	Contenuto d'acqua	11 l	11 l	11 l
Kühler	Radiateur	Radiatore	10 l	10 l	10 l
Heizung	Chauffage	Riscaldamento	1 l	1 l	1 l
Inhalt des Benzintanks	Capacité du réservoir d'essence	Capacità del serbatoio benzina	70 l	70 l	60 l
Inhalt des Kofferraums	Contenance du coffre à bagages	Capacità del bagagliaio	700 l	670 l	
Anzahl Plätze	Nombre de places	Numeri di posti	5	5	2/7
Anzahl Türen	Nombre de portières	Numero di porte	4	2	4+1
Höchstgeschwindigkeit (mech. Getriebe)	Vitesse maximum (boîte mécanique)	Velocità massima (cambio meccanico)	170 km/h	170 km/h	170 km/h
Höchstgeschwindigkeit (Toyoglide-Automat)	Vitesse maximum (transmission automatique Toyoglide)	Velocità massima (cambio automatico Toyoglide)	160 km/h	160 km/h	160 km/h

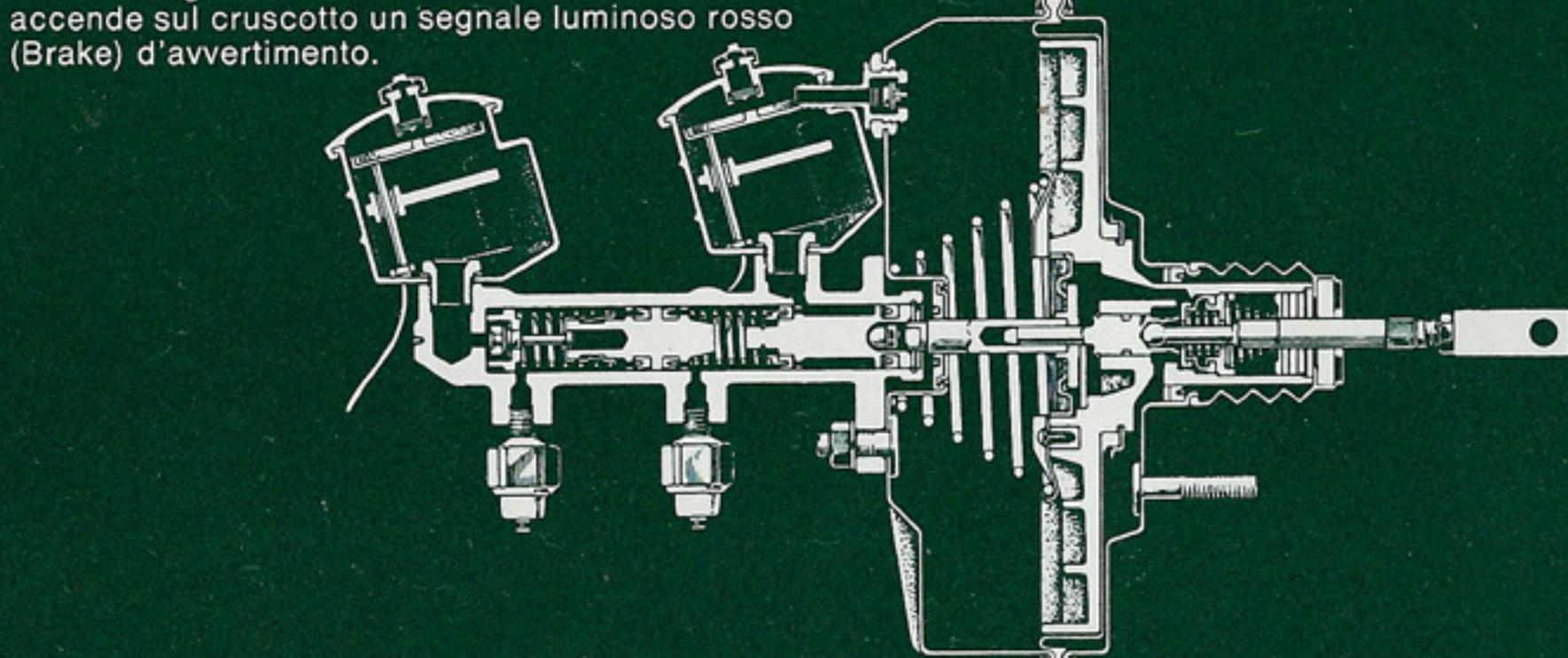
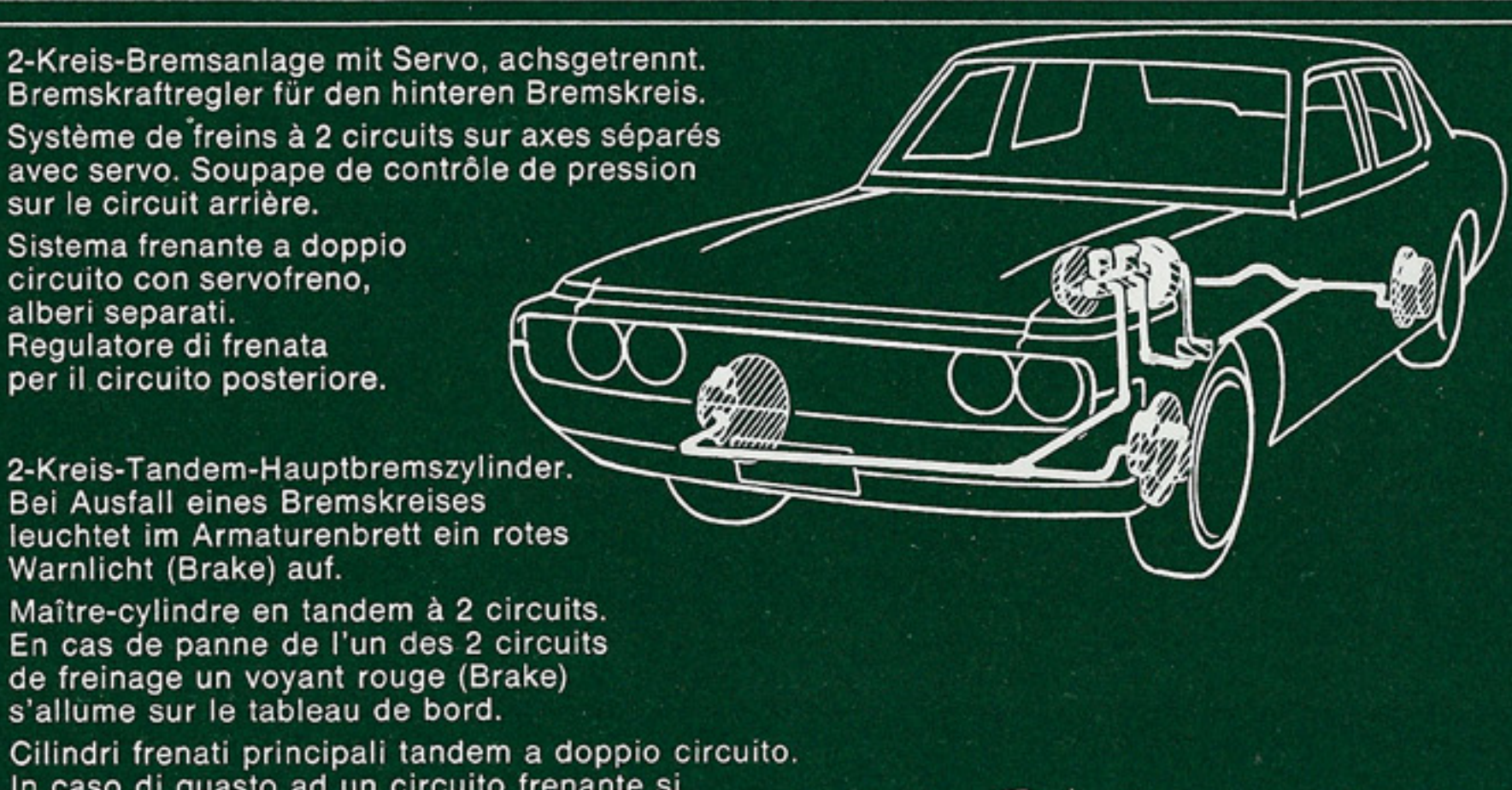
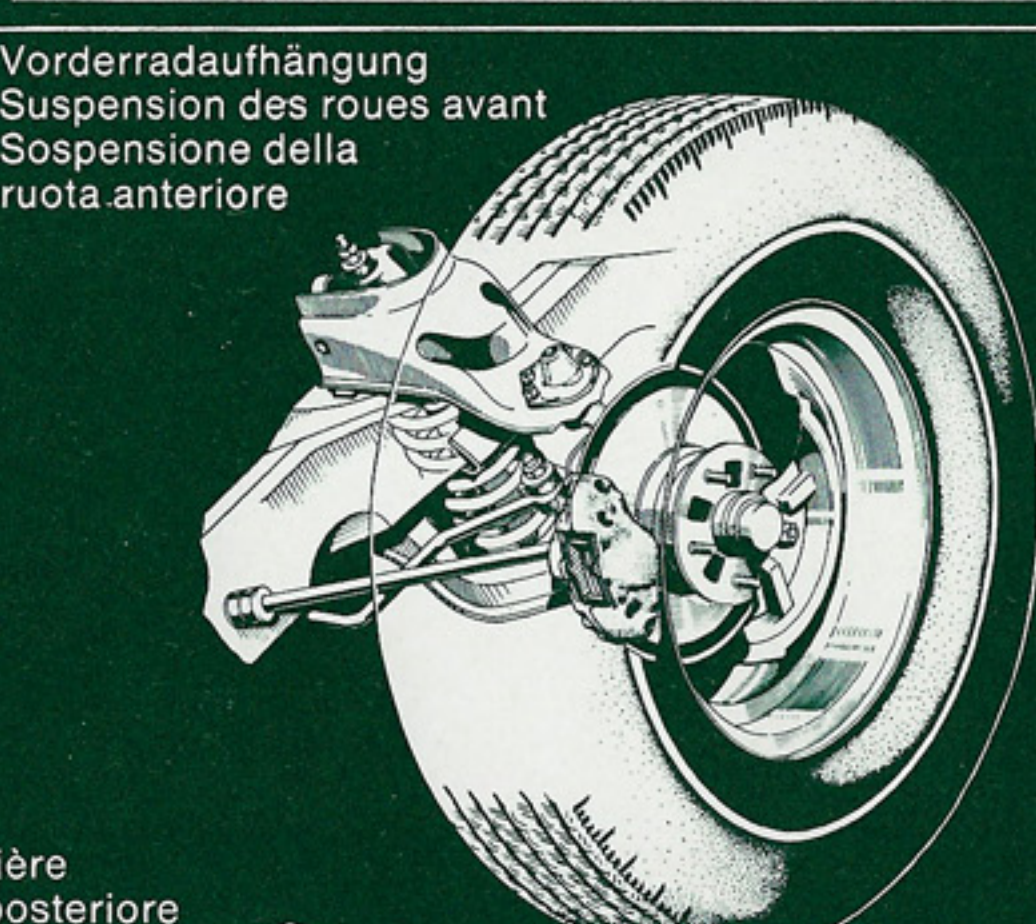

## Technische Beschreibung:

**Motor:** 6 Zylinder in Linie, SOHC-Motor mit hängenden Ventilen, wassergekühlt. Kurbelwelle 7fach gelagert. Bohrung und Hub 80 x 85 mm. Hubraum 2563 cm<sup>3</sup>. Verdichtungsverhältnis 8,5 : 1. Maximale Leistung 150 SAE-PS bei 5400 U/min. Maximales Drehmoment 22,7 mkg (SAE) bei 3800 U/min. Register-Fallstrom-Vergaser mit automatischem Choke. Mechanische Förderpumpe. Auswechselbarer Luftfilter-Einsatz. Ansaugluftvorwärmung mit automatischer Umstellung auf Sommer- und Winterbetrieb. Wasserkühlung durch Druckkühler mit Zentrifugalpumpe und thermostatisch gesteuertem Ventilator. Dauerfrostschutz. Kühlwasserinhalt: ohne Heizung 10 l, mit Heizung 11 l. Oelinhalt: Oelwanne 5,1 l, Oelfilter 0,8 l. Druckschmierung durch Zahnradpumpe. Auswechselbarer Oelfilter im Hauptstrom, Oelkühler. Geschlossene Kurbelgehäuse-Entlüftung. Inhalt des Benzintanks: Sedan Deluxe und Hardtop: 70 l; Custom Station Wagon: 60 l. Benzinrücklaufsystem. Oktanbedarf 94 ROZ.

**Elektrische Anlage:** 12 V/70 A/h — Batterie. Alternator 540 W.

**Kupplung:** Einscheiben-Trockenkupplung mit Federmembrane, hydraulisch betätigt.

**Getriebe:** a) Vollsynchronisiertes 4-Gang-Getriebe mit ideal abgestuften Übersetzungen.

Übersetzungsverhältnisse: 1. Gang: 3,579 : 1, 2. Gang: 2,081 : 1, 3. Gang: 1,397 : 1, 4. Gang: 1,000 : 1, Rückwärtsgang: 4,399 : 1, Stockschialtung.

b) Toyoglide-Automat: 3-Stufen-Automat mit Drehmomentwandler. Planetengetriebe mit 3 Vorwärts- und einem Rückwärtsgang. Wählhebel auf der Mittelkonsole.

**Hinterachse:** Hypoïdachs Antrieb. Übersetzungsverhältnis: mit 4-Gang-Getriebe: 3,909 : 1, mit Toyoglide-Automat: 4,111 : 1.

**Vorderradaufhängung:** Unabhängige Einzelradaufhängung mit Schraubenfedern, Querlenker, Kurvenstabilisator und Teleskopstossdämpfern.

**Hinterradaufhängung:** Starrachse mit Doppellängslenkern, Querlenker, Schraubenfedern und Teleskopstossdämpfern.

**Bremsen:** 2-Kreis-Bremsanlage mit Servo, achsgrennt. Vorne Scheiben, hinten selbstnachstellende Trommelbremsen. Bremskraftregler für den hinteren Bremskreis. Handbremse mechanisch auf die Hinterräder wirkend.

**Lenkung:** Kugelumlauf lenkung mit Servounterstützung. Übersetzungsverhältnis: 19,3 : 1. Stossabsorbierende Sicherheitslenksäule. Wendekreisdurchmesser: 11 m.

**Felgen:** Pressstahlfelgen: 14" x 5 J.

**Reifen:** Sedan Deluxe und Hardtop: Gürtelreifen 175 SR-14; Custom Station Wagon: Diagonalreifen 6,95 S-14; 6 PR.

**Karosserie:** Selbsttragende Ganzstahlkarosserie. Verformungssteifer Passagierraum. Stossabsorbierende Knautschzonen vorne und hinten.

## Description technique:

**Moteur:** 6 cylindres en ligne, arbre à cames en tête. Refroidissement par eau. Vilebrequin à 7 paliers. Alésage: 80 mm, course 85 mm. Cylindrée 2563 cm<sup>3</sup>. Taux de compression: 8,5 : 1. Puissance maximale: 150 CV SAE à 5400 t/min. Couple maximale: 22,7 mkg SAE à 3800 t/min. Carburateur inversé à registre avec choke automatique. Pompe d'alimentation mécanique. Élément du filtre à air interchangeable. Prise d'air chaud par filtre à réglage thermostatique automatique été/hiver. Refroidissement à eau par radiateur sous pression et pompe centrifuge avec ventilateur thermostatique. Antigél permanent. Contenance d'eau: sans chauffage 10 l, avec chauffage 11 l. Contenance d'huile: carter 5,1 l, filtre à huile 0,8 l. Lubrification sous pression par pompe à engrenage. Filtre à huile interchangeable monté sur le circuit principal. Radiateur d'huile. Reniflard d'aération en circuit fermé. Capacité du réservoir d'essence: Sedan Deluxe et Hardtop: 70 l; Custom Station Wagon: 60 l. Conduite d'essence avec circuit de retour. Indice d'octane 94 ROZ.

**Installation électrique:** Batterie de 12 V/70 A/h. Alternateur de 540 W.

**Embrayage:** Monodisque à sec avec diaphragme, actionné hydrauliquement.

**Transmission:** a) Boîte à 4 vitesses, entièrement synchronisées, avec rapports idéaux. Rapports de vitesses: 1ère vitesse: 3,579 : 1, 2e vitesse: 2,081 : 1, 3e vitesse: 1,397 : 1, 4e vitesse: 1,000 : 1, marche arrière: 4,399 : 1, levier au plancher.

b) Boîte automatique Toyoglide: Boîte automatique à 3 rapports avec convertisseur de couple. Train planétaire, avec 3 vitesses avant et 1 vitesse arrière. Levier sélecteur sur la console médiane.

**Pont arrière:** Couple hypoïde. Rapport de démultiplication: Avec boîte à 4 rapports: 3,909 : 1, avec boîte automatique Toyoglide: 4,111 : 1.

**Suspension avant:** Suspension à roues indépendantes avec ressorts hélicoïdaux, bras oscillants transversaux, stabilisateur transversal et amortisseurs télescopiques.

**Suspension arrière:** Essieu rigide à ressorts hélicoïdaux avec bras oscillants doubles et amortisseurs télescopiques.

**Freins:** Système de freins à 2 circuits, avec servo sur axes séparés. Freins à disques à l'avant, à tambours à

réglage automatique à l'arrière. Régulateur de force de freinage sur le circuit arrière. Frein à main agissant mécaniquement sur les roues arrière.

**Direction:** Direction assistée à circuit de billes. Rapport de démultiplication: 19,3 : 1. Colonne de direction de sécurité absorbante les chocs. Diamètre de braquage: 11,0 m.

**Jantes:** Jantes en acier embouti: 14" x 5 J.

**Pneus:** Sedan Deluxe et Hardtop: Pneus à carcasse radiale 175 SR-14; Custom Station Wagon: Pneus diagonaux 6,95 S-14; 6 PR.

**Carrosserie:** Carrosserie autoporteuse en acier. Cabine résistante à la déformation. Zones absorbantes de choc à l'avant et à l'arrière.

## Descrizione tecnica:

**Motore:** 6 cilindri in linea, motore a camme in testa, raffreddamento ad acqua. Albero a 7 supporti di banco. Alesaggio e corsa 80 x 85 mm. Cilindrata 2563 cm<sup>3</sup>. Rapporto di compressione 8,5 : 1. Potenza mass. 150 CV-*SAE* a 5400 g/min. Coppia mass. 22,7 mkg SAE a 3800 g/min. Carburatore invertito a registro con choke automatico. Pompa di alimentazione meccanica. Guarnizione del filtro ad aria intercambiabile. Aspirazione dell'aria calda. Raffreddamento ad acqua con radiatore sotto pressione e pompa centrifuga, con ventilatore termostatico. Antigelo continua. Capacità del radiatore: senza riscaldamento 10 l, con riscaldamento 11 l. Contenuto d'olio: carter 5,1 l, filtro 0,8 l. Lubrificazione sotto pressione con pompa ad ingranaggi. Filtro a olio intercambiabile montato sul circuito principale. Radiatore dell'olio. Sfiatatoio del basamento in circuito chiuso. Capacità del serbatoio benzina: Sedan Deluxe e Hardtop: 70 l, Custom Station Wagon: 60 l; flusso con circuito di ritorno. Numero di ottano minimo 94 ROZ.

**Impianto elettrico:** batteria 12V/70A/h. Alternatore 540W.

**Frizione:** monodisco a secco con diaframma, funzionamento idraulico.

**Trasmissione:** a) 4 marce integralmente sincronizzate con rapporti perfettamente graduati.

Rapporti di trasmissione: 1a marcia: 3,579 : 1, 2a marcia: 2,081 : 1, 3a marcia: 1,397 : 1, 4a marcia: 1,000 : 1, retromarcia: 4,399 : 1, cambio a cloche.

b) Cambio automatico Toyoglide 3 rapporti con invertitore di coppia. Ingranaggio planetario con 3 avanmarce e 1 retromarcia. Leva di selezione sulla mensola centrale.

**Ponte posteriore:** trasmissione ipoide. Rapporto di riduzione: a) cambio a 4 marce: 3,909 : 1; b) cambio automatico Toyoglide: 4,111 : 1.

**Sospensione anteriore:** ruote a sospensione indipendente con molle a spirale, guide trasversali, stabilizzatore di curva e ammortizzatori telescopici.

**Sospensione posteriore:** assale rigido con doppie guide longitudinali, guide trasversali, molle a spirale e ammortizzatori telescopici.

**Freni:** sistema frenante a doppio circuito con servo-freno, assi separati. Davanti freni a disco, dietro freni a tamburo autocentranti. Regolatore di frenata per il circuito posteriore. Freno a mano meccanico sulle ruote posteriori.

**Sterzo:** sterzo a circolazione di sfere con servo sterzo. Rapporto di trasmissione 19,3 : 1. Piantone di sicurezza assorbi-urto. Diametro d'inversione: 11 m.

**Cerchiature:** cerchiature di acciaio pressato: 14" x 5 J.

**Gomme:** Sedan Deluxe e Hardtop: gomme cinturato 175 SR-14. Custom Station Wagon: gomme diagonali 6,95 S-14; 6 PR.

**Carrozzeria:** carrozzeria autoportante tutta di acciaio. Abitacolo anti-deformante. Zone-cuscinetto assorbi-urto davanti e dietro.

## Toyota — durch und durch zuverlässig

Innerhalb der japanischen Automobilindustrie steht Toyota mit einem Ausstoss von nahezu 2 000 000 Fahrzeugen im vergangenen Jahr an erster Stelle. Beinahe die Hälfte der produzierten Autos wurde in alle Welt exportiert.

Auch auf dem Schweizer Markt zählt Toyota heute zu den meistgekauften Automobilen. Denn der kritische Schweizer Käufer hat die Vorteile von Toyota sofort erkannt: die Qualität und absolute Zuverlässigkeit, die konkurrenzlose Vollständigkeit der Ausstattung und die überaus günstigen Verkaufspreise. Und die schweizerische Toyota AG hat das ihrige dazu beigetragen: eine leistungsfähige Ersatzteilorganisation und ein sorgfältig aufgebautes Verkaufs- und Servicenetz, das heute über 370 Toyota-Vertretungen umfasst. Toyota — ideal für die Schweiz

## Toyota — en toute confiance

Au sein de l'industrie automobile japonaise, Toyota tient la première place, avec une production de près de 2 millions de véhicules l'année dernière. Presque la moitié des automobiles fabriquées est exportée dans le monde entier.

Sur le marché suisse, Toyota jouit également de la faveur de la clientèle et figure aujourd'hui parmi les voitures les plus vendues dans notre pays. Grâce à son esprit critique, l'acheteur suisse a, en effet, immédiatement reconnu les avantages de Toyota: la qualité et la fiabilité optimale, l'exhaustivité défiant toute concurrence de son équipement et les prix de vente très avantageux. Par ses efforts inlassables, la Toyota SA suisse a largement contribué à ce succès: une efficiente organisation de pièces de rechange et les soins voués à une implantation judicieuse de son réseau de vente et de service après-vente comprenant actuellement plus de 370 représentations Toyota.

Toyota — idéal pour la Suisse

## Toyota — di assoluta fiducia

Nell'ambito dell'industria automobilistica giapponese, la Toyota, con una produzione di quasi 2 000 000 di vetture durante lo scorso anno, figura al primo posto. Circa la metà delle automobili prodotte sono state esportate in tutto il mondo.

Anche sul mercato elvetico la Toyota è una delle vetture più vendute. Perché l'esigente compratore svizzero ha apprezzato subito i vantaggi della Toyota: la qualità e l'assoluta fidatezza, la dovizia dell'equipaggiamento che non ha concorrenti e i vantaggiosissimi prezzi di vendita. E la Toyota SA Svizzera ha aggiunto qualcosa di suo: una efficiente organizzazione per la fornitura di pezzi di ricambio e una scrupolosa, accurata e fitta rete di oltre 370 agenzie per la vendita e per i servizi.

Toyota — ideale per la Svizzera



1 Toyota-Designer an der Arbeit.  
1 «Designer» de Toyota au travail.  
1 Designer Toyota al lavoro.



2 Design-Studie eines neuen Toyotas.  
2 Etude «design» d'une nouvelle Toyota.  
2 Design-studio di una Toyota nuova.

3 Ein Holzmodell entsteht nach der gezeichneten Vorlage.  
3 Naissance de la maquette en bois du projet dessiné.  
3 Nasce un modello in legno secondo il progetto.



4+5 Die Prototypen werden ausführlich bis zur Serienreife getestet.  
4+5 Les prototypes, avant leur production en série, sont testés de façon détaillée.  
4+5 I prototipi vengono messi minuziosamente alla prova finché «maturi» per la produzione in serie.



6+7 Der Produktionsvorgang jedes einzelnen Wagens wird den Computern eingegeben und auf Lochkarten festgehalten.  
6+7 Le processus de production de chaque voiture prise isolément est enregistré par un «computer» puis traduit sur fiches perforées.  
6+7 Il procedimento di fabbricazione d'ogni singola vettura viene immagazzinato negli elaboratori elettronici e riportato su schede perforate.

Ihr Toyota-Vertreter:  
Votre représentant Toyota:  
Il vostro rappresentante Toyota:

ROSENAL GARAGE AG  
Rosentalstrasse 50/52  
4000 Basel AG Tel. 33 78 38

TOYOTA

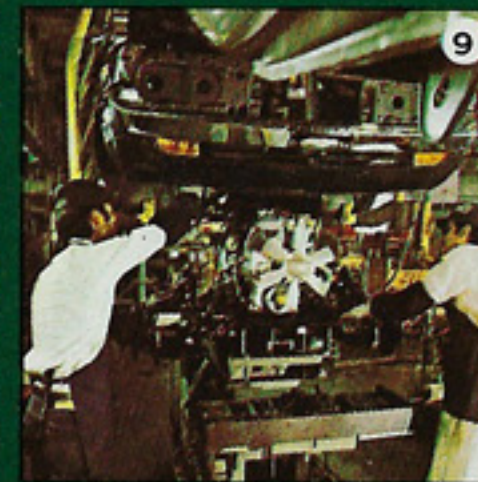

8 Auf den riesigen Motorenprüfständen wird jeder Toyota-Motor vor der Schlussmontage auf seine Leistung und eventuelle Mängel getestet.  
8 Avant le montage définitif, les performances et les éventuels défauts de chaque moteur Toyota sont examinés aux énormes bancs d'essais.  
8 Sui giganteschi banchi di prova dei motori, ogni motore Toyota viene sottoposto, prima del montaggio finale, a severo collaudo d'efficienza, a cui non può sfuggire il minimo eventuale difetto.

9 Hier erfolgt die Verbindung der Karosserie mit den mechanischen Teilen des Fahrzeugs.  
9 C'est ici qu'a lieu le «mariage», c'est-à-dire l'assemblage de la carrosserie et des différentes parties mécaniques du véhicule.  
9 Qui avviene il collegamento della carrozzeria con le parti meccaniche della vettura.



10 Bevor der Fertigwagen das Werk verlässt, wird er auf langen Teststrassen nochmals auf jedes Detail geprüft.

10 La voiture, une fois terminée, est encore examinée en détail sur de longs circuits de test avant de quitter définitivement l'usine.

10 Prima che la vettura finita lasci la fabbrica, ogni sua parte viene provata ancora una volta minuziosamente su lunghi percorsi di collaudo.

11 Tausende zum Export bestimmte Neuwagen warten auf dem Toyota-Pier auf die Verschiffung.

11 Des milliers de voitures neuves attendent leur embarquement sur la jetée Toyota.  
11 Migliaia di vetture nuove destinate all'esportazione attendono sul molo della Toyota d'essere imbarcate.



12 Die Toyota Maru — eines der 19 firmaeigenen Autotransportschiffe mit einer Lade-Kapazität von rund 2500 Neuwagen.

12 Le Maru-Toyota, l'un des 19 cargos appartenant à la firme, est conçu pour le transport d'environ 2500 véhicules.

12 La «Toyota Maru», una delle 19 navi di proprietà della ditta stessa per il trasporto d'auto, d'una capacità di carico di circa 2500 vetture nuove.



TOYOTA

Japans grösster Automobilproduzent  
le plus grand producteur d'automobiles du Japon  
il più grande produttore di automobili del Giappone

TOYOTA AG, Generalvertretung für die Schweiz  
TOYOTA SA, Représentation générale pour la Suisse  
TOYOTA SA, Rappresentanza generale della Svizzera  
5745 Safenwil, Tel. 062 67 19 21