

# Jeep®

[jeep.fr](http://jeep.fr)

[ownersgroup.jeep.com/fr/fr](http://ownersgroup.jeep.com/fr/fr)



JEEP® GRAND CHEROKEE

Toutes les illustrations et les spécifications produits de ce catalogue sont basées sur les informations disponibles au moment de la mise sous presse. Les données contenues dans ce document concernent les véhicules commercialisés en France métropolitaine et en Corse. Dans un souci d'améliorer constamment ses produits, FCA France se réserve le droit d'apporter des modifications à tout moment et sans préavis dans les prix, les caractéristiques techniques, les coloris, les garnissages, les équipements et de modifier ou d'arrêter la fabrication et/ou l'importation de certains véhicules. Consultez votre distributeur agréé Jeep® pour obtenir des informations complémentaires. Les informations contenues dans ce document ne sont données qu'à titre indicatif. Ni l'exactitude, ni la justesse du contenu ne peuvent être garanties. Aucune responsabilité ne peut être engagée pour quelque raison que ce soit résultant directement ou indirectement de son utilisation.



Suivez Jeep® sur la page [facebook.com/JeepFrance](https://www.facebook.com/JeepFrance)



Jeep® 00 800 0 426 5337  
00 800 0 IAM.JEEP

# JEEP® GRAND CHEROKEE L'INNOVATION EST SANS LIMITE

Raffiné et efficace sur tous les revêtements,  
le Grand Cherokee comblera toutes vos attentes en matière  
de technologie, confort, sécurité et plaisir.

## IL RÉPOND À TOUTES VOS ATTENTES

**RAFFINEMENT** — Inserts en bois, planche de bord recouverte de cuir selon les versions, sièges en cuir naturel

**EFFICACITÉ** — Boîte de vitesses à 8 rapports, mode éco

**TECHNOLOGIE** — Système Uconnect® avec écran tactile 8,4 pouces, connectivité Bluetooth®, système de navigation GPS en 3D

**SÉCURITÉ** — Système de surveillance des angles morts, système d'avertissement anticollision actif

**CAPACITÉS** — Système Selec-Terrain®, Quadra-Drive® II, Quadra-Lift®





## AMBIANCE INTÉRIEURE

### VOLANT JEEP®

> Le Grand Cherokee propose un volant Jeep®, alliant design et ergonomie, étudié pour une prise en main parfaite. Les palettes de changement de rapport sont de série sur Grand Cherokee.

### CHAUD OU FROID

> Le volant et les sièges avant et arrière sont chauffants et offriront un confort de première catégorie même par grand froid. En cas de forte chaleur, les sièges avant ventilés offriront la dose de confort nécessaire.

### CUIR NAPPA NATURA PLUS

> Plus doux que le cuir Nappa, le cuir Natura Plus apporte une touche de raffinement supplémentaire au Grand Cherokee.

### MATÉRIAUX NOBLES

> Le Grand Cherokee Summit intègre une grande variété de matériaux nobles, comme des inserts en bois naturel, du cuir Natura Plus, du cuivre brossé, un ciel de toit façon cuir suédé. Le Grand Cherokee s'affranchit des conventions et offre des ambiances uniques.

### COMMANDVIEW®

> Le large toit ouvrant panoramique du Grand Cherokee est composé d'une partie ouvrable à l'avant, et fixe à l'arrière.



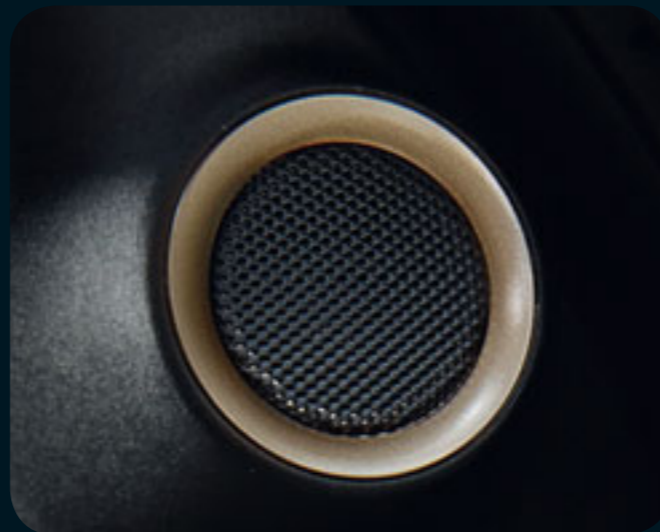

## SYSTÈME MULTIMÉDIA UCONNECT®

> Clair & intuitif. Le système multimédia Uconnect® comprend un écran tactile de 8,4 pouces ainsi que des boutons en relief pour accéder facilement à toutes les fonctions qui vous sont proposées (climatisation, radio...). La connectivité Bluetooth® permet de diffuser de la musique à la demande et de commander le système par la voix. Ce système Uconnect® intègre également un port USB, un lecteur de carte SD et un système de navigation haut de gamme avec affichage en 3D.

## LA TECHNOLOGIE EST SANS LIMITE

### TABLEAU D'INSTRUMENTATION PERSONNALISÉ

> Allez là où peu s'aventureraient. L'écran de 7 pouces entièrement personnalisable, équipé de la technologie de pointe TCM, vous permet de définir vos paramètres et styles d'affichage. Plusieurs fenêtres de différentes couleurs vous apportent des informations détaillées concernant votre véhicule, dont : l'indicateur de vitesse, le système de navigation, le système Selec-Terrain®, le système Quadra-Lift® et bien plus encore.

### LECTEUR DVD BLU-RAY

> Le Grand Cherokee offre un lecteur de DVD Blu-Ray en option, avec deux écrans pour que les passagers arrière se sentent comme au cinéma.

### SYSTÈME HARMAN KARDON® AVEC ANNULATION ACTIVE DE BRUIT

> Le système hifi Harman Kardon® vous procurera un plaisir d'écoute maximal grâce à pas moins de 19 haut-parleurs totalisant 825 watts de puissance. Le positionnement de chaque haut-parleur a soigneusement été étudié pour un meilleur confort d'écoute. Ce système audio est également équipé d'un système annulation active de bruit pour un habitacle encore plus confortable.



uconnect





## UNE EFFICACITÉ SANS LIMITE

### MODE ÉCO

> Le Grand Cherokee dispose d'un mode éco qui optimise l'utilisation de ses diverses technologies pour réduire la consommation. Par exemple, la plage d'activation du mode Aero de la suspension pneumatique Quadra-Lift® est accrue pour une meilleure efficacité.

### BOÎTE DE VITESSES

> Une efficacité sans limite. Couple moteur, rétrogradation, accélérations longitudinales et latérales, changements d'inclinaison, détection du frottement et du sous-régime sont autant de variables prises en compte par le système pour déterminer le programme le plus approprié. La boîte automatique à 8 rapports, avec palettes au volant, du Grand Cherokee est capable de maintenir un niveau de performance élevé dans toutes les situations pour vous apporter toujours plus de plaisir et d'agrément de conduite.



Au total, ce sont 50 dispositifs qui œuvrent pour la sécurité et la protection des passagers du Grand Cherokee.

Coloris non disponible en France.

## SÉCURITÉ

### RADAR ANTICOLLISION ACTIF

> Ce dispositif prévient des risques de choc frontal en alertant le conducteur, puis en actionnant les freins si le conducteur ne répond pas.

### SYSTÈMES DE SURVEILLANCE DES ANGLES MORTS ET DE DÉTECTION DE PRÉSENCE ARRIÈRE

> Ces deux systèmes surveillent l'arrière de votre Grand Cherokee sur route ou lors des manœuvres. Ils vous préviennent en cas d'objet situé dans les angles morts.

### RÉGULATEUR DE VITESSE AUTO-ADAPTATIF

> Cette technologie est équipée d'une fonction embouteillage qui stoppera automatiquement votre Grand Cherokee lorsque la voiture qu'il suit s'arrêtera.

### PROJECTEURS ADAPTATIFS

> Les feux du Grand Cherokee suivent le tracé de la route pour un confort de conduite accru.



Coloris non disponible.



## TECHNOLOGIES JEEP®

### SELEC-TERRAIN®

> Le Selec-Terrain® est un système de gestion de la motricité qui vous permet de disposer de la meilleure tenue de route en fonction des conditions de route. Les 5 positions paramétrées (Auto, Snow, Sand, Mud et Rock) influent sur 12 paramètres de la voiture.

### QUADRA-LIFT®

> Les suspensions pneumatiques du Grand Cherokee permettent d'abaisser la hauteur de caisse pour rentrer ou charger le véhicule plus aisément. Elles permettent aussi d'adopter une position aérodynamique pour réduire la consommation de carburant ou d'accroître la garde au sol pour le franchissement.

### QUADRA-TRAC® II ET QUADRA-DRIVE® II

> Le Grand Cherokee dispose de la transmission intégrale Quadra-Trac® II intégrant une gamme de rapports à réduction de 2,72:1 qui permet d'accroître la motricité. La transmission intégrale Quadra-Drive® II ajoute un différentiel électronique à glissement limité sur le pont arrière, offrant au Grand Cherokee des capacités tout terrain inégalées sur son segment.



# SRT

## GRAND CHEROKEE SRT, LA PERFORMANCE EST SANS LIMITE

Street & Racing Technology (SRT) est la division hautes performances du groupe Chrysler qui conçoit des modèles hors normes comme la mythique Viper ou les Challenger et Charger SRT Hellcat (respectivement la muscle car et la berline les plus puissantes au monde). Le Grand Cherokee SRT est le fruit d'une collaboration entre Jeep® et SRT.

> SRT apporte au Grand Cherokee une version taillée pour la piste, dont le cœur est un V8 HEMI de 6,4 l de cylindrée développant 468 ch et 624 Nm de couple. Le système Fuel Saver coupe l'admission de 4 des 8 cylindres lorsque la pleine puissance n'est pas requise, abaissant ainsi la consommation.

> Les ingénieurs de chez SRT ont également apporté de nombreuses modifications techniques comme des freins Brembo® à 6 pistons, capables de passer de 100 km/h à un arrêt complet en 35 mètres, des suspensions adaptatives, dont le conducteur peut choisir le réglage via le sélecteur de mode de conduite Selec-Trac™. La boîte de transfert Quadra-Trac® SRT est couplée à un différentiel arrière électronique à glissement limité pour une motricité optimale.

> Les designers de chez SRT ont travaillé cette version du Grand Cherokee pour plus d'efficacité : le capot dispose de deux extracteurs d'air pour améliorer le refroidissement du moteur, le bouclier avant dispose de deux entrées d'air permettant un meilleur refroidissement des freins. Tout est optimisé pour obtenir les meilleures performances.

> L'intérieur est issu du monde de la compétition automobile avec des sièges-baquets en cuir suédé, des inserts en fibre de carbone, le tout complété par un volant sport siglé SRT avec des palettes de changement de rapport étudiées pour offrir un ressenti digne des meilleures voitures de sport.



## TARIFS GRAND CHEROKEE

Tarifs au 1<sup>er</sup> avril 2016. Prix clés en main TTC maximum conseillés - TVA 20%.

Type de motorisation	Motorisation, transmission et boîte de vitesses	Puissance fiscale en CV	Consommation mixte en l/100 km	Émissions de CO <sub>2</sub> en g/km	Limited	Overland	Summit	SRT
<b>Diesel</b>	3,0 I V6 CRD MultiJet S&S 250 ch 4x4 BVA8	16	7,0	184	56 900 €	66 900 €	70 400 €	-
<b>Essence</b>	5,7 I V8 HEMI 352 ch 4x4 BV8	27	13,0	304	-	66 900 €	70 400 €	-
	6,4 I V8 HEMI 468 ch 4x4 BV8	38	13,5	315	-	-	-	83 500 €
<b>Options</b>					Limited	Overland	Summit	SRT
<b>Pack Navigation et toit ouvrant</b>	Système de guidage GPS avec cartographie Europe de l’Ouest <sup>(1)</sup> , affichage 3D : <ul style="list-style-type: none"><li>Affichage des bâtiments en 3D</li> <li>Reconnaissance vocale</li> <li>Information trafic</li></ul> Toit ouvrant panoramique CommandView® Vitres arrière surteintées Suspension arrière autonivelante				4 200 €	-	-	-
<b>Pack Off-Road</b>	Transmission intégrale Quadra-Drive® II <span> </span> : <ul style="list-style-type: none"><li>4x4 actif permanent (répartition automatique du couple avant/arrière)</li> <li>Selec-Speed<span> </span>: contrôle de la vitesse en conditions tout-terrain</li> <li>Plaques de protection en acier</li> <li>Boîte courte avec une démultiplication de 2.72:1</li> <li>Différentiel électronique à glissement limité (arrière)</li></ul>				1 250 €	-	-	-
<b>Lecteur DVD Blu-Ray</b> (2 écrans aux places arrière) <sup>(2)</sup>							2 000 €	
<b>Coloris perlé ou métallisé</b>							1 250 €	

De série <span> </span> : ●. Non disponible <span> </span> : -. En option à <span> </span> : XXX€.
(1) Liste des pays disponible chez votre distributeur agréé Jeep. (2) Nécessite la Navigation sur Limited. (3) Sellerie partiellement garnie de cuir <span> </span> : sièges avant et arrière (hors siège central), partie centrale du dossier et de l’assise et partie haute du dossier en cuir. (4) Sous réserve de compatibilité de votre téléphone.

Les informations contenues dans ce document ne sont données qu’à titre indicatif. Ni l’exactitude, ni la justesse du contenu ne peuvent être garanties. Aucune responsabilité ne peut être engagée pour quelque raison que ce soit résultant directement ou indirectement de son utilisation.

## GAMME GRAND CHEROKEE

<b>LIMITED Principaux équipements de série</b>	Alpine® Surround Sound System <span> </span> : 9 haut-parleurs avec amplificateur de 506 watts, dont un caisson de basses	Régulateur de vitesse (commandes au volant)
	Boîte de vitesses automatique à 8 rapports et levier de vitesse « <span> </span> E-Shift <span> </span> »	Sellerie en cuir Capri partiel <sup>(3)</sup>
	Climatisation automatique bizone	Sièges avant électriques
	Essuie-glaces automatiques	Système Enter-N-Go™ <span> </span> : ouverture et démarrage sans clé
	Hayon arrière à ouverture et fermeture électriques	Système de gestion de la motricité Selec-Terrain™
	Jantes alliage 18” design Limited	Système de téléphonie mains-libres et fonction reconnaissance vocale <sup>(4)</sup>
	Quadra-Trac II® <span> </span> : transmission intégrale permanente avec gamme de rapports courts (2.72:1)	Système multimédia avec écran tactile 8,4”, lecteur CD/MP3, autoradio, et module de connectique <span> </span> : prise jack, port USB 2.0 et lecteur CD/MP3 de carte SD
	Ordinateur de bord <span> </span> : affichage digital sur écran 7” TFT (800x454)	Système ParkSense® <span> </span> : aide au stationnement avec capteurs de distance avant et arrière
	Palettes de changement de vitesse au volant	Système ParkView® <span> </span> : caméra de recul avec affichage dynamique sur l’écran multimédia
Projecteurs bi-xénon avec lave-phares intégrés	Volant chauffant	

**+ 10 000 €**

<b>OVERLAND Principaux équipements de série en plus du Limited</b>	Design extérieur Overland	Sièges avant ventilés
	Jantes alliage 20” design Overland	Suspension pneumatique Quadra-Lift®
	Garnissage en cuir sur le tableau de bord, les contrepoortes et l'accoudoir central	Systèmes de surveillance des angles morts et de détection de présence arrière
	Quadra Drive® II <span> </span> : transmission intégrale permanente avec gamme de rapports courts (2.72:1) avec différentiel arrière à glissement limité	Système d’avertissement anticollision actif
	Régulateur de vitesse auto-adaptatif avec fonction embouteillage	Toit ouvrant panoramique CommandView®
	Sellerie en cuir Nappa perforé <sup>(3)</sup>	Vitres arrière surteintées
Navigation GPS <span> </span> : Europe de l’Ouest	Volant cuir et bois	

**+ 3 500 €**

<b>SUMMIT Principaux équipements de série en plus par rapport à l’Overland</b>	Ciel de toit et piliers avant façon cuir suédé	Projecteurs avant directionnels
	Design extérieur Summit <span> </span> : pare-chocs avant et arrière spécifiques, bas de caisse couleur carrosserie, finitions satinées	Sellerie en cuir Natura Plus perforé <sup>(3)</sup>
	Jantes alliage 20” design Summit	Système audio Harman Kardon® High Performance <span> </span> : 19 haut-parleurs avec amplificateur de 825 watts
		Haut-parleurs avec annulation active de bruit

<b>SRT Principaux équipements de série par rapport au Summit</b>	Double sortie d’échappement chromée noire SRT	Quadra-Trac® SRT <span> </span> : transmission intégrale pour conduite sportive
	Freins à disques ventilés Brembo® pour SRT de 380 mm à l’avant et freins à disques de 350 mm à l’arrière	Selec-Trac™ <span> </span> : sélecteur de mode de conduite
	Jantes alliage 20” à 5 branches design Goliath	Siège baquet en cuir suédé perforé et cuir avec logo SRT <sup>(3)</sup>
	Système de Launch Control (aide au départ arrêté)	Suspension adaptative Bilstein pour SRT
	Ordinateur de bord <span> </span> : menus spécifiques SRT Performance	Volant sport SRT
Pommeau de levier de vitesse gainé de cuir perforé		

## PACKS D'ÉQUIPEMENTS ET TECHNOLOGIES JEEP®

TECHNOLOGIES JEEP®	LIMITED	OVERLAND	SUMMIT	SRT
Système de gestion de la motricité Selec-Terrain® : - 5 modes, dont 4 préprogrammés (Snow/Neige, Sand/Sable, Mud/Boue, Rock/Rocaille) et un mode automatique - Modifie 12 paramètres sur la voiture afin de l'adapter au mieux aux conditions de conduite	●	●	●	-
Système de gestion de la motricité Selec-Trac® : - 5 modes, dont 4 préprogrammés (Snow/Neige, Sport, Tow/Tractage, Track/Circuit) et un mode automatique - Modifie 12 paramètres sur la voiture afin de l'adapter au mieux aux conditions de conduite	-	-	-	●
Suspensions pneumatiques Quadra-Lift® : - 5 positions préprogrammées sélectionnables par le conducteur ou qui s'activent automatiquement - Amplitude maximale de 105 mm (garde au sol maximale de 26,5 cm)	-	●	●	-
Suspensions adaptatives Bilstein pour SRT - Offrent différentes sensations de conduite en fonction de la position du Selec-Trac® - Optimisées pour la conduite sur circuit	-	-	-	●
Transmission intégrale Quadra-Trac® II : - 4x4 actif permanent (répartition automatique du couple avant/arrière par accouplement mécanique) - Boîte courte avec une démultiplication de 2.72:1	●	● Sauf 3,0 I V6 CRD	● Sauf 3,0 I V6 CRD	-
Transmission intégrale Quadra Drive II® : - 4x4 actif permanent (répartition automatique du couple avant/arrière par accouplement mécanique) - Boîte courte avec une démultiplication de 2.72:1 - Différentiel électronique à glissement limité sur le pont arrière (ELSD)	P Sauf motorisations essence	● Sauf motorisations essence	● Sauf motorisations essence	-
Transmission intégrale Quadra-Trac® SRT : - 4x4 actif permanent (répartition automatique du couple avant/arrière par accouplement mécanique) - Différentiel électronique à glissement limité sur le pont arrière (ELSD)	-	-	-	●

SYSTÈMES MULTIMÉDIAS	LIMITED	OVERLAND	SUMMIT	SRT
Système multimédia Uconnect® à écran tactile 8,4" - Autoradio AM/FM - Lecteur CD dans l'accoudoir - AirPlay - Lecture de la musique en Bluetooth®(2) - Écran tactile 8,4" - Reconnaissance vocale	●	●	●	●
Système multimédia Uconnect® avec navigation GPS à écran tactile 8,4" - Système de guidage GPS avec cartographie Europe de l'Ouest(1) et affichage 2D/3D, et affichage 3D des bâtiments - AirPlay - Lecture de la musique en Bluetooth®(2) - Système téléphonie mains-libres et fonction reconnaissance vocale(2)	P	●	●	●
Système audio Alpine® Surround Sound - 9 haut-parleurs, dont 1 caisson de basses - Amplificateur 506 watts	●	●	-	-
Système audio Harman Kardon® High Performance - 19 haut-parleurs, dont 1 caisson de basses - Amplificateur 825 watts - Haut-parleurs avec annulation active de bruit	-	-	●	●
Connexions - Port USB 2.0 - Prise jack - Lecteur de carte SD - Double port USB aux places arrière	●	●	●	●

## ÉQUIPEMENTS GRAND CHEROKEE

SÉCURITÉ	LIMITED	OVERLAND	SUMMIT	SRT
ABS - Système antiblocage des roues avec gestion différenciée en fonction de la nature du sol	●	●	●	●
Affichage de la pression des pneus	●	●	●	●
Aide aux secouristes - Coupure de l'arrivée de carburant, déverrouillage automatique des portes pour faciliter l'accès des secouristes, éclairage de l'habitacle pour voir les occupants de l'extérieur	●	●	●	●
Airbag de genoux (conducteur)	●	●	●	●
Airbags frontaux (conducteur et passager) dernière génération à déploiement variable	●	●	●	●
Airbags latéraux additionnels (dans les sièges conducteur et passager)	●	●	●	●
Airbags latéraux de type rideau avant et arrière	●	●	●	●
Alarme périmétrique de contrôle des ouvertures	●	●	●	●
Alarme volumétrique	-	●	●	●
Allumage des feux automatique (capteur de luminosité)	●	●	●	●
Appuie-tête avant actifs - Système de protection contre le coup du lapin	●	●	●	●
Ceintures de sécurité arrière 3 points	●	●	●	●
Ceintures de sécurité avant réglables en hauteur avec prétensionneur et limiteur d'effort	●	●	●	●
Clignotants à impulsion	●	●	●	●
ESP - Contrôle électronique de la stabilité	●	●	●	●
Feux arrière à LED	●	●	●	●
Feux de jour à LED	●	●	●	●
Freins à disques ventilés de 350 mm à l'avant et freins à disques de 330 mm à l'arrière	●	●	●	-
Freins à disques ventilés Brembo® pour SRT de 380 mm à l'avant et freins à disques de 350 mm à l'arrière	-	-	-	●
Projecteurs avant adaptatifs	-	-	●	●
Projecteurs antibrouillard arrière	●	●	●	●
Projecteurs antibrouillard avant	●	●	●	●
Régulateur de vitesse (commandes au volant)	●	-	-	-
Régulateur de vitesse auto-adaptatif avec fonction embouteillage	-	●	●	●
Roue de secours taille réelle	●	●	●	●
Smartbeam : commutation automatique feux de route/feux de croisement	-	●	●	●
Suspension arrière autonivelante	P	●	●	-
Système antipatinage 4 roues par action sur les freins	●	●	●	●
Système antidémarrage Sentry Key®	●	●	●	●
Système d'aide au démarrage en côte	●	●	●	●
Système d'aide au freinage d'urgence (prépositionnement des plaquettes de freins en anticipation)	●	●	●	●
Système d'avertissement anticollision actif	-	●	●	●
Système de contrôle de la descente	●	●	●	-
Système de contrôle de la stabilité en conditions de remorquage	●	●	●	●
Système de détection de présence arrière	-	●	●	●
Système de fixations pour siège enfant Isofix	●	●	●	●
Système de séchage des freins et répartiteur électronique de freinage	●	●	●	●
Système de surveillance des angles morts	-	●	●	●
Système préventif antiretournement	●	●	●	●
Verrouillage centralisé avec télécommande	●	●	●	●
Verrouillage des portes au-dessus de 30 km/h	●	●	●	●

(1) Liste des pays disponible chez votre distributeur agréé Jeep®. (2) Sous réserve de la compatibilité de votre téléphone.  
De série : ●. Non disponible : -. Disponible via un pack : P.

## ÉQUIPEMENTS GRAND CHEROKEE

CONFORT	LIMITED	OVERLAND	SUMMIT	SRT
Accoudoir central avant, coulissant avec bac de rangement	●	●	●	●
Banquette arrière fractionnée 60/40, rabattable à plat et inclinable à 12°	●	●	●	●
Climatisation automatique bizone	●	●	●	●
Commandes audio au volant	●	●	●	●
Éclairage extérieur de courtoisie	●	●	●	●
Éclairage intérieur à LED	●	●	●	●
Enter-N-Go™ : système d'ouverture et de démarrage sans clé	●	●	●	●
Essuie-glaces automatiques (capteurs de pluie)	●	●	●	●
Fonction mémorisation : siège conducteur, rétroviseurs extérieurs et stations de radio	●	●	●	●
Hayon arrière à ouverture et fermeture électriques	●	●	●	●
Lecteur CD dans l'accoudoir central	●	●	●	●
Ordinateur de bord : affichage digital sur écran 7" TCM (800 x 454)	●	●	●	●
Ordinateur de bord : menus spécifiques SRT Performance	-	-	-	●
Palettes de changement de vitesse au volant	●	●	●	●
Pare-soleil coulissants avec miroir de courtoisie illuminé	●	●	●	●
Prises auxiliaires 12 V (console centrale et accoudoir central)	●	●	●	●
Projecteurs bi-xénon avec lave-phares intégrés	●	●	●	●
Réglage lombaires électrique (sièges conducteur et passager)	●	●	●	●
Rétroviseur intérieur photochromatique avec microphone intégré	●	●	●	●
Rétroviseurs extérieurs avec réglage électrique et fonction dégivrage	●	●	●	●
Rétroviseurs extérieurs photochromatiques rabattables électriquement avec fonction mémorisation	●	●	●	●
Siège central arrière équipé d'une ceinture de sécurité 3 points	●	●	●	●
Sièges arrière chauffants	●	●	●	●
Sièges avant chauffants	●	●	●	●
Sièges avant électriques avec réglages 8 points conducteur et passager	●	●	●	●
Sièges avant ventilés	-	●	●	●
Système ParkSense® : aide au stationnement avec capteurs de distance avant et arrière	●	●	●	●
Système ParkView® : caméra de recul avec affichage dynamique sur l'écran multimédia	●	●	●	●
Système téléphonie mains-libres et fonction reconnaissance vocale <sup>(1)</sup>	●	●	●	●
Trappe de carburant « capless » (sans bouchon) à verrouillage électrique	●	●	●	●
Vitres arrière surteintées	P	●	●	●
Vitres électriques, avec commande séquentielle à l'avant	●	●	●	●
Volant chauffant	●	●	●	●
Volant réglable électriquement en hauteur et en profondeur	●	●	●	●

(1) Sous réserve de la compatibilité de votre téléphone.  
De série : ●. Non disponible : -. Disponible via un pack : P.

## ÉQUIPEMENTS GRAND CHEROKEE

DESIGN INTÉRIEUR	LIMITED	OVERLAND	SUMMIT	SRT
Cache-bagages (à enrouleur et amovible)	●	●	●	●
Ciel de toit et piliers avant façon cuir suédé	-	-	●	-
Filet de coffre	-	●	●	-
Grilles de haut-parleurs en métal	-	-	●	●
Inserts décoratifs façon bois	●	-	-	-
Inserts décoratifs en bois Zebrano	-	●	-	-
Inserts décoratifs en bois de chêne	-	-	●	-
Inserts décoratifs en fibre de carbone	-	-	-	●
Pommeau de levier de vitesse gainé de cuir	●	●	●	-
Pommeau de levier de vitesse gainé de cuir perforé	-	-	-	●
Porte-gobelets rétroéclairés	●	●	●	●
Sellerie en cuir Capri <sup>(2)</sup>	●	-	-	-
Sellerie en cuir Nappa perforé <sup>(2)</sup>	-	●	-	-
Sellerie en cuir Natura Plus perforé <sup>(2)</sup>	-	-	●	-
Sièges baquets en cuir suédé perforé et cuir avec logo SRT <sup>(2)</sup>	-	-	-	●
Tapis de sol premium avec logo à l'avant et à l'arrière	●	●	-	●
Tapis de coffre premium	-	-	●	-
Volant Jeep® gainé de cuir	●	-	-	-
Volant Jeep® gainé de cuir avec insert en bois	-	●	●	-
Volant sport SRT	-	-	-	●

DESIGN EXTÉRIEUR	LIMITED	OVERLAND	SUMMIT	SRT
Antenne de toit « aileron de requin »	●	●	●	●
Barres de toit longitudinales chromées	●	●	●	-
Calandre Jeep® couleur carrosserie avec barres verticales	●	-	-	-
Calandre Jeep® couleur carrosserie avec croisillons chromés	-	-	●	-
Calandre Jeep® couleur carrosserie avec croisillons noirs	-	●	-	-
Calandre Jeep® noire avec croisillons noirs	-	-	-	●
Capot moteur avec ouïes de refroidissement	-	-	-	●
Design extérieur Limited : pare-chocs avant et arrière, bas de caisse, passages de roues en plastique noir	●	-	-	-
Design extérieur Overland : pare-chocs avant et arrière, bas de caisse, passages de roues peints	-	●	-	-
Design extérieur Summit : bas de caisse couleur carrosserie, pare-chocs avant et arrière	-	-	●	-
Diffuseur arrière sport	-	-	-	●
Double sortie d'échappement chromée	●	●	-	-
Double sortie d'échappement chromée rectangulaire « Summit »	-	-	●	-
Double sortie d'échappement chromée noire SRT	-	-	-	●
Jantes alliage 18" design Limited (18"x8" et pneumatiques 265/60 R18)	●	-	-	-
Jantes alliage 20" design Overland (20"x8" et pneumatiques 265/50 R20)	-	●	-	-
Jantes alliage 20" design Summit (20"x8" et pneumatiques 265/50 R20)	-	-	●	-
Jantes alliage 20" à 5 branches design Goliath	-	-	-	●
Baguette de seuil de chargement chromée	●	●	●	-
Pare-chocs avant « Summit »	-	-	●	-
Passages de roues élargis	-	-	●	●
Poignées de porte chromées	●	●	●	-
Poignées de porte couleur carrosserie	-	-	-	●
Spoiler arrière couleur carrosserie	●	●	●	●
Toit ouvrant panoramique CommandView®	<b>P</b>	●	●	●

(2) Schémas et descriptifs des selleries cuir disponibles chez votre distributeur agréé Jeep®.  
De série : ●. Non disponible : -. Disponible via un pack : P.

# COLORIS INTÉRIEURS ET EXTÉRIEURS GRAND CHEROKEE

Tarifs au 1<sup>er</sup> avril 2016. Prix clés en main TTC maximum conseillés - TVA 20%.

Niveau de finition	Limited		Overland			Summit			SRT	
Ambiance	Morocco	New Zealand	Morocco	Nepal	Vesuvio	Morocco	Grand Canyon	Dark Sienna	Torque Black	Sepia Brown
Matière principale des sièges	Cuir Capri	Cuir Capri	Cuir Nappa perforé	Cuir Nappa perforé	Cuir Nappa perforé	Cuir Natura Plus perforé	Cuir Natura Plus perforé	Cuir Natura Plus perforé	Cuir suédé perforé	Cuir Laguna Perforé
Coloris	Noir	Beige	Noir	Beige	Brun/Indigo	Noir	Brun	Tan	Noir	Brun
Inserts décoratifs	Façon Bois Noir	Façon Bois Brun	Zebrano Noir	Zebrano Brun	Zebrano Brun	Chêne Noir	Chêne Brun	Chêne Noir	Fibre de carbone	Fibre de carbone
Console centrale	Moroccan Sun	Silver Anodized	Moroccan Sun	Silver Anodized	Silver Anodized	Moroccan Sun	Moroccan Sun	Moroccan Sun	Silver Anodized	Sépia
PXR - Brilliant Black	●	●	●	●	-	●	●	●	●	●
PRM - Redline Red	-	-	-	-	-	-	-	-	●	●
PRV - Velvet Red	●	●	●	●	-	●	●	●	●	●
PT6 - Light Brownstone	●	●	●	●	●	●	●	●	-	-
PTW - Luxury Brown	●	●	●	●	●	●	●	●	-	-
PSC - Billet Silver	●	-	●	-	-	-	-	-	●	●
PAU - Granite Crystal	●	●	●	●	-	●	●	●	●	●
PW7 - Bright White	●	●	●	●	●	●	●	●	●	●
PBU - True Blue	●	●	●	●	●	-	-	-	-	-
PAR - Maximum Steel	●	●	●	●	●	-	-	-	●	●

## COLORIS GRATUIT



Bright White  
PW7

## COLORIS PERLÉS (À 1 250 €)



Light Brownstone  
PT6



True Blue  
PBU



Brilliant Black  
PXR



Velvet Red  
PRV



Luxury Brown  
PTW



Redline Red  
PRM

## COLORIS MÉTALLISÉS (À 1 250 €)



Billet Silver  
PSC



Maximum Steel  
PAR



Granite Crystal  
PAU

Disponible : ●. Non disponible : -.

## JANTES DISPONIBLES

							VISUEL NON DISPONIBLE
	Jantes alliage 18" à 10 branches	Jantes alliage 20" à 5 branches	Jantes alliage 20" à 10 branches	Jantes alliage 20" Goliath	Jantes alliage 20" Black Vapor	Jantes alliage 20"	Jantes alliage 20"
Limited	●	-	-	-	-	-	-
Overland	-	●	-	-	-	-	-
Summit	-	-	●	-	-	-	-
SRT	-	-	-	●	1 000 €	1 000 €	1 000 €

## ACCESSOIRES D'ORIGINE MOPAR™

Prix TTC maximum conseillés hors pose au 1<sup>er</sup> avril 2016 - TVA 20%.

	Jantes alliage 18" Off-Road	Jantes alliage 18" 10 branches argentées	Jantes alliage 18" 10 branches grises	Jantes alliage 18" 10 branches noires	Jantes alliage 20" argentées	Jantes alliage 20" diamantées (argenté/noir)
Référence	K82212154	K82212335	K82212286	K82212377	K82212334	K82212221
Prix TTC <sup>(1)</sup>	409 €	369 €	415 €	429 €	689 €	589 €
Commentaire	Incompatible avec SRT	Incompatible avec SRT	Incompatible avec SRT	Incompatible avec SRT	Incompatible avec SRT	Incompatible avec SRT
Monte pneumatique	265/50 R18 110 T				265/50 R20 107 V ou 265/50 R20 111 V	

	Coques de rétroviseurs extérieurs chromées	Pédalier Sport	Seuils de porte	Attelages <sup>(1)</sup>	Barres de toit & coffre de rangement 460 l	Porte-skis
Référence	K82212218	K82212055	Seuils de porte AV Jeep® rétro-éclairés : K82212120 Seuils de porte AV/AR Grand Cherokee : K82212118	Amovible : K82213858AD Escamotable électriquement : K82213859AD	Barres de toit : K82212072AC Barres de toit SRT : KTR486056 Coffre 460 l : K82213713	KTC727DEL
Prix TTC <sup>(1)</sup>	173,64 €	90 €	Seuils de porte AV Jeep® rétro-éclairés : 279 € Seuils de porte AV/AR Grand Cherokee : 149 €	Amovible : 1 041,48 € Escamotable électriquement : 2 290 €	Barres de toit : 519 € Barres de toit SRT : 650 € Coffre 460 l : 599 €	259 €
				SRT nécessite la pose d'un adaptateur	Barres de toit SRT différentes du modèle présenté	Nécessite des barres de toit transversales

(1) Faisceau 13 broches inclus.

## CARACTÉRISTIQUES TECHNIQUES & DIMENSIONS

Motorisations	3,0 I V6 CRD MultiJet S&S 250 ch 4x4 BVA8	5,7 I V8 HEMI® 352 ch 4x4 BV8	6,4 I V8 HEMI® 468 ch 4x4 BV8
---------------	--	----------------------------------	----------------------------------

Données principales sur la motorisation			
Type de motorisation	Diesel	Essence	Essence
Configuration	6 cylindres en V	8 cylindres en V	8 cylindres en V
Cylindrée en cm <sup>3</sup>	2 987	5 654	6 417
Puissance en ch	250	352	468
Puissance en kW	184	259	344
à tours/minute	4 000	5 200	6 250
Couple en Nm	570	520	624
à tours/minute	2 000	4 200	4 100

### Informations sur la consommation et les émissions polluantes

Émissions de CO <sub>2</sub> en g/km	184	304	315
Consommation mixte en l/100 km	7	13,0	13,5
Consommation urbaine en l/100 km	8	19,6	20,3
Consommation extra-urbaine en l/100 km	6,4	9,2	9,6
Technologies de réduction des émissions polluantes	Start & Stop	Technologie Fuel Saver Mode Eco	Technologie Fuel Saver Mode Eco

### Données principales sur la boîte de vitesses

Type de boîte de vitesses	Automatique	Automatique	Automatique
Nombre de rapports	8	8	8
Gamme de rapports courts	Oui <span> </span> : 2.72:1	Oui <span> </span> : 2.72:1	ND

### Données sur les performances

Vitesse maximale (sur circuit)	202	225	257
Accélération de 0 à 100 km/h	8,2	7,3	5,0
Autonomie théorique en km	1336	NB	693

#### Poids et chargements autorisés *(données exprimées en kg sauf indication contraire)*

Poids à vide	2 403	2 382	2 418
Poids nominal brut autorisé	2 949	2 949	2 949
Poids maximal de la remorque non freinée en charge	750	750	750
Poids maximal de la remorque freinée en charge	3 500 / 2 949 <sup>(1)</sup>	3 500	2 949
Limite de charge sur le crochet	175	171	147
Poids total combiné autorisé	6 449 / 5 898 <sup>(1)</sup>	6 449	5 898
Charge maximale sur le toit	68	68	68
Capacité du réservoir en litres	93,5	93,5	93,1

#### Entretien Jeep®

1 <sup>re</sup> révision au bout de … km <sup>(2)</sup>	20 000	10 000	10 000
Puis tous les … km	10 000	5 000	5 000

(1) Limited et Overland / Summit.

## CARACTÉRISTIQUES TECHNIQUES & DIMENSIONS

Châssis	Limited	Overland	Summit	SRT
<b>Angle d'attaque en degrés [I]</b>	26	36	25	18
<b>Angle de sortie en degrés [J]</b>	24	30	23	22
<b>Angle ventral en degrés [K]</b>	19	24	18	18
<b>Diamètre de braquage [L]</b>	11,63			

	Grand Cherokee	Grand Cherokee SRT
<b>Suspension avant</b>	Indépendante, avec triangulation à bras longs et courts (SLA), double ressorts hélicoïdaux ou pneumatiques, amortisseurs bitubes sur ressort, barre antiroulis	Suspension adaptative Bilstein, avec triangulation à bras longs et courts, ressorts hélicoïdaux et barre stabilisatrice
<b>Suspension arrière</b>	Indépendante multibras, ressorts hélicoïdaux avec amortisseurs bitubes ou nivomat (régulation automatique du niveau selon charge de remorquage) ou pneumatiques à double tube, bras inférieurs en aluminium, barre stabilisatrice	Suspension adaptative Bilstein, indépendante multibras, ressorts hélicoïdaux, bras inférieur en aluminium et barre stabilisatrice
<b>Circuit de frein avant</b>	Hydraulique, ABS, avec disques ventilés de 350 x 32 mm de diamètre	Disques Brembo® de 380 x 34 mm
<b>Circuit de frein arrière</b>	Hydraulique, ABS, avec disques ventilés de 330 x 22 mm de diamètre	Disques Brembo® de 350 x 28 mm

DIMENSIONS INTÉRIEURES (millimètres)	PLACES AVANT	PLACES ARRIÈRE
<b>Hauteur sous pavillon</b>	966	961
<b>Longueur aux jambes</b>	1 024	981
<b>Largeur aux épaules</b>	1 491	1 474
<b>Largeur aux hanches</b>	1 448	1 428

VOLUME DE CHARGEMENT (litres, norme ISO)	BANQUETTE ARRIÈRE EN PLACE	BANQUETTE ARRIÈRE RABATTUE
<b>Chargement à hauteur du plafond</b>	782	1554
<b>Chargement à hauteur des vitres</b>	457	916

DIMENSIONS EXTÉRIEURES (millimètres)	LIMITED/OVERLAND	SUMMIT	SRT
<b>Longueur [A]</b>	4 828	4 875	4 846
<b>Largeur totale</b>	1 943	1 943	1 954
<b>Empattement [B]</b>	2 915	2 915	2 914
<b>Porte-à-faux avant [C]</b>	887	887	ND
<b>Porte-à-faux arrière [D]</b>	1 020	1 020	ND
<b>Hauteur</b>	1 802/1 792	1 792	1 749
<b>Garde au sol [E]</b>	218/205	205	203
<b>Hauteur de franchissement de gué</b>	508	508	ND

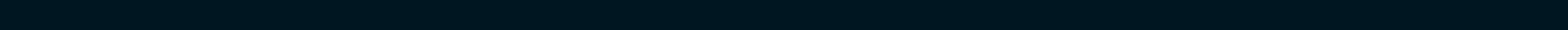

(1) Motorisation 3,6l V6 Flexfuel homologuée avec bicarburant essence et bioéthanol. Les consommations et émissions de CO2 diffèrent en fonction du type de carburant utilisé.

(2) Permutation des pneus recommandée par le constructeur après 10000 km.

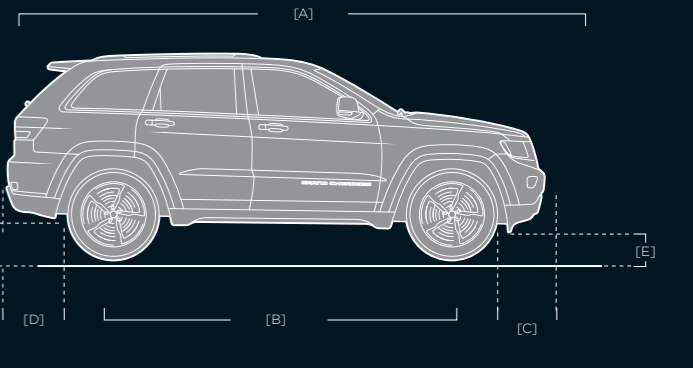
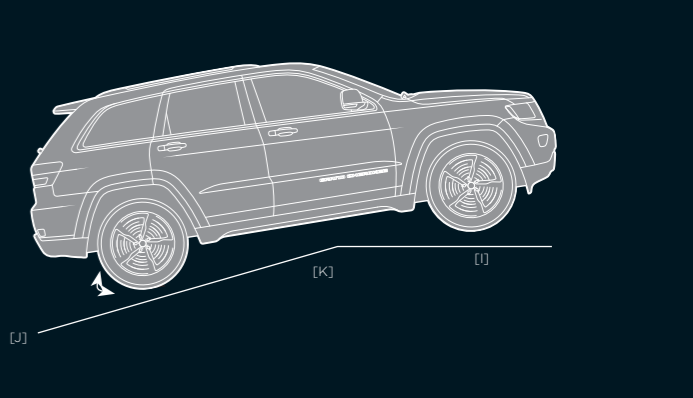

## L'ENGAGEMENT JEEP®

En cas d'événement inattendu, vous pouvez compter sur une gamme complète de services vous permettant de poursuivre votre voyage en toute sérénité. Notre couverture européenne vous offre notamment :



### DÉPANNAGE SUR PLACE

En cas de panne, d'accident, de crevaison, de batterie déchargée, de panne, gel ou erreur de carburant, de clés perdues ou cassées, l'Assistance Routière envoie un dépanneur sur le lieu d'immobilisation de votre véhicule.



### REMORQUAGE (1)

En cas d'impossibilité de réparation de votre véhicule sur place, l'Assistance Routière remorque votre véhicule chez le Distributeur Agréé FCA le plus proche.



### VÉHICULE DE REMPLACEMENT

En cas de panne ou d'accident, nous vous proposons un véhicule de remplacement pour une durée maximum de 4 jours (+ week-end et jours fériés éventuellement inclus dans cette période). Adressez-vous à votre Distributeur Agréé pour toute question relative aux services du programme d'Assistance et leurs exclusions.



### POURSUITE DU VOYAGE OU RETOUR AU DOMICILE

À la suite d'un accident ou d'une panne immobilisant votre véhicule plus de 24 h et survenant à plus de 50 km de votre domicile, l'Assistance Routière prend en charge les frais de train 1ère classe ou avion en classe économique (si le lieu de l'événement est situé à plus de 400 km du domicile), ou vous propose un véhicule de location pour 24 h, pour vous permettre d'atteindre votre lieu de destination ou de rentrer chez vous.



### HÉBERGEMENT

À la suite d'une panne ou d'un accident survenant à plus de 50 km de votre domicile, l'Assistance Routière organise et prend en charge les frais d'hôtel 4\* (chambre et petits-déjeuners) pour une durée maximale de 5 nuits consécutives, pour vous permettre d'attendre la fin des réparations.



### SERVICE D'INFORMATION

Il vous informe sur les horaires et adresses du réseau de Distributeurs et Réparateurs Agréés FCA, 24/24 h et 7/7 j.

(1) En dehors du réseau autoroutier en raison de la législation. Dans ce cas, remboursement des frais de remorquage.

**GARANTIE**  
Tous les véhicules de la gamme Jeep® bénéficient d'une garantie de 2 ans avec kilométrage illimité. De plus, ils bénéficient d'une garantie anticorrosion de 7 ans sans limite de kilométrage. Pour être certain que votre Jeep® reste à 100% une Jeep®, vous pouvez utiliser des pièces d'origine Mopar™. Ces pièces développées et élaborées lors d'essais sur route et en laboratoire sont réalisées selon un cahier des charges très strict qui vous garantit la meilleure performance possible de votre véhicule. Jeep® garantit les pièces d'origine Mopar™ 2 ans/kilométrage illimité. Jeep® met à votre disposition un numéro gratuit\* pour joindre l'assistance/dépannage : 00 800 0 426 5337. Il est simple à retenir : «00 800 0 IAM JEEP». Sur simple appel téléphonique, notre service assistance intervient 24/24 h et 7/7 j afin de garantir votre mobilité.

iam Jeep 00 800 0 426 5337  
00 800 0 IAM JEEP

## JEEP® OWNERS GROUP

JEEP® OWNERS GROUP :

- Un club Jeep® pour les passionnés et les curieux.
- Un club fédérant les clubs Jeep®, de toute l'Europe tout en gardant les événements et spécificités locales de chacun.
- Une plateforme dédiée aux membres souhaitant partager et vivre des expériences que seul Jeep® rend possible.

Voici la base du Jeep® Owners Group, qui aspire à faire découvrir l'extraordinaire esprit de liberté qui anime la marque au travers de nombreux événements, en France et en Europe.

### LES AVANTAGES DU CLUB

- > Laissez-vous surprendre par votre Jeep® ! En adhérant au Club, vous rejoignez une communauté de passionnés qui vit pleinement sa passion pour Jeep® :
- des événements privés, réservés aux membres ;
- un espace dédié pour partager, discuter et être conseillé sur votre Jeep® ;
- une carte de membre et un cadeau de bienvenue ;
- des avantages et tarifs exclusifs pour toute inscription à une session Jeep® Academy.

### JEEP® ACADEMY

> Ouvertes à tous, possesseur ou non d'une Jeep®, l'objectif des sessions Jeep® Academy est simple : vous donner les bases théoriques et pratiques pour vous permettre d'exploiter pour de longues années tout le potentiel d'une Jeep®. Le programme s'adresse aussi bien aux conducteurs expérimentés, désirant mettre à jour leurs connaissances, qu'aux novices du tout-terrain pour une première prise de contact.

Jeep® Academy est placée sous le signe de la convivialité, avec son contenu pédagogique, ses moments de détente et ses différents ateliers.

Rendez-vous sur <https://ownersgroup.jeep.com/fr/fr>



Jeep®  
Owners  
Group

