

COMPASS
GUIDE DE L'ACHETEUR

25



Jeep[®]



Les capacités du Jeep® Compass rayonnent dans tous les domaines ... et ses emblèmes de performance Trail Rated^{MD} sont là pour le prouver. C'est un Jeep aussi à l'aise dans les péripéties de la vie quotidienne que lorsqu'il repousse les frontières de la carte de navigation. Le Compass offre les aptitudes de la marque Jeep®, telles la traction contrôlée, le passage à gué^{1*}, la manœuvrabilité, l'articulation et la garde au sol. Les systèmes d'aide à la conduite avancés permettent un nouveau niveau d'autonomie de conduite et les affichages numériques brillants offrent une connectivité, du divertissement et des informations de pointe. L'extérieur de ce Jeep offre une vue spectaculaire digne des plus beaux paysages, tandis que son intérieur ravit tous les sens. Avec le Jeep Compass, vous atteindrez les sommets les plus hauts dans tous les aspects de votre vie.

DES COMPÉTENCES
DE HAUT NIVEAU
À TOUTES LES
ALTITUDES



Bien arrimer le chargement.



* Remarque à propos de cette brochure : toutes les divulgations figurent sur la dernière page.



Bien arrimer le chargement.

Le centre d'affichage de l'information avec écran couleur numérique sans cadre de 10,25 po vous permet de personnaliser le contenu d'un maximum de 24 écrans. Livrable en option.

La radio unique avec écran de 10,1 po brille dans un habitacle très contemporain. Livrable en option.

Le volant de la marque Jeep® présente un design compact avec des commandes au bout des doigts pour la communication, le divertissement et les données du véhicule².

Les panneaux de portes élégants ajoutent une apparence élégante et sophistiquée.

La console centrale surélevée fait passer la fonctionnalité et le style au niveau supérieur grâce aux vide-poches profonds et au tapis de recharge sans fil livrable en option.

Profitez des sièges avant chauffants de série et/ou des sièges avant ventilés et du volant chauffant livrables en option.

DES VUES IMPRENABLES

LE DESIGN CONVIVIAL permet d'accéder aux toutes dernières technologies, pour que vous soyez toujours en contact et en contrôle. Livrable en option, le système d'infodivertissement Uconnect^{MD} 5 Nav avec écran tactile 10,1 po se démarque comme point central. Le grand écran couleur numérique sans cadre de 10,25 po livrable en option peut être personnalisé pour afficher la vitesse du véhicule, les données de navigation³, la température à l'extérieur, la pression des pneus et plus. Le Compass offre une connectivité uniforme avec la prise en charge sans fil d'Apple CarPlay⁴, la compatibilité avec Android Auto^{MC4}, les services Alexa Built-In⁵ et la gamme complète de fonctionnalités de navigation³, de divertissement et de sécurité Jeep® Connect⁶. De plus, un tapis de recharge sans fil livrable en option ajoute une fonction d'accueil à la console centrale surélevée avec un grand vide-poches. La base de toutes ces opérations commencent avec les sièges avant chauffants de série et/ou les sièges avant ventilés et le volant chauffant livrables en option.

Intérieur à dessus en cuir McKinley avec empiècements perforés en édition limitée noire
Android Auto^{MC4} affiché à l'écran tactile.

Bien arrimer le chargement.



OUVERTURE INTELLIGENTE



Limited avec ensemble Elite illustré en zénith argent métallisé
Bien arrimer le chargement.

UNE PANOPLIE D'OPTIONS

Quels que soient vos projets, le Jeep® Compass est toujours prêt. Livrable en option, son hayon Open 'n Go activé par le mouvement s'ouvre facilement en glissant simplement votre pied sous le pare-chocs arrière, libérant ainsi vos mains pour charger des paquets, des sacs ou des boîtes dans l'espace utilitaire. Le design intérieur bien pensé comprend une banquette arrière 60-40 rabattable configurable qui peut facilement être convertie pour transporter des passagers, des marchandises ou du matériel selon vos besoins. Le plancher à hauteur ajustable de l'espace utilitaire arrière peut être abaissé pour placer de grands objets ou soulevé pour y glisser facilement vos effets personnels.



Bien arrimer le chargement.



VÉHICULE PASSE-PARTOUT, POLYVALENT^{MD}

LES DEUX SYSTÈMES 4X4 AUTHENTIQUES DE LA MARQUE JEEP[®] peuvent transférer jusqu'à 100 % du couple disponible à n'importe quelle roue, ce qui garantit votre maîtrise sur tous les terrains. Grâce à la fonction de désactivation de l'essieu arrière, ces systèmes peuvent passer activement de la traction 4x4 à la traction avant, ce qui permet d'économiser du carburant et d'offrir à la fois efficacité et compétence lorsque vous en avez besoin.

JEEP[®] ACTIVE DRIVE Vous profitez sans attendre d'une entrée ou d'une sortie sans coupure du mode 4x4, peu importe la vitesse, avec la désactivation de l'essieu arrière. Le système Jeep[®] Active Drive comprend également l'antipatinage, qui maintient une répartition équilibrée du couple, ce qui permet au système d'améliorer ses capacités dans toutes les conditions météo. De série sur tous les modèles.



LE SYSTÈME JEEP ACTIVE DRIVE LOW est offert exclusivement sur le Trailhawk^{MD} avec un mécanisme de transfert (PTU) à une vitesse qui permet de gérer le couple et le mode 4x4 basse vitesse. En position de première, le système fournit plus de puissance à basse vitesse, ce qui vous offre la possibilité de franchir avec confiance des rochers. Vous pouvez aussi compter sur la hauteur de caisse qui a été augmentée de 25,4 mm (1 po) et le rapport à forte démultiplication 20 à 1.

SYSTÈMES DU JEEP[®] COMPASS 4x4



Modèle Trailhawk^{MD} illustré en blanc éclatant

Modèle Trailhawk illustré en blanc éclatant



LIMITED

DE SÉRIE

COMPÉTENCES

- Moteur turbo à 4 cylindres en ligne de 2 L
- Transmission automatique à 8 vitesses, 200 ch et 221 lb-pi de couple
- Système Jeep® Active Drive 4x4 à prise constante avec essieu arrière à désaccouplement
- Système de gestion de la motricité Selec-Terrain^{MD}

EXTÉRIEUR

- Toit peint en noir
- Moulures de glace chromées, enjoliveurs de calandre chromés, poignées de porte couleur de la carrosserie et bandes protectrices de bas de caisse noires
- Longérons de toit noirs, appliques inférieures avant et arrière et enjoliveurs d'antibrouillards
- Glace à écran solaire foncé
- Commande automatique des phares
- Phares à DEL automatiques avec temporisation et feux de jour
- Antibrouillards et phares de virage avant
- Rétroviseurs extérieurs noirs chauffants, à commande électrique, munis de clignotants et repliables manuellement avec garnitures brillantes
- Pneus toutes saisons 225/55R18 à FN
- Dégivreur d'essuie-glace avant
- Pneu de secours compact

HABITACLE

- Volant chauffant et gainé de cuir avec commandes audio et régulateur de vitesse
- Sièges avant chauffants
- Six haut-parleurs
- Système d'infodivertissement Uconnect^{MD} 5 avec écran tactile de 10,1 po
- Compatibilité avec Apple CarPlay⁴
- Rétroviseur intérieur à atténuation automatique
- Compatibilité avec Android Auto^{MC4}
- Commandes vocales intégrées avec connectivité sans fil²
- SiriusXM¹² avec abonnement d'essai de 6 mois
- Climatisation avec commande automatique de température bizona, capteur d'humidité et filtre à air de qualité supérieure
- Centre d'information avec écran couleur de 7 po
- Éclairage d'ambiance à DEL dans l'habitacle
- Deux prises de courant auxiliaires de 12 V
- Siège du conducteur à 8 réglages électriques, dont 2 réglages électriques pour le support lombaire et siège du passager avant à 6 réglages manuels
- Banquettes arrière 60-40 rabattable et accoudoir central avec porte-gobelets et trois attaches sur l'appuie-tête de siège arrière⁸

DE SÉRIE (suite)

SÛRETÉ ET SÉCURITÉ

- Assèchement automatique des freins et frein de stationnement électrique
- Démarreur à distance
- Alarme de sécurité⁷
- Caméra de recul ParkView^{MD10} avec lignes de guidage actives
- Télédévrouillage de proximité
- Appuie-tête actifs sur les sièges avant⁸
- Compatible avec les ancrages d'attache de siège d'enfant (LATCH)
- Sept sacs gonflables⁹ avec sacs gonflables avant multimodes évolués, rideaux gonflables latéraux pleine longueur, sacs gonflables latéraux montés dans les sièges avant et protège-genoux pour le conducteur
- Assistance au départ en pente
- Système d'aide au recul Park-Sense^{MD10}
- Systèmes de surveillance des angles morts¹⁰ avec détection d'obstacle transversal à l'arrière¹⁰
- Essuie-glace variable en fonction de la pluie/intermittent
- Système de gestion active de la voie de circulation¹⁰
- Alerte de collision avant avec freinage d'urgence automatique¹⁰
- Freinage d'urgence avec détection des piétons/cyclistes¹¹
- Détection de somnolence au volant¹⁰
- Rappel de la banquette arrière

LIVRABLE EN OPTION

ENSEMBLE ELITE : Bandes protectrices de porte, élargisseurs d'ailes, carénages et seuils latéraux noir diamant; phares projecteurs de croisement et de route à DEL; antibrouillards à DEL avec éclairage d'angle de qualité supérieure; feux arrière à DEL de qualité supérieure; roues de 19 po en aluminium à coupe diamant avec creux noir brillant; pneus toutes saisons 235/45R19 à FN; sièges à dessus en cuir perforé de qualité supérieure avec sièges avant et conducteur ventilés; siège conducteur à mémoire; sièges conducteur et passager avant à 8 réglages électriques avec soutien lombaire à 2 réglages électriques; hayon Open 'n Go actionné avec le pied; Uconnect 5 Nav avec écran tactile de 10,1 po, navigation GPS³, radio HD, Jeep Connect⁶ (abonnement d'essai de 3 mois) avec point d'accès 4G LTE Wi-Fi¹³ (3 mois/1 Go de données, selon la première éventualité), SiriusXM avec 360L¹² (abonnement d'essai de 6 mois), Alexa intégrés⁵ et services de circulation et de voyage connectés¹⁵; affichage numérique couleur de 10,25 po; port USB Type-C à la 2e rangée; moquette d'espace utilitaire en vinyle réversible

LIVRABLE EN OPTION (suite)

ENSEMBLE TOIT OUVRANT ET AUDIO : Toit ouvrant panoramique à deux panneaux électriques et système audio Alpine^{MD} Premium

ENSEMBLE D'AIDE À LA CONDUITE I : Tapis de recharge sans fil, centre d'affichage de l'information numérique avec écran couleur de 10,25 po, régulateur de vitesse adaptatif avec fonction arrêt-reprise¹⁰, système d'aide au stationnement avant et arrière Park-Sense¹⁰, système de caméra panoramique sur 360 degrés¹⁴, système d'assistance au stationnement en parallèle et en perpendiculaire et à la sortie du stationnement¹⁰, reconnaissance des panneaux de signalisation¹⁵, système d'aide sur l'autoroute¹⁶



Sièges à dessus en cuir McKinley avec surpiqûres contrastantes gris acier; noir/gris et noir/sépia (de série)



Sièges à dessus de cuir McKinley ventilés avec surpiqûres contrastantes bleu vif: noir/gris (livrable en option avec l'ensemble Elite)



Roues de 18 po en aluminium peint à coupe diamant (de série)



Roues de 19 po en aluminium à coupe diamant avec creux noir brillant (livrable en option avec ensemble Elite)



Modèle Limited illustré en couche nacrée cristal noir étincelant

TRAILHAWK^{MD}

DE SÉRIE

COMPÉTENCES

- Moteur turbo à 4 cylindres en ligne de 2 L
- Transmission automatique à 8 vitesses, 200 ch et 221 lb-pi de couple
- Système 4x4 à prise constante Jeep, Active Drive Low avec essieu arrière à désaccouplement et mode 4x4 à gamme basse fournissant un rapport à forte démultiplication 20 à 1
- Système de gestion de la motricité Selec-Terrain^{MD} avec mode Rock (rochers)
- Limiteur de vitesse en descente
- Suspension hors route

EXTÉRIEUR

- Hauteur accrue de 25,4 mm (1 po) et bande protectrice de bas de caisse robuste à l'avant et à l'arrière
- Plaques de protection pour le réservoir de carburant, la transmission, la boîte de transfert et la suspension
- Commande automatique des phares
- Toit noir et autocollants de capot noirs
- Glace à écran solaire foncé
- Moulures de glace, longerons de toit noirs, enjoliveurs d'antibrouillards, appliques inférieures avant et arrière et enjoliveurs de calandre gris neutre
- Phares à DEL automatiques avec temporisation et feux de jour
- Antibrouillards et phares de virage avant
- Rétroviseurs extérieurs chauffants, à commande électrique, munis de clignotants et repliables manuellement, gris neutre
- Pneus route/hors route toutes saisons 215/65R17 à FN
- Pneu de secours pleine grandeur
- Dégivreur d'essuie-glace avant
- Hayon Open 'n Go actionné avec le pied

HABITACLE

- Climatisation avec commande automatique de température bizona, capteur d'humidité et filtre à air de qualité supérieure
- Garnitures intérieures rouge rubis et noires
- Centre d'information avec écran couleur de 7 po
- Système d'infodivertissement Uconnect^{MD} 5 avec écran tactile de 10,1 po
- Compatibilité avec Apple CarPlay⁴
- Compatibilité d'Android Auto^{MC4}
- Commandes vocales intégrées² avec connectivité sans fil
- SiriusXM³ avec abonnement d'essai de 6 mois
- Tapis protecteurs avant et arrière toutes saisons

DE SÉRIE (suite)

INTÉRIEUR (suite)

- Centre multimédia situé dans la console centrale avec port USB à distance et prise d'entrée auxiliaire; deuxième port USB situé derrière la console centrale
- Deux prises de courant auxiliaires de 12 V
- Volant chauffant et gainé de cuir avec commandes audio et régulateur de vitesse
- Siège du conducteur à 8 réglages électriques, dont 2 réglages électriques pour le support lombaire et siège du passager avant à 6 réglages manuels
- Éclairage d'ambiance à DEL dans l'habitacle
- Banquettes arrière 60-40 rabattable et accoudoir central avec porte-gobelets et 3 attaches sur l'appuie-tête de siège arrière⁸
- Six haut-parleurs
- Rétroviseur intérieur à atténuation automatique
- Sièges avant chauffants

SÛRETÉ ET SÉCURITÉ

- Sept sacs gonflables⁹ avec sacs gonflables avant multimodes évolués, rideaux gonflables latéraux pleine longueur, sacs gonflables latéraux montés dans les sièges avant et protège-genoux pour le conducteur
- Assistance au départ en pente
- Assèchement automatique des freins et frein de stationnement électrique
- Caméra de recul ParkView^{MD10} avec lignes de guidage actives
- Télédévrouillage de proximité
- Appuie-tête actifs sur les sièges avant⁸
- Système d'aide au recul Park-Sense^{MD10}
- Systèmes de surveillance des angles morts¹⁰ avec détection d'obstacle transversal à l'arrière¹⁰
- Démarreur à distance
- Essuie-glace variable en fonction de la pluie/intermittent
- Alarme de sécurité⁷
- Système de gestion active de la voie de circulation¹⁰
- Alerte de collision avant avec freinage d'urgence automatique¹⁰
- Freinage d'urgence avec détection des piétons/cyclistes¹¹
- Détection de somnolence au volant¹⁰
- Rappel de la banquette arrière

LIVRABLE EN OPTION

ENSEMBLE D'AIDE À LA CONDUITE I : Tapis de recharge sans fil, centre d'affichage de l'information numérique avec écran couleur de 10,25 po, régulateur de vitesse adaptatif avec fonction arrêt-reprise¹⁰, système d'aide au stationnement avant et arrière Park-Sense¹⁰, système de caméra panoramique sur 360 degrés¹⁴, système d'assistance au stationnement en parallèle et en perpendiculaire et à la sortie du stationnement¹⁰, reconnaissance des panneaux de signalisation¹⁵, système d'aide sur l'autoroute¹⁶ et moquette d'espace utilitaire en vinyle réversible

ENSEMBLE ATTELAGE DE REMORQUE : Attelage de classe III et faisceau de câblage à quatre broches

ENSEMBLE TOIT OUVRANT ET AUDIO : Toit ouvrant panoramique à deux panneaux électriques et système audio Alpine^{MD} Premium

TRAILHAWK^{MD} ELITE : Système d'infodivertissement Uconnect 5 Nav avec écran tactile de 10,1 po, phares projecteurs de croisement et de route à DEL, feux arrière et antibrouillards à DEL de qualité supérieure, affichage numérique avec écran couleur de 10,25 po, sièges du conducteur et du passager avant à réglage électrique, sièges à dessus en cuir, siège du conducteur à mémoire, sièges avant ventilés, ensemble attelage de remorque, tapis de recharge sans fil, régulateur de vitesse adaptatif avec fonction arrêt-reprise¹⁰, système d'aide sur l'autoroute¹⁶, reconnaissance des panneaux de signalisation¹⁵, système d'aide au stationnement avant et arrière Park-Sense¹⁰, moquette d'espace utilitaire en vinyle réversible, système de caméra panoramique sur 360 degrés¹⁴ et système d'assistance au stationnement en parallèle et en perpendiculaire et à la sortie du stationnement¹⁰



Sièges à dessus en cuir McKinley et tissu Spectre avec emblème Trailhawk^{MD} brodé et surpiqûres contrastantes doubles rouge rubis et tungstène; noir (de série)



Sièges à dessus en cuir McKinley ventilé avec emblème Trailhawk^{MD} brodé et surpiqûres contrastantes doubles rouge rubis et tungstène; noir (livrable en option avec le Trailhawk Elite)



Roues de 17 po en aluminium à coupe diamant avec creux noir lustré (de série)



Trailhawk^{MD} illustré en zénith argenté métallisé

NORTH

DE SÉRIE

COMPÉTENCES

- Moteur turbo à 4 cylindres en ligne de 2 L
- Transmission automatique à 8 vitesses, 200 ch et 221 lb-pi de couple
- Système Jeep® Active Drive 4x4 à prise constante avec essieu arrière à désaccouplement
- Système de gestion de la motricité Selec-Terrain^{MD}

EXTÉRIEUR

- Moulures de glace chromées, enjoliveurs de calandre chromés, poignées de porte couleur de la carrosserie et bandes protectrices de bas de caisse noires
- Longérons de toit noirs et antibrouillards noir brillant
- Commande automatique des phares
- Glace à écran solaire foncé
- Phares à DEL automatiques avec temporisation et feux de jour
- Antibrouillards et phares de virage avant
- Rétroviseurs extérieurs noir brillant, chauffants, à commande électrique et repliables manuellement
- Pneus toutes saisons 225/60R17 à FN
- Dégivreur d'essuie-glace avant
- Pneu de secours compact

HABITACLE

- Garnitures intérieures bronze/cuivré
- Sièges avant chauffants
- Climatisation et filtre à air de qualité supérieure
- Centre multimédia situé dans la console centrale avec port USB à distance et prise d'entrée auxiliaire; deuxième port USB situé derrière la console centrale
- Volant chauffant et gainé de cuir avec commandes audio et régulateur de vitesse
- Deux prises de courant auxiliaires de 12 V
- Éclairage d'ambiance à DEL dans l'habitacle
- Tapis protecteurs toutes saisons

DE SÉRIE (suite)

INTÉRIEUR (suite)

- Sièges du conducteur et du passager avant à 6 réglages manuels; siège du conducteur réglable en hauteur
- Banquettes arrière 60-40 rabattable et accoudoir central avec porte-gobelets et trois attaches sur l'appuie-tête de siège arrière⁸
- Six haut-parleurs
- Système d'infodivertissement Uconnect^{MD} 5 avec écran tactile de 8,4 po
- Compatibilité avec Apple CarPlay⁴
- Compatibilité avec Android Auto^{MC4}
- Centre d'information avec écran couleur de 7 po
- Commandes vocales intégrées avec connectivité sans fil²
- SiriusXM¹² avec abonnement d'essai de 6 mois

SÛRETÉ ET SÉCURITÉ

- Sept sacs gonflables⁹ avec sacs gonflables avant multimodes évolués, rideaux gonflables latéraux pleine longueur, sacs gonflables latéraux montés dans les sièges avant et protège-genoux pour le conducteur
- Démarreur à distance
- Assistance au départ en pente
- Assèchement automatique des freins et frein de stationnement électrique
- Caméra de recul ParkView^{MD10} avec lignes de guidage actives
- Télédévrouillage de proximité
- Appuie-tête actifs sur les sièges avant⁸
- Essuie-glace variable en fonction de la pluie/intermittent
- Rappel de la banquette arrière
- Alarme de sécurité⁷
- Alerte de collision avant avec freinage d'urgence automatique¹⁰
- Système de gestion active de la voie de circulation¹⁰
- Freinage d'urgence avec détection des piétons/cyclistes¹¹
- Détection de somnolence au volant¹⁰

LIVRABLE EN OPTION

ENSEMBLE D'AIDE À LA CONDUITE : Tapis de recharge sans fil, antibrouillards à DEL de qualité supérieure, régulateur de vitesse adaptatif avec fonction arrêt-reprise¹⁰, système d'aide au stationnement avant et arrière Park-Sense^{MD10}, système de caméra panoramique sur 360 degrés¹⁴, système d'assistance au stationnement en parallèle et en perpendiculaire et à la sortie du stationnement¹⁰, et systèmes de surveillance des angles morts¹⁰ avec détection d'obstacle transversal à l'arrière¹⁰

ENSEMBLE TOIT OUVRANT ET AUDIO : Toit ouvrant panoramique à deux panneaux électriques et système audio Alpine^{MD} Premium

ENSEMBLE COMMODITÉS : Siège du conducteur à commande électrique, hayon Open 'n Go actionné avec le pied, rétroviseur intérieur à atténuation automatique, climatisation avec commande automatique de température bizona, affichage numérique avec écran couleur de 10,25 po, moquette d'espace utilitaire en vinyle réversible et système d'infodivertissement Uconnect 5 Nav avec écran tactile de 10,1 po

ALTITUDE SPECIAL EDITION : Garnitures intérieures contrastantes noir piano, écusson extérieur gris neutre, calandre noire avec anneaux gris neutre, moulures de glace noire, affichage numérique couleur de 10,25 po système d'infodivertissement Uconnect 5 Nav avec écran tactile de 10,1 po, siège conducteur à commande électrique, renfort médian de tableau de bord en vinyle Addax noir, surpiqûres intérieures contrastantes tungstène clair, roues de 18 po en aluminium peint noir brillant et pneus toutes saisons 225/55R18 à FN



Garniture en vinyle McKinley et garniture en tissu Kimberlite avec surpiqûres contrastantes bleu brillant; noir (de série)



Sièges McKinley en vinyle et tissu Kimberlite; noir (de série sur le Altitude Special Edition)



Roues de 17 po en aluminium peint argent fin (de série)



Roues de 18 po en aluminium peint noir brillant (de série sur le modèle Altitude Special Edition)



Modèle Altitude illustré en couche nacrée noir diamant



North en zénith argenté métallisé

MODÈLE SPORT

DE SÉRIE

COMPÉTENCES

- Moteur turbo à 4 cylindres en ligne de 2 L
- Transmission automatique à 8 vitesses, 200 ch et 221 lb-pi de couple
- Système Jeep® Active Drive 4x4 à prise constante avec essieu arrière à désaccouplement
- Système de gestion de la motricité Selec-Terrain^{MD}

EXTÉRIEUR

- Poignées de porte noires et bandes protectrices noires sur le bas de caisse
- Contour de pare-brise brillant
- Glace à écran solaire foncé
- Enjoliveur de calandre noir avec anneaux enjoliveurs chromés
- Phares à DEL automatiques avec temporisation et feux de jour
- Régulateur de vitesse
- Rétroviseurs extérieurs noirs, chauffants, à commande électrique et repliables manuellement
- Pneus toutes saisons de 17 po 225/60R17 à FN
- Pneu de secours compact
- Glaces avant à commande électrique avec commande monotouche à l'ouverture et à la fermeture
- Antenne à mât court amovible

HABITACLE

- Garnitures intérieures bronze/cuivré
- Sièges avant chauffants
- Climatisation
- Poignées de maintien côtés conducteur et passager avec crochets à vêtements pour les passagers arrière
- Boucles d'arrimage et lampe dans l'espace utilitaire
- Revêtement de pavillon noir

DE SÉRIE (suite)

INTÉRIEUR (suite)

- Plancher de chargement réglable en hauteur avec trois choix de positions
- Centre d'information avec écran couleur de 7 po
- Console au pavillon avec éclairage de lecture
- Centre multimédia situé dans la console centrale avec port USB à distance et prise d'entrée auxiliaire; deuxième port USB situé derrière la console centrale
- Système Media Centre avec espace de rangement pour appareils électroniques
- Deux prises de courant auxiliaires de 12 V
- Verrouillage électrique des portes activé par la vitesse
- Direction à assistance électrique
- Volant avec commandes audio et régulateur de vitesse
- Sièges du conducteur et du passager avant à 6 réglages manuels; siège du conducteur réglable en hauteur
- Siège du passager avant rabattable à plat
- Banquettes arrière 60-40 rabattable et accoudoir central avec porte-gobelets et trois attaches sur l'appuie-tête de siège arrière⁸
- Six haut-parleurs
- Système d'infodivertissement Uconnect^{MD} 5 avec écran tactile de 8,4 po
- Commandes vocales intégrées avec connectivité sans fil²
- Compatibilité avec Apple CarPlay⁴
- Compatibilité avec Android Auto^{MC4}
- SiriusXM¹² avec abonnement d'essai de 6 mois

DE SÉRIE (suite)

SÛRETÉ ET SÉCURITÉ

- Sept sacs gonflables⁹ avec sacs gonflables avant multimodes évolués, rideaux gonflables latéraux pleine longueur, sacs gonflables latéraux montés dans les sièges avant et protège-genoux pour le conducteur
- Assistance au départ en pente
- Protection antidécharge de la batterie
- Assèchement automatique des freins et frein de stationnement électrique
- Appuie-tête actifs sur les sièges avant⁸
- Caméra de recul ParkView^{MD10} avec lignes de guidage actives
- Télédévrouillage avec éclairage d'accueil et démarrage par bouton-poussoir
- Compatible avec les ancrages d'attache de siège d'enfant, LATCH
- Essuie-glace variable en fonction de la pluie/intermittent
- Rappel de la banquette arrière
- Alarme de sécurité⁷
- Alerte de collision avant avec freinage d'urgence automatique¹⁰
- Système de gestion active de la voie de circulation¹⁰
- Freinage d'urgence avec détection des piétons/cyclistes¹¹
- Détection de somnolence au volant¹⁰



Sièges en tissu Sedoso et Kimberlite avec surpiqûres contrastantes bleu brillant; noir (de série)



Roues de 17 po en aluminium peint argent fin (de série)



Modèle Sport illustré en blanc éclatant

COULEURS



Couche nacrée bleu hydro



Joose (disponibilité limitée)



Blanc éclatant



Couche nacrée noir diamant



Couche nacrée rouge chaud



Zénith argent métallisé

FICHE TECHNIQUE

MOTEUR	PUISSANCE EN CHEVAUX	COUPLE
2 L — Injection directe de carburant (DI) turbo à 4 cylindres en ligne avec technologie arrêt/démarrage	200 ch à 5 000 tr/min	221 lb-pi entre 1 750 et 4 250 tr/min
Système d'alimentation	DI	
Consommation de carburant ¹⁷ , L/100 km (ville/route/mixte)	9,9/7,4/8,8	

TRANSMISSION		
Automatique à 8 vitesses	De série	
Système Jeep® Active Drive quatre roues motrices à un rapport (4x4)	De série	
Système Jeep Active Drive Low à un rapport 4x4	De série sur le modèle Trailhawk ^{MD}	

CAPACITÉ ET POIDS		
Réservoir de carburant, L, (gal)	51 (13,5)	
Poids à vide, kg (lb)	1642 (3620)	
Capacité de remorquage (avec l'équipement approprié, kg [lb])	907 (2000)	

DIMENSIONS EXTÉRIEURES (mm [po] sauf indication contraire)	JEEP® ACTIVE DRIVE 4x4	JEEP ACTIVE DRIVE LOW 4x4
Empattement	2636 (103,7)	2636 (103,7)
Longueur hors tout	4404 (173,3)	4404 (173,3)
Largeur hors tout (rétroviseurs déployés)	2033 (80)	2033 (80)
Hauteur (avec longerons de toit)	1647 (64,8)	1647 (64,8)
Voie avant	1542 (60,7)	1542 (60,7)
Voie arrière	1532 (60,3)	1532 (60,3)
Garde au sol	207 (8,1)	219 (8,6)
Angle d'attaque avec prise d'air (degrés)	16,1°	30,4°
Angle de surplomb (degrés)	31,4°	34°
Angle de rampe (degrés)	22,5°	23,6°
Profondeur de passage à gué ¹ , mm (po)	406,4 (16)	482,6 (19)

DIMENSIONS INTÉRIEURES (mm [po]), sauf indication contraire, avant/arrière)	
Nombre de places assises (occupants max.; avant/arrière)	2/3 adultes
Dégagement à la tête (sans toit ouvrant)	995 (39,2)/981 (38,6)
Dégagement à la tête (avec toit ouvrant)	981 (38,6)/978 (38,5)
Dégagement aux jambes	1086 (41,1)/973 (38,3)
Dégagement aux épaules	1439 (56,6)/1400 (55,1)
Dégagement aux hanches	1375 (54,1)/1250 (49,2)
Volume utile selon la SAE, L (pi ³)	
— Banquette arrière relevée	770 (27,2)
— Banquette arrière rabattue	1693 (59,8)

SUSPENSION / STEERING / BRAKES	
Suspension avant	Jambes MacPherson, ressorts hélicoïdaux, traverse avant plate en acier, bras inférieurs à double paroi en acier haute résistance et barre antiroulis
Suspension arrière	Jambes Chapman, bras en acier haute résistance, berceau arrière isolé en acier, ressorts hélicoïdaux et barre antiroulis
Direction	Crémaillère, assistance électrique
Rapport de direction (:1)	15,7
Nombre de tours (butée à butée)	
— 4x4	2,68
— Trailhawk 4x4	2,76
Diamètre de braquage (butée à butée), m (pi)	
— 4x4	11 (36,3)
— Trailhawk 4x4	10,7 (35,3)
Système de freinage	
— Avant	Disques ventilés de 305 x 28 mm (12 x 1,1 po) pincés par des étriers flottants à un piston de 60 mm (2,36 po)
— Arrière	Disques pleins de 278 x 12 mm (10,95 x 0,47 po) pincés par des étriers flottants à un piston de 38 mm (1,5 po)



Limited avec ensemble Elite illustré en zénith argent métallisé

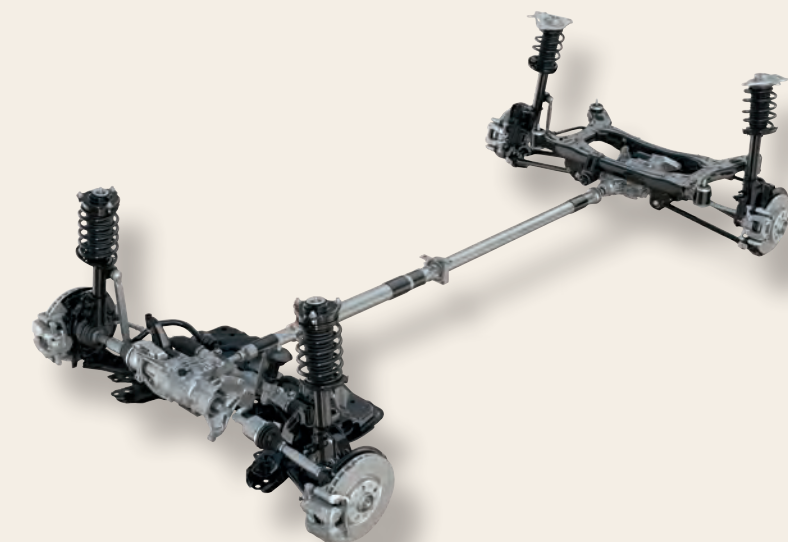

L'AVENTURE VOUS ATTEND

CONSTRUISEZ LA VÔTRE >



Jeep®

SEUL ET UNIQUE

Jeep est une marque de commerce déposée de FCA US LLC.

JEEP.CA / FR

À PROPOS DE CE CATALOGUE. Depuis la publication, il est possible que certaines informations contenues dans le présent catalogue aient été mises à jour. Consultez votre concessionnaire pour obtenir tous les détails. Certains équipements illustrés ou décrits dans ce catalogue sont uniquement livrables en option moyennant supplément. Les caractéristiques techniques, les descriptions, les illustrations et toutes les comparaisons concurrentielles aux présentes sont jugées exactes compte tenu des renseignements disponibles au moment de mettre sous presse. FCA Canada Inc. se réserve le droit d'apporter des modifications à tout moment sans préavis et sans contracter d'obligation. Consultez votre concessionnaire Chrysler, Jeep, Dodge, Ram, Wagoneer ou FIAT pour obtenir le prix du modèle muni de l'équipement qui vous intéresse ou pour vérifier les caractéristiques techniques présentées dans le présent catalogue. © 2024 FCA Canada Inc. Tous droits réservés. Chrysler, Dodge, Jeep, Ram, Wagoneer, Mopar, SRT, Altitude, la calandre Jeep, Compass, Véhicule passe-partout, polyvalent, Mopar Véhicule Protection, Park-Sense, ParkView, Selec-Terrain, Trailhawk, Trail Rated et Uconnect sont des marques de commerce déposées et Jeep Active Drive ainsi que Jeep Active Drive Low sont des marques de commerce de FCA US LLC. FIAT est une marque de commerce déposée de FCA Group Marketing S.p.A., utilisée sous licence par FCA US LLC.

Alpine et le logo Alpine sont des marques de commerce déposées d'Alpine Electronics, Inc. Amazon, Alexa, Audible et toutes les marques connexes sont des marques de commerce d'Amazon.com, Inc. ou de ses sociétés affiliées. Cummins est une marque déposée de Cummins, Inc. Facebook est une marque déposée de Meta Platforms, Inc. Google, Android, YouTube et Android Auto sont des marques commerciales de Google LLC. Instagram est une marque de commerce déposée d'Instagram, Inc. iPhone et Siri sont des marques de commerce déposées et Apple CarPlay est une marque de commerce déposée d'Apple Inc. © 2024 SiriusXM Canada Inc., « SiriusXM », SiriusXM Guardian, le logo SiriusXM, les noms de chaînes et les logos sont des marques de commerce de SiriusXM Radio Inc. et sont utilisés sous licence.

PROTECTION DE VÉHICULE MOPAR. FCA Canada Inc. tient à ce que vous soyez satisfait de votre expérience en tant que propriétaire d'un véhicule neuf. La protection de véhicule Mopar offre des plans de service et d'entretien prolongés pour vous aider à profiter de votre véhicule pendant de nombreuses années, pour l'équivalent de seulement quelques cents par jour. Pour obtenir de plus amples renseignements sur la protection complète du véhicule, consultez votre concessionnaire Chrysler, Jeep, Dodge, Ram, Wagoneer et FIAT ou composez le 1 800 387-9983.

GARANTIES. Les véhicules Chrysler, Jeep, Dodge, Ram, Wagoneer et FIAT 2025 sont couverts par une garantie limitée* sur le groupe motopropulseur transférable sans restrictions de 5 ans ou 100 000 kilomètres, sans franchise et avec assistance routière en tout temps¹. Les véhicules SRT sont couverts par une garantie limitée* de 3 ans ou 60 000 kilomètres sur le groupe motopropulseur avec assistance routière en tout temps. Cette garantie est transférable sans restrictions ni franchise. La couverture de la garantie de base est de 3 ans ou 60 000 kilomètres*. La garantie anticorrosion applicable à la tôle de carrosserie perforée par la rouille est de 3 ans. Le moteur Cummins Turbo Diesel est couvert par une garantie limitée distincte de 5 ans ou 160 000 kilomètres*. Le moteur EcoDiesel est couvert par une garantie limitée* sur le groupe motopropulseur transférable sans restrictions de 5 ans ou 100 000 kilomètres, sans franchise et avec assistance routière en tout temps¹.

* Selon la première éventualité. Certaines conditions peuvent s'appliquer. ¹ La garantie limitée de 5 ans/100 000 kilomètres sur le groupe motopropulseur ne s'applique pas aux véhicules vendus à certaines fins commerciales. Renseignez-vous auprès de votre concessionnaire pour obtenir tous les détails.

1) N'essayez pas de traverser un cours d'eau à moins de connaître sa profondeur et d'être certain qu'elle est conforme à la hauteur de passage à gué du véhicule indiqué dans le manuel du propriétaire. Un passage à gué peut causer des dommages qui pourraient ne pas être couverts par la garantie du véhicule neuf. Conduisez toujours votre véhicule hors route de manière responsable et dans les zones autorisées. 2) La distraction au volant peut entraîner la perte de maîtrise du véhicule. L'usage du cellulaire au volant, ou de tout autre appareil, même au moyen de commandes vocales, ne doit pas compromettre la sécurité. 3) Ne jamais programmer le système pendant que vous conduisez. Il se peut que la cartographie GPS et la navigation 3D ne soient pas détaillées ni livrables en option dans toutes les zones ou ne reflètent pas la réglementation routière en vigueur. 4) La distraction au volant peut entraîner la perte de maîtrise du véhicule. L'usage du cellulaire au volant, ou de tout autre appareil, même au moyen de commandes vocales, ne doit pas compromettre la sécurité. Un iPhone compatible est requis. Consultez le concessionnaire pour connaître la compatibilité de votre téléphone. Des frais de transmission de données s'appliquent. L'utilisation sans fil d'Android Auto nécessite un téléphone compatible Android 11+ et un forfait de données actif compatible. Vérifiez g.co/androidauto/requirements pour connaître la compatibilité. 5) Le véhicule doit être équipé du système Uconnect 5 Nav. Nécessite un forfait de point d'accès sans fil et un compte Amazon relié pour faire fonctionner Alexa dans le véhicule. 6) Tous les véhicules ayant l'équipement approprié pour recevoir les services connectés bénéficient d'une période d'essai de 3 mois de l'ensemble assistance à la conduite ou de l'ensemble assistance ou de l'ensemble assistance et navigation (si équipé), de 5 ans de l'ensemble performance du véhicule, et de 10 ans de l'ensemble sécurité et protection à compter de la date d'achat ou de location d'un véhicule neuf. Il est nécessaire de s'inscrire à l'essai pour profiter des services. À l'expiration de la période d'essai, l'achat d'un abonnement est nécessaire pour poursuivre ou renouveler les services. Les services sont livrables en option sur les véhicules dotés de l'équipement nécessaire et achetés aux États-Unis au Canada ou à Porto Rico. Les services ne peuvent être utilisés que lorsqu'il y a présence de couverture cellulaire. Consultez les conditions d'utilisation en vigueur pour connaître toutes les modalités (y compris les restrictions de service), ainsi que la politique de protection des renseignements personnels des véhicules connectés. 7) Le véhicule doit être verrouillé, et le système doit être activé pour que l'alarme retentisse. 8) Asseyez-vous toujours correctement, l'appui-tête réglé correctement. Ne placez jamais d'objet devant l'appui-tête. 9) Les sacs gonflables évolués avant à bord de ce véhicule sont conformes aux normes fédérales régissant les sacs gonflables évolués. Les enfants de 12 ans et moins doivent toujours être assis correctement à l'arrière de la voiture, la ceinture bouclée. Les bébés assis dans des sièges d'enfant orientés vers l'arrière ne doivent jamais être placés sur le siège avant d'un véhicule équipé d'un sac gonflable avant côté passager. Tous les occupants doivent toujours porter leur ceinture à trois points d'ancrage correctement. 10) Ce système est un dispositif axé sur la commodité et ne remplace ni la vigilance ni les interventions du conducteur. Le conducteur doit en tout temps surveiller la circulation et être prêt à intervenir pour éviter toute collision. 11) Ce système agit uniquement comme avertisseur, et il surveille uniquement l'avant du véhicule. Il ne remplace ni la vigilance ni les interventions du conducteur. Le conducteur doit en tout temps surveiller la circulation et être prêt à freiner pour éviter toute collision. 12) Si vous décidez de poursuivre le service après la période d'essai, le plan d'abonnement que vous avez choisi se poursuivra et vous sera facturé selon le mode de paiement choisi, aux tarifs alors en vigueur, sauf si vous annulez vos services. Des frais et des taxes s'appliquent. Certains services et fonctionnalités sont soumis aux capacités de l'appareil et à la disponibilité locale de la connectivité. Veuillez consulter l'entente client de SiriusXM à l'adresse www.siriusxm.ca/conditions-générales pour connaître les modalités complètes et la façon d'annuler, notamment en appelant SiriusXM au 1 888 539-7474. Tous les frais et la programmation peuvent faire l'objet de modifications, étant entendu que nous vous informerons à l'avance de tout changement de prix. Nous utilisons vos renseignements personnels conformément à notre politique de protection des renseignements personnels, disponible sur www.siriusxm.ca/privacy. 13) Le véhicule doit être inscrit à Jeep Connect, avoir accès à un réseau cellulaire actif et utilisable, et détenir un abonnement actif. 14) Observez toujours les alentours avant de prendre la route. 15) La reconnaissance des panneaux de signalisation ne remplace aucunement une conduite sûre et attentive. Des facteurs, comme les conditions météorologiques et l'état du panneau de signalisation, peuvent nuire à la reconnaissance et à l'affichage du panneau. Observez toujours visuellement les panneaux de circulation durant la conduite. 16) Le système d'assistance sur autoroute exige que le conducteur garde les mains sur le volant en tout temps. Ce système est un dispositif axé sur la commodité et ne remplace ni la vigilance ni les interventions du conducteur. Le conducteur doit en tout temps surveiller la circulation et garder la maîtrise du véhicule. 17) Selon les cotes de consommation de carburant d'EnerGuide et les options de réservoir de carburant. Testées selon les méthodes d'essai du gouvernement du Canada. La consommation de carburant réelle peut varier en fonction des habitudes de conduite et d'autres facteurs. Demandez à votre concessionnaire les informations concernant EnerGuide. La consommation en miles au gallon (mi/gal) est calculée en gallons impériaux.



800 361-3700