

NOUVELLE XF



L'ART DE LA PERFORMANCE





BY APPOINTMENT TO
HM THE QUEEN
MANUFACTURERS OF
MOTOR VEHICLES
JAGUAR LAND ROVER LIMITED
COVENTRY



BY APPOINTMENT TO
HRH THE DUKE OF EDINBURGH
MANUFACTURERS OF
MOTOR VEHICLES
JAGUAR LAND ROVER LIMITED
COVENTRY



BY APPOINTMENT TO
HRH THE PRINCE OF WALES
MANUFACTURERS OF
MOTOR VEHICLES
JAGUAR LAND ROVER LIMITED
COVENTRY



L'ART DE LA PERFORMANCE

Chaque jour nous cherchons à repousser les limites de nos propres performances, mais aussi de celles de nos véhicules. Nous innovons, nous concevons, nous créons. Nous maîtrisons les règles pour mieux nous en affranchir ensuite et pour aller sans cesse de l'avant, en passant outre les conventions. C'est ainsi que nous faisons de la performance un art.

Jaguar : l'Art de la Performance.



SOMMAIRE

PRÉSENTATION

Le concept derrière la XF	07
Les points forts de la XF	08

DESIGN

Le design extérieur	10
L'aérodynamisme	12
Le design intérieur	17
L'habitacle	19

PERFORMANCES

Motorisations	20
Transmission automatique	22
Transmission manuelle	23
Aérodynamisme avancé	24
Architecture légère en aluminium	27
Châssis et suspension	28
Dynamique de conduite sophistiquée	31

TECHNOLOGIES DE CONDUITE

Contrôle de progression toutes surfaces (ASPC)	32
Une transmission à la pointe de la technologie	35
Commande vectorielle de couple (Torque Vectoring)	36
Stabilité et contrôle	39
Affichage tête haute	41

INFODIVERTISSEMENT

Technologies InControl	42
InControl Touch et InControl Connect	45
InControl Touch Pro et InControl Connect Pro	47
Système audio	48

SÉCURITÉ ET EFFICIENCE

Assistances au conducteur	50
Technologies haute performance	52

PERSONNALISATION

Personnalisez votre XF	54
Choisissez votre motorisation	56
Choisissez votre modèle	58
Choisissez vos coloris extérieurs	60
Choisissez vos jantes	62
Choisissez votre intérieur	64
Choisissez vos accessoires Jaguar	78
Caractéristiques techniques	80
Dimensions	82

L'UNIVERS JAGUAR

L'expérience Jaguar	84
L'univers Jaguar	86
Glossaire et mentions légales	88



Scannez-moi pour en savoir plus sur la nouvelle Jaguar XF.





PRÉSENTATION LE CONCEPT DERRIÈRE LA XF

La XF conjugue avec virtuosité le talent de Jaguar en matière d'élégance et de performances. Design, dynamique, raffinée, elle séduit au premier regard et se montre à la hauteur de toutes les attentes en offrant un niveau impressionnant d'efficacité et de sensations fortes. Et pour compléter le tableau, elle a été dotée des technologies les plus récentes en matière de sécurité, de connectivité et d'infodivertissement.

Digne héritière de la XE pour sa sportivité et de la XJ pour son luxe ultime, la XF a su trouver sa place de berline sportive dans le panthéon des Jaguar emblématiques. C'est en fusionnant ces qualités exceptionnelles que nous avons imaginé la XF, la berline haut de gamme la plus dynamique de sa génération.

MODÈLE PRÉSENTÉ : XF S EN COLORIS GLACIER WHITE AVEC EN OPTION : JANTES ALLIAGE LABYRINTH 20 POUCES, PHARES À LED, BLACK PACK EXTÉRIEUR ET TOIT OUVRANT PANORAMIQUE

LES POINTS FORTS DE LA XF

Conception précise, design contemporain, technologies de pointe - la XF ne laisse rien au hasard et c'est ce qui en fait un véhicule d'exception.

AÉRODYNAMISME AVANCÉ

Le coefficient de traînée de la XF n'est que de 0,26cx, l'un des plus bas de sa catégorie. Même le bas de caisse a été conçu de façon à être le plus fluide et aérodynamique possible, tandis que le flux d'air est optimisé au niveau des passages de roues par la présence d'ouvertures situées sur le pare-chocs avant. La XF est capable de fendre l'air avec une excellente réduction du bruit du vent pour un raffinement et une efficacité accrues.

LARGE GAMME DE PERFORMANCES

La gamme de modèles XF est proposée avec des motorisations haute performance de nouvelle génération. Avec un taux d'émissions de CO₂ de 104 g/km et une consommation de carburant de 4,0 l/100 km, ou une vitesse de pointe limitée à 250 km/h et 0-100 km/h atteints en 5,3 secondes, chaque profil de conducteur trouvera un modèle fait pour lui dans la gamme XF.

PROGRAMME JAGUAR CARE

La XF bénéficie désormais d'une garantie et d'une prestation entretien gratuit pendant trois ans (toutes deux en kilométrage illimité) sans coût supplémentaire. Ces avantages sont proposés dans le cadre du programme Jaguar Care. Ils permettent à la XF d'avoir un coût total de possession parmi les plus bas de son segment.



MODÈLE PRÉSENTÉ : XF S EN COLORIS GLACIER WHITE AVEC EN OPTION : JANTES ALLIAGE LABYRINTH 20 POUÇES, PHARES À LED, BLACK PACK EXTÉRIEUR, TOIT OUVRANT PANORAMIQUE ET VITRES TEINTÉES

FINITIONS SOIGNÉES ET VOLUMES GÉNÉREUX

Un habitacle harmonieux et contemporain où chaque détail luxueux est réalisé avec le plus grand soin et où la sensation d'espace invite à la détente. À l'arrière, l'habitabilité a été améliorée avec un gain de 24 mm au niveau des genoux par rapport à la précédente XF, l'espace le plus généreux de son segment. Les passagers gagnent également 15 mm d'espace aux jambes et jusqu'à 27 mm de garde au toit**, pour un confort et un bien-être accrus aux places arrière.

**Uniquement sur les XF ne disposant pas d'un toit ouvrant en option.

ARCHITECTURE LÉGÈRE EN ALUMINIUM

La technologie d'architecture légère en aluminium signée Jaguar a permis d'obtenir une XF plus robuste, plus légère que la précédente XF et plus rigide de 28 %. Son poids total réduit de 190 kg par rapport à l'ancienne version permet un meilleur maniement ainsi que des performances et une efficacité accrues.

TECHNOLOGIES D'ASSISTANCE INTELLIGENTES

La gamme de technologies innovantes dont a été dotée la XF rend la conduite à la fois plus sûre et plus agréable. Elle est proposée de série avec un freinage d'urgence autonome, et en option avec des phares à LED adaptatifs, un système de reconnaissance des panneaux de signalisation avec limiteur de vitesse intelligent, une aide au maintien de trajectoire avec surveillance de la vigilance du conducteur, un régulateur de vitesse adaptatif avec assistance embouteillage et une aide au stationnement semi-automatique.



TECHNOLOGIE DE TRANSMISSION INTÉGRALE

La XF peut être choisie avec une transmission intégrale unique signée Jaguar qui comprend le système Intelligent Driveline Dynamics et en option le mode Adaptive Surface Response (ASR). Ces systèmes favorisent une conduite, un maniement et une réactivité déjà légendaires chez Jaguar et donnent plus d'assurance dans toutes les conditions.

TOUJOURS CONNECTÉE

Les trajets en XF sont rendus encore plus plaisants par la présence des technologies InControl. InControl est une gamme de produits et services qui vous permettent de contrôler votre XF et de rester toujours connecté au monde extérieur. Pour rester en prise avec la route.



DESIGN LE DESIGN EXTÉRIEUR



PURETÉ
DES LIGNES

PHARES À LED
ADAPTATIFS

MODÈLE PRÉSENTÉ À DROITE : XF S EN COLORIS GLACIER WHITE AVEC EN OPTION : JANTES ALLIAGE LABYRINTH 20 POUCES, TOIT OUVRANT PANORAMIQUE, PHARES À LED, BLACK PACK EXTÉRIEUR ET CAMÉRAS PANORAMIQUES.

« Nous nous sommes appliqués à épurer au maximum son design pour ne conserver que l'essentiel. Après tout, les meilleurs designers ont toujours privilégié le minimalisme. »

Ian Callum, Directeur du Design de Jaguar.

La XF est en effet une illustration parfaite de la philosophie Jaguar qui s'attache à créer des lignes pures et sobres. Le résultat est une silhouette empreinte de caractère et de dynamisme qui vient améliorer l'aérodynamisme, la visibilité, la stabilité et la sécurité du véhicule. La XF est proposée avec des phares à LED adaptatifs* soulignés par des feux de jour à LED en forme de lame en J pour une signature visuelle distinctive. La qualité de la luminosité générée par les phares à LED est proche de la lumière du jour, ce qui permet de nuit de mieux distinguer les objets et de réduire la fatigue oculaire.

*En option, les phares Xénon ou halogènes sont disponibles en fonction du modèle choisi.



L'AÉRODYNAMISME



UN DESIGN INSPIRÉ
DE LA F-TYPE

UN DESIGN FAVORISANT
L'AÉRODYNAMISME

Reliés par une ligne horizontale et arborant chacun deux demi-courbes lumineuses, les feux arrière de la XF sont directement inspirés de ceux de la F-TYPE.

Les feux stop à LED éclairent non seulement mieux que les lampes halogènes, mais ils consomment également moins, contribuant ainsi à l'efficacité de la XF. Les phares à LED éclairent également avec un temps de réactivité plus court, ce qui permet aux voitures derrière vous de réagir plus rapidement lorsque vous freinez.

Les courbes élancées de la XF se veulent naturellement aérodynamiques. Sa ligne innovante facilite le maniement, le dynamisme et le raffinement. La recherche d'aérodynamisme est visible même dans la hauteur et l'inclinaison de la malle du coffre ainsi que dans la présence discrète d'un becquet, l'ensemble conçu pour réduire la traînée et augmenter la charge aérodynamique. Ainsi, la carrosserie génère 50 kg de charge aérodynamique en plus à 160 km/h, pour une stabilité accrue et une meilleure adhérence à la route.

MODÈLE PRÉSENTÉ : XF PRESTIGE EN COLORIS RHODIUM SILVER AVEC JANTES ALLIAGE RAZOR 19 POUCES













LE DESIGN INTÉRIEUR



INVITATION
AU SPECTACLE

FINITIONS SOIGNÉES
ET STYLE CONTEMPORAIN

Dès que vous pénétrez dans la XF, le bouton de démarrage vous invite à l'activer. Imitant les pulsations d'un cœur, il crée instantanément un lien émotionnel fort entre le conducteur et son véhicule. Le double battement lumineux symbolise la fréquence cardiaque du jaguar au repos - 72 pulsations par minute. La XF est sur le qui-vive, prête à bondir. Appuyez sur le bouton Start. Votre véhicule s'anime et son éclairage ambiant s'illumine. Il s'ensuit un enchaînement parfaitement chorégraphié : les prises d'air s'ouvrent, le sélecteur rotatif de vitesses JaguarDrive Selector se soulève tout en douceur et le moteur s'éveille. Votre XF n'attend que vous.

À l'intérieur, la XF offre un niveau de confort ultime, une sensation de bien-être intense et une abondance de fonctionnalités. Le nombre de commandes et de boutons a été réduit au strict minimum pour une plus grande facilité d'utilisation et une ambiance plus sobre. Quelle que soit la combinaison que vous choisissiez pour l'intérieur de votre XF, tous les matériaux utilisés sont invariablement de la plus grande qualité. Les cuirs et les différentes finitions sont sélectionnés avec le plus grand soin afin que tout ce qui entre dans la réalisation de l'habitacle offre un toucher agréable et luxueux. Et que vous fassiez le choix de l'aluminium, de la fibre de carbone ou de boiseries pour mettre en valeur nos cuirs somptueux, l'intérieur de votre XF vous apportera un plaisir tactile et visuel incomparable.

INTÉRIEUR PRÉSENTÉ À GAUCHE ET SUR LA PAGE PRÉCÉDENTE : XF S AVEC SIÈGES COULEUR LIGHT OYSTER/JET, HAUT DE TABLEAU DE BORD COULEUR JET AVEC COUTURES CONTRASTÉES, MOQUETTE ET GARNITURE DE PAVILLON JET ET PACK INCONTROL TOUCH PRO



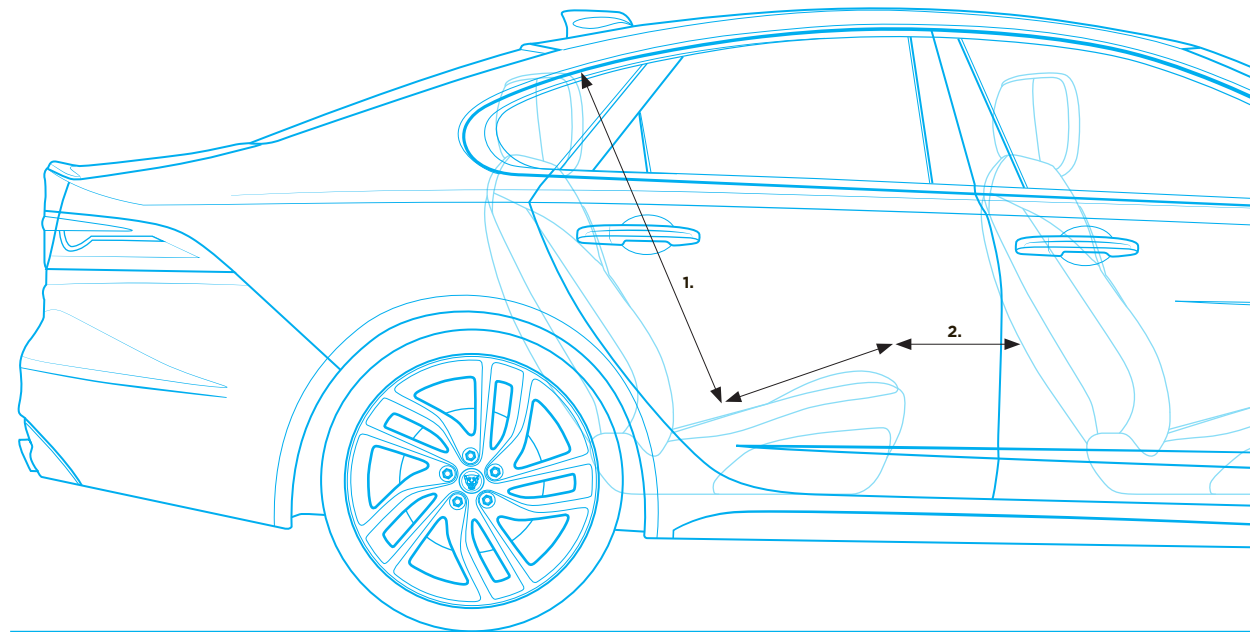

1. Hauteur sous pavillon 970 mm 2. Espace pour les genoux 87 mm

L'HABITACLE



L'ESPACE AUX GENOUX LE PLUS GÉNÉREUX DE SA CATÉGORIE

Les places arrière de la XF offrent aux passagers luxe, espace et polyvalence. Par rapport à la précédente XF, l'espace au niveau des genoux a gagné 24 mm, ce qui en fait le plus généreux de son segment. L'espace pour les jambes bénéficie également de 15 mm supplémentaires et la hauteur sous pavillon jusqu'à 27 mm*, pour un confort et un bien-être accrus. Inspiré de la mise en scène intérieure de l'ancienne version, l'éclairage ambiant participe par ailleurs à l'atmosphère harmonieuse qui règne dans l'habitacle de la XF. En optant pour l'éclairage ambiant intérieur configurable, vous pourrez ainsi à tout moment choisir parmi une sélection de dix couleurs d'éclairage. Cette polyvalence s'étend également à l'option climatisation quatre zones qui permet à chaque passager de régler son environnement comme il le souhaite. Et afin de pouvoir garantir un habitacle confortable quelles que soient les conditions météo à l'extérieur, le système de climatisation de la XF a subi toute une batterie de tests en conditions réelles et a été confronté à des températures allant de 50°C à -30°C. L'intérieur de la XF se démarque enfin par sa grande modularité. Grâce à la configuration 40:20:40 de la banquette, les sièges arrière peuvent être rabattus pour apporter un gain de volume et de flexibilité. Quels que soient vos besoins et vos exigences, la XF a pensé à tout.

*Uniquement sur les XF ne disposant pas d'un toit ouvrant en option.

INTÉRIEUR PRÉSENTÉ : XF S AVEC SIÈGES COULEUR LIGHT OYSTER/JET AVEC COUTURES CONTRASTÉES, MOQUETTE ET GARNITURE DE PAVILLON JET

PERFORMANCES MOTORISATIONS



MOTEURS INGENIUM

TECHNOLOGIE STOP/START

La XF est disponible dans une large gamme de moteurs essence ou diesel qui offrent à la fois efficacité et raffinement pour une expérience de conduite dynamique et des performances dignes d'une Jaguar. Tous les moteurs montés sur la XF sont équipés de la technologie Stop/Start et intègrent la fonction de recharge intelligente, système de générateur qui récupère l'énergie cinétique au freinage afin de recharger la batterie, pour un gain d'autonomie optimal, notamment en cycle urbain.



MOTEURS DIESEL À PARTIR DE

104 g/km de CO₂

La XF se décline dans trois motorisations diesel. Deux moteurs diesel appartenant à la nouvelle gamme Ingenium sont disponibles : le 2 litres diesel suralimenté de 163ch CEE et le 2 litres diesel suralimenté de 180ch CEE. Appartenant à une nouvelle génération de moteurs entièrement réalisés en aluminium, les moteurs Ingenium pèsent environ 20 kg de moins que les anciens modèles, ce qui, de par leur conception, les rend plus efficaces. Ils permettent de monter facilement en régime, de développer instantanément un couple élevé et d'offrir un excellent raffinement avec une consommation de carburant et des émissions de CO₂ réduites. La troisième option est le très plébiscité moteur V6 3 litres diesel qui, afin de satisfaire aux besoins de performances de la XF, a vu sa puissance passer à 300ch CEE avec un couple impressionnant de 700 Nm pour une plus grande réactivité et une consommation réduite de 9 %.

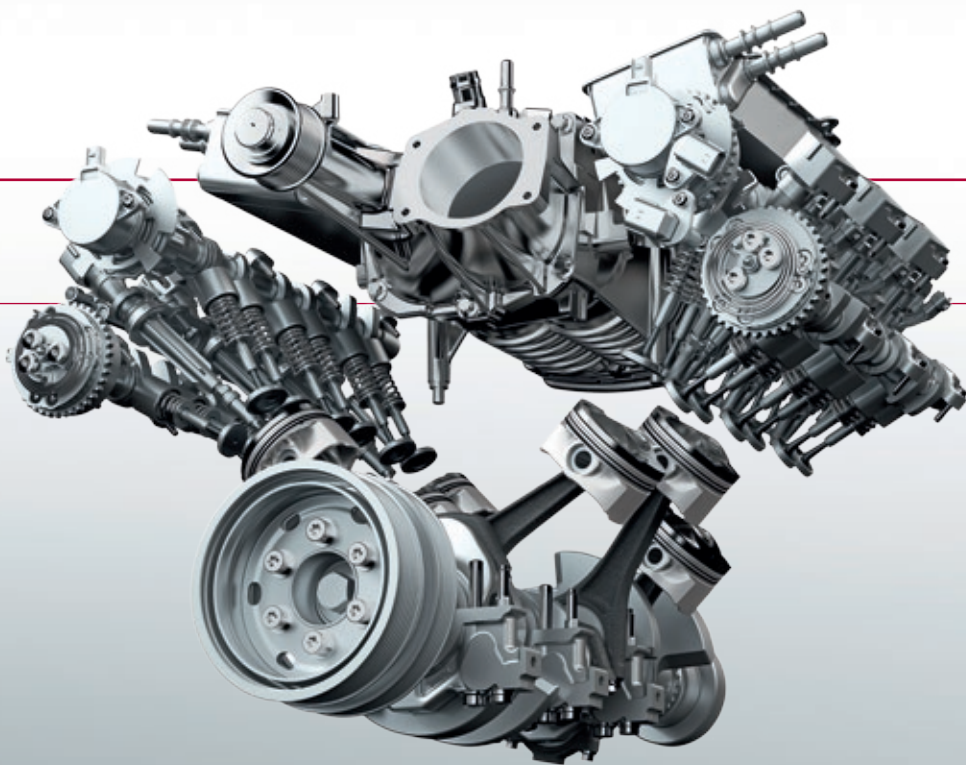

MOTEURS ESSENCE

0-100 km/h en 5,3 secondes

Les moteurs essence proposés sur la XF offrent puissance et réactivité sur toute la plage de régime, tout en fournissant une meilleure efficacité. Le moteur 4 cylindres 2 litres suralimenté essence de 240ch CEE atteint le niveau de performance et de raffinement d'un 6 cylindres malgré sa structure plus compacte et plus économique. Hérité de la Jaguar F-TYPE, le moteur V6 3 litres suralimenté essence est disponible en 340 et 380ch CEE. Le moteur 380ch, uniquement disponible avec la finition S, est capable de réaliser des accélérations de 0-100 km/h en 5,3 secondes. Ces moteurs tout-aluminium permettent d'atteindre instantanément des couples élevés à tous les régimes, avec une sonorité très distinctive.

TRANSMISSION AUTOMATIQUE

TRANSMISSION AUTOMATIQUE À HUIT RAPPORTS

La transmission automatique de la XF est réactive, fluide et efficace. Elle permet des changements de rapports rapides pour des accélérations et des dépassements aisés. Son système adaptatif intelligent modifie subtilement la sensibilité de l'accélérateur, ainsi que la stratégie de changement de rapports, pour s'adapter aux circonstances particulières de conduite. Le JaguarDrive Control permet des changements de rapports encore plus rapides et des rétrogradages plus sportifs en Mode Dynamique, tandis qu'avec le mode Éco, le passage des rapports supérieurs va se faire même à faible vitesse. Avec la transmission automatique, le conducteur peut également opter pour un contrôle séquentiel manuel grâce aux palettes de commandes montées au volant.



TRANSMISSION MANUELLE

TRANSMISSION MANUELLE À SIX RAPPORTS

La boîte de vitesses manuelle à six rapports* est idéale si l'on souhaite une conduite plus impliquée. De par son mécanisme léger et ultra-sophistiqué, elle participe aux niveaux exceptionnels de performance qu'offre la XF. Son carter en alliage d'aluminium, ses arbres creux et ses pignons alvéolés sont conçus pour alléger au maximum le dispositif. Nous avons également opté pour un système avancé de lubrification directe qui permet une réduction des frictions et de la traînée pour une plus grande efficacité et une légèreté accrue, la boîte manuelle de la XF étant la plus légère de sa catégorie. Spécialement conçue pour satisfaire aux besoins de performances d'une sportive, elle privilégie des changements de rapports courts et rapides, ainsi qu'un étagement irréprochable.

*La transmission manuelle est disponible avec les moteurs Ingenium 2L Diesel de 163ch CEE (E-Performance) et 2L Diesel de 180ch CEE. Disponible uniquement dans certains pays.



AÉRODYNAMISME AVANCÉ

 **TRAÎNÉE RÉDUITE** | **0,26 Cx.**

L'architecture de la XF a été optimisée dans les moindres détails afin d'obtenir un aérodynamisme et une stabilité accrues à haute vitesse. Avec son faible coefficient de traînée de 0,26 Cx., la XF est capable de fendre l'air, ce qui se traduit par une plus faible consommation et des émissions réduites. Chaque élément a été pensé pour exploiter pleinement le potentiel aérodynamique de la caisse sans altérer les superbes proportions de ses lignes. Les ouvertures verticales placées sur les bords extérieurs du pare-chocs avant permettent de diriger l'air dans les passages de roues puis au-dessus des roues avant. L'air glisse ensuite sur les côtés, le long des portes de la XF qui présentent un profil plus aplati, pour réduire la traînée ainsi que les différences de pression d'air. Même les renforts de bas de caisse sont conçus pour améliorer l'efficacité et le raffinement de la XF et la rendre plus économique.

MODÈLE PRÉSENTÉ : XF PORTFOLIO EN COLORIS BLACK BERRY AVEC JANTES ALLIAGE MATRIX 20 POUCES ET PHARES À LED EN OPTION



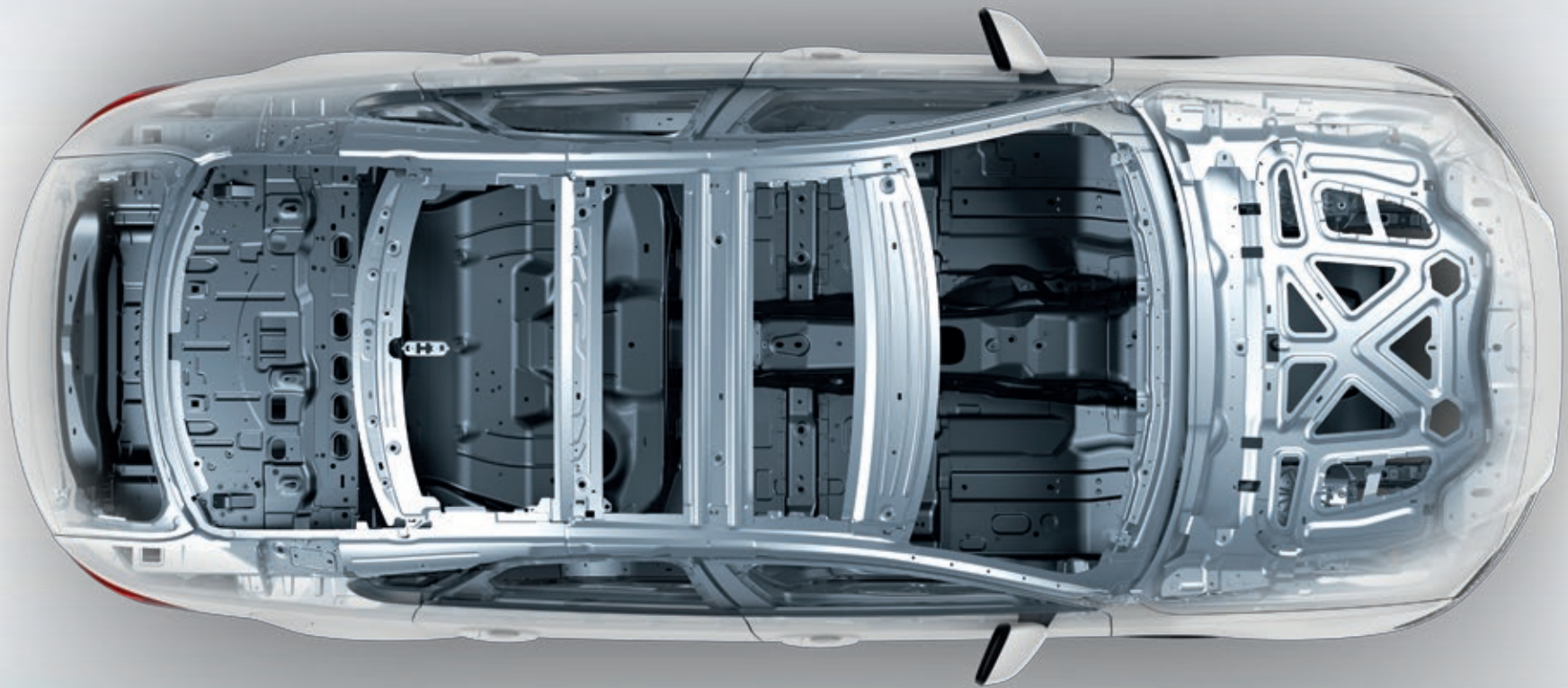

ARCHITECTURE LÉGÈRE EN ALUMINIUM



ROBUSTE

RIGIDE

75 % ALUMINIUM

Depuis plus de dix ans déjà, Jaguar est à la pointe de la technologie de l'aluminium dans l'industrie automobile. Notre dernière innovation, l'architecture légère en aluminium, apporte plus de légèreté, de robustesse et se révèle être 28 % plus rigide que celle de la version précédente de la XF. L'aluminium a également été utilisé pour réaliser le capot et les ailes avant de la XF. Les panneaux légers en aluminium sont assemblés à l'aide d'une colle ultra-puissante, puis de rivets auto-perçants en acier au bore galvanisé qui compressent la colle afin d'obtenir un assemblage hermétique et une structure incroyablement robuste et rigide. Ce processus pointu, allié à l'architecture légère en aluminium, permet d'alléger la nouvelle XF de 190 kg par rapport au modèle précédent. Cette réduction permet une plus grande économie de carburant, avec une consommation mixte à partir de 4,0 l/100 km et des émissions de CO₂ de 104 g/km.

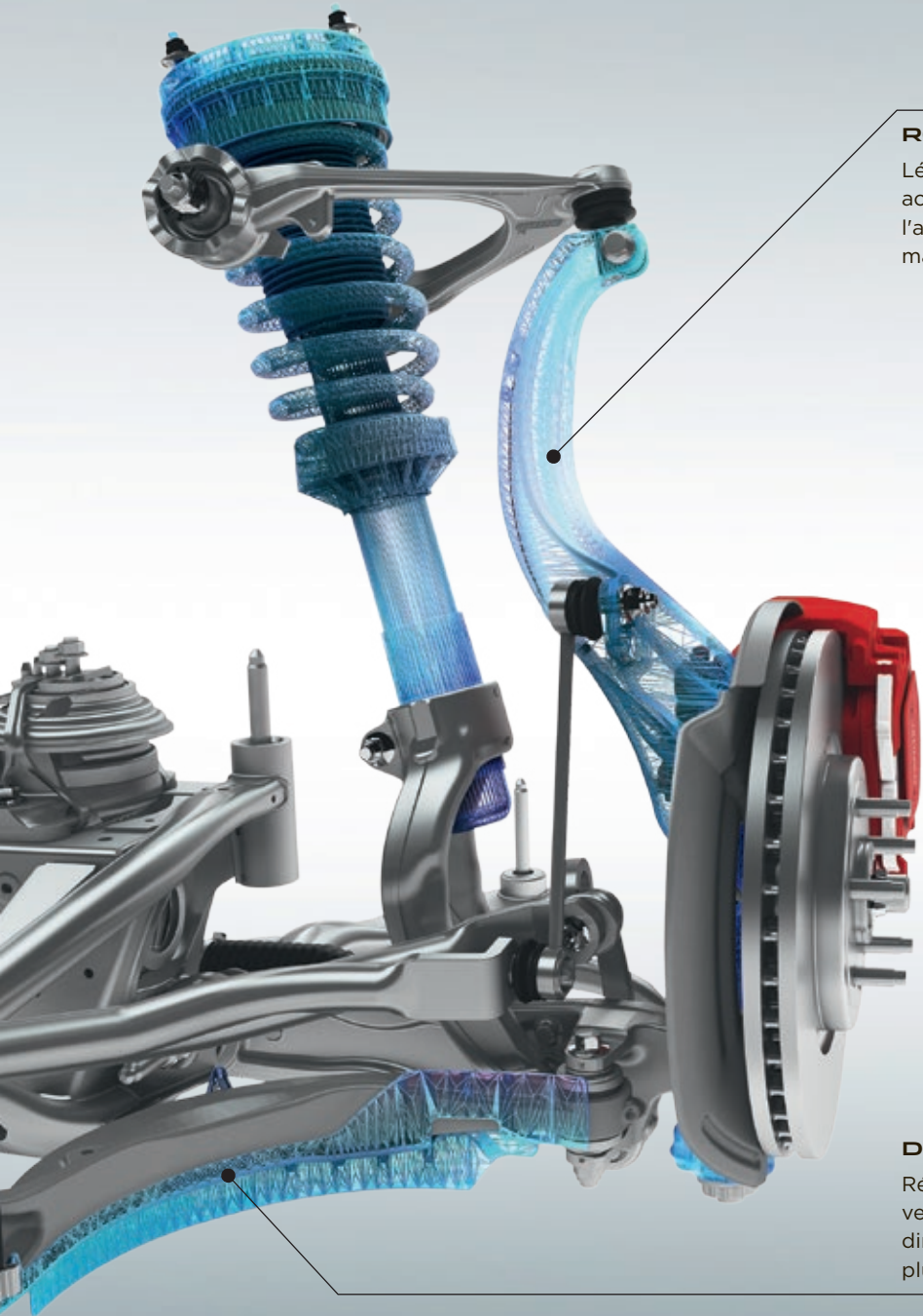

ROTULE AVANT EN ALUMINIUM

Légère et conçue pour offrir une solidité et une rigidité accrues, la rotule avant en aluminium permet d'améliorer l'agilité, la réactivité et le raffinement de la XF pour une maîtrise digne d'une sportive.

CHÂSSIS ET SUSPENSIONS



TECHNOLOGIE DE
SUSPENSION UNIQUE

CONFORT
ET DYNAMISME

La XF sait se montrer agile et dynamique sans jamais compromettre votre confort de conduite, une qualité unique propre aux Jaguar. À l'origine de ces qualités dynamiques se trouve l'architecture légère en aluminium de la XF ; à la fois légère et exceptionnellement robuste et rigide, elle assure une répartition des masses proche de 50:50.

Parfait équilibre entre sportivité et raffinement, le châssis est assorti de systèmes de suspension sophistiqués à l'avant et à l'arrière. Ces technologies avancées d'amortissement - à la fois passives et adaptatives - améliorent encore plus le confort de conduite tout en permettant un plus grand dynamisme. La maîtrise, l'agilité et la réactivité qu'autorise la suspension confèrent à la XF tout son caractère sportif.

DÉFLECTEURS DU SYSTÈME DE FREIN

Réalisés en polypropylène renforcé de fibres de verre, les déflecteurs du système de freinage dirigent le flux d'air sur les disques pour un freinage plus efficace en cas de conduite sportive.

SUSPENSION ARRIÈRE INTEGRAL LINK

La suspension Integral Link permet un compromis idéal : confort de conduite et raffinement d'une part, tenue de route précise et réactive de l'autre. Référence absolue dans sa catégorie, ce système exerce une répartition des forces latérales, longitudinales et verticales qui agissent sur la suspension et gère ces dernières de façon indépendante, pour une maîtrise et un confort améliorés. De nombreux composants de la suspension Integral Link sont forgés ou moulés creux en aluminium, ces deux techniques de production se révélant optimales pour obtenir une suspension à la fois solide et robuste.

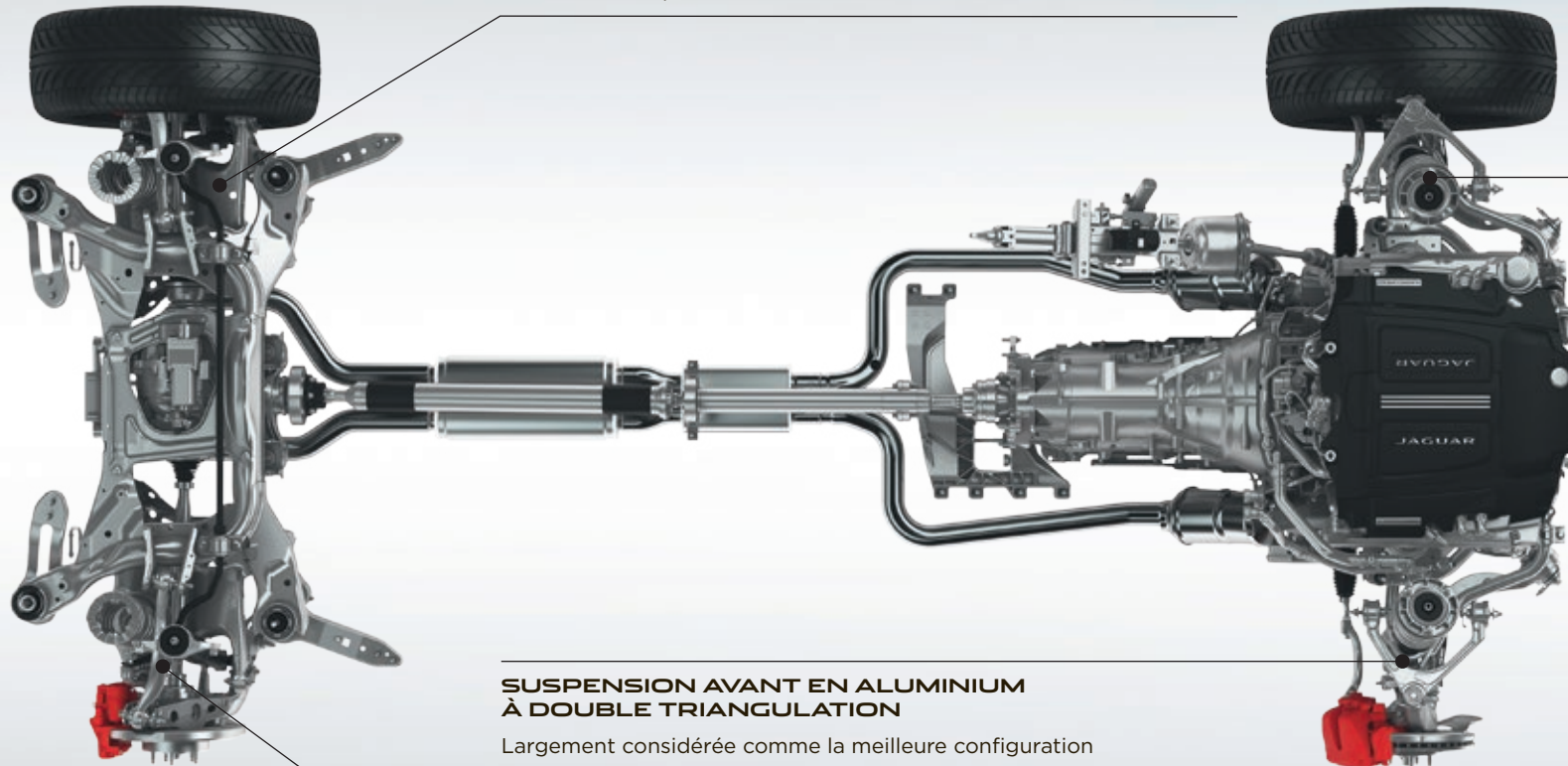

**SYSTÈME
ADAPTIVE
DYNAMICS**

SUSPENSION AVANT EN ALUMINIUM À DOUBLE TRIANGULATION

Largement considérée comme la meilleure configuration possible en matière de suspension avant, la conception en aluminium à double triangulation s'inspire directement de celle montée sur la F-TYPE pour une tenue de route et une direction de la plus grande précision.

SYSTÈME ADAPTIVE DYNAMICS

Proposé en option, le système Adaptive Dynamics contrôle en continu la position des roues et les mouvements de caisse pour une tenue de route précise et dynamique, et un confort tout en souplesse. Les amortisseurs actifs ajustent la suspension pour garantir à tout moment le meilleur équilibre possible entre confort et raffinement.



DYNAMIQUE DE CONDUITE SOPHISTIQUÉE



FLEXIBILITÉ OPTIMISÉE

ADAPTATION CONSTANTE

SYSTÈME ADAPTIVE DYNAMICS

Que vous rouliez à haute vitesse sur l'autoroute, sur des petites routes sinueuses ou sur le bitume urbain, le système Adaptive Dynamics proposé en option modifie la flexibilité de la XF pour s'adapter aux conditions de route et au style de conduite du conducteur. Il analyse l'accélération, le freinage, la prise de virage et la pression sur les pédales d'accélérateur et de frein. Les mouvements de caisse et de roues sont également analysés jusqu'à 500 fois par seconde. Ces données sont directement exploitées par les amortisseurs électroniques qui s'adaptent en permanence pour optimiser les paramètres de la suspension et garantir la stabilité de la XF et son confort.

DIRECTION ASSISTÉE ÉLECTRIQUE

La direction assistée asservie à la vitesse (EPAS) nouvelle génération de la XF offre une assistance électrique instantanée ainsi qu'une réactivité et une maîtrise exceptionnelles. Activé à la demande uniquement, pour préserver la puissance à d'autres fins et permettre des économies de carburant, le système EPAS s'appuie sur un contrôle électronique poussé afin d'adapter son intervention, qu'il s'agisse d'assurer la finesse de la direction à grande vitesse ou d'offrir une assistance complète lors des manœuvres. Enfin, il permet d'activer certaines fonctionnalités de sécurité telles que l'aide au maintien de voie et l'assistance au stationnement.

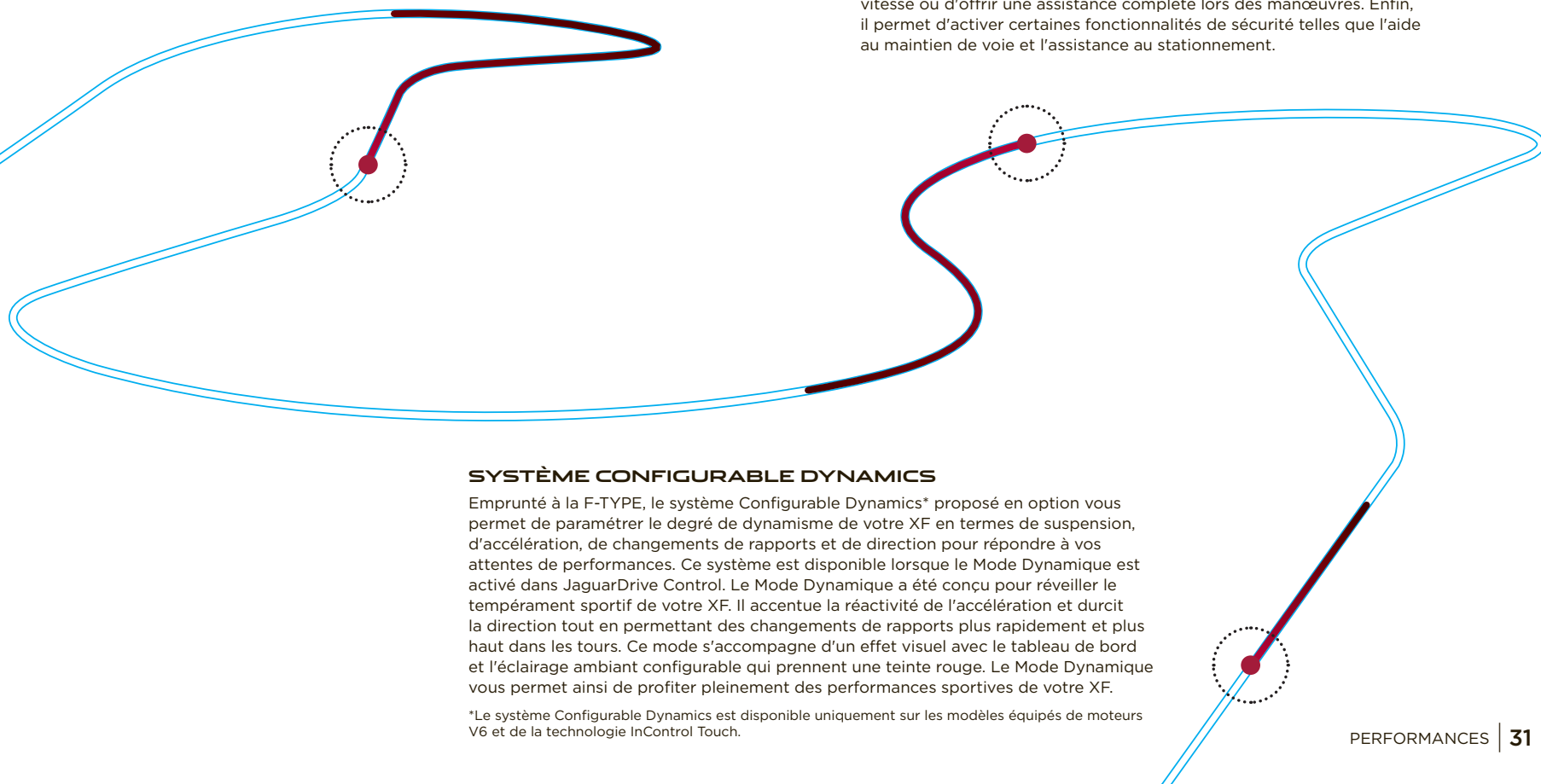

SYSTÈME CONFIGURABLE DYNAMICS

Emprunté à la F-TYPE, le système Configurable Dynamics* proposé en option vous permet de paramétrer le degré de dynamisme de votre XF en termes de suspension, d'accélération, de changements de rapports et de direction pour répondre à vos attentes de performances. Ce système est disponible lorsque le Mode Dynamique est activé dans JaguarDrive Control. Le Mode Dynamique a été conçu pour réveiller le tempérament sportif de votre XF. Il accentue la réactivité de l'accélération et durcit la direction tout en permettant des changements de rapports plus rapidement et plus haut dans les tours. Ce mode s'accompagne d'un effet visuel avec le tableau de bord et l'éclairage ambiant configurable qui prennent une teinte rouge. Le Mode Dynamique vous permet ainsi de profiter pleinement des performances sportives de votre XF.

*Le système Configurable Dynamics est disponible uniquement sur les modèles équipés de moteurs V6 et de la technologie InControl Touch.

TECHNOLOGIE DE CONDUITE CONTRÔLE DE PROGRESSION TOUTES SURFACES



RENFORCE LA CONFIANCE
DU CONDUCTEUR

RÉGULATEUR À FAIBLE VITESSE

Technologie exclusive sur ce segment, le contrôle de progression toutes surfaces (ASPC) est un régulateur qui opère à faible vitesse pour aider la XF dans les situations de faible motricité. Le conducteur peut alors se concentrer sur la trajectoire de la voiture. Une fois ce système activé, les touches du régulateur permettent de définir une vitesse cible entre 3,6 et 30 km/h. Il s'assure ensuite que le véhicule atteigne et conserve cette vitesse tout en exerçant une maîtrise optimale sur la traction.

De série sur toutes les motorisations équipées de transmissions automatiques, la technologie ASPC renforce la confiance du conducteur sur les surfaces glissantes, meubles ou verglacées, les terrains accidentés ainsi que sur les pentes difficilement praticables. Cette technologie facilite la conduite même lorsque les conditions de route sont difficiles. Le système est également doté d'une assistance au démarrage permettant à la XF de démarrer sur chaussée glissante, ainsi que d'une fonction « descente en forte pente », qui gère la vitesse du véhicule sur une pente abrupte.

Avec tout type de pneus, le système ASPC donne un niveau d'adhérence comparable à celui qu'obtiendrait un pilote professionnel. Équiper une XF de pneus hiver ou toutes saisons peut améliorer ses performances sur chaussée glissante.

GRAVIER



NEIGE/VERGLAS

CHAUSSÉE HUMIDE



UNE TRANSMISSION À LA POINTE DE LA TECHNOLOGIE



TRANSMISSION INTÉGRALE PERMANENTE

ADAPTATION AU REVÊTEMENT

Le mode d'adaptation au revêtement (AdSR) de la XF renforce la confiance du conducteur, quel que soit le terrain. Notre transmission incorpore des technologies offrant une réduction de masse ainsi qu'une performance accrue par rapport aux systèmes précédents. Exclusivité Jaguar, le logiciel Intelligent Driveline Dynamics a recours à des algorithmes sophistiqués pour réagir intelligemment aux conditions de la route et adapter le niveau de traction en fonction. Ce système assure une conduite plus sûre et plus fluide tout en réduisant la consommation de carburant et les émissions par rapport à un système permanent de transmission intégrale. Plutôt que d'essayer de regagner en traction, le système anticipe et réagit rapidement afin d'éviter toute perte de traction.

Les véhicules à quatre roues motrices équipés de la technologie Adaptive Dynamics et du mode Adaptive Surface Response (ASR), proposés en option, sont capables de reconnaître différents types de revêtement afin d'exploiter au mieux le potentiel d'adhérence disponible. Bénéficiant de l'expertise de Jaguar Land Rover en matière de systèmes à transmission intégrale, le mode ASR suit en permanence tout changement d'environnement du véhicule pour adapter les paramètres du moteur et des freins en conséquence. Une fois activé, le mode ASR fonctionne quelle que soit la vitesse du véhicule pour vous assister en cas de conditions météo difficiles ou de terrains délicats à traverser.

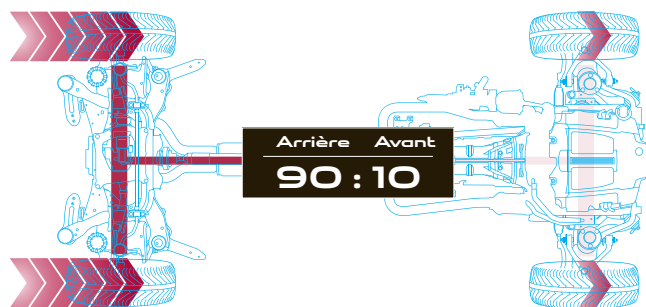

SUR ROUTE SÈCHE

Dans des conditions de conduite normales, la majeure partie du couple est répartie sur les roues arrière, ce qui permet de profiter de toutes les performances de la XF.

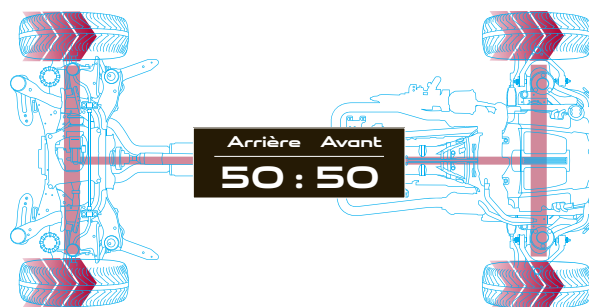

SUR ROUTE À FAIBLE MOTRICITÉ

Il suffit d'appuyer sur une touche pour sélectionner la fonction Hiver afin de répartir le couple équitablement entre roues avant et roues arrière, ce qui permet une maîtrise optimale dans des conditions difficiles.

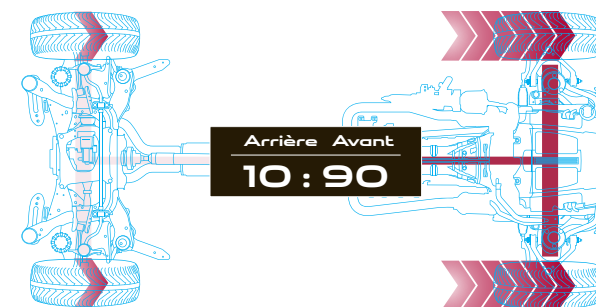

SUR ROUTE AUX CONDITIONS VARIABLES

Dans des conditions de conduite où les roues arrière perdent pratiquement toute leur traction, plus de 90 % du couple peut être réparti au niveau des roues avant afin de garantir une adhérence optimale.

MODÈLE PRÉSENTÉ : XF R-SPORT 4 ROUES MOTRICES EN COLORIS AMMONITE GREY AVEC JANTES ALLIAGE 20 POUCES

**LA COMMANDE VECTORIELLE DE COUPLE APPLIQUE
UNE PRESSION DE FREINAGE POUR RALENTIR
INDÉPENDAMMENT LES ROUES INTÉRIEURES AVANT
ET ARRIÈRE.**

COMMANDE VECTORIELLE DE COUPLE [TORQUE VECTORING]

MEILLEURE TENUE DE ROUTE DANS LES VIRAGES

La commande vectorielle de couple de la XF optimise la tenue de route du véhicule dans les virages les plus serrés. Cette technologie freine légèrement les roues intérieures à la courbe afin de distribuer le couple sur les roues extérieures. Dans la plupart des conditions, une force de freinage plus importante est appliquée sur la roue arrière intérieure afin d'optimiser la trajectoire en courbe, tandis que la roue avant intérieure est freinée pour plus d'efficacité et de précision. Cela permet de limiter les sous-virages pour une trajectoire plus précise et une tenue de route plus stable. La commande vectorielle de couple offre une agilité remarquable au véhicule et permet au conducteur d'être plus en confiance.

**LA PUISSANCE DE FREINAGE EST MAINTENUE
DE FAÇON À CE QUE LA ROUE ARRIÈRE
EXTÉRIÈRE À LA COURBE TOURNE
LÉGÈREMENT PLUS VITE.**

**UNE FORCE DE ROTATION
SUPPLÉMENTAIRE EST RÉPARTIE
AUTOUR DE L'AXE DU VÉHICULE.**

MODÈLE PRÉSENTÉ : XF PRESTIGE EN COLORIS RHODIUM SILVER AVEC JANTES ALLIAGE RAZOR 19 POUCES





JAGUAR

473 CAS

XF

20d

STABILITÉ ET CONTRÔLE



CONTRÔLE DYNAMIQUE
DE STABILITÉ

CONTRÔLE DE
FREIN MOTEUR

Que vous conduisiez la XF avec enthousiasme ou souhaitez simplement profiter de la sécurité d'une voiture qui reste stable dans les conditions difficiles, les systèmes de stabilité Jaguar préservent l'assiette de la XF dans les situations inattendues.

Le contrôle dynamique de la stabilité (DSC) surveille le comportement dynamique de la XF et intervient afin d'optimiser la stabilité du véhicule et l'adhérence disponible. Le système DSC réduit le couple moteur et distribue le freinage aux roues concernées pour corriger la direction de déplacement de la voiture en neutralisant le sous-virage ou le survirage. Le système DSC de la XF améliore le contrôle du sous-virage pour réduire la vitesse et retrouver plus efficacement la maîtrise du véhicule.

Le contrôle de frein moteur (EDC) atténue les risques de blocage des roues en cas de frein moteur puissant dans des conditions de route glissante en augmentant brièvement le couple sur les roues concernées.

FREINAGE APPLIQUÉ SUR LES ROUES
CONCERNÉES POUR ÉVITER LE SOUS-
VIRAGE OU LE SURVIRAGE

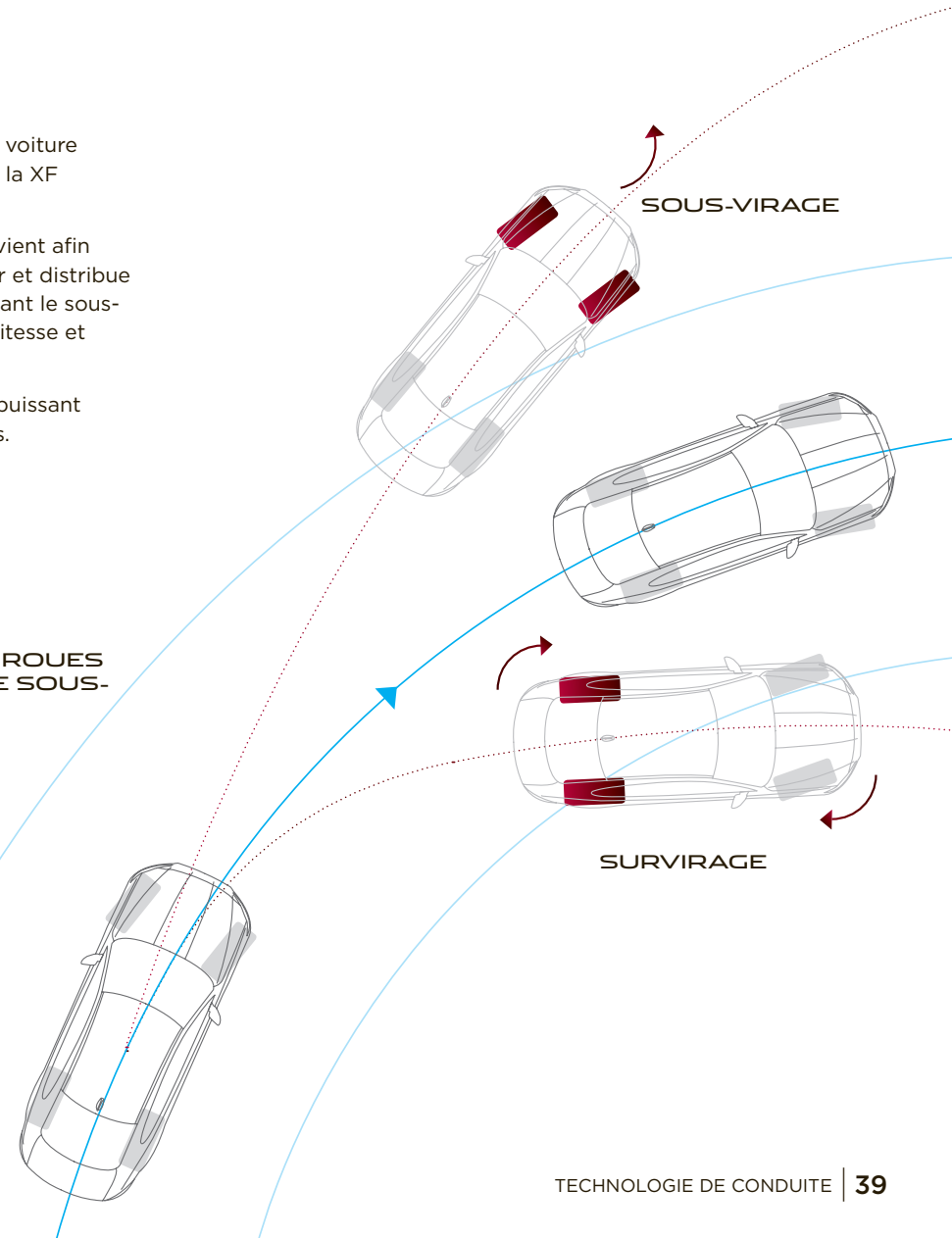



AFFICHAGE TÊTE HAUTE

TECHNOLOGIE LASER

Proposé en option, l'affichage tête haute avec technologie laser projette des informations clés sur le pare-brise. Parfaitement clair, net et lisible même en plein soleil, l'affichage indique votre vitesse, les instructions de navigation, les notifications du régulateur de vitesse et la reconnaissance des panneaux de signalisation (si cette option est choisie). Grâce à cette technologie, vous baissez moins souvent les yeux pour consulter le tableau de bord et vous pouvez rester concentré sur la vitesse du véhicule.

RÉGULATEUR AUTOMATIQUE
DE VITESSE ET AIDE AU FREINAGE
D'URGENCE

INSTRUCTIONS DE
NAVIGATION PAS À PAS

VITESSE



RECONNAISSANCE
DES PANNEAUX

INFODIVERTISSEMENT TECHNOLOGIES INCONTROL



INCONTROL TOUCH

INCONTROL TOUCH PRO

InControl est un ensemble de technologies innovantes conçues pour vous connecter à votre véhicule et connecter votre véhicule au monde extérieur. Vous avez le choix entre deux systèmes d'infodivertissement InControl : InControl Touch, proposé en série, ou la version supérieure proposée en option, InControl Touch Pro. Ces deux systèmes peuvent être respectivement optimisés par l'ajout de packs de connectivité : InControl Connect et InControl Connect Pro.

Les applications et les programmes tiers peuvent nécessiter la délivrance d'une licence à l'utilisateur final de la part du fournisseur. Requiert un téléphone portable adéquat - L'utilisation peut engendrer des coûts supplémentaires (selon l'opérateur de téléphonie mobile) - Voir les conditions générales de ventes InControl
**Disponible uniquement avec InControl Apps ou InControl Connect Pro (voir les packs de connectivité proposés en option pour InControl Touch Pro).



INCONTROL TOUCH



DE SÉRIE SUR TOUTES LES XF

Écran tactile 8 pouces
 Ordinateur de bord avec écran 5 pouces
 Système audio Jaguar (80 W)
 Radio FM
 iPod, USB, Bluetooth® et connexions AUX



InControl Protect comprend les fonctionnalités suivantes :
 Appel d'urgence SOS, Assistance Jaguar Optimisée et
 Application pour smartphone InControl Remote



PROPOSÉS EN OPTION

InControl Connect comprend les fonctionnalités suivantes :
 InControl Apps, l'application Remote Premium et un Hotspot
 Wi-Fi



InControl Secure permet, en cas de vol de votre véhicule,
 de le suivre automatiquement et de recevoir des alertes
 sur votre smartphone et du centre d'appels dédié

AUTRES OPTIONS

Système audio Meridian (380 W)
 Navigation InControl Touch avec carte SD
 Radio numérique DAB



Pour de plus amples informations sur InControl Touch,
 veuillez consulter les pages 44-45.



INCONTROL TOUCH PRO



DISPONIBLE EN OPTION

Écran tactile 10,2 pouces capacitif et écran d'accueil personnalisable
 Affichage du panneau des instruments 12,3 pouces avec touches
 virtuelles et navigation 3D plein écran
 Navigation optimisée avec disque dur SSD
 Système audio numérique Meridian (380 W)
 Radio FM, iPod, Bluetooth® et 2 connexions USB
 10 GB de mémoire exploitable
 Lecteur CD/DVD



InControl Protect comprend les fonctionnalités suivantes :
 Appel d'urgence SOS, Assistance Jaguar Optimisée et
 Application pour smartphone



PROPOSÉS EN OPTION

InControl Connect Pro comprend les fonctionnalités suivantes :
 InControl Apps, l'application Remote Premium, un hotspot Wi-Fi
 et Pro Services



InControl Secure permet, en cas de vol de votre véhicule,
 de le suivre automatiquement et de recevoir des alertes
 sur votre smartphone et du centre d'appels dédié

AUTRES OPTIONS

Système audio numérique à son surround Meridian (825 W)
 TV numérique, HDMI**, MHL**
 Radio numérique DAB



Pour de plus amples informations sur InControl Touch Pro,
 veuillez consulter les pages 46-47.



ÉCRAN TACTILE 8 POUCES [CI-DESSUS EN TAILLE RÉELLE]

Système audio	De série : système audio Jaguar (80 W) En option : système audio Meridian (380 W)
Système de navigation	Navigation InControl Touch avec carte SD*
Affichage	Ordinateur de bord avec écran 5 pouces
Multimédia	Radio FM et DAB*. iPod, USB, Bluetooth® et connexions AUX
Pack InControl de série	InControl Protect comprend les fonctionnalités suivantes : Appel d'urgence SOS, Assistance Jaguar Optimisée et Application pour smartphone InControl Remote
Pack connectivité en option	InControl Connect comprend les fonctionnalités suivantes : InControl Apps, l'application Remote Premium et un hotpost Wi-Fi.

*En option.

INCONTROL TOUCH



INFODIVERTISSEMENT DE SÉRIE

Le système multimédia InControl Touch de la XF centralise les fonctions de connectivité, de contrôle et de divertissement. Les principales fonctionnalités proposées sont les suivantes :

Écran tactile 8 pouces placé au cœur de la console centrale. L'interface graphique est à la fois claire et réactive pour des commandes aisées et rapides.

L'écran tactile intuitif répond instantanément aux commandes par toucher-glisser.

La navigation permet de préparer en toute simplicité vos déplacements et vos trajets, grâce à des instructions détaillées, des cartes 3D et une visualisation des différentes intersections.

La fonctionnalité « navigation à l'estime » permet de géolocaliser avec précision votre véhicule même lorsqu'il n'y a aucun signal GPS, ce qui est particulièrement appréciable dans les centres-villes et les tunnels.

La connectivité téléphonique Bluetooth vous permet de relier et de contrôler sans fil et de façon simple votre smartphone via InControl Touch pour passer des appels ou écouter de la musique.

Écoutez votre musique grâce à la radio FM, DAB, satellite et HD (en fonction des options disponibles dans chaque pays) et aux connexions USB, AUX et iPod.

La lecture vocale des SMS entrants minimise les distractions lorsque vous conduisez. Vous pouvez de la même façon envoyer des sms courts, préécrits.

Le système de climatisation est réglable via l'écran tactile. Vous pouvez ajuster la température de la climatisation, la direction et l'intensité de la ventilation et chauffer ou rafraîchir les sièges (si l'option est disponible).



Explorez InControl sur jaguar.fr/incontrol

Pour plus d'informations, rendez-vous chez votre concessionnaire le plus proche. La fonction Wi-Fi Hotspot nécessite une carte SIM avec un contrat de données adapté.

INCONTROL CONNECT



PACK CONNECTIVITÉ EN OPTION

InControl Connect est un bouquet de technologies et d'applications qui vous offre une connectivité inégalée.

InControl Apps comprend une série d'applications conçues spécialement pour Jaguar qui peuvent être connectées à votre XF via votre smartphone. Ce système permet une utilisation pratique et sûre des applications qui ont été optimisées pour rendre votre expérience de conduite encore plus agréable.

L'hotspot Wi-Fi vous donne la possibilité d'obtenir un accès Internet en 3G grâce à l'antenne de votre véhicule et à l'insertion d'une carte SIM mobile dans le lecteur de carte du véhicule. Cela vous permet d'être relié au monde extérieur avec un signal plus fort et une connexion plus stable qu'avec un appareil mobile individuel. Vous pouvez connecter jusqu'à huit appareils et lire vos e-mails, surfer sur le web ou télécharger du contenu.

Remote Premium est une application multi-fonction qui vous permet de contrôler et d'interagir avec votre XF depuis votre smartphone. Vous pouvez verrouiller et déverrouiller les portes à distance, retrouver facilement votre XF sur une carte ou à l'aide de la fonction Signal sonore et clignotant, effectuer le suivi de vos trajets - le tout depuis la même application.



ÉCRAN TACTILE 10,2 POUCES [CI-DESSUS EN TAILLE RÉELLE]

Système audio	De série : système audio numérique Meridian (380 W) En option : système audio numérique à son surround Meridian (825 W)
Système de navigation	Navigation optimisée avec disque dur SSD InControl Touch Pro
Affichage	Affichage du panneau des instruments 12,3 pouces avec la navigation 3D plein écran
Multimédia	Radio FM et DAB*, iPod, Bluetooth®, HDMI†, MHL† et 2 connexions USB, TV numérique*, 10 GB de mémoire exploitable et lecteur CD/DVD
Pack InControl de série	InControl Protect comprend les fonctionnalités suivantes : Appel d'urgence SOS, Assistance en cas de panne et Remote Essentials
Pack connectivité en option	InControl Connect Pro comprend les fonctionnalités suivantes : InControl Apps, Remote Premium, Hotspot Wi-Fi et Pro Services (notamment l'appli Route Planner Companion, le partage de votre destination et heure d'arrivée, le Mode Trajet, le Mode Arrivée, des informations en temps réel sur la circulation, les coordonnées des stations-service et parkings)

*En option.

†Disponible uniquement avec InControl Apps ou InControl Connect Pro (voir les packs de connectivité proposés en option pour InControl Touch Pro).
Pour de plus amples informations, rendez-vous chez votre concessionnaire Jaguar le plus proche.



Affichage virtuel du panneau d'instruments 12,3 pouces avec quatre thèmes graphiques au choix

INCONTROL TOUCH PRO

L'INFODIVERTISSEMENT NOUVELLE GÉNÉRATION EN OPTION

L'équipement et les logiciels nouvelle génération de InControl Touch Pro vous offrent un niveau inédit de connectivité et de divertissement. Les fonctionnalités de InControl Touch Pro remplacent ou optimisent celles proposées par InControl Touch. Principales fonctionnalités de InControl Touch Pro :

Grand écran tactile hautement réactif placé au cœur de la console centrale avec écran d'accueil personnalisable. Son panneau latéral interactif facilite l'utilisation multitâche.

Le contrôle multipoint permet de manipuler les données et d'interagir avec l'écran de façon rapide et fluide. L'écran tactile fonctionne comme un smartphone ou une tablette et répond aux gestes tels que le balayage ou l'étirement pour zoomer.

L'affichage 12,3 pouces du panneau des instruments et la navigation 3D plein écran rendent la conduite encore plus agréable. Vous pouvez sélectionner soit la navigation 3D plein écran, soit l'un des quatre thèmes graphiques au choix.

Système de navigation optimisé avec une réactivité décuplée par rapport aux systèmes de navigation standard. Parmi les nombreuses innovations disponibles sur la navigation InControl Touch Pro, le système vous permet désormais de définir une destination et vous prévient si vous ne disposez pas de suffisamment de carburant pour arriver à bon port. Il affiche également les stations-service qui se trouveront sur votre chemin au moment où vous risquez de manquer de carburant. Enfin, il affiche automatiquement les options à votre disposition pour garer votre XF.

Stockage média de vos données personnelles avec une mémoire de 10 GB pour stocker votre musique et vos films. Connexion « plug and play » sur les deux ports USB pour des transferts de données rapides.

INCONTROL CONNECT PRO

PACK CONNECTIVITÉ OPTIMISÉ EN OPTION

Les services, technologies et applications de InControl Connect Pro vous donnent accès à ce qui se fait de mieux en matière de connectivité et de commodité. Ce bouquet inclut toutes les fonctionnalités de InControl Connect (voir page 45) ainsi que de nombreuses autres innovations, notamment :

L'application Route Planner Companion vous guide pour un trajet porte-à-porte. Vous pouvez prédéfinir votre destination et votre itinéraire via votre smartphone Apple ou Android. L'appli vous guide jusqu'à votre véhicule, puis vous indique l'itinéraire choisi sur l'écran tactile de votre XF. Une fois le trajet en voiture terminé, l'application peut vous guider jusqu'à votre destination finale, que ce soit à pied ou dans les transports en commun (à condition qu'ils soient pris en charge par l'application).

Partagez votre heure d'arrivée calculée par le système de navigation afin d'en informer le(s) contact(s) sélectionné(s). Si vous prenez du retard, le système peut leur envoyer des mises à jour automatiques par sms ou e-mail sans aucune action nécessaire de votre part.

Le Mode Déplacements autorise le système à mémoriser vos déplacements et à vous fournir automatiquement des informations sur la durée estimée en fonction des données de circulation obtenues rétrospectivement et en temps réel. Le système mémorise les itinéraires que vous empruntez pour chaque destination et vous conseille ensuite le plus rapide.

Le Mode Arrivée affiche une image 3D interactive de la rue de destination pour vous permettre de la visualiser. Il l'affiche de nouveau automatiquement une fois que vous êtes arrivé à destination. Il vous suffit ensuite de toucher l'écran tactile pour sélectionner un parking à proximité et mettre à jour la destination.

 Explorez InControl sur jaguar.fr/incontrol

InControl est désormais proposé de façon systématique. Cependant, sa disponibilité ainsi que certaines fonctionnalités spécifiques et certaines options varient en fonction des pays. Pour de plus amples informations, rendez-vous chez votre concessionnaire le plus proche. Certaines fonctionnalités InControl Connect Pro nécessitent une carte micro SIM avec un contrat de données adapté qui peut entraîner des coûts supplémentaires (selon les opérateurs de téléphonie) - Voir conditions générales de vente InControl.

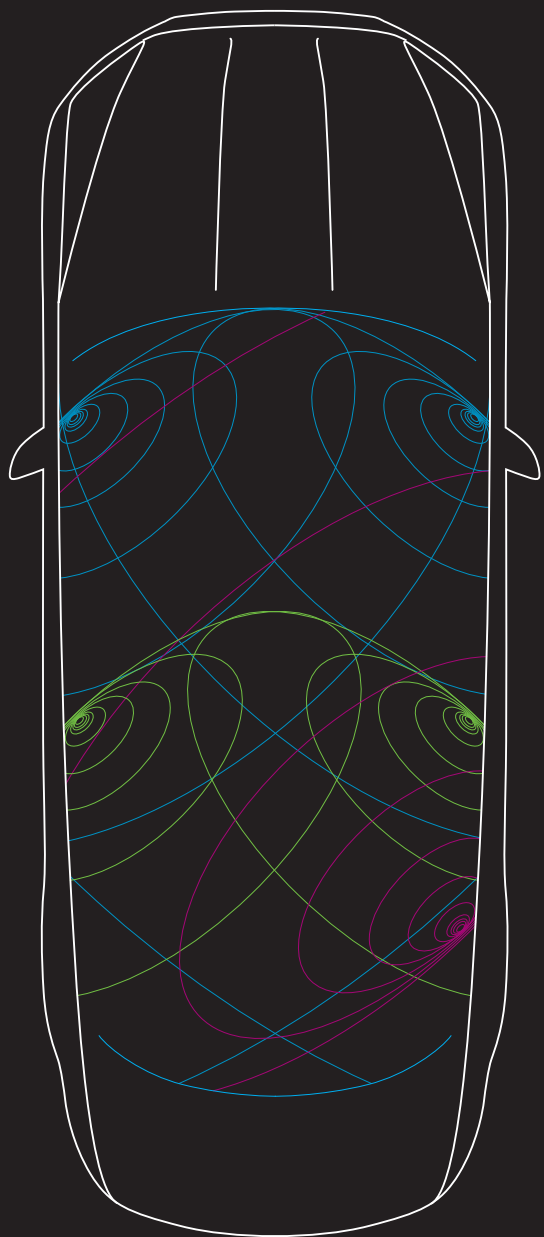

SYSTÈME AUDIO

 SYSTÈME AUDIO
JAGUAR

SYSTÈMES AUDIO
MERIDIAN

Toute une série de systèmes audio permettent de transformer votre XF en véritable salle de concert. Le système audio Jaguar optimise l'acoustique grâce à ses 8 haut-parleurs. Les systèmes audio Meridian, proposés en option, offrent des performances encore plus remarquables. Conçus en collaboration avec les experts de la marque britannique Meridian, ces systèmes s'appuient sur des technologies audio innovantes et un placement précis des haut-parleurs pour une qualité sonore optimale.

Faites votre choix parmi les systèmes audio proposés, dont le système numérique de 380 W à 11 haut-parleurs ou le système numérique surround de 825 W à 17 haut-parleurs. Chaque système assure au conducteur et aux passagers de la XF une expérience sonore identique à celle d'un concert.



-  Caisson de graves
-  Portières avant : aigus, médiums et graves
-  Portières arrière : aigus et médiums

Schéma représentatif du système audio 380 W de Meridian.



MERIDIAN

SYSTÈMES AUDIO DISPONIBLES
AVEC INCONTROL TOUCH

De série

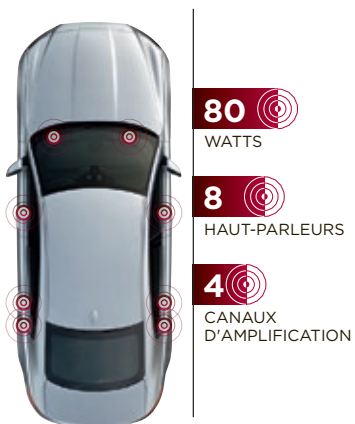

**SYSTÈME AUDIO
JAGUAR**

Contrôle dynamique du volume
80 watts, 8 haut-parleurs,
4 canaux d'amplification

En option

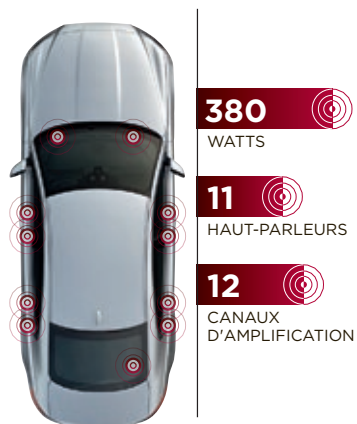

**SYSTÈME
AUDIO MERIDIAN**

Amplificateur DSP,
contrôle dynamique du volume
380 watts, 11 haut-parleurs
12 canaux d'amplification

SYSTÈMES AUDIO DISPONIBLES
AVEC INCONTROL TOUCH PRO

De série

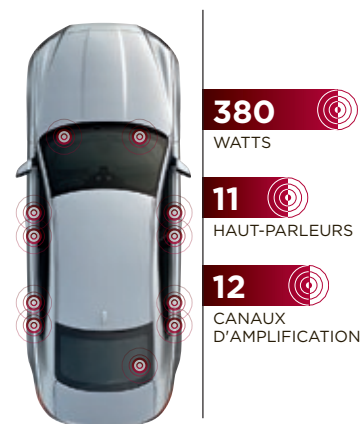

**SYSTÈME AUDIO
NUMÉRIQUE MERIDIAN**

Amplificateur DSP,
égaliseur Audyssey MultEQ,
contrôle dynamique du volume
380 watts, 11 haut-parleurs
12 canaux d'amplification

En option

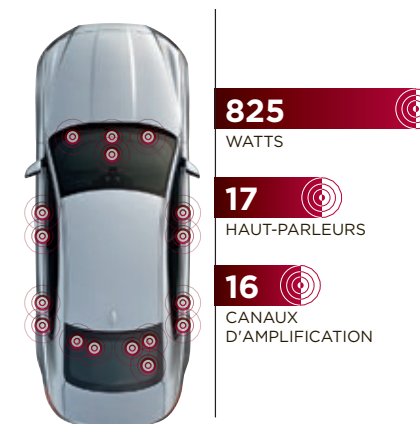

**SYSTÈME AUDIO À SON
SURROUND MERIDIAN**

Amplificateur DSP,
égaliseur Audyssey MultEQ,
contrôle dynamique du volume
825 watts, 17 haut-parleurs,
16 canaux d'amplification

SÉCURITÉ ET EFFICIENCE

ASSISTANCES AU CONDUCTEUR



1 FREINAGE D'URGENCE AUTONOME*

Si un risque de collision frontale est détecté, la XF déclenche une alerte sonore, suivie par des alertes visuelles. En l'absence de réaction, le système actionne lui-même les freins afin d'atténuer la force de l'impact éventuel.

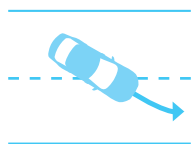

2 ALERTE DE FRANCHISSEMENT DE LIGNE*

L'alerte de franchissement de ligne émet une alerte visuelle et une légère vibration sur le volant en cas de franchissement de ligne involontaire pour une sécurité accrue à bord.

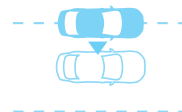

3 AIDE AU MAINTIEN DE TRAJECTOIRE ET SURVEILLANCE DES RÉACTIONS DU CONDUCTEUR**

En s'appuyant sur l'alerte de franchissement de ligne, l'aide au maintien de trajectoire détecte les franchissements de ligne involontaires et remet la XF dans la bonne direction. Le système surveille les réactions du conducteur et détecte les baisses de concentration dues à la fatigue. Il lui suggère alors de faire une pause via une alerte sonore et une notification visuelle sur le tableau de bord.

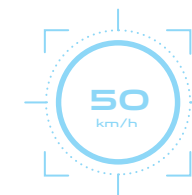

4 RECONNAISSANCE DES PANNEAUX ET LIMITEUR DE VITESSE INTELLIGENT**

La technologie de reconnaissance des panneaux de signalisation détecte les limitations de vitesse et les interdictions de dépassement grâce à la caméra située à l'avant du véhicule, puis les affiche à l'écran. Le limiteur de vitesse intelligent exploite les données obtenues par la reconnaissance de panneaux ainsi que la carte du système de navigation pour aider le conducteur à respecter les différentes limitations de vitesse.



5 SURVEILLANCE DES ANGLES MORTS ET DÉTECTION DE TRAFIC EN MANŒUVRE **

Si un véhicule ou un obstacle se trouve dans l'angle mort ou si un véhicule s'approche par derrière, le système de surveillance des angles morts alerte le conducteur via une icône qui clignote dans le rétroviseur extérieur. La détection de trafic en manœuvre étend la surveillance des angles morts et prévient le conducteur via une alerte sur l'écran tactile si un véhicule s'approche durant une manœuvre, par exemple si la visibilité est limitée lors d'une sortie de stationnement.



6 AIDE AU STATIONNEMENT**

L'aide au stationnement permet de se garer en toute facilité, même dans les espaces les plus réduits. Lors d'une manœuvre de stationnement en créneau ou en bataille, le système est capable de diriger la XF avec précision, le conducteur se contentant de freiner et d'accélérer. Le système guide également le véhicule lors de sorties de stationnement en créneau.

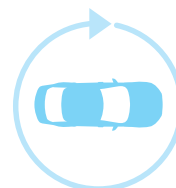

7 SYSTÈME DE CAMÉRAS PANORAMIQUES**

Le système de caméras panoramiques offre une vue extérieure à 360 ° via l'écran tactile. Cette assistance s'avère utile pour différents types de manœuvre : stationnement le long d'un trottoir, entrée ou sortie d'un espace réduit ou engagement dans une intersection.

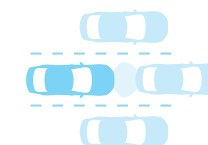

8 RÉGULATEUR DE VITESSE ADAPTATIF AVEC ASSISTANCE EMBOUTEILLAGE***

Le régulateur de vitesse adaptatif utilise un radar pour surveiller le véhicule de devant et ajuster automatiquement la vitesse de la XF afin de maintenir un écart constant. Si le véhicule ralentit, la XF réduit sa propre vitesse afin de conserver une distance de sécurité adaptée. Elle reprend automatiquement sa vitesse initiale dès que la route est dégagée. Si le véhicule de devant marque un arrêt complet, la fonction assistance embouteillage enclenche le freinage pour arrêter la XF en douceur. Dès que le trafic reprend, il suffit d'effleurer l'accélérateur pour que la XF redémarre et suive le véhicule devant.

*De série.

**En option.

†Disponible uniquement sur transmissions automatiques.

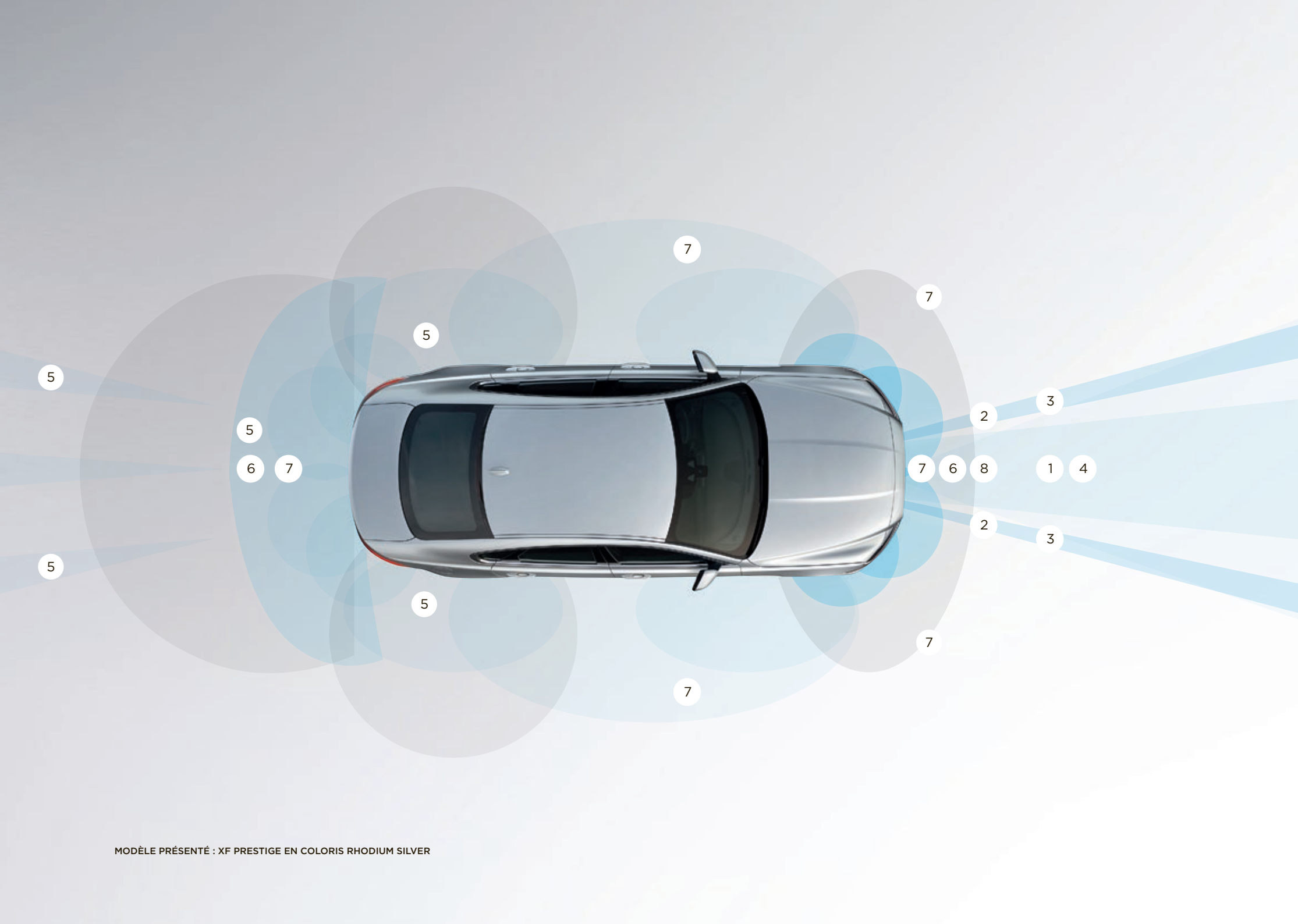

MODÈLE PRÉSENTÉ : XF PRESTIGE EN COLORIS RHODIUM SILVER

TECHNOLOGIES HAUTES PERFORMANCES



FAIBLES FROTTEMENTS

TECHNOLOGIES ÉCO

Nous avons doté la XF de toute une gamme de technologies visant à réduire à la fois la consommation de carburant et les émissions de CO₂, tout en restant fidèles à la légendaire dynamique de conduite de Jaguar.



E-PERFORMANCE

Le moteur 2L suralimenté Diesel de 163ch CEE exploite au maximum l'efficacité et le raffinement du groupe motopropulseur Ingenium et est assorti d'éléments aérodynamiques sur et sous la caisse. Il est également associé à des pneus à très faible résistance au roulement pour moins de traînée entre la route et le pneu ainsi que des jantes alliage légères et aérodynamiques pour une efficacité accrue. Cette combinaison d'éléments permet de réduire considérablement les émissions de CO₂ à jusqu'à 104 g/km.



STOP/START

La technologie Stop/Start est proposée sur tous les moteurs de la XF. Elle coupe le moteur lorsque le véhicule marque un arrêt complet et le redémarre instantanément. Le nouveau système de la XF a permis de réduire le poids de la batterie de 10 kg, ce qui permet une économie de carburant, notamment en cycle urbain.

*Disponible sur tous les modèles E-Performance et en option sur 2L Diesel de 180ch CEE et 2L essence de 240ch CEE.



JANTES ALLIAGE 17 POUÇES*

La XF est dotée de jantes légères et aérodynamiques et de pneus à très faible résistance au roulement dans le but d'optimiser les performances sans toutefois compromettre le confort légendaire de Jaguar.



AÉRODYNAMISME AVANCÉ

Avec un coefficient de traînée d'à peine 0,26, la XF se situe au même rang que ses concurrentes les plus aérodynamiques. Cela signifie qu'elle est capable de fendre l'air, pour une sollicitation moindre du moteur, une consommation plus faible et des émissions réduites.

AdBlue®

ADBLUE®

Les motorisations diesel de la XF sont désormais équipées du dispositif AdBlue® pour des rejets à l'échappement plus propres. AdBlue® est un additif biodégradable, ininflammable et non toxique qui dépollue les pots d'échappement en éliminant les émissions nocives d'oxyde d'azote.



FAIBLES FROTTEMENTS

Les technologies telles que les revêtements intelligents utilisés sur les pistons et les roulements à aiguilles des moteurs Ingenium de la XF permettent de réduire les frottements, notamment à basse température - contribuant ainsi à optimiser les performances du véhicule.

PERSONNALISATION PERSONNALISEZ VOTRE XF

 Configurez votre véhicule sur jaguar.fr



CHOISISSEZ VOTRE MOTORISATION

Page 56

Choisissez le moteur adapté à votre style de conduite, parmi une sélection de motorisations essence ou diesel puissantes et performantes.

CHOISISSEZ VOTRE MODÈLE

Page 58

Comparez les nombreuses fonctionnalités proposées de série sur les modèles XF.

CHOISISSEZ VOTRE COLORIS

Page 60

Exprimez votre personnalité avec une superbe palette de coloris extérieurs.

CHOISISSEZ VOS JANTES

Page 62

Ajoutez la touche finale qui viendra parfaire l'esthétique extérieure de votre nouvelle XF avec des jantes alliage au design original.

CHOISISSEZ VOTRE INTÉRIEUR

Page 64

Notre gamme étendue de matériaux, cuirs, boiseries et finitions premium saura s'accorder à vos goûts.

CHOISISSEZ VOS ACCESSOIRES JAGUAR

Page 78

Pour une personnalisation encore plus pointue, les accessoires officiels de la XF disponibles auprès de votre concessionnaire Jaguar apporteront style, fonctionnalité et polyvalence à votre XF.

1 CHOISISSEZ VOTRE MOTORISATION

 Configurez votre véhicule sur jaguar.fr

> MOTEURS DIESEL

2 LITRES

TURBO E-PERFORMANCE

PUISSANCE 163ch CEE
COUPLE MAXIMAL 380 Nm
ACCÉLÉRATION 0-100 km/h 8,7 secondes
VITESSE MAXIMALE
Manuelle 229 km/h / Automatique 227 km/h
CONSOMMATION MIXTE
Manuelle 4,0 l/100 km Automatique 4,1 l/100 km
ÉMISSIONS DE CO ₂
Manuelle 104 g/km Automatique 109 g/km
PURE, PRESTIGE

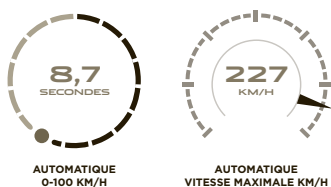
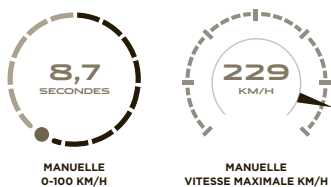

2 LITRES

TURBO

PUISSANCE 180ch CEE
COUPLE MAXIMAL 430 Nm
ACCÉLÉRATION 0-100 km/h
Manuelle 8,0 secondes / Automatique 8,1 secondes
VITESSE MAXIMALE
Manuelle 230 km/h / Automatique 229 km/h
CONSOMMATION MIXTE 4,3 l/100 km
ÉMISSIONS DE CO ₂ 114 g/km
PURE, PRESTIGE, PORTFOLIO, R-SPORT

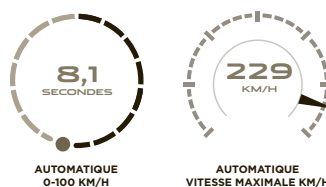
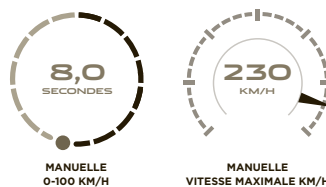

V6 3 LITRES

BITURBO

PUISSANCE 300ch CEE
COUPLE MAXIMAL 700 Nm
ACCÉLÉRATION 0-100 km/h 6,2 secondes
VITESSE MAXIMALE 250 km/h
CONSOMMATION MIXTE 5,5 l/100 km
ÉMISSIONS DE CO ₂ 144 g/km
PRESTIGE, PORTFOLIO, R-SPORT

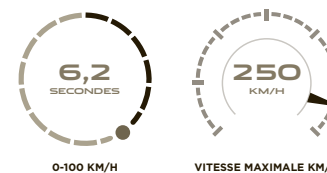

Voir les pages des Caractéristiques techniques pour les chiffres détaillés concernant la consommation de carburant.
Les chiffres donnés ci-dessus proviennent de tests effectués par les fabricants officiels et répondent aux exigences de la législation européenne.
La consommation d'un véhicule fonctionnant normalement peut différer des chiffres présentés ci-dessus. Ces derniers ne sont présentés qu'à titre comparatif.

> MOTEURS ESSENCE

2 LITRES

TURBO

PUISSANCE 240ch CEE
COUPLE MAXIMAL 340 Nm
ACCÉLÉRATION 0-100 km/h en 7,0 secondes
VITESSE MAXIMALE 248 km/h
CONSOMMATION MIXTE 7,5 l / 100 km
ÉMISSIONS DE CO ₂ 179 g/km
PURE, PRESTIGE, PORTFOLIO, R-SPORT



0-100 KM/H



VITESSE MAXIMALE KM/H

V6 3 LITRES

SURALIMENTÉ

PUISSANCE 340ch CEE
COUPLE MAXIMAL 450 Nm
ACCÉLÉRATION 0-100 km/h 5,4 secondes
VITESSE MAXIMALE 250 km/h
CONSOMMATION MIXTE
2 roues motrices 8,3 l/100 km 4 roues motrices 8,6 l/km
ÉMISSIONS DE CO ₂
2 roues motrices 198 g/km 4 roues motrices 204 g/km
PRESTIGE, PORTFOLIO, R-SPORT



0-100 KM/H



VITESSE MAXIMALE KM/H

V6 3 LITRES

SURALIMENTÉ

PUISSANCE 380ch CEE
COUPLE MAXIMAL 450 Nm
ACCÉLÉRATION DE 0-100 km/h en 5,3 secondes
VITESSE MAXIMALE 250 km/h
CONSOMMATION MIXTE
2 roues motrices 8,3 l/100 km 4 roues motrices 8,6 l/100 km
ÉMISSIONS DE CO ₂
2 roues motrices 198 g/km 4 roues motrices 204 g/km
S



0-100 KM/H



VITESSE MAXIMALE KM/H

2 CHOISISSEZ VOTRE MODÈLE

 Configurez votre véhicule sur jaguar.fr

> LUXE



PURE

PRINCIPAUX ÉQUIPEMENTS

Jantes alliage 17 pouces
(18 pouces sur motorisations V6)
Phares halogènes
Sièges en tissu premium
Sièges avant à réglage électrique 10 directions*
Boiserie finition noir brillant
Garniture de tableau de bord aluminium motif morse
Contrôle de progression toutes surfaces
(uniquement sur transmission automatique)



PRESTIGE

PRINCIPAUX ÉQUIPEMENTS (en complément des équipements Pure)

Phares Xénon bi-fonction avec design
en forme de lame en J à LED et lave-phares
Sièges en cuir Taurus
Accoudoir arrière avec porte-gobelets
Volant en cuir pleine fleur
Tapis de sol
Éclairage intérieur ambiant



PORTFOLIO

PRINCIPAUX ÉQUIPEMENTS (en complément des équipements Prestige)

Jantes alliage 18 pouces (17 pouces sur
les motorisations diesel 163ch CEE)
Sièges en cuir Windsor
Garniture de tableau de bord en cuir Windsor
Boiserie ébène finition brillante

*Sièges avant à réglage manuel 8 directions et inclinaison électrique de série sur les XF 2L Diesel 163ch CEE en finition Pure.
Les modèles présentés comportent des équipements en option.
Certains équipements peuvent changer lorsqu'un modèle différent est sélectionné.
Les équipements de série peuvent également varier en fonction du type de motorisation, de transmission et du pays dans lequel le véhicule est acheté.
Veuillez consulter les caractéristiques et la grille tarifaire ou le site web de votre pays.

> SPORT



R-SPORT

PRINCIPAUX ÉQUIPEMENTS (en complément des équipements Prestige)

Jantes alliage 18 pouces
Finitions extérieures R-Sport : pare-chocs avant, jupes latérales et becquet arrière sport
Suspension sport (2L Diesel 180ch CEE et 2L essence 240ch CEE uniquement)
Sièges sport en cuir Taurus
Plaques de seuil métal et volant multifonction siglés R-Sport
Entourage des vitres latérales finition noir brillant
Garniture de tableau de bord Dark Morse Code Aluminium



S

PRINCIPAUX ÉQUIPEMENTS (en complément des équipements R-SPORT)

Jantes alliage 19 pouces
Finitions extérieures : pare-chocs avant sport, jupes latérales, bouclier arrière en finition noir brillant et becquet arrière sport en couleur carrosserie
Étriers de freins rouges
Sièges sport en cuir Taurus avec S embossé sur l'appui-tête
Boiserie ébène gris
Garniture de tableau de bord Darx Hex Aluminium
Pédales en acier brillant
Plaques de seuil métal et volant multifonction siglés S
Système Adaptive Dynamics

3 CHOISISSEZ VOTRE COLORIS EXTÉRIEUR

 Configurez votre véhicule sur jaguar.fr

STANDARD

MÉTALLISÉE

Polaris White

Ebony Black

Glacier White

Ultimate Black

Rhodium Silver

Ammonite Grey

Dark Sapphire Blue

British Racing Green

Italian Racing Red

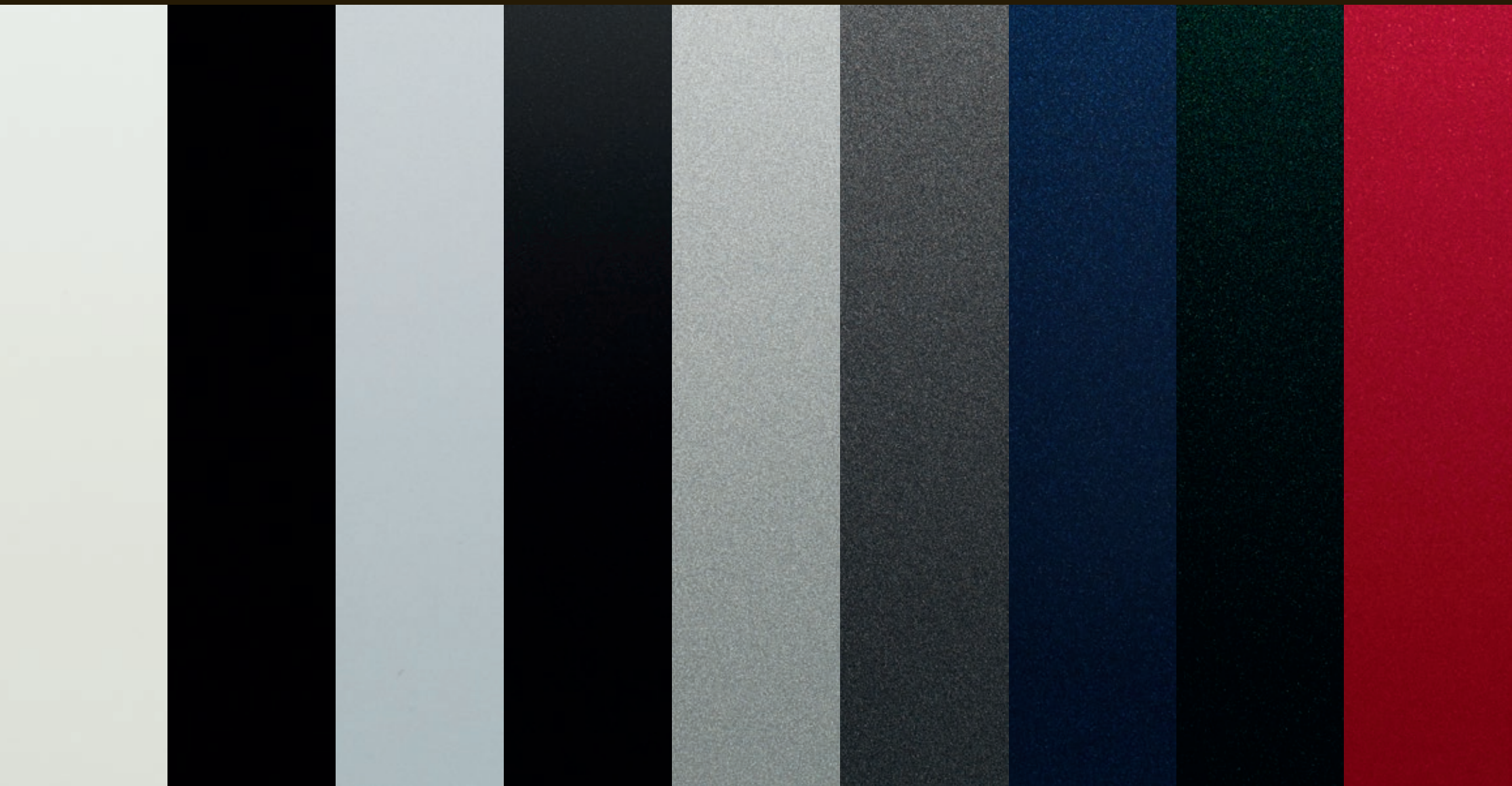

PALETTE PREMIUM

Quartzite

Odyssey Red

Aurora Red

Storm Grey
(à partir de juin 2015)

Black Berry

Tempest Grey

Celestial Black

Ingot

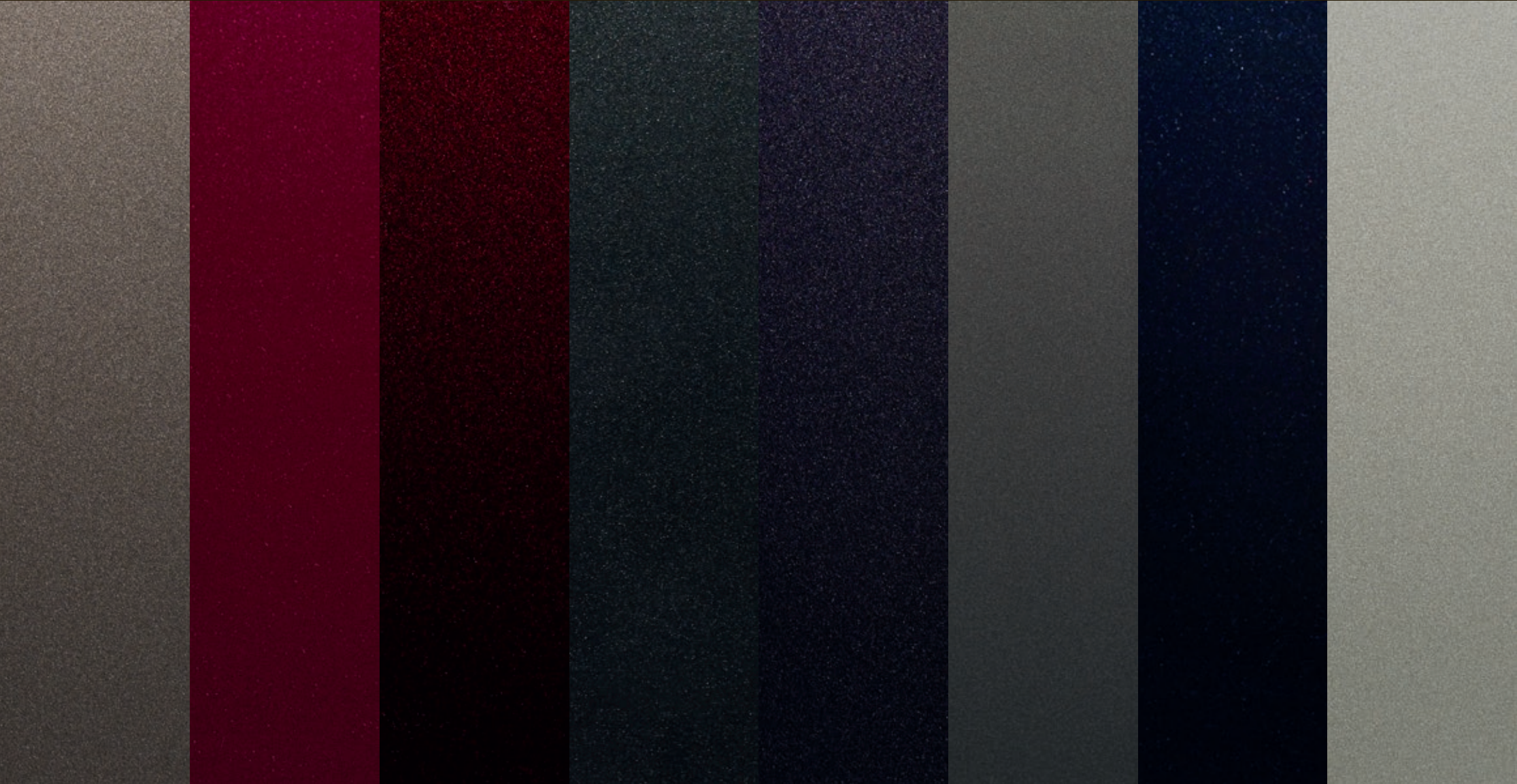

4 CHOISISSEZ VOS JANTES

 Configurez votre véhicule sur jaguar.fr



17" AERODYNAMIC
10 BRANCHES¹



17" LIGHTWEIGHT
15 BRANCHES²



17" TURBINE
9 BRANCHES²



18" FAN
5 BRANCHES*



18" CHALICE
7 BRANCHES DOUBLES*

FINITION DE L'ALLIAGE	Sparkle Silver	Sparkle Silver	Sparkle Silver	Sparkle Silver	Sparkle Silver
DIAMÈTRE DE LA JANTE	7,5J x 17"	7,5J x 17"	7,5J x 17"	8,0J x 18"	8,0J x 18"
DIAMÈTRE DU PNEU	225/55 R17	225/55 R17	225/55 R17	245/45 R18	245/45 R18
CODE	C54A	C54B	C54C	C53R	C53S

Pure	—	●	○*	—	○
Prestige	○	●	○ ²	○/● ³	○
Portfolio	—	—	—	○	●
R-Sport	—	—	—	○	○
S	—	—	—	—	—



18" HELIX
10 BRANCHES*



18" HELIX
10 BRANCHES*



18" HELIX
10 BRANCHES*



19" RAZOR
7 BRANCHES DOUBLES*



19" AXIS
14 BRANCHES*

FINITION DE L'ALLIAGE	Sparkle Silver	Contrast/Diamond Turned	Finition noir brillant	Sparkle Silver	Sparkle Silver
DIAMÈTRE DE LA JANTE	8,0J x 18"	8,0J x 18"	8,0J x 18"	8,0J x 19"	8,0J x 19"
DIAMÈTRE DU PNEU	245/45 R18	245/45 R18	245/45 R18	245/40 R19	245/40 R19
CODE	C53T	C53P	C53O	C53U	C53V

Pure	○	○	○	○	○
Prestige	○	○	○	○	○
Portfolio	○	○	○	○	○
R-Sport	●	○	○	○	○
S	—	—	—	○	○

● De série ○ En option — Non disponible *Non disponible sur la motorisation 163ch Diesel

¹Uniquement disponible sur les modèles avec moteur 163ch Diesel ²Uniquement disponible avec les motorisations 2L ³En option sur les motorisations 2L, de série sur les motorisations V6

Les équipements de série et en option peuvent varier en fonction des pays.



19" AXIS
14 BRANCHES*



19" VORTEX
10 BRANCHES*



19" BLADE
5 BRANCHES*



19" BLADE
5 BRANCHES*



20" MATRIX
9 BRANCHES DOUBLES*

FINITION DE L'ALLIAGE	Contrast/Diamond Turned	Sparkle Silver	Gloss Grey/Diamond Turned	Finition noir brillant	Sparkle Silver
DIAMÈTRE DE LA JANTE	8,0J x 19"	8,0J x 19"	8,0J x 19"	8,0J x 19"	8,5J x 20"
DIAMÈTRE DU PNEU	245/40 R19	245/40 R19	245/40 R19	245/40 R19	255/35 R20
CODE	C53Z	C53W	C53Y	C53X	C53H

Pure	<input type="radio"/>	<input type="radio"/>	<input type="radio"/>	<input type="radio"/>	<input type="radio"/>
Prestige	<input type="radio"/>	<input type="radio"/>	<input type="radio"/>	<input type="radio"/>	<input type="radio"/>
Portfolio	<input type="radio"/>	<input type="radio"/>	<input type="radio"/>	<input type="radio"/>	<input type="radio"/>
R-Sport	<input type="radio"/>	<input type="radio"/>	<input type="radio"/>	<input type="radio"/>	<input type="radio"/>
S	<input type="radio"/>	<input type="radio"/>	<input checked="" type="radio"/>	<input type="radio"/>	<input type="radio"/>



20" MATRIX
9 BRANCHES DOUBLES*



20" STAR
5 BRANCHES DOUBLES*



20" VENOM
5 BRANCHES DOUBLES*



20" VENOM
5 BRANCHES DOUBLES*



20" LABYRINTH
5 BRANCHES DOUBLES*

FINITION DE L'ALLIAGE	Contrast/Diamond Turned	Sparkle Silver	Gloss Dark Grey/Diamond Turned	Finition noir brillant	Gloss Dark Grey/Diamond Turned
DIAMÈTRE DE LA JANTE	8,5J x 20"	8,5J x 20"	8,5J x 20"	8,5J x 20"	8,5J x 20"
DIAMÈTRE DU PNEU	255/35 R20	255/35 R20	255/35 R20	255/35 R20	255/35 R20
CODE	C53J	C53K	C53F	C53L	C53G

Pure	<input type="radio"/>	<input type="radio"/>	<input type="radio"/>	<input type="radio"/>	<input type="radio"/>
Prestige	<input type="radio"/>	<input type="radio"/>	<input type="radio"/>	<input type="radio"/>	<input type="radio"/>
Portfolio	<input type="radio"/>	<input type="radio"/>	<input type="radio"/>	<input type="radio"/>	<input type="radio"/>
R-Sport	<input type="radio"/>	<input type="radio"/>	<input type="radio"/>	<input type="radio"/>	<input type="radio"/>
S	<input type="radio"/>	<input type="radio"/>	<input type="radio"/>	<input type="radio"/>	<input type="radio"/>

5 CHOISISSEZ VOTRE INTÉRIEUR

 Configurez votre véhicule sur jaguar.fr

PURE						
	SIÈGES AVEC COUTURES TON SUR TON	HAUT DE TABLEAU DE BORD AVEC COUTURES TON SUR TON	CODES DES OPTIONS ET GARNITURES INTÉRIEURES	GARNITURE DE PAVILLON MORZINE*	MOQUETTE	BOISERIES
De série						
Sièges en tissu premium (UE uniquement)	Jet avec Jet	Jet avec Jet	TR23	Jet** ou Light Oyster	Jet	Finition Gloss Black
	Latte avec Latte	Espresso avec Espresso	TR24	Light Oyster	Espresso	Finition Gloss Black
PRESTIGE						
	SIÈGES AVEC COUTURES TON SUR TON	HAUT DE TABLEAU DE BORD AVEC COUTURES TON SUR TON	CODES DES OPTIONS ET GARNITURES INTÉRIEURES	GARNITURE DE PAVILLON MORZINE*	MOQUETTE	BOISERIES
De série						
Sièges en cuir Taurus	Jet avec Jet	Jet avec Jet	TR26	Jet** ou Light Oyster	Jet	Finition Gloss Black
	Latte avec Latte	Espresso avec Espresso	TR27	Light Oyster	Espresso	Finition Gloss Black
	Light Oyster avec Light Oyster	Oyster avec Oyster	TR28	Light Oyster	Oyster	Finition Gloss Black
PORTFOLIO						
	SIÈGES AVEC COUTURES TON SUR TON	HAUT DE TABLEAU DE BORD AVEC COUTURES TON SUR TON	CODES DES OPTIONS ET GARNITURES INTÉRIEURES	GARNITURE DE PAVILLON MORZINE*	MOQUETTE	BOISERIES
De série						
Sièges en cuir Windsor	Jet avec Jet	Jet avec Jet	TR37	Jet** ou Light Oyster	Jet	Ébène brillant
	Latte avec Latte	Espresso avec Espresso	TR38	Light Oyster	Espresso	Ébène brillant
	Light Oyster avec Light Oyster	Oyster avec Oyster	TR39	Light Oyster	Oyster	Ébène brillant
	Espresso avec Espresso	Espresso avec Espresso	TR40	Light Oyster	Espresso	Ébène brillant
	Siena Tan avec Siena Tan	Jet avec Jet	TR41	Jet** ou Light Oyster	Jet	Ébène brillant

*Garniture de pavillon en suédine disponible en option.

**Garniture de pavillon Jet disponible en option.

†Garniture de pavillon Light Oyster disponible en option.

R-SPORT						
	SIÈGES BICOLORE AVEC COUTURES CONTRASTÉES	HAUT DE TABLEAU DE BORD AVEC COUTURES CONTRASTÉES	CODES DES OPTIONS ET GARNITURES INTÉRIEURES	GARNITURE DE PAVILLON MORZINE*	MOQUETTE	BOISERIES
De série						
Sièges sport en cuir Taurus	Jet/Jet avec Light Oyster	Jet avec Light Oyster	TR29	Jet ou Light Oyster†	Jet	Finition Gloss Black
	Jet/Red avec Red	Jet avec Red	TR30	Jet ou Light Oyster†	Jet	Finition Gloss Black
	Jet/Light Oyster avec Light Oyster	Jet avec Light Oyster	TR31	Jet ou Light Oyster†	Jet	Finition Gloss Black
	Brogue/Brogue avec Light Oyster	Jet avec Light Oyster	TR32	Jet ou Light Oyster†	Jet	Finition Gloss Black
S						
	SIÈGES BICOLORE AVEC COUTURES CONTRASTÉES	HAUT DE TABLEAU DE BORD AVEC COUTURES CONTRASTÉES	CODES DES OPTIONS ET GARNITURES INTÉRIEURES	GARNITURE DE PAVILLON MORZINE*	MOQUETTE	BOISERIES
De série						
Sièges sport en cuir Taurus	Jet/Jet avec Light Oyster	Jet avec Light Oyster	TR33	Jet ou Light Oyster†	Jet	Ébène gris
	Red/Jet avec Jet	Jet avec Red	TR34	Jet ou Light Oyster†	Jet	Ébène gris
	Light Oyster/Jet avec Jet	Jet avec Light Oyster	TR35	Jet ou Light Oyster†	Jet	Ébène gris
	Brogue/Brogue avec Light Oyster	Jet avec Light Oyster	TR36	Jet ou Light Oyster†	Jet	Ébène gris

5 CHOISISSEZ VOTRE INTÉRIEUR

 Configurez votre véhicule sur jaguar.fr

Intérieur présenté : sièges en tissu Jet, tableau de bord Jet, garniture Morse code Aluminium, boiserie finition Gloss Black et, en option, garniture de pavillon Jet.



PURE

COMBINAISONS DE COLORIS INTÉRIEURS

DE SÉRIE

1

SIÈGE AVEC COUTURES
TON SUR TON



Jet

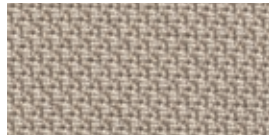

Latte

2

BOISERIES



Finition Gloss Black



Finition Gloss Black

3

GARNITURE DE
PAVILLON MORZINE*



Jet** ou Light Oyster



Light Oyster

4

HAUT DE TABLEAU DE BORD
AVEC COUTURES TON SUR TON



Jet avec Jet



Espresso avec Espresso

5

GARNITURE



Morse Code Aluminium

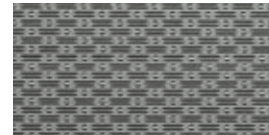

Morse Code Aluminium

6

MOQUETTE



Jet



Espresso

OPTIONS DE BOISERIES ET FINITIONS

Fibre de carbone, loupe de frêne satinée, ébène brillant, ébène gris, bois satiné veiné, bois de rose satiné ou loupe de noyer brillante

*Garniture de pavillon en suédine disponible en option.

**Garniture de pavillon Jet disponible en option.

5 CHOISISSEZ VOTRE INTÉRIEUR

 Configurez votre véhicule sur jaguar.fr













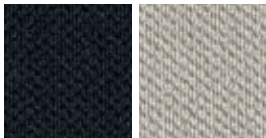





Intérieur présenté : sièges Jet en cuir Taurus avec coutures Jet, haut de tableau de bord Jet, garniture Morse Code Aluminium , boiserie finition Gloss Black et, en option, garniture de pavillon Jet.

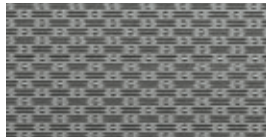

PRESTIGE

COMBINAISONS DE COLORIS INTÉRIEURS

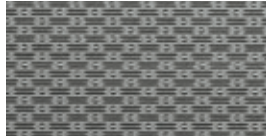
DE SÉRIE

1	2	3	4	5	6
SIÈGE AVEC COUTURES TON SUR TON	BOISERIES	GARNITURE DE PAVILLON MORZINE*	HAUT DE TABLEAU DE BORD AVEC COUTURES TON SUR TON	GARNITURE	MOQUETTE
					
Jet avec coutures Jet	Finition Gloss Black	Jet** ou Light Oyster	Jet avec Jet	Morse Code Aluminium	Jet
					
Latte avec coutures Latte	Finition Gloss Black	Light Oyster	Espresso avec Espresso	Morse Code Aluminium	Espresso
					
Light Oyster avec coutures Light Oyster	Finition Gloss Black	Light Oyster	Oyster avec Oyster	Morse Code Aluminium	Oyster

OPTIONS DE BOISERIES ET FINITIONS

Fibre de carbone, loupe de frêne satinée, ébène brillant, ébène gris, bois satiné veiné, bois de rose satiné ou loupe de noyer brillante

*Garniture de pavillon en suédine disponible en option.

**Garniture de pavillon Jet disponible en option.

5 CHOISISSEZ VOTRE INTÉRIEUR

 Configurez votre véhicule sur jaguar.fr











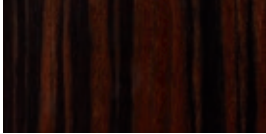



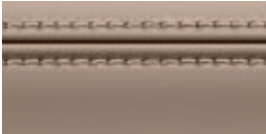



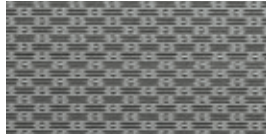





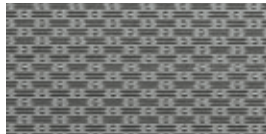

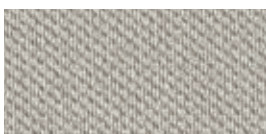

Intérieur présenté : sièges Latte en cuir Windsor avec coutures Latte, haut de tableau de bord Espresso, garniture Morse Code Aluminium, boiserie ébène brillant et garniture de pavillon Light Oyster.



PORTFOLIO

COMBINAISONS DE COLORIS INTÉRIEURS

DE SÉRIE

1	2	3	4	5	6
SIÈGE AVEC COUTURES TON SUR TON	BOISERIES	GARNITURE DE PAVILLON MORZINE*	HAUT DE TABLEAU DE BORD AVEC COUTURES TON SUR TON	GARNITURE	MOQUETTE
					
Jet avec coutures Jet	Ébène brillant	Jet** ou Light Oyster	Jet avec Jet	Morse Code Aluminium	Jet
					
Latte avec coutures Latte	Ébène brillant	Light Oyster	Espresso avec Espresso	Morse Code Aluminium	Espresso
					
Light Oyster avec coutures Light Oyster	Ébène brillant	Light Oyster	Oyster avec Oyster	Morse Code Aluminium	Oyster
					
Espresso avec coutures Espresso	Ébène brillant	Light Oyster	Espresso avec Espresso	Morse Code Aluminium	Espresso
					
Siena Tan avec coutures Siena Tan	Ébène brillant	Jet** ou Light Oyster	Jet avec Jet	Morse Code Aluminium	Jet

OPTIONS DE BOISERIES ET FINITIONS

Finition Gloss Black, Fibre de carbone, loupe de frêne satinée, ébène gris, bois satiné veiné, bois de rose satiné ou loupe de noyer brillante

*Garniture de pavillon en suédine disponible en option.
**Garniture de pavillon Jet disponible en option.

5 CHOISISSEZ VOTRE INTÉRIEUR

 Configurez votre véhicule sur jaguar.fr













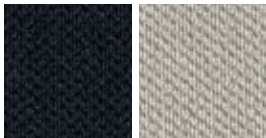





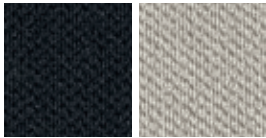

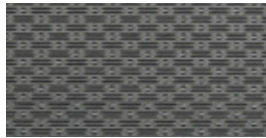

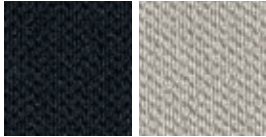

Intérieur présenté : sièges sport Jet et Light Oyster en cuir Taurus perforé avec coutures contrastées Light Oyster, haut de tableau de bord Jet avec coutures contrastées Light Oyster, garniture Dark Morse Code Aluminium et, en option, boiserie bois satiné veiné et garniture de pavillon Light Oyster.

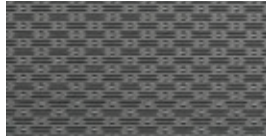

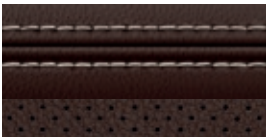
R-SPORT

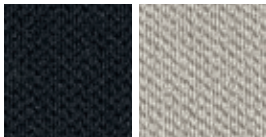
COMBINAISONS DE COLORIS INTÉRIEURS

DE SERIE

1	2	3	4	5	6
<p>SIÈGES BICOLORES AVEC COUTURES CONTRASTÉES</p>  <p>Jet/Jet avec coutures Light Oyster</p>	<p>BOISERIES</p>  <p>Finition Gloss Black</p>	<p>GARNITURE DE PAVILLON MORZINE*</p>  <p>Jet ou Light Oyster**</p>	<p>HAUT DE TABLEAU DE BORD AVEC COUTURES CONTRASTÉES</p>  <p>Jet avec Light Oyster</p>	<p>GARNITURE</p>  <p>Dark Morse Aluminium</p>	<p>MOQUETTE</p>  <p>Jet</p>
 <p>Jet/Red avec coutures Red</p>	 <p>Finition Gloss Black</p>	 <p>Jet ou Light Oyster**</p>	 <p>Jet avec Red</p>	 <p>Dark Morse Aluminium</p>	 <p>Jet</p>
 <p>Jet/Light Oyster avec coutures Light Oyster</p>	 <p>Finition Gloss Black</p>	 <p>Jet ou Light Oyster**</p>	 <p>Jet avec Light Oyster</p>	 <p>Dark Morse Aluminium</p>	 <p>Jet</p>
 <p>Brogue/Brogue avec coutures Light Oyster</p>	 <p>Finition Gloss Black</p>	 <p>Jet ou Light Oyster**</p>	 <p>Jet avec Light Oyster</p>	 <p>Dark Morse Aluminium</p>	 <p>Jet</p>

OPTIONS DE BOISERIES ET FINITIONS

Fibre de carbone, loupe de frêne satinée, ébène brillant, ébène gris, bois satiné veiné, bois de rose satiné ou loupe de noyer brillante

*Garniture de pavillon en suédine disponible en option.
 **Garniture de pavillon Light Oyster disponible en option.

5 CHOISISSEZ VOTRE INTÉRIEUR

⚙️ Configurez votre véhicule sur jaguar.fr













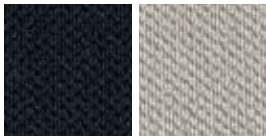





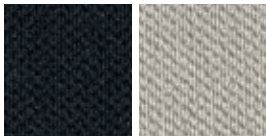
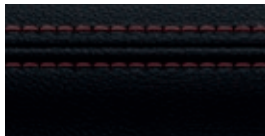

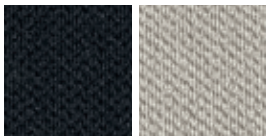

Intérieur présenté : sièges sport Light Oyster et Jet en cuir Taurus perforé avec coutures contrastées Jet, haut de tableau de bord Jet avec coutures contrastées Light Oyster, garniture Dark Hex Aluminium, boiserie ébène gris et garniture de pavillon Jet.

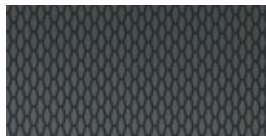

S

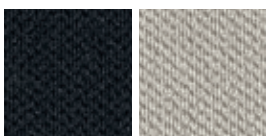
COMBINAISONS DE COLORIS INTÉRIEURS

DE SÉRIE

1	2	3	4	5	6
<p>SIÈGES BICOLORES AVEC COUTURES CONTRASTÉES</p>  <p>Jet/Jet avec coutures Light Oyster</p>	<p>BOISERIES</p>  <p>Ébène gris</p>	<p>GARNITURE DE PAVILLON MORZINE*</p>  <p>Jet ou Light Oyster**</p>	<p>HAUT DE TABLEAU DE BORD AVEC COUTURES CONTRASTÉES</p>  <p>Jet avec Light Oyster</p>	<p>GARNITURE</p>  <p>Dark Hex Aluminium</p>	<p>MOQUETTE</p>  <p>Jet</p>
 <p>Red/Jet avec coutures Jet</p>	 <p>Ébène gris</p>	 <p>Jet ou Light Oyster**</p>	 <p>Jet avec Red</p>	 <p>Dark Hex Aluminium</p>	 <p>Jet</p>
 <p>Light Oyster/Jet avec coutures Jet</p>	 <p>Ébène gris</p>	 <p>Jet ou Light Oyster**</p>	 <p>Jet avec Light Oyster</p>	 <p>Dark Hex Aluminium</p>	 <p>Jet</p>
 <p>Brogue/Brogue avec coutures Light Oyster</p>	 <p>Ébène gris</p>	 <p>Jet ou Light Oyster**</p>	 <p>Jet avec Light Oyster</p>	 <p>Dark Hex Aluminium</p>	 <p>Jet</p>

OPTIONS DE BOISERIES ET FINITIONS

Finition Gloss Black, fibre de carbone, loupe de frêne satinée, ébène brillant, bois satiné veiné, bois de rose satiné ou loupe de noyer brillante

*Garniture de pavillon en suédine disponible en option.
 **Garniture de pavillon Light Oyster disponible en option.

5 CHOISISSEZ VOTRE INTÉRIEUR

 Configurez votre véhicule sur jaguar.fr

Finition Gloss Black

Fibre de carbone

Loupe de frêne satinée

Ébène brillant



Ébène gris



Bois satiné veiné



Bois de rose satiné



Loupe de noyer brillante

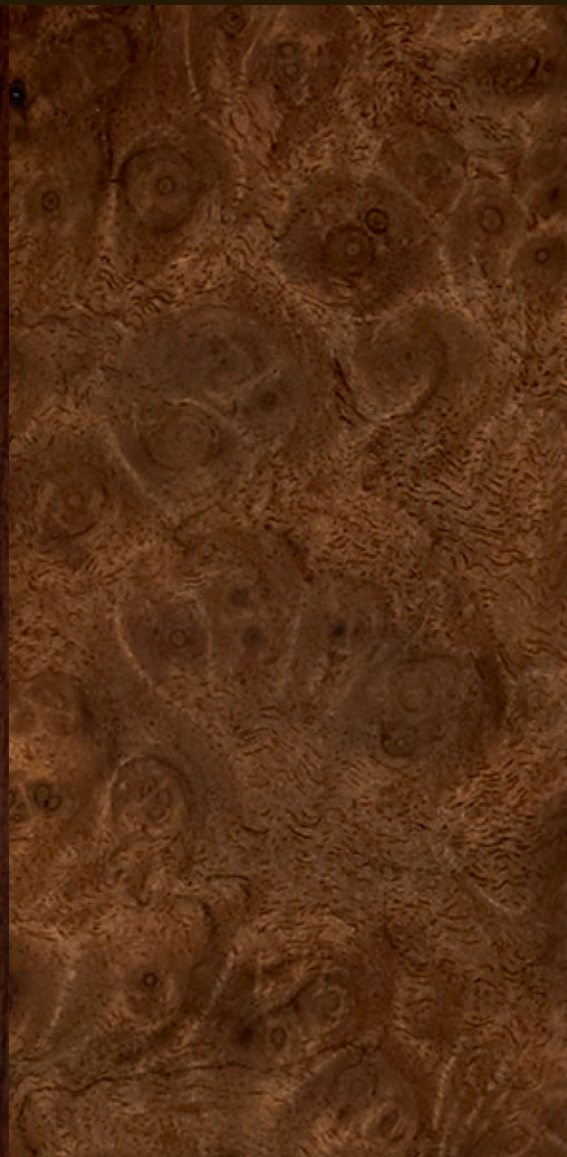

6 CHOISISSEZ VOS ACCESSOIRES JAGUAR

Pour en savoir plus sur la gamme complète d'accessoires Jaguar, rendez-vous chez votre concessionnaire Jaguar le plus proche ou sur accessories.jaguar.com/fr/fr/

Ouïes d'aération latérales
finition noir brillant



Palettes de commande en aluminium



Tapis de sol premium

Tapis de sol en caoutchouc



Coques de rétroviseurs finition noir brillant



Sélecteur de vitesses JaguarDrive
Dessus en cuir



Support pour iPad



Barres de toit



Coffre de toit



Plaques de seuils de portes éclairées



CARACTÉRISTIQUES TECHNIQUES

 Configurez votre véhicule sur jaguar.fr

MOTORISATIONS		E-PERFORMANCE 2 LITRES TURBO DIESEL [2 roues motrices]		20d 2 LITRES TURBO DIESEL [2 roues motrices]		30d V6 3,0 LITRES BI-TURBO DIESEL [2 roues motrices]	
Cylindrée	cm ³	1 999		1 999		2 993	
Puissance maximale	CH CEE (kW)	163 (120)		180 (132)		300 (221)	
	tr/min	4 000		4 000		4 000	
Couple maximal	Nm CEE (lb. ft.)	380		430		700	
	tr/min	1 750-2 500		1 750-2 500		2 000	
PERFORMANCES		MANUELLE	AUTOMATIQUE	MANUELLE	AUTOMATIQUE	AUTOMATIQUE	
0-100 km/h	secondes	8,7	8,7	8,0	8,1	6,2	
0-60 m/h	secondes	8,2	8,2	7,5	7,7	5,8	
Vitesse de pointe	km/h	229	227	230	229	250	
CONSOMMATION DE CARBURANT ¹		MANUELLE	AUTOMATIQUE	MANUELLE	AUTOMATIQUE	AUTOMATIQUE	
Cycle urbain	l/100 km	4,8	5,1	5,1	5,1	6,6	
Cycle extra urbain	l/100 km	3,6	3,6	3,9	3,8	4,8	
Cycle mixte	l/100 km	4,0	4,1	4,3	4,3	5,5	
Émissions de CO ₂	g/km	104	109	114	114	144	
Capacité (utile) du réservoir	litres, approx.	55	55	66	66	66	
DIMENSIONS							
Longueur hors tout	mm	4 954		4 954		4 954	
Largeur hors tout (avec rétroviseurs déployés)	mm	2 091		2 091		2 091	
Largeur hors tout (sans rétroviseurs)	mm	1 880		1 880		1 880	
Hauteur hors tout	mm	1 457		1 457		1 457	
Empattement	mm	2 960		2 960		2 960	
Voie avant	mm	1 605		1 605 (1 597 jantes 20 pouces)		1 605 (1 597 jantes 20 pouces)	
Voie arrière	mm	1 594		1 594 (1 586 jantes 20 pouces)		1 594 (1 586 jantes 20 pouces)	
Garde au sol	mm	116		116		110	
Diamètre de braquage	m	11,61		11,61		11,61	
Contenance du coffre	litres	540		540		540	
POIDS ²		MANUELLE	AUTOMATIQUE	MANUELLE	AUTOMATIQUE	AUTOMATIQUE	
Masse à vide en ordre de marche à partir de	kg	1 545	1 555	1 585	1 595	1 750	
Poids total autorisé en charge	kg	2 190	2 190	2 250	2 250	2 350	
MOTORISATIONS DISPONIBLES							
Pure		●		●		—	
Prestige		●		●		●	
Portfolio		●		●		●	
R-Sport		●		●		●	
S		—		—		—	

● Disponible — Non disponible

¹Les chiffres donnés ci-dessus proviennent de tests effectués par les fabricants officiels et répondent aux exigences de la législation européenne. La consommation d'un véhicule fonctionnant normalement peut différer des chiffres présentés ci-dessus. ²Les poids s'entendent pour des véhicules conformes aux spécifications standard. Les options supplémentaires augmentent le poids.

MOTORISATIONS		25t 2 LITRES TURBO ESSENCE [Automatique]	35t V6 3,0 LITRES SURALIMENTÉ ESSENCE [Automatique]	S V6 3,0 LITRES SURALIMENTÉ ESSENCE [Automatique]		
Cylindrée	cc	1 999	2 995	2 995		
Puissance maximale	CH CEE (kW)	240 (177)	340 (250)	380 (280)		
	tr/min	5 500	6 500	6 500		
Couple maximal	Nm CEE (lb. ft.)	340	450	450		
	tr/min	1 750-4 000	4 500	4 500		
PERFORMANCES		2 roues motrices	2 roues motrices	4 roues motrices	2 roues motrices	4 roues motrices
0-100 km/h	secondes	7,0	5,4	5,4	5,3	5,3
0-60 m/h	secondes	6,7	5,2	5,1	5,1	5,0
Vitesse de pointe	km/h	248	250	250	250	250
CONSOMMATION DE CARBURANT ¹		2 roues motrices	2 roues motrices	4 roues motrices	2 roues motrices	4 roues motrices
Cycle urbain	l/100 km	10,5	11,7	11,9	11,7	11,9
Cycle extra urbain	l/100 km	5,8	6,3	6,7	6,3	6,7
Cycle mixte	l/100 km	7,5	8,3	8,6	8,3	8,6
Émissions de CO ₂	g/km	179	198	204	198	204
Capacité (utile) du réservoir	litres, approx.	74	74	74	74	74
DIMENSIONS						
Longueur hors tout	mm	4 954	4 954	4 954	4 954	4 954
Largeur hors tout (avec rétroviseurs déployés)	mm	2 091	2 091	2 091	2 091	2 091
Largeur hors tout (sans rétroviseurs)	mm	1 880	1 880	1 880	1 880	1 880
Hauteur hors tout	mm	1 457	1 457	1 457	1 457	1 457
Empattement	mm	2 960	2 960	2 960	2 960	2 960
Voie avant	mm	1 605 (1 597 jantes 20 pouces)	1 605 (1 597 jantes 20 pouces)	1 605 (1 597 jantes 20 pouces)	1 605 (1 597 jantes 20 pouces)	1 605 (1 597 jantes 20 pouces)
Voie arrière	mm	1 594 (1 586 jantes 20 pouces)	1 594 (1 586 jantes 20 pouces)	1 594 (1 586 jantes 20 pouces)	1 594 (1 586 jantes 20 pouces)	1 594 (1 586 jantes 20 pouces)
Garde au sol	mm	116	116	116	116	116
Rayon de braquage entre trottoirs	m	11,61	11,61	11,61	11,61	11,61
Contenance du coffre	litres	540	540	540	540	540
POIDS ²		2 roues motrices	2 roues motrices	4 roues motrices	2 roues motrices	4 roues motrices
Masse à vide en ordre de marche à partir de	kg	1 590	1 710	1 760	1 710	1 760
Poids total autorisé en charge	kg	2 210	2 330	2 370	2 330	2 370
MOTORISATIONS DISPONIBLES						
Pure		●	●	●	—	—
Prestige		●	●	●	—	—
Portfolio		●	●	●	—	—
R-Sport		●	●	●	—	—
S		—	—	—	●	●

DIMENSIONS

Largeur hors tout avec rétroviseurs 2 091 mm

Largeur hors tout sans rétroviseurs 1 880 mm

Contenance du coffre 540 Litres

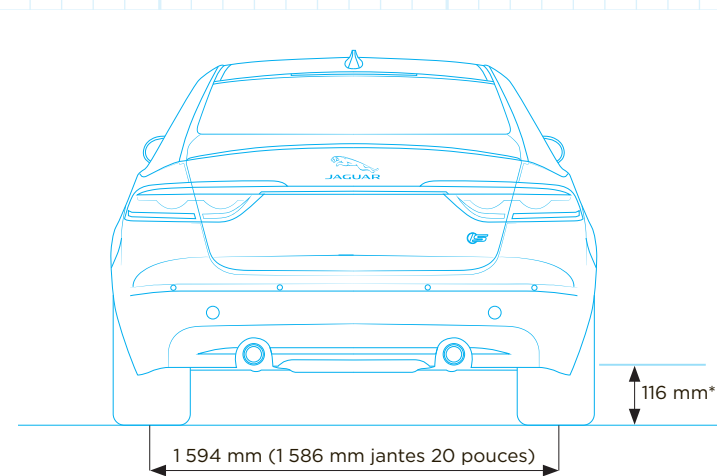
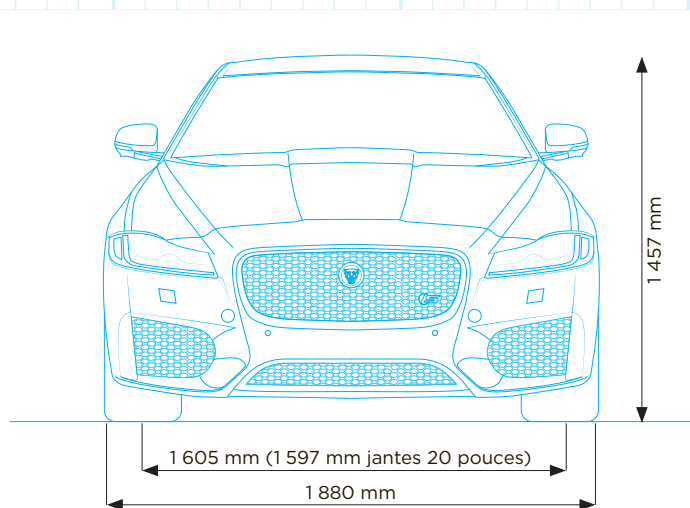

Rayon de braquage
entre trottoirs 11,61 m
de mur à mur 11,94 m

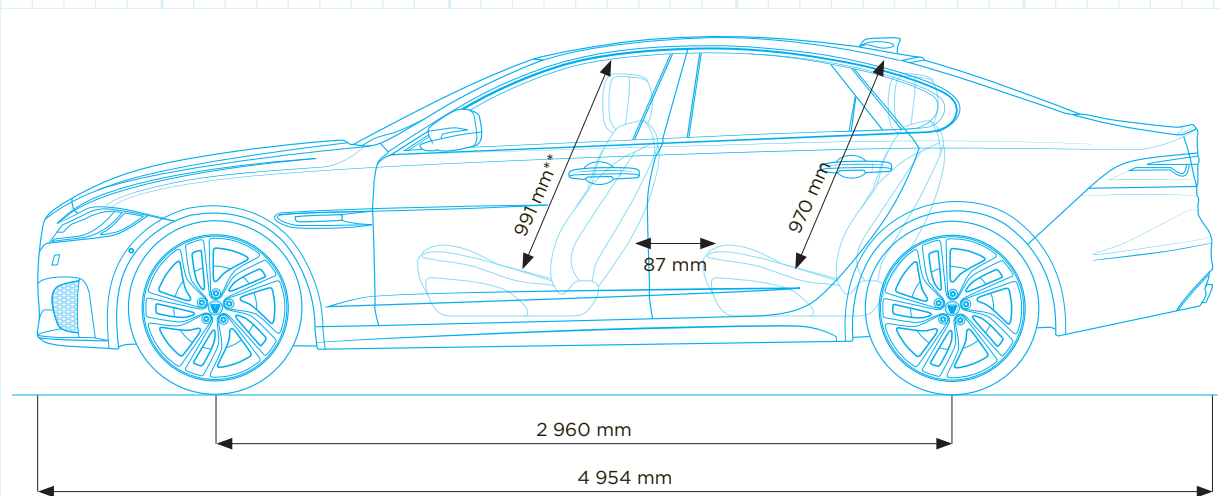
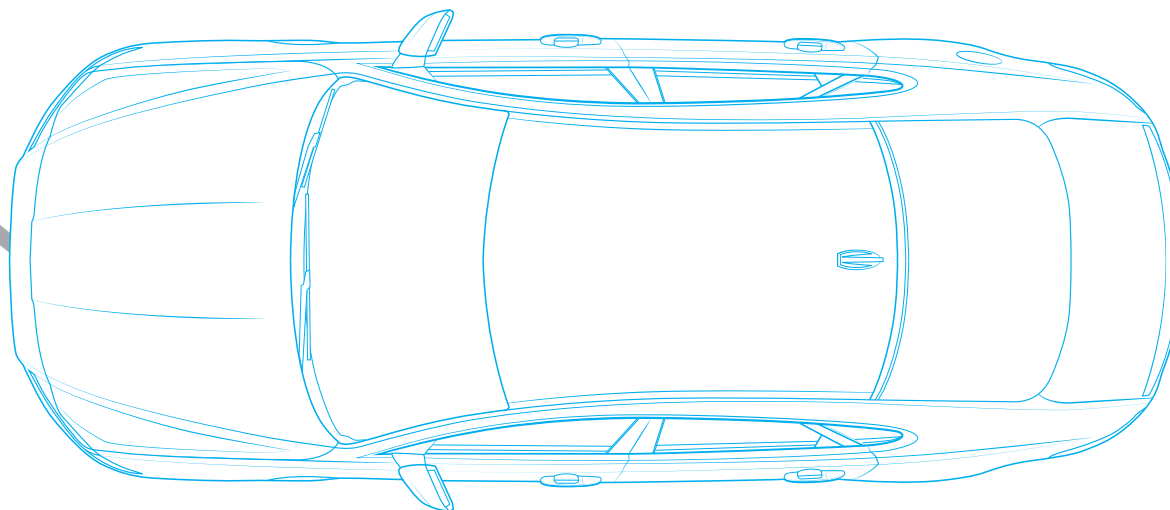

*110 mm pour les motorisations 30d V6 3L Diesel.

**953 mm avec l'option toit ouvrant.

Les dimensions ont été mesurées sur un véhicule avec un poids à vide.

(mesures effectuées selon la méthode d'essai de la norme VDA avec des parallélépipèdes de 200 x 100 x 50 mm)



L'EXPÉRIENCE JAGUAR : LE JAGUAR CLUB

Si vous achetez une Jaguar dans le réseau en France, vous pouvez adhérer gratuitement au Jaguar Club : une multitude de services, d'événements exclusifs et d'avantages, pour un style de vie conjugant élégance et performances. Quels que soient vos goûts et vos activités, vous pourrez profiter de partenariats avec des grandes marques de luxe, dans des conditions privilégiées, réservées aux membres du Jaguar Club.

Pour en savoir plus, rendez-vous sur jaguar.fr/experience-jaguar/jaguar_club



Suivez-nous sur :



Facebook.com



Instagram.com



Twitter.com



Youtube.com

L'UNIVERS JAGUAR

En faisant l'acquisition d'une XF, vous entrez dans l'univers de Jaguar. Nous proposons aux propriétaires de Jaguar un ensemble de services et de produits exclusifs qui leur permettent de profiter de leur véhicule avec la plus grande tranquillité d'esprit.



JAGUAR CARE

Tout achat d'une XF neuve bénéficie du service Jaguar Care qui comprend une garantie de trois ans avec kilométrage illimité et trois ans d'entretien standard offert. Quelle que soit la distance à parcourir, vous pouvez partir en toute sérénité. Pour en savoir plus sur le programme Jaguar Care associé à la XF, rendez-vous sur jaguar.fr



RÉVISIONS

La XF a été conçue pour réduire au maximum les frais de révision du véhicule. Par exemple, grâce à leur conception intelligente et à une technologie de lubrification avancée, les nouveaux moteurs diesel Ingenium n'ont besoin d'une révision que tous les 34 000 km, soit tous les 2 ans*.

PIÈCES DÉTACHÉES D'ORIGINE

Les pièces détachées d'origine Jaguar sont conçues, testées et fabriquées pour répondre à des normes strictes de qualité, de compatibilité et de durabilité. Chaque pièce a été conçue pour être montée exclusivement sur votre XF afin d'assurer à votre véhicule des performances et une longévité optimales.



FLEET & BUSINESS

Jaguar est le constructeur automobile de choix pour les prestations professionnelles avec des modèles très attractifs et un service client exceptionnel. En optant pour Jaguar, les entreprises font le choix de véhicules dynamiques et prestigieux qui reflètent parfaitement leur philosophie et leur image. Nous engageons à fournir un service client de très haute qualité, axé sur les besoins de chaque entreprise. Les véhicules sont maintenus en parfait état de marche, et nous contrôlons en permanence que leurs performances et leur efficacité soient optimales. Pour en savoir plus, rendez-vous sur jaguarbusiness.fr/



FINANCEMENTS JAGUAR

Une Jaguar offre un niveau inégalé de performances et de raffinement. Grâce aux différents financements proposés par Jaguar, l'acquisition d'un véhicule est une démarche à la fois simple et gratifiante. Que ce soit pour l'achat d'un véhicule neuf ou d'occasion, que vous soyez un professionnel ou un particulier, nous vous proposons des solutions de financement adaptées où vous seul êtes décisionnaire. Pour de plus amples informations, rendez-vous chez votre concessionnaire Jaguar le plus proche.



JAGUAR ASSISTANCE

Jaguar Assistance est à vos côtés dans les situations d'urgence, de la panne immobilisante à une simple crevaillon. Vous pouvez compter sur nos services d'assistance, où que vous vous trouviez et en toutes circonstances.



JAGUAR MAGAZINE

Jaguar Magazine est le magazine officiel de Jaguar Cars. Il présente les nouvelles Jaguar F-TYPE, XJ, XF et XE, et ouvre les portes d'un monde de luxe, de style, de design et de voyages.

JAGUAR COLLECTION

La toute dernière gamme de la Jaguar Collection a été réalisée avec le même soin et le même souci du détail que tous nos véhicules. Nous utilisons exclusivement des matériaux de haute qualité pour la confection de nos vêtements et de nos accessoires de voyage. Nous proposons également une collection en hommage à la tradition Jaguar qui célèbre les succès passés avec des objets et des vêtements inspirés de la course automobile.

GLOSSAIRE

A

AFFICHAGE VIRTUEL DES INSTRUMENTS 12,3 POUCES

Le panneau d'affichage virtuel des instruments 12,3 pouces est un écran TFT (Thin Film Transistor) qui remplace le tableau de bord traditionnel. Il affiche toutes les informations essentielles. Quatre thèmes graphiques sont proposés, ainsi que la navigation 3D.

AFFICHE MULTI-TOUCH 10,2 POUCES

La méthode de saisie multi-touch de l'écran 10,2 pouces InControl Touch Pro permet de reconnaître des points de contact multiples. Cette technologie permet d'accéder de façon fluide et intuitive aux différentes fonctionnalités du système grâce à des commandes tactiles telles que l'étirement pour zoomer.

AIDE AU STATIONNEMENT AVANCÉE

L'aide au stationnement avancée comprend toutes les fonctionnalités de l'Aide au stationnement (voir page 51) auxquelles viennent s'ajouter les caméras de proximité avec vue d'intersection et la vision à 360° avec détection des objets durant les manœuvres. Cela permet de manœuvrer avec assurance dans les espaces les plus réduits, à des vitesses allant jusqu'à 16 km/h.

ALERTE DE RISQUE DE COLLISION FRONTALE

Si un risque de collision frontale est détecté, le système déclenche une alerte sonore et une alerte visuelle sur le tableau de bord.

AMORTISSEURS

Les amortisseurs sont conçus pour absorber les forces qui agissent sur la suspension pour un meilleur confort et une maîtrise accrue du véhicule.

C

CARTE SD

Une carte SD est une carte mémoire flash permettant de stocker des volumes importants de données dans un format compact.

CLIMATISATION QUATRE ZONES

L'ajustement automatique de la climatisation quatre zones offre à chaque passager un confort personnalisé.

COEFFICIENT DE TRAÎNÉE

Le coefficient de traînée mesure le niveau d'aérodynamisme du véhicule. Voir la définition de Cx.

CONNEXION MHL

L'interface MHL (interface mobile haute définition) permet d'établir une connexion entre le système d'infodivertissement InControl et un appareil personnel. Il permet un transfert fluide de données audio et vidéo.

Cx.

L'unité Cx. correspond au coefficient de traînée du véhicule. Ce coefficient indique le niveau de qualités aérodynamiques du véhicule. Plus il est bas et plus cela signifie que le design du véhicule est efficace en termes d'aérodynamisme.

D

DISQUE SSD

Les disques durs SSD sont des appareils de stockage ne possédant aucun élément mobile et permettant un transfert rapide de données volumineuses.

E

ÉCLAIRAGE INTÉRIEUR AMBIANT

L'éclairage intérieur ambiant permet d'éclairer de façon pratique certaines fonctionnalités à l'intérieur de la XF et de mettre en valeur ses finitions tout en baignant l'habitacle d'une douce lumière phosphorescente bleue.

ÉCLAIRAGE INTÉRIEUR AMBIANT CONFIGURABLE

L'éclairage intérieur ambiant configurable permet d'éclairer de façon pratique certaines fonctionnalités à l'intérieur de la XF et de mettre en valeur ses finitions tout en inondant l'habitacle d'une lumière agréable. Il est proposé avec 10 choix de couleurs.

F

FEUX DE JOUR EN FORME DE J EXCLUSIFS À JAGUAR

Il s'agit de feux de jour à LED situés à l'intérieur des phares mais indépendants de ces derniers et qui se démarquent par leur forme en J. Ils contribuent à renforcer la forte identité visuelle de la XF.

G

GPS

Le Géo-positionnement par Satellite (GPS) a recours à des satellites pour déterminer la position du véhicule. Le système exploite également les données des cartes routières qu'il a en mémoire pour guider le véhicule et le localiser.

I

INCONTROL SECURE

InControl Secure permet de localiser le véhicule en cas de vol. La technologie de suivi vous prévient en cas de tentative de vol et transmet la position du véhicule aux autorités compétentes afin qu'il puisse être retrouvé rapidement.

J

JAGUARDRIVE CONTROL

Ce système interagit avec le système de contrôle de stabilité dynamique ainsi qu'avec les systèmes chargés de la gestion du moteur et de la transmission pour modifier les caractéristiques de la cartographie du moteur, des changements de rapports et des freins. Il propose différents modes de conduite conçus pour optimiser le comportement du véhicule en fonction des conditions de route et du style de conduite.

JAGUARDRIVE SELECTOR

Le sélecteur de vitesses JaguarDrive Selector s'élève de la console centrale au démarrage. Il s'agit d'un sélecteur rotatif à transmission automatique qui vous laisse passer rapidement d'un mode à l'autre.

L

LIMITEUR DE VITESSE INTELLIGENT

Lorsqu'il est activé, le limiteur de vitesse intelligent permet de limiter la vitesse du véhicule grâce à la fonction de reconnaissance des panneaux de signalisation.

M

MODE ÉCO

Le Mode Éco favorise une conduite économique en réduisant la sensibilité de l'accélérateur, en adaptant la cartographie du moteur et, sur les transmissions manuelles, en indiquant les changements de rapports opportuns. Il permet également de réduire la consommation de carburant en diminuant l'énergie que la climatisation et le système audio empruntent au moteur.

MODE HIVER

En activant le mode hiver, le système amortit automatiquement l'accélération et assouplit le passage des rapports pour un meilleur contrôle en cas de surface glissante.

MOTEURS INGENIUM

Les moteurs Ingenium sont fabriqués au Royaume-Uni, dans notre unité de production de pointe des West Midlands, spécialisée dans la fabrication de moteurs. Ces moteurs en aluminium se caractérisent par une construction légère, des blocs-cylindres rigides et des injecteurs découplés, se traduisant par une réduction des vibrations et du niveau sonore pour une expérience de conduite plus agréable. Leurs technologies avancées réduisent les frottements internes et améliorent les performances et le raffinement. En outre, la technologie de Réduction Catalytique Sélective, associée à un nouveau système de recirculation basse pression des gaz d'échappement, permettent de réduire considérablement les émissions de CO₂ et d'oxyde d'azote des moteurs diesel.

N

NAVIGATION À L'ESTIME

La navigation à l'estime se sert de capteurs qui calculent jusqu'à 40 fois par seconde la direction du véhicule, la rotation et l'inclinaison des roues pour déduire de façon précise la position du véhicule, même lorsqu'il n'y a aucun signal GPS.



P

PACK CONNECTIVITÉ

Le pack Connectivité comprend un ensemble d'applications et de technologies visant à optimiser votre connexion avec votre XF et le monde extérieur en vous offrant une connexion Internet, des applications embarquées optimisées et un contrôle à distance de votre véhicule.

PHARES À LED ADAPTATIFS

Les phares à LED adaptatifs suivent la direction du véhicule, afin d'éclairer les angles plus en profondeur. Ils réorientent leur faisceau dès que les clignotants s'allument et, grâce à la fonction de feux de route automatique, ils passent automatiquement en feux de croisement pour éviter d'éblouir les autres conducteurs.

PHARES À LED AVEC FEUX DE JOUR À LED EN FORME DE J

Une multitude d'émetteurs LED très puissants permettent d'obtenir un excellent éclairage même dans des conditions de faible luminosité. Ils sont accompagnés de feux de jour à LED en forme de J avec clignotants à LED intégrés. Ils sont dotés du système d'éclairage adaptatif et de la fonction de feux de route automatique.

PHARES XÉNON

Les phares bi-fonction au xénon offrent une meilleure visibilité et sont soulignés par des feux de jour à LED en forme de J pour une signature visuelle distinctive.

PRISES AUXILIAIRES

Les prises auxiliaires (AUX) permettent d'obtenir une sortie audio pour les appareils personnels.

R

RADIO DAB

La radio DAB (Radiodiffusion sonore numérique) offre une réception d'une clarté exceptionnelle, un large choix de stations ainsi qu'un texte défilant avec des informations sur la station, le programme ou la chanson que vous écoutez.

S

SYSTÈME INTELLIGENT STOP/START

Le système Stop/Start est une technologie qui coupe le moteur lorsqu'il n'est pas sollicité, permettant ainsi de réaliser des économies de carburant et de réduire les émissions de CO₂ du véhicule. Le moteur redémarre instantanément dès que le conducteur lâche la pédale de frein. Et il fonctionne de nouveau à pleine capacité avant que le conducteur n'ait posé le pied sur l'accélérateur.

V

VUE SATELLITE

Si l'option est choisie, la vue satellite est obtenue via le système de navigation.

Meridian est la marque déposée de Meridian Audio Limited.

AdBlue® est la marque déposée de Verband der Automobilindustrie e. V. (VDA).

La marque déposée et le logo Bluetooth® sont la propriété de Bluetooth SIG, Inc. Leur utilisation par Jaguar Land Rover Limited est soumise à licence.

iPod, iPod touch et iPad sont des marques déposées d'Apple Inc., société enregistrée aux États-Unis et dans d'autres pays.

AVIS IMPORTANT

Jaguar Land Rover Limited applique une politique d'amélioration permanente des spécifications, de la conception et de la fabrication de ses véhicules. C'est pourquoi, malgré le soin apporté à l'exactitude des informations qui figurent dans cette brochure, celle-ci ne saurait constituer un guide infallible des spécifications actuelles de nos produits ni une offre commerciale contractuelle d'un véhicule particulier. Les distributeurs et les concessionnaires ne sauraient être considérés comme des agents de Jaguar Land Rover Limited par quelque action ou représentation expresse ou implicite que ce soit. Les comparaisons sont basées sur les données et les tests du constructeur. Les cuirs de nos modèles sont d'origine bovine.

COULEURS

Les couleurs imprimées et présentées en ligne sont à titre indicatif uniquement.

JAGUAR INNOVE EN MATIÈRE D'ENVIRONNEMENT

Jaguar est fière de poursuivre la tradition de l'entreprise par son approche de l'innovation au service de l'environnement. Par le choix de matériaux légers et de méthodes de production allégées, par le rendement écoénergétique des moteurs et par l'efficacité de ses concepts, Jaguar agit dans le souci du développement durable et souhaite réduire les répercussions de son activité sur le milieu naturel.

Le modèle emblématique de Jaguar, la XJ fut la première voiture de la société à obtenir la certification internationale ISO14040 pour son cycle de vie complet. Cette certification mesure l'impact environnemental de la XJ, depuis l'approvisionnement en pièces et composants jusqu'au procédé de fabrication, tout au long de sa vie utile jusqu'à sa mise au rebut. Mais ce n'est pas tout. Chaque nouvelle Jaguar est conçue pour être recyclable et réutilisable à 85 %, à savoir récupérable et réutilisable à 95 % dont 10 % potentiellement pour la production d'énergie.

L'utilisation novatrice de l'aluminium léger dans la fabrication de la XF, la XE, la XJ et la F-TYPE, (jusqu'à 50% de leur structure) apporte des avantages considérables en termes de performance. Ces avantages incluent une consommation de carburant plus faible, une réduction des émissions de CO₂ et un comportement dynamique inhérent à cette légèreté. Jaguar se donne pour objectif constant de s'assurer que les débris d'aluminium récupérés de la phase d'emboutissage soient triés puis recyclés sur un circuit court pour être refondus en feuilles de qualité équivalente, réduisant ainsi les émissions de CO₂ durant la phase de production. Jaguar s'engage à réduire sa dépendance envers les combustibles fossiles, à utiliser moins de ressources et à générer moins de déchets.

Ce cahier des charges vise à réduire de 25 % les émissions de CO₂ liées à ses activités et à ses déchets enfouis, à améliorer ses compétences logistiques (15 %) et sa consommation d'eau (10 %) – ces chiffres étant basés sur les véhicules construits depuis 2007. De plus, au Royaume-Uni, depuis 2009, toutes les émissions de CO₂ encourues lors de l'assemblage des Jaguar sont compensées à 100 %. Pour chaque tonne de CO₂ émise lors de l'assemblage, Jaguar investit dans des projets qui permettent de réduire l'équivalent d'une tonne de CO₂ autre part. Compte tenu de la croissance des ventes de la société à l'échelle mondiale et de la hausse des investissements dans des équipements plus efficaces, nous sommes fiers d'avoir atteint (et parfois même excédé) les objectifs que nous nous étions fixés pour 2012 en termes d'innovation environnementale. Et nous sommes sur la bonne voie pour atteindre notre objectif de réduire de 25 % nos émissions de gaz d'échappement d'ici 2015.

Nous nous sommes fixés de nouveaux objectifs à atteindre d'ici 2020 : continuer de diminuer nos émissions de gaz d'échappement, et parvenir à zéro déchet. À ce jour, l'entreprise a compensé plus de 6 millions de tonnes de CO₂, créant plus de 4 000 emplois directs dans 60 projets de réduction d'émissions à travers 17 pays, impliquant plus d'un million de personnes.

Mais nos efforts ne s'arrêtent pas là. L'usine de fabrication est certifiée ISO 14001 depuis 1998 et nous avons atteint le niveau de Platinum Plus dans l'indice des sociétés responsables du Royaume-Uni (Community Corporate Responsibility Index).

Jaguar recommande l'utilisation exclusive des produits Castrol® EDGE™ Professional.

Cette brochure concerne la variante XF-006

Jaguar France, Division de Jaguar Land Rover SAS, société par actions simplifiées au capital de 3 115 880 euros, domiciliée au 165 boulevard de Valmy - CS 70001-92706 Colombes cedex, immatriculée au RCS de Nanterre sous le numéro 509 016 804.

Jaguar Land Rover Limited
Siège social : Abbey Road, Whitley,
Coventry CV3 4LF, Royaume-Uni
Immatriculée en Angleterre sous le n°: 1672070
www.jaguar.fr

Imprimé en Angleterre, Octobre 2015/16MY
JLM/11/02/30/1015

MODÈLE PRÉSENTÉ SUR LES COUVERTURES AVANT ET ARRIÈRE : XF S EN COLORIS
GLACIER WHITE AVEC EN OPTION : JANTES ALLIAGE LABYRINTH 20 POUCES,
PHARES À LED ET BLACK PACK EXTÉRIEUR

