

JAGUAR XF BERLINE ET NOUVELLE JAGUAR XF SPORTBRAKE



THE ART OF PERFORMANCE





BY APPOINTMENT TO
HM THE QUEEN
MANUFACTURERS OF
MOTOR VEHICLES
JAGUAR LAND ROVER LIMITED
COVENTRY



BY APPOINTMENT TO
HRH THE DUKE OF EDINBURGH
MANUFACTURERS OF
MOTOR VEHICLES
JAGUAR LAND ROVER LIMITED
COVENTRY



BY APPOINTMENT TO
HRH THE PRINCE OF WALES
MANUFACTURERS OF
MOTOR VEHICLES
JAGUAR LAND ROVER LIMITED
COVENTRY



THE ART OF PERFORMANCE

Jour après jour, nous cherchons à repousser les limites de la performance : de nos propres performances, mais aussi de celles de nos véhicules. Nous innovons, nous concevons, nous créons. Nous maîtrisons les règles pour mieux nous en affranchir. Et pour aller sans cesse de l'avant, en s'affranchissant des conventions.

Jaguar. L'art de la performance.





SOMMAIRE

INTRODUCTION

Le concept XF	06
Les points forts de la XF	08

DESIGN

Extérieur - Les grandes lignes	10
L'aérodynamisme	12
Intérieur	15
Espace intérieur	17
Espace et polyvalence	19

PERFORMANCES

Vue d'ensemble des moteurs	22
Aérodynamisme avancé	26
Structure légère en aluminium	29
Châssis et suspension	30

TECHNOLOGIES D'AIDE À LA CONDUITE

Dynamique de Conduite Avancée	32
Conduire en toute confiance	34
Une transmission à la pointe de la technologie	37
Commande vectorielle de couple (Torque Vectoring)	39
Stabilité et maîtrise	41
Affichage tête haute	43

TECHNOLOGIES INCONTROL

Infodivertissement et connectivité	44
Touch et Connect	47
Touch Pro et Connect Pro	49
Système audio	50

SÉCURITÉ

Système d'assistance du conducteur	52
------------------------------------	----

PERSONNALISATION

Personnalisez votre XF	54
Choisissez vos moteurs	56
Choisissez votre modèle	60
Choisissez vos options	62
Choisissez votre coloris	70
Choisissez vos jantes	72
Choisissez votre intérieur	74
Choisissez vos accessoires Jaguar	88
Caractéristiques techniques	96
Dimensions	100

L'UNIVERS JAGUAR

Jaguar experience: Le Jaguar Club	104
L'univers Jaguar	106
Glossaire et mentions légales	108



Scannez-moi pour en découvrir davantage sur la Jaguar XF.

VÉHICULES PRÉSENTÉ : XF S SPORTBRAKE EN YULONG WHITE ET XF R-SPORT BERLINE EN CORRIS GREY AVEC OPTIONS (DISPONIBLE DANS CERTAINS PAYS UNIQUEMENT)

LES VÉHICULES PRÉSENTÉS ICI APPARTIENNENT À LA GAMME JAGUAR INTERNATIONALE. LES CARACTÉRISTIQUES TECHNIQUES, LES OPTIONS ET LA DISPONIBILITÉ VARIENT D'UN MARCHÉ À L'AUTRE. RENSEIGNEZ-VOUS AUPRÈS DE VOTRE CONCESSIONNAIRE JAGUAR



INTRODUCTION

LE CONCEPT XF

La XF est un modèle inédit, inspiré du succès rencontré par la Jaguar la plus primée de tous les temps. Combinaison inégalée de style et de matières, elle offre une alliance particulièrement séduisante de design, de dynamisme et de raffinement qui en fait une voiture à la fois exaltante et efficiente. Cet équilibre est sublimé par l'emploi de technologies innovantes qui assurent toutes les fonctions de sécurité, de connexion et de divertissement dont vous avez besoin.

Jaguar a étoffé sa gamme de moteurs pour la XF, avec le moteur Ingenium 2.0L Diesel à double turbocompresseur de 240ch CEE et un nouveau moteur Ingenium 2.0L essence à turbocompresseur de 200ch CEE ou 250ch CEE. Ces motorisations offrent des performances exceptionnelles tout en maîtrisant la consommation de carburant et le niveau d'émissions de CO₂. La XF est à présent munie de l'option quatre roues motrices avec dynamique de transmission intelligente (IDD) pour de meilleures performances sur routes difficiles.

Digne héritière de la XE pour sa sportivité et de la XJ pour son luxe ultime, la XF a su trouver sa place de berline sportive dans le panthéon des Jaguar emblématiques. C'est en fusionnant ces qualités exceptionnelles que nous avons imaginé la XF, la berline haut de gamme la plus dynamique de sa génération.

VÉHICULES ILLUSTRÉS : XF S SPORTBRAKE EN YULONG WHITE ET XF R-SPORT BERLINE EN CORRIS GREY AVEC OPTIONS (DISPONIBLE DANS CERTAINS PAYS UNIQUEMENT)



LES POINTS FORTS DE LA XF

Conception précise, design contemporain, technologies innovantes : la XF ne laisse rien au hasard et c'est ce qui en fait un véhicule d'exception.

EFFICACITÉ ET PERFORMANCES†

La gamme XF est proposée avec des motorisations hautes performances. Que ce soit en termes d'émissions de CO₂ (104 g/km‡), de consommation de carburant (4,0 l/100 km‡) ou encore d'accélération (0 à 100 km/h en 5,3 secondes‡), chaque profil de conducteur trouvera un modèle fait pour lui dans la gamme XF.

SUSPENSION PNEUMATIQUE ARRIÈRE

Même lorsque l'espace de chargement est plein, la XF Sportbrake reste confortable et garde son excellente tenue de route grâce à la suspension pneumatique arrière autoréglable. Ce système gonfle automatiquement les ressorts pneumatiques pour contrebalancer le poids des charges lourdes, afin d'assurer l'horizontalité de la garde au sol et du châssis.

DESIGN DYNAMIQUE

Avec sa ligne de toit épurée et profilée et son toit panoramique en verre de 1,6 m² disponible en option, la XF Sportbrake ne fait aucun compromis entre polyvalence et caractère. Proportions parfaites pour accueillir plus de bagages et assurer une excellente aérodynamique.



TECHNOLOGIES D'ASSISTANCE INTELLIGENTES‡

La gamme de technologies innovantes dont a été dotée la XF rend la conduite à la fois plus sûre et plus agréable. La XF est équipée de phares à LED adaptatifs, de la reconnaissance des panneaux de signalisation, du régulateur de vitesse adaptatif, de l'assistance au maintien de file avec détection de somnolence du conducteur, du freinage d'urgence autonome, du régulateur de vitesse adaptatif avec assistance embouteillage, de l'aide au stationnement et de la surveillance des angles morts avec assistance active. Avec le coffre mains libres à ouverture électrique, le coffre s'ouvre et se ferme même lorsque vous avez les bras encombrés. Il vous suffit de passer le pied sous les côtés arrière de la voiture pour ouvrir ou fermer le coffre.

*Disponible uniquement sur la XF berline.

**Uniquement sur la XF berline. Le coefficient de traînée de la XF Sportbrake est de 0,29 Cx.

†Certains des fonctionnalités décrites sont en option et disponibles uniquement dans certains pays.

‡Équipement disponible uniquement avec le pack Touch Pro.

§Les chiffres du rendement et des performances du moteur ne concernent que la XF berline.

¶Pour avoir les spécifications détaillées de la XF berline et de la Sportbrake, veuillez consulter les pages 96-99.

VÉHICULES ILLUSTRÉS : XF S SPORTBRAKE EN YULONG WHITE ET XF R-SPORT BERLINE EN CORRIS GREY AVEC OPTIONS (DISPONIBLE DANS CERTAINS PAYS UNIQUEMENT)

FINITIONS SOIGNÉES ET VOLUMES GÉNÉREUX

Un habitacle contemporain et luxueux, où chaque détail est réalisé avec le plus grand soin et où la sensation d'espace invite à la détente et fait de chaque trajet un plaisir constamment renouvelé. Les passagers avant et arrière apprécieront l'espace au niveau des jambes, des genoux et de la tête, l'un de plus généreux de sa catégorie. Grâce à la configuration 40 / 20 / 40 de la banquette arrière, les sièges arrière se rabattent pour apporter un gain de volume et de flexibilité.

CONNECTIVITÉ

Les trajets en XF sont rendus encore plus plaisants par la présence des technologies InControl. InControl est une gamme de produits et services qui vous connectent à votre XF et lui permettent de toujours garder le contact avec le monde extérieur. Ainsi, vous êtes toujours connecté. Avec l'option écran double vision⁺⁺, le conducteur et le passager avant peuvent visionner des contenus différents sur le même écran tactile.

ARCHITECTURE LÉGÈRE EN ALUMINIUM

D'une extrême robustesse, la structure légère en aluminium de la XF offre une tenue de route précise et sportive associée à un rendement énergétique impressionnant.

UNE TRANSMISSION À LA POINTE DE LA TECHNOLOGIE

La XF peut être choisie sur les moteurs essence et Diesel (hors V6 Diesel), avec l'option transmission intégrale qui comprend le système dynamique de transmission intelligente (IDD). Le mode Adaptive Surface Response (AdSR) peut aussi être choisi en option. Ces systèmes favorisent la conduite légendaire de Jaguar et donnent plus d'assurance dans toutes les conditions.

AÉRODYNAMISME AVANCÉ

Le coefficient de traînée de la XF n'est que 0,26 Cx^{**}. Même le bas de caisse a été conçu de façon à être le plus fluide et aérodynamique possible, tandis que le flux d'air est optimisé au niveau des passages de roues par la présence d'ouvertures situées sur le bouclier avant. Summum de raffinement et d'efficacité, la XF est capable de fendre l'air sans un bruit.





DESIGN EXTÉRIEUR - LES GRANDES LIGNES

➤ PURETÉ
DES LIGNES

PHARES À
LED ADAPTATIFS

VÉHICULE PRÉSENTÉ À DROITE : XF R-SPORT BERLINE EN CORRIS GREY
AVEC OPTIONS (DISPONIBLE DANS CERTAINS PAYS UNIQUEMENT)

"Nous nous sommes appliqués à épurer au maximum son design pour ne conserver que l'essentiel. Après tout, les meilleurs designers ont toujours privilégié le minimalisme."

Ian Callum, directeur du design de Jaguar.

La XF est en effet une illustration parfaite de la philosophie Jaguar qui s'attache à créer des lignes pures et sobres. Le résultat est une silhouette empreinte de caractère et de dynamisme qui vient améliorer l'aérodynamisme, la visibilité, la stabilité et la sécurité du véhicule. La XF est proposée avec des phares à LED adaptatifs* soulignés par des feux de jour à LED en forme de J pour une signature visuelle distinctive. La qualité de la luminosité générée par les phares à LED est proche de la lumière du jour, ce qui permet de mieux distinguer les objets et de réduire la fatigue oculaire la nuit.

*En option. Les phares Xénon ou halogènes sont disponibles en fonction du modèle choisi.



L'AÉRODYNAMISME

➤ UN DESIGN FAVORISANT
L'AÉRODYNAMISME

UN DESIGN INSPIRÉ
DE LA F-TYPE

Les courbes élancées de la XF se veulent naturellement aérodynamiques. Ses formes judicieusement pensées améliorent sa tenue de route, sa dynamique et son raffinement. Le flux d'air qui traverse et entoure la voiture est précisément géré. De chaque côté de la calandre, les admissions aspirent l'air avant de l'expulser dans les passages de roue pour réduire les turbulences. Avec le flux d'air le long de la voiture, les différences de pression, pouvant provoquer une traînée, sont limitées par les flancs à l'aérodynamique optimisée.



Reliés par une ligne horizontale et arborant deux demi-courbes lumineuses, les feux arrière de la XF sont directement inspirés de ceux de la F-TYPE. Les feux stop à LED éclairent non seulement mieux que les lampes halogènes, mais ils consomment également moins, contribuant ainsi à l'efficacité de la XF. Les phares à LED éclairent également avec un temps de réaction plus court, ce qui permet aux véhicules derrière vous de réagir plus rapidement lorsque vous freinez. L'intérieur des feux arrière présente un jeu lumineux de rayures très fines : un exemple parmi tant d'autres de finitions raffinées.

VÉHICULES ILLUSTRÉS : XF S SPORTBRAKE EN YULONG WHITE ET XF R-SPORT BERLINE EN CORRIS GREY AVEC OPTIONS
(DISPONIBLE DANS CERTAINS PAYS UNIQUEMENT)





HOME 17:06

Darkness Olive Gully 11:11	21°C 21°C 100% 100%
Local 10:15 10:15	High SE Kensington

Navigation icons: Home, Search, Phone, Navigation, Media, Settings, App Store, Google Play.

SYNC, Bluetooth, Wi-Fi, Navigation, Auto, Max A/C, A/C

Start/Stop buttons

P R N D S

Drive mode selector



INTÉRIEUR



INVITATION AU
SPECTACLE

FINITIONS SOIGNÉES
ET STYLE CONTEMPORAIN

Dès que vous pénétrez dans la XF, le bouton de démarrage vous invite à l'activer. Imitant les pulsations d'un cœur, il crée instantanément un lien émotionnel fort entre le conducteur et son véhicule. Le double battement lumineux symbolise la fréquence cardiaque du jaguar au repos : 72 pulsations par minute. La XF est sur le qui-vive, prête à bondir. Appuyez sur le bouton Start. Votre véhicule s'anime et son éclairage ambiant s'illumine. Il s'ensuit un enchaînement parfaitement chorégraphié : les ouïes d'aération s'ouvrent, le sélecteur JaguarDrive se soulève tout en douceur et le moteur s'éveille. Votre XF n'attend que vous.

À l'intérieur, la XF offre un niveau de confort inégalé, une sensation de bien-être intense et une abondance de fonctionnalités. Le nombre de commandes et de boutons a été réduit au strict minimum pour une plus grande facilité d'utilisation et une ambiance plus sobre. Quelle que soit la combinaison que vous choisissiez pour l'intérieur de votre XF, tous les matériaux utilisés sont invariablement de la plus grande qualité. Les cuirs et les différentes finitions sont sélectionnés avec le plus grand soin afin que tout ce qui entre dans la réalisation de l'habitacle de la XF offre un toucher agréable et luxueux. Et que vous fassiez le choix de l'aluminium, de la fibre de carbone ou de boiseries pour mettre en valeur nos cuirs somptueux, l'intérieur de votre XF vous apportera un plaisir tactile et visuel incomparable.

Pour renforcer la sensation de bien-être dans l'habitacle, la XF Sportbrake propose un nouveau système d'ionisation qui améliore la qualité de l'air. Grâce à ce système disponible en option, l'air passe dans un ionisateur qui filtre et purifie le débit d'air avant qu'il ne circule dans l'habitacle. Ce système neutralise les odeurs, limite les bactéries et les émissions polluantes pour créer un environnement plus agréable et sain à bord.

INTÉRIEUR PRÉSENTÉ : XF S BERLINE AVEC SIÈGES COULEUR LIGHT OYSTER/EBONY, HAUT DE TABLEAU DE BORD COULEUR EBONY AVEC COUTURES CONTRASTÉES, MOQUETTE ET GARNITURE DE PAVILLON EBONY AVEC DE NOMBREUX ÉQUIPEMENTS EN OPTION (SELON LES PAYS)





1. Hauteur sous pavillon 970 mm (994 mm* sur la XF Sportbrake) 2. Espace pour les genoux 87 mm

ESPACE INTÉRIEUR



UN ESPACE GÉNÉREUX À L'ARRIÈRE

UNE POLYVALENCE IMPRESSIONNANTE

Dans la XF berline comme dans la XF Sportbrake, les places arrière de la XF offrent aux passagers luxe, espace et polyvalence. L'espace pour les genoux fait partie des plus généreux de la catégorie, tandis que le grand espace pour les jambes et la hauteur sous pavillon vous permettent de vous détendre complètement. Autant de détails qui, ajoutés les uns aux autres, renforcent le confort et le bien-être des passagers.

L'éclairage intérieur améliore grandement l'ambiance générale de la XF. En optant pour l'éclairage ambiant intérieur configurable, vous pourrez ainsi à tout moment choisir parmi une sélection de dix couleurs d'éclairage. Cette polyvalence s'étend également à l'option climatisation quatre zones qui permet à chaque passager de régler son environnement comme il le souhaite.

Avec son espace de chargement de 540 litres, la XF berline prend soin de vos bagages. Pour encore plus de souplesse, utilisez la banquette arrière 40:20:40 pour un espace de chargement impressionnant de 885 litres.

*1 020 mm avec le toit panoramique fixe disponible en option sur la XF Sportbrake.

INTÉRIEUR PRÉSENTÉ : XF S BERLINE AVEC SIÈGES COULEUR LIGHT OYSTER/EBONY, HAUT DE TABLEAU DE BORD COULEUR EBONY AVEC COUTURES CONTRASTÉES, MOQUETTE ET GARNITURE DE PAVILLON EBONY AVEC DE NOMBREUX ÉQUIPEMENTS EN OPTION (SELON LES PAYS)



ESPACE ET POLYVALENCE



ESPACE DE CHARGEMENT IMPORTANT

CLÉ LOISIRS

L'habitacle polyvalent de la XF Sportbrake est conçu pour répondre aux exigences de votre mode de vie. Son espace de chargement offre 565 litres avec les sièges arrière en place. Si vous rabattez les sièges arrière, vous créez un espace de deux mètres de long et de plus d'un mètre de large dans sa portion la plus étroite, offrant une capacité totale de 1 700 litres auxquels s'ajoute un rangement discret sous le plancher.

Pour plus de facilité, la XF Sportbrake propose un hayon électrique de série et un hayon électrique à ouverture mains libres et une clé loisirs en option. La clé loisirs est un bracelet solide et entièrement imperméable qui vous permet de vous adonner à diverses activités de loisirs, du parachutisme à la natation, tout en garantissant un accès immédiat au véhicule à chaque instant. La clé standard reste elle dans la voiture et est désactivée pour des raisons de sécurité.

INTÉRIEUR PRÉSENTÉ : XF S SPORTBRAKE AVEC SIÈGES BROGUE AVEC COUTURES CONTRASTÉES, MOQUETTE ET GARNITURE DE PAVILLON EBONY AVEC OPTIONS (SELON LES PAYS)







BANQUETTE ARRIÈRE RABATTABLE EN CONFIGURATION 40 / 20 / 40

Les sièges arrière de la XF Sportbrake peuvent être rabattus à plat ou séparément (40 / 20 / 40), grâce à une commande à distance intelligemment placée et accessible depuis le hayon. Des rails de chargement faciles à utiliser augmentent l'adaptabilité de l'espace de chargement et un filet de sécurité empêche les objets de tomber sur les sièges arrière.

TOIT PANORAMIQUE FIXE

Permettant de transformer l'habitacle en un espace plus lumineux et aéré, le toit panoramique fixe de 1,6 m² disponible en option sur la XF Sportbrake est le plus grand de sa catégorie. Il y a également l'option du store de toit avec ouverture mains libres qui s'ouvre et se ferme d'un simple mouvement de la main, sans que vous ayez à quitter la route des yeux.

PERFORMANCES

VUE D'ENSEMBLE DES MOTEURS



MOTEURS INGENIUM

TECHNOLOGIE STOP/START*

Trois des moteurs Diesel de la gamme XF bénéficient de la technologie Ingenium. Ces moteurs entièrement en aluminium à faibles frictions sont dotés de blocs-cylindres rigides et d'un double arbre d'équilibrage qui limitent les vibrations internes pour des performances fluides jour après jour. Tous les moteurs sont équipés de la technologie Stop/Start* et intègrent la fonction de charge intelligente par récupération, système de générateur qui récupère l'énergie cinétique au freinage afin de recharger la batterie, pour un gain d'autonomie optimal, notamment en cycle urbain. Les moteurs Diesel de la XF sont disponibles soit avec une transmission manuelle 6 rapports qui permet des changements de vitesse efficaces et rapides, soit avec une transmission automatique 8 rapports qui offre une réactivité, une souplesse et une efficacité optimales. Pour plus d'informations sur les transmissions disponibles, la consommation de carburant, les émissions de CO₂ et les performances des motorisations de la XF, veuillez vous reporter aux pages 96 à 99.



AdBlue®

MOTEURS DIESEL INGENIUM À PARTIR DE

104 g/km** de CO₂

Le **moteur Ingenium 4 cylindres 2.0L Diesel turbo de 163ch CEE** est précis et redoutablement efficace. Une injection directe de faible débit contrôle précisément la quantité de carburant entrant dans la chambre de combustion pour un maximum d'efficacité. Le refroidissement adaptatif intelligent à commande électronique du moteur ne s'active que lorsque cela est nécessaire pour réduire au maximum la consommation de carburant et les émissions de CO₂. Plaisir de conduite garanti : le couple élevé du moteur lui permet des accélérations fulgurantes à faible régime.

Le **moteur Ingenium 4 cylindres 2.0L Diesel à turbocompresseur de 180ch CEE** offre des performances impressionnantes pour une consommation modeste. Malgré un couple élevé pour un moteur de cette taille, il n'en reste pas moins extrêmement efficace. Un équilibre atteint grâce au turbocompresseur à géométrie variable. S'adaptant aux fluctuations du débit des gaz d'échappement, il optimise le couple à bas régime pour garder une réserve de puissance et offrir une réactivité uniforme, progressive et sans ratés.

Le **moteur Ingenium 4 cylindres 2.0L Diesel à double turbocompresseur de 240ch CEE** se caractérise par sa puissance et son couple. Son double turbocompresseur séquentiel de série utilise des distributeurs haute et basse pression pour une accélération continue et des performances optimales. Il s'appuie sur la technologie Ingenium pour accroître la puissance spécifique. Parmi les dernières nouveautés, un système d'injection à rampe commune à plus haute pression, passant de 1 800 à 2 200 bar, ainsi qu'un débit d'injection du carburant plus élevé.

*Dans certains pays uniquement. **Les chiffres du rendement et des performances du moteur ne concernent que la XF berline. Pour avoir les spécifications détaillées de la XF berline et de la XF Sportbrake, veuillez consulter les pages 96-99.



AdBlue®

MOTEUR DIESEL

0-100 km/h en 6,2 secondes**

Le **moteur V6 3.0L Diesel à double turbocompresseur de 300ch CEE** offre une puissance, un couple et une motricité exceptionnels. Il utilise un système novateur de double turbocompresseur séquentiel parallèle, un concept inauguré par Jaguar Land Rover pour une efficacité optimale et un dosage fluide de la puissance à tous les régimes. Il utilise aussi un double système de refroidissement pour conserver l'énergie.

La XF est proposée avec plusieurs motorisations essence, notamment trois motorisations issues de notre gamme Ingenium. Avec leur conception légère entièrement en aluminium et le recours aux roulements à rouleaux à faible friction, les moteurs Ingenium essence sont conçus pour allier l'efficacité à des performances exceptionnelles. Pour garantir une conduite réactive et une accélération fluide, chaque moteur essence de la XF s'appuie sur une transmission automatique 8 rapports qui permet de changer rapidement de vitesse. Tous les moteurs sont équipés de la technologie Stop/Start* et intègrent la fonction de charge intelligente par récupération, système de charge génératrice qui récupère l'énergie cinétique au freinage afin de recharger la batterie, pour un gain d'autonomie optimal, notamment en cycle urbain. Pour plus d'informations sur les transmissions disponibles, la consommation de carburant, les émissions de CO₂ et les performances des motorisations de la XF, veuillez vous reporter aux pages 96 à 99.



MOTEURS INGENIUM ESSENCE JUSQU'À

0-100 km/h en 5,8 secondes**

Le **moteur Ingenium 4 cylindres 2.0L essence turbo de 200ch CEE[†]** offre la motricité des plus gros moteurs tout en conservant une consommation de carburant bien plus modeste. L'injection directe gérée par des injecteurs à solénoïde centraux garantit une alimentation précise pour une combustion très propre et très efficace. La commande de relevage intelligente à variation continue gère l'ouverture précoce ou tardive des soupapes d'admission afin que le moteur s'adapte à toutes les situations de conduite. Pour cela, le moteur utilise un double calage variable, indépendant des arbres à cames, pour optimiser la puissance, quel que soit le régime.

Le **moteur Ingenium 4 cylindres 2.0L essence turbo de 250ch CEE** offre une puissance utile et un couple exceptionnels. Pour faciliter l'accélération et les dépassements, le couple maximum est disponible entre 1 300 et 4 500 tr/min. Le turbocompresseur à double admission est alimenté par un collecteur d'échappement intégré qui synchronise les impulsions d'échappement des deux canaux à part des cylindres, ce qui réduit nettement la latence du turbo et accélère la réponse du moteur.

Le **moteur Ingenium 4 cylindres 2.0L essence turbo de 300ch CEE[†]** offre une puissance impressionnante pour une consommation modeste. Pour offrir un rendement élevé et une puissance quasiment instantanée, son turbocompresseur à double admission et faible inertie est équipé de roulements à billes à faible friction et d'une roue de turbine à débit mixte. Grâce au rendement aérodynamique accru du turbocompresseur, le moteur fournit une accélération rapide et un couple maximal de 400 Nm entre 1 500 et 4 500 tr/min.

*Dans certains pays uniquement. **Les chiffres du rendement et des performances du moteur ne concernent que la XF berline. Pour avoir les spécifications détaillées de la XF berline et de la XF Sportbrake, veuillez consulter les pages 96-99. †Uniquement disponible sur la XF berline.



MOTEUR ESSENCE JUSQU'À

0-100 km/h en 5,3 secondes**

Le **moteur V6 3.0L essence suralimenté de 380ch CEE**** intègre un compresseur de suralimentation double vortex de type Roots qui fournit une puissance linéaire et optimise la réactivité. Il en résulte des performances dignes de moteurs nettement plus volumineux, tout en apportant des économies d'énergie et en réduisant les émissions polluantes. Les soupapes d'admission et d'échappement, commandées par le double calage variable indépendant des arbres à cames, travaillent conjointement avec des segments de pistons ultralégers à très faible friction pour améliorer les performances et le rendement du moteur. Pour encore plus de raffinement, il comporte un système de double arbre d'équilibrage contrarotatif de vilebrequin.

AÉRODYNAMISME AVANCÉ



TRAÎNÉE RÉDUITE

| 0,26 Cx*

L'architecture de la XF a été optimisée dans les moindres détails afin d'obtenir un aérodynamisme et une stabilité accrues à haute vitesse. Avec son faible coefficient de traînée de 0,26 Cx*, la XF est capable de fendre l'air, ce qui se traduit par une plus faible consommation et des émissions réduites. Chaque élément exploite le potentiel aérodynamique maximal de l'extérieur du véhicule tout en préservant des proportions exceptionnelles. Les ouvertures verticales placées sur les bords extérieurs du bouclier avant permettent de diriger l'air dans les passages de roues puis au-dessus des roues avant. L'air glisse ensuite sur les côtés, le long des portes de la XF pour réduire la traînée ainsi que les différences de pression d'air. Même les renforts de bas de caisse sont conçus pour rendre la XF plus efficace, plus économique et plus raffinée que jamais.

*Uniquement sur la XF berline. Le coefficient de traînée de la XF Sportbrake est de 0,29 Cx.

**MODÈLE PRÉSENTÉ : XF PORTFOLIO BERLINE EN SANTORINI BLACK AVEC OPTIONS
(DISPONIBLE DANS CERTAINS PAYS UNIQUEMENT)**



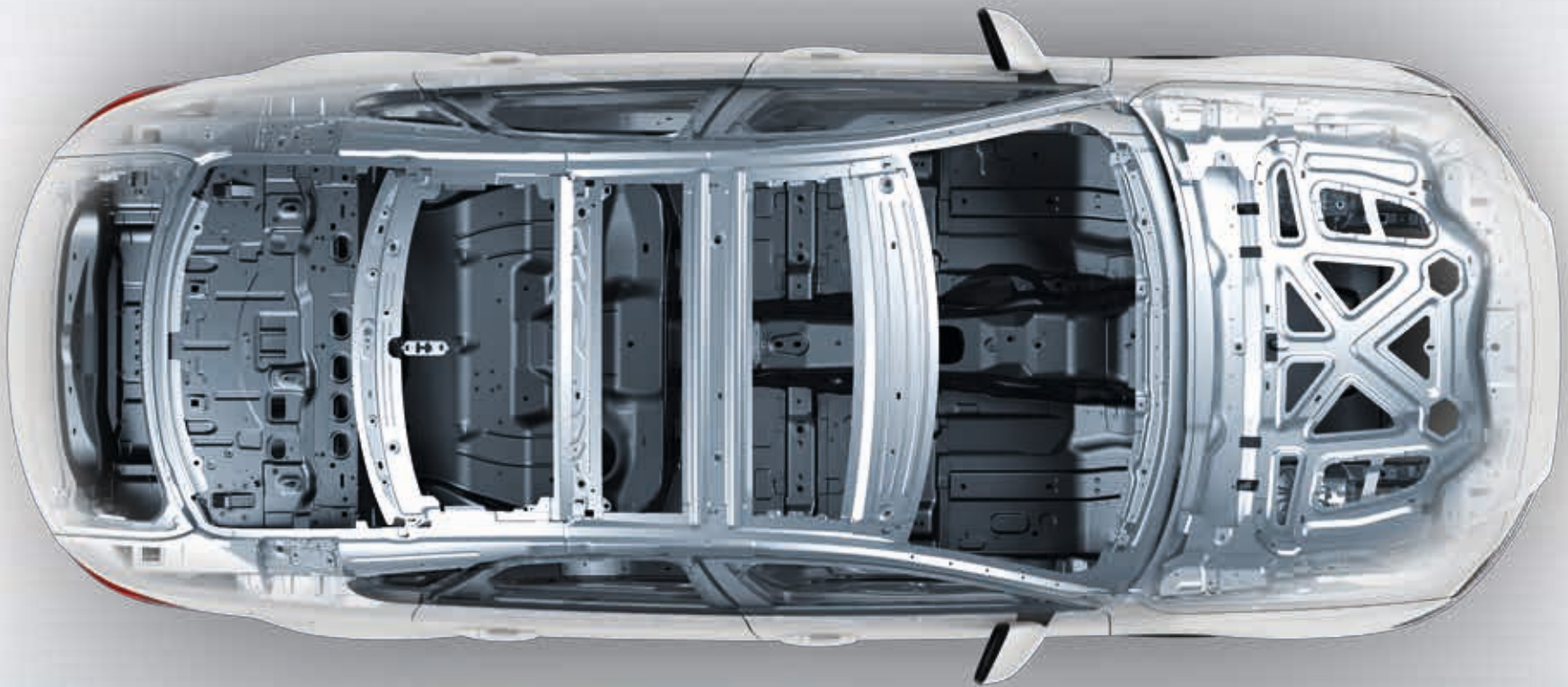

STRUCTURE LÉGÈRE EN ALUMINIUM



ROBUSTE

RIGIDE

75 % ALUMINIUM

Depuis plus de dix ans, Jaguar est à l'avant-garde de la construction automobile en aluminium. Notre dernière innovation est une architecture ultra robuste en aluminium léger. Elle est non seulement incroyablement solide et légère, mais elle est aussi extrêmement rigide pour conférer à la XF toute son agilité et sa précision. L'aluminium a également été utilisé pour la fabrication des panneaux latéraux de carrosserie, du capot et des ailes avant. Ces panneaux sont assemblés à l'aide d'une colle ultra-puissante, puis de rivets auto-perçants en acier au bore galvanisé qui compressent la colle afin d'obtenir un assemblage hermétique et une structure incroyablement robuste et rigide. Grâce à ce procédé de pointe et à sa structure légère en aluminium, la XF fait partie des voitures les plus légères de sa catégorie. Cette réduction permet une plus grande économie de carburant, avec une consommation mixte à partir de 4,0 l/100 km et des émissions de CO₂ de 104 g/km*.

*Les chiffres du rendement et des performances du moteur ne concernent que la XF berline.
Pour avoir les spécifications détaillées de la XF berline et de la XF Sportbrake, veuillez consulter les pages 96-99.

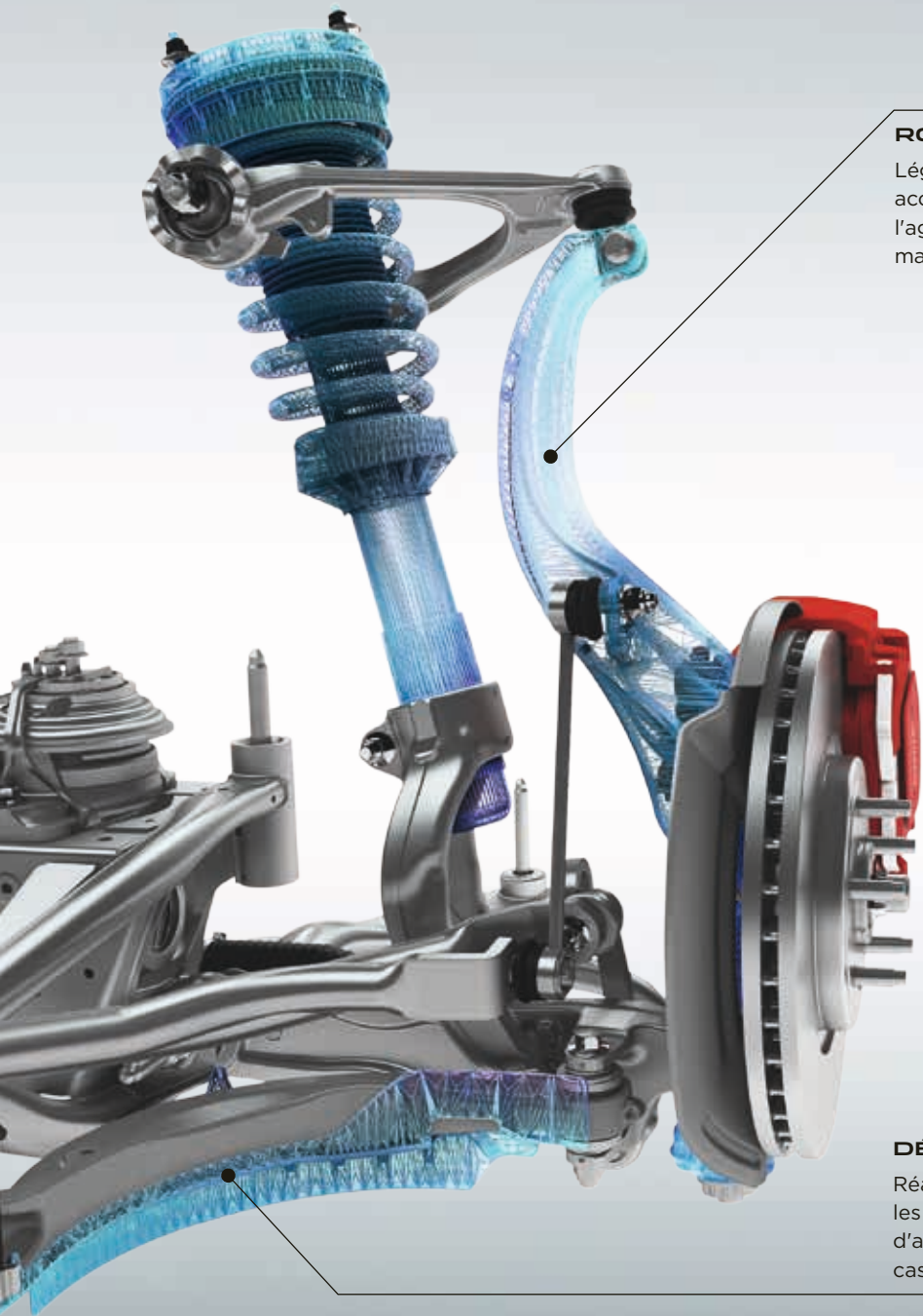

ROTULE AVANT EN ALUMINIUM

Légère et conçue pour offrir une solidité et une rigidité accrues, la rotule avant en aluminium permet d'améliorer l'agilité, la réactivité et le raffinement de la XF pour une maîtrise digne d'une sportive.

CHÂSSIS ET SUSPENSION



TECHNOLOGIE DE
SUSPENSION UNIQUE

CONFORT
ET DYNAMISME

La XF sait se montrer agile et dynamique sans jamais compromettre votre confort de conduite, une qualité unique propre aux Jaguar. À l'origine de ces qualités dynamiques se trouve l'architecture légère en aluminium de la XF ; à la fois légère et exceptionnellement robuste et rigide, elle assure une répartition des masses proche de 50:50.

Parfait équilibre entre sportivité et raffinement, le châssis est assorti de systèmes de suspension sophistiqués à l'avant et à l'arrière. Ces technologies avancées d'amortissement, à la fois passives et adaptatives, améliorent encore plus le confort de conduite de la XF tout en permettant un plus grand dynamisme. La maîtrise, l'agilité et la réactivité qu'autorise la suspension confèrent à la XF tout son caractère sportif.

DÉFLECTEURS DU SYSTÈME DE FREIN

Réalisés en polypropylène renforcé de fibres de verre, les déflecteurs du système de freinage dirigent le flux d'air sur les disques pour un freinage plus efficace en cas de conduite sportive.

SUSPENSION ARRIÈRE INTEGRAL LINK

La suspension Integral Link permet un compromis idéal : confort de conduite et raffinement d'une part, tenue de route précise et réactive de l'autre. Référence absolue dans sa catégorie, ce système exerce une répartition des forces latérales, longitudinales et verticales qui agissent sur la suspension et gère ces dernières de façon indépendante, pour une maîtrise et un confort améliorés. De nombreux composants de la suspension sont forgés ou moulés en aluminium, ces deux techniques de production se révélant idéales pour obtenir une suspension à la fois solide et robuste.

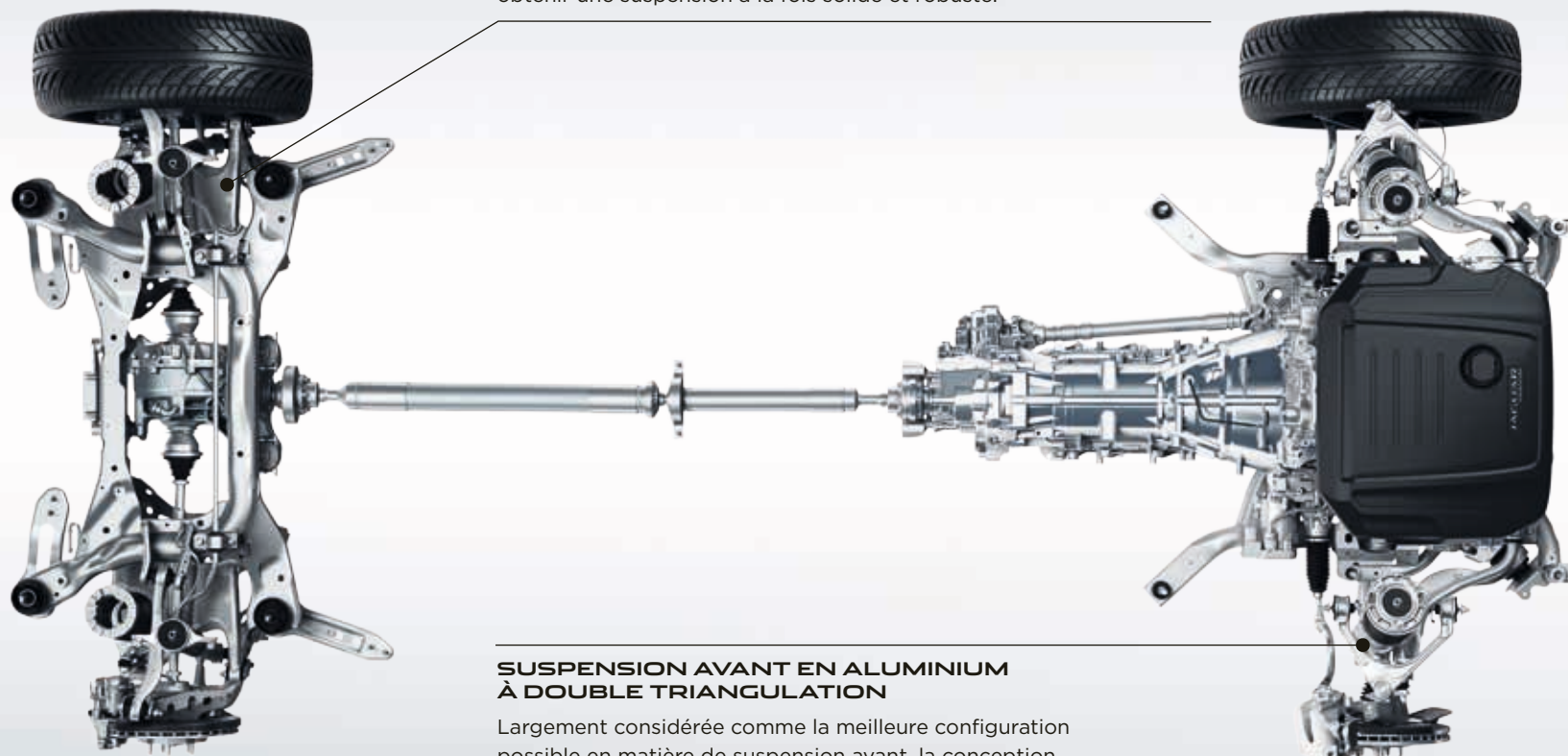

SUSPENSION AVANT EN ALUMINIUM À DOUBLE TRIANGULATION

Largement considérée comme la meilleure configuration possible en matière de suspension avant, la conception en aluminium à double triangulation s'inspire directement de celle montée sur la F-TYPE pour une tenue de route et une direction de la plus grande précision.

TECHNOLOGIES D'AIDE À LA CONDUITE

DYNAMIQUE DE CONDUITE AVANCÉE

► UNE AGILITÉ HORS PAIR

Le mode Dynamique reprogramme le logiciel embarqué pour révéler le caractère sportif de la XF. Il accentue la réponse de l'accélération, augmente l'impact de la direction et change les rapports plus rapidement* et à des régimes plus élevés. Il offre également au conducteur un environnement visuel unique grâce à un halo de lumière rouge sur le tableau de bord. Le mode Dynamique révèle l'âme de votre XF : des performances sportives dignes de Jaguar.

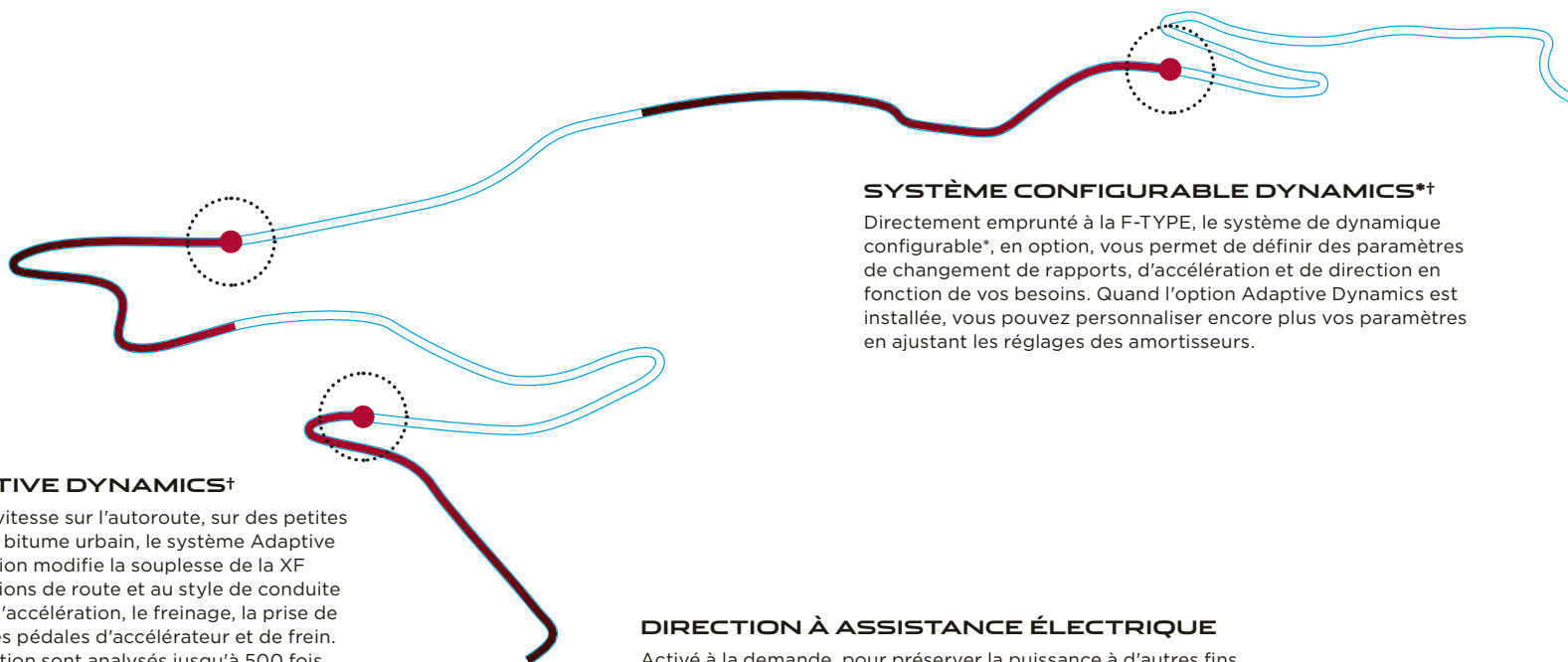

SYSTÈME ADAPTIVE DYNAMICS†

Que vous rouliez à haute vitesse sur l'autoroute, sur des petites routes sinueuses ou sur le bitume urbain, le système Adaptive Dynamics proposé en option modifie la souplesse de la XF pour s'adapter aux conditions de route et au style de conduite du conducteur. Il analyse l'accélération, le freinage, la prise de virage et la pression sur les pédales d'accélérateur et de frein. Les mouvements de direction sont analysés jusqu'à 500 fois par seconde et les mouvements de carrosserie jusqu'à 100 fois par seconde. Ces données sont directement exploitées par les amortisseurs électroniques qui s'adaptent en permanence pour optimiser les paramètres de la suspension et garantir la stabilité de la XF et son confort.

SYSTÈME CONFIGURABLE DYNAMICS*†

Directement emprunté à la F-TYPE, le système de dynamique configurable*, en option, vous permet de définir des paramètres de changement de rapports, d'accélération et de direction en fonction de vos besoins. Quand l'option Adaptive Dynamics est installée, vous pouvez personnaliser encore plus vos paramètres en ajustant les réglages des amortisseurs.

DIRECTION À ASSISTANCE ÉLECTRIQUE

Activé à la demande, pour préserver la puissance à d'autres fins et réduire la consommation de carburant, le système EPAS offre une maîtrise et une réactivité de premier ordre. La gestion avancée par ordinateur de l'EPAS fait varier la direction assistée selon les besoins : elle augmente l'assistance dans les manœuvres à faible vitesse et améliore la sensibilité du toucher à grande vitesse. Enfin, le système permet la présence de certaines fonctions de sécurité avancées telles que l'aide au maintien dans la voie et l'aide au stationnement.

*Transmission automatique uniquement.

†De série sur la XF S, non disponible avec le moteur 4 cylindres 2.0L Diesel 163ch CEE.



CONDUIRE EN TOUTE CONFIANCE



**CONTRÔLE DE PROGRESSION
TOUTES SURFACES***

**ADAPTIVE
SURFACE RESPONSE**

Technologie exclusive sur ce segment, le contrôle de progression toutes surfaces (ASPC) est un régulateur qui opère à faible vitesse pour aider la XF dans les situations de faible motricité, permettant ainsi au conducteur de se concentrer uniquement sur la trajectoire du véhicule. Une fois ce système activé, les touches du régulateur permettent de définir une vitesse cible entre 3,6 et 30 km/h. Il s'assure ensuite que le véhicule atteigne et conserve cette vitesse tout en exerçant une maîtrise optimale sur la traction.

De série sur toutes les motorisations équipées de transmissions automatiques, la technologie ASPC renforce la confiance du conducteur sur les surfaces glissantes, meubles ou verglacées, les terrains accidentés ainsi que sur les pentes difficilement praticables. Cette technologie facilite la conduite même lorsque les conditions de route sont difficiles. Le système est également doté d'une assistance au démarrage sur chaussée glissante et en côte, ainsi que d'une fonction de contrôle de vitesse en descente, qui gère la vitesse du véhicule sur les pentes abruptes.

Les véhicules à transmission intégrale équipés de la technologie Adaptive Dynamics** et du mode Adaptive Surface Response (AdSR), proposés en option, sont capables de reconnaître différents types de revêtement afin d'exploiter au mieux l'adhérence disponible. Bénéficiant de l'expertise inégalée de Jaguar Land Rover en matière de systèmes de transmission intégrale, le mode AdSR surveille en permanence l'environnement du véhicule et adapte les paramètres du moteur et des freins en conséquence. Une fois activé, le mode AdSR fonctionne quelle que soit la vitesse du véhicule pour vous assister en cas de conditions météo difficiles ou de terrains difficiles.

*Transmission automatique uniquement.

**De série sur la XF S, non disponible avec le moteur 4 cylindres 2.0L Diesel de 163ch CEE.

Avec tout type de pneus, le système ASPC offre un niveau d'adhérence optimal.

Équiper une XF de pneus hiver ou toutes saisons peut améliorer ses performances sur chaussée glissante.

GRAVIER



NEIGE/VERGLAS

CHAUSSÉE HUMIDE



HBS 991

XE

UNE TRANSMISSION À LA POINTE DE LA TECHNOLOGIE



TRANSMISSION
INTÉGRALE

DYNAMIQUE DE TRANSMISSION
INTELLIGENTE (IDD)

La transmission intégrale de la XF, disponible en option, associe l'agilité et le caractère d'une propulsion (RWD) à la sécurité et au contrôle d'une 4 roues motrices (AWD). En conduite normale, la XF utilise principalement la propulsion pour une excellente tenue de route, des sensations incroyables et un équilibre parfait. Lorsque la route devient plus chaotique ou lorsque le conducteur accélère de manière plus tranchée sur chaussée glissante, le système transmet discrètement la puissance vers l'avant pour que la XF dispose d'une traction optimale, quelles que soient les conditions.

La transmission intégrale de la XF utilise une boîte de transfert à l'arrière de la transmission automatique 8 vitesses pour répartir correctement le couple entre les roues avant et arrière. Conçue pour conférer à la XF le dynamisme qu'on attend d'une Jaguar, la boîte de transfert comporte un embrayage multidisque à commande électro-mécanique doté d'un actionneur qui accumule la pression hydraulique. Grâce à une commande rapide et précise, cette pression génère la force nécessaire dans l'embrayage pour transférer la quantité de couple optimale aux roues avant.

Contrairement aux autres systèmes qui réagissent au patinage des roues, le logiciel Intelligent Driveline Dynamics (IDD) de Jaguar est un programme prédictif qui s'appuie sur les capteurs d'accélération et de direction pour anticiper le patinage des roues. L'IDD coordonne harmonieusement tous ces facteurs et les compare aux réactions du moteur, de la transmission et des systèmes antipatinage pour calculer la traction disponible et répartir correctement le couple avant toute perte d'adhérence. Au démarrage, la XF peut passer de la propulsion à la transmission intégrale en moins de 165 millisecondes, ou en à peine 100 millisecondes lorsqu'elle roule. Vous bénéficiez alors d'une conduite qui associe le caractère de la propulsion aux capacités de la transmission intégrale pour des performances exceptionnelles et une maîtrise du véhicule sur tous les revêtements.

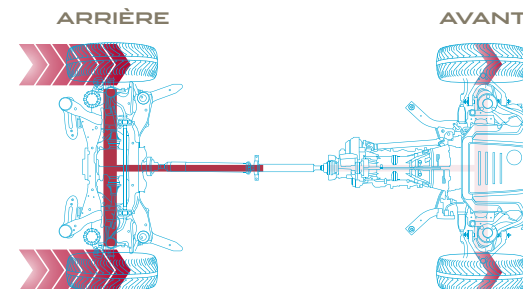

SUR ROUTE SÈCHE

Dans des conditions de conduite normales, le couple est réparti sur les roues arrière, ce qui donne l'agilité et la tenue de route légendaires de Jaguar.

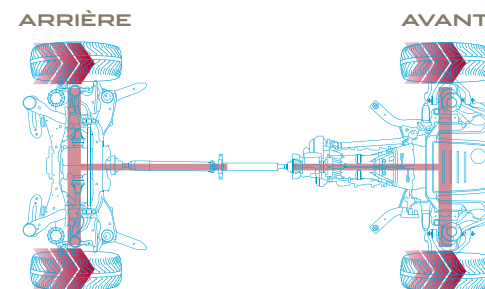

EN CONDITIONS DE FAIBLE ADHÉRENCE

Sur des surfaces glissantes, telles que l'herbe et la neige, le couple peut être réparti entre roues avant et roues arrière, ce qui permet une maîtrise optimale.

Dans des conditions extrêmes où seules les roues avant bénéficient d'une adhérence, jusqu'à 100 % du couple moteur est transmis aux roues avant pour une adhérence maximale.



COMMANDE VECTORIELLE DE COUPLE [TORQUE VECTORING]

> MEILLEURE TENUE DE ROUTE DANS LES VIRAGES

La commande vectorielle de couple par freinage de la XF optimise sa tenue de route dans les virages les plus serrés. Cette technologie permet un freinage indépendant sur les roues avant et arrière à l'intérieur de la courbe pour renforcer la stabilité du véhicule dans les virages. Dans la plupart des situations, une force de freinage supérieure est appliquée sur la roue arrière intérieure afin d'optimiser la trajectoire, tandis que la roue intérieure avant est freinée pour plus d'efficacité et de précision. Cela permet de réduire les sous-virages, pour négocier au mieux chaque courbe et assurer une tenue de route parfaitement régulière. La commande de vectorielle de couple (Torque Vectoring) offre une agilité digne des plus grandes sportives et permet au conducteur d'être plus en confiance.

UNE FORCE DE ROTATION SUPPLÉMENTAIRE EST RÉPARTIE AUTOUR DE L'AXE DU VÉHICULE

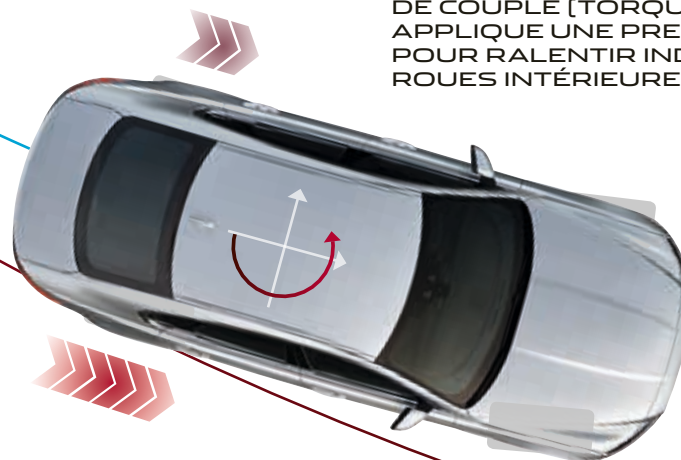

LE SYSTÈME DE COMMANDE VECTORIELLE DE COUPLE [TORQUE VECTORING] APPLIQUE UNE PRESSION DE FREINAGE POUR RALENTIR INDÉPENDAMMENT LES ROUES INTÉRIEURES AVANT ET ARRIÈRE

LA PUISSANCE EST MAINTENUE POUR QUE LES ROUES EXTÉRIEURES CONTINUENT DE TOURNER À LA MÊME VITESSE

Représentation uniquement schématique.

VÉHICULE ILLUSTRÉ À LA PAGE PRÉCÉDENTE : XF S BERLINE EN YULONG WHITE AVEC OPTIONS (DISPONIBLE DANS CERTAINS PAYS UNIQUEMENT)



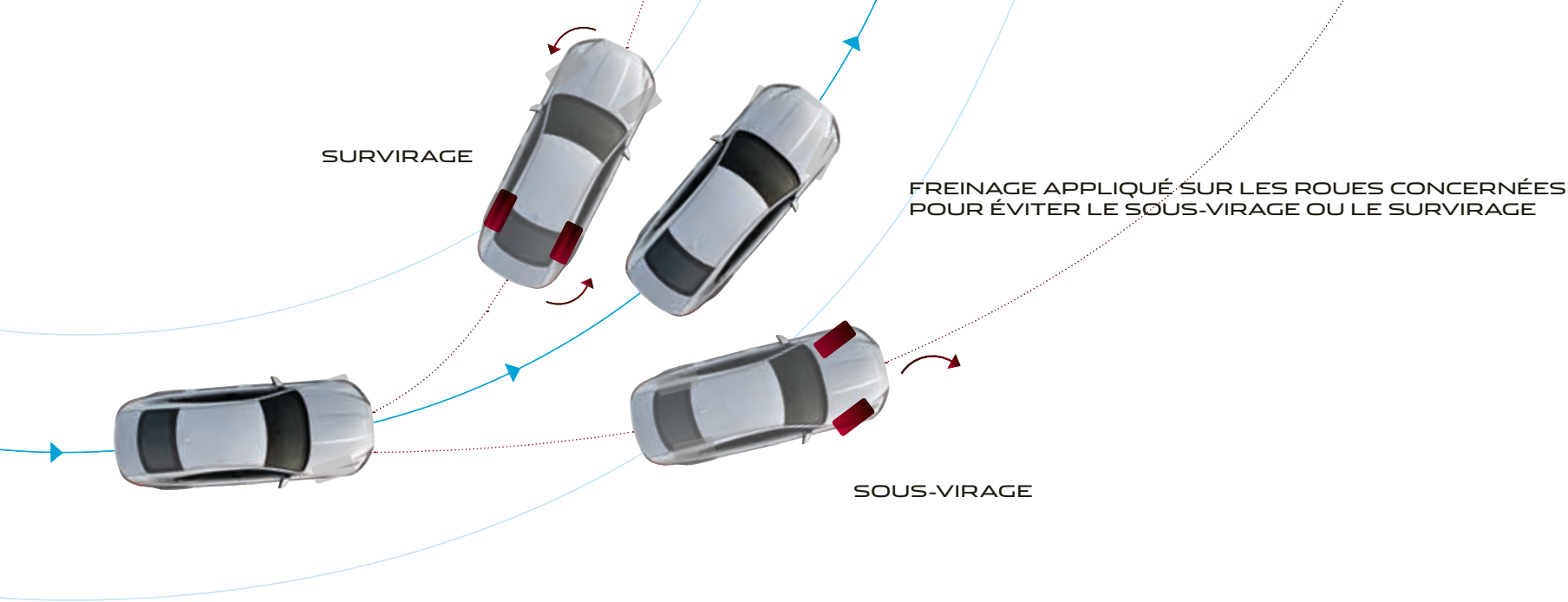

STABILITÉ ET MAÎTRISE



**CONTRÔLE DYNAMIQUE
DE LA STABILITÉ**

**CONTRÔLE DE
FREIN MOTEUR**

**CONTRÔLE DE STABILITÉ
DE L'ATTELAGE**

Les systèmes de stabilisation Jaguar maintiennent l'assiette de la XF, que vous conduisiez de façon sportive ou que vous souhaitiez simplement profiter de la sécurité d'une voiture qui reste stable en toutes conditions.

Le contrôle dynamique de la stabilité (DSC) surveille le comportement dynamique de la XF et intervient afin d'optimiser la stabilité du véhicule et l'adhérence disponible. Le DSC réduit le couple moteur et applique un freinage aux roues appropriées pour corriger la trajectoire de la voiture en compensant le sous-virage ou le survirage. Le système DSC de la XF améliore le contrôle du sous-virage pour réduire la vitesse et retrouver plus efficacement la maîtrise du véhicule.

Le contrôle de frein moteur (EDC) réduit le risque d'un blocage des roues en cas de freinage moteur puissant sur terrain glissant, en augmentant brièvement le couple sur les roues concernées.

L'assistance à la stabilité de l'attelage (TSA) assure une meilleure stabilité en cas de remorquage. Lorsque le système détecte une oscillation dangereuse de la remorque, il contribue à rétablir la stabilité de l'attelage en diminuant progressivement la puissance du moteur et en exerçant un freinage individuel de chaque côté du véhicule, réduisant ainsi la vitesse de la XF.

Représentation uniquement schématique.

VÉHICULE ILLUSTRÉ À LA PAGE PRÉCÉDENTE : XF S BERLINE EN YULONG WHITE AVEC OPTIONS (DISPONIBLE DANS CERTAINS PAYS UNIQUEMENT)



95
90 km/h 100

Darkness
Oliver Daldry
Darkness
6/12

140 160 180 200 220 240 260 280 300
90 km/h
95 km/h

rpm x 1000
5

10

17:06

15°C

SET +

AFFICHAGE TÊTE HAUTE

> AFFICHAGE TÊTE HAUTE AVEC TECHNOLOGIE LASER

Disponible en option, l'affichage tête haute (HUD)*, doté de la technologie laser, projette des informations essentielles sur le pare-brise. Les informations restent clairement visibles même en plein soleil. Vous aurez ainsi accès à la vitesse du véhicule, au système de navigation, aux notifications du régulateur de vitesse et à la reconnaissance des panneaux de signalisation, si la fonction est disponible. Cette technologie réduit le temps passé à regarder le tableau de bord et vous permet d'avoir toujours conscience de la vitesse du véhicule.

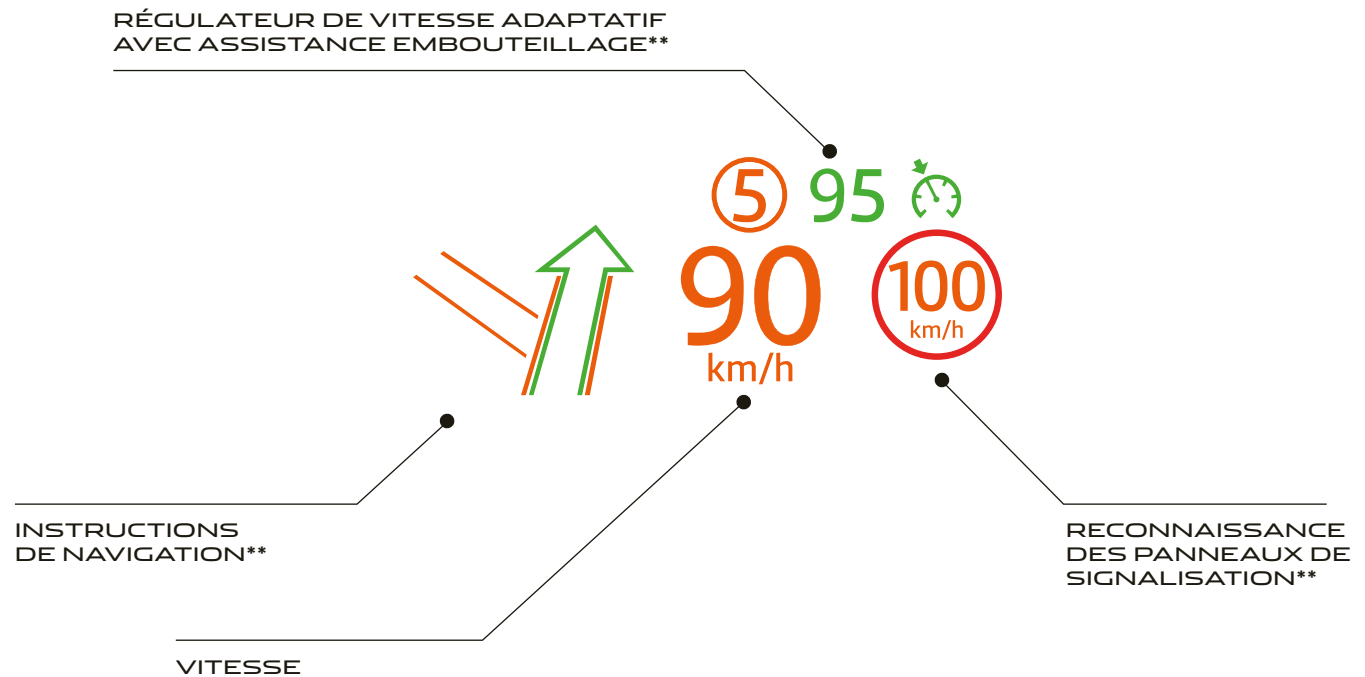

*Requiert le pare-brise athermique.
**En option, selon le pays.

TECHNOLOGIES INCONTROL INFODIVERTISSEMENT ET CONNECTIVITÉ



InControl* est un ensemble de technologies innovantes conçues pour vous connecter à votre XF et connecter votre XF au monde extérieur. Choisissez l'un de nos deux systèmes d'infodivertissement: Touch, de série, ou la version premium Touch Pro. Ces deux systèmes peuvent être respectivement optimisés par l'ajout de packs de connectivité : Connect et Connect Pro**.

*Au moment où nous lançons InControl, certaines des fonctionnalités spécifiques décrites peuvent être en option et varier selon le pays ou le groupe motopropulseur. Pour connaître les fonctionnalités disponibles et les conditions générales applicables, veuillez consulter le site Web Jaguar pour votre pays ou contacter votre concessionnaire Jaguar le plus proche. Certaines fonctionnalités requièrent une carte SIM appropriée associée à un forfait données adapté. La connectivité du téléphone mobile ne peut être garantie dans toutes les régions.

**Dans les pays où le véhicule est équipé de Navigation Pro, vous devez sélectionner toutes les fonctions de Connect Pro. Veuillez contacter votre concessionnaire Jaguar pour de plus amples informations.

†Disponible uniquement avec InControl Apps ou Connect Pro (voir les packs de connectivité proposés en option pour Touch Pro).

**Veuillez vérifier la disponibilité auprès de votre concessionnaire

Les applications et les programmes tiers peuvent nécessiter l'octroi d'une licence à l'utilisateur final de la part du fournisseur.



TOUCH



DE SÉRIE SUR TOUTES LES XF

Écran tactile de 8"
Tableau de bord avec écran TFT central 5"
Système audio Jaguar (80 W)
Radio AM/FM
Connexions USB, Bluetooth® et auxiliaire



Protect comprend l'appel d'urgence SOS, l'assistance Jaguar optimisée et l'application pour smartphone Remote Essentials



EN OPTION

Connect comprend InControl Apps, l'application pour smartphone Remote Premium et Wi-Fi Hotspot



Secure Tracker permet, en cas de vol de votre véhicule, de le suivre automatiquement et de recevoir des alertes sur votre smartphone, par le biais du centre d'appels dédié

OPTIONS COMPLÉMENTAIRES

Système audio Meridian™ (380 W)
Navigation
Radio DAB
InControl Apps



Pour plus d'informations sur Touch, veuillez consulter les pages 46-47.



TOUCH PRO



DISPONIBLE EN OPTION

Écran tactile 10,2" avec page d'accueil personnalisable
Écran de 12,3" intégré au tableau de bord avec cadrans virtuels et vue cartographique 3D en plein écran
Navigation SSD Touch Pro
Système audio Meridian™ (380 W)
Radio AM/FM, connexion Bluetooth® et 2 ports USB
10 Go de mémoire utilisable
Lecteur CD/DVD



Protect comprend l'appel d'urgence SOS, l'assistance Jaguar optimisée et l'application pour smartphone Remote Essentials



EN OPTION

Connect Pro** comprend InControl Apps, l'application pour smartphone Remote Premium, Wi-Fi Hotspot et Pro Services, avec notamment l'info-traffic en temps réel



Secure Tracker permet, en cas de vol de votre véhicule, de le suivre automatiquement et de recevoir des alertes sur votre smartphone, par le biais du centre d'appels dédié

OPTIONS COMPLÉMENTAIRES

Système audio surround Meridian™ (825 W)
HDMI†, MHL†
Radio DAB
Écran Double Vision††
InControl Apps



Pour plus d'informations sur Touch Pro, veuillez consulter les pages 48-49.



ÉCRAN TACTILE 8" EN TAILLE RÉELLE

Système audio	De série : Système audio Jaguar (80 W) En option : Système audio Meridian™ (380 W)
Système de navigation	Navigation SD Touch*
Affichage	Écran tactile de 8"
Multimédia	Radio AM/FM et DAB*, un port USB, Bluetooth® et une prise AUX
Pack InControl de série	Protect comprend l'appel d'urgence SOS, l'assistance Jaguar optimisée et l'application pour smartphone Remote Essentials
Pack connectivité en option	Connect* comprend InControl Apps, l'application pour smartphone Remote Premium et le Hotspot Wi-Fi

*Équipements en option.

**Équipement en option, disponibilité et installation selon les marchés.

TOUCH



SYSTÈME D'INFODIVERTISSEMENT DE SÉRIE

Le système multimédia Touch de la XF centralise les fonctions de connectivité, de contrôle et de divertissement. Ses caractéristiques principales sont les suivantes :

Écran tactile de 8" situé au cœur de la console centrale. Une interface graphique claire et réactive permettant une utilisation rapide.

Écran tactile intuitif réagissant instantanément au toucher et aux mouvements tactiles.

Le système de navigation* permet de préparer et de suivre un itinéraire en toute simplicité grâce au guidage vocal et à la représentation graphique des intersections. La fonctionnalité de navigation à l'aveugle peut précisément positionner le véhicule même en cas de perte du signal GPS : idéal pour traverser un centre-ville ou un tunnel.

La connectivité téléphonique Bluetooth permet de relier et de contrôler votre smartphone via Touch pour passer des appels téléphoniques ou écouter de la musique simplement et sans fil.

Un univers musical s'ouvre à vous grâce à la radio AM/FM, la radio DAB*, les ports USB et les prises auxiliaires.

La technologie intégrée de synthèse vocale* vous épargne les distractions en lisant à voix haute les messages que vous recevez. Vous pouvez répondre en envoyant des SMS courts, préenregistrés.

Un système de climatisation précis réglable via l'écran tactile permet d'ajuster la température ambiante, l'orientation, l'intensité du flux d'air, et réchauffez ou rafraîchissez vos sièges (en option).



Découvrez InControl sur jaguar.fr/incontrol

Au moment où nous lançons InControl, certaines des fonctionnalités spécifiques décrites peuvent être en option et varier selon le pays ou le groupe motopropulseur. Pour connaître les fonctionnalités disponibles et les conditions générales en vigueur, veuillez consulter le site Web Jaguar de votre pays ou contacter votre concessionnaire Jaguar le plus proche. Certaines fonctionnalités requièrent une carte SIM appropriée associée à un forfait données adapté. La connectivité du téléphone mobile ne peut être garantie dans toutes les régions.

CONNECT



PACK CONNECTIVITÉ EN OPTION

Connect* est un bouquet de technologies et d'applications qui vous offre une connectivité inégalée.

InControl Apps propose une série d'applications approuvées par Jaguar qui peuvent être connectées au véhicule depuis votre smartphone. Le système vous garantit une utilisation sûre et pratique de ces applications, qui ont été optimisées pour vous offrir une expérience idéale en voiture.

Wi-Fi Hotspot vous permet de créer un point d'accès 3G à l'aide de l'antenne de la voiture lorsque vous insérez une carte SIM dans le système. Vous renforcez ainsi votre lien avec le monde extérieur, et profitez d'une connexion plus stable que sur un appareil mobile. Connectez jusqu'à huit appareils pour lire vos e-mails, surfer sur Internet ou télécharger des contenus.

Remote Premium est une application multi-fonction qui vous permet de contrôler et d'interagir avec votre XF depuis votre smartphone. Vous pouvez démarrer le moteur** à distance pour pré-climatiser l'habitacle, verrouiller et déverrouiller les portes à distance, retrouver facilement votre XF sur une carte ou à l'aide de la fonction Beep&Flash ou encore effectuer le suivi de vos trajets, le tout depuis la même application.



ÉCRAN TACTILE 10,2" EN TAILLE RÉELLE

Système audio	De série : Système audio Meridian™ (380 W) En option : Système audio surround Meridian™ (825 W)
Système de navigation	Navigation Pro
Affichage	Écran tactile de 10,2"
Multimédia	Radio AM/FM et DAB*, écran double vision*, Bluetooth®, HDMI**, MHL** et deux ports USB. 10 Go de mémoire utilisable et lecteur CD/DVD
Pack InControl de série	Protect comprend un système d'appel d'urgence, le service d'assistance Jaguar optimisé et l'application Remote Essentials
Pack connectivité en option	Connect Pro+ comprend les fonctionnalités suivantes : InControl Apps, Remote Premium, le Hotspot Wi-Fi et Pro Services (notamment l'application Route Planner Companion, le partage de votre destination et l'heure d'arrivée, le mode Trajet, le mode Arrivée, l'information trafic en temps réel, les coordonnées des stations-service et parkings)

*Équipements en option. Veuillez vérifier la disponibilité auprès de votre concession. **Disponible uniquement avec InControl Apps ou Connect Pro (voir les packs de connectivité proposés en option pour Touch Pro). *Dans les marchés où le véhicule est équipé de Navigation Pro, vous devez sélectionner toutes les fonctions de Connect Pro. Veuillez contacter votre concessionnaire Jaguar pour de plus amples informations.



Tableau de bord 12,3" entièrement numérique à cadrans virtuels

TOUCH PRO



L'INFODIVERTISSEMENT NOUVELLE GÉNÉRATION EN OPTION

L'équipement et les logiciels nouvelle génération de Touch Pro vous offrent un niveau inédit de connectivité et de divertissement. Les fonctionnalités de Touch Pro remplacent ou optimisent celles proposées par Touch. Les caractéristiques principales de Touch Pro sont les suivantes :

Plus grand et extrêmement réactif, l'écran tactile de 10,2" situé au cœur de la console centrale offre une page d'accueil personnalisable et un temps de réponse exceptionnel. Grâce à son panneau latéral interactif, le multi-tâches devient un jeu d'enfant.

Le contrôle multipoint tactile permet d'interagir avec l'écran de façon rapide et fluide. L'écran tactile réagit de la même manière que celui d'un smartphone ou d'une tablette, vous pouvez ainsi utiliser une variété de mouvements tactiles (glisser, pincer, etc.).

L'écran 12,3" situé dans le tableau de bord affiche des cadrans virtuels et une vue cartographique 3D en plein écran pour un plaisir de conduite encore plus grand. Il se situe sur le tableau de bord, directement devant le conducteur. Vous pouvez sélectionner soit la navigation 3D plein écran, soit l'un des quatre thèmes graphiques au choix.

Le système de navigation optimisé offre des temps de réponse plus rapides. Parmi les nombreuses fonctions innovantes du système de navigation de Touch Pro, vous recevez une alerte si vous n'avez pas assez de carburant pour arriver à la destination définie. Le système affiche alors les stations-services se trouvant sur la partie du parcours où vous risquez de manquer de carburant. Le système affiche également les places de stationnement possibles.

Stockage de vos données multimédia personnelles avec 10 Go disponibles pour vos musiques et vos films. Les deux ports USB « Plug and play » permettent des vitesses de transfert élevées.

Grâce à l'écran Double Vision*, le conducteur et le passager avant peuvent visionner des contenus différents sur le même écran tactile de 10,2". Cela permet, par exemple, au passager avant de regarder un film (en écoutant l'audio avec un casque sans fil), tandis que le conducteur consulte la navigation.



Découvrez InControl sur jaguar.fr/incontrol

Au moment où nous lançons InControl, certaines des fonctionnalités spécifiques décrites peuvent être en option et varier selon le pays ou le groupe motopropulseur. Pour connaître les fonctionnalités disponibles et les conditions générales en vigueur, veuillez consulter le site Web Jaguar de votre pays ou contacter votre concessionnaire Jaguar le plus proche. Certaines fonctionnalités requièrent une carte SIM appropriée associée à un forfait données adapté. La connectivité du téléphone mobile ne peut être garantie dans toutes les régions.

CONNECT PRO



PACK CONNECTIVITÉ OPTIMISÉE EN OPTION†

Les services, technologies et applications de Connect Pro vous offrent ce qui se fait de mieux en matière de connectivité. Cette suite reprend tous les avantages proposés par Connect (voir page 47) et y ajoute de nombreuses fonctionnalités, comme :

L'application Route Planner Companion vous guide pour un trajet porte-à-porte. Préparez vos destinations et vos trajets à l'avance grâce à votre smartphone Apple ou Android. L'appli vous guide jusqu'à votre véhicule, puis vous indique l'itinéraire choisi sur l'écran tactile de votre XF. Lorsque votre trajet en voiture est terminé, l'application peut vous guider jusqu'à votre destination, que vous continuiez à pied ou en transport public (si la fonction est disponible).

Le trafic en temps réel utilise des millions de flux de données sur la circulation en temps réel pour vous donner un aperçu très précis de la circulation jusqu'à votre destination afin de choisir le meilleur itinéraire. Pendant que vous roulez, le système continue à surveiller les conditions de circulation en temps réel et peut vous rediriger automatiquement pour éviter les embouteillages.

Partagez votre heure d'arrivée estimée, telle qu'elle a été calculée par le système de navigation, afin d'en informer le ou les contacts que vous avez sélectionnés. En cas de retard, le système peut alors envoyer des mises à jour automatiques par SMS ou e-mail sans intervention de votre part.

Avec le mode Trajet quotidien, le système apprend vos déplacements réguliers et vous indique automatiquement la durée prévue du trajet en fonction de l'historique de circulation et des données reçues en temps réel. Le système mémorise les itinéraires que vous empruntez pour chaque destination et vous conseille le plus rapide.

Le mode Arrivée affiche une image interactive à 360° de la rue de destination pour vous permettre de la visualiser. L'image réapparaît ensuite automatiquement lorsque vous arrivez à destination. Il vous suffit ensuite de toucher l'écran tactile pour sélectionner un parking à proximité et mettre à jour la destination.

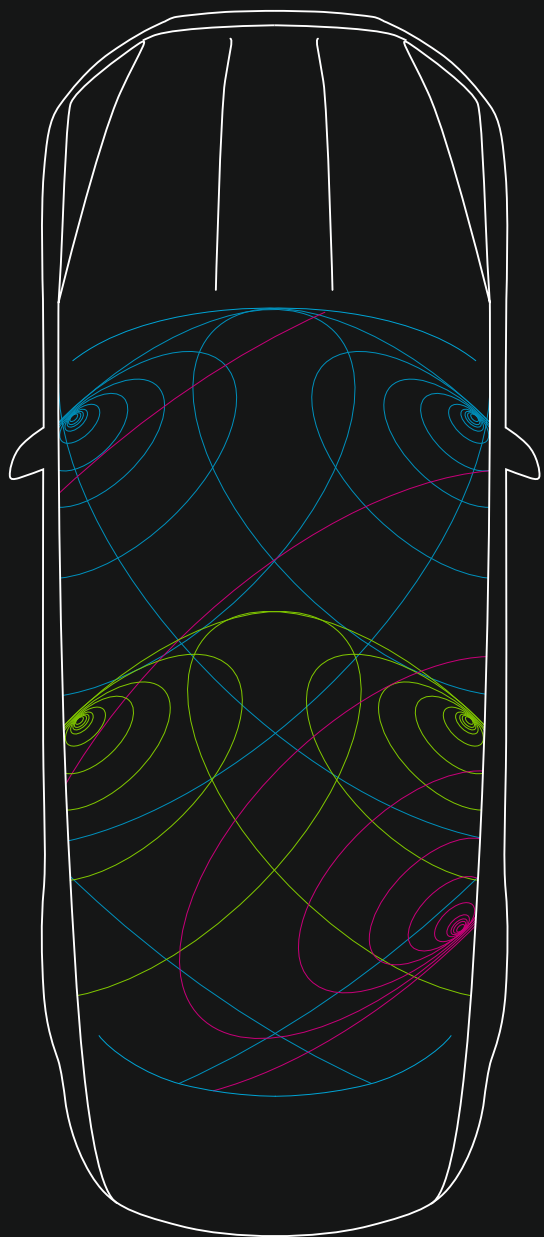

SYSTÈME AUDIO

 **SYSTÈME
AUDIO JAGUAR**

**SYSTÈMES
AUDIO MERIDIAN™**

Toute une série de systèmes audio permettent de transformer votre XF en véritable salle de concert. Le système audio Jaguar optimise l'acoustique grâce à ses huit haut-parleurs. Les systèmes audio Meridian™, proposés en option, offrent des performances encore plus remarquables. Conçus en collaboration avec les experts de la marque britannique Meridian™, ces systèmes s'appuient sur des technologies audio innovantes et un placement précis des haut-parleurs pour une qualité sonore optimale.

Faites votre choix parmi les systèmes audio proposés, dont le nouveau système de 380 W à 11 haut-parleurs ou le système numérique surround de 825 W à 17 haut-parleurs. Chaque système assure au conducteur et aux passagers de la XF une expérience sonore riche et immersive.



-  Caisson de basses
-  Portières avants : aigus et médiums
-  Portes arrière : aigus et médiums

Schéma représentatif du système audio Meridian™ 380 W.



MERIDIAN

SYSTÈMES AUDIO DISPONIBLES
AVEC TOUCH

De série

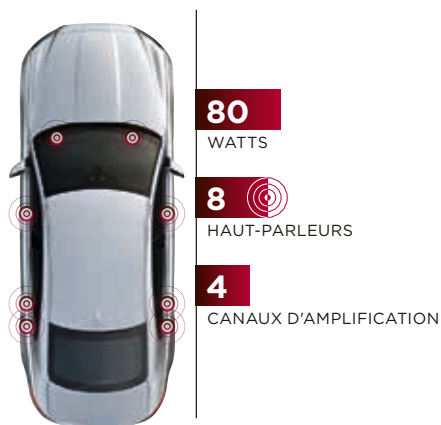

En option

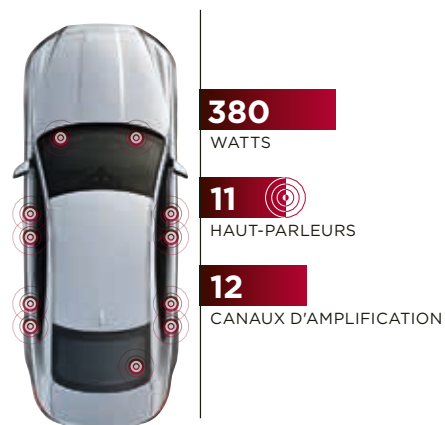

**SYSTÈME
AUDIO JAGUAR**

Contrôle dynamique du volume*
80 W
8 haut-parleurs
4 canaux d'amplification

**SYSTÈME
AUDIO MERIDIAN™**

Amplificateur DSP,
Contrôle dynamique du volume*
380 W
11 haut-parleurs
12 canaux d'amplification

SYSTÈMES AUDIO DISPONIBLES
AVEC TOUCH PRO

De série

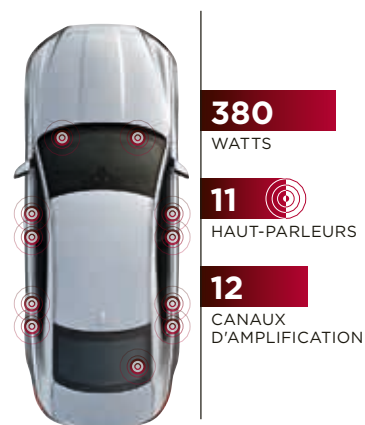

En option

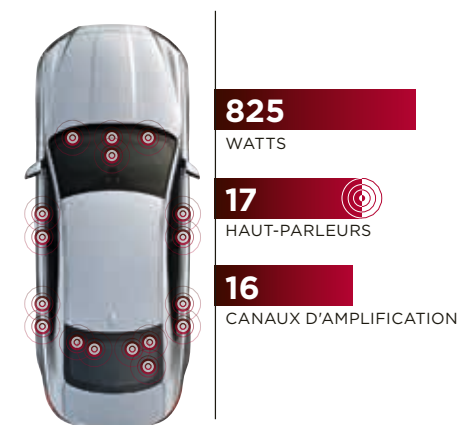

**SYSTÈME
AUDIO MERIDIAN™**

Amplificateur DSP,
Égaliseur Audyssey MultEQ,
Contrôle dynamique du volume**
380 W
11 haut-parleurs
12 canaux d'amplification

**SYSTÈME AUDIO
SURROUND MERIDIAN™**

Amplificateur DSP,
Égaliseur Audyssey MultEQ,
Contrôle dynamique du volume**
825 W
17 haut-parleurs
16 canaux d'amplification

*S'ajuste automatiquement en fonction de la vitesse du véhicule.

**S'ajuste automatiquement en fonction de la vitesse du véhicule et/ou du bruit ambiant.

Représentation uniquement schématique. Indiquent la position des haut-parleurs dans la XF berline et la XF Sportbrake.

MODÈLE PRÉSENTÉ : XF PRESTIGE BERLINE EN INDUS SILVER AVEC OPTIONS (SELON LES PAYS)

SÉCURITÉ

SYSTÈMES D'ASSISTANCE DU CONDUCTEUR



1 FREINAGE D'URGENCE AUTONOME*

Si un risque de collision frontale est détecté, la XF déclenche un signal sonore. Des avertisseurs visuels s'illuminent ensuite. En l'absence de réaction du conducteur, le système précharge lui-même les freins afin d'atténuer la force de l'impact éventuel.

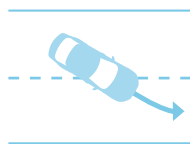

2 AVERTISSEMENT DE CHANGEMENT DE FILE*

Lorsque la voiture quitte sa voie involontairement, l'avertissement de changement de file en avertit le conducteur grâce à un signal visuel et une légère vibration du volant, garantissant ainsi la sécurité de tous les passagers.

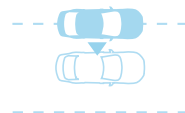

3 ASSISTANCE DE MAINTIEN DE FILE ET DÉTECTION DE SOMNOLENCE DU CONDUCTEUR**

S'appuyant sur le système d'avertissement de changement de file, l'assistance de maintien de file détecte les déviations de la XF et redresse sa trajectoire pour la ramener dans sa voie. La détection de somnolence du conducteur (DCM) détecte les baisses de concentration en analysant les sollicitations du conducteur et lui suggère de faire une pause à l'aide d'un signal sonore et d'une notification visuelle sur le tableau de bord.

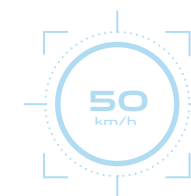

4 RECONNAISSANCE DES PANNEAUX DE SIGNALISATION ET LIMITEUR DE VITESSE INTELLIGENT**

La reconnaissance de la signalisation routière (TSR) détecte les limitations de vitesse fixes et variables et les interdictions de dépassement grâce à la caméra orientée vers l'avant, puis les indique au conducteur. Le limiteur de vitesse intelligent utilise les informations enregistrées par la reconnaissance de la signalisation routière ainsi que les données cartographiques du système de navigation afin de maintenir la vitesse de la XF en dessous de la limite autorisée.



5 AIDE AU STATIONNEMENT**

Grâce à l'assistance au stationnement, le stationnement dans des espaces restreints devient un jeu d'enfant. Lors d'une manœuvre de stationnement en créneau ou en bataille, le système est capable de diriger la XF avec précision, le conducteur se contentant de freiner et d'accélérer. Une fonction sortie de stationnement guide la XF lorsqu'elle sort d'une place de stationnement en créneau.



6 SURVEILLANCE DES ANGLES MORTS AVEC ASSISTANCE ACTIVE ET DÉTECTION DE TRAFIC EN MARCHÉ ARRIÈRE**

Si la voiture détecte un autre véhicule à l'intérieur de votre angle mort ou s'en rapprochant rapidement, le système de surveillance des angles morts déclenche un petit avertissement lumineux dans le rétroviseur extérieur correspondant. En complément, le système agit sur la direction pour vous éloigner du véhicule dans votre angle mort si vous entamez un changement de file. La détection de trafic en marche arrière utilise le même système radar pour vous signaler sur l'écran tactile les véhicules en mouvement lorsque vous reculez, par exemple lorsque vous sortez d'une place de stationnement en bataille avec une visibilité réduite.

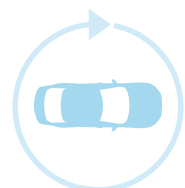

7 SYSTÈME DE CAMÉRAS PANORAMIQUES**

Le système de caméras panoramiques vous offre une vue à 360° de l'extérieur sur l'écran tactile du véhicule pour vous aider dans toutes vos manœuvres : stationnement le long d'un trottoir ou dans des endroits exigus et franchissement d'intersections. En complément, il comprend désormais le guidage du véhicule en marche avant ainsi que la détection du trafic en marche avant. Intégré au système de caméras panoramiques, le guidage du véhicule en marche avant permet au conducteur de visualiser à l'écran la distance par rapport à un véhicule ou un stationnement. La détection du trafic en marche avant permet d'éviter les collisions potentielles en cas de manœuvres en marche avant dans des zones à faible visibilité.



8 RÉGULATEUR DE VITESSE ADAPTATIF AVEC FONCTION EMBOUTEILLAGE**

Le régulateur de vitesse adaptatif* utilise un radar pour ajuster automatiquement la vitesse de la voiture afin de maintenir une distance de sécurité avec le véhicule qui vous précède. Si le véhicule ralentit, la XF réduit sa propre vitesse afin de conserver une distance de sécurité adaptée. La XF reprend la vitesse prédéfinie dès que la route se libère. Si le véhicule qui précède la XF s'arrête complètement, la fonction Assistance Embouteillage freine et immobilise le véhicule en douceur. Dès que le trafic reprend, il suffit d'effleurer l'accélérateur pour que la XF redémarre et suive le véhicule devant.

*Équipement de série. **En option, disponibilité en fonction des pays. *Uniquement disponible avec la transmission automatique.

Reportez-vous à la page 67 pour connaître les équipements nécessaires. Pour les informations sur les airbags, veuillez consulter la page 62.

MODÈLE PRÉSENTÉ : XF PRESTIGE BERLINE EN INDUS SILVER AVEC OPTIONS (SELON LES PAYS)

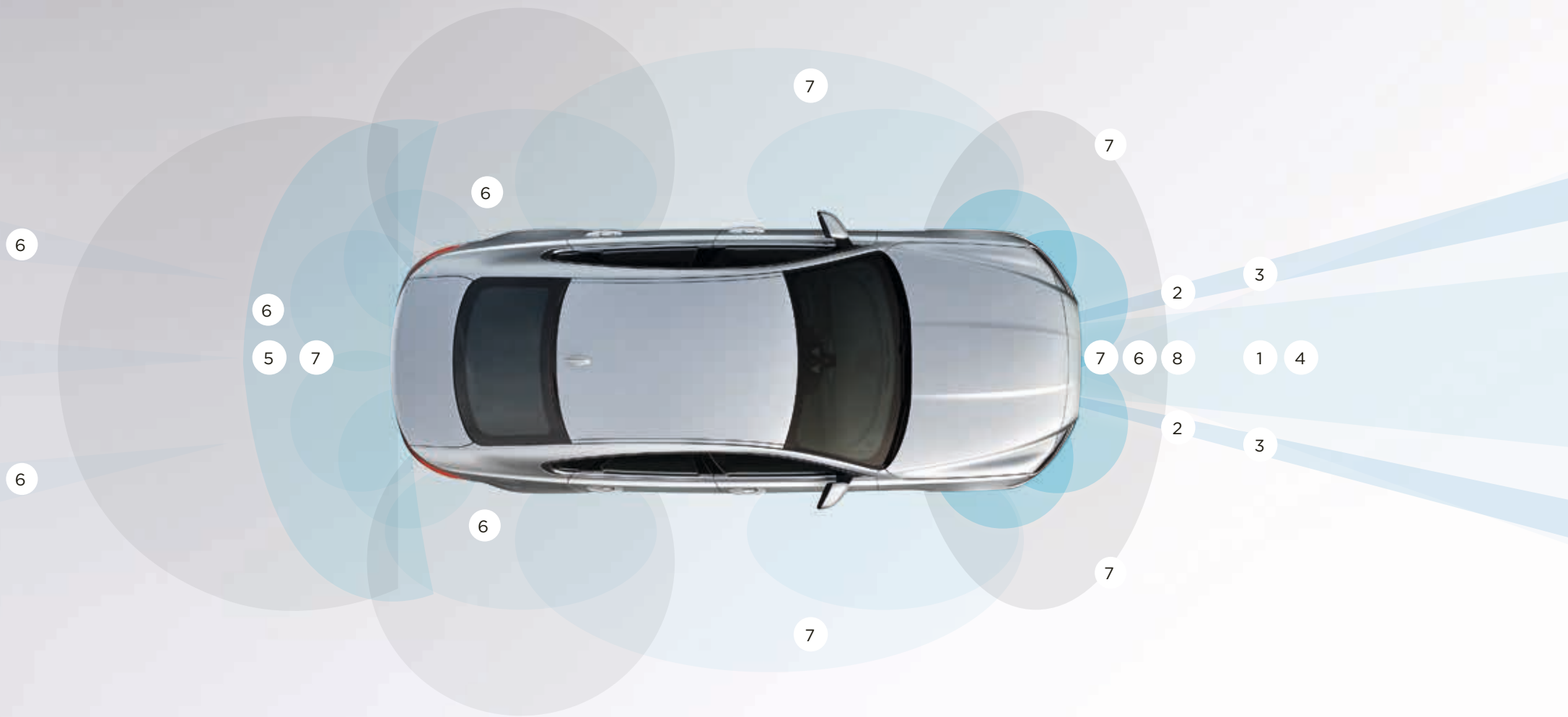

Représentation uniquement schématique.

PERSONNALISATION PERSONNALISEZ VOTRE XF

 Configurez votre véhicule sur jaguar.fr



CHOISISSEZ VOS MOTEUR

Page 56

Choisissez le moteur adapté à votre style de conduite parmi une sélection de motorisations essence ou Diesel puissantes et performantes.

CHOISISSEZ VOS MODÈLE ET OPTIONS

Page 60

Comparez les nombreuses fonctionnalités proposées de série sur les modèles XF.

CHOISISSEZ VOS COLORIS

Page 70

Exprimez votre personnalité avec une superbe palette de coloris extérieurs.

CHOISISSEZ VOS JANTES

Page 72

Ajoutez la touche finale qui viendra parfaire l'esthétique extérieure de votre nouvelle XF avec des jantes alliage au design original.

CHOISISSEZ VOS INTÉRIEUR

Page 74

Notre large gamme de matériaux, cuirs, boiseries et finitions haut de gamme saura s'accorder à vos goûts.

CHOISISSEZ VOS ACCESSOIRES JAGUAR

Page 88

Pour une personnalisation encore plus pointue, les accessoires officiels de la XF disponibles auprès de votre concessionnaire Jaguar apporteront style, fonctionnalité et polyvalence à votre véhicule.

1 CHOISISSEZ VOS MOTEUR

 Configurez votre véhicule sur jaguar.fr

> MOTEURS DIESEL

2.0L TURBO E-PERFORMANCE

XF BERLINE

PUISSANCE MAXIMALE 163CH CEE
COUPLE MAXIMAL 380 Nm
ACCÉLÉRATION 0-100 km/h Propulsion manuelle / propulsion automatique 8,7 s
VITESSE MAXIMALE Manuelle 229 km/h, automatique 227 km/h
CONSOMMATION MIXTE Propulsion manuelle 4,0 l/100 km, propulsion automatique 4,1 l/100 km
ÉMISSIONS DE CO ₂ Propulsion manuelle 104 g/km, propulsion automatique 109 g/km
PURE, PRESTIGE, R-SPORT

XF SPORTBRAKE

PUISSANCE MAXIMALE 163CH CEE
COUPLE MAXIMAL 380 Nm
ACCÉLÉRATION 0-100 km/h Propulsion manuelle 9,3 s, propulsion automatique 9,4 s
VITESSE MAXIMALE Propulsion manuelle / propulsion automatique 219 km/h
CONSOMMATION MIXTE Propulsion 4,5 l/100 km
ÉMISSIONS DE CO ₂ EN CYCLE MIXTE Manuelle 118 g/km, automatique 119 g/km
PURE, PRESTIGE, R-SPORT

2.0L TURBO

XF BERLINE

PUISSANCE MAXIMALE 180CH CEE
COUPLE MAXIMAL 430 Nm
ACCÉLÉRATION 0-100 km/h Propulsion manuelle 8,0 s, propulsion automatique 8,1 s, transmission intégrale automatique 8,4 s
VITESSE MAXIMALE Propulsion manuelle 230 km/h, propulsion automatique 229 km/h, transmission intégrale automatique 222 km/h
CONSOMMATION MIXTE Propulsion 4,3 l/100 km, transmission intégrale 4,9 l/100 km
ÉMISSIONS DE CO ₂ Propulsion 114 g/km, transmission intégrale 129 g/km
PURE, PRESTIGE, PORTFOLIO, R-SPORT

XF SPORTBRAKE

PUISSANCE MAXIMALE 180CH CEE
COUPLE MAXIMAL 430 Nm
ACCÉLÉRATION 0-100 km/h Propulsion automatique 8,8 s, transmission intégrale automatique 8,9 s
VITESSE MAXIMALE Propulsion automatique 221 km/h, transmission intégrale automatique 219 km/h
CONSOMMATION MIXTE Propulsion 4,6 l/100 km*, transmission intégrale 5,0 l/100 km
ÉMISSIONS DE CO ₂ Propulsion 120 g/km*, transmission intégrale 132 g/km
PURE, PRESTIGE, PORTFOLIO, R-SPORT

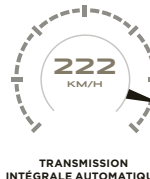

*Avec jantes 17". 4,8 l/100 km avec jantes 18/19/20" et 124 g/km avec jantes 18/19/20". **Avec jantes 18". 5,9 l/100 km avec jantes 19/20" et 154 g/km avec jantes 19/20".

Veillez vous reporter aux pages consacrées aux caractéristiques techniques pour connaître l'ensemble des données sur la consommation de carburant.

Les chiffres fournis sont issus de tests officiels du fabricant conformément à la législation de l'UE.

La consommation réelle d'un véhicule peut différer des chiffres présentés ci-dessus. Ces derniers ne sont présentés qu'à titre comparatif.

Les finitions disponibles sur chaque motorisation peuvent varier d'un marché à l'autre. Veuillez consulter votre concessionnaire Jaguar pour de plus amples informations.

2.0L

À DOUBLE TURBOCOMPRESSEUR

XF BERLINE

PUISSANCE MAXIMALE 240CH CEE

COUPLE MAXIMAL 500 Nm

ACCÉLÉRATION 0/100 km/h Propulsion automatique
6,5 s, transmission intégrale automatique 6,7 s

VITESSE MAXIMALE Propulsion automatique 246 km/h,
transmission intégrale automatique 246 km/h

CONSOMMATION MIXTE Propulsion 5,3 l/100 km,
transmission intégrale 5,5 l/100 km

ÉMISSIONS DE CO₂

Propulsion 139 g/km, transmission intégrale 144 g/km

PURE, PRESTIGE, PORTFOLIO, R-SPORT

XF SPORTBRAKE

PUISSANCE MAXIMALE 240CH CEE

COUPLE MAXIMAL 500 Nm

ACCÉLÉRATION 0-100 km/h
Transmission intégrale automatique 6,7 s.

VITESSE MAXIMALE

Transmission intégrale automatique 241 km/h

CONSOMMATION MIXTE

Transmission intégrale 5,8 l/100 km

ÉMISSIONS DE CO₂ EN CONDITIONS MIXTES

Transmission intégrale 153 g/km

PRESTIGE, PORTFOLIO, R-SPORT

V6 3.0L

6 CYLINDRES À DOUBLE TURBOCOMPRESSEUR

XF BERLINE

PUISSANCE MAXIMALE 300CH CEE

COUPLE MAXIMAL 700 Nm

ACCÉLÉRATION 0-100 km/h
Propulsion automatique 6,2 s

VITESSE MAXIMALE

Propulsion automatique 250 km/h

CONSOMMATION MIXTE

Propulsion 5,5 l/100 km

ÉMISSIONS DE CO₂ EN CONDITIONS MIXTES

Propulsion 144 g/km

PRESTIGE, PORTFOLIO, R-SPORT, S

XF SPORTBRAKE

PUISSANCE MAXIMALE 300CH CEE

COUPLE MAXIMAL 700 Nm

ACCÉLÉRATION 0-100 km/h
Propulsion automatique 6,6 s

VITESSE MAXIMALE

Propulsion automatique 250 km/h

CONSOMMATION MIXTE

Propulsion 5,7 l/100km**

ÉMISSIONS DE CO₂ EN CONDITIONS MIXTES

Propulsion 149 g/km**

PORTFOLIO, S



PROPULSION
AUTOMATIQUE
0-100 KM/H



TRANSMISSION
INTÉGRALE AUTOMATIQUE
0-100 KM/H



TRANSMISSION
INTÉGRALE AUTOMATIQUE
0-100 KM/H



PROPULSION
AUTOMATIQUE
0-100 KM/H



PROPULSION
AUTOMATIQUE
0-100 KM/H



PROPULSION
AUTOMATIQUE
VITESSE MAXIMALE KM/H



TRANSMISSION
INTÉGRALE AUTOMATIQUE
VITESSE MAXIMALE KM/H



TRANSMISSION
INTÉGRALE AUTOMATIQUE
VITESSE MAXIMALE KM/H



PROPULSION
AUTOMATIQUE
VITESSE MAXIMALE KM/H



PROPULSION
AUTOMATIQUE
VITESSE MAXIMALE KM/H

1 CHOISISSEZ VOS MOTEUR

 Configurez votre véhicule sur jaguar.fr

> MOTEURS ESSENCE

2.0L TURBO

XF BERLINE

PUISSANCE MAXIMALE 200 CH
COUPLE MAXIMAL 320 Nm
ACCÉLÉRATION 0-100 km/h Propulsion automatique 7,5 s
VITESSE MAXIMALE Propulsion automatique 235 km/h
CONSOMMATION MIXTE Propulsion 6,8 l/100 km
ÉMISSIONS DE CO ₂ EN CYCLE MIXTE Propulsion 154 g/km
PURE, PRESTIGE, PORTFOLIO, R-SPORT

2.0L TURBO

XF BERLINE

PUISSANCE MAXIMALE 250 CH
COUPLE MAXIMAL 365 Nm
ACCÉLÉRATION 0/100 km/h Propulsion automatique 6,6, transmission intégrale automatique 6,6 s
VITESSE MAXIMALE Propulsion automatique 244 km/h, transmission intégrale automatique 237 km/h
CONSOMMATION MIXTE Propulsion 6,8 l/100 km, transmission intégrale 6,9 l/100 km
ÉMISSIONS DE CO ₂ EN CYCLE MIXTE Propulsion 154 g/km, transmission intégrale 159 g/km
PURE, PRESTIGE, PORTFOLIO, R-SPORT

XF SPORTBRAKE

PUISSANCE MAXIMALE 250 CH
COUPLE MAXIMAL 365 Nm
ACCÉLÉRATION 0-100 km/h Propulsion automatique 7,1 s
VITESSE MAXIMALE Propulsion automatique 241 km/h
CONSOMMATION MIXTE Propulsion automatique 6,8l/100km
ÉMISSIONS DE CO ₂ EN CYCLE MIXTE Propulsion 155 g/km
PURE, PRESTIGE, PORTFOLIO, R-SPORT



PROPULSION
AUTOMATIQUE
0-100 KM/H



PROPULSION
AUTOMATIQUE
VITESSE MAXIMALE KM/H



PROPULSION
AUTOMATIQUE
0-100 KM/H



PROPULSION
AUTOMATIQUE
VITESSE MAXIMALE KM/H



TRANSMISSION
INTÉGRALE AUTOMATIQUE
0-100 KM/H



TRANSMISSION
INTÉGRALE AUTOMATIQUE
VITESSE MAXIMALE KM/H



PROPULSION
AUTOMATIQUE
0-100 KM/H



PROPULSION
AUTOMATIQUE
VITESSE MAXIMALE KM/H

Veuillez vous reporter aux pages consacrées aux caractéristiques techniques pour connaître l'ensemble des données sur la consommation de carburant.

Les chiffres fournis sont issus de tests officiels du fabricant conformément à la législation de l'UE.

La consommation réelle d'un véhicule peut différer des chiffres présentés ci-dessus. Ces derniers ne sont présentés qu'à titre comparatif.

Les finitions disponibles sur chaque motorisation peuvent varier d'un marché à l'autre. Veuillez consulter votre concessionnaire Jaguar pour de plus amples informations.

2.0L TURBO

XF BERLINE

PUISSANCE MAXIMALE 300 CH

COUPLE MAXIMAL 400 Nm

ACCÉLÉRATION 0/100 km/h

Transmission intégrale automatique 5,8 s

VITESSE MAXIMALE

Transmission intégrale automatique 250 km/h

CONSOMMATION MIXTE

Transmission intégrale 7,2 l/100 km

ÉMISSIONS DE CO₂ EN CYCLE MIXTE

Transmission intégrale 163 g/km

PURE, PRESTIGE, PORTFOLIO, R-SPORT

V6 3.0L

6 CYLINDRES SURALIMENTÉ

XF BERLINE

PUISSANCE MAXIMALE 380 CH

COUPLE MAXIMAL 450 Nm

ACCÉLÉRATION 0-100 km/h

Transmission intégrale et propulsion automatique 5,3 s

VITESSE MAXIMALE

Transmission intégrale et propulsion automatique 250 km/h

CONSOMMATION MIXTE

Propulsion 8,3 l/100 km, transmission intégrale 8,6 l/100 km

ÉMISSIONS DE CO₂ EN CYCLE MIXTE

Propulsion 198 g/km, transmission intégrale 204 g/km

S



PROPULSION
AUTOMATIQUE
0-100 KM/H



PROPULSION
AUTOMATIQUE
VITESSE MAXIMALE KM/H



TRANSMISSION
INTÉGRALE/PROPULSION
AUTOMATIQUE 0-100 KM/H



TRANSMISSION
INTÉGRALE/PROPULSION
AUTOMATIQUE
VITESSE MAXIMALE KM/H

2 CHOISISSEZ VOTRE MODÈLE

 Configurez votre véhicule sur jaguar.fr

> LUXE



PURE

CARACTÉRISTIQUES PRINCIPALES

Jantes alliage 17" (18" sur les motorisations V6 et le 4 cylindres 2.0L essence de 300ch CEE)
Phares halogènes
Sièges en tissu Premium
Sièges avant à réglage électrique 10 directions*
Boiserie gloss black
Garniture de tableau de bord en aluminium
Morse Code Aluminium
Contrôle de progression toutes surfaces (uniquement sur transmission automatique)

PRINCIPAUX ÉQUIPEMENTS DE LA SPORTBRAKE (EN COMPLÉMENT DE LA BERLINE)

Rails de toit intégrés
Becquet de toit intégré
Suspension pneumatique arrière autoréglable
Couvre-bagages automatique
Hayon électrique
Plaque de protection de l'espace de chargement en acier inoxydable



PRESTIGE

PRINCIPAUX ÉQUIPEMENTS (EN COMPLÉMENT DES ÉQUIPEMENTS PURE)

Phares au xénon avec feux de jour à LED en forme de J et lave-phares électriques
Sièges en cuir grainé
Accoudoir arrière avec porte-gobelets**
Volant sport en cuir pleine fleur
Tapis de sol
Éclairage intérieur d'ambiance



PORTFOLIO

PRINCIPAUX ÉQUIPEMENTS (EN COMPLÉMENT DES ÉQUIPEMENTS PRESTIGE)

Jantes alliage 18"
Sièges en cuir Windsor
Garniture de tableau de bord en cuir Windsor
Boiseries Ébène finition brillante

*Sièges avant à réglage manuel 8 directions et inclinaison électrique de série sur les XF 2.0L Diesel 163ch CEE en finition Pure.

**De série sur tous les modèles XF Sportbrake. *Uniquement sur la XF berline. **Becquet arrière sport uniquement disponible sur la XF berline.

Les modèles présentés comportent des équipements en option. Veuillez noter que certains équipements de série peuvent être remplacés si vous sélectionnez une autre finition. Les équipements de série peuvent également varier en fonction du type de motorisation, de transmission et du pays dans lequel le véhicule est acheté. Veuillez consulter les caractéristiques et la grille tarifaire ou le site Web de votre pays.

> SPORT



R-SPORT

PRINCIPAUX ÉQUIPEMENTS (EN COMPLÉMENT DES ÉQUIPEMENTS PRESTIGE)

Jantes alliage 18" (17" sur les motorisations
2.0L Diesel 163ch CEE)

Finitions extérieures R-Sport : bouclier avant, jupes latérales
et becquet arrière sport**

Suspension sport† (disponible uniquement sur les moteurs
Ingenium 2.0L essence de 200ch CEE et 250ch CEE à
propulsion et les moteurs Ingenium Diesel de 180ch CEE
et 240ch CEE à propulsion)

Sièges sport en cuir grainé

Plaques de seuils métalliques et volant multifonction
siglés R-Sport

Entourage des vitres latérales gloss black

Garniture de tableau de bord en Dark Morse Code Aluminium

PRINCIPAUX ÉQUIPEMENTS DE LA SPORTBRAKE (EN COMPLÉMENT DE LA BERLINE)

Rails de toit finition gloss black

Becquet de toit intégré

Suspension pneumatique arrière autoréglable

Couvre-bagages automatique

Hayon électrique

Plaque de protection de l'espace de chargement
en acier inoxydable



S

PRINCIPAUX ÉQUIPEMENTS (EN COMPLÉMENT DES ÉQUIPEMENTS R-SPORT)

Jantes en alliage 19"

Finitions extérieures S : bouclier avant, jupes latérales en
finition noir brillant, bouclier arrière et becquet arrière sport**
Étriers de freins rouges

Sièges sport en cuir grainé avec appuie-tête siglé S

Boiserie ébène gris

Garniture de tableau de bord Dark Hex aluminium

Pédalier sport chromé

Plaques de seuils métalliques et volant multifonction
siglé S

Système Adaptive Dynamics

2 CHOISISSEZ VOS OPTIONS

 Configurez votre véhicule sur jaguar.fr

ÉQUIPEMENTS DE SÉRIE

	PURE	PRESTIGE	PORTFOLIO	R-SPORT	S	DESCRIPTION
Système Stop/Start intelligent	●	●	●	●	●	Voir page 22
Aide au démarrage en côte	●	●	●	●	●	Empêche votre XF de reculer pour un redémarrage en côte parfait à chaque fois
JaguarDrive Control avec mode Éco, Dynamique, Normal et Pluie Verglas Neige	●	●	●	●	●	Voir page 108
Direction à assistance électrique (EPAS)	●	●	●	●	●	Voir page 32
Frein de stationnement électrique avec desserrage automatique au démarrage	●	●	●	●	●	Desserre automatiquement le frein de stationnement sans l'intervention du conducteur dès qu'il appuie sur l'accélérateur pour avancer
Aide au freinage d'urgence	●	●	●	●	●	Augmente la pression de freinage en cas d'urgence
Freinage d'urgence autonome	●	●	●	●	●	Voir page 52
Activation automatique des feux de détresse en cas de freinage brusque	●	●	●	●	●	
Airbags	●	●	●	●	●	Airbags pour conducteur et passager avant, avec détection de passagers, airbags de type rideau intégral
Commande vectorielle de couple par freinage (Torque vectoring)	●	●	●	●	●	Voir page 39
Contrôle dynamique de la stabilité et antipatinage	●	●	●	●	●	Voir page 41
Régulateur de vitesse avec limiteur de vitesse	●	●	●	●	●	
Avertissement de changement de file	●	●	●	●	●	Voir page 52
Contrôle de stabilité de l'attelage	●	●	●	●	●	Intervient lorsque le système détecte l'oscillation ou un mouvement dangereux de la remorque pour reprendre le contrôle
Lève-vitres avant et arrière électriques à impulsion avec système anti-pincement	●	●	●	●	●	
Essuie-glaces asservis à un détecteur de pluie	●	●	●	●	●	
Rétroviseurs extérieurs électriques chauffants de la couleur de la carrosserie à inversion jour/nuit et rabattables électriquement	●	●	●	●	●	
Recyclage automatique de la qualité de l'air et boîte à gants réfrigérée	●	●	●	●	●	
Port USB, prise auxiliaire et connectivité iPod*	●	●	●	●	●	Voir page 45
Connectivité téléphonique Bluetooth*	●	●	●	●	●	Voir page 45
Streaming Bluetooth*	●	●	●	●	●	Voir page 45
Éclairage intérieur	●	●	●	●	●	
Système de clé intelligente - Jaguar Smart Key	●	●	●	●	●	
Feux arrière partiellement à LED	●	●	●	●	●	
Fixations ISOFIX pour sièges enfants arrière	●	●	●	●	●	
Lunette arrière chauffante	●	●	●	●	●	
Sécurité enfant électrique	●	●	●	●	●	
Bequet de hayon (non disponible sur la XF berline)	●	●	●	●	●	
Suspension pneumatique arrière autoréglable (non disponible sur la XF berline)	●	●	●	●	●	Voir page 8
Filet de retenue de bagages (non disponible sur la XF berline)	●	●	●	●	●	Voir page 21
Rétroviseur intérieur photosensible	●	●	●	●	●	
Banquette arrière rabattable en configuration 40:20:40 avec accoudoir	●	●	●	●	●	

● De série ○ En option — Non disponible ■ Élément d'un pack

Ces informations vous sont données à titre indicatif. Veuillez contacter votre concessionnaire Jaguar pour connaître la configuration exacte de votre véhicule.

Pour la liste complète des options et des packs, veuillez vous reporter au tarif de la XF ou configurer votre véhicule sur jaguar.fr

PRINCIPALES OPTIONS

		PURE	PRESTIGE	PORTFOLIO	R-SPORT	S	
ÉQUIPEMENTS DYNAMIQUES							
Transmission manuelle 6 rapports avec indicateur de changement de rapport optimal (uniquement disponible sur les moteurs 4 cylindres 2.0L Diesel 163 et 180ch CEE)		●	●	●	●	—	
Transmission automatique à 8 rapports avec palettes de changement de vitesse Jaguar Sequential Shift et contrôle de progression toutes surfaces		○	○	○	○	●	
Suspension sport (disponible uniquement sur les moteurs 4 cylindres 2.0L essence à propulsion et les moteurs 4 cylindres 2.0L Diesel à propulsion de 180ch CEE et 240ch CEE - Uniquement disponible sur la XF berline)		—	—	—	●	—	Ressorts et amortisseurs sport supplémentaires
Système Adaptive Dynamics (non disponible avec le moteur 2.0L Diesel 163ch CEE. Nécessite Dynamique configurable sur la transmission automatique)	C35A	○	○	○	○	●	Voir page 32
Dynamique configurable (non disponible avec le moteur Diesel 163ch CEE ou la transmission manuelle)	G75A	○	○	○	○	●	Voir page 32
Régulateur de vitesse adaptatif avec assistance embouteillage (requiert la transmission automatique)	H41F	○	○	○	○	○	Voir page 52
Adaptive Surface Response (remplace le mode Pluie Verglas Neige, requiert la transmission intégrale, la transmission automatique et le système Adaptive Dynamics)	B73G	—	○	○	○	○	Voir page 34
Freins 350 mm (en option uniquement avec les moteurs 2.0L Diesel 180ch CEE et 240ch CEE ainsi que le moteur 2.0L essence 250ch CEE. De série sur les moteurs V6 essence et Diesel) - Nécessite les jantes 18" ou plus	G36B	○	○	○	○	●	

ÉQUIPEMENTS ET FINITIONS EXTÉRIEURS

ÉQUIPEMENTS ET GARNITURE EXTÉRIEURS							
Toit ouvrant inclinable/coulissant (disponible uniquement sur la XF berline)	F45C	○	○	○	○	○	
Toit panoramique fixe (uniquement disponible sur la XF Sportbrake)	F45A	○	○	○	○	○	Voir page 21
Rails de toit Gloss Black pleine longueur (uniquement disponible sur la XF Sportbrake)	B16D	—	■	■	●	●	Élément du Black Pack
Rails de toit silver pleine longueur (uniquement disponible sur la XF Sportbrake)	B16F	●	●	●	○	○	Finitions des rails de toit devant être assorties au cadre des vitres latérales
Hayon électrique	B69B	○	○	○	○	○	De série sur la XF Sportbrake
Ouverture et fermeture électrique du coffre avec fonction mains libres (nécessite le système d'entrée et de fermeture sans clé)	B69C	○	○	○	○	○	Voir page 8
Fermeture assistée des portes (nécessite l'entrée sans clé)	G45B	○	○	○	○	○	Assure automatiquement une fermeture discrète et sécurisée avec un minimum d'efforts
Grille de calandre chromée avec entourage chromé	G12V	—	○	○	—	—	
Entourage des vitres latérales chromé	D53C	●	●	●	○	○	
Entourage des vitres latérales Gloss Black		—	■	■	●	●	Élément du Black Pack
Kit de carrosserie R-Sport		—	—	—	●	—	Comprend le bouclier avant R-Sport, les jupes latérales et le becquet arrière de la couleur de la carrosserie (uniquement sur la XF berline), les ouïes chrome satinées avec badge R-Sport
Kit de carrosserie S		—	—	—	—	●	Comprend le bouclier avant S, les jupes latérales et le bouclier arrière en finition noir brillant, le becquet arrière de la couleur de la carrosserie (uniquement sur la XF berline), les ouïes chrome satinées
Omission du badge moteur	B05H	○	○	○	○	—	Suppression du badge du moteur - Non disponible sur le moteur 2.0L Diesel 163ch CEE

2 CHOISISSEZ VOS OPTIONS

 Configurez votre véhicule sur jaguar.fr

ÉQUIPEMENTS ET FINITIONS EXTÉRIEURS (SUITE)

		PURE	PRESTIGE	PORTFOLIO	R-SPORT	S	
VITRAGE ET RÉTROVISEURS EXTÉRIEURS							DESCRIPTION
Pare-brise athermique (avant uniquement)	D97B	○	○	○	○	○	Ce pare-brise reflète les rayons infrarouges, permettant ainsi de conserver la fraîcheur à l'intérieur de la XF
Pare-brise et lave-glaces chauffants	D96A	○	○	○	○	○	
Vitres teintées	H75A	○	○	○	○	○	
Rétroviseurs extérieurs chauffants rabattables électriquement à inversion jour/nuit automatique et éclairage d'approche, et fonction mémorisation	B28M	■	■	●	■	●	
PHARES ET ÉCLAIRAGE							
Phares halogènes avec feux de jour		●	—	—	—	—	
Phares au xénon bifonction avec feux de jour à LED en forme de J, et lave-phares électriques	D90L	○	●	●	●	●	
Phares à LED avec feux de jour à LED en forme de J, éclairage adaptatif, feux directionnels, assistant de feux de route automatique et lave-phares électriques	D90T	○	○	○	○	○	Voir page 10
REMORQUAGE							
Crochet d'attelage amovible	C05C	○	○	○	○	○	Le crochet d'attelage n'est pas disponible avec les jantes 20" si la roue de secours compacte est montée sur la XF Sportbrake
Crochet d'attelage déployable électriquement*	C05B	○	○	○	○	○	Le crochet d'attelage n'est pas disponible avec les jantes 20" si la roue de secours compacte est montée sur la XF Sportbrake
COULEURS EXTÉRIEURES							(Voir pages 70-71 pour le nuancier complet)
Peinture non métallisée		●	●	●	●	●	Voir page 70
Peinture métallisée		○	○	○	○	○	Voir pages 70-71
Peinture Premium		○	○	○	○	○	Voir page 71
JANTES							(Disponibilité des jantes selon la motorisation, voir pages 72-73 pour la gamme complète)
Système de réparation de pneu Jaguar		●	●	●	●	●	
Roue de secours compacte (18")	C40D	○	○	○	○	○	Non disponible avec les jantes 20" si la roue de secours compacte est montée sur la XF Sportbrake
Système de contrôle de la pression des pneus		●	●	●	●	●	

*Non disponible sur le moteur 4 cylindres 2.0L Diesel de 163ch CEE sur la XF Sportbrake. Capacité de remorquage réduite sur le moteur 4 cylindres 2.0L Diesel de 163ch CEE sur la XF berline.

● De série ○ En option — Non disponible ■ Élément d'un pack

Ces informations vous sont données à titre indicatif. Veuillez contacter votre concessionnaire Jaguar pour connaître la configuration exacte de votre véhicule.

Pour la liste complète des options et des packs, veuillez vous reporter au tarif de la XF ou configurer votre véhicule sur jaguar.fr

SIÈGES ET BOISERIES

		PURE	PRESTIGE	PORTFOLIO	R-SPORT	S	
SIÈGES		CODE					DESCRIPTION
Sièges avant chauffants	F53A	○	○	○	○	○	
Sièges avant et arrière chauffants	F53B	—	○	○	○	○	
Sièges avant climatisés (nécessite les sièges en cuir avec le réglage électrique des supports lombaires en 4 directions)	F53F	—	○	○	○	○	Sièges avant chauffants et ventilés
Sièges avant climatisés et sièges arrière chauffants (nécessite les sièges en cuir avec le réglage électrique des supports lombaires en 4 directions)	F53C	—	○	○	○	○	Sièges avant chauffants et ventilés, sièges arrière chauffants
Siège avant à réglage manuel 8 directions et inclinaison électrique (de série avec le moteur 2.0L Diesel 163ch CEE uniquement)		●	—	—	—	—	
Sièges avant électriques 10 directions avec réglage manuel de l'appui-tête (sur la finition Pure, ces sièges sont en option avec le moteur 2.0L Diesel 163ch CEE uniquement et standards sur les autres motorisations)	Z03V	○/●	●	—	●	—	
Support lombaire à réglages électriques 4 directions (nécessite les sièges électriques 10 directions)	F52A	○	○	—	○	—	
Mémorisation du siège conducteur (nécessite les sièges électriques 10 directions et la colonne de direction électrique)		■	■	—	■	—	Règle le siège conducteur, les rétroviseurs et la colonne de direction. Uniquement disponible en tant qu'élément du pack mémorisation
Sièges avant sport à réglages électriques 18 directions dont réglage électrique des supports lombaires en 4 directions et fonction mémorisation des sièges conducteur et passager (nécessite le pack Sièges Sport)		—	—	—	■	●	Avec le réglage avant/arrière électrique, le réglage électrique de la hauteur d'assise, l'inclinaison d'assise, l'extension d'assise, l'inclinaison du dossier et le maintien latéral - Hauteur de l'appui-tête réglable manuellement - Réglage électrique des supports lombaires en 4 directions - Inclus la mémoire de position des sièges conducteur et passager, des rétroviseurs extérieurs et de la colonne de direction.
Sièges avant Luxe à réglages électriques 20 directions dont réglage électrique des supports lombaires en 4 directions et fonction mémorisation des sièges conducteur et passager		—	—	■	—	—	Avec le réglage avant/arrière électrique, le réglage électrique de la hauteur d'assise, l'inclinaison d'assise, l'extension d'assise, l'inclinaison du dossier et le maintien latéral - Hauteur de l'appui-tête réglable électriquement - Réglage appuis-têtes enveloppants manuel - Réglage électrique des supports lombaires en 4 directions - Inclus la mémoire de position des sièges conducteur et passager, des rétroviseurs extérieurs et de la colonne de direction.

BOISERIES

Voir pages 86-87 pour la gamme complète de boiseries

PAVILLON ET ÉQUIPEMENTS INTÉRIEURS

GARNITURE DE PAVILLON						
Pavillon Light Oyster	HAMT	●	●	●	○	○
Pavillon Ebony	HPDB	○	○	○	●	●
Garniture de pavillon en suédoise	H01D	○	○	○	○	○

2 CHOISISSEZ VOS OPTIONS

 Configurez votre véhicule sur jaguar.fr

PAVILLON ET ÉQUIPEMENTS INTÉRIEURS (SUITE)

		PURE	PRESTIGE	PORTFOLIO	R-SPORT	S	
ÉQUIPEMENTS INTÉRIEURS		CODE					DESCRIPTION
Plaques de seuil en métal éclairées avec motif Jaguar	F28F	—	○	○	○	○	
Tapis de sol	H69H	○	●	●	●	●	
Tapis de sol Premium	H69K	○	○	○	○	○	
Pédalier sport brillant	G48S	○	○	○	○	●	
Volant en cuir pleine fleur		●	—	—	—	—	
Volant sport en cuir pleine fleur		—	●	●	—	—	
Volant sport en cuir pleine fleur siglé R-Sport		—	—	—	●	—	
Volant sport en cuir pleine fleur siglé S		—	—	—	—	●	
Volant chauffant (nécessite les sièges avant chauffants)	F97A	○	○	○	○	○	
Colonne de direction à réglage électrique	D07J	○	○	●	○	●	
Pré-chauffage de stationnement à distance	H10F	○	○	○	○	○	
Climatisation quatre zones avec deux prises supplémentaires - Indisponible avec le moteur 2.0L Diesel 163ch CEE	C88G	○	○	●	○	●	Voir page 108
Ionisation de l'air dans l'habitacle (uniquement disponible sur la XF Sportbrake)	J95B	○	○	○	○	○	Voir page 15
Pare-soleil manuel pour vitres latérales arrière	H73B	○	○	○	○	○	
Pare-soleil de lunette arrière électrique (non disponible sur la XF Sportbrake)	H76G	○	○	○	○	○	
Store de toit avec ouverture mains libres (uniquement disponible sur la XF Sportbrake. Requiert le toit panoramique fixe. Non disponible si l'écran double vision est sélectionné. Le rangement pour lunettes de soleil n'est pas disponible)	17AB	○	○	○	○	○	Voir page 21
Éclairage d'ambiance intérieur	B65A	○	●	●	●	●	
Éclairage d'ambiance intérieur configurable avec dix couleurs	B65B	○	○	○	○	○	Voir page 17
Pack fumeur	A03B	○	○	○	○	○	Comprend un cendrier unique à l'avant, un allume-cigare et deux porte-cendriers dans les vide-poches arrière
Deux prises supplémentaires	D72B	○	○	—	○	—	Prise 12 V supplémentaire dans la console centrale arrière et le coffre
Rails de coffre (uniquement sur la XF Sportbrake)	H52C	○	○	○	○	○	Voir page 21

*Non disponible avec le moteur 2.0L Diesel 163ch CEE.

● De série ○ En option — Non disponible

Ces informations vous sont données à titre indicatif. Veuillez contacter votre concessionnaire Jaguar pour connaître la configuration exacte de votre véhicule.

Pour la liste complète des options et des packs, veuillez vous reporter au tarif de la XF ou configurer votre véhicule sur jaguar.fr

SÉCURITÉ ET PROTECTION

SÉCURITÉ ET PROTECTION	CODE	PURE	PRESTIGE	PORTFOLIO	R-SPORT	S	DESCRIPTION
Aide au stationnement avant	C13A	●	●	●	●	●	
Aide au stationnement arrière	C11A	●	●	●	●	●	
Caméra de recul	C14A	●	●	●	●	●	
Caméras panoramiques	C14D	○	○	○	○	○	Voir page 52
Assistance au stationnement	C18B	○	○	○	○	○	Voir page 52
Aide au stationnement 360°	C17A	○	○	○	○	○	Voir page 52
Commande d'ouverture de porte de garage (HomeLink®)	B39N	○	○	○	○	○	
Aide au maintien dans la voie et détection de somnolence du conducteur	H72D	○	○	○	○	○	Voir page 52
Système de surveillance des angles morts et détection de trafic en marche arrière	H71C	○	○	○	○	○	Voir page 52
Surveillance des angles morts avec assistance active	H71D	○	○	○	○	○	Voir page 52
Reconnaissance des panneaux de signalisation avec limiteur de vitesse intelligent (nécessite le système de navigation)	A41B	○	●	●	●	●	Voir page 52
Fonction d'entrée et de fermeture sans clé - Jaguar Smart Key System	F04B	○	●	●	●	●	
Clé loisirs (uniquement disponible sur la XF Sportbrake)	F05D	○	○	○	○	○	Voir page 19

2 CHOISISSEZ VOS OPTIONS

 Configurez votre véhicule sur jaguar.fr

INFODIVERTISSEMENT ET CONNECTIVITÉ INCONTROL

ÉQUIPEMENTS DISPONIBLES UNIQUEMENT AVEC TOUCH	CODE	PURE	PRESTIGE	PORTFOLIO	R-SPORT	S	DESCRIPTION
Touch avec écran tactile 8"		●	●	●	●	●	Voir page 46
Tableau de bord avec écran TFT central 5"		●	●	●	●	●	Voir page 45
Navigation Touch	G61C	○	●	●	●	●	Voir page 47
Système audio Jaguar (80 W)		●	●	—	●	—	Voir pages 50-51
Système audio Meridian™ (380 W)	B44V	○	○	●	○	●	Voir pages 50-51
Pack Connect (nécessite la Navigation Touch)	Z77F	○	○	○	○	○	Voir page 46-47

ÉQUIPEMENTS DISPONIBLES UNIQUEMENT AVEC TOUCH PRO EN OPTION

Touch Pro avec écran tactile 10,2", affichage virtuel haute définition des instruments 12,3", Navigation Pro et système audio Meridian™ (380 W)**	Z59X	○	○	○	○	○	Voir pages 48-49
Touch Pro avec écran tactile 10,2", affichage virtuel haute définition des instruments 12,3", Navigation Pro et système audio surround Meridian™ (825 W)**	Z59Y	○	○	○	○	○	Voir pages 48-49
Pack Connect Pro	Z77G	○	○	○	○	○	Voir page 49
Écran tactile Double Vision 10,2"	D70E	○	○	○	○	○	Voir page 49

ÉQUIPEMENTS DISPONIBLES AVEC TOUCH OU TOUCH PRO

Protect		●	●	●	●	●	Comprend l'appel d'urgence SOS, l'assistance Jaguar optimisée et l'application pour smartphone Remote Essentials. Voir page 45
Secure Tracker	D44A	○	○	○	○	○	Suivi du véhicule volé via l'application pour smartphone. Voir page 45
Affichage tête haute avec pare-brise athermique	Z13A	○	○	○	○	○	Voir page 43
Radio DAB	B51A	○	○	○	○	○	Voir page 45
InControl Apps (nécessite la navigation Touch ou la navigation Pro)	H57A	○	○	○	○	○	Voir page 47

*Non disponible avec le moteur 2.0L Diesel 163ch CEE.

** Nécessite le pack connect Pro.

● De série ○ En option — Non disponible

Ces informations vous sont données à titre indicatif. Veuillez contacter votre concessionnaire Jaguar pour connaître la configuration exacte de votre véhicule.

Pour la liste complète des options et des packs, veuillez vous reporter au tarif de la XF ou configurer votre véhicule sur jaguar.fr

PACKS D'OPTIONS

		PURE	PRESTIGE	PORTFOLIO	R-SPORT	S	
	CODE						DESCRIPTION
Pack grand froid	Z88D	○	○	○	○	○	Comprend le pare-brise chauffant, les lave-glaces chauffants, le volant chauffant et les sièges avant et arrière chauffants (sièges avant chauffants avec la finition Pure uniquement)
Pack Confort (non disponible sur la XF Sportbrake)	Z28B	○	—	—	—	—	Comprend l'entrée sans clé, l'ouverture de coffre mains libres et deux prises supplémentaires
Pack Confort Sportbrake (uniquement disponible sur la XF Sportbrake)	Z29F	○	○	○	○	○	Comprend l'ouverture et la fermeture électrique du coffre avec fonction mains libres, le système d'entrée et de fermeture sans clé, la clé loisirs et les rails de coffre
Pack Aide au stationnement avancée avec système de caméras panoramiques	Z68U	○	○	○	○	○	Comprend le système d'assistance au stationnement, le détecteur d'obstacles à 360 degrés et le système de caméras panoramiques. (remplace la caméra de recul). Voir page 52
Pack Sécurité active	Z76C	○	○	○	○	○	Comprend le régulateur de vitesse adaptatif avec assistance embouteillage (disponible uniquement avec la transmission automatique), l'assistance de maintien de file et le contrôle de la vigilance du conducteur, le système de surveillance des angles morts et la détection du trafic en marche arrière
Black Pack	Z93L	—	○	○	○	○	Comprend la grille et l'entourage de la calandre, la finition de coffre, l'entourage des vitres latérales et les ouïes du kit carrosserie (sauf S) en finition gloss black (inclus les rails de toit en noir sur la XF Sportbrake).
Pack Mémorisation	Z15Y	○	○	—	○	—	Comprend les sièges avec réglages électriques en 10 directions, la colonne de direction électrique et la mémorisation sur les rétroviseurs extérieurs, la colonne de direction, et sur le siège conducteur
Pack Sièges Sport	Z16U	—	—	—	○	—	Comprend les sièges sport avec réglages électriques en 18 directions, la colonne de direction électrique et la mémorisation sur les rétroviseurs extérieurs, la colonne de direction, et sur les sièges conducteur et passager
Pack Confort arrière*	Z12A	○	○	○	○	○	Comprend les sièges chauffants à l'avant et à l'arrière (sièges chauffants à l'avant avec la finition Pure uniquement), la climatisation quatre zones, pare-soleil manuel pour les vitres arrière et le pare-soleil de lunette arrière électrique

3 CHOISISSEZ VOTRE COLORIS

 Configurez votre véhicule sur jaguar.fr

NON MÉTALLISÉE

Fuji White

Narvik Black

MÉTALLISÉE

Yulong White

Santorini Black

Indus Silver

Corris Grey

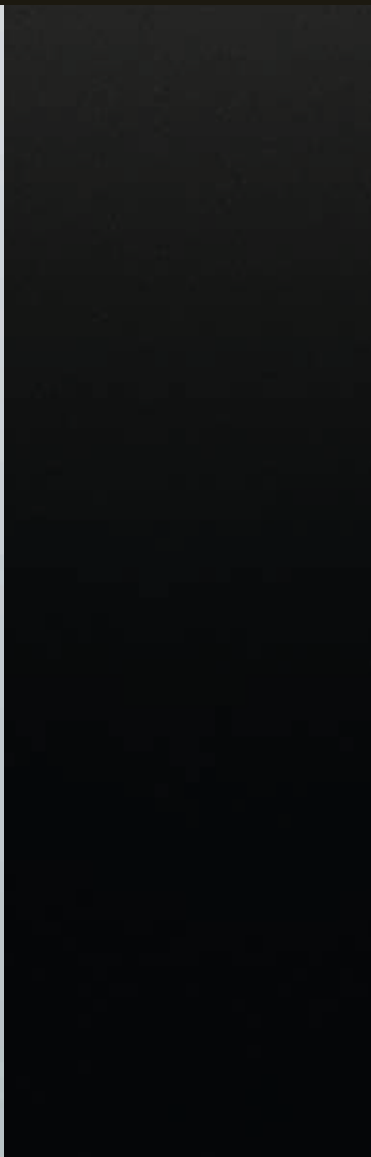
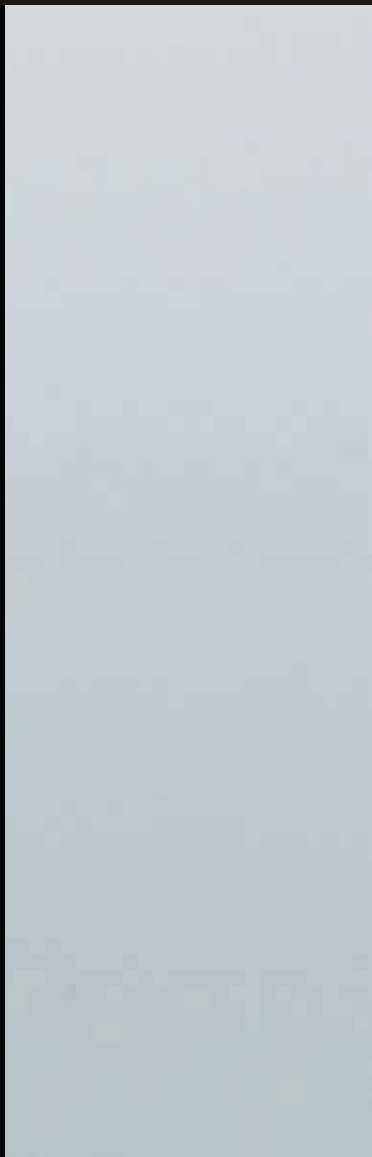
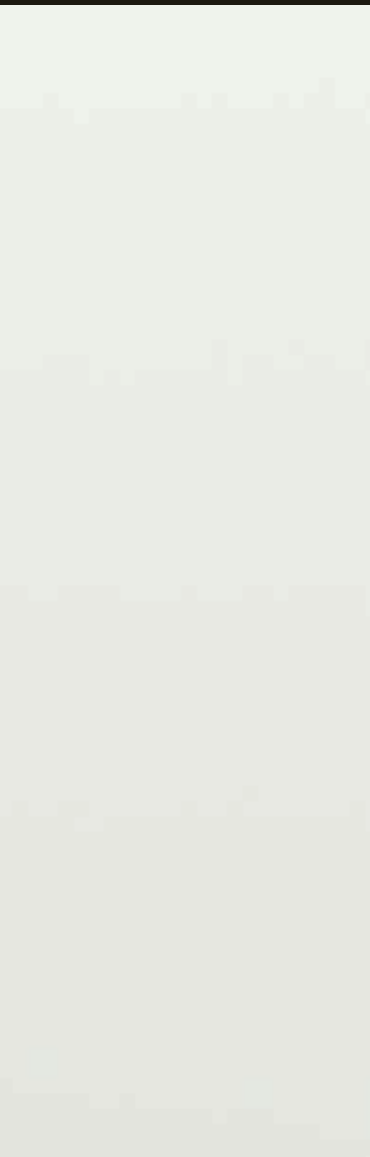

PALETTE PREMIUM

Loire Blue



Caesium Blue



Firenze Red



Rossello Red



Carpathian Grey

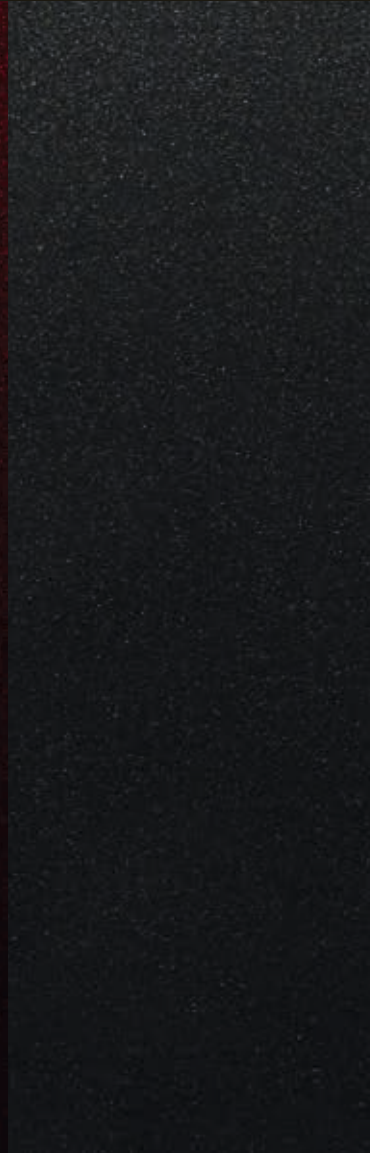

Silicon Silver

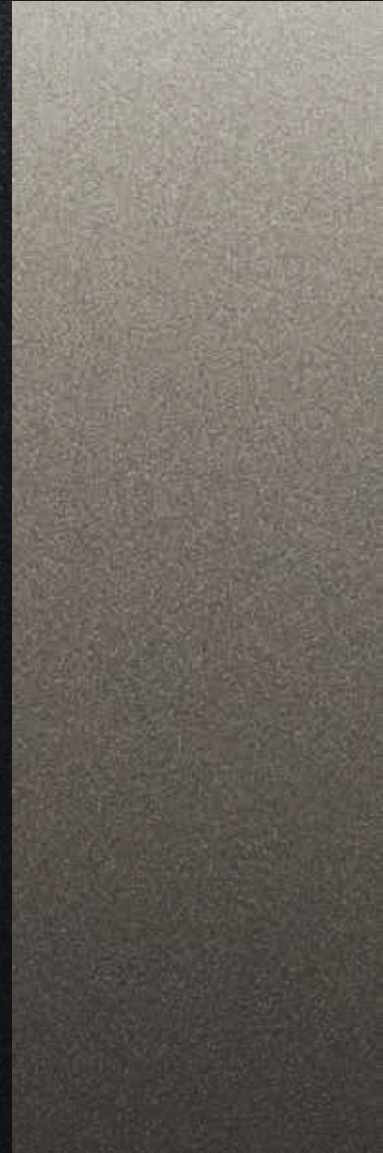

4 CHOISISSEZ VOS JANTES

 Configurez votre véhicule sur jaguar.fr



JANTES 17" À 10 BRANCHES "STYLE 1017"¹¹



JANTES 17" À 15 BRANCHES "STYLE 1016"¹³



JANTES 17" À 9 BRANCHES "STYLE 9005"¹³



JANTES 18" À 5 BRANCHES "STYLE 5034"^{12*}



JANTES 18" À 7 BRANCHES DOUBLES "STYLE 7011"^{12**}

FINITION	Silver	Silver	Silver	Silver	Silver
TAILLE	7,5J x 17"	7,5J x 17"	7,5J x 17"	8,0J x 18"	8,0J x 18"
DIMENSIONS DES PNEUS	225/55 R17	225/55 R17	225/55 R17	245/45 R18	245/45 R18
CODE	C54A	C54B	C54C	C53R	C53S
Pure	- / [-]	● / [● ¹ - ○ ⁵]	○ ² / [● ²]	○ ³ / [○]	○
Prestige	○ / [-]	● / [● ¹ - ○ ⁵]	○ / [● ²]	● ⁴ - ○ ³ / [○]	○
Portfolio	- / [-]	- / [-]	- / [-]	○ / [○]	●
R-Sport	○ / [-]	○ ³ / [●]	● / [-]	○ / [○]	○
S	- / [-]	- / [-]	- / [-]	- / [-]	-



JANTES 18" À 5 BRANCHES DOUBLES "STYLE 5033"^{12**}



JANTES 18" À 5 BRANCHES DOUBLES "STYLE 5033"^{12**}



JANTES 18" À 5 BRANCHES DOUBLES "STYLE 5033"^{12**}



JANTES 19" À 7 BRANCHES DOUBLES "STYLE 7012"^{12**}



JANTES 19" À 7 BRANCHES DOUBLES "STYLE 7013"^{12**}

FINITION	Silver	Contrast/Diamond Turned	Gloss Black	Silver	Silver
TAILLE	8,0J x 18"	8,0J x 18"	8,0J x 18"	8,0J x 19"	8,0J x 19"
DIMENSIONS DES PNEUS	245/45 R18	245/45 R18	245/45 R18	245/40 R19	245/40 R19
CODE	C53T	C53P	C53O	C53U	C53V
Pure	○	○	○	○	○
Prestige	○	○	○	○	○
Portfolio	○	○	○	○	○
R-Sport	●	○	○	○	○
S	-	-	-	○	○

● De série ○ En option — Non applicable

*Les informations entre [] concernent uniquement les XF Sportbrake. **Les informations concernent les XF berline et Sportbrake.

†De série sur la XF Sportbrake avec le moteur 4 cylindres 2.0L Diesel de 163ch CEE. ‡En option sur la XF Sportbrake avec le moteur 4 cylindres 2.0L essence à propulsion de 250ch CEE.



JANTES 19" À
7 BRANCHES DOUBLES
"STYLE 7013"^{12**}



JANTES 19" À
10 BRANCHES
"STYLE 1018"^{12**}



JANTES 19" À
5 BRANCHES
"STYLE 5035"^{12**}



JANTES 19" À
5 BRANCHES
"STYLE 5035"^{12**}



JANTES 20" À
9 BRANCHES DOUBLES
"STYLE 9004"^{1**}

FINITION	Contrast/Diamond Turned	Silver	Gloss Dark Grey/Diamond Turned	Gloss Black	Silver
TAILLE	8,0J x 19"	8,0J x 19"	8,0J x 19"	8,0J x 19"	8,5J x 20"
DIMENSIONS DES PNEUS	245/40 R19	245/40 R19	245/40 R19	245/40 R19	255/35 R20
CODE	C53Z	C53W	C53Y	C53X	C53H
Pure	<input type="radio"/>	<input type="radio"/>	<input type="radio"/>	<input type="radio"/>	<input type="radio"/>
Prestige	<input type="radio"/>	<input type="radio"/>	<input type="radio"/>	<input type="radio"/>	<input type="radio"/>
Portfolio	<input type="radio"/>	<input type="radio"/>	<input type="radio"/>	<input type="radio"/>	<input type="radio"/>
R-Sport	<input type="radio"/>	<input type="radio"/>	<input type="radio"/>	<input type="radio"/>	<input type="radio"/>
S	<input type="radio"/>	<input type="radio"/>	<input checked="" type="radio"/>	<input type="radio"/>	<input type="radio"/>



JANTES 20" À
9 BRANCHES DOUBLES
"STYLE 9004"^{12**}



JANTES 20" À
5 BRANCHES DOUBLES
"STYLE 5071"^{12**}



JANTES 20" À
5 BRANCHES DOUBLES
"STYLE 5031"^{12**}



JANTES 20" À
5 BRANCHES DOUBLES
"STYLE 5031"^{12**}



JANTES 20" À
5 BRANCHES DOUBLES
"STYLE 5036"^{12**}

FINITION	Contrast/Diamond Turned	Silver	Gloss Dark Grey/Diamond Turned	Gloss Black	Gloss Dark Grey/Diamond Turned
TAILLE	8,5J x 20"	8,5J x 20"	8,5J x 20"	8,5J x 20"	8,5J x 20"
DIMENSIONS DES PNEUS	255/35 R20	255/35 R20	255/35 R20	255/35 R20	255/35 R20
CODE	C53J	C53K	C53F	C53L	C53G
Pure	<input type="radio"/>	<input type="radio"/>	<input type="radio"/>	<input type="radio"/>	<input type="radio"/>
Prestige	<input type="radio"/>	<input type="radio"/>	<input type="radio"/>	<input type="radio"/>	<input type="radio"/>
Portfolio	<input type="radio"/>	<input type="radio"/>	<input type="radio"/>	<input type="radio"/>	<input type="radio"/>
R-Sport	<input type="radio"/>	<input type="radio"/>	<input type="radio"/>	<input type="radio"/>	<input type="radio"/>
S	<input type="radio"/>	<input type="radio"/>	<input type="radio"/>	<input type="radio"/>	<input type="radio"/>

¹Uniquement disponible sur les XF 2.0L Diesel de 163ch CEE. ²Non disponible sur les XF 2.0L Diesel de 163ch CEE. ³Uniquement disponibles sur les XF 4 cylindres (hors 2L 300ch CEE).

⁴Uniquement disponible sur les XF avec moteurs V6 et 2L essence 300ch CEE. ⁵Uniquement disponible sur les XF 2.0L essence 250ch.

Les équipements de série et en option peuvent varier en fonction des pays. Sur la XF Sportbrake, 19" est la taille de jante maximale autorisée pour l'installation du crochet d'attelage amovible (C05C) et du crochet d'attelage à déploiement électrique (C05B).

5 CHOISISSEZ VOTRE INTÉRIEUR

 Configurez votre véhicule sur jaguar.fr

PURE						
	SIÈGES AVEC COUTURES TON SUR TON	HAUT DE TABLEAU DE BORD AVEC COUTURES TON SUR TON	GARNITURE INTÉRIEURE ET CODES DES OPTIONS	GARNITURE DE PAVILLON MORZINE*	TAPIS	BOISERIES
De série						
Sièges en tissu Premium (UE uniquement)	Ebony avec coutures Ebony	Ebony avec coutures Ebony	TR23	Ebony** ou Light Oyster	Ebony	Gloss Black
	Latte avec coutures Latte	Espresso avec coutures Espresso	TR24	Light Oyster	Espresso	Gloss Black
PRESTIGE						
	SIÈGES AVEC COUTURES TON SUR TON	HAUT DE TABLEAU DE BORD AVEC COUTURES TON SUR TON	GARNITURE INTÉRIEURE ET CODES DES OPTIONS	GARNITURE DE PAVILLON MORZINE*	TAPIS	BOISERIES
De série						
Sièges en cuir grainé	Ebony avec coutures Ebony	Ebony avec coutures Ebony	TR26	Ebony** ou Light Oyster	Ebony	Gloss Black
	Latte avec coutures Latte	Espresso avec coutures Espresso	TR27	Light Oyster	Espresso	Gloss Black
	Light Oyster avec coutures Light Oyster	Oyster avec coutures Oyster	TR28	Light Oyster	Oyster	Gloss Black
PORTFOLIO						
	SIÈGES AVEC COUTURES TON SUR TON	HAUT DE TABLEAU DE BORD AVEC COUTURES TON SUR TON	GARNITURE INTÉRIEURE ET CODES DES OPTIONS	GARNITURE DE PAVILLON MORZINE*	TAPIS	BOISERIES
De série						
Sièges en cuir Windsor	Ebony avec coutures Ebony	Ebony avec coutures Ebony	TR37	Ebony** ou Light Oyster	Ebony	Ébène finition brillante
	Latte avec coutures Latte	Espresso avec coutures Espresso	TR38	Light Oyster	Espresso	Ébène finition brillante
	Light Oyster avec coutures Light Oyster	Oyster avec coutures Oyster	TR39	Light Oyster	Oyster	Ébène finition brillante
	Espresso avec coutures Espresso	Espresso avec coutures Espresso	TR40	Light Oyster	Espresso	Ébène finition brillante
	Siena Tan avec coutures Siena Tan	Ebony avec coutures Ebony	TR41	Ebony** ou Light Oyster	Ebony	Ébène finition brillante

*Garniture de pavillon en suédine disponible en option.

**Garniture de pavillon Ebony disponible en option.

†Garniture de pavillon Light Oyster disponible en option.

R-SPORT						
	SIÈGE BICOLORE AVEC COUTURES CONTRASTÉES	HAUT DE TABLEAU DE BORD AVEC COUTURES CONTRASTÉES	GARNITURE INTÉRIEURE ET CODES DES OPTIONS	GARNITURE DE PAVILLON MORZINE*	TAPIS	BOISERIES
De série						
Sièges sport en cuir grainé	Ebony/Ebony avec coutures Light Oyster	Ebony avec coutures Light Oyster	TR29	Ebony ou Light Oyster†	Ebony	Gloss Black
	Ebony/Pimento avec coutures Pimento	Ebony avec coutures Pimento	TR30 + B41T	Ebony ou Light Oyster†	Ebony	Gloss Black
	Ebony/Light Oyster avec coutures Light Oyster	Ebony avec coutures Light Oyster	TR31 + B41T	Ebony ou Light Oyster†	Ebony	Gloss Black
	Brogue/Brogue avec coutures Light Oyster	Ebony avec coutures Light Oyster	TR32 + B41T	Ebony ou Light Oyster†	Ebony	Gloss Black
S						
	SIÈGE BICOLORE AVEC COUTURES CONTRASTÉES	HAUT DE TABLEAU DE BORD AVEC COUTURES CONTRASTÉES	GARNITURE INTÉRIEURE ET CODES DES OPTIONS	GARNITURE DE PAVILLON MORZINE*	TAPIS	BOISERIES
De série						
Sièges sport en cuir grainé	Ebony/Ebony avec coutures Light Oyster	Ebony avec coutures Light Oyster	TR33	Ebony ou Light Oyster†	Ebony	Ebène gris satiné
	Pimento/Ebony avec coutures Ebony	Ebony avec coutures Pimento	TR34	Ebony ou Light Oyster†	Ebony	Ebène gris satiné
	Light Oyster/Ebony avec coutures Ebony	Ebony avec coutures Light Oyster	TR35 + B41T	Ebony ou Light Oyster†	Ebony	Ebène gris satiné
	Brogue/Brogue avec coutures Light Oyster	Ebony avec coutures Light Oyster	TR36 + B41T	Ebony ou Light Oyster†	Ebony	Ebène gris satiné

5 CHOISISSEZ VOTRE INTÉRIEUR

 Configurez votre véhicule sur jaguar.fr

Intérieur présenté : Sièges en tissu Ebony avec tableau de bord Ebony, garniture Morse Code aluminium, boiserie en finition Gloss Black et garnissage de pavillon en Ebony en option.



PURE

COMBINAISONS DE COLORIS INTÉRIEURS

DE SÉRIE

1	2	3	4	5	6
SIÈGES AVEC COUTURES TON SUR TON	BOISERIES	GARNITURE DE PAVILLON MORZINE*	HAUT DE TABLEAU DE BORD AVEC COUTURES TON SUR TON	GARNITURES	MOQUETTE
					
Ebony	Gloss Black	Ebony** ou Light Oyster	Ebony avec coutures Ebony	Morse Code Aluminium	Ebony
					
Latte	Gloss Black	Light Oyster	Espresso avec coutures Espresso	Morse Code Aluminium	Espresso

OPTIONS DE BOISERIES ET FINITIONS

Fibre de carbone, loupe de frêne satiné, ébène finition brillant, ébène gris satiné, bois satiné à fines rayures, bois de rose satiné ou loupe de noyer brillant

*Garniture de pavillon en suéline disponible en option.
**Garniture de pavillon Ebony disponible en option.

5 CHOISISSEZ VOTRE INTÉRIEUR

 Configurez votre véhicule sur jaguar.fr













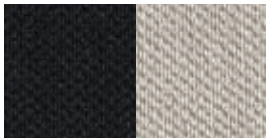





Intérieur présenté : Sièges en cuir grainé Ebony avec coutures ton sur ton Ebony, tableau de bord Ebony, garniture Morse Code Aluminium, boiseries en finition Gloss Black et garnissage de pavillon en Ebony en option.

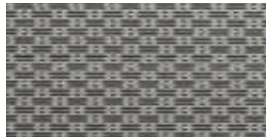

PRESTIGE

COMBINAISONS DE COLORIS INTÉRIEURS

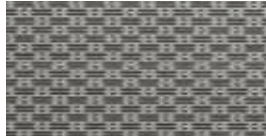
DE SÉRIE

1	2	3	4	5	6
SIÈGES AVEC COUTURES TON SUR TON	BOISERIES	GARNITURE DE PAVILLON MORZINE*	HAUT DE TABLEAU DE BORD AVEC COUTURES TON SUR TON	GARNITURES	MOQUETTE
					
Ebony avec coutures Ebony	Gloss Black	Ebony** ou Light Oyster	Ebony avec coutures Ebony	Morse Code Aluminium	Ebony
					
Latte avec coutures Latte	Gloss Black	Light Oyster	Espresso avec coutures Espresso	Morse Code Aluminium	Espresso
					
Light Oyster avec coutures Light Oyster	Gloss Black	Light Oyster	Oyster avec coutures Oyster	Morse Code Aluminium	Oyster

OPTIONS DE BOISERIES ET FINITIONS

Fibre de carbone, loupe de frêne satiné, ébène finition brillant, ébène gris satiné, bois satiné à fines rayures, bois de rose satiné ou loupe de noyer brillant

*Garniture de pavillon en suéde disponible en option.
**Garniture de pavillon Ebony disponible en option.

5 CHOISISSEZ VOTRE INTÉRIEUR

 Configurez votre véhicule sur jaguar.fr











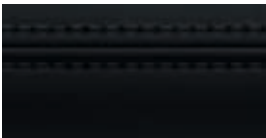

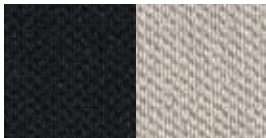
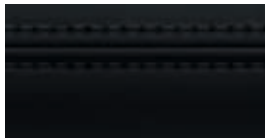





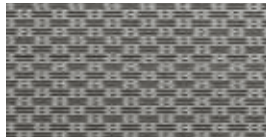





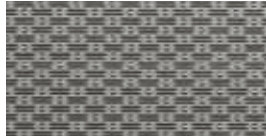

Intérieur présenté : Sièges Latte en cuir Windsor avec coutures Latte, tableau de bord Espresso, garniture Morse Code Aluminium, boiserie ébène brillante et garniture de pavillon Light Oyster.



PORTFOLIO

COMBINAISONS DE COLORIS INTÉRIEURS

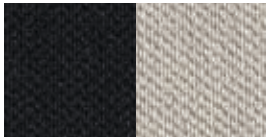
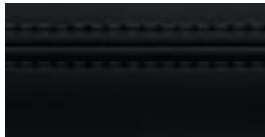
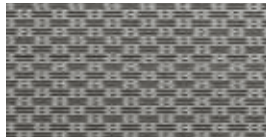
DE SÉRIE

1	2	3	4	5	6
SIÈGES AVEC COUTURES TON SUR TON	BOISERIES	GARNITURE DE PAVILLON MORZINE*	HAUT DE TABLEAU DE BORD AVEC COUTURES TON SUR TON	GARNITURES	MOQUETTE
					
Ebony avec coutures Ebony	Ébène finition brillante	Ebony** ou Light Oyster	Ebony avec coutures Ebony	Morse Code Aluminium	Ebony
					
Latte avec coutures Latte	Ébène finition brillante	Light Oyster	Espresso avec coutures Espresso	Morse Code Aluminium	Espresso
					
Light Oyster avec coutures Light Oyster	Ébène finition brillante	Light Oyster	Oyster avec coutures Oyster	Morse Code Aluminium	Oyster
					
Espresso avec coutures Espresso	Ébène finition brillante	Light Oyster	Espresso avec coutures Espresso	Morse Code Aluminium	Espresso
					
Siena Tan avec coutures Siena Tan	Ébène finition brillante	Ebony** ou Light Oyster	Ebony avec coutures Ebony	Morse Code Aluminium	Ebony

OPTIONS DE BOISERIES ET FINITIONS

Finition gloss black, fibre de carbone, loupe de frêne satiné, ébène gris satiné, bois satiné à fines rayures, bois de rose satiné ou loupe de noyer brillant

*Garniture de pavillon en suéde disponible en option.
**Garniture de pavillon Ebony disponible en option.

5 CHOISISSEZ VOTRE INTÉRIEUR

⚙️ Configurez votre véhicule sur jaguar.fr











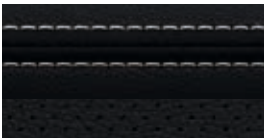

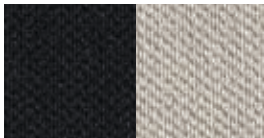
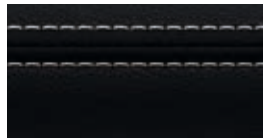



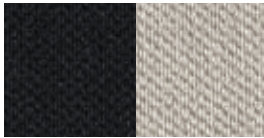

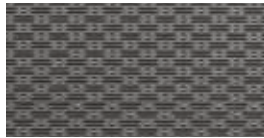

Intérieur présenté : Sièges sport Ebony et Light Oyster en cuir grainé perforé avec coutures contrastées Light Oyster, tableau de bord Ebony avec coutures contrastées Light Oyster, garniture en Dark Morse Code Aluminium et, en option, boiseries bois satiné à fines rayures et garnissage de pavillon Light Oyster.

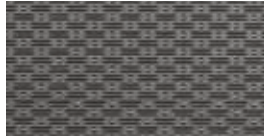

R-SPORT

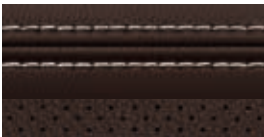
COMBINAISONS DE COLORIS INTÉRIEURS

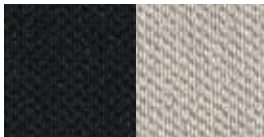
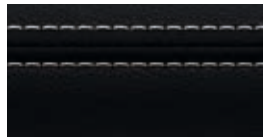
DE SÉRIE

1	2	3	4	5	6
<p>SIÈGE BICOLORE AVEC COUTURES CONTRASTÉES</p>  <p>Ebony/Ebony avec coutures Light Oyster</p>	<p>BOISERIES</p>  <p>Gloss Black</p>	<p>GARNITURE DE PAVILLON MORZINE*</p>  <p>Ebony ou Light Oyster**</p>	<p>HAUT DE TABLEAU DE BORD AVEC COUTURES CONTRASTÉES</p>  <p>Ebony avec coutures Light Oyster</p>	<p>GARNITURES</p>  <p>Dark Morse Code Aluminium</p>	<p>MOQUETTE</p>  <p>Ebony</p>
 <p>Ebony/Pimento avec coutures Pimento</p>	 <p>Gloss Black</p>	 <p>Ebony ou Light Oyster**</p>	 <p>Ebony avec coutures Pimento</p>	 <p>Dark Morse Code Aluminium</p>	 <p>Ebony</p>
 <p>Ebony/Light Oyster avec coutures Light Oyster</p>	 <p>Gloss Black</p>	 <p>Ebony ou Light Oyster**</p>	 <p>Ebony avec coutures Light Oyster</p>	 <p>Dark Morse Code Aluminium</p>	 <p>Ebony</p>
 <p>Brogue/Brogue avec coutures Light Oyster</p>	 <p>Gloss Black</p>	 <p>Ebony ou Light Oyster**</p>	 <p>Ebony avec coutures Light Oyster</p>	 <p>Dark Morse Code Aluminium</p>	 <p>Ebony</p>

OPTIONS DE BOISERIES ET FINITIONS

Fibre de carbone, loupe de frêne satiné, ébène finition brillant, ébène gris satiné, bois satiné à fines rayures, bois de rose satiné ou loupe de noyer brillant

*Garniture de pavillon en suéline disponible en option.
 **Garniture de pavillon Light Oyster disponible en option.

5 CHOISISSEZ VOTRE INTÉRIEUR

 Configurez votre véhicule sur jaguar.fr











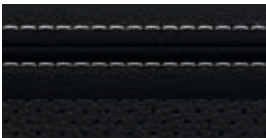

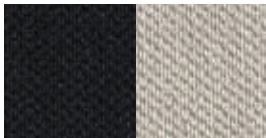
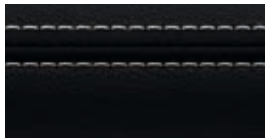





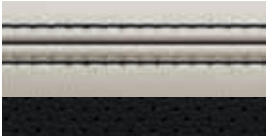

Intérieur présenté : Sièges sport en cuir grainé perforé Light Oyster et Ebony avec coutures contrastées Ebony, tableau de bord Ebony avec coutures contrastées Light Oyster, garniture Dark Hex Aluminium, boiseries ébène gris satiné et garnissage de pavillon en Ebony.

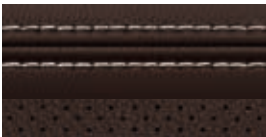

S

COMBINAISONS DE COLORIS INTÉRIEURS

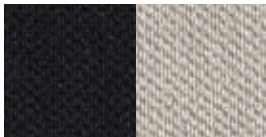
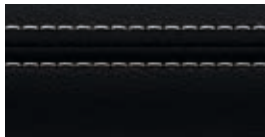
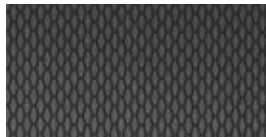
DE SÉRIE

1	2	3	4	5	6
SIÈGE BICOLORE AVEC COUTURES CONTRASTÉES	BOISERIES	GARNITURE DE PAVILLON MORZINE*	HAUT DE TABLEAU DE BORD AVEC COUTURES CONTRASTÉES	GARNITURES	MOQUETTE
					
Ebony/Ebony avec coutures Light Oyster	Ébène gris satiné	Ebony ou Light Oyster**	Ebony avec coutures Light Oyster	Dark Hex Aluminium	Ebony
					
Pimento/Ebony avec coutures Ebony	Ébène gris satiné	Ebony ou Light Oyster**	Ebony avec coutures Pimento	Dark Hex Aluminium	Ebony
					
Light Oyster/Ebony avec coutures Ebony	Ébène gris satiné	Ebony ou Light Oyster**	Ebony avec coutures Light Oyster	Dark Hex Aluminium	Ebony
					
Brogue/Brogue avec coutures Light Oyster	Ébène gris satiné	Ebony ou Light Oyster**	Ebony avec coutures Light Oyster	Dark Hex Aluminium	Ebony

OPTIONS DE BOISERIES ET FINITIONS

Finition Gloss Black, fibre de carbone, loupe de frêne satiné, ébène finition brillant, bois satiné à fines rayures, bois de rose satiné ou loupe de noyer brillant

*Garniture de pavillon en suéline disponible en option.
**Garniture de pavillon Light Oyster disponible en option.

5 CHOISISSEZ VOS INTÉRIEUR

 Configurez votre véhicule sur jaguar.fr

Gloss Black

Fibre de carbone

Loupe de frêne satiné

Ébène finition brillant



Ébène gris satiné



Bois satiné à fines rayures



Bois de rose satiné



Loupe de noyer brillant

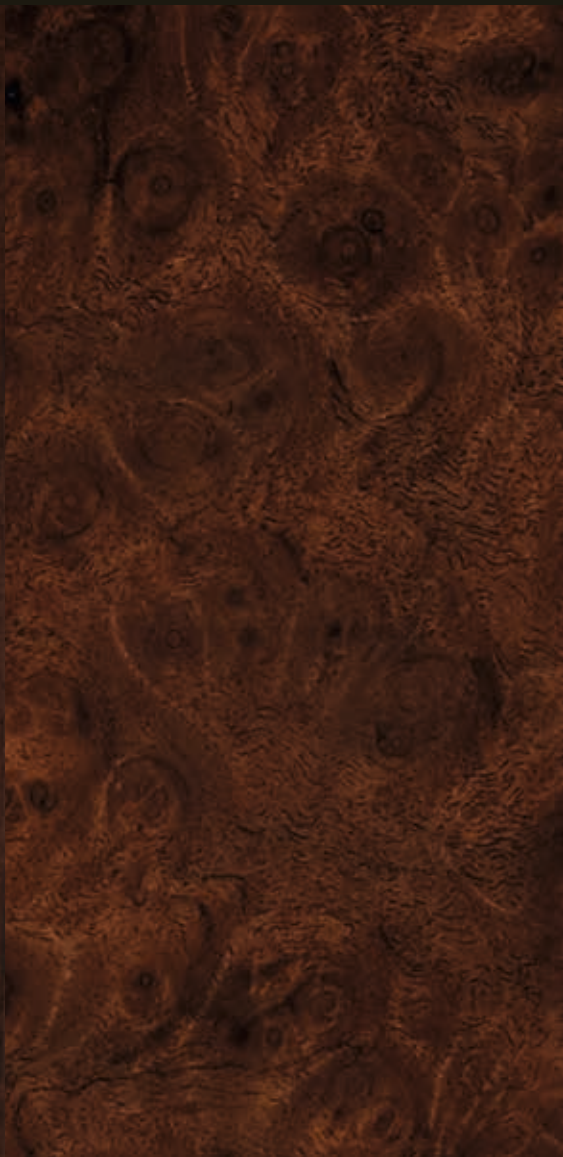

6 CHOISISSEZ VOS JAGUAR GEAR : ACCESSOIRES D'ORIGINE

La gamme d'accessoires d'origine Jaguar Gear.

 Configurez votre véhicule sur jaguar.fr



Porte-équipements de sports aquatiques* C2Z21730

Système de transport sûr et polyvalent pour divers équipements de sports aquatiques, dont les planches de surf, planches à voile et kayaks. S'incline pour faciliter le chargement et le déchargement.

*Nécessite les barres de toit T2H14468.

**Non disponible sur les modèles Pure.

MODÈLE PRÉSENTÉ : XF S BERLINE EN YULONG WHITE AVEC OPTIONS (DISPONIBLE DANS CERTAINS PAYS UNIQUEMENT)



Palettes de changement de rapports en aluminium
T2R6547MMU Transmission automatique uniquement.
T2R6547CAY Rouge. Transmission automatique uniquement.

Ces palettes de changement de rapport de rechange sont fabriquées dans un aluminium haut de gamme offrant une finition de haute qualité au niveau d'un point de contact majeur du véhicule. Les palettes sont polies à la main pour une finition haut de gamme et anodisées pour ne pas se détériorer à l'usage.



Tapis de sol Premium - Jet
T2H7171PVJ - Propulsion
T2H7173PVJ - Quatre roues motrices

Jeu de tapis de sol avant luxueux de 2,050 g/m², sur mesure, ornés du sigle Jaguar et avec bordure en nubuck. Ces tapis de sol premium apportent un raffinement supplémentaire à l'habitacle. Disponibles en plusieurs coloris - Veuillez consulter votre réparateur agréé pour plus d'informations.



Accoudoir central avec compartiment chauffant/réfrigéré
T2H7739

Ce compartiment chauffant/réfrigéré qui peut accueillir boissons et aliments tient lieu d'accoudoir central à l'arrière. Recouvert de cuir, il est maintenu par la ceinture de sécurité du siège central et alimenté grâce à la prise auxiliaire arrière. Idéal pour les longs trajets en famille. Parfait pour les longs trajets en famille.



Support pour iPad
T2H7757

Le support pour iPad® siglé "Jaguar" se fixe aux montants d'appui-tête avant. Il s'agit d'une solution flexible pour apprécier les divertissements à l'arrière. Une conception de fixation rapide vous garantit une facilité de pose et de retrait de votre iPad®.



Plaques de seuils éclairées personnalisées**
T2H17122PVJ

Élégantes plaques de seuils finition acier inoxydable pour les portes conducteur et passager. Elles s'éclairent à l'ouverture des portes, conducteur ou passager, Elles sont soulignées par une douce lumière bleue phosphorescente. Vous pouvez spécifier un motif monochrome, parmi un choix préétabli de polices de caractères.



Tapis de sol caoutchouc
T4N7742 - Propulsion
T2H7743 - Transmission intégrale

Résistants et siglés Jaguar, ces tapis de sol apportent une protection supplémentaire à la moquette intérieure de votre véhicule.

6 CHOISISSEZ VOS ACCESSOIRES JAGUAR

 Configurez votre véhicule sur jaguar.fr



Ouïe latérale finition noir brillant*
T4N5176 - Côté gauche
T4N5178 - Côté droit

Ces ouïes d'aération latérales finition Noir brillant siglées Jaguar rehaussent le caractère dynamique du style extérieur.



Ouïe d'aération latérale en fibre de carbone
T2H18318 - Côté gauche
T2H18319 - Côté droit

Ces ouïes latérales en fibre de carbone haute qualité renforcent le caractère sportif du style extérieur. Disponibles pour la gauche et la droite séparément.



Coques de rétroviseurs chromées Noble
T2H26929

Les coques de rétroviseurs chromées soulignent l'élégance des rétroviseurs extérieurs.



Coque de rétroviseur finition noir brillant
C2D6067PEC - Côté gauche
C2D6066PEC - Côté droit

La finition noir brillant des coques de rétroviseur renforce le design dynamique des rétroviseurs extérieurs.



Coque de rétroviseur en fibre de carbone
C2P24176 - Côté droit
C2P24177 - Côté gauche

Les coques de rétroviseurs en fibre de carbone de haute qualité renforcent l'impact visuel sportif du véhicule.



Baguette de hayon finition noir brillant†
T2H17748

Pour un caractère plus stylé et plus affirmé visuellement, optez pour la baguette de hayon finition Gloss Black.

*Non compatible avec le modèle R-Sport. **Nécessite les barres de toit T2H14468. †Uniquement disponible sur la berline XF.



Barres de toit*
T2H14468

Les barres de toit Jaguar sont obligatoires pour le montage de tout équipement de transport sur toit. Spécialement conçues pour votre XF.



Coffre à bagages de toit**
C2C41628

Coffre à bagages de toit spacieux (410 litres) et verrouillable. Dimensions : 175 x 82 x 45 cm.



Coffre de toit sport**
C2C41627

Ce coffre de toit verrouillable, ayant une capacité de 320 litres, est adapté aux équipements sportifs. Dimensions : 206 x 84 x 34 cm.



Porte-skis/snowboards**
C2A1538

Système de transport sûr de marque Jaguar pour les équipements de sports d'hiver. Comprend des rails coulissants facilitant le chargement. Permet de transporter quatre paires de skis ou deux snowboards.



Porte-vélo sur le toit**
C2A1540

Ce porte-vélos sur le toit maintient le vélo par la fourche, roue avant enlevée, aisément et en toute sécurité. Il est idéal pour les vélos légers et les roues de compétition. Un support distinct est fourni pour la roue avant. Porte-vélos verrouillable et facile à installer pouvant accueillir un vélo par support. Trois supports au maximum peuvent être installés.



Porte-vélos monté sur attelage
C2Z22695 - 2 vélos
C2Z22697 - 3 vélos

Ce porte-vélos monté sur attelage de haute qualité permet de transporter aisément des vélos grâce à ses fixations rapides et son mécanisme de verrouillage. Une conception ingénieuse permet au porte-vélos de s'incliner une fois posé pour libérer l'accès au hayon.

6 CHOISISSEZ VOS JAGUAR GEAR : ACCESSOIRES D'ORIGINE

 Configurez votre véhicule sur jaguar.fr



Porte-vélos sur le toit* C2A1539

Ce porte-vélo verrouillable, facile à installer, transporte un vélo par support. Trois supports au maximum peuvent être installés.

*Nécessite les barres de toit T2H24300. **Uniquement disponible sur la XF Sportbrake.

MODÈLE PRÉSENTÉ : XF S SPORTBRAKE EN YULONG WHITE AVEC OPTIONS (DISPONIBLE DANS CERTAINS PAYS UNIQUEMENT)



Barres de toit
T2H24300**

Les barres de toit Jaguar sont obligatoires pour le montage de tout équipement de transport sur toit. Spécialement conçues pour votre XF.



**Coffre de toit sport*
C2C41627**

Ce coffre de toit verrouillable, ayant une capacité de 320 litres, est adapté aux équipements sportifs. Dimensions : 206 x 84 x 34 cm.



**Porte-vélo sur le toit*
C2A1540**

Installé sur le toit, ce porte-vélos permet de transporter votre vélo facilement et en toute sécurité. Une fois la roue avant enlevée, il maintient le cycle par le cadre. Idéal pour les vélos légers ou de compétition. Un support distinct est fourni pour la roue avant. Porte-vélos verrouillable et facile à installer pouvant accueillir un vélo par support. Trois supports au maximum peuvent être installés.



**Porte-équipements de sports aquatiques*
C2Z21730**

Système de transport sûr et polyvalent pour divers équipements de sports aquatiques, y compris surf, kayak et planche à voile. S'incline pour faciliter le chargement/le déchargement.



**Porte-skis/snowboard*
C2A1538**

Système de transport sûr de marque Jaguar pour les équipements de sports d'hiver. Comprend des rails coulissants facilitant le chargement. Permet de transporter quatre paires de skis ou deux snowboards.



**Porte-vélos monté sur attelage
C2Z22695 - 2 vélos
C2Z22697 - 3 vélos**

Ce porte-vélos monté sur attelage de haute qualité permet de transporter aisément des vélos grâce à ses fixations rapides et son mécanisme de verrouillage. Une conception ingénieuse permet au porte-vélos de s'incliner une fois posé pour libérer l'accès au hayon.

6 CHOISISSEZ VOS ACCESSOIRES JAGUAR GEAR

 Configurez votre véhicule sur jaguar.fr



"Click & Play" – iPad® 2-4*
J9C2163

La solution « Click & Play » est un porte-tablette amovible compatible avec plusieurs tablettes. Elle peut être facilement positionnée à des angles multiples pour vous assurer confort et divertissement à l'arrière de l'habitacle.



"Click & Hook"
J9C2169

La solution « Click & Hook » est un crochet universel qui crée un espace de rangement supplémentaire pour les objets à suspendre.



"Click & Hang"
J9C2167

La solution « Click & Hang » est un portemanteau amovible qui vous permet de suspendre vos chemises et vos vestes pour éviter de les froisser pendant le transport.



Plaques de seuil Union Jack
T2H17123PVJ – Ebony
T2H17123AMT – Oyster

Élégantes plaques de seuil finition en acier inoxydable pour les portes conducteur et passager, avec une touche toute britannique.



Couvre pédales sport
T2H3747 – Transmission manuelle
T2H3746 – Transmission automatique (non présenté)

En acier inoxydable et caoutchouc, les couvre-pédales enrobent les pédales du véhicule et accentuent son caractère sportif et sa modernité. De série sur la "S".



Garnissage étanche de compartiment à bagages*
T2H24704

Protection intégrale pour le compartiment à bagages et le dossier de la deuxième rangée de sièges. Conçu exclusivement pour la XF Sportbrake, le garnissage est entièrement étanche et se monte ou démonte facilement en quelques minutes.

*Uniquement disponible sur la XF Sportbrake.



Filet à bagages avec ouverture*
T2H31242

Grâce au filet à bagages avec ouverture qui permet de maximiser la place disponible, les petits objets ne tombent pas de l'espace de chargement lors de l'ouverture du hayon. Fabriqué avec des matériaux légers haut de gamme, dont de l'aluminium de haute qualité usiné pour garantir qualité et solidité.



Protège-bagages*
T2H31273

La séparation de compartiment à bagages est conçue pour empêcher le chargement de pénétrer dans l'habitacle.



Rangement de coffre pliant
T2H7752

Ce rangement de coffre pliant empêche les objets de glisser pendant le transport au moyen de deux sangles résistantes.



Tapis de coffre en caoutchouc*
T2H24552

Ce tapis haut de gamme est conçu sur mesure pour protéger le coffre. Léger et résistant, il peut être aisément retiré pour être nettoyé.



Garnissage polyvalent de compartiment à bagages*
T2H24651

Le tapis de sol Premium tout-en-un et le garnissage en caoutchouc réversible à double couche contribuent à protéger l'espace de chargement arrière contre les saletés. Le garnissage peut être déplié pour recouvrir le dossier de la deuxième rangée de sièges lorsque cette dernière est rabattue. Inclut également la protection pour le bouclier repliable.



Protection pour le bouclier*
T2H24701

Protège le bouclier arrière des éraflures et rayures et évite que vos vêtements ne soient salis lors du chargement ou déchargement du coffre.

CARACTÉRISTIQUES TECHNIQUES

 Configurez votre véhicule sur jaguar.fr

MOTEURS		E-PERFORMANCE 4 CYLINDRES 2.0L TURBO DIESEL		20d 4 CYLINDRES 2.0L TURBO DIESEL	
Cylindrée	cm ³	1 999		1 999	
Puissance maximale	CH CEE (kW)	163 (120)		180 (132)	
Régime	tr/min	4 000		4 000	
Couple maximal	Nm CEE (lb. ft.)	380 (280)		430 (318)	
Régime	tr/min	1 750-2 500		1 750 - 2 500	

PERFORMANCES		XF BERLINE		XF SPORTBRAKE		XF BERLINE		XF SPORTBRAKE	
		PROPULSION MANUELLE	PROPULSION AUTOMATIQUE	PROPULSION MANUELLE	PROPULSION AUTOMATIQUE	PROPULSION MANUELLE	PROPULSION / TRANSMISSION INTÉGRALE AUTOMATIQUE	PROPULSION / TRANSMISSION INTÉGRALE AUTOMATIQUE	
0-100 km/h	secondes	8,7	8,7	9,3	9,4	8,0	8,1 / 8,4	8,8 / 8,9	
Vitesse maximale	km/h	229	227	219	219	230	229 / 222	221 / 219	

CONSUMMATION DE CARBURANT ¹		XF BERLINE		XF SPORTBRAKE		XF BERLINE		XF SPORTBRAKE	
Cycle urbain	l/100 km	4,8	5,1	5,6	5,7	5,1	5,2 / 5,7	5,5 (2) / 5,8	
Cycle extra urbain	l/100 km	3,6	3,6	3,9	3,8	3,9	3,8 / 4,5	4,1 (3) / 4,6	
Cycle Mixte	l/100 km	4,0	4,1	4,5	4,5	4,3	4,3 / 4,9	4,6 (4) / 5,0	
CO ₂ Cycle urbain	g/km	124	133	147	149	132	136 / 149	143 / 153	
CO ₂ Cycle extra-urbain	g/km	94	94	101	101	102	100 / 117	107(5) / 120	
CO ₂ Mixte	g/km	104	109	118	119	114	114 / 129	120(6) / 132	
Capacité du réservoir (utile)	litres, approx.	55	55	55	55	66	66 / 66	66 / 66	

DIMENSIONS		XF BERLINE		XF SPORTBRAKE		XF BERLINE		XF SPORTBRAKE	
Longueur hors tout	mm	4 954		4 955		4 954		4 955	
Largeur hors tout (avec rétroviseurs)	mm	2 091		2 091		2 091		2 091	
Largeur hors tout rétroviseurs rabattus	mm	1 987		1 987		1 987		1 987	
Hauteur hors tout	mm	1 457		1 496		1 457		1 496	
Empattement	mm	2 960		2 960		2 960		2 960	
Voie avant	mm	1 605 (jantes 20" 1 597)		1 605 (jantes 20" 1 597)		1 605 (jantes 20" 1 597)		1 605 (jantes 20" 1 597)	
Voie arrière	mm	1 594 (jantes 20" 1 586)		1 607 (jantes 20" 1 599)		1 595 (jantes 20" 1 586)		1 607 (jantes 20" 1 599)	
Garde au sol	mm	116		116		116		116	
Rayon de braquage de trottoir à trottoir	m	11,61		11,61		11,61		11,61	
Volume du coffre*	litres	540		565		540		565	

POIDS ⁷		XF BERLINE		XF SPORTBRAKE		XF BERLINE		XF SPORTBRAKE	
Poids à partir de	kg	1 545	1 555	1 660	1 680	1 585	1 595 / 1 700	1 720 / 1 770	
Poids total en charge du véhicule	kg	2 190	2 190	2 260	2 260	2 250	2 250 / 2 310	2 320 / 2 375	

MOTORISATIONS DISPONIBLES		XF BERLINE		XF SPORTBRAKE		XF BERLINE		XF SPORTBRAKE	
Pure		●		●		●		●	
Prestige		●		●		●		●	
Portfolio		●		●		●		●	
R-Sport		●		●		●		●	
S		—		—		—		—	

● Disponible — Non disponible

*Avec système de réparation de pneu. 505 litres avec une roue de secours compacte.

¹Chiffres officiels obtenus à partir de tests EU. Fournis uniquement à titre de comparaison. ²Avec jantes 17". 5,5 l/100 km avec jantes 18/19/20".

³Avec jantes 17". 4,3 l/100 km avec jantes 18/19/20". ⁴Avec jantes 17". 4,8 l/100 km avec jantes 18/19/20". ⁵Avec jantes 17". 113 g/km avec jantes 18/19/20". ⁶Avec jantes 17". 124 g/km avec jantes 18/19/20".

⁷Les poids s'entendent pour des véhicules conformes aux spécifications standard. Les options supplémentaires augmentent le poids.

MOTEURS		204 4 CYLINDRES 2.0L DIESEL À DOUBLE TURBOCOMPRESSEUR		304 V6 3.0L DIESEL À DOUBLE TURBOCOMPRESSEUR	
		Cylindrée	cm ³	1 999	2 993
Puissance maximale	CH CEE (kW)	240 (177)	300 (221)		
Régime	tr/min	4 000	4 000		
Couple maximal	Nm CEE (lb. ft.)	500 (368)	700 (516)		
Régime	tr/min	1 500	2 000		

PERFORMANCES		XF BERLINE PROPULSION / TRANSMISSION INTÉGRALE AUTOMATIQUE		XF SPORTBRAKE TRANSMISSION INTÉGRALE AUTOMATIQUE	
		0-100 km/h	secondes	6,5 / 6,5	6,7
Vitesse maximale	km/h	246 / 246	241	250	250

CONSOMMATION DE CARBURANT ¹					
Cycle urbain	l/100 km	6,5 / 6,7	7,5	6,6	6,7 ⁽⁸⁾
Cycle extra urbain	l/100 km	4,6 / 4,8	4,8	4,8	5,1 ⁽⁸⁾
Cycle Mixte	l/100 km	5,3 / 5,5	5,8	5,5	5,7 ⁽¹⁰⁾
CO ₂ Cycle urbain	g/km	170 / 176	197	171	176 ⁽¹¹⁾
CO ₂ Cycle extra-urbain	g/km	121 / 126	128	125	134 ⁽¹²⁾
CO ₂ Mixte	g/km	139 / 144	153	144	149 ⁽¹³⁾
Capacité du réservoir (utile)	litres, approx.	66 / 66	66	66	66

DIMENSIONS					
Longueur hors tout	mm	4 954	4 955	4 954	4 955
Largeur hors tout (avec rétroviseurs)	mm	2 091	2 091	2 091	2 091
Largeur hors tout rétroviseurs rabattus	mm	1 987	1 987	1 987	1 987
Hauteur hors tout	mm	1 457	1 496	1 457	1 496
Empattement	mm	2 960	2 960	2 960	2 960
Voie avant	mm	1 605 (jantes 20" 1 597)	1 605 (jantes 20" 1 597)	1 605 (jantes 20" 1 597)	1 605 (jantes 20" 1 597)
Voie arrière	mm	1 594 (jantes 20" 1 586)	1 607 (jantes 20" 1 599)	1 594 (jantes 20" 1 586)	1 607 (jantes 20" 1 599)
Garde au sol	mm	116	116	110	119
Rayon de braquage de trottoir à trottoir	m	11,61	11,61	11,61	11,61
Volume du coffre*	litres	540	565	540	565

POIDS ⁷					
Poids à partir de	kg	1 680 / 1 740	1 805	1 750	1 855
Poids total en charge du véhicule	kg	2 300 / 2 360	2 395	2 350	2 430

MOTORISATIONS DISPONIBLES					
Pure		●	—	—	—
Prestige		●	●	●	—
Portfolio		●	●	●	●
R-Sport		●	●	●	—
S		—	—	●	●

⁷Les poids s'entendent pour des véhicules conformes aux spécifications standard. Les options supplémentaires augmentent le poids. ⁸Avec jantes 18". 7,0 l/100 km avec jantes 19/20". ⁹Avec jantes 18". 5,2 l/100 km avec jantes 19/20". ¹⁰Avec jantes 18". 5,9 l/100 km avec jantes 19/20". ¹¹Avec jantes 18". 184 g/km avec jantes 19/20". ¹²Avec jantes 18". 137 g/km avec jantes 19/20". ¹³Avec jantes 18". 154 g/km avec jantes 19/20".

CARACTÉRISTIQUES TECHNIQUES

 Configurez votre véhicule sur jaguar.fr

MOTEURS		20t 4 CYLINDRES 2.0L ESSENCE TURBO	25t 4 CYLINDRES 2.0L ESSENCE TURBO
Cylindrée	cm ³	1 997	1 997
Puissance maximale	CH CEE (kW)	200 (147)	250 (184)
Régime	tr/min	5 500	5 500
Couple maximal	Nm CEE (lb. ft.)	320 (236)	365 (269)
Régime	tr/min	1 200 - 4 500	1 200 - 4 500

PERFORMANCES		XF BERLINE PROPULSION AUTOMATIQUE	XF BERLINE PROPULSION / TRANSMISSION INTÉGRALE AUTOMATIQUE	XF SPORTBRAKE PROPULSION AUTOMATIQUE
0-100 km/h	secondes	7,5	6,6 / 6,6	7,1
Vitesse maximale	km/h	235	244 / 237	241

CONSUMMATION DE CARBURANT ¹				
Cycle urbain	l/100 km	8,4	8,4 / 8,7	8,5
Cycle extra urbain	l/100 km	5,8	5,8 / 6,0	5,9
Cycle Mixte	l/100 km	6,8	6,8 / 6,9	6,8
CO ₂ Cycle urbain	g/km	192	192 / 197	192
CO ₂ Cycle extra-urbain	g/km	132	132 / 137	134
CO ₂ Mixte	g/km	154	154 / 159	155
Capacité du réservoir (utile)	litres, approx.	74	74 / 74	74

DIMENSIONS				
Longueur hors tout	mm	4 954	4 954	4 955
Largeur hors tout (avec rétroviseurs)	mm	2 091	2 091	2 091
Largeur hors tout rétroviseurs rabattus	mm	1 987	1 987	1 987
Hauteur hors tout	mm	1 457	1 457	1 496
Empattement	mm	2 960	2 960	2 960
Voie avant	mm	1 605 (jantes 20" 1 597)	1 605 (jantes 20" 1 597)	1 605 (jantes 20" 1 597)
Voie arrière	mm	1 594 (jantes 20" 1 586)	1 594 (jantes 20" 1 586)	1 607 (jantes 20" 1 599)
Garde au sol	mm	116	116	116
Rayon de braquage de trottoir à trottoir	m	11,61	11,61	11,61
Volume du coffre	litres	540	540	565

POIDS ²				
Poids à partir de	kg	1 635	1 635 / 1 685	1 705
Poids total en charge du véhicule	kg	2 260	2 260 / 2 310	2 290

MOTORISATIONS DISPONIBLES				
Pure		●	●	●
Prestige		●	●	●
Portfolio		●	●	●
R-Sport		●	●	●
S		—	—	—

● Disponible — Non disponible

¹Chiffres officiels basés sur les tests de l'UE. Fournis uniquement à titre de comparaison. Ils peuvent varier en conditions réelles.

²Les poids s'entendent pour des véhicules conformes aux spécifications standard. Les options supplémentaires augmentent le poids.

MOTEURS		30t 4 CYLINDRES 2.0L ESSENCE TURBO	S V6 3.0L SURALIMENTÉ ESSENCE
Cylindrée	cm ³	1 997	2 995
Puissance maximale	CH CEE (kW)	300 (221)	380 (280)
Régime	tr/min	5 500	6 500
Couple maximal	Nm CEE (lb. ft.)	400 (295)	450 (332)
Régime	tr/min	1 500 - 4 500	4 500

PERFORMANCES		XF BERLINE TRANSMISSION INTÉGRALE AUTOMATIQUE	XF BERLINE PROPULSION / TRANSMISSION INTÉGRALE AUTOMATIQUE
0-100 km/h	secondes	5,8	5,3 / 5,3
Vitesse maximale	km/h	250	250 / 250

CONSUMMATION DE CARBURANT ¹			
Cycle urbain	l/100 km	8,9	11,7 / 11,9
Cycle extra urbain	l/100 km	6,1	6,3 / 6,7
Cycle Mixte	l/100 km	7,2	8,3 / 8,6
CO ₂ Cycle urbain	g/km	203	278 / 282
CO ₂ Cycle extra-urbain	g/km	140	150 / 160
CO ₂ Mixte	g/km	163	198 / 204
Capacité du réservoir (utile)	litres, approx.	74	74 / 74

DIMENSIONS			
Longueur hors tout	mm	4 954	4 954
Largeur hors tout (avec rétroviseurs)	mm	2 091	2 091
Largeur hors tout rétroviseurs rabattus	mm	1 987	1 987
Hauteur hors tout	mm	1 457	1 457
Empattement	mm	2 960	2 960
Voie avant	mm	1 605 (jantes 20" 1 597)	1 605 (jantes 20" 1 597)
Voie arrière	mm	1 594 (jantes 20" 1 586)	1 594 (jantes 20" 1 586)
Garde au sol	mm	116	116
Rayon de braquage de trottoir à trottoir	m	11,61	11,61
Volume du coffre	litres	540	540

POIDS ²			
Poids à partir de	kg	1 715	1 710 / 1 760
Poids total en charge du véhicule	kg	2 330	2 330 / 2 370

MOTORISATIONS DISPONIBLES			
Pure		—	—
Prestige		●	—
Portfolio		●	—
R-Sport		●	—
S		—	●

DIMENSIONS DE LA XF BERLINE

Largeur hors tout avec rétroviseurs déployés 2 091 mm

Largeur hors tout (rétroviseurs rabattus) 1 987 mm

Volume du coffre 540 litres



MODÈLE PRÉSENTÉ : BERLINE XF S EN YULONG WHITE AVEC OPTIONS (DISPONIBLE DANS CERTAINS PAYS UNIQUEMENT)

Rayon de braquage
de trottoir à trottoir 11,61 m



*110 mm avec moteur V6 3.0L Diesel à double turbocompresseur.

**Sur 2.0L D 180ch CEE voie avant 1 603mm (1 595mm avec jantes 20") et voie arrière 1 604mm (1 594mm avec jantes 20")

Les dimensions ont été mesurées sur un véhicule avec un poids à vide.

(mesures effectuées selon la méthode d'essai de la norme VDA avec des blocs de 200 x 100 x 50 mm).

DIMENSIONS DE LA XF SPORTBRAKE

Largeur hors tout (avec rétroviseurs déployés) 2 091 mm

Largeur hors tout (avec rétroviseurs rabattus) 1 987 mm

Volume du coffre 565 litres



MODÈLE PRÉSENTÉ : XF SPORTBRAKE S EN YULONG WHITE AVEC OPTIONS (DISPONIBLE DANS CERTAINS PAYS UNIQUEMENT)

Rayon de braquage
de trottoir à trottoir 11,61 m



114 mm
(Longueur du coffre)



*119 mm avec moteur 30d V6 3.0L Diesel à double turbocompresseur.
Les dimensions ont été mesurées sur un véhicule avec un poids à vide.
(mesures effectuées selon la méthode d'essai de la norme VDA avec des blocs de 200 x 100 x 50 mm).

JAGUAR EXPERIENCE : LE JAGUAR CLUB

Si vous achetez une XF neuve dans notre réseau en France, l'adhésion au Jaguar Club vous est offerte pendant 3 ans : une multitude de services et d'avantages, pour un style de vie conjuguant élégance et performances. Quels que soient vos goûts et vos activités, vous pourrez profiter d'évènements exclusifs et de partenariats avec de grandes marques de luxe, dans des conditions privilégiées, réservées aux membres du Jaguar Club.

Pour de plus amples informations, rendez-vous sur jaguar.fr/experience-jaguar/jaguar_club



VISITES GUIDÉES EN COULISSES

Vous êtes-vous déjà demandé comment naît une Jaguar ? En tant que membres du Jaguar Club, vous pourriez avoir l'opportunité de voir par vous-même le processus de fabrication, du début à la fin. Nous vous emmènerons dans les coulisses et vous verrez comment nos équipes de spécialistes assemblent ces voitures d'exception avec le plus grand soin.

Sous réserve de la programmation de l'évènement et des places disponibles.



EXPÉRIENCES DE CONDUITE

Il est rare de pouvoir tester les performances des tout derniers modèles Jaguar ou de revivre l'histoire légendaire de Jaguar. Les expériences de conduite Jaguar vous proposent des aventures de conduite exceptionnelles et inoubliables. Imaginez-vous derrière le volant de nos plus performants modèles Jaguar, sur un circuit privé, avec un instructeur Jaguar Experience à vos côtés.

Dans la limite des places disponibles.



EXPÉRIENCES LÉGENDAIRES

Vivez une expérience de conduite unique grâce à la Jaguar Land Rover Ice Drive Experience. À partir de 2017, nous vous proposons de partir à l'aventure à Arjeplog, en Suède, afin de tester et d'améliorer vos compétences de conduite dans des conditions extrêmes. Une chance unique pour les propriétaires et les fans de la marque de se mesurer aux pistes les plus ardues et les plus exigeantes au monde avec les conseils avisés de nos experts. Nos pilotes-instructeurs, très expérimentés, vous accompagneront du début à la fin et vous transmettront tout leur savoir. Sous réserve de programmation de l'événement et dans la limite des places disponibles.

L'UNIVERS JAGUAR

En faisant l'acquisition d'une XF, vous entrez dans l'univers de Jaguar. Nous proposons un ensemble de services et de produits exclusifs qui permettent aux propriétaires de profiter de leur véhicule avec la plus grande tranquillité d'esprit.



JAGUAR CARE*

La XF bénéficie du programme de garantie et d'entretien de trois ans avec kilométrage illimité. Grâce à ce programme baptisé Jaguar Care, le coût global de possession de la XF est l'un des plus bas de sa catégorie.

Pour en savoir plus sur le programme Jaguar Care associé à la XF, rendez-vous sur jaguar.fr



ENTRETIEN

La XF a été conçue pour réduire au maximum les frais d'entretien du véhicule. Par exemple, grâce à leur conception intelligente et à une technologie de lubrification avancée, les nouveaux moteurs Diesel Ingenium n'ont besoin d'une révision que tous les 34 000 km, soit tous les 2 ans**.

PIÈCES D'ORIGINE

Les pièces d'origine Jaguar sont conçues, testées et fabriquées pour répondre à des normes strictes de qualité, de compatibilité et de durabilité. Chaque pièce a été conçue pour être montée exclusivement sur votre XF afin d'assurer à votre véhicule des performances et une longévité optimales.



FLEET & BUSINESS

Avec des modèles très attractifs et un service client exceptionnel, Jaguar s'efforce d'être le constructeur automobile haut de gamme de référence pour les prestations professionnelles. En optant pour Jaguar, les entreprises font le choix de véhicules dynamiques et prestigieux qui reflètent parfaitement leur philosophie et leur image. Nous nous engageons à fournir un service client de très haute qualité, axé sur les besoins de chaque entreprise. Les véhicules sont maintenus en parfait état de marche et nous vérifions en permanence que leurs performances et leur efficacité sont optimales. Rendez-vous sur jaguar.fr

*Disponible dans certains pays européens uniquement.

**En fonction du pays et du style de conduite.

†Estimation du constructeur.



FINANCEMENTS JAGUAR

Performances naturelles et style sont des options de série sur toutes les Jaguar. Grâce aux différents financements proposés par Jaguar, l'acquisition d'un véhicule Jaguar est une démarche à la fois simple et gratifiante. Véhicule neuf ou d'occasion, à usage personnel ou professionnel : nous vous proposons des solutions de financement adaptées où vous seul êtes décisionnaire. Veuillez consulter votre concessionnaire Jaguar pour de plus amples informations.



JAGUAR ASSISTANCE

Jaguar Assistance est à vos côtés dans les situations d'urgence, de la panne immobilisante à une simple crevaison. Vous pouvez compter sur nos services d'assistance dépannage en toutes circonstances.



JAGUAR MAGAZINE

Le magazine Jaguar est à l'image de la marque : dynamique, international et contemporain. Réalisé par une équipe de chroniqueurs et de graphistes passionnés, il vous révèle les coulisses de Jaguar et explore un univers de luxe, de design, de style et de voyages. Vous pourrez découvrir le magazine Jaguar deux fois par an, gratuitement durant les trois premières années. Pour le recevoir, faites la demande auprès de votre concessionnaire.

COLLECTION JAGUAR

La toute dernière gamme de la Collection Jaguar a été réalisée avec le même soin et le même souci du détail que tous nos véhicules. Ce savoir-faire se retrouve dans nos vêtements, notre maroquinerie et notre bagagerie de luxe. Nous proposons également une collection en hommage à la tradition Jaguar, qui célèbre les succès passés avec des objets et des vêtements inspirés de la course automobile.

GLOSSAIRE

A

AFFICHAGE MULTI-TOUCH DE 10,2"

La méthode de saisie multi-touch de l'écran 10,2" Touch Pro permet de reconnaître plusieurs points de contact. Cette technologie permet d'accéder de façon fluide et intuitive aux différentes fonctionnalités du système grâce à des commandes tactiles telles que l'étirement pour zoomer.

ALERTE DE RISQUE DE COLLISION FRONTALE

Si un risque de collision frontale est détecté, le système déclenche un signal sonore et visuel sur le tableau de bord.

AMORTISSEURS/AMORTISSEMENT

Les amortisseurs absorbent les forces qui s'exercent sur la suspension pour un plus grand confort de conduite et une maîtrise accrue du véhicule. Les amortisseurs sont également qualifiés d'amortisseurs de chocs.

ASSISTANCE AU STATIONNEMENT AVANCÉE

L'aide au stationnement avancée comprend toutes les fonctionnalités de l'aide au stationnement (voir p. 52), auxquelles vient s'ajouter la commande d'aide aux manœuvres de stationnement à 360° avec détection des objets. Cela permet de manœuvrer avec assurance dans les espaces les plus restreints, à des vitesses allant jusqu'à 16 km/h.

C

CARTE SD

Une carte SD (Secure Digital) est une carte mémoire qui vous permet de stocker une grande quantité de données dans un format compact.

CLIMATISATION AUTOMATIQUE 4 ZONES

Climatisation 4 zones qui peut être optimisée pour chaque passager.

COEFFICIENT DE TRAÎNÉE

Le coefficient de traînée mesure l'aérodynamisme de la voiture. Voir la définition de Cx.

CONNEXION MHL

La prise MHL (interface mobile haute définition) permet de connecter un périphérique personnel au système d'infodivertissement InControl. Elle permet de transférer facilement des données audiovisuelles.

Cx

L'unité Cx correspond au coefficient de traînée de la voiture. Il caractérise les qualités aérodynamiques du véhicule. Plus sa valeur est faible, plus la conception du véhicule est aérodynamique.

D

DISQUE SSD

Les disques SSD sont des périphériques de stockage sans pièces mobiles conçus pour récupérer rapidement une grande quantité de données.

E

ÉCLAIRAGE D'AMBIANCE INTÉRIEURE CONFIGURABLE

L'éclairage d'ambiance intérieur personnalisable permet d'éclairer de façon pratique certains éléments à l'intérieur de votre Jaguar et de mettre en valeur ses finitions tout en inondant l'habitacle d'une lumière ambiante agréable. Il offre une palette de 10 couleurs.

F

FEUX DE JOUR EN FORME DE J JAGUAR

Il s'agit de feux de jour à LED situés à l'intérieur des phares, mais indépendants, qui se démarquent par leur forme en J. Ils contribuent à renforcer la forte identité visuelle de la XF.

G

GPS

Le système de positionnement global (GPS) a recours à des satellites pour déterminer la position du véhicule. Le système exploite également les données des cartes routières qu'il a en mémoire pour guider le véhicule et le localiser.

I

INCONTROL SECURE

Secure Tracker (suivi du véhicule) géolocalise le véhicule en cas de vol. La technologie de suivi vous alerte de toute tentative de vol et signale l'emplacement de votre véhicule aux autorités compétentes pour une récupération rapide.

L

LIMITEUR DE VITESSE INTELLIGENT

Le limiteur de vitesse intelligent, lorsqu'il est sélectionné, aide à limiter la vitesse du véhicule en fonction des exigences identifiées par le système de reconnaissance de la signalisation routière.

LUMIÈRE D'AMBIANCE INTÉRIEURE

L'éclairage intérieur d'ambiance permet d'éclairer de façon pratique certains éléments à l'intérieur de la voiture et de mettre en valeur ses finitions tout en baignant l'habitacle d'une douce lumière phosphorescente bleue.

M

MODE ÉCO

Le mode Éco favorise une conduite économique en réduisant la sensibilité de l'accélérateur, en adaptant la cartographie du moteur et, sur les transmissions manuelles, en indiquant les changements de rapports opportuns. Il permet également de réduire la consommation de carburant en diminuant l'énergie que la climatisation et le système audio empruntent au moteur.

MODE PLUIE, VERGLAS, NEIGE

En mode Pluie Verglas Neige, le système amortit automatiquement l'accélération et accroît plus progressivement le couple pour une meilleure motricité sur terrain glissant.

MOTEURS INGENIUM

Les moteurs Ingenium sont fabriqués au Royaume-Uni dans les West Midlands, au sein du centre de fabrication de moteurs à la pointe de la technologie de Jaguar Land Rover. Les particularités des moteurs en aluminium incluent un poids réduit ainsi que des blocs-cylindres rigides et des injecteurs découplés qui assurent un faible niveau de vibrations et de bruit afin d'améliorer encore l'expérience de conduite. Un ensemble de technologies avancées permet en outre de réduire la friction interne tout en améliorant le raffinement et les performances globales. Enfin, la réduction catalytique sélective et un nouveau système de recyclage des gaz d'échappement à basse pression permettent de réduire considérablement les émissions de CO₂ et de NOx sur les moteurs Diesel.

N

NAVIGATION À L'ESTIME

La navigation à l'estime se sert de capteurs pour mesurer la direction du véhicule, et la rotation et l'inclinaison des roues. Ces mesures sont réalisées jusqu'à 40 fois par seconde pour déduire de façon précise la position du véhicule, même en l'absence de signal GPS.

P

PACK CONNECTIVITÉ

Un pack connectivité réunit plusieurs applications et technologies qui améliorent la connexion à votre Jaguar et au monde extérieur grâce à l'accès à l'Internet, des applications embarquées optimisées et l'accès à distance à votre véhicule.

PHARES À LED ADAPTATIFS

Les phares adaptatifs ajustent automatiquement le faisceau lumineux en fonction de la trajectoire du véhicule afin d'améliorer la visibilité. Ils modifient l'angle du faisceau lorsque vous actionnez le clignotant et agissent conjointement avec l'assistant de feux de route automatique pour empêcher le faisceau d'éblouir les véhicules venant en sens inverse.

PHARES À LED AVEC FEUX DE CIRCULATION DIURNES (DRL) À LED EN FORME DE J

Plusieurs LED forment un faisceau plus puissant en cas de faible luminosité. Ces phares intègrent des feux de jour en forme de J à LED ainsi que des clignotants eux aussi à LED. Ces phares comprennent également l'éclairage adaptatif de Jaguar ainsi qu'un système d'assistant de feux de route automatique.

PHARES XÉNON

Les phares au xénon bi-fonction offrent une meilleure visibilité et sont équipés des feux de jour à LED en forme de J pour vous offrir un style inimitable sur la route.

PRISE AUXILIAIRE

Les prises auxiliaires (AUX) vous permettent de connecter facilement vos périphériques audio personnels.



R

RADIO DAB

Le système de radio numérique (DAB) offre une excellente qualité de réception, un large choix de stations et des indications textuelles en temps réel sur la station, le programme et la chanson que vous écoutez.

S

SÉLECTEUR JAGUARDRIVE

Le sélecteur JaguarDrive sort de la console centrale lorsque vous démarrez. Ce sélecteur rotatif utilisé sur les transmissions automatiques vous permet de passer rapidement d'un mode de conduite à un autre.

SYSTÈME JAGUARDRIVE CONTROL

Ce système interagit avec le système de Contrôle dynamique de stabilité (DSC), ainsi qu'avec les systèmes chargés de la gestion du moteur et de la transmission pour modifier les caractéristiques de la cartographie du moteur, des changements de rapports et des freins. Il propose différents modes de conduite conçus pour optimiser le comportement du véhicule en fonction des conditions de route et du style de conduite.

T

TABLEAU DE BORD VIRTUEL AVEC ÉCRAN TFT DE 12,3"

Le tableau de bord virtuel avec écran TFT 12,3" est un écran TFT (transistor à couches minces) qui vient remplacer le panneau d'instruments classique. Il affiche toutes les informations essentielles relatives à la conduite. Quatre thèmes graphiques sont proposés, ainsi que la navigation 3D.

TECHNOLOGIE INTELLIGENTE STOP/START

La technologie Stop/Start coupe le moteur quand il n'est pas indispensable, ce qui réduit la consommation de carburant et les émissions de CO₂. Le moteur redémarre dès que le conducteur retire son pied de la pédale de frein. Le moteur retrouve toutes ses capacités avant même que le pied du conducteur ne touche la pédale d'accélérateur.

V

VUE SATELLITE

La vue satellite vous permet d'afficher la cartographie satellite pour le système de navigation si vous le souhaitez.

Meridian est la marque déposée de Meridian Audio Limited.

AdBlue® est la marque déposée de Verband der Automobilindustrie e. V. (VDA).

La marque déposée et le logo Bluetooth® sont la propriété de Bluetooth SIG, Inc. Leur utilisation par Jaguar Land Rover Limited est soumise à licence.

iPod, iPod touch et iPad sont des marques déposées d'Apple Inc. aux États-Unis et dans d'autres pays.

THE ART OF PERFORMANCE : L'ART DE LA PERFORMANCE

CETTE BROCHURE CONCERNE LA VARIANTE XF-008

VÉHICULES ILLUSTRÉS EN COUVERTURE : XF S SPORTBRAKE EN YULONG WHITE ET XF R-SPORT BERLINE EN CORRIS GREY AVEC OPTIONS (DISPONIBLE DANS CERTAINS PAYS UNIQUEMENT)

VÉHICULES ILLUSTRÉS EN DERNIÈRE DE COUVERTURE : XF S SPORTBRAKE EN YULONG WHITE ET XF R-SPORT BERLINE EN CORRIS GREY AVEC OPTIONS (DISPONIBLE DANS CERTAINS PAYS UNIQUEMENT)

Jaguar France, Division de Jaguar Land Rover SAS
Société par actions simplifiées au capital de 3 115 880 euros,
domiciliée au 165 bd de Valmy - CS 70001-92706 Colombes Cedex
Immatriculée au RCS de Nanterre sous le numéro 509 016 804
jaguar.fr

AVERTISSEMENT IMPORTANT

Jaguar Land Rover Limited applique une politique d'amélioration permanente des spécifications, de la conception et de la fabrication de ses véhicules. C'est pourquoi, malgré le soin apporté à l'exactitude des informations qui figurent dans cette brochure, celle-ci ne saurait constituer un guide infallible des spécifications actuelles de nos produits ni une offre commerciale contractuelle d'un véhicule particulier. Les véhicules présentés dans cette brochure appartiennent à la gamme Jaguar internationale. Les caractéristiques techniques, les options et la disponibilité varient d'un marché à l'autre et doivent être vérifiées auprès de votre concessionnaire Jaguar. Les distributeurs et concessionnaires ne sont pas des agents de Jaguar Land Rover Limited, que ce soit par le biais d'un quelconque engagement ou représentation, expresse ou implicite. Les comparaisons sont basées sur les données fournies par les fabricants et sur les tests qu'ils ont eux-mêmes effectués avant la publication.

COLORIS

Les coloris figurant dans cette brochure (version papier ou numérique) ne sont reproduits qu'à titre indicatif. Les cuirs de nos modèles sont d'origine bovine.

JAGUAR INNOVE EN MATIÈRE D'ENVIRONNEMENT

Jaguar s'engage à réduire son utilisation d'énergies fossiles en utilisant moins de ressources et en créant moins de déchets, afin de répondre à ses engagements en termes de développement durable et responsable, une approche baptisée Innovation Environnementale.

Notre utilisation innovante de l'aluminium léger (sur la F-PACE, XF, XE, XJ et F-TYPE) contribue à réduire la consommation de carburant et les émissions de CO₂, tout en offrant d'autres avantages au niveau de la maniabilité et des performances des véhicules.

Parallèlement, notre gestion intelligente des ressources nous permet de récupérer les débris d'aluminium de la phase d'emboutissage et de les trier puis de les recycler afin de fabriquer des feuilles d'aluminium de qualité équivalente contenant jusqu'à 50 % de matériau recyclé. Par rapport au recours à l'aluminium vierge, ce système de recyclage en circuit court réduit également les émissions de CO₂ durant le processus de fabrication.

Depuis 2007, Jaguar Land Rover a réduit de 25 % en moyenne les émissions d'échappement de sa flotte européenne, et de 30,5 % les émissions de CO₂ opérationnelles par véhicule*. Nos sites de production sont tous certifiés ISO 14001. Nous avons également diminué de 75 %* la quantité de déchets industriels enfouis par véhicule et réduit de 34 %* notre consommation d'eau par véhicule. *Par rapport à 2007.

Dans le cadre de notre engagement en faveur d'une construction automobile au bilan carbone neutre d'ici à 2020, nous compensons 100 % des émissions opérationnelles de CO₂ (actuellement inévitables) en investissant dans des projets qui réduisent le volume équivalent d'émissions de CO₂ d'une autre manière, offrant par la même occasion des avantages humanitaires et sociaux. Par exemple, notre programme de réduction des émissions "Lifestraw Carbon for Water" (carbone contre filtration d'eau), qui a été récompensé, a évité le rejet de 968 000 tonnes de CO₂ (depuis son lancement en 2013) et a amélioré l'existence de 2,4 millions de personnes au Kenya.

Étant donné la croissance des ventes à l'échelle mondiale et la hausse des investissements dans des équipements plus efficaces, nous sommes fiers de nos progrès par rapport aux objectifs que nous nous étions fixés pour 2020 en termes d'innovation environnementale. Notre démarche est également saluée à l'extérieur : En 2013, nous avons décroché le titre d'Entreprise la plus responsable de l'année au Royaume-Uni, décerné par Business in the Community, l'organisme qui évalue la responsabilité des entreprises vis-à-vis de la société civile, et en 2014, nous avons reçu le « Queens award for Enterprise in Sustainable Development » (prix de la Reine pour les initiatives de développement durable).

Nous nous sommes fixé de nouveaux objectifs à atteindre d'ici à 2020 : continuer de diminuer nos émissions de CO₂ et parvenir à zéro déchet. Jaguar Land Rover veut également améliorer les conditions de vie de 12 millions de personnes d'ici à 2020 dans le cadre de son programme mondial de responsabilité sociale des entreprises.

