

JAGUAR XF BERLINE ET JAGUAR XF SPORTBRAKE







BY APPOINTMENT TO
HM THE QUEEN
MANUFACTURERS OF
MOTOR VEHICLES
JAGUAR LAND ROVER LIMITED
COVENTRY



BY APPOINTMENT TO
HRH THE DUKE OF EDINBURGH
MANUFACTURERS OF
MOTOR VEHICLES
JAGUAR LAND ROVER LIMITED
COVENTRY



BY APPOINTMENT TO
HRH THE PRINCE OF WALES
MANUFACTURERS OF
MOTOR VEHICLES
JAGUAR LAND ROVER LIMITED
COVENTRY



THE ART OF PERFORMANCE

Jour après jour, nous cherchons à repousser les limites de la performances : de nos propres performances, mais aussi de celles de nos véhicules. Nous innovons, nous concevons, nous créons. Nous maîtrisons les règles pour mieux nous en affranchir. Et pour aller sans cesse de l'avant, en s'affranchissant des conventions. C'est ainsi que nous élevons la performance au rang d'art.

Jaguar. L'art de la performance.





SOMMAIRE

INTRODUCTION

Le concept XF	07
Les points forts de la XF	08

DESIGN

Extérieur - Les grandes lignes	10
L'aérodynamisme	12
Intérieur	15
Espace intérieur	17
Espace et polyvalence	19

PERFORMANCES

Vue d'ensemble des moteurs	22
Aérodynamisme avancé	26
Structure légère en aluminium	29
Châssis et suspension	30

TECHNOLOGIES D'AIDE A LA CONDUITE

Dynamique de Conduite Avancée	32
Confiance accrue du conducteur	34
Une transmission à la pointe de la technologie	37
Commande vectorielle de couple (Torque Vectoring)	39
Stabilité et maîtrise	41

TECHNOLOGIE

Infodivertissement	43
Connectivité	44
Système audio	48

SÉCURITÉ

Système d'assistance du conducteur	50
------------------------------------	----

PERSONNALISATION

Personnalisez votre XF	52
Choisissez votre motorisation	54
Nouvelle XF Chequered Flag	58
Choisissez votre modèle	60
Choisissez vos options	62
Choisissez votre coloris	70
Choisissez vos jantes	72
Choisissez votre intérieur	74
Choisissez vos accessoires Jaguar Gear	88

DÉPARTEMENT « SPECIAL VEHICLE OPERATIONS »

96

L'UNIVERS JAGUAR

98

À VOTRE SERVICE

103

VÉHICULES ILLUSTRÉS : XF S SPORTBRAKE EN YULONG WHITE ET XF R-SPORT BERLINE EN EIGER GREY AVEC
OPTIONS (DISPONIBLE DANS CERTAINS PAYS UNIQUEMENT)

LES VÉHICULES PRÉSENTÉS SONT ISSUS DE LA GAMME JAGUAR MONDE. LES CARACTÉRISTIQUES, LES OPTIONS
ET LA DISPONIBILITÉ DE CES VÉHICULES PEUVENT VARIER D'UN MARCHÉ À UN AUTRE ET DOIVENT ÊTRE
VÉRIFIÉES AUPRÈS DE VOTRE CONCESSIONNAIRE JAGUAR



INTRODUCTION

LE CONCEPT XF

La XF est l'alliance inégalée du style et du caractère, doublée de technologies de pointe vous offrant protection, connectivité et divertissement. L'association particulièrement séduisante de design, de dynamisme et de raffinement a donné naissance à la voiture d'entreprise la plus haut de gamme et exaltante de sa génération. La XF Sportbrake associe quant à elle le dynamisme et les lignes caractéristiques de la berline XF à un espace et une polyvalence renforcés.

La Chequered Flag rehausse le design déjà récompensé de la XF ainsi que toutes les caractéristiques s'inscrivant dans la riche tradition des courses automobiles de Jaguar. Du groupe motopropulseur particulièrement apprécié aux détails sportifs et raffinés, vous vous sentirez porté par l'exaltation que l'on ressent au moment de franchir la ligne d'arrivée. Et lorsque vous appuyez sur l'accélérateur, l'aventure ne fait que commencer.

**VÉHICULES ILLUSTRÉS : XF S SPORTBRAKE EN YULONG WHITE ET XF R-SPORT BERLINE EN EIGER GREY AVEC OPTIONS
(DISPONIBLE DANS CERTAINS PAYS UNIQUEMENT)**



LES POINTS FORTS DE LA XF

Conception précise, design contemporain, technologies innovantes : la XF ne laisse rien au hasard et c'est ce qui en fait un véhicule d'exception.

EFFICACITÉ ET PERFORMANCES

Trouvez le parfait équilibre entre économie et puissance grâce à la gamme de moteurs pour berline XF et XF Sportbrake. Cette nouvelle génération de moteurs essence et Diesel est conçue pour des performances fluides et sans effort au quotidien. Entièrement fabriqués en aluminium, ces moteurs contribuent largement à réduire la consommation de carburant et sont dotés de fonctions telles que la technologie Stop/Start pour une efficacité accrue de la XF, notamment dans les zones urbaines.

SUSPENSION PNEUMATIQUE ARRIÈRE

Même lorsque l'espace de chargement est plein, la XF Sportbrake reste confortable et garde son excellente tenue de route grâce à la suspension pneumatique arrière autoréglable. Ce système gonfle automatiquement les ressorts pneumatiques pour contrebalancer le poids des charges lourdes, afin d'assurer l'horizontalité de la garde au sol et du châssis.

DESIGN DYNAMIQUE

Avec sa ligne de toit épurée et profilée et son toit panoramique en verre de 1,6 m² disponible en option, la XF Sportbrake ne fait aucun compromis entre polyvalence et caractère. Proportions parfaites pour accueillir plus de bagages et assurer une excellente aérodynamique.



TECHNOLOGIES D'ASSISTANCE INTELLIGENTES

Une technologie innovante rend la conduite plus sûre et plus agréable. La XF est proposée avec des phares à LED adaptatifs, la reconnaissance de la signalisation routière avec limiteur de vitesse intelligent, l'assistance de maintien de file avec contrôle de la vigilance du conducteur, le freinage d'urgence autonome, le régulateur de vitesse adaptatif avec assistance embouteillage, l'assistance au stationnement et la surveillance des angles morts avec assistance active. Avec le coffre mains libres à ouverture électrique, le coffre s'ouvre et se ferme même lorsque vous avez les bras encombrés. Il vous suffit de passer le pied sous les côtés arrière de la voiture pour ouvrir ou fermer le coffre.

¹La banquette arrière rabattable en configuration 40 / 20 / 40 avec accoudoir est proposée de série sur la XF Sportbrake et la XF berline.

²Fonctionnalité disponible uniquement avec Navigation Pro, Connect Pro, lecteur CD/DVD et système audio Meridian.

³Uniquement sur la XF berline. Le coefficient de traînée de la XF Sportbrake est de 0,29 Cx.

Veillez vous référer aux Spécifications techniques ci-jointes pour plus d'informations sur la transmission, les performances du moteur et la consommation.

VÉHICULES ILLUSTRÉS : XF S SPORTBRAKE EN YULONG WHITE ET XF R-SPORT BERLINE EN EIGER GREY AVEC OPTIONS (DISPONIBLE DANS CERTAINS PAYS UNIQUEMENT)

FINITIONS SOIGNÉES ET VOLUMES GÉNÉREUX

Un habitacle contemporain et luxueux, où chaque détail est réalisé avec le plus grand soin et où la sensation d'espace invite à la détente et fait de chaque trajet un plaisir constamment renouvelé. Les passagers avant et arrière apprécieront l'espace au niveau des jambes, des genoux et de la tête, l'un de plus généreux de sa catégorie. Grâce à la configuration 40 / 20 / 40 de la banquette arrière¹, les sièges arrière se rabattent pour apporter un gain de volume et de flexibilité.

CONNECTIVITÉ

Les trajets en XF sont rendus encore plus plaisants par la présence des technologies InControl. InControl est une gamme de produits et services qui vous connectent à votre XF et lui permettent de toujours garder le contact avec le monde extérieur. Ainsi, vous êtes toujours connecté. Avec l'option écran double vision², le conducteur et le passager avant peuvent visionner des contenus différents sur le même écran tactile.

ARCHITECTURE LÉGÈRE EN ALUMINIUM

D'une extrême robustesse, la structure légère en aluminium de la XF offre une tenue de route précise et sportive associée à un rendement énergétique impressionnant.

UNE TRANSMISSION À LA POINTE DE LA TECHNOLOGIE

La XF peut être choisie sur les moteurs essence et Diesel (hors V6 Diesel), avec l'option transmission intégrale qui comprend le système dynamique de transmission intelligente (IDD). Le mode Adaptive Surface Response (AdSR) peut aussi être choisi en option. Ces systèmes favorisent la conduite légendaire de Jaguar et donnent plus d'assurance dans toutes les conditions.

AÉRODYNAMISME AVANCÉ

Le coefficient de traînée de la XF n'est que 0,26 Cx³. Même le bas de caisse a été conçu de façon à être le plus fluide et aérodynamique possible, tandis que le flux d'air est optimisé au niveau des passages de roues par la présence d'ouvertures situées sur le bouclier avant. Summum de raffinement et d'efficacité, la XF est capable de fendre l'air sans un bruit.





DESIGN EXTÉRIEUR - LES GRANDES LIGNES

➤ PURETÉ
DES LIGNES | PHARES À
LED ADAPTATIFS

VÉHICULE PRÉSENTÉ À DROITE : XF R-SPORT BERLINE EN EIGER GREY
AVEC OPTIONS (DISPONIBLE DANS CERTAINS PAYS UNIQUEMENT)

« Nous nous sommes appliqués à épurer au maximum son design pour ne conserver que l'essentiel. Après tout, les meilleurs designers ont toujours privilégié le minimalisme. »
Ian Callum, directeur du design de Jaguar.

La XF est en effet une illustration parfaite de la philosophie Jaguar qui s'attache à créer des lignes pures et sobres. Le résultat est une silhouette empreinte de caractère et de dynamisme qui vient améliorer l'aérodynamisme, la visibilité, la stabilité et la sécurité du véhicule. La XF est proposée avec des phares à LED adaptatifs* soulignés par des feux de jour à LED en forme de J pour une signature visuelle distinctive. La qualité de la luminosité générée par les phares à LED est proche de la lumière du jour, ce qui permet de mieux distinguer les objets et de réduire la fatigue oculaire la nuit.

*En option. Les phares Xénon ou halogènes sont disponibles en fonction du modèle choisi.



L'AÉRODYNAMISME



UN DESIGN FAVORISANT
L'AÉRODYNAMISME

UN DESIGN INSPIRÉ
DE LA F-TYPE

Les courbes élancées de la XF se veulent naturellement aérodynamiques. Ses formes judicieusement pensées améliorent sa tenue de route, sa dynamique et son raffinement. Le flux d'air qui traverse et entoure la voiture est précisément géré. De chaque côté de la calandre, les admissions aspirent l'air avant de l'expulser dans les passages de roue pour réduire les turbulences. Avec le flux d'air le long de la voiture, les différences de pression, pouvant provoquer la traînée, sont limitées par les flancs à l'aérodynamique optimisée.



Reliés par une ligne horizontale et arborant deux demi-courbes lumineuses, les feux arrière de la XF sont directement inspirés de ceux de la F-TYPE. Les feux stop à LED éclairent non seulement mieux que les lampes halogènes, mais ils consomment également moins, contribuant ainsi à l'efficacité de la XF. Les phares à LED éclairent également avec un temps de réaction plus court, ce qui permet aux véhicules derrière vous de réagir plus rapidement lorsque vous freinez. L'intérieur des feux arrière présente un jeu lumineux de rayures très fines : un exemple parmi tant d'autres de finitions raffinées.

VÉHICULES ILLUSTRÉS : XF S SPORTBRAKE EN YULONG WHITE ET XF R-SPORT BERLINE EN EIGER GREY AVEC OPTIONS (DISPONIBLE DANS CERTAINS PAYS UNIQUEMENT)





JAGUAR

140 180 220 260 300
0
60 80 100 120 140 160 180 200 220 240 260 280 300

3 4 5
P
1 2



HOME 2:56

Navigation Media Phone
Arlington Avenue Bluetooth audio: Young Before Your Time My iPhone
Leamington Spa 65km 4:55pm Covidat

16.5

SYNC MAX MAX A/C A/C

P R N D S



INTÉRIEUR



INVITATION AU
SPECTACLE

FINITIONS SOIGNÉES ET
STYLE CONTEMPORAIN

Dès que vous pénétrez dans la XF, le bouton de démarrage vous invite à l'activer. Imitant les pulsations d'un cœur, il crée instantanément un lien émotionnel fort entre le conducteur et son véhicule. Le double battement lumineux symbolise la fréquence cardiaque du jaguar au repos : 72 pulsations par minute. La XF est sur le qui-vive, prête à bondir. Appuyez sur le bouton Start. Votre véhicule s'anime et son éclairage ambiant s'illumine. Il s'ensuit un enchaînement parfaitement chorégraphié : les ouïes d'aération s'ouvrent, le sélecteur JaguarDrive se soulève tout en douceur et le moteur s'éveille. Votre XF n'attend que vous.

À l'intérieur, la XF offre un niveau de confort inégalé, une sensation de bien-être intense et une abondance de fonctionnalités. Le nombre de commandes et de boutons a été réduit au strict minimum pour une plus grande facilité d'utilisation et une ambiance plus sobre. Quelle que soit la combinaison que vous choisissez pour l'intérieur de votre XF, tous les matériaux utilisés sont invariablement de la plus grande qualité. Les cuirs et les différentes finitions sont sélectionnés avec le plus grand soin afin que tout ce qui entre dans la réalisation de l'habitacle de la XF offre un toucher agréable et luxueux. Et que vous fassiez le choix de l'aluminium, de la fibre de carbone ou de boiseries pour mettre en valeur nos cuirs somptueux, l'intérieur de votre XF vous apportera un plaisir tactile et visuel incomparable.

Pour renforcer la sensation de bien-être dans l'habitacle, la XF Sportbrake est équipée d'un système d'ionisation de l'air dans l'habitacle qui améliore la qualité de l'air. Cette technologie Nanoé™ contribue au bien-être du conducteur comme des passagers. Elle améliore la qualité de l'air dans l'habitacle du véhicule, supprime les allergènes, les virus, les bactéries présentes dans l'air et les odeurs associées. Pour ce faire, elle ionise les particules contenues dans l'air, ce qui attire ces dernières sur les polluants atmosphériques et les neutralise. Elle peut être activée ou désactivée.

INTÉRIEUR PRÉSENTÉ : XF S BERLINE AVEC SIÈGES COULEUR LIGHT OYSTER/EBONY, HAUT DE TABLEAU DE BORD COULEUR EBONY AVEC COUTURES CONTRASTÉES, MOQUETTE ET GARNITURE DE PAVILLON EBONY AVEC DE NOMBREUX ÉQUIPEMENTS EN OPTION (SELON LES PAYS)





1. Hauteur sous pavillon 970 mm (995 mm* sur la XF Sportbrake) 2. Espace pour les genoux 89 mm

ESPACE INTÉRIEUR



UN ESPACE GÉNÉREUX À L'ARRIÈRE

UNE POLYVALENCE IMPRESSIONNANTE

Dans la XF berline comme dans la XF Sportbrake, les places arrière de la XF offrent aux passagers luxe, espace et polyvalence. L'espace pour les genoux fait partie des plus généreux de la catégorie, tandis que le grand espace pour les jambes et la hauteur sous pavillon vous permettent de vous détendre complètement. Autant de détails qui, ajoutés les uns aux autres, renforcent le confort et le bien-être des passagers.

L'éclairage intérieur améliore grandement l'ambiance générale de la XF. En optant pour l'éclairage ambiant intérieur configurable, vous pourrez ainsi à tout moment choisir parmi une sélection de dix couleurs d'éclairage. Cette polyvalence s'étend également à l'option climatisation quatre zones qui permet à chaque passager de régler son environnement comme il le souhaite.

Avec son espace de chargement de 540 litres, la XF berline prend soin de vos bagages. Pour encore plus de souplesse, utilisez la banquette arrière 40 / 20 / 40 pour un espace de chargement impressionnant de 885 litres. Cette fonctionnalité exceptionnelle prend une autre dimension dans la XF Sportbrake.

*991 mm avec le toit panoramique fixe disponible en option sur la XF Sportbrake.

INTÉRIEUR PRÉSENTÉ : XF S BERLINE AVEC SIÈGES COULEUR LIGHT OYSTER/EBONY, HAUT DE TABLEAU DE BORD COULEUR EBONY AVEC COUTURES CONTRASTÉES, MOQUETTE ET GARNITURE DE PAVILLON EBONY AVEC DE NOMBREUX ÉQUIPEMENTS EN OPTION (SELON LES PAYS)



ESPACE ET POLYVALENCE



ESPACE DE CHARGEMENT IMPORTANT

CLÉ LOISIRS

L'habitacle polyvalent de la XF Sportbrake est conçu pour répondre aux exigences de votre mode de vie. Son espace de chargement offre 565 litres avec les sièges arrière en place. Si vous rabattez les sièges arrière, vous créez un espace de deux mètres de long et de plus d'un mètre de large dans sa portion la plus étroite, offrant une capacité totale de 1 700 litres auxquels s'ajoute un rangement discret sous le plancher.

Pour plus de facilité, la XF Sportbrake propose un hayon électrique de série et un hayon électrique à ouverture mains libres* et une clé loisirs en option. La clé loisirs est un bracelet solide et entièrement imperméable qui vous permet de vous adonner à diverses activités de loisirs, du parachutisme à la natation, tout en garantissant un accès immédiat au véhicule à chaque instant. La clé standard reste elle dans la voiture et est désactivée pour des raisons de sécurité.

*Fonction disponible uniquement avec le Système d'entrée et de fermeture sans clé.

INTÉRIEUR PRÉSENTÉ : XF S SPORTBRAKE AVEC SIÈGES BROGUE AVEC COUTURES CONTRASTÉES, MOQUETTE ET GARNITURE DE PAVILLON EBONY AVEC OPTIONS (SELON LES PAYS)







**➤ BANQUETTE ARRIÈRE RABATTABLE
EN CONFIGURATION 40 / 20 / 40**

Les sièges arrière de la XF Sportbrake peuvent être rabattus à plat ou séparément à 40 / 20 / 40, grâce à une commande à distance intelligemment placée et accessible depuis le hayon. Des rails de chargement faciles à utiliser augmentent l'adaptabilité de l'espace de chargement et un filet de sécurité empêche les objets de tomber sur les sièges arrière.

TOIT PANORAMIQUE FIXE

Offrant encore plus de lumière naturelle et un sentiment de spaciosité accru, le toit panoramique fixe de la XF Sportbrake de 1,6 m², en option, a la plus grande surface en verre monobloc de sa catégorie. Un store de toit avec ouverture mains libres qui s'ouvre et se ferme d'un simple mouvement de la main, sans que vous ayez à quitter la route des yeux est aussi disponible en option.

PERFORMANCES

VUE D'ENSEMBLE DES MOTEURS



MOTEURS INGENIUM

TECHNOLOGIE STOP/START*

Trois des moteurs diesel de la gamme XF bénéficient de la technologie Ingenium. Ces moteurs entièrement en aluminium à faibles frictions sont dotés de blocs-cylindres rigides et d'un double arbre d'équilibrage qui limitent les vibrations internes pour des performances fluides jour après jour. Tous les moteurs sont équipés de la technologie Stop/Start* et intègrent la fonction de charge intelligente par récupération, système de générateur qui récupère l'énergie cinétique au freinage afin de recharger la batterie, pour un gain d'autonomie optimal, notamment en cycle urbain. Les moteurs diesel de la XF sont disponibles soit avec une transmission manuelle 6 rapports qui permet des changements de vitesse efficaces et rapides, soit avec une transmission automatique 8 rapports qui offre une réactivité, une souplesse et une efficacité optimales.



AdBlue®

MOTEURS DIESEL INGENIUM JUSQU'À

0-100 km/h en 6,9 secondes**

Le **moteur Ingenium 4 cylindres 2.0L diesel turbo de 163ch CEE** est précis et redoutablement efficace. Une injection directe de faible débit contrôle précisément la quantité de carburant entrant dans la chambre de combustion pour un maximum d'efficacité. Le refroidissement adaptatif intelligent à commande électronique du moteur ne s'active que lorsque cela est nécessaire pour réduire au maximum la consommation de carburant et les émissions de CO₂. Plaisir de conduite garanti : le couple élevé du moteur lui permet des accélérations fulgurantes à faible régime.

Le **moteur Ingenium 4 cylindres 2.0L diesel à turbocompresseur de 180ch CEE** offre des performances impressionnantes pour une consommation modeste. Malgré un couple élevé pour un moteur de cette taille, il n'en reste pas moins extrêmement efficace. Un équilibre atteint grâce au turbocompresseur à géométrie variable. S'adaptant aux fluctuations du débit des gaz d'échappement, il optimise le couple à bas régime pour garder une réserve de puissance et offrir une réactivité uniforme, progressive et sans ratés.

Le **moteur Ingenium 4 cylindres 2.0L diesel à double turbocompresseur de 240ch CEE** se caractérise par sa puissance et son couple. Son double turbocompresseur séquentiel de série utilise des distributeurs haute et basse pression pour une accélération continue et des performances optimales. Il s'appuie sur la technologie Ingenium pour accroître la puissance spécifique. Parmi les dernières nouveautés, un système d'injection à rampe commune à plus haute pression, passant de 1 800 à 2 200 bar, ainsi qu'un débit d'injection du carburant plus élevé.

*Dans certains pays uniquement.

**Les chiffres du rendement et des performances du moteur ne concernent que la XF berline.



AdBlue®

MOTEUR DIESEL

0-100km/h en 6,4 secondes**

Le **moteur V6 3.0L diesel à double turbocompresseur de 300ch CEE** offre une puissance, un couple et une motricité exceptionnels. Il utilise un système novateur de double turbocompresseur séquentiel parallèle, un concept inauguré par Jaguar Land Rover pour une efficacité optimale et un dosage fluide de la puissance à tous les régimes. Il utilise aussi un double système de refroidissement pour conserver l'énergie.

La XF est proposée avec deux moteurs essence issus de notre gamme Ingenium. Avec leur conception légère entièrement en aluminium et le recours aux roulements à rouleaux à faible friction, les moteurs Ingenium essence sont conçus pour allier l'efficacité à des performances exceptionnelles. Pour garantir une conduite réactive et une accélération fluide, chaque moteur essence de la XF s'appuie sur une transmission automatique 8 rapports qui permet de changer rapidement de vitesse. Tous les moteurs sont équipés de la technologie Stop/Start* et intègrent la fonction de charge intelligente par récupération, système de charge génératrice qui récupère l'énergie cinétique au freinage afin de recharger la batterie, pour un gain d'autonomie optimal, notamment en cycle urbain.



MOTEURS INGENIUM ESSENCE JUSQU'À

0-100 km/h en 5,9 secondes**

Le **moteur Ingenium 4 cylindres 2.0L essence turbo de 250ch CEE** offre une puissance utile et un couple exceptionnels. Pour faciliter l'accélération et les dépassements, le couple maximum est disponible entre 1 300 et 4 500 tr/min. Le turbocompresseur à double admission est alimenté par un collecteur d'échappement intégré qui synchronise les impulsions d'échappement des deux canaux à part des cylindres, ce qui réduit nettement la latence du turbo et accélère la réponse du moteur.

Le **moteur Ingenium 4 cylindres 2.0L essence turbo de 300ch CEE** offre une puissance impressionnante pour une consommation modeste. Pour offrir un rendement élevé et une puissance quasiment instantanée, son turbocompresseur à double admission et faible inertie est équipé de roulements à billes à faible friction et d'une roue de turbine à débit mixte. Grâce au rendement aérodynamique accru du turbocompresseur, le moteur fournit une accélération rapide et un couple maximal de 400 Nm entre 1 500 et 4 500 tr/min.

*Dans certains pays uniquement.

**Les chiffres du rendement et des performances du moteur ne concernent que la XF berline.

Veuillez vous référer aux Spécifications techniques ci-jointes pour plus d'informations sur la transmission, les performances du moteur et la consommation.

**VÉHICULE ILLUSTRÉ : XF R-SPORT SPORTBRAKE EN EIGER GREY AVEC OPTIONS
(DISPONIBLE DANS CERTAINS PAYS UNIQUEMENT)**



AÉRODYNAMISME AVANCÉ



TRAÎNÉE RÉDUITE

| 0,26 Cx*

L'architecture de la XF a été optimisée dans les moindres détails afin d'obtenir un aérodynamisme et une stabilité accrues à haute vitesse. Avec son faible coefficient de traînée de 0,26 Cx*, la XF est capable de fendre l'air, ce qui se traduit par une plus faible consommation et des émissions réduites. Chaque élément exploite le potentiel aérodynamique maximal de l'extérieur du véhicule tout en préservant des proportions exceptionnelles. Les ouvertures verticales placées sur les bords extérieurs du bouclier avant permettent de diriger l'air dans les passages de roues puis au-dessus des roues avant. L'air glisse ensuite sur les côtés, le long des portes de la XF pour réduire la traînée ainsi que les différences de pression d'air. Même les renforts de bas de caisse sont conçus pour rendre la XF plus efficace, plus économique et plus raffinée que jamais.

*Uniquement sur la XF berline. Le coefficient de traînée de la XF Sportbrake est de 0,29 Cx.

**MODÈLE PRÉSENTÉ : XF PORTFOLIO BERLINE EN SANTORINI BLACK AVEC OPTIONS
(DISPONIBLE DANS CERTAINS PAYS UNIQUEMENT)**



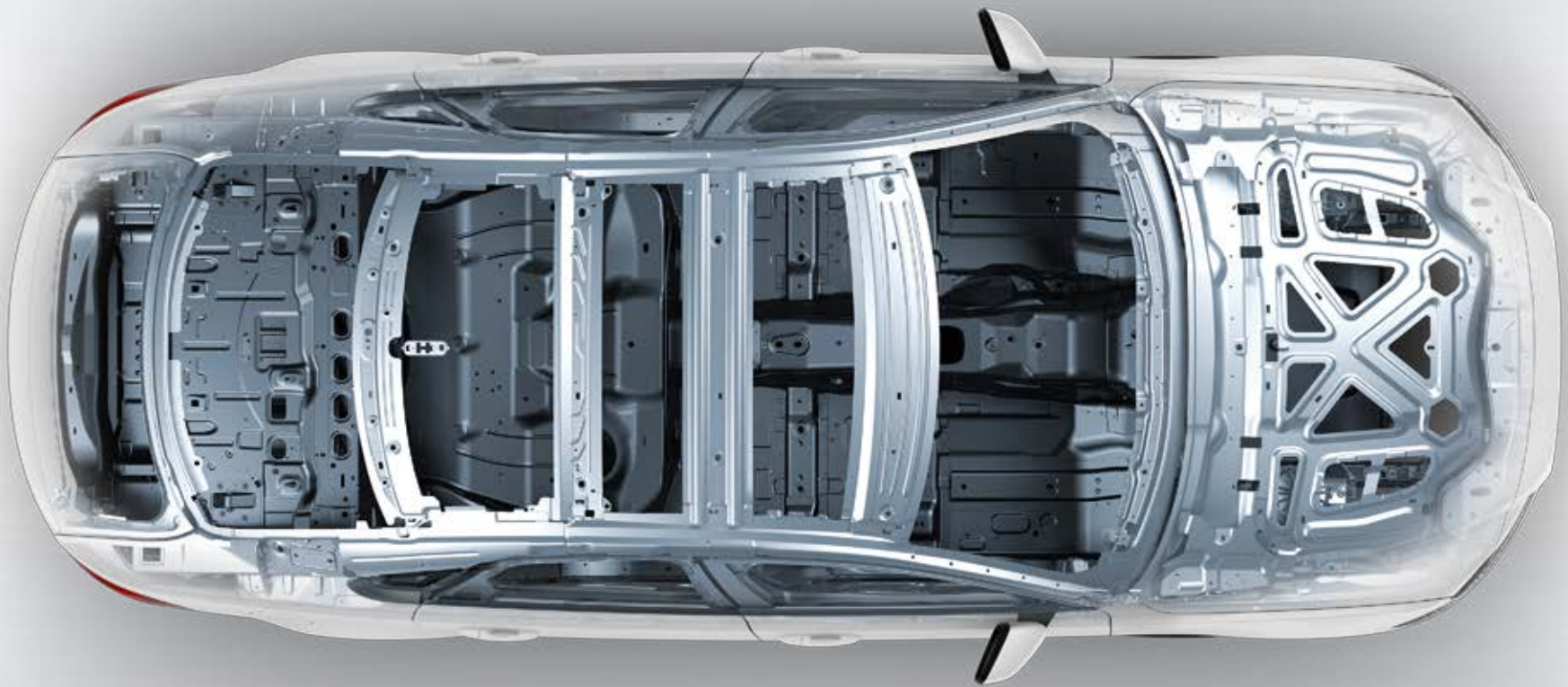

STRUCTURE LÉGÈRE EN ALUMINIUM

 **ROBUSTE** | **RIGIDE** | **75 % ALUMINIUM**

Depuis plus de dix ans, Jaguar est à l'avant-garde de la construction automobile en aluminium. Notre dernière innovation est une architecture ultra robuste en aluminium léger. Elle est non seulement incroyablement solide et légère, mais elle est aussi extrêmement rigide pour conférer à la XF toute son agilité et sa précision. L'aluminium a également été utilisé pour la fabrication des panneaux latéraux de carrosserie, du capot et des ailes avant. Ces panneaux sont assemblés à l'aide d'une colle ultra-puissante, puis de rivets auto-perçants en acier au bore galvanisé qui compressent la colle afin d'obtenir un assemblage hermétique et une structure incroyablement robuste et rigide. Grâce à ce procédé de pointe et à sa structure légère en aluminium, la XF fait partie des voitures les plus légères de sa catégorie. Cette réduction de poids contribue largement à réduire la consommation de carburant.

Veillez vous référer aux Spécifications techniques ci-jointes pour plus d'informations sur la transmission et les performances du moteur.

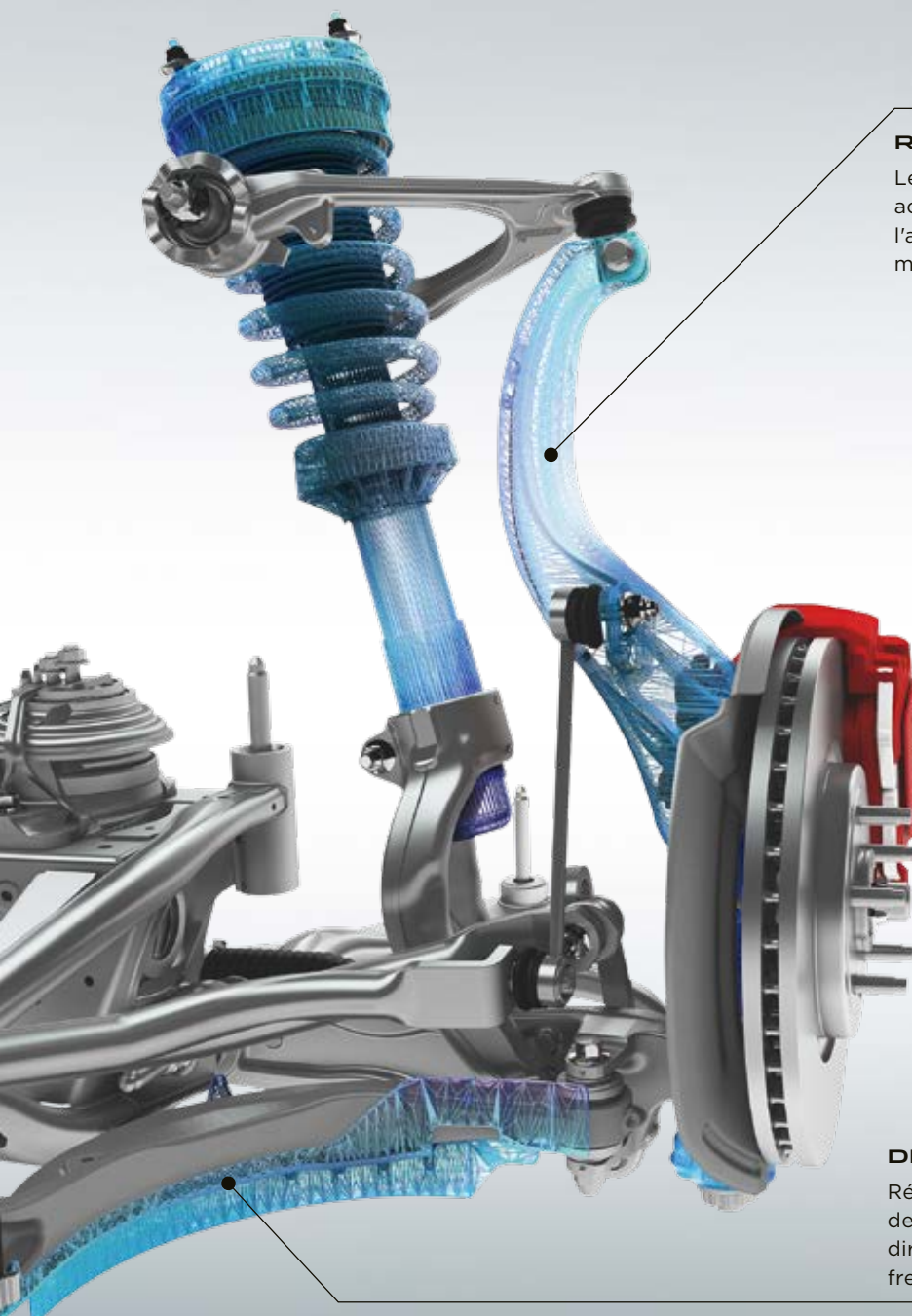

ROTULE AVANT EN ALUMINIUM

Légère et conçue pour offrir une solidité et une rigidité accrues, la rotule avant en aluminium permet d'améliorer l'agilité, la réactivité et le raffinement de la XF pour une maîtrise digne d'une sportive.

CHÂSSIS ET SUSPENSION



TECHNOLOGIE DE
SUSPENSION UNIQUE

CONFORT
ET DYNAMISME

La XF sait se montrer agile et dynamique sans jamais compromettre votre confort de conduite, une qualité unique propre aux Jaguar. À l'origine de ces qualités dynamiques se trouve l'architecture légère en aluminium de la XF ; à la fois légère et exceptionnellement robuste et rigide, elle assure une répartition des masses proche de 50 / 50.

Parfait équilibre entre sportivité et raffinement, le châssis est assorti de systèmes de suspension sophistiqués à l'avant et à l'arrière. Ces technologies avancées d'amortissement, à la fois passives et adaptatives, améliorent encore plus le confort de conduite de la XF tout en permettant un plus grand dynamisme. La maîtrise, l'agilité et la réactivité qu'autorise la suspension confèrent à la XF tout son caractère sportif.

DÉFLECTEURS DU SYSTÈME DE FREIN

Réalisés en polypropylène renforcé de fibres de verre, les déflecteurs du système de freinage dirigent le flux d'air sur les disques pour un freinage plus efficace en cas de conduite sportive.

SUSPENSION ARRIÈRE INTEGRAL LINK

La suspension Integral Link permet un compromis idéal : confort de conduite et raffinement d'une part, tenue de route précise et réactive de l'autre. Référence absolue dans sa catégorie, ce système exerce une répartition des forces latérales, longitudinales et verticales qui agissent sur la suspension et gère ces dernières de façon indépendante, pour une maîtrise et un confort améliorés. De nombreux composants de la suspension sont forgés ou moulés en aluminium, ces deux techniques de production se révélant idéales pour obtenir une suspension à la fois solide et robuste.

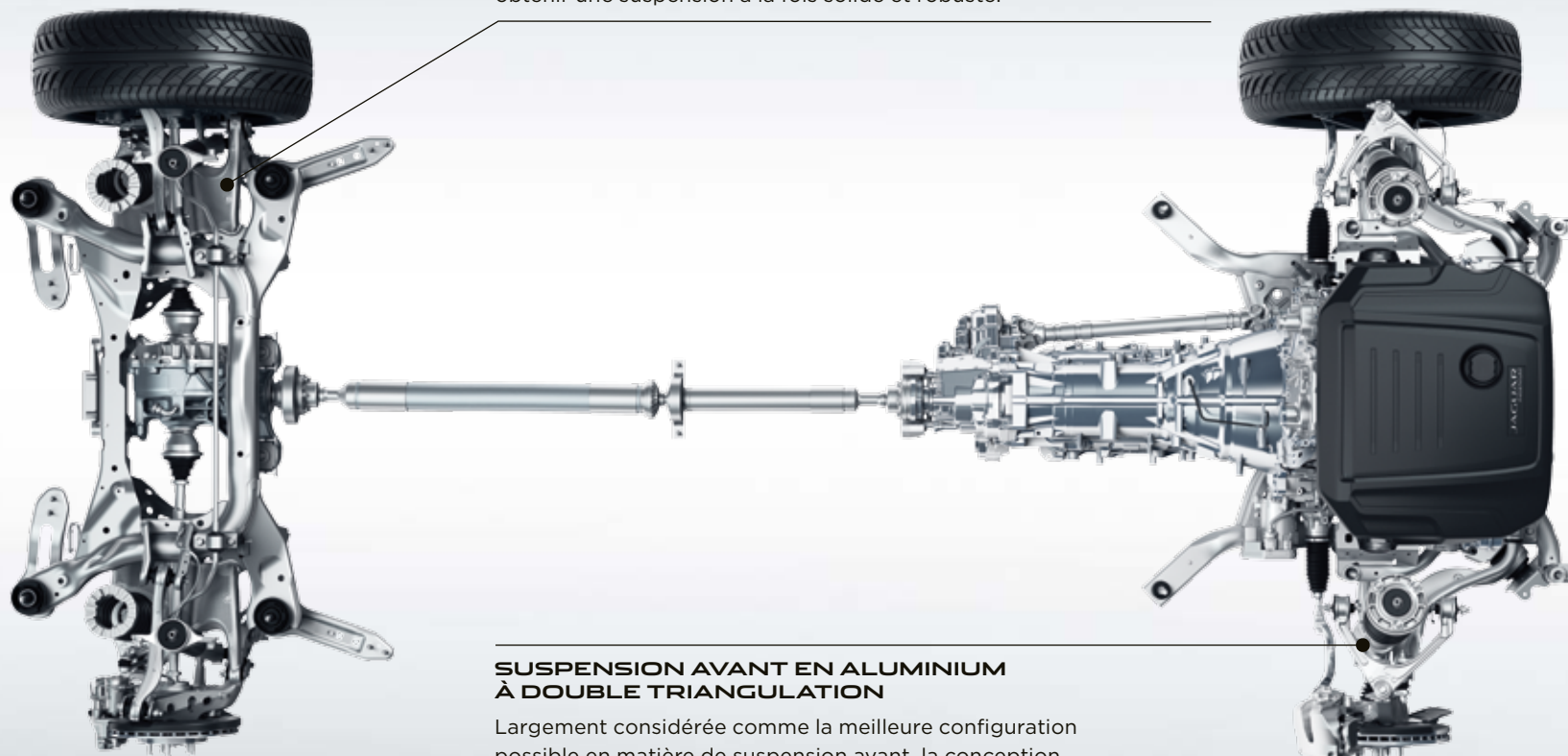

SUSPENSION AVANT EN ALUMINIUM À DOUBLE TRIANGULATION

Largement considérée comme la meilleure configuration possible en matière de suspension avant, la conception en aluminium à double triangulation s'inspire directement de celle montée sur la F-TYPE pour une tenue de route et une direction de la plus grande précision.

TECHNOLOGIES D'AIDE À LA CONDUITE

DYNAMIQUE DE CONDUITE AVANCÉE

> UNE AGILITÉ HORS PAIR

Le mode Dynamique reprogramme le logiciel embarqué pour révéler le caractère sportif de la XF. Il accentue la réponse de l'accélération, augmente l'impact de la direction et change les rapports plus rapidement¹ et à des régimes plus élevés. Il offre également au conducteur un environnement visuel unique grâce à un halo de lumière rouge sur le tableau de bord. Le mode Dynamique révèle l'âme de votre XF : des performances sportives dignes de Jaguar.

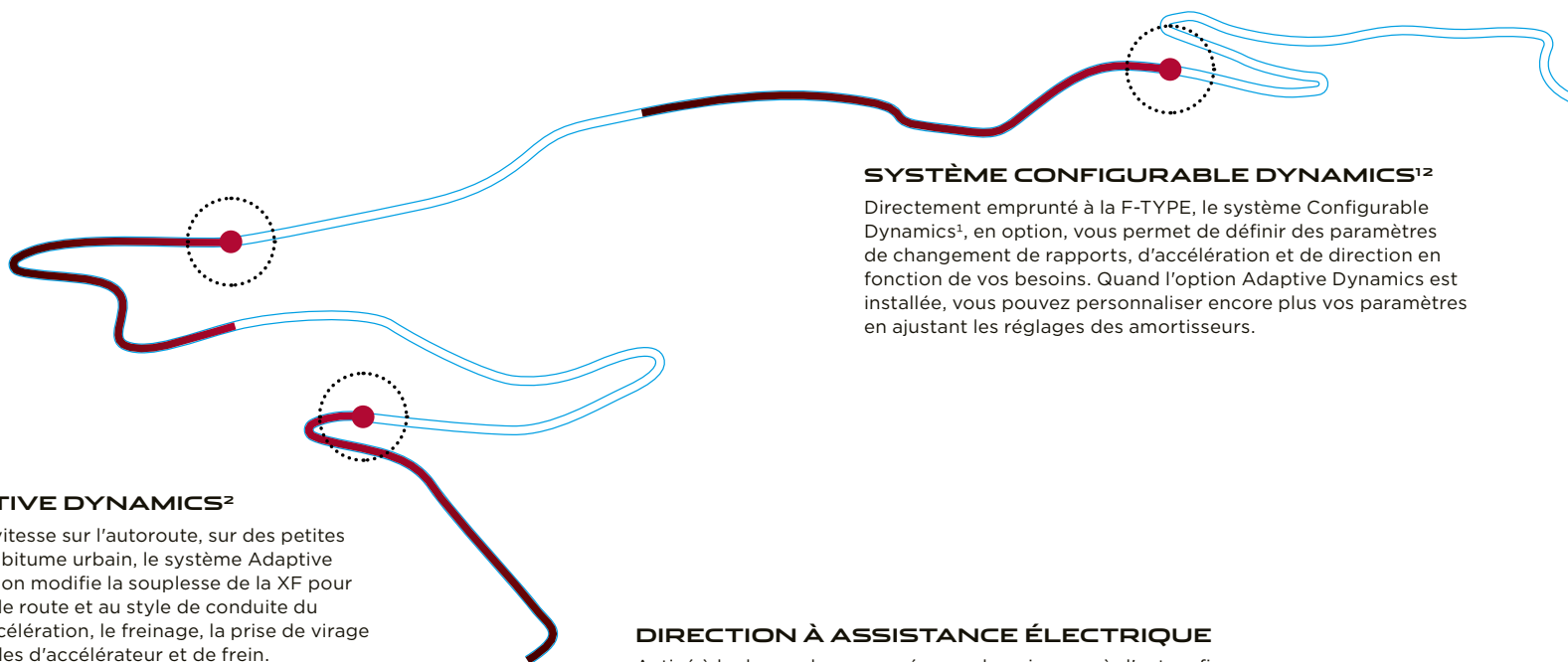

SYSTÈME ADAPTIVE DYNAMICS²

Que vous rouliez à haute vitesse sur l'autoroute, sur des petites routes sinueuses ou sur le bitume urbain, le système Adaptive Dynamics proposé en option modifie la souplesse de la XF pour s'adapter aux conditions de route et au style de conduite du conducteur. Il analyse l'accélération, le freinage, la prise de virage et la pression sur les pédales d'accélérateur et de frein. Les mouvements de direction sont analysés jusqu'à 500 fois par seconde et les mouvements de carrosserie jusqu'à 100 fois par seconde. Ces données sont directement exploitées par les amortisseurs électroniques qui s'adaptent en permanence pour optimiser les paramètres de la suspension et garantir la stabilité de la XF et son confort.

SYSTÈME CONFIGURABLE DYNAMICS^{1,2}

Directement emprunté à la F-TYPE, le système Configurable Dynamics¹, en option, vous permet de définir des paramètres de changement de rapports, d'accélération et de direction en fonction de vos besoins. Quand l'option Adaptive Dynamics est installée, vous pouvez personnaliser encore plus vos paramètres en ajustant les réglages des amortisseurs.

DIRECTION À ASSISTANCE ÉLECTRIQUE

Activé à la demande, pour préserver la puissance à d'autres fins et réduire la consommation de carburant, le système EPAS offre une maîtrise et une réactivité de premier ordre. La gestion avancée par ordinateur de l'EPAS fait varier la direction assistée selon les besoins : elle augmente l'assistance dans les manœuvres à faible vitesse et améliore la sensibilité du toucher à grande vitesse. Enfin, le système permet la présence de certaines fonctions de sécurité avancées telles que l'aide au maintien dans la voie et l'aide au stationnement³.

¹Transmission automatique uniquement.

²De série sur la XF S, non disponible avec le moteur 4 cylindres 2.0L Diesel 163ch CEE.

³Équipement en option.



CONFIANCE ACCRUE DU CONDUCTEUR



**CONTRÔLE DE PROGRESSION
TOUTES SURFACES¹**

**ADAPTIVE
SURFACE RESPONSE**

Technologie exclusive sur ce segment, le contrôle de progression toutes surfaces (ASPC) est un régulateur qui opère à faible vitesse pour aider la XF dans les situations de faible motricité, permettant ainsi au conducteur de se concentrer uniquement sur la trajectoire du véhicule. Une fois ce système activé, les touches du régulateur permettent de définir une vitesse cible entre 3,5 et 30 km/h. Il s'assure ensuite que le véhicule atteigne et conserve cette vitesse tout en exerçant une maîtrise optimale sur la traction.

De série sur toutes les motorisations équipées de transmissions automatiques, la technologie ASPC renforce la confiance du conducteur sur les surfaces glissantes, meubles ou verglacées, les terrains accidentés ainsi que sur les pentes difficilement praticables. Cette technologie facilite la conduite même lorsque les conditions de route sont difficiles. Le système est également doté d'une assistance au démarrage sur chaussée glissante et en côte, ainsi que d'une fonction de contrôle de vitesse en descente, qui gère la vitesse du véhicule sur les pentes abruptes.

Les véhicules à transmission intégrale équipés de la technologie Adaptive Dynamics² et du mode Adaptive Surface Response (AdSR), proposés en option, sont capables de reconnaître différents types de revêtement afin d'exploiter au mieux l'adhérence disponible. Bénéficiant de l'expertise inégalée de Jaguar Land Rover en matière de systèmes de transmission intégrale, le mode AdSR surveille en permanence l'environnement du véhicule et adapte les paramètres du moteur et des freins en conséquence. Une fois activé, le mode AdSR fonctionne quelle que soit la vitesse du véhicule pour vous assister en cas de conditions météo difficiles ou de terrains difficiles.

¹Transmission automatique uniquement.

²De série sur la XF S, non disponible avec le moteur 4 cylindres 2.0L Diesel de 163ch CEE.

Avec tout type de pneus, le système ASPC offre un niveau d'adhérence optimal.

Équiper une XF de pneus hiver ou toutes saisons peut améliorer ses performances sur chaussée glissante.

GRAVIER



NEIGE/VERGLAS

CHAUSSÉE HUMIDE



HBS 991

XE



UNE TRANSMISSION À LA POINTE DE LA TECHNOLOGIE



TRANSMISSION
INTÉGRALE

DYNAMIQUE DE TRANSMISSION
INTELLIGENTE (IDD)

La transmission intégrale de la XF, disponible en option, associe l'agilité et le caractère d'une propulsion (RWD) à la sécurité et au contrôle d'une 4 roues motrices (AWD). En conduite normale, la XF utilise principalement la propulsion pour une excellente tenue de route, des sensations incroyables et un équilibre parfait. Lorsque la route devient plus chaotique ou lorsque le conducteur accélère de manière plus tranchée sur chaussée glissante, le système transmet discrètement la puissance vers l'avant pour que la XF dispose d'une traction optimale, quelles que soient les conditions.

La transmission intégrale de la XF utilise une boîte de transfert à l'arrière de la transmission automatique 8 vitesses pour répartir correctement le couple entre les roues avant et arrière. Conçue pour conférer à la XF le dynamisme qu'on attend d'une Jaguar, la boîte de transfert comporte un embrayage multidisque à commande électro-mécanique doté d'un actionneur qui accumule la pression hydraulique. Grâce à une commande rapide et précise, cette pression génère la force nécessaire dans l'embrayage pour transférer la quantité de couple optimale aux roues avant.

Contrairement aux autres systèmes qui réagissent au patinage des roues, le logiciel Intelligent Driveline Dynamics (IDD) de Jaguar est un programme prédictif qui s'appuie sur les capteurs d'accélération et de direction pour anticiper le patinage des roues. L'IDD coordonne harmonieusement tous ces facteurs et les compare aux réactions du moteur, de la transmission et des systèmes antipatinage pour calculer la traction disponible et répartir correctement le couple avant toute perte d'adhérence. Au démarrage, la XF peut passer de la propulsion à la transmission intégrale en moins de 165 millisecondes, ou en à peine 100 millisecondes lorsqu'elle roule. Vous bénéficiez alors d'une conduite qui associe le caractère de la propulsion aux capacités de la transmission intégrale pour des performances exceptionnelles et une maîtrise du véhicule sur tous les revêtements.

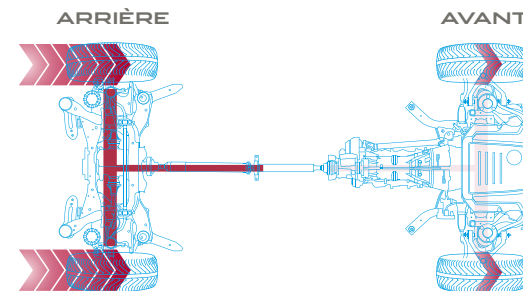

SUR ROUTE SÈCHE

Dans des conditions de conduite normales, le couple est réparti sur les roues arrière, ce qui donne l'agilité et la tenue de route légendaires de Jaguar.

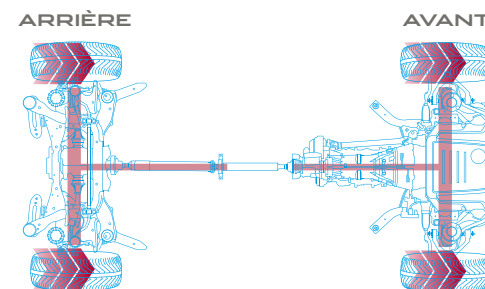

EN CONDITIONS DE FAIBLE ADHÉRENCE

Sur des surfaces glissantes, telles que l'herbe et la neige, le couple peut être réparti entre roues avant et roues arrière, ce qui permet une maîtrise optimale. Dans des conditions extrêmes où seules les roues avant bénéficient d'une adhérence, jusqu'à 100 % du couple moteur est transmis aux roues avant pour une adhérence maximale.



COMMANDE VECTORIELLE DE COUPLE [TORQUE VECTORING]

> MEILLEURE TENUE DE ROUTE DANS LES VIRAGES

La commande vectorielle de couple par freinage de la XF optimise sa tenue de route dans les virages les plus serrés. Cette technologie permet un freinage indépendant sur les roues avant et arrière à l'intérieur de la courbe pour renforcer la stabilité du véhicule dans les virages. Dans la plupart des situations, une force de freinage supérieure est appliquée sur la roue arrière intérieure afin d'optimiser la trajectoire, tandis que la roue intérieure avant est freinée pour plus d'efficacité et de précision. Cela permet de réduire les sous-virages, pour négocier au mieux chaque courbe et assurer une tenue de route parfaitement régulière. La commande de vectorielle de couple (Torque Vectoring) offre une agilité digne des plus grandes sportives et permet au conducteur d'être plus en confiance.

UNE FORCE DE ROTATION
SUPPLÉMENTAIRE EST RÉPARTIE
AUTOUR DE L'AXE DU VÉHICULE

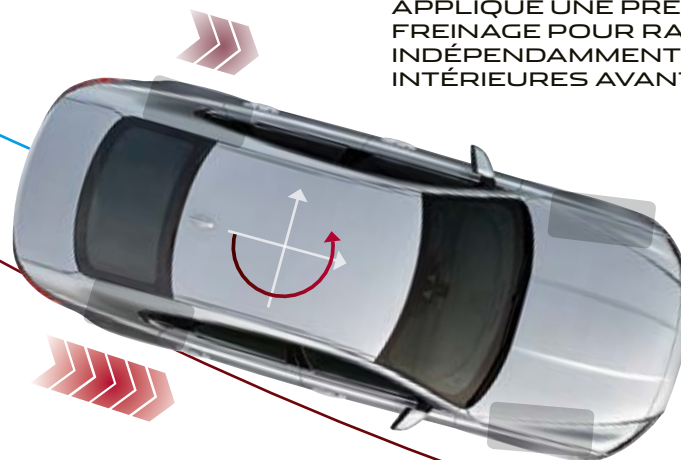

LE SYSTÈME DE COMMANDE
VECTORIELLE DE COUPLE
[TORQUE VECTORING]
APPLIQUE UNE PRESSION DE
FREINAGE POUR RALENTIR
INDÉPENDAMMENT LES ROUES
INTÉRIEURES AVANT ET ARRIÈRE

LA PUISSANCE EST MAINTENUE
POUR QUE LES ROUES
EXTÉRIÈRES CONTINUENT DE
TOURNER À LA MÊME VITESSE

Représentation uniquement schématique.

VÉHICULE ILLUSTRÉ À LA PAGE PRÉCÉDENTE : XF S BERLINE EN YULONG WHITE AVEC OPTIONS
(DISPONIBLE DANS CERTAINS PAYS UNIQUEMENT)



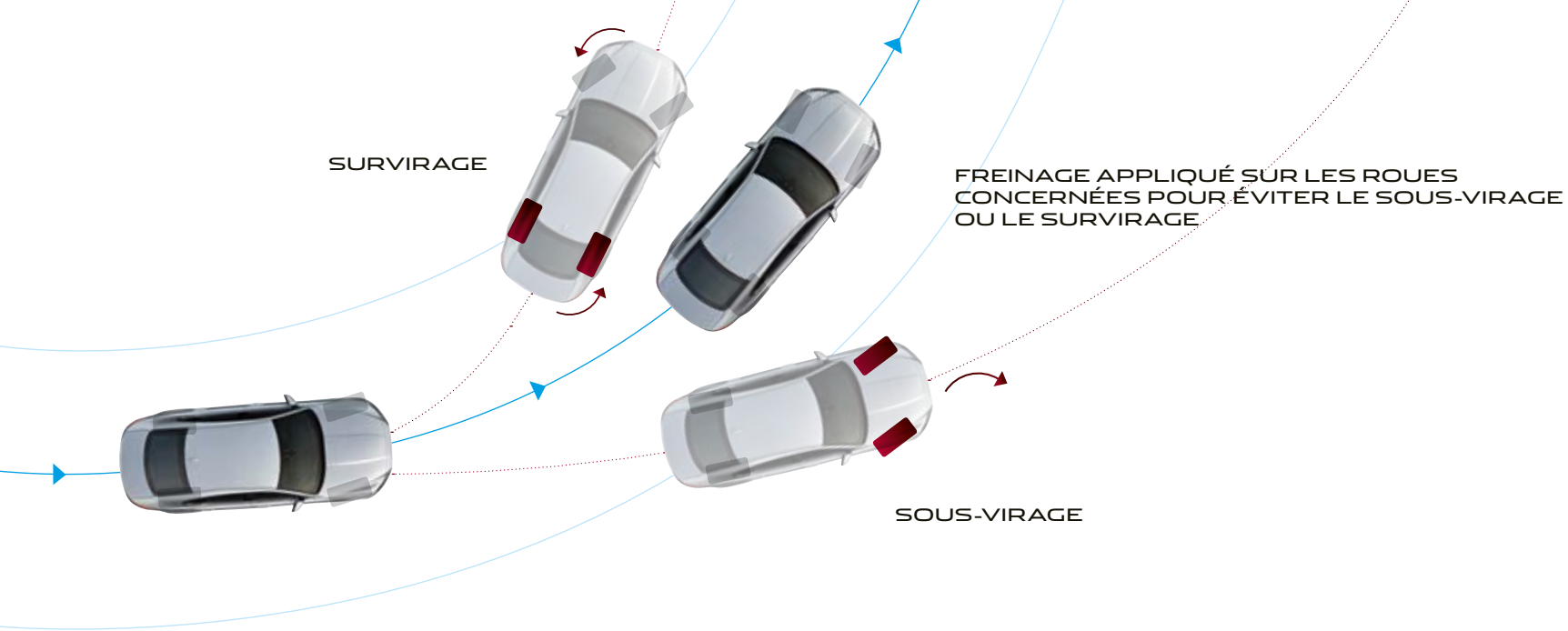

STABILITÉ ET MAÎTRISE

➤ **CONTRÔLE DYNAMIQUE DE LA STABILITÉ**

CONTRÔLE DE FREIN MOTEUR

CONTRÔLE DE STABILITÉ DE L'ATTELAGE

Les systèmes de stabilisation Jaguar maintiennent l'assiette de la XF, que vous conduisiez de façon sportive ou que vous souhaitiez simplement profiter de la sécurité d'une voiture qui reste stable en toutes conditions.

Le contrôle dynamique de la stabilité (DSC) surveille le comportement dynamique de la XF et intervient afin d'optimiser la stabilité du véhicule et l'adhérence disponible. Le DSC réduit le couple moteur et applique un freinage aux roues appropriées pour corriger la trajectoire de la voiture en compensant le sous-virage ou le survirage. Le système DSC de la XF améliore le contrôle du sous-virage pour réduire la vitesse et retrouver plus efficacement la maîtrise du véhicule.

Le contrôle de frein moteur (EDC) réduit le risque d'un blocage des roues en cas de freinage moteur puissant sur terrain glissant, en augmentant brièvement le couple sur les roues concernées.

L'assistance à la stabilité de l'attelage (TSA) assure une meilleure stabilité en cas de remorquage. Lorsque le système détecte une oscillation dangereuse de la remorque, il contribue à rétablir la stabilité de l'attelage en diminuant progressivement la puissance du moteur et en exerçant un freinage individuel de chaque côté du véhicule, réduisant ainsi la vitesse de la XF.

Représentation uniquement schématique.

VÉHICULE ILLUSTRÉ À LA PAGE PRÉCÉDENTE : XF S BERLINE EN YULONG WHITE AVEC OPTIONS (DISPONIBLE DANS CERTAINS PAYS UNIQUEMENT)



HOME 2:56 PM

Navigation Arlington Avenue Leamington Spa 65km 4:55 PM	Media Bluetooth audio Young Before Your Time Corvidae	Phone My iPhone
--	--	--------------------

21.5 16.5

SYNC WIPER TRIP RESET AUTO

MAX WIPER MAX A/C A/C

START/STOP ENGINE

P R N D S

DRIVE MODE SELECTOR

TECHNOLOGIE INFODIVERTISSEMENT

Chaque XF est équipée de notre système d'infodivertissement Touch Pro, qui fournit une multitude d'informations et de divertissements. Il offre aux occupants des technologies intégrées intuitives et sophistiquées pour profiter pleinement du trajet.



TOUCH PRO 10"

L'écran tactile installé de série au cœur de la console centrale prend en charge une variété de contrôles tactiles (glisser, pincer-étirer, etc.) et offre notre meilleure qualité de divertissement audiovisuel. Pour améliorer votre expérience à bord, Touch Pro offre des pages d'accueil personnalisables, une réactivité exceptionnelle et un système de commande vocale. Grâce au panneau latéral interactif, le multi-tâches devient un jeu d'enfant. Touch Pro peut être amélioré en ajoutant le pack de connectivité Connect Pro¹.



TABLEAU DE BORD VIRTUEL

Le tableau de bord virtuel² avec écran haute définition de 12,3", disponible en option, peut recevoir et projeter de nombreuses informations relatives à la conduite, au système multimédia et à la sécurité active, comme la navigation, le téléphone et les médias. Grâce à son processeur et son écran haute résolution, il garantit un rendu visuel précis et fluide. L'option Navigation Pro³ affiche une carte de navigation 3D en plein écran pour vous aider à mieux trouver votre chemin.



AFFICHAGE TÊTE HAUTE

Pour vous éviter toute distraction et pour que vous gardiez toujours les yeux sur la route, l'affichage tête haute⁴, disponible en option, vous présente les informations clés du véhicule, comme votre vitesse, le rapport engagé et les instructions de navigation sur le pare-brise. Il projette des graphismes en couleurs et en haute résolution, pour afficher clairement toutes les informations dont vous avez besoin. Il peut afficher les informations importantes provenant de l'écran tactile Touch Pro et de votre téléphone. La fonction peut être activée et désactivée selon les préférences du conducteur.

¹Nécessite Navigation Pro.

²Nécessite Navigation Pro et Connect Pro.

³Nécessite le Pack Connect Pro.

⁴Nécessite l'option pare-brise athermique.

L'application Remote inclut des services à abonnement pouvant être prolongés après la période initiale indiquée par votre concessionnaire Jaguar. Les fonctions et options InControl ainsi que leur disponibilité dépendent des pays. Contactez votre concessionnaire Jaguar pour connaître les disponibilités et l'ensemble des conditions dans votre pays. Les informations et images présentées en rapport avec la technologie InControl, y compris les écrans ou les séquences, sont soumises à des mises à jour logicielles, au contrôle de version et à d'autres modifications visuelles/système selon les options sélectionnées. La connectivité du réseau de téléphonie mobile ne peut être garantie dans toutes les régions. Certaines fonctionnalités nécessitent une carte SIM avec un forfait adapté. InControl Apps et Remote App doivent être téléchargées sur l'Apple/Play Store. Les fonctionnalités embarquées ne doivent être utilisées par le conducteur que lorsque cela ne présente aucun danger. Le conducteur doit avoir en permanence la maîtrise totale de son véhicule.

CONNECTIVITÉ

InControl réunit des équipements de série ou en option pour vous connecter à votre véhicule et au monde entier, en toute sécurité. Faites votre choix parmi une large gamme de packs et d'options. Grâce à une sélection d'applications, certaines fonctions de votre Jaguar restent accessibles, même lorsque vous n'êtes pas dans votre voiture. L'expérience Jaguar est plus plaisante que jamais.

ÉQUIPEMENTS DE SÉRIE

CONTRÔLE MULTIPOINT

Le contrôle multipoint vous permet de manipuler et d'interagir simplement et rapidement avec les informations affichées. L'écran tactile réagit de la même manière que celui d'un smartphone ou d'une tablette, vous pouvez ainsi utiliser une variété de mouvements tactiles (glisser, pincer, etc.).

PAGE D'ACCUEIL PERSONNALISÉE

Vous pouvez choisir vous-même votre page d'accueil. Plus de 60 raccourcis et widgets vous permettent de personnaliser votre système selon les fonctions que vous utilisez le plus.

PANNEAU LATÉRAL INTERACTIF

Les différents panneaux latéraux favorisent le multi-tâches. Par exemple, votre écran principal peut servir à la navigation, tandis que le panneau latéral comprend les commandes téléphoniques. Il vous suffit de balayer l'écran vers le haut et le bas pour passer d'un panneau à l'autre.

MULTIMÉDIA

L'écran tactile vous donne accès à diverses fonctions multimédia. Connectez votre appareil pour voir votre playlist s'afficher par artiste, album et genre.

INTERFACE TÉLÉPHONIQUE AMÉLIORÉE

Pour plus de confort et de sécurité, vous pouvez appeler vos contacts d'une simple pression du doigt, via la page d'accueil personnalisable. D'autres fonctions, comme l'accès direct à la messagerie vocale, la téléconférence et l'intégration à la page d'accueil, sont également disponibles.

SYSTÈME DE RECONNAISSANCE VOCALE

La XF est dotée d'un système intelligent de reconnaissance vocale qui vous permet d'effectuer des tâches sans quitter la route des yeux. Par exemple, « Régler sur 97.9 » ou « Appeler maison ».

L'application Remote inclut des services à abonnement pouvant être prolongés après la période initiale indiquée par votre concessionnaire Jaguar. Les fonctions et options InControl ainsi que leur disponibilité dépendent des pays. Contactez votre concessionnaire Jaguar pour connaître les disponibilités et l'ensemble des conditions dans votre pays. Les informations et images présentées en rapport avec la technologie InControl, y compris les écrans ou les séquences, sont soumises à des mises à jour logicielles, au contrôle de version et à d'autres modifications visuelles/ système selon les options sélectionnées. La connectivité du réseau de téléphonie mobile ne peut être garantie dans toutes les régions. Certaines fonctionnalités nécessitent une carte SIM avec un forfait adapté. InControl Apps et Remote App doivent être téléchargées sur l'Apple/Play Store. Les fonctionnalités embarquées ne doivent être utilisées par le conducteur que lorsque cela ne présente aucun danger. Le conducteur doit avoir en permanence la maîtrise totale de son véhicule.



PROTECT

Assistance Jaguar Optimisée¹ – en cas de panne, vous pouvez appeler directement l'équipe Jaguar Assistance en appuyant sur le bouton situé sur la console du pavillon ou à partir de l'écran de l'application pour smartphone Jaguar Remote.

Appel d'urgence SOS – en cas d'incident plus grave, la fonction Appel d'urgence SOS vous connecte automatiquement avec l'équipe d'intervention d'urgence qui prévient les secours et les envoie là où vous vous trouvez. Pour garantir votre tranquillité d'esprit, ce service est disponible pendant les dix années suivant la date d'immatriculation.

Remote – l'application pour smartphone Remote fournit des informations sur votre véhicule et vous permet d'interagir avec lui à distance. Compatible avec la plupart des smartphones, Android Wear™ ou l'Apple Watch®, ce service comprend :

- **Suivi de trajet** – cette fonction enregistre l'historique de vos trajets, y compris vos statistiques d'itinéraire et de kilométrage. Ces informations peuvent ensuite être exportées et envoyées par e-mail, pour générer des notes de frais, et peuvent être importées dans une feuille de calcul.
- **Vérification de l'état du véhicule** – cette fonction permet de vérifier le niveau de carburant et l'autonomie restante, l'état des portes et des vitres et l'état du système de verrouillage. Vous pouvez également visualiser le dernier emplacement de stationnement du véhicule et retrouver votre chemin jusqu'à la voiture grâce à un guidage piéton.

PACK SMARTPHONE²

Le Pack Smartphone partage le même écran que le système d'infodivertissement InControl de la XF pour vous permettre de rester connecté à votre smartphone pendant que vous conduisez.

Android Auto™ a été conçu dans une optique de sécurité. Son interface simple et intuitive permet de limiter les distractions afin que vous puissiez rester concentré sur la route. Il vous suffit de connecter votre smartphone Android à une prise USB et de contrôler les applications compatibles sur l'écran tactile embarqué.

Apple CarPlay® est également conçu pour une sécurité accrue, permettant l'utilisation d'applications tout en s'assurant que le conducteur reste concentré sur la route. Connectez votre smartphone Apple à votre voiture pour utiliser des applications compatibles telles que des cartes, des messages et de la musique via l'écran tactile.

¹Assistance Jaguar Optimisée est un service à abonnement pouvant être prolongés après la période initiale indiquée par votre concessionnaire Jaguar.

²Les fonctionnalités incluses dans le pack Smartphone peuvent varier selon les pays.

ÉQUIPEMENTS EN OPTION

NAVIGATION PRO¹

Navigation Pro vous permet d'enregistrer vos destinations favorites, d'explorer les cartes de manière simple par des gestes de type glisser, pincer et étirer, et d'afficher les éléments graphiques sur la carte en 2D et en 3D avec une netteté exceptionnelle. Avec le pack Connect Pro, le système Navigation Pro est encore plus performant.

PACK CONNECT PRO²

Connect Pro comprend les fonctionnalités suivantes : InControl Apps, l'application Remote Premium, un Wi-Fi Hotspot 4G, Pro Services et la navigation connectée. Conçu pour vous procurer une expérience optimale à l'intérieur mais aussi à l'extérieur de votre voiture, ce pack vous offre, ainsi qu'à vos passagers, la garantie d'un trajet agréable, tout en restant connecté avec le monde extérieur.

INCONTROL APPS

La technologie Jaguar InControl Apps vous permet de contrôler les applications de votre smartphone Android™ ou Apple spécifiquement optimisées pour votre véhicule depuis l'écran tactile, notamment les contacts, le calendrier et le lecteur de musique, via un câble USB. Vous pouvez aussi télécharger des applications tierces pour avoir accès à une large gamme de services.

- **Spotify³** – grâce à cette application parfaitement intégrée, accédez à plus de 30 millions de titres disponibles sur Spotify. Grâce aux mêmes fonctionnalités intuitives que l'application pour smartphone Spotify, vous pouvez parcourir les chansons, stations et recommandations, créer des listes de lecture et accéder à votre musique en mode hors ligne. Il vous suffit de vous connecter à votre compte Spotify Free ou Spotify Premium.
- **Tile⁴** – cette application vous aide à retrouver des objets égarés ou mal rangés en l'espace de quelques secondes. Attachez un mini-tracker Bluetooth Tile à vos clés, votre portefeuille ou votre sac. L'application Tile, facile à utiliser, vous aidera alors à retrouver ces objets si vous les avez égarés. L'application est accessible à tout moment via l'écran tactile du véhicule, ce qui vous permet de vérifier que vous avez tout ce dont vous avez besoin avant de prendre la route.

REMOTE PREMIUM

Remote Premium offre les améliorations suivantes sur l'application pour smartphone Remote :

- **Signal sonore et clignotant** – cette fonction active les feux de détresse de votre Jaguar, allume les feux de croisement et émet une alarme sonore pour vous aider à localiser votre véhicule dans un parking bondé.

- **Verrouillage/déverrouillage à distance** – vous pouvez verrouiller ou déverrouiller les portes du véhicule à distance d'une simple pression sur un bouton. Il vous suffit d'appuyer sur le bouton « verrouillage » de l'application pour smartphone Remote pour activer le verrouillage simple des portes et l'alarme, rabattre les rétroviseurs extérieurs⁵ et remonter les vitres. Appuyez sur le bouton « déverrouillage » pour déployer les rétroviseurs extérieurs, activer les feux de croisement et pour que les feux de détresse clignotent deux fois.

WI-FI 4G

Le Wi-Fi Hotspot 4G fournit un accès Internet à l'intérieur du véhicule pour y connecter simultanément jusqu'à huit appareils sans fil. Les passagers peuvent ainsi profiter de la connexion sans fil du véhicule pour surfer sur le Web, travailler, utiliser les réseaux sociaux et se divertir tout au long du trajet.

PRO SERVICES

- **Info-traffic en temps réel** – s'appuie sur les données du trafic en direct pour vous donner un tableau très précis de la circulation sur votre itinéraire.
- **Recherche simplifiée** – où que vous soyez, vous pouvez chercher des sites intéressants dans les alentours. Le système vous permet d'accéder en ligne à des informations avisées sur votre destination, à des conseils et idées touristiques, ainsi qu'à des avis de voyageurs ayant visité la région.
- **Planification d'itinéraires et navigation porte-à-porte** – avant de prendre la route, utilisez l'application Route Planner ou le portail en ligne pour rechercher et enregistrer des lieux, ou pour définir votre destination. L'application utilise le Cloud pour envoyer votre destination automatiquement à l'écran de navigation de votre véhicule. Une fois stationné, l'application Route Planner vous guide jusqu'à votre destination – une véritable expérience porte-à-porte incluant les options de transport public.
- **Vue par satellite** – lorsque vous voulez avoir une vue globale des alentours, passez simplement à la vue par satellite.
- **Partage de l'heure d'arrivée prévue** – vous pouvez communiquer votre heure d'arrivée prévue aux contacts de votre choix ; ils sauront ainsi avec précision à quel moment vous devez arriver, selon les calculs du système de navigation. Si vous prenez du retard, la fonction de partage de l'heure d'arrivée prévue peut leur envoyer des mises à jour automatiques par SMS ou e-mail sans aucune action nécessaire de votre part.

L'application Remote inclut des services à abonnement pouvant être prolongés après la période initiale indiquée par votre concessionnaire Jaguar. Les fonctions et options InControl ainsi que leur disponibilité dépendent des pays. Contactez votre concessionnaire Jaguar pour connaître les disponibilités et l'ensemble des conditions dans votre pays. Les informations et images présentées en rapport avec la technologie InControl, y compris les écrans ou les séquences, sont soumises à des mises à jour logicielles, au contrôle de version et à d'autres modifications visuelles/système selon les options sélectionnées. La connectivité du réseau de téléphonie mobile ne peut être garantie dans toutes les régions. Certaines fonctionnalités nécessitent une carte SIM avec un forfait adapté. InControl Apps et Remote App doivent être téléchargées sur l'Apple/Play Store. Les fonctionnalités embarquées ne doivent être utilisées par le conducteur que lorsque cela ne présente aucun danger. Le conducteur doit avoir en permanence la maîtrise totale de son véhicule.

- **Mode Trajet quotidien** – avec le mode Trajet quotidien, le système apprend vos déplacements réguliers et vous indique automatiquement la durée prévue du trajet en fonction des données de circulation historiques et dynamiques, sans que vous ayez besoin de saisir une destination. Le système mémorise les itinéraires que vous empruntez pour chaque destination et vous conseille le plus rapide. La fonction peut être activée et désactivée selon les préférences du conducteur.
- **Service de stationnement** – quand vous approchez de votre destination, vous pouvez voir les places de stationnement disponibles. Il vous suffit de sélectionner à l'écran le parking de votre choix pour que le système de navigation mette à jour la destination en vous y menant directement.
- **Guidage en ligne** – quand vous êtes sur la route, le système surveille les conditions de circulation en direct et tient compte des schémas habituels de trafic à cette heure de la journée pour vous faire prendre l'itinéraire optimal.
- **Prix du carburant** – lorsque vous voulez faire le plein, le service Prix du carburant ne trouve pas seulement les stations-services qui se trouvent sur votre itinéraire, il vous permet également de comparer les prix afin de vous faire faire des économies.
- **Médias en ligne** – Cette fonctionnalité vous permet de regrouper un grand nombre de fournisseurs de contenus que vous pouvez personnaliser, comme Deezer et TuneIn, pour vous donner accès à plus de 40 millions de morceaux de musique et quatre millions de programmes et podcasts à la demande. Pour la première fois, il est possible de diffuser ces contenus directement à partir du véhicule sans utiliser de smartphone, afin de vous garantir une expérience homogène et intégrée.

SECURE TRACKER⁶

Utilise une technologie de localisation pour vous alerter de toute tentative de vol et signale l'emplacement de votre véhicule aux services d'intervention pour une récupération rapide. Comprend la souscription au service pour la durée de la garantie.

¹Nécessite le pack Connect Pro.

²Nécessite Navigation Pro.

³Veuillez vérifier la disponibilité sur l'App Store et Google Play.

⁴Le tracker Bluetooth Tile doit être acheté séparément. 2016 Tile Inc. et le logo Tile sont des marques déposées de Tile, Inc.

⁵Sur les modèles équipés de rétroviseurs rabattables électriquement.

⁶Secure Tracker requiert un abonnement supplémentaire après la période initiale indiquée par votre concessionnaire Jaguar.



SYSTÈME AUDIO

L'habitacle de votre XF est le lieu idéal pour écouter de la musique. La Jaguar XF propose en option trois systèmes audio différents pour donner vie à votre musique :



RÉGLAGE DU SON

Une excellente acoustique grâce aux huit haut-parleurs.

SYSTÈME AUDIO MERIDIAN™*

La disposition intelligente des 10 haut-parleurs avec un caisson de basse bicanal garantit une définition audio exceptionnelle, avec des aigus cristallins et des basses profondes.

SYSTÈME AUDIO MERIDIAN SURROUND*

Un rendu audio ample et clair digne d'une salle de concert avec la configuration des 16 haut-parleurs avant, latéraux et arrière et du caisson de basses bicanal qui fonctionnent à l'unisson grâce à la technologie Trifield™. Exclusivité Meridian, Trifield fusionne parfaitement les canaux centraux et surround avec les canaux de gauche et de droite pour offrir une expérience sonore optimale à chaque passager.

RADIO NUMÉRIQUE DAB*







La technologie radio DAB en option offre une qualité sonore améliorée, un large choix de stations et des indications textuelles en temps réel sur la station, le programme et la chanson que vous écoutez.

*Équipement en option.

Image représentative du système audio Meridian Surround.

MERIDIAN™

Fondé en 1977 dans le Cambridgeshire, en Angleterre, Meridian est le partenaire de Jaguar pour les systèmes audio de ses véhicules. Cette entreprise est à l'origine de nombreuses innovations, notamment les haut-parleurs actifs et le premier processeur à son surround numérique du monde. La technologie audio de Meridian a contribué à faire de la Jaguar XF un superbe espace en termes d'acoustique. La technologie de correction d'habitacle de Meridian a été utilisée pour analyser la forme de l'habitacle, ainsi que ses caractéristiques acoustiques et de résonance, afin d'éliminer tous les bruits indésirables. Cet algorithme vous permet d'entendre le rythme, la puissance et la précision de n'importe quel morceau exactement comme l'artiste le souhaitait. Tous les occupants du véhicule bénéficient d'une qualité audio exceptionnelle en toutes circonstances.

	TECHNOLOGIE MERIDIAN UNIQUE	HAUT-PARLEURS + CAISSON DE BASSES	WATTS
RÉGLAGE DU SON	n/d	8	180
SYSTÈME AUDIO MERIDIAN™	  	10+1	380
SYSTÈME AUDIO MERIDIAN™ SURROUND	   	16+1	825



TRAITEMENT NUMÉRIQUE DU SIGNAL

Permet à tous les éléments du système audio de fonctionner à l'unisson, pour vous offrir des performances qui nécessiteraient normalement des haut-parleurs nettement plus grands.



CORRECTION D'HABITACLE MERIDIAN

Le puissant algorithme de correction d'habitacle Meridian adapte l'expérience sonore aux propriétés acoustiques spécifiques de l'habitacle de la XF.



TECHNOLOGIE « DIGITAL DITHER SHAPING » DE MERIDIAN

Pour préserver la qualité des enregistrements musicaux, ces derniers sont convertis dans un format numérique commun. La technologie « Digital Dither Shaping » de Meridian fait en sorte que la conversion des signaux numériques se fasse de manière fluide et transparente, pour conserver les moindres détails de vos musiques préférées. Résultat : une conversion musicale authentique, qui reproduit les émotions de l'enregistrement original.



TRIFIELD™

Exclusivité Meridian, la technologie Trifield fusionne parfaitement les canaux centraux et surround avec les canaux de gauche et de droite pour offrir une expérience sonore optimale à tous les occupants, comme s'ils assistaient à un concert.

SÉCURITÉ

SYSTÈME D'ASSISTANCE DU CONDUCTEUR

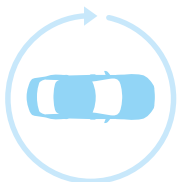

CAMÉRAS PANORAMIQUES À 360°

Le système de caméras panoramiques 360° utilise quatre caméras numériques discrètement installées sur le pourtour du véhicule pour afficher sur l'écran tactile une vue à 360°. Grâce à la possibilité d'afficher plusieurs vues différentes simultanément, cette fonction facilite de nombreuses manœuvres : stationnement en créneau, entrée et sortie d'endroits exigus et engagement sur intersections.



CAMÉRA DE RECU

La caméra de recul offre une meilleure visibilité en marche arrière. Des lignes statiques représentant le périmètre extérieur du véhicule et sa trajectoire prévue se superposent à l'image de vue arrière affichée sur l'écran tactile.

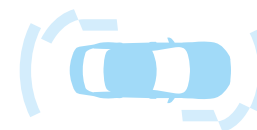

AIDE AU STATIONNEMENT À 360°

L'aide au stationnement à 360° a recours à des capteurs ultrason sur l'avant, l'arrière et les côtés du véhicule pour vous signaler les objets qui sont à proximité lorsque vous entrez ou sortez d'un stationnement.



FREINAGE D'URGENCE AUTONOME

Si un risque de collision frontale est détecté, la XF déclenche un signal sonore. Des avertisseurs visuels s'allument ensuite. En l'absence de réaction du conducteur, le système utilise lui-même les freins afin d'atténuer la force de l'impact éventuel.



DÉTECTEURS D'OBSTACLES AVANT ET ARRIÈRE

Les détecteurs d'obstacles avant et arrière vous aident à manœuvrer plus facilement. Des capteurs situés sur les pare-chocs avant et arrière s'activent lorsque vous enclenchez la marche arrière ou lorsque vous choisissez une activation manuelle. Pendant la manœuvre de stationnement, l'écran tactile et le retour audio vous indiquent à quelle distance vous vous trouvez des obstacles.

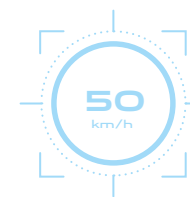

RÉGULATEUR DE VITESSE INTELLIGENT AVEC LECTURE DES PANNEAUX DE SIGNALISATION

La technologie de reconnaissance des panneaux de signalisation détecte les limitations de vitesse fixes et variables et les interdictions de dépassement grâce à la caméra orientée vers l'avant, puis les indique au conducteur. Le régulateur de vitesse intelligent utilise les informations collectées pour maintenir la vitesse de la XF sous la limite autorisée. En l'absence de panneaux, le régulateur de vitesse intelligent peut aussi utiliser les données cartographiques du système de navigation en option.

Les fonctionnalités embarquées ne doivent être utilisées par le conducteur que lorsque cela ne présente aucun danger. Le conducteur doit avoir en permanence la maîtrise totale de son véhicule. Pour en savoir plus sur la disponibilité de ces fonctionnalités, reportez-vous à la page 67 ou configurez votre véhicule sur jaguar.fr



SYSTÈME DE SURVEILLANCE DES ANGLES MORTS ET DÉTECTION DU TRAFIC EN MARCHÉ ARRIÈRE

Le Système de surveillance des angles morts avec assistance active peut vous aider à éviter les collisions. Si votre véhicule détecte un autre véhicule dans votre angle mort alors que vous amorcez un changement de voie, un petit témoin s'allume dans le rétroviseur extérieur correspondant. Une correction de la direction est également appliquée au volant pour vous encourager à éloigner votre véhicule de celui en approche. La détection du trafic en marche arrière est particulièrement utile lorsque vous reculez pour sortir d'une place de stationnement. Le système vous avertit lorsque des véhicules, des piétons ou d'autres dangers se trouvent à proximité de votre véhicule, d'un côté comme de l'autre. Il déclenche des signaux sonores et visuels pour vous prévenir de la présence d'obstacles même si vous ne les voyez pas.



SYSTÈME DE DÉTECTION DE PIÉTONS

Permet de protéger aussi bien les personnes à l'extérieur qu'à l'intérieur de votre voiture. Si la voiture entre en contact avec un piéton, notre PCS (Système de détection de piétons) est conçu pour amener le capot à se soulever automatiquement afin d'amortir l'impact.

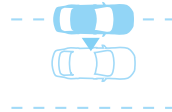

ASSISTANCE DE MAINTIEN DE FILE ET DÉTECTION DE SOMNOLENCE DU CONDUCTEUR

L'Assistance de maintien de file détecte lorsque vous vous déportez involontairement de votre voie et corrige votre direction pour vous inciter à redresser la trajectoire du véhicule. Le contrôle de la vigilance du conducteur identifie les premiers signes de somnolence et vous recommande de faire une pause.

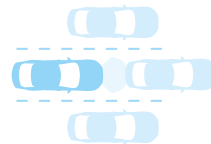

RÉGULATEUR DE VITESSE ADAPTATIF AVEC ASSISTANCE EMBOUTEILLAGE

Le régulateur de vitesse adaptatif utilise une technologie radar pour adapter automatiquement la vitesse et garder une distance de sécurité constante avec le véhicule qui vous précède. La XF reprend la vitesse prédéfinie dès que la route se libère. Si le véhicule qui précède la XF s'arrête complètement, la fonction Assistance Embouteillage freine et immobilise le véhicule en douceur. Dès que le trafic reprend, il suffit d'effleurer l'accélérateur pour que la XF redémarre et suive le véhicule devant.

PERSONNALISATION PERSONNALISEZ VOTRE XF

 Configurez votre véhicule sur jaguar.fr



CHOISISSEZ VOTRE MOTORISATION

Page 54

Choisissez le moteur adapté à votre style de conduite parmi une sélection de motorisations essence ou Diesel puissantes et performantes.

CHOISISSEZ VOTRE MODÈLE ET VOS OPTIONS

Page 62

Comparez les nombreuses fonctionnalités proposées de série sur les modèles XF.

CHOISISSEZ VOTRE COLORIS

Page 70

Exprimez votre personnalité avec une superbe palette de coloris extérieurs.

CHOISISSEZ VOS JANTES

Page 72

Ajoutez la touche finale qui viendra parfaire l'esthétique extérieure de votre nouvelle XF avec des jantes alliage au design original.

CHOISISSEZ VOTRE INTÉRIEUR

Page 74

Notre large gamme de matériaux, cuirs, boiseries et finitions haut de gamme saura s'accorder à vos goûts.

CHOISISSEZ VOS ACCESSOIRES JAGUAR GEAR

Page 88

Pour une personnalisation encore plus pointue, les accessoires officiels de la XF disponibles auprès de votre concessionnaire Jaguar apporteront style, fonctionnalité et polyvalence à votre véhicule.

1 CHOISISSEZ VOTRE MOTORISATION

 Configurez votre véhicule sur jaguar.fr

➤ MOTEURS DIESEL

2.0L TURBO E-PERFORMANCE

XF BERLINE	XF SPORTBRAKE
PUISSANCE MAXIMALE 163CH CEE	PUISSANCE MAXIMALE 163CH CEE
COUPLE MAXIMAL 380 Nm	COUPLE MAXIMAL 380 Nm
ACCÉLÉRATION 0-100 km/h Propulsion manuelle 9,8 s propulsion automatique 9,1 s	ACCÉLÉRATION 0-100 km/h Propulsion manuelle 10 s propulsion automatique 9,3 s
VITESSE MAXIMALE Propulsion manuelle 229 km/h propulsion automatique 227 km/h	VITESSE MAXIMALE Propulsion manuelle / propulsion automatique 219 km/h
PURE, PRESTIGE, R-SPORT	PURE, PRESTIGE, R-SPORT

2.0L TURBO

XF BERLINE	XF SPORTBRAKE
PUISSANCE MAXIMALE 180CH CEE	PUISSANCE MAXIMALE 180CH CEE
COUPLE MAXIMAL 430 Nm	COUPLE MAXIMAL 430 Nm
ACCÉLÉRATION 0-100 km/h Propulsion manuelle 9,2 s propulsion automatique 8,4 s transmission intégrale automatique 8,5 s	ACCÉLÉRATION 0-100 km/h Propulsion automatique 8,5 s transmission intégrale automatique 8,6 s
VITESSE MAXIMALE Propulsion manuelle 230 km/h propulsion automatique 229 km/h transmission intégrale automatique 222 km/h	VITESSE MAXIMALE Propulsion automatique 221 km/h transmission intégrale automatique 219 km/h
PURE*, PRESTIGE, PORTFOLIO, R-SPORT, CHEQUERED FLAG	PURE*, PRESTIGE, PORTFOLIO, R-SPORT, CHEQUERED FLAG

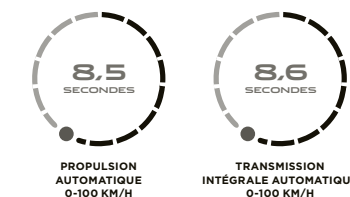
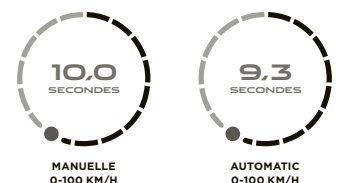
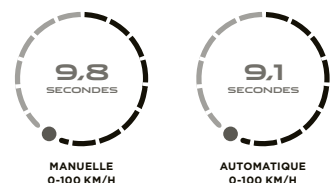

*La finition Pure n'est pas disponible avec la transmission intégrale automatique.

Veuillez vous référer aux Spécifications techniques ci-jointes pour plus d'informations sur la transmission, les performances du moteur et la consommation.

2.0L

À DOUBLE TURBOCOMPRESSEUR

XF BERLINE

PUISSANCE MAXIMALE 240CH CEE

COUPLE MAXIMAL 500 Nm

ACCÉLÉRATION 0/100 km/h
Transmission intégrale automatique 6,9 s

VITESSE MAXIMALE
Transmission intégrale automatique
246 km/h

PRESTIGE, PORTFOLIO,
R-SPORT, CHEQUERED FLAG

XF SPORTBRAKE

PUISSANCE MAXIMALE 240CH CEE

COUPLE MAXIMAL 500 Nm

ACCÉLÉRATION 0-100 km/h
Transmission intégrale automatique 7 s

VITESSE MAXIMALE
Transmission intégrale automatique
241 km/h

PRESTIGE, PORTFOLIO,
R-SPORT, CHEQUERED FLAG

V6 3.0L

6 CYLINDRES À DOUBLE TURBOCOMPRESSEUR

XF BERLINE

PUISSANCE MAXIMALE 300CH CEE

COUPLE MAXIMAL 700 Nm

ACCÉLÉRATION 0-100 km/h
Propulsion automatique 6,4 s

VITESSE MAXIMALE
Propulsion automatique
250 km/h

PRESTIGE, PORTFOLIO,
R-SPORT, CHEQUERED FLAG, S

XF SPORTBRAKE

PUISSANCE MAXIMALE 300CH CEE

COUPLE MAXIMAL 700 Nm

ACCÉLÉRATION 0-100 km/h
Propulsion automatique 6,6 s

VITESSE MAXIMALE
Propulsion automatique
250 km/h

PORTFOLIO, S



TRANSMISSION
INTÉGRALE AUTOMATIQUE
0-100 KM/H



TRANSMISSION
INTÉGRALE AUTOMATIQUE
VITESSE MAXIMALE KM/H



TRANSMISSION
INTÉGRALE AUTOMATIQUE
0-100 KM/H



TRANSMISSION
INTÉGRALE AUTOMATIQUE
VITESSE MAXIMALE KM/H



PROPULSION
AUTOMATIQUE
0-100 KM/H



PROPULSION
AUTOMATIQUE
VITESSE MAXIMALE KM/H



PROPULSION
AUTOMATIQUE
0-100 KM/H



PROPULSION
AUTOMATIQUE
VITESSE MAXIMALE KM/H

1 CHOISISSEZ VOTRE MOTORISATION

 Configurez votre véhicule sur jaguar.fr

> MOTEURS ESSENCE

2.0L TURBO

XF BERLINE

PUISSANCE MAXIMALE 250CH CEE
COUPLE MAXIMAL 365 Nm
ACCÉLÉRATION 0-100 km/h Propulsion automatique 6,7 s
VITESSE MAXIMALE Propulsion automatique 244 km/h
PURE, PRESTIGE, PORTFOLIO, R-SPORT, CHEQUERED FLAG

XF SPORTBRAKE

PUISSANCE MAXIMALE 250CH CEE
COUPLE MAXIMAL 365 Nm
ACCÉLÉRATION 0-100 km/h Propulsion automatique 6,9 s
VITESSE MAXIMALE Propulsion automatique 241 km/h
PURE, PRESTIGE, PORTFOLIO, R-SPORT, CHEQUERED FLAG

2.0L TURBO

XF BERLINE

PUISSANCE MAXIMALE 300CH CEE
COUPLE MAXIMAL 400 Nm
ACCÉLÉRATION 0-100 km/h Transmission intégrale automatique 5,9 s
VITESSE MAXIMALE Transmission intégrale automatique 250 km/h
PURE, PRESTIGE, PORTFOLIO, R-SPORT, CHEQUERED FLAG

XF SPORTBRAKE

PUISSANCE MAXIMALE 300CH CEE
COUPLE MAXIMAL 400 Nm
ACCÉLÉRATION 0-100 km/h Transmission intégrale automatique 6 s
VITESSE MAXIMALE Transmission intégrale automatique 250 km/h
PRESTIGE, PORTFOLIO, R-SPORT, CHEQUERED FLAG



PROPULSION AUTOMATIQUE
0-100 KM/H



PROPULSION AUTOMATIQUE
0-100 KM/H



TRANSMISSION INTÉGRALE AUTOMATIQUE
0-100 KM/H



TRANSMISSION INTÉGRALE AUTOMATIQUE
0-100 KM/H



PROPULSION AUTOMATIQUE
VITESSE MAXIMALE KM/H



PROPULSION AUTOMATIQUE
VITESSE MAXIMALE KM/H



TRANSMISSION INTÉGRALE AUTOMATIQUE
VITESSE MAXIMALE KM/H



TRANSMISSION INTÉGRALE AUTOMATIQUE
VITESSE MAXIMALE KM/H

Veuillez vous référer aux Spécifications techniques ci-jointes pour plus d'informations sur la transmission, les performances du moteur et la consommation.

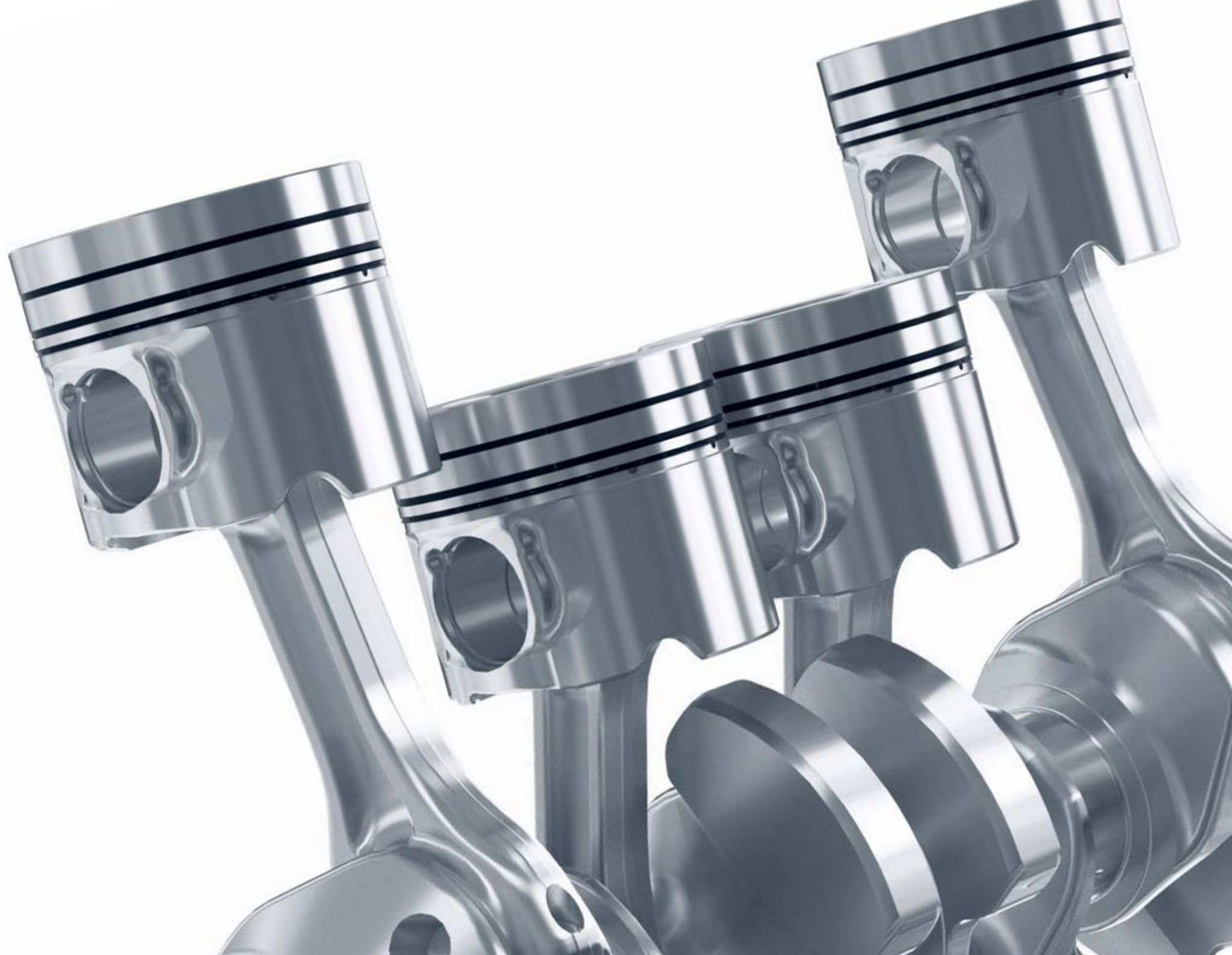



NOUVELLE XF CHEQUERED FLAG BERLINE ET SPORTBRAKE

La Chequered Flag allie tout le style, l'élégance et le luxe de la XF pour rendre hommage à la tradition légendaire de Jaguar. Reprenant le design affirmé de la R-Sport, les ouïes latérales Gloss Black sont dotées de badges exclusifs et les pare-chocs « S » confèrent à la XF une allure déterminée. Les jantes exclusives et la finition extérieure Black Pack renforcent son charme. La XF est raffinée et contemporaine, mais elle a également la course dans le sang. Glissez-vous à l'intérieur de l'habitacle élégant de la R-Sport, emparez-vous du volant en cuir pleine fleur et profitez simplement de la route.

Détails :

- Sélection de moteurs Diesel et essence* • Propulsion (RWD) ou Transmission 4 roues motrices (AWD)

Extérieur :

- Disponible en Yulong White, Santorini Black et Eiger Grey • Design affirmé Black Pack • Spoiler arrière fixe • Pare-chocs « S » au look sportif avec inserts couleur carrosserie • Ouïes latérales Gloss Black Chequered Flag assorties à la finition des jantes 18" à 7 branches doubles « Style 7011 » • Jupes latérales couleur carrosserie

Intérieur :

- Intérieur cuir grainé avec coutures contrastées Ebony/Pimento ou Ebony/Ebony au choix • Sièges en cuir grainé perforé avec coutures contrastées • Seuils de porte en métal avec inscription « Chequered Flag » • Volant en cuir pleine fleur avec palettes de changement de vitesses chromées • Finition de tableau de bord - Dark Hex Aluminium • Système d'entrée et de fermeture sans clé • Navigation Pro • Connect Pro • Tableau de bord virtuel.

*Pour plus d'informations, veuillez vous reporter aux pages 54-56.



2 CHOISISSEZ VOTRE MODÈLE

 Configurez votre véhicule sur jaguar.fr

> LUXE



PURE

PRINCIPAUX ÉQUIPEMENTS

Jantes alliage 17"
Phares halogènes
Écran tactile Touch Pro de 10"
Sièges en tissu Premium
Sièges avant à réglage électrique 10 directions¹
Boiserie Gloss Black
Garniture de tableau de bord en Morse Code Aluminium
Contrôle de progression toutes surfaces (uniquement sur transmission automatique)
Aide au stationnement avant et arrière
Tapis de sol Premium
Garniture de pavillon suédoise

PRINCIPAUX ÉQUIPEMENTS DE LA SPORTBRAKE (EN COMPLÉMENT DE LA BERLINE)

Rails de toit intégrés
Becquet de toit intégré
Suspension pneumatique arrière autoréglable
Couvre-bagages automatique
Hayon électrique
Plaque de protection de l'espace de chargement en acier inoxydable



PRESTIGE

PRINCIPAUX ÉQUIPEMENTS (EN COMPLÉMENT DES ÉQUIPEMENTS PURE)

Phares au xénon avec feux de jour à LED en forme de J et lave-phares électriques
Sièges en cuir grainé
Accoudoir arrière avec porte-gobelets²
Volant sport en cuir pleine fleur
Éclairage intérieur d'ambiance

PRINCIPAUX ÉQUIPEMENTS DE LA SPORTBRAKE (EN COMPLÉMENT DE LA BERLINE)

Rails de toit intégrés
Becquet de toit intégré
Suspension pneumatique arrière autoréglable
Couvre-bagages automatique
Hayon électrique
Plaque de protection de l'espace de chargement en acier inoxydable



PORTFOLIO

PRINCIPAUX ÉQUIPEMENTS (EN COMPLÉMENT DES ÉQUIPEMENTS PRESTIGE)

Jantes alliage 18"
Sièges en cuir Windsor
Garniture de tableau de bord en cuir Windsor
Boiseries Ébène finition brillante

PRINCIPAUX ÉQUIPEMENTS DE LA SPORTBRAKE (EN COMPLÉMENT DE LA BERLINE)

Rails de toit intégrés
Becquet de toit intégré
Suspension pneumatique arrière autoréglable
Couvre-bagages automatique
Hayon électrique
Plaque de protection de l'espace de chargement en acier inoxydable

¹Sièges avant à réglage manuel 8 directions et inclinaison électrique de série sur les XF 2.0L Diesel 163ch CEE en finition Pure.

²De série sur tous les modèles XF Sportbrake. ³Becquet arrière sport uniquement disponible sur la XF berline.

> SPORT



R-SPORT

PRINCIPAUX ÉQUIPEMENTS (EN COMPLÉMENT DES ÉQUIPEMENTS PRESTIGE)

Jantes alliage 18" (17" sur les motorisations
2.0L Diesel 163ch CEE)

Finitions extérieures R-Sport : bouclier avant, jupes latérales
et becquet arrière sport³

Suspension Sport³ (disponible uniquement sur les moteurs Ingenium
2.0L essence de 250ch CEE à propulsion et les moteurs Ingenium Diesel
de 180ch CEE et 240ch CEE à propulsion)

Sièges sport en cuir grainé

Volant multifonction siglé R-Sport

Entourage des vitres latérales Gloss Black

Garniture de tableau de bord en Morse Code Aluminium

PRINCIPAUX ÉQUIPEMENTS DE LA SPORTBRAKE (EN COMPLÉMENT DE LA BERLINE)

Rails de toit finition Gloss Black

Becquet de toit intégré

Suspension pneumatique arrière autoréglable

Couvre-bagages automatique

Hayon électrique

Plaque de protection de l'espace de chargement
en acier inoxydable



S

PRINCIPAUX ÉQUIPEMENTS (EN COMPLÉMENT DES ÉQUIPEMENTS R-SPORT)

Jantes en alliage 19"

Finitions extérieures S : bouclier avant, jupes latérales en finition Gloss Black,
bouclier arrière et becquet arrière sport³

Étriers de freins rouges

Sièges sport en cuir grainé avec appuie-tête siglé S

Boiserie ébène gris

Garniture de tableau de bord Dark Hex Aluminium

Volant multifonction siglé S

Système Adaptive Dynamics

PRINCIPAUX ÉQUIPEMENTS DE LA SPORTBRAKE (EN COMPLÉMENT DE LA BERLINE)

Rails de toit finition Gloss Black

Becquet de toit intégré

Suspension pneumatique arrière autoréglable

Couvre-bagages automatique

Hayon électrique

Plaque de protection de l'espace de chargement
en acier inoxydable

Les modèles présentés comportent des équipements en option. Veuillez noter que certains équipements de série peuvent être remplacés si vous sélectionnez une autre finition. Les équipements de série peuvent également varier en fonction du type de motorisation, de transmission et du pays dans lequel le véhicule est acheté. Veuillez consulter les caractéristiques et la grille tarifaire ou le site Web de votre pays.

2 CHOISISSEZ VOS OPTIONS

 Configurez votre véhicule sur jaguar.fr

ÉQUIPEMENTS DE SÉRIE	PURE	PRESTIGE	PORTFOLIO	R-SPORT	S	DESCRIPTION
Système Stop/Start intelligent	●	●	●	●	●	Voir page 22
Aide au démarrage en côte	●	●	●	●	●	Empêche votre XF de reculer pour un redémarrage en côte parfait à chaque fois
JaguarDrive Control avec mode Éco, Dynamique, Normal et Pluie Verglas Neige	●	●	●	●	●	
Direction à assistance électrique (EPAS)	●	●	●	●	●	Voir page 32
Frein de stationnement électrique avec desserrage automatique au démarrage	●	●	●	●	●	Desserre automatiquement le frein de stationnement sans l'intervention du conducteur dès qu'il appuie sur l'accélérateur pour avancer
Aide au freinage d'urgence	●	●	●	●	●	Augmente la pression de freinage en cas d'urgence
Freinage d'urgence autonome	●	●	●	●	●	Voir page 50
Activation automatique des feux de détresse en cas de freinage brusque	●	●	●	●	●	
Airbags	●	●	●	●	●	Airbags pour conducteur et passager avant, avec détection de passagers, airbags de type rideau intégral
Commande vectorielle de couple par freinage (Torque vectoring)	●	●	●	●	●	Voir page 39
Contrôle dynamique de la stabilité et antipatinage	●	●	●	●	●	Voir page 41
Régulateur de vitesse avec limiteur de vitesse	●	●	●	●	●	
Contrôle de stabilité de l'attelage	●	●	●	●	●	Intervient lorsque le système détecte l'oscillation ou un mouvement dangereux de la remorque pour reprendre le contrôle
Lève-vitres avant et arrière électriques à impulsion avec système anti-pincement	●	●	●	●	●	
Essuie-glaces asservis à un détecteur de pluie	●	●	●	●	●	
Rétroviseurs extérieurs électriques chauffants de la couleur de la carrosserie à inversion jour/nuit et rabattables électriquement	●	●	●	●	●	
Recyclage automatique de la qualité de l'air et boîte à gants réfrigérée	●	●	●	●	●	
Écran tactile Touch Pro de 10"	●	●	●	●	●	
Port USB, prise auxiliaire et connectivité iPod*	●	●	●	●	●	Voir pages 44-47
Connectivité téléphonique Bluetooth*	●	●	●	●	●	Voir pages 44-47
Streaming Bluetooth*	●	●	●	●	●	Voir pages 44-47
Éclairage intérieur	●	●	●	●	●	Voir pages 44-47
Système de clé intelligente - Jaguar Smart Key	●	●	●	●	●	
Feux arrière partiellement à LED	●	●	●	●	●	
Fixations ISOFIX pour sièges enfants arrière	●	●	●	●	●	
Lunette arrière chauffante	●	●	●	●	●	
Sécurité enfant électrique	●	●	●	●	●	
Becquet de hayon (non disponible sur la XF berline)	●	●	●	●	●	
Suspension pneumatique arrière autoréglable (non disponible sur la XF berline)	●	●	●	●	●	Voir page 8
Filet de retenue de bagages (non disponible sur la XF berline)	●	●	●	●	●	Voir page 21

● De série ○ En option — Non disponible ■ Élément d'un pack

Ces informations vous sont données à titre indicatif. Veuillez contacter votre concessionnaire Jaguar pour connaître la configuration exacte de votre véhicule.

Pour la liste complète des options et des packs, veuillez vous reporter au tarif de la XF ou configurer votre véhicule sur jaguar.fr

PRINCIPALES OPTIONS

		PURE	PRESTIGE	PORTFOLIO	R-SPORT	S	
ÉQUIPEMENTS DYNAMIQUES							
Transmission manuelle 6 rapports avec indicateur de changement de rapport optimal (uniquement disponible sur les moteurs 4 cylindres 2.0L Diesel 163 et 180ch CEE)		●	●	●	●	—	
Transmission automatique à 8 rapports avec palettes de changement de vitesse Jaguar Sequential Shift et contrôle de progression toutes surfaces		○	○	○	○	●	
Suspension sport (disponible uniquement sur le moteur 4 cylindres 2.0L essence 250ch CEE à propulsion et le moteur 4 cylindres 2.0L Diesel 180ch CEE à propulsion - Uniquement disponible sur la XF berline)		—	—	—	●	—	Ressorts et amortisseurs sport supplémentaires
Système Adaptive Dynamics (non disponible avec le moteur 2.0L Diesel 163ch CEE. Nécessite Configurable Dynamics sur la transmission automatique)	027CW	○	○	○	○	●	Voir page 32
Configurable Dynamics (non disponible avec le moteur Diesel 163ch CEE ou la transmission manuelle)	184AB	○	○	○	○	●	Voir page 32
Régulateur de vitesse adaptatif avec assistance embouteillage (nécessite la transmission automatique)	065AG	○	○	○	○	○	Voir page 51
Adaptive Surface Response (remplace le mode Pluie Verglas Neige, nécessite la transmission intégrale, la transmission automatique et le système Adaptive Dynamics)	088IG	—	○	○	○	—	Voir page 34
Freins 350 mm (en option uniquement avec les moteurs 4 cylindres 2.0L diesel 180ch CEE et 240ch CEE ainsi que le moteur 4 cylindres 2.0L essence 250ch CEE. De série sur les moteurs de 300ch CEE)	020DA	○	○	○	○	●	

ÉQUIPEMENTS ET FINITIONS EXTÉRIEURS

ÉQUIPEMENTS ET GARNITURE EXTÉRIEURS							
Toit ouvrant inclinable/coulissant (disponible uniquement sur la XF berline)	041CZ	○	○	○	○	○	
Toit panoramique fixe (uniquement disponible sur la XF Sportbrake)	041CX	○	○	○	○	○	Voir page 21
Rails de toit Gloss Black pleine longueur (uniquement disponible sur la XF Sportbrake)	060BB	—	■	■	●	●	Élément du Black Pack
Rails de toit silver pleine longueur (uniquement disponible sur la XF Sportbrake)	060BA	●	●	●	○	○	Finitions des rails de toit devant être assorties au cadre des vitres latérales
Hayon électrique	070AV	○	○	○	○	○	De série sur la XF Sportbrake
Ouverture et fermeture électrique du coffre avec fonction mains libres (nécessite le système d'entrée et de fermeture sans clé)	070BA	○	○	○	○	○	Voir page 8
Fermeture assistée des portes (nécessite l'entrée sans clé)	173AB	○	○	○	○	○	Assure automatiquement une fermeture discrète et sécurisée avec un minimum d'efforts
Grille de calandre chromée avec entourage chromé	064FR	—	○	○	—	—	
Entourage des vitres latérales chromé	081DA	●	●	●	○	○	
Entourage des vitres latérales Gloss Black	081DB	—	■	■	●	●	Élément du Black Pack
Kit de carrosserie R-Sport		—	—	—	●	—	Comprend le bouclier avant R-Sport, les jupes latérales et le becquet arrière de la couleur de la carrosserie (uniquement sur la XF berline), les ouïes chrome satinées avec badge R-Sport
Kit de carrosserie S		—	—	—	—	●	Comprend le bouclier avant S, les jupes latérales et le bouclier arrière en finition Gloss Black, le becquet arrière de la couleur de la carrosserie (uniquement sur la XF berline), les ouïes chrome satinées
Suppression du badge de motorisation (non disponible avec le moteur 2.0L Diesel 4 cylindres de 163ch CEE ni sur la XF S)	057EV	○	○	○	○	—	

2 CHOISISSEZ VOS OPTIONS

 Configurez votre véhicule sur jaguar.fr

ÉQUIPEMENTS ET FINITIONS EXTÉRIEURS (SUITE)

		PURE	PRESTIGE	PORTFOLIO	R-SPORT	S	
VITRAGE ET RÉTROVISEURS EXTÉRIEURS							DESCRIPTION
Pare-brise athermique (avant uniquement)	047EB	○	○	○	○	○	Ce pare-brise reflète les rayons infrarouges, permettant ainsi de conserver la fraîcheur à l'intérieur de la XF
Pare-brise et lave-glace chauffants	040AK	○	○	○	○	○	
Vitres teintées	047AB	○	○	○	○	○	
Rétroviseurs extérieurs chauffants rabattables électriquement à inversion jour/nuit automatique et éclairage d'approche, et fonction mémorisation	030NL	■	■	●	■	●	
PHARES ET ÉCLAIRAGE							
Phares halogènes avec feux de jour		●	—	—	—	—	
Phares au xénon bifonction avec feux de jour à LED en forme de J, et lave-phares électriques	064CW	○	●	●	●	●	
Phares à LED avec feux de jour à LED en forme de J, éclairage adaptatif, feux directionnels, assistant de feux de route automatique et lave-phares électriques	064GJ	○	○	○	○	○	Voir page 10
REMORQUAGE							
Crochet d'attelage amovible ¹	028EM	○	○	○	○	○	Le crochet d'attelage n'est pas disponible avec les jantes 20" si la roue de secours compacte est montée sur la XF Sportbrake
Crochet d'attelage déployable électriquement ^{1,2}	028EJ	○	○	○	○	○	Le crochet d'attelage n'est pas disponible avec les jantes 20" si la roue de secours compacte est montée sur la XF Sportbrake
COULEURS EXTÉRIEURES							(Voir pages pages 70-71 pour le nuancier complet)
Peinture non métallisée		●	●	●	●	●	Voir page 70
Peinture métallisée		○	○	○	○	○	Voir pages 70-71
Peinture Premium		○	○	○	○	○	Voir page 71
JANTES							(Disponibilité des jantes selon la motorisation, voir pages 72-73 pour la gamme complète)
Système de réparation de pneu Jaguar		●	●	●	●	●	
Roue de secours compacte (18")	029VT	○	○	○	○	○	Non disponible avec les jantes 20" si la roue de secours compacte est montée sur la XF Sportbrake
Système de contrôle de la pression des pneus		●	●	●	●	●	

● De série ○ En option — Non disponible ■ Élément d'un pack

¹Non disponible avec le moteur 2.0L Diesel 4 cylindres de 163ch CEE sur la XF berline à transmission manuelle. ²Non disponible sur le moteur 4 cylindres 2.0L diesel de 163ch CEE sur la XF Sportbrake. Capacité de remorquage réduite sur le moteur 4 cylindres 2.0L diesel de 163ch CEE sur la XF berline.

Ces informations vous sont données à titre indicatif. Veuillez contacter votre concessionnaire Jaguar pour connaître la configuration exacte de votre véhicule. Pour la liste complète des options et des packs, veuillez vous reporter au tarif de la XF ou configurer votre véhicule sur jaguar.fr

SIÈGES ET BOISERIES

		PURE	PRESTIGE	PORTFOLIO	R-SPORT	S	
SIÈGES	CODE						DESCRIPTION
Sièges avant chauffants	033BV	○	○	○	○	○	
Sièges avant et arrière chauffants	033EQ	—	○	○	○	○	
Sièges avant climatisés (nécessite les sièges en cuir avec le réglage électrique des supports lombaires en 4 directions)	033GP	—	○	○	○	○	Sièges avant chauffants et ventilés
Sièges avant climatisés et sièges arrière chauffants (nécessite les sièges en cuir avec le réglage électrique des supports lombaires en 4 directions)	033GQ	—	○	○	○	○	Sièges avant chauffants et ventilés, sièges arrière chauffants
Siège avant à réglage manuel 8 directions et inclinaison électrique (de série avec le moteur 2.0L Diesel 163ch CEE uniquement)		●	—	—	—	—	
Sièges avant électriques 10 directions avec réglage manuel de l'appui-tête (sur la finition Pure, ces sièges sont en option avec le moteur 2.0L Diesel 163ch CEE uniquement et standards sur les autres motorisations)	033UK	○/●	●	●	●	●	
Réglage électrique des lombaires en 4 directions (non disponible avec les sièges à réglages 8 directions)	033JT	○	○	○	○	○	
Mémorisation du siège conducteur (nécessite les sièges électriques 10 directions et la colonne de direction électrique)		■	■	■	■	■	Règle le siège conducteur, les rétroviseurs et la colonne de direction. Uniquement disponible en tant qu'élément du pack mémorisation
Sièges avant sport à réglages électriques 18 directions dont réglage électrique des supports lombaires en 4 directions et fonction mémorisation des sièges conducteur et passager (nécessite le pack Sièges Sport)		—	—	—	■	■	Avec le réglage avant/arrière électrique, le réglage électrique de la hauteur d'assise, l'inclinaison d'assise, l'extension d'assise, l'inclinaison du dossier et le maintien latéral - Hauteur de l'appui-tête réglable manuellement - Réglage électrique des supports lombaires en 4 directions - Inclus la mémoire de position des sièges conducteur et passager, des rétroviseurs extérieurs et de la colonne de direction
Sièges avant Luxe à réglages électriques 20 directions dont réglage électrique des supports lombaires en 4 directions et fonction mémorisation des sièges conducteur et passager		—	—	■	—	—	Avec le réglage avant/arrière électrique, le réglage électrique de la hauteur d'assise, l'inclinaison d'assise, l'extension d'assise, l'inclinaison du dossier et le maintien latéral - Hauteur de l'appui-tête réglable électriquement - Réglage appuis-têtes enveloppants manuel - Réglage électrique des supports lombaires en 4 directions - Inclus la mémoire de position des sièges conducteur et passager, des rétroviseurs extérieurs et de la colonne de direction

BOISERIES

Voir pages 86-88 pour la gamme complète de boiseries

PAVILLON ET ÉQUIPEMENTS INTÉRIEURS

GARNITURE DE PAVILLON							
Pavillon Light Oyster	032FE	●	●	●	○	○	
Pavillon Ebony	032BU	○	○	○	●	●	
Garniture de pavillon en suédine		●	●	●	●	●	
Garniture de pavillon Morzine	088HH	○	○	○	○	○	

2 CHOISISSEZ VOS OPTIONS

 Configurez votre véhicule sur jaguar.fr

PAVILLON ET ÉQUIPEMENTS INTÉRIEURS (SUITE)

ÉQUIPEMENTS INTÉRIEURS	CODE	PURE	PRESTIGE	PORTFOLIO	R-SPORT	S	DESCRIPTION
Plaques de seuils métalliques siglées R-SPORT	048BN	—	—	—	○	—	
Plaques de seuils métalliques siglées S	048BP	—	—	—	—	○	
Plaques de seuil en métal éclairées avec motif Jaguar		●	●	●	●	●	
Tapis de sol Premium		●	●	●	●	●	
Pédalier sport chromé		●	●	●	●	●	
Volant en cuir pleine fleur		●	—	—	—	—	
Volant sport en cuir pleine fleur		—	●	●	—	—	
Volant sport en cuir pleine fleur siglé R-Sport		—	—	—	●	—	
Volant sport en cuir pleine fleur siglé S		—	—	—	—	●	
Volant chauffant (nécessite les sièges avant chauffants)	032DV	○	○	○	○	○	
Colonne de direction à réglage électrique	049AP	○	○	●	○	●	
Rétroviseur intérieur photosensible	031CG	●	●	●	●	●	
Préconditionnement de l'habitacle avec télécommande	043BH	○	○	○	○	○	
Climatisation quatre zones avec deux prises supplémentaires ¹	022BC	○	○	●	○	●	Voir page 17
Capteur de qualité de l'air et boîte à gants réfrigérée	022FA, 030DH	●	●	●	●	●	
Ionisation de l'air dans l'habitacle (uniquement disponible sur la XF Sportbrake)	022GB	○	○	○	○	○	Voir page 15
Pare-soleil manuel pour vitres latérales arrière	112RC	○	○	○	○	○	
Pare-soleil de lunette arrière électrique (non disponible sur la XF Sportbrake)	019CA	○	○	○	○	○	
Store de toit avec ouverture mains libres (uniquement disponible sur la XF Sportbrake. Nécessite le toit panoramique fixe. Non disponible si l'écran double vision est monté. Rangement pour lunettes de soleil à enlever s'il est monté)	188FB	○	○	○	○	○	Voir page 21
Lumière d'ambiance intérieure		●	—	—	—	—	
Éclairage intérieur d'ambiance	064FB	○	●	●	●	●	
Éclairage d'ambiance intérieur personnalisable avec dix couleurs	064FC	○	○	○	○	○	Voir page 17
Pack fumeur	094AA	○	○	○	○	○	Comprend un cendrier unique à l'avant, un allume-cigare et deux porte-cendriers dans les vide-poches arrière
Deux prises supplémentaires	054AK	○	○	—	○	—	Prise 12 V supplémentaire dans la console centrale arrière et le coffre
Rails de coffre (uniquement disponibles sur la XF Sportbrake)	135AH	○	○	○	○	○	Voir page 21

● De série ○ En option — Non disponible

¹Non disponible avec le moteur 2.0L diesel 163ch CEE.
HomeLink® est une marque déposée de Gentex Corporation.

Veillez contacter votre concessionnaire Jaguar pour connaître la configuration exacte de votre véhicule.

Pour la liste complète des options et des packs, veuillez vous reporter au tarif de la XF ou configurer votre véhicule sur jaguar.fr

SÉCURITÉ ET PROTECTION

SÉCURITÉ ET PROTECTION	CODE	PURE	PRESTIGE	PORTFOLIO	R-SPORT	S	DESCRIPTION
Aide au stationnement avant		●	●	●	●	●	
Aide au stationnement arrière		●	●	●	●	●	
Caméra de recul		●	●	●	●	●	Voir page 50
Caméras panoramiques	086GC	○	○	○	○	○	Voir page 50
Caméra panoramique 360° (requiert les rétroviseurs à escamotage électrique)	086HA	○	○	○	○	○	Voir page 50
Aide au stationnement 360°	036MB	○	○	○	○	○	Voir page 50
Commande d'ouverture de porte de garage (HomeLink®2)	025CT	○	○	○	○	○	
Aide au maintien dans la voie et détection de somnolence du conducteur		●	●	●	●	●	Voir page 51
Système de surveillance des angles morts et détection du trafic en marche arrière (nécessite les rétroviseurs à escamotage électrique)	086GF	○	○	○	○	○	Voir page 51
Système de surveillance des angles morts avec assistance active et détection du trafic en marche arrière (nécessite les rétroviseurs rabattables électriquement)	086GG	○	○	○	○	○	Voir page 51
Reconnaissance des panneaux de signalisation avec limiteur de vitesse intelligent (nécessite le système navigation Pro et Connect Pro)	086DC	○	●	●	●	●	Voir page 50
Fonction d'entrée et de fermeture sans clé - Jaguar Smart Key System	066AC	○	●	●	●	●	
Clé loisirs (uniquement disponible sur la XF Sportbrake)	066CA	○	○	○	○	○	Voir page 19

2 CHOISISSEZ VOS OPTIONS

 Configurez votre véhicule sur jaguar.fr

INFODIVERTISSEMENT ET CONNECTIVITÉ INCONTROL

INFODIVERTISSEMENT ET CONNECTIVITÉ INCONTROL	CODE	PURE	PRESTIGE	PORTFOLIO	R-SPORT	S	DESCRIPTION
Écran tactile Touch Pro de 10"		●	●	●	●	●	Voir page 43
Cadran analogiques avec affichage TFT central		●	●	●	●	●	
Tableau de bord virtuel avec écran TFT (nécessite Navigation Pro et Connect Pro)	038ID	○	○	○	○	○	
Système audio Jaguar		●	●	—	●	—	Voir pages 48-49
Système audio Meridian™	025LM	○	○	●	○	●	Voir pages 48-49
Système audio surround Meridian™	025LN	○	○	○	○	○	Voir pages 48-49
Écran tactile Double Vision 10" (nécessite Navigation Pro, Connect Pro, lecteur de CD/DVD et Système audio Meridian™)	087AS	○	○	○	○	○	
Digital TV (nécessite Navigation Pro, Connect Pro et lecteur de CD/DVD)	129AA	○	○	○	○	○	
Navigation Pro (nécessite Connect Pro)	087AU	○	●	●	●	●	Voir pages 46-47
Lecteur de CD/DVD (nécessite Navigation Pro et Connect Pro)	025AM	○	○	○	○	○	
Protect		●	●	●	●	●	Comprend l'appel d'urgence SOS, l'assistance Jaguar optimisée et l'application pour smartphone Remote Essentials. Voir page 45
Pack Smartphone		●	●	●	●	●	Comprend Android Auto™ et Apple CarPlay*. Voir page 47
Secure Tracker	011AE	○	○	○	○	○	Suivi du véhicule volé via l'application pour smartphone. Voir page 47
InControl Apps	025PA	○	●	●	●	●	Voir page 46
Radio DAB	025JB	○	○	○	○	○	

● De serie ○ En option — Non disponible

*Non disponible avec le moteur i4 2.0L diesel 163ch CEE.

Veuillez contacter votre concessionnaire Jaguar pour de plus amples informations.

Pour la liste complète des options et des packs, veuillez vous reporter au tarif de la XF ou configurer votre véhicule sur jaguar.fr

PACKS D'OPTIONS

		PURE	PRESTIGE	PORTFOLIO	R-SPORT	S	
	CODE						DESCRIPTION
Pack grand froid	017CA	○	○	○	○	○	Comprend le pare-brise chauffant, les lave-glaces chauffants, le volant chauffant et les sièges avant et arrière chauffants (sièges avant chauffants avec la finition Pure uniquement)
Pack Confort	017DY	○	—	—	—	—	Comprend l'entrée sans clé, l'ouverture de coffre mains libres et deux prises supplémentaires
Pack Confort (uniquement disponible sur la XF Sportbrake)	017GL	○	○	○	○	○	Comprend l'ouverture de coffre mains libres, les rails de coffres, l'entrée sans clé (finition pure uniquement) et la clé loisirs
Pack Aide au stationnement avancé avec Caméra panoramique 360°	017CQ	○	○	○	○	○	Se compose de la Caméra panoramique 360°, des Détecteurs d'obstacles à 360° et du Park Assist
Black Pack	032EI	—	○	○	○	○	Comprend la grille et l'entourage de la calandre, la finition de coffre, l'entourage des vitres latérales et les ouïes du kit carrosserie (sauf S) en finition Gloss Black (inclus les rails de toit en noir sur la XF Sportbrake)
Pack mémorisation	017CT	○	○	—	○	—	Comprend les rétroviseurs extérieurs chauffants photosensibles et rabattables électriquement avec fonction mémorisation, la colonne de direction à réglage électrique avec fonction mémorisation, la mémorisation du siège conducteur et les sièges avant électriques 10 directions
Pack Sièges Sport	017GU	—	—	—	○	—	Comprend les sièges Sport avec réglages électriques en 18 directions, la colonne de direction électrique, les rétroviseurs extérieurs chauffants photosensibles rabattables électriquement et la mémorisation sur les rétroviseurs extérieurs, la colonne de direction, et sur les sièges conducteur et passager
Pack Confort arrière*	017FJ	○	○	○	○	○	Comprend les sièges chauffants à l'avant et à l'arrière (sièges chauffants à l'avant avec la finition Pure uniquement), la climatisation quatre zones, pare-soleil manuel pour les vitres arrière et le pare-soleil de lunette arrière électrique (berline uniquement)
Pack Technology (nécessite Connect Pro)	074KY	○	○	○	○	○	Comprend le système audio Meridian, Navigation Pro, régulateur de vitesse intelligent avec lecture de panneaux de signalisation, lecteur CD/DVD, tableau de bord virtuel et caméras panoramiques
Pack Aide au stationnement avancée avec système de caméras panoramiques	017CQ	○	○	○	○	○	Comprend le système d'assistance au stationnement, le détecteur d'obstacles à 360 degrés et le système de caméras panoramiques
Pack Affichage Tête Haute	017FG	○	○	○	○	○	Se compose de l'Affichage tête haute et du Pare-brise athermique. Voir page 43
Pack Navigation Touch Pro avec système audio numérique Meridian (nécessite le Pack Connect Pro)	017EG	○	○	○	○	○	Se compose de Navigation Pro, du Système audio Meridian™, du Tableau de bord virtuel et du Lecteur de CD/DVD. Voir pages 42-47
Pack Navigation Touch Pro avec Système audio Meridian Surround (nécessite le Pack Connect Pro)	017EI	○	○	○	○	○	Se compose de Navigation Pro, du Système audio Meridian™ Surround, du Tableau de bord virtuel et du Lecteur de CD/DVD. Voir pages 42-47
Pack Connect Pro (nécessite Navigation Pro)	011CB	○	○	○	○	○	Se compose d'InControl Apps, Remote Premium et Pro Services et Wi-Fi Hotspot. Voir page 46-47

3 CHOISISSEZ VOTRE COLORIS

 Configurez votre véhicule sur jaguar.fr

NON MÉTALLISÉE

Fuji White

Narvik Black

MÉTALLISÉE

Yulong White

Santorini Black

Indus Silver

Eiger Grey

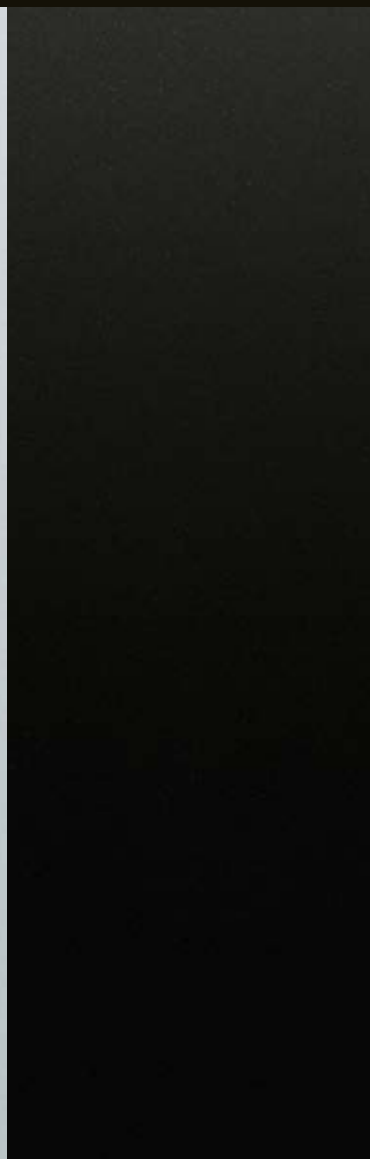
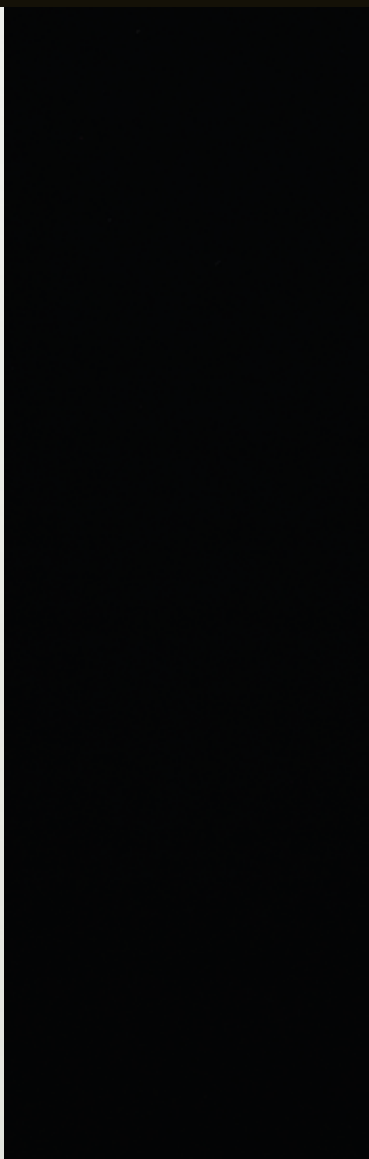
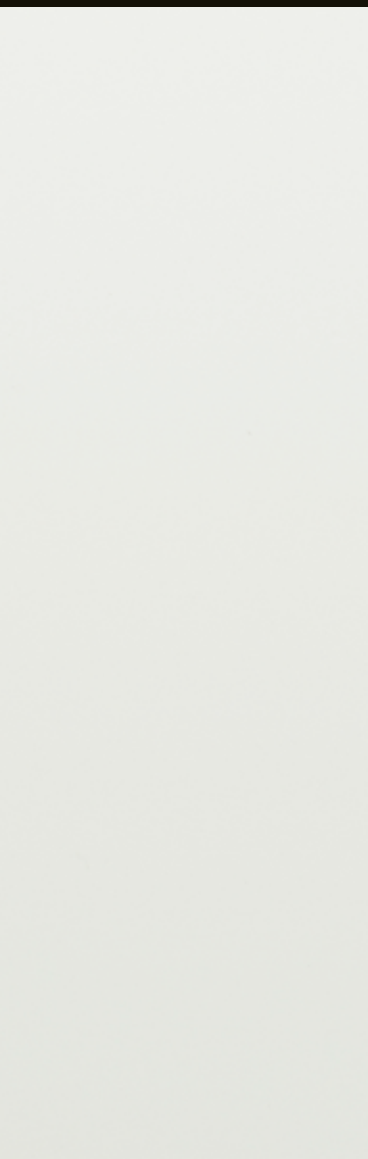

PALETTE PREMIUM

Portofino Blue



Caesium Blue



Firenze Red



Rossello Red



Carpathian Grey



Silicon Silver



4 CHOISISSEZ VOS JANTES

 Configurez votre véhicule sur jaguar.fr



JANTES 17"
« STYLE 1017 »
À 10 BRANCHES^{1,2}



JANTES 17"
« STYLE 1016 »
À 15 BRANCHES³



JANTES 17"
« STYLE 9005 »
À 9 BRANCHES³



JANTES 18"
« STYLE 5034 »
À 5 BRANCHES⁷



JANTES 18"
« STYLE 7011 »
À 7 BRANCHES DOUBLES⁷

FINITION	Gloss Sparkle Silver	Gloss Sparkle Silver	Gloss Sparkle Silver	Gloss Sparkle Silver	Gloss Sparkle Silver
TAILLE	7,5J x 17"	7,5J x 17"	7,5J x 17"	8,0J x 18"	8,0J x 18"
DIMENSIONS DES PNEUS	225/55 R17	225/55 R17	225/55 R17	245/45 R18	245/45 R18
CODE	029WT	029WU	029WV	029WK	029WL

Pure	—	● ^{4,5}	○ ⁷ /● ^{7,8}	○	○
Prestige	○	● ^{4,5,6}	○/● ^{7,8}	○ ⁹	○
Portfolio	—	—	—	○	●
R-Sport	○	○ ^{2,5}	● ^{1,2}	○	○
S	—	—	—	—	—



JANTES 18"
« STYLE 5033 »
À 5 BRANCHES DOUBLES⁷



JANTES 18"
« STYLE 5033 »
À 5 BRANCHES DOUBLES⁷



JANTES 18"
« STYLE 5033 »
À 5 BRANCHES DOUBLES⁷



JANTES 19"
« STYLE 7012 »
À 7 BRANCHES DOUBLES⁷



JANTES 19"
« STYLE 7013 »
À 7 BRANCHES DOUBLES⁷

FINITION	Gloss Sparkle Silver	Contrast/Diamond Turned	Gloss Black	Gloss Sparkle Silver	Gloss Sparkle Silver
TAILLE	8,0J x 18"	8,0J x 18"	8,0J x 18"	8,0J x 19"	8,0J x 19"
DIMENSIONS DES PNEUS	245/45 R18	245/45 R18	245/45 R18	245/40 R19	245/40 R19
CODE	029WM	029WJ	029WH	029WN	029WO

Pure	○	○	○	○	○
Prestige	○	○	○	○	○
Portfolio	○	○	○	○	○
R-Sport	●	○	○	○	○
S	—	—	—	○	○

● De série ○ En option — Non applicable

¹Non disponible sur la XF Sportbrake. ²Uniquement disponible sur les modèles XF berline avec le moteur 4 cylindres 2.0L Diesel de 163ch CEE. ³Uniquement disponible avec les moteurs 4 cylindres, à l'exclusion des moteurs 300ch CEE. ⁴En option sur la XF Sportbrake avec les moteurs 2.0L Diesel 180ch CEE et 2.0L essence 250ch CEE. ⁵De série sur la XF Sportbrake avec le moteur 4 cylindres 2.0L diesel de 163ch CEE. ⁶En option sur la XF Sportbrake avec le moteur 4 cylindres à transmission 4 roues motrices 2.0L Diesel de 240ch CEE. ⁷Non disponible avec le moteur 4 cylindres 2.0L diesel de 163ch CEE. ⁸De série sur la XF Sportbrake. ⁹De série sur les moteurs de 300ch CEE.



JANTES 19"
« STYLE 7013 »
À 7 BRANCHES DOUBLES⁷



JANTES 19"
« STYLE 1018 »
À 10 BRANCHES⁷



JANTES 19"
« STYLE 5035 »
À 5 BRANCHES⁷



JANTES 19"
« STYLE 5035 »
À 5 BRANCHES⁷



JANTES 20"
« STYLE 9004 »
À 9 BRANCHES DOUBLES⁷

FINITION	Contrast/Diamond Turned	Gloss Sparkle Silver	Gloss Dark Grey/Diamond Turned	Gloss Black	Gloss Sparkle Silver
TAILLE	8.0J x 19"	8.0J x 19"	8.0J x 19"	8.0J x 19"	8.5J x 20"
DIMENSIONS DES PNEUS	245/40 R19	245/40 R19	245/40 R19	245/40 R19	255/35 R20
CODE	029WS	029WP	029WR	029WQ	029WB
Pure	<input type="radio"/>	<input type="radio"/>	<input type="radio"/>	<input type="radio"/>	<input type="radio"/>
Prestige	<input type="radio"/>	<input type="radio"/>	<input type="radio"/>	<input type="radio"/>	<input type="radio"/>
Portfolio	<input type="radio"/>	<input type="radio"/>	<input type="radio"/>	<input type="radio"/>	<input type="radio"/>
R-Sport	<input type="radio"/>	<input type="radio"/>	<input type="radio"/>	<input type="radio"/>	<input type="radio"/>
S	<input type="radio"/>	<input type="radio"/>	<input checked="" type="radio"/>	<input type="radio"/>	<input type="radio"/>



JANTES 20"
« STYLE 9004 »
À 9 BRANCHES DOUBLES⁷



JANTES 20"
« STYLE 5071 »
À 5 BRANCHES DOUBLES⁷



JANTES 20"
« STYLE 5031 »
À 5 BRANCHES DOUBLES⁷



JANTES 20"
« STYLE 5031 »
À 5 BRANCHES DOUBLES⁷



JANTES 20"
« STYLE 5036 »
À 5 BRANCHES DOUBLES⁷

FINITION	Contrast/Diamond Turned	Gloss Sparkle Silver	Gloss Dark Grey/Diamond Turned	Gloss Black	Gloss Dark Grey/Diamond Turned
TAILLE	8.5J x 20"	8.5J x 20"	8.5J x 20"	8.5J x 20"	8.5J x 20"
DIMENSIONS DES PNEUS	255/35 R20	255/35 R20	255/35 R20	255/35 R20	255/35 R20
CODE	029WC	029WD	029VZ	029WE	029WA
Pure	<input type="radio"/>	<input type="radio"/>	<input type="radio"/>	<input type="radio"/>	<input type="radio"/>
Prestige	<input type="radio"/>	<input type="radio"/>	<input type="radio"/>	<input type="radio"/>	<input type="radio"/>
Portfolio	<input type="radio"/>	<input type="radio"/>	<input type="radio"/>	<input type="radio"/>	<input type="radio"/>
R-Sport	<input type="radio"/>	<input type="radio"/>	<input type="radio"/>	<input type="radio"/>	<input type="radio"/>
S	<input type="radio"/>	<input type="radio"/>	<input type="radio"/>	<input type="radio"/>	<input type="radio"/>

Les équipements de série et en option peuvent varier en fonction des pays. Sur la XF Sportbrake, 19" est la taille de jante maximale autorisée pour l'installation du crochet d'attelage amovible (028EM) et du crochet d'attelage à déploiement électrique (028EJ).

5 CHOISISSEZ VOTRE INTÉRIEUR

 Configurez votre véhicule sur jaguar.fr

PURE						
	SIÈGES AVEC COUTURES TON SUR TON	HAUT DE TABLEAU DE BORD AVEC COUTURES TON SUR TON	GARNITURE INTÉRIEURE ET CODES DES OPTIONS	GARNITURE DE PAVILLON EN SUÉDINE ¹	TAPIS	BOISERIES
De série						
Sièges en tissu Premium	Ebony avec coutures Ebony	Ebony avec coutures Ebony	TPZ	Light Oyster ou Ebony ²	Ebony	Gloss Black
	Latte avec coutures Latte	Espresso avec coutures Espresso	TRA	Light Oyster	Espresso	Gloss Black
PRESTIGE						
	SIÈGES AVEC COUTURES TON SUR TON	HAUT DE TABLEAU DE BORD AVEC COUTURES TON SUR TON	GARNITURE INTÉRIEURE ET CODES DES OPTIONS	GARNITURE DE PAVILLON EN SUÉDINE ¹	TAPIS	BOISERIES
De série						
Sièges en cuir grainé	Ebony avec coutures Ebony	Ebony avec coutures Ebony	TRC	Light Oyster ou Ebony ²	Ebony	Gloss Black
	Latte avec coutures Latte	Espresso avec coutures Espresso	TRD	Light Oyster	Espresso	Gloss Black
	Light Oyster avec coutures Light Oyster	Oyster avec coutures Oyster	TRE	Light Oyster	Oyster	Gloss Black
PORTFOLIO						
	SIÈGES AVEC COUTURES TON SUR TON	HAUT DE TABLEAU DE BORD AVEC COUTURES TON SUR TON	GARNITURE INTÉRIEURE ET CODES DES OPTIONS	GARNITURE DE PAVILLON EN SUÉDINE ¹	TAPIS	BOISERIES
De série						
Sièges en cuir Windsor	Ebony avec coutures Ebony	Ebony avec coutures Ebony	TRN	Light Oyster ou Ebony ²	Ebony	Ebène finition brillante
	Latte avec coutures Latte	Espresso avec coutures Espresso	TRO	Light Oyster	Espresso	Ebène finition brillante
	Light Oyster avec coutures Light Oyster	Oyster avec coutures Oyster	TRP	Light Oyster	Oyster	Ebène finition brillante
	Espresso avec coutures Espresso	Espresso avec coutures Espresso	TRR	Light Oyster	Espresso	Ebène finition brillante
	Siena Tan avec coutures Siena Tan	Ebony avec coutures Ebony	TRQ	Light Oyster ou Ebony ²	Ebony	Ebène finition brillante

¹Garniture de pavillon Morzine disponible en option.

²Garniture de pavillon Ebony disponible en option.

³Garniture de pavillon Light Oyster disponible en option.

R-SPORT						
	SIÈGE BICOLORE AVEC COUTURES CONTRASTÉES	HAUT DE TABLEAU DE BORD AVEC COUTURES CONTRASTÉES	GARNITURE INTÉRIEURE ET CODES DES OPTIONS	GARNITURE DE PAVILLON EN SUÉDINE¹	TAPIS	BOISERIES
De série						
Sièges sport en cuir grainé	Ebony/Ebony avec coutures Light Oyster	Ebony avec coutures Light Oyster	TRF	Ebony ou Light Oyster ²	Ebony	Gloss Black
	Ebony/Pimento avec coutures Pimento	Pimento Ebony avec coutures Pimento	TRG	Ebony ou Light Oyster ²	Ebony	Gloss Black
	Ebony/Light Oyster avec coutures Light Oyster	Ebony avec coutures Light Oyster	TRH	Ebony ou Light Oyster ²	Ebony	Gloss Black
	Brogue/Brogue avec coutures Light Oyster	Ebony avec coutures Light Oyster	TRI	Ebony ou Light Oyster ²	Ebony	Gloss Black
S						
	SIÈGE BICOLORE AVEC COUTURES CONTRASTÉES	HAUT DE TABLEAU DE BORD AVEC COUTURES CONTRASTÉES	GARNITURE INTÉRIEURE ET CODES DES OPTIONS	GARNITURE DE PAVILLON EN SUÉDINE¹	TAPIS	BOISERIES
De série						
Sièges sport en cuir grainé	Ebony/Ebony avec coutures Light Oyster	Ebony avec coutures Light Oyster	TRJ	Ebony ou Light Oyster ²	Ebony	Ebène gris satiné
	Pimento/Ebony avec coutures Ebony	Ebony avec coutures Pimento	TRK	Ebony ou Light Oyster ²	Ebony	Ebène gris satiné
	Light Oyster/Ebony avec coutures Ebony	Ebony avec coutures Light Oyster	TRL	Ebony ou Light Oyster ²	Ebony	Ebène gris satiné
	Brogue/Brogue avec coutures Light Oyster	Ebony avec coutures Light Oyster	TRM	Ebony ou Light Oyster ²	Ebony	Ebène gris satiné

5 CHOISISSEZ VOTRE INTÉRIEUR

 Configurez votre véhicule sur jaguar.fr

Intérieur présenté : Sièges en tissu Ebony avec tableau de bord Ebony, garniture Morse Code Aluminium, boiserie en finition Gloss Black et garnissage de pavillon en Ebony en option.



PURE

COMBINAISONS DE COLORIS INTÉRIEURS

DE SÉRIE

1

SIÈGES AVEC COUTURES
TON SUR TON



Ebony

2

BOISERIES



Gloss Black

3

GARNITURE DE
PAVILLON EN SUÉDINE¹



Light Oyster ou Ebony²

4

HAUT DE TABLEAU
DE BORD AVEC
COUTURES TON SUR TON

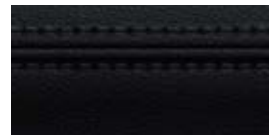

Ebony avec coutures Ebony

5

GARNITURES



Morse Code Aluminium

6

MOQUETTE



Ebony



Latte



Gloss Black



Light Oyster



Espresso avec
coutures Espresso



Morse Code Aluminium



Espresso

OPTIONS DE BOISERIES ET FINITIONS

Fibre de carbone, loupe de frêne satiné, ébène finition brillant, ébène gris satiné, bois satiné à fines rayures, bois de rose satiné ou loupe de noyer brillant

¹Garniture de pavillon Morzine disponible en option.

²Garniture de pavillon Ebony disponible en option.

5 CHOISISSEZ VOTRE INTÉRIEUR

⚙️ Configurez votre véhicule sur jaguar.fr

















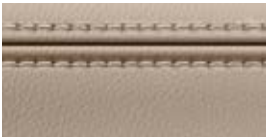

Intérieur présenté : Sièges en cuir grainé Ebony avec coutures ton sur ton Ebony, tableau de bord Ebony, garniture Morse Code Aluminium, boiserries en finition Gloss Black et garnissage de pavillon en Ebony en option.

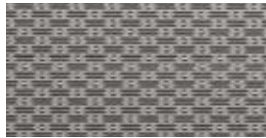

PRESTIGE

COMBINAISONS DE COLORIS INTÉRIEURS

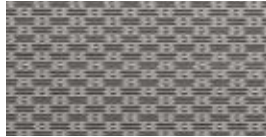
DE SÉRIE

1	2	3	4	5	6
SIÈGES AVEC COUTURES TON SUR TON	BOISERIES	GARNITURE DE PAVILLON EN SUÉDINE ¹	HAUT DE TABLEAU DE BORD AVEC COUTURES TON SUR TON	GARNITURES	MOQUETTE
					
Ebony avec coutures Ebony	Gloss Black	Light Oyster ou Ebony ²	Ebony avec coutures Ebony	Morse Code Aluminium	Ebony
					
Latte avec coutures Latte	Gloss Black	Light Oyster	Espresso avec coutures Espresso	Morse Code Aluminium	Espresso
					
Light Oyster avec coutures Light Oyster	Gloss Black	Light Oyster	Oyster avec coutures Oyster	Morse Code Aluminium	Oyster

OPTIONS DE BOISERIES ET FINITIONS

Fibre de carbone, loupe de frêne satiné, ébène finition brillant, ébène gris satiné, bois satiné à fines rayures, bois de rose satiné ou loupe de noyer brillant

¹Garniture de pavillon Morzine disponible en option.

²Garniture de pavillon Ebony disponible en option.

5 CHOISISSEZ VOTRE INTÉRIEUR

 Configurez votre véhicule sur jaguar.fr











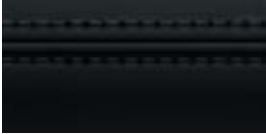

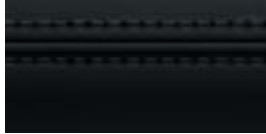















Intérieur présenté : Sièges Latte en cuir Windsor avec coutures Latte, tableau de bord Espresso, garniture Morse Code Aluminium, boiserie ébène brillante et garniture de pavillon Light Oyster.



PORTFOLIO

COMBINAISONS DE COLORIS INTÉRIEURS

DE SÉRIE

1	2	3	4	5	6
SIÈGES AVEC COUTURES TON SUR TON	BOISERIES	GARNITURE DE PAVILLON EN SUÉDINE ¹	HAUT DE TABLEAU DE BORD AVEC COUTURES TON SUR TON	GARNITURES	MOQUETTE
					
Ebony avec coutures Ebony	Ébène finition brillante	Light Oyster ou Ebony ²	Ebony avec coutures Ebony	Morse Code Aluminium	Ebony
					
Latte avec coutures Latte	Ébène finition brillante	Light Oyster	Espresso avec coutures Espresso	Morse Code Aluminium	Espresso
					
Light Oyster avec coutures Light Oyster	Ébène finition brillante	Light Oyster	Oyster avec coutures Oyster	Morse Code Aluminium	Oyster
					
Espresso avec coutures Espresso	Ébène finition brillante	Light Oyster	Espresso avec coutures Espresso	Morse Code Aluminium	Espresso
					
Siena Tan avec coutures Siena Tan	Ébène finition brillante	Light Oyster ou Ebony ²	Ebony avec coutures Ebony	Morse Code Aluminium	Ebony

OPTIONS DE BOISERIES ET FINITIONS

Finition gloss black, fibre de carbone, loupe de frêne satiné, ébène gris satiné, bois satiné à fines rayures, bois de rose satiné ou loupe de noyer brillant

¹Garniture de pavillon Morzine disponible en option.

²Garniture de pavillon Ebony disponible en option.

5 CHOISISSEZ VOTRE INTÉRIEUR

⚙️ Configurez votre véhicule sur jaguar.fr













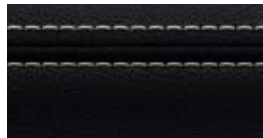







Intérieur présenté : Sièges sport Ebony et Light Oyster en cuir grainé perforé avec coutures contrastées Light Oyster, tableau de bord Ebony avec coutures contrastées Light Oyster, garniture en Morse Code Aluminium et, en option, bois satiné à fines rayures et garnissage de pavillon Light Oyster.

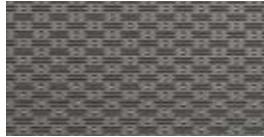

R-SPORT

COMBINAISONS DE COLORIS INTÉRIEURS

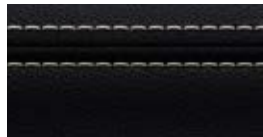
DE SÉRIE

1	2	3	4	5	6
<p>SIÈGE BICOLORE AVEC COUTURES CONTRASTÉES</p>  <p>Ebony/Ebony avec coutures Light Oyster</p>	<p>BOISERIES</p>  <p>Ébène gris satiné</p>	<p>GARNITURE DE PAVILLON EN SUÉDINE¹</p>  <p>Ebony ou Light Oyster²</p>	<p>HAUT DE TABLEAU DE BORD AVEC COUTURES CONTRASTÉES</p>  <p>Ebony avec coutures Light Oyster</p>	<p>GARNITURES</p>  <p>Dark Hex Aluminium</p>	<p>MOQUETTE</p>  <p>Ebony</p>
 <p>Pimento/Ebony avec coutures Pimento</p>	 <p>Ébène gris satiné</p>	 <p>Ebony ou Light Oyster²</p>	 <p>Ebony avec coutures Pimento</p>	 <p>Dark Hex Aluminium</p>	 <p>Ebony</p>
 <p>Light Oyster/Ebony avec coutures Light Oyster</p>	 <p>Ébène gris satiné</p>	 <p>Ebony ou Light Oyster²</p>	 <p>Ebony avec coutures Light Oyster</p>	 <p>Dark Hex Aluminium</p>	 <p>Ebony</p>
 <p>Brogue/Brogue avec coutures Light Oyster</p>	 <p>Ébène gris satiné</p>	 <p>Ebony ou Light Oyster²</p>	 <p>Ebony avec coutures Light Oyster</p>	 <p>Dark Hex Aluminium</p>	 <p>Ebony</p>

OPTIONS DE BOISERIES ET FINITIONS

Finition Gloss Black, fibre de carbone, loupe de frêne satiné, ébène gris satiné finition, bois satiné à fines rayures, bois de rose satiné ou loupe de noyer brillant

¹Garniture de pavillon Morzine disponible en option.
²Garniture de pavillon Light Oyster disponible en option.

5 CHOISISSEZ VOS INTÉRIEUR

 Configurez votre véhicule sur jaguar.fr











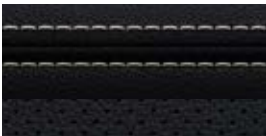

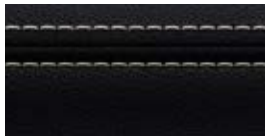





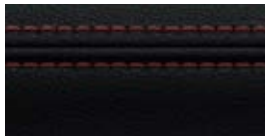



Intérieur présenté : Sièges sport en cuir grainé perforé Light Oyster et Ebony avec coutures contrastées en Ebony, tableau de bord en Ebony avec coutures contrastées Light Oyster, garniture en Dark Hex Aluminium, boiseries ebène gris satiné et garnissage de pavillon en Ebony.

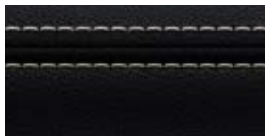

S

COMBINAISONS DE COLORIS INTÉRIEURS

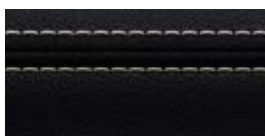
DE SÉRIE

1	2	3	4	5	6
<p>SIÈGE BICOLORE AVEC COUTURES CONTRASTÉES</p>  <p>Ebony/Ebony avec coutures Light Oyster</p>	<p>BOISERIES</p>  <p>Ébène gris satiné</p>	<p>GARNITURE DE PAVILLON EN SUÉDINE¹</p>  <p>Ebony ou Light Oyster²</p>	<p>HAUT DE TABLEAU DE BORD AVEC COUTURES CONTRASTÉES</p>  <p>Ebony avec coutures Light Oyster</p>	<p>GARNITURES</p>  <p>Dark Hex Aluminium</p>	<p>MOQUETTE</p>  <p>Ebony</p>
 <p>Pimento/Ebony avec coutures Ebony</p>	 <p>Ébène gris satiné</p>	 <p>Ebony ou Light Oyster²</p>	 <p>Ebony avec coutures Pimento</p>	 <p>Dark Hex Aluminium</p>	 <p>Ebony</p>
 <p>Light Oyster/Ebony avec coutures Ebony</p>	 <p>Ébène gris satiné</p>	 <p>Ebony ou Light Oyster²</p>	 <p>Ebony avec coutures Light Oyster</p>	 <p>Dark Hex Aluminium</p>	 <p>Ebony</p>
 <p>Brogue/Brogue avec coutures Light Oyster</p>	 <p>Ébène gris satiné</p>	 <p>Ebony ou Light Oyster²</p>	 <p>Ebony avec coutures Light Oyster</p>	 <p>Dark Hex Aluminium</p>	 <p>Ebony</p>

OPTIONS DE BOISERIES ET FINITIONS

Finition Gloss Black, fibre de carbone, loupe de frêne satiné, èbène finition brillant, bois satiné à fines rayures, bois de rose satiné ou loupe de noyer brillant

¹Garniture de pavillon Morzine disponible en option.
²Garniture de pavillon Light Oyster disponible en option.

5 CHOISISSEZ VOTRE INTÉRIEUR

 Configurez votre véhicule sur jaguar.fr

Gloss Black

Fibre de carbone

Loupe de frêne satiné

Ébène finition brillant



Ébène gris satiné



Bois satiné à fines rayures



Bois de rose satiné



Loupe de noyer brillant

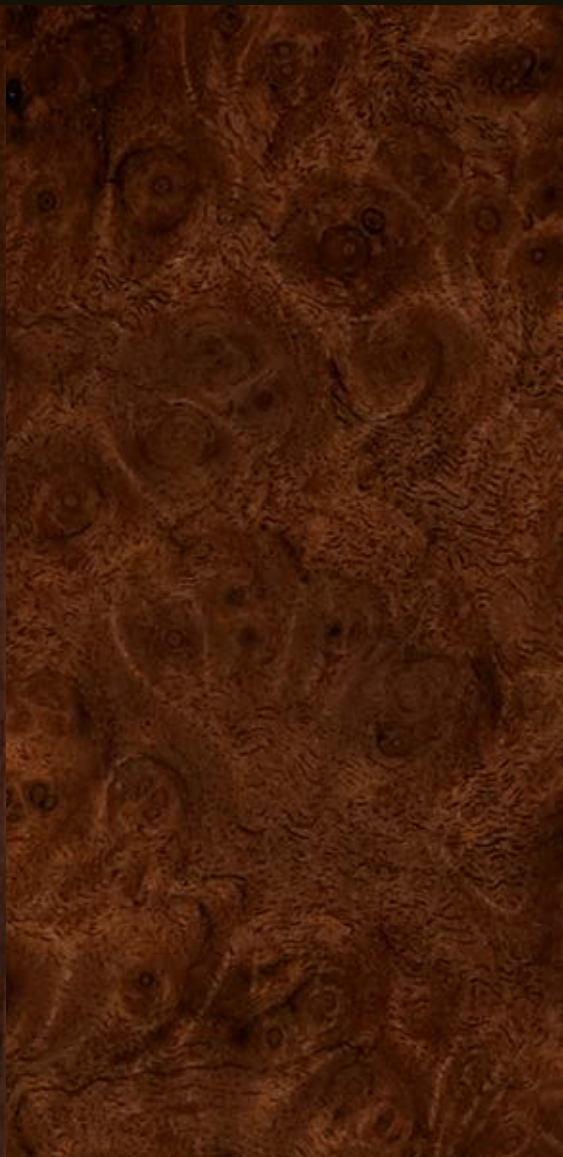

6 CHOISISSEZ VOS ACCESSOIRES JAGUAR GEAR

 Configurez votre véhicule sur jaguar.fr

La gamme d'accessoires d'origine Jaguar Gear.



Porte-équipements de sports aquatiques¹ C2Z21730

Système de transport sûr et polyvalent pour divers équipements de sports aquatiques, dont les planches de surf, planches à voile et kayaks. S'incline pour faciliter le chargement et le déchargement.

¹Nécessite les barres de toit T2H14468.

²Non disponible sur les modèles Pure.

MODÈLE PRÉSENTÉ : XF S BERLINE EN YULONG WHITE AVEC OPTIONS (DISPONIBLE DANS CERTAINS PAYS UNIQUEMENT)



Palettes de changement de rapports en aluminium
T2R6547MMU Transmission automatique uniquement
T2R6547CAY Rouge. Transmission automatique uniquement

Ces palettes de changement de rapport de rechange sont fabriquées dans un aluminium haut de gamme offrant une finition de haute qualité au niveau d'un point de contact majeur du véhicule. Les palettes sont polies à la main pour une finition haut de gamme et anodisées pour ne pas se détériorer à l'usage.



Tapis de sol Premium - Jet
T2H7171PVJ - Propulsion
T2H7173PVJ - Quatre roues motrices

Jeu de tapis de sol avant luxueux de 2,050 g/m², sur mesure, ornés du sigle Jaguar et avec bordure en nubuck. Ces tapis de sol premium apportent un raffinement supplémentaire à l'habitacle. Disponibles en plusieurs coloris - Veuillez consulter votre réparateur agréé pour plus d'informations.



Accoudoir central avec compartiment chauffant/réfrigéré
T2H7739

Ce compartiment chauffant/réfrigéré qui peut accueillir boissons et aliments tient lieu d'accoudoir central à l'arrière. Recouvert de cuir, il est maintenu par la ceinture de sécurité du siège central et alimenté grâce à la prise auxiliaire arrière. Idéal pour les longs trajets en famille. Parfait pour les longs trajets en famille.



« Click & Play » - iPad Mini
J9C2165

Le support « Click & Play » pour iPad Mini fait partie de la gamme « Click & Go ». Ce support de tablette amovible peut être facilement positionné à des angles multiples pour vous assurer confort et divertissement à l'arrière de l'habitacle.



Plaques de seuils éclairées personnalisées²
T2H17122PVJ

Élégantes plaques de seuils finition acier inoxydable pour les portes conducteur et passager. Elles s'éclairent à l'ouverture des portes, conducteur ou passager, Elles sont soulignées par une douce lumière bleue phosphorescente. Vous pouvez spécifier un motif monochrome, parmi un choix préétabli de polices de caractères.



Tapis de sol caoutchouc
T4N7742 - Propulsion
T2H7743 - Transmission intégrale

Résistants et siglés Jaguar, ces tapis de sol apportent une protection supplémentaire à la moquette intérieure de votre véhicule.

6 CHOISISSEZ VOS ACCESSOIRES JAGUAR GEAR

 Configurez votre véhicule sur jaguar.fr



Ouïe latérale finition Gloss Black¹
T2H19534 - Côté gauche
T2H19531 - Côté droit

Ces ouïes d'aération latérales finition Gloss Black siglées Jaguar rehaussent le caractère dynamique du style extérieur.



Ouïe d'aération latérale en fibre de carbone
T2H18318 - Côté gauche
T2H18319 - Côté droit

Ces ouïes latérales en fibre de carbone haute qualité renforcent le caractère sportif du style extérieur. Disponibles pour la gauche et la droite séparément.



Baguette de hayon finition Gloss Black²
T2H17748

Pour un caractère plus stylé et plus affirmé visuellement, optez pour la baguette de hayon finition Gloss Black.



Coque de rétroviseur finition Gloss Black
C2D6067PEC - Côté gauche
C2D6066PEC - Côté droit

La finition Gloss Black des coques de rétroviseur renforce le design dynamique des rétroviseurs extérieurs.



Coque de rétroviseur en fibre de carbone
C2P24176 - Côté droit
C2P24177 - Côté gauche

Les coques de rétroviseurs en fibre de carbone de haute qualité renforcent l'impact visuel sportif du véhicule.



Coques de rétroviseurs chromées Noble
T2H26929

Les coques de rétroviseurs chromées soulignent l'élégance des rétroviseurs extérieurs.

¹Non compatible avec le modèle R-Sport. ²Uniquement disponible sur la XF berline. ³Nécessite les barres de toit T2H14468.



Barres de toit²
T2H14468

Les barres de toit Jaguar sont obligatoires pour le montage de tout équipement de transport sur toit. Spécialement conçues pour votre XF.



Porte-skis/snowboard²
C2A1538

Système de transport sûr de marque Jaguar pour les équipements de sports d'hiver. Comprend des rails coulissants facilitant le chargement. Permet de transporter quatre paires de skis ou deux snowboards.



Coffre à bagages de toit³
C2C41628

Coffre à bagages de toit spacieux (410 litres) et verrouillable. Dimensions : 175 x 82 x 45 cm.



Porte-vélos de toit à fixation sur roue³
C2A1539

Ce porte-vélo verrouillable, facile à installer, transporte un vélo par support. Trois supports au maximum peuvent être installés. Poids maximal du vélo : 20 kg par support.



Porte-vélo sur le toit³
C2A1540

Installé sur le toit, ce porte-vélos permet de transporter votre vélo facilement et en toute sécurité. Une fois la roue avant enlevée, il maintient le cycle par le cadre. Idéal pour les vélos légers ou de compétition. Un support distinct est fourni pour la roue avant. Porte-vélos verrouillable et facile à installer pouvant accueillir un vélo par support. Trois supports au maximum peuvent être installés.



Porte-vélos monté sur attelage
C2Z22695 - 2 vélos
C2Z22697 - 3 vélos

Ce porte-vélos monté sur attelage de haute qualité permet de transporter aisément des vélos grâce à ses fixations rapides et son mécanisme de verrouillage. Une conception ingénieuse permet au porte-vélos de s'incliner une fois posé pour libérer l'accès au hayon.

6 CHOISISSEZ VOS ACCESSOIRES JAGUAR GEAR

 Configurez votre véhicule sur jaguar.fr

La gamme d'accessoires d'origine Jaguar Gear.



Porte-vélos de toit à fixation sur roue¹ C2A1539

Ce porte-vélo verrouillable, facile à installer, transporte un vélo par support. Trois supports au maximum peuvent être installés.

¹Nécessite les barres de toit T2H24300. ²Uniquement disponible sur la XF Sportbrake.

MODÈLE PRÉSENTÉ : XF S SPORTBRAKE EN YULONG WHITE AVEC OPTIONS (DISPONIBLE DANS CERTAINS PAYS UNIQUEMENT)



Barres de toit²
T2H24300

Les barres de toit Jaguar sont obligatoires pour le montage de tout équipement de transport sur toit. Spécialement conçues pour votre XF.



Coffre de toit¹
C2C41628

Coffre à bagages de toit spacieux (410 litres) et verrouillable. Dimensions : 175 x 82 x 45 cm. La charge maximale autorisée de l'accessoire est de 75 kg.



Porte-vélo sur le toit¹
C2A1540

Installé sur le toit, ce porte-vélos permet de transporter votre vélo facilement et en toute sécurité. Une fois la roue avant enlevée, il maintient le cycle par le cadre. Idéal pour les vélos légers ou de compétition. Un support distinct est fourni pour la roue avant. Porte-vélos verrouillable et facile à installer pouvant accueillir un vélo par support. Trois supports au maximum peuvent être installés.



Porte-équipements de sports aquatiques¹
C2Z21730

Système de transport sûr et polyvalent pour divers équipements de sports aquatiques, y compris surf, kayak et planche à voile. S'incline pour faciliter le chargement/le déchargement.



Porte-skis/snowboard¹
C2A1538

Système de transport sûr de marque Jaguar pour les équipements de sports d'hiver. Comprend des rails coulissants facilitant le chargement. Permet de transporter quatre paires de skis ou deux snowboards.



Porte-vélos monté sur attelage
C2Z22695 - 2 vélos
C2Z22697 - 3 vélos

Ce porte-vélos monté sur attelage de haute qualité permet de transporter aisément des vélos grâce à ses fixations rapides et son mécanisme de verrouillage. Une conception ingénieuse permet au porte-vélos de s'incliner une fois posé pour libérer l'accès au hayon.

6 CHOISISSEZ VOS ACCESSOIRES JAGUAR GEAR

 Configurez votre véhicule sur jaguar.fr



Click & Play - iPad® 2-4
J9C2163

La solution « Click & Play » est un porte-tablette amovible compatible avec plusieurs tablettes. Elle peut être facilement positionnée à des angles multiples pour vous assurer confort et divertissement à l'arrière de l'habitacle.



Click & Hook
J9C2169

La solution « Click & Hook » est un crochet universel qui crée un espace de rangement supplémentaire pour les objets à suspendre.



Click & Hang
J9C2167

La solution « Click & Hang » est un portemanteau amovible qui vous permet de suspendre vos chemises et vos vestes pour éviter de les froisser pendant le transport.



Plaques de seuil Union Jack
T2H17123PVJ - Ebony
T2H17123AMT - Oyster

Élégantes plaques de seuil finition en acier inoxydable pour les portes conducteur et passager, avec une touche toute britannique.



Couvre-pédales sport
T2H3747 - Manual
T2H3746 - Automatic (not shown)

En acier inoxydable et caoutchouc, les couvre-pédales enrobent les pédales du véhicule et accentuent son caractère sportif et sa modernité. De série sur la « S ».



Garnissage étanche de compartiment à bagages¹
T2H24704

Protection intégrale pour le compartiment à bagages et le dossier de la deuxième rangée de sièges. Conçu exclusivement pour la XF Sportbrake, le garnissage est entièrement étanche et se monte ou démonte facilement en quelques minutes.

¹Uniquement disponible sur la XF Sportbrake. ²Peut être équipé du revêtement en caoutchouc (T2H25062) ou du tapis en caoutchouc (T2H24552).



**Filet à bagages avec ouverture¹
T2H31242**

Grâce au filet à bagages avec ouverture qui permet de maximiser la place disponible, les petits objets ne tombent pas de l'espace de chargement lors de l'ouverture du hayon. Fabriqué avec des matériaux légers haut de gamme, dont de l'aluminium de haute qualité usiné pour garantir qualité et solidité.



**Rangement de coffre pliant
T2H7752**

Ce rangement de coffre pliant empêche les objets de glisser pendant le transport au moyen de deux sangles résistantes.



**Rampe d'accès pour animaux domestiques T2H38744
Système de rinçage portable T2H38746
Cage de transport pliable T2H38745
Écuelle antidéversement T2H38743
Espace de chargement matelassé² T2H40499**

Cette solution facilite le transport d'animaux domestiques et fournit tout le nécessaire à portée de main. Ce pack est constitué d'une séparation de coffre à bagages pleine hauteur, d'un revêtement matelassé pour l'espace de chargement, d'une rampe d'accès pour animaux domestiques et d'un système de rinçage portable..



**Tapis de coffre en caoutchouc¹
T2H24552**

Ce tapis haut de gamme est conçu sur mesure pour protéger le coffre. Léger et résistant, il peut être aisément retiré pour être nettoyé.



**Garnissage polyvalent de compartiment à bagages¹
T2H24651**

Le tapis de sol Premium tout-en-un et le garnissage en caoutchouc réversible à double couche contribuent à protéger l'espace de chargement arrière contre les saletés. Le garnissage peut être déplié pour recouvrir le dossier de la deuxième rangée de sièges lorsque cette dernière est rabattue. Inclut également la protection pour le bouclier repliable.



**Protection pour le bouclier¹
T2H24701**

Protège le bouclier arrière des éraflures et rayures et évite que vos vêtements ne soient salis lors du chargement ou déchargement du coffre.

DÉPARTEMENT « SPECIAL VEHICLE OPERATIONS »



Le département « Special Vehicle Operations » (SVO) conçoit et construit des véhicules qui reflètent les valeurs fondamentales des marques Jaguar et Land Rover : luxe, performances et capacités.

Nos experts ont pour mission d'améliorer et de personnaliser notre relation avec nos clients les plus exigeants et les plus passionnés. Notre objectif : leur offrir des expériences inoubliables.

SVO crée et conçoit des produits à la pointe des capacités de design et d'ingénierie de Jaguar, afin de répondre aux attentes de nos clients les plus exigeants en matière de véhicules spectaculaires et innovants.

LE NOUVEAU CENTRE TECHNIQUE SVO

Le nouveau Centre technique SVO se trouve au Royaume-Uni, au cœur des Midlands. Jaguar a investi 20 millions de livres dans ces installations de pointe, qui comptent quatre zones dédiées à la création de véhicules absolument époustouflants. Outre les départements Mise en service et Présentation, notre centre de fabrication assure l'assemblage et la finition des modèles SVO. Par ailleurs, un atelier de peinture de réputation mondiale garantit une superbe finition pour chaque voiture que nous créons.

BESPOKE BY SVO

La collection « Bespoke by SVO » est conçue pour offrir ce que nos clients les plus exigeants veulent plus que tout : posséder quelque chose de vraiment unique. Quelque chose qu'ils sont les seuls à avoir, symbole d'une identité et de valeurs qui leur sont chères. C'est dans cet esprit que SVO a établi les départements Mise en service et Présentation afin de créer les véhicules les plus raffinés et les plus luxueux au monde. Ces ateliers spéciaux sont hébergés dans le nouveau Centre technique SVO, dans le Warwickshire (Angleterre).





L'UNIVERS JAGUAR

Votre Jaguar est synonyme de performances instinctives, obtenues grâce à des décennies de conception et d'ingénierie innovantes. La puissance et l'agilité s'associent à l'élégance et à la grâce pour vous offrir un véhicule sans pareil. Afin de célébrer la marque Jaguar, nous avons créé une gamme d'expériences et vous proposons de nombreuses publications ainsi que la Collection Jaguar pour le quotidien. Pour couronner le tout, nous sommes même revenus à la course avec Jaguar Racing. Bienvenue dans un monde où chaque aspect de la performance est un art.

EXPERIENCE DRIVES



La meilleure façon d'appréhender l'esprit Jaguar est de s'asseoir au volant. Le programme Jaguar Experience Drives vous offre la possibilité de libérer toute la puissance de notre époustouflante gamme Jaguar. Rejoignez-nous dans l'un de nos centres Experience ou participez à la tournée The Art of Performance. De nouvelles sensations vous attendent.

jaguar.com/experience

JAGUAR LAND ROVER ICE ACADEMY



Vivez une expérience de conduite unique grâce à la Jaguar Land Rover Ice Academy. Vos talents de conducteur seront mis à l'épreuve sur l'un des nombreux lacs gelés d'Arjeplog, en Suède, où vous serez confronté à l'un des circuits les plus difficiles et exigeants de la planète. Ce sera l'occasion pour vous de danser sur la glace et de faire des glissades dans les virages les plus impressionnants, en bénéficiant de l'encadrement de nos instructeurs hautement qualifiés. Découvrez tout le potentiel des derniers véhicules Jaguar et Land Rover dans des conditions extrêmes.

jaguar.com/ice-academy

Suivez-nous sur :



VISITES DE NOS SITES DE FABRICATION



Venez vivre par vous-même la naissance d'une Jaguar. Derrière notre savoir-faire souvent récompensé, réside une harmonie incomparable de techniciens qualifiés et de robots de production cybernétiques. Nos experts vous guideront dans votre découverte de notre processus de fabrication high-tech, de la tôle métallique au produit fini.

[jaguar.com/tours](https://www.jaguar.com/tours)

DÉPARTEMENT « SPECIAL VEHICLE OPERATIONS »



Avec ses performances exceptionnelles, sa technologie de pointe et son luxe incomparable, Jaguar est la vitrine de l'excellence en matière de conception et d'ingénierie. La division « Special Vehicle Operations » permet d'aller encore plus loin. Parés du badge SV, les modèles phares et les véhicules de collection en édition limitée incarnent l'apogée de Jaguar et proposent le mariage idéal entre puissance optimale et dynamique.

[jaguar.com/svo](https://www.jaguar.com/svo)

CHAMPIONNAT DE FORMULE E ABB DE LA FIA

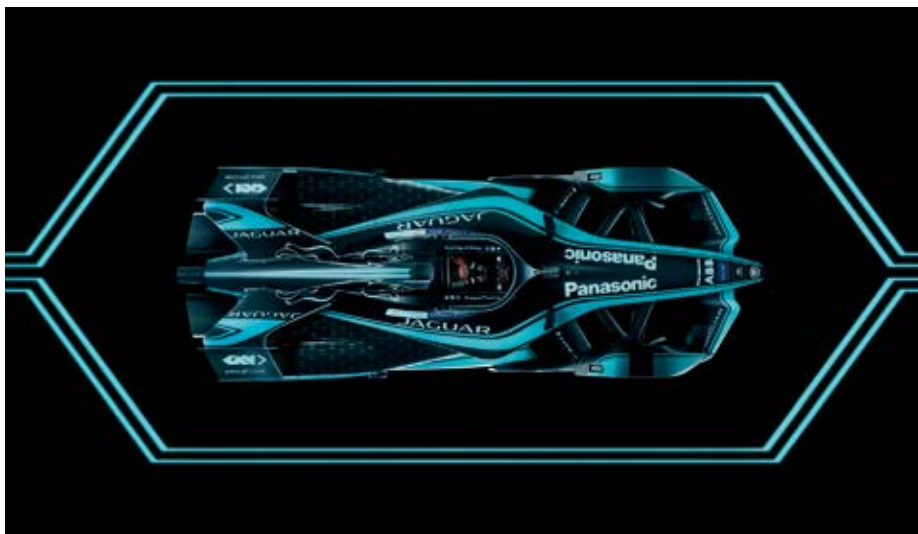

Jaguar a forgé sa réputation en matière de performances, de technologies et de design sur les circuits et dans les championnats les plus difficiles du monde. Du Mans à la Formule 1, et maintenant la Formule E, la piste est notre banc d'essai. La Formule E offre les conditions d'essai idéales pour les véhicules électriques, dans un environnement ultra compétitif. La participation aux courses accélère le développement des groupes motopropulseurs électriques de Jaguar. Chaque course de Formule E offre l'occasion aux ingénieurs de Jaguar d'améliorer nos véhicules électriques.

jaguar.com/jaguar-racing

JAGUAR I-PACE eTROPHY



Nous écrivons l'histoire. Une fois de plus. La I-PACE eTrophy, première course internationale de voitures électriques de série, est notre dernière innovation en tant que leader de la course mondiale à l'électrification. Conçus et construits par la division Special Vehicle Operations pour relever le défi mondial de l'absence d'émissions, les modèles de course du futur mèneront l'électrification vers des sommets exaltants.

jaguar.com/etrophy

Suivez-nous sur :



LA COLLECTION JAGUAR AU QUOTIDIEN



Notre nouvelle gamme de vêtements et accessoires est inspirée par le riche patrimoine de Jaguar, son expérience de la course et ses modèles emblématiques. Cette collection exclusive impressionnante respecte la tradition de style et de performances de Jaguar.

jaguar.com/collection

JAGUAR MAGAZINE



Le magazine Jaguar est à l'image de la marque : dynamique, cosmopolite et contemporain. Découvrez les coulisses de Jaguar et notre engagement envers les performances, le design et l'innovation, pour entrevoir un monde de luxe, de style et d'aventure. Vous pourrez profiter du magazine Jaguar deux fois par an, gratuitement pendant les trois années suivant l'acquisition de votre véhicule. Pour le recevoir, faites-en la demande auprès de votre concessionnaire Jaguar local.

jaguar.com/magazine



À VOTRE SERVICE

L'Univers Jaguar propose un ensemble de services et de produits exclusifs qui permettent aux propriétaires de profiter de leur véhicule en toute sérénité.

JAGUAR CARE*

La XF bénéficie du programme de garantie et d'entretien de trois ans ou de 100 000 km. Nous appelons ce programme « Jaguar Care ». Grâce à lui, le coût global de possession de la XF est l'un des plus bas de sa catégorie. Pour en savoir plus sur le programme Jaguar Care associé à la XF, rendez-vous sur jaguar.fr

PIÈCES D'ORIGINE

Les pièces d'origine Jaguar sont conçues, testées et fabriquées pour répondre à des normes strictes de qualité, de compatibilité et de durabilité. Chaque pièce a été conçue pour être montée exclusivement sur votre XF afin d'assurer à votre véhicule des performances et une longévité optimales.

FLEET & BUSINESS

En optant pour Jaguar, les entreprises font le choix de véhicules dynamiques et prestigieux qui reflètent parfaitement leur philosophie et leur image. Nous nous engageons à fournir un service client axé sur les besoins de chaque entreprise et à vérifier en permanence que les performances et le rendement de chaque Jaguar sont optimaux. Plus d'informations sur jaguarbusiness.fr

JAGUAR ASSISTANCE

Jaguar Assistance est à vos côtés dans les situations d'urgence, de la panne immobilisante à une simple crevaison. Vous pouvez compter sur nos services d'assistance dépannage en toutes circonstances.

FINANCEMENTS JAGUAR

Véhicule neuf ou d'occasion, à usage personnel ou professionnel : nous vous proposons des solutions de financement adaptées où vous seul êtes décisionnaire. Veuillez consulter votre concessionnaire Jaguar pour de plus amples informations.

AVERTISSEMENT IMPORTANT

Jaguar Land Rover Limited applique une politique d'amélioration continue des spécifications, de la conception et de la production de ses véhicules, pièces et accessoires et procède en permanence à des modifications. Nous faisons tout notre possible pour que nos brochures soient à jour ; toutefois, cette publication ne doit pas être considérée comme un reflet infaillible des caractéristiques actuelles ou de leur disponibilité et elle ne constitue pas non plus une offre de vente d'un véhicule, d'une pièce ou d'un accessoire spécifique. Les distributeurs et concessionnaires ne sont pas des agents de Jaguar Land Rover Limited, que ce soit par le biais d'un quelconque engagement ou représentation, expresse ou implicite.

COLORIS

La fidélité des couleurs présentées au sein du présent document est limitée par les capacités techniques de reproduction en imprimerie. Les couleurs réelles des véhicules peuvent ainsi légèrement différer de celles qui sont présentées ici. L'entreprise se réserve le droit de modifier ou de supprimer certaines couleurs de finition sans préavis. Il est possible que certains coloris ne soient pas disponibles dans votre pays de résidence. Veuillez vérifier la disponibilité des coloris et des niveaux d'équipement auprès de votre concessionnaire Jaguar. Les cuirs de nos modèles sont d'origine bovine. Les distributeurs et concessionnaires Jaguar Land Rover Limited ne sont pas des agents de Jaguar Land Rover Limited et ne disposent à ce titre d'aucune autorité leur permettant d'engager la responsabilité expresse ou implicite de Jaguar Land Rover Limited dans quelque domaine que ce soit.

JAGUAR INNOVE EN MATIÈRE D'ENVIRONNEMENT

Jaguar s'engage à réduire son utilisation d'énergies fossiles en utilisant moins de ressources et en créant moins de déchets afin de répondre à ses engagements en termes de développement durable et responsable.

THE ART OF PERFORMANCE : L'ART DE LA PERFORMANCE

Cette Brochure concerne la variante XF-009

*Disponible dans certains pays européens uniquement.

Castrol EDGE Professional recommandé exclusivement par Jaguar.

Meridian est la marque déposée de Meridian Audio Limited.

Trifield et le dispositif « three fields » sont des marques déposées de Trifield Productions Ltd. La marque déposée et le logo Bluetooth® sont la propriété de Bluetooth SIG, Inc. Leur utilisation par Jaguar Land Rover Limited est soumise à licence. iPhone est la marque déposée d'Apple Inc. aux États-Unis et dans d'autres pays. Le système de navigation doit toujours être utilisé de façon à ne pas empêcher le conducteur de conduire prudemment ou à ne pas mettre en danger les autres usagers de la route.

HomeLink® est une marque déposée de Gentex Corporation.

VÉHICULES ILLUSTRÉS EN COUVERTURE : XF S SPORTBRAKE EN YULONG WHITE ET XF R-SPORT BERLINE EN EIGER GREY AVEC OPTIONS (DISPONIBLE DANS CERTAINS PAYS UNIQUEMENT)

VÉHICULES ILLUSTRÉS EN DERNIÈRE DE COUVERTURE : XF S SPORTBRAKE EN YULONG WHITE ET XF R-SPORT BERLINE EN EIGER GREY AVEC OPTIONS (DISPONIBLE DANS CERTAINS PAYS UNIQUEMENT)

Jaguar Land Rover Limited
Siège social : Abbey Road, Whitley,
Coventry, CV3 4LF, Royaume-Uni

Société inscrite au Registre du Commerce d'Angleterre
sous la référence : 1672070

jaguar.fr

© Copyright Jaguar Land Rover Limited 2019

1X2602010000BFRFR01P



JAGUAR XF BERLINE ET XF SPORTBRAKE

SPÉCIFICATIONS TECHNIQUES - FÉVRIER 2019



XF BERLINE

CARACTÉRISTIQUES TECHNIQUES

Faites votre choix parmi une gamme de motorisations 2.0L ou 3.0L, essence ou Diesel. Ces moteurs sont conçus pour une combustion propre et efficace et sont tous équipés avec la technologie Stop/Start.

MOTEURS	E-PERFORMANCE 2.0L 4 CYLINDRES À TURBOCOMPRESSEUR DIESEL		2.0d 2.0L 4 CYLINDRES À TURBOCOMPRESSEUR DIESEL	
	Cylindrée	cm ³	1 999	1 999
Puissance maximale	CH-CEE (kW)	163 (120)	180 (132)	
Régime	tr/min	4 000	4 000	
Couple maximal	Nm CEE (lb. ft.)	380 (280)	430 (317)	
Régime	tr/min	1 750-2 500	1 750-2 500	
Nb cylindres/Soupapes par cylindre		4/4	4/4	
Disposition des cylindres		En ligne turbocompressés		En ligne turbocompressés
Alésage/course	(mm)	83,0/92,35		83,0/92,35
Taux de compression	(:1)	15,5 +/-0,5		15,5 +/-0,5

CONSOMMATION	PROPULSION MANUELLE	PROPULSION AUTOMATIQUE	PROPULSION MANUELLE	PROPULSION AUTOMATIQUE	TRANSMISSION INTÉGRALE AUTOMATIQUE
Capacité du réservoir de carburant - litres	55	55	66	66	66
Fluide d'échappement Diesel (DEF) - litres	16	16	16	16	16
Filtre à particules Diesel/essence (DPF/GPF)	●	●	●	●	●

CONSOMMATION - ÉQUIVALENT NEDC [NEDC2]*			Classe 1	Classe 1	Classe 1	Classe 2	Classe 1	Classe 2	Classe 1	Classe 2
Consommation NEDC2	Cycle urbain	l/100 km	5,9	6,1	5,8	6,0	6,4	6,1	6,8	7,0
	Cycle extra urbain	l/100 km	4,0	4,3	4,1	4,3	4,4	4,5	4,7	4,8
	Cycle mixte	l/100 km	4,7	5,1	4,8	5,0	5,1	5,2	5,5	5,6
Émissions de CO ₂ NEDC2	Cycle urbain	g/km	156	172	153	159	168	172	180	184
	Cycle extra urbain	g/km	105	113	109	115	116	119	124	128
	Cycle mixte	g/km	124	135	126	131	135	139	144	148

CONSOMMATION - WLTP**			TEL - TEH [†]	TEL - TEH [†]	TEL - TEH [†]	TEL - TEH [†]	TEL - TEH [†]
Consommation WLTP	Basse	l/100 km	7,6 - 8,1	8,1 - 8,6	7,4 - 8,0	8,9 - 9,6	9,0 - 9,7
	Moyenne	l/100 km	5,8 - 6,2	5,8 - 6,2	5,7 - 6,4	5,7 - 6,4	6,6 - 7,2
	Élevée	l/100 km	4,9 - 5,3	4,8 - 5,2	4,8 - 5,3	4,6 - 5,2	5,4 - 6,0
	Très élevée	l/100 km	5,4 - 5,8	5,4 - 5,9	5,4 - 6,2	5,3 - 6,0	6,1 - 6,8
	Cycle mixte	l/100 km	5,6 - 6,1	5,7 - 6,1	5,6 - 6,2	5,7 - 6,3	6,4 - 7,0
Émissions de CO ₂ WLTP	Basse	g/km	200 - 212	213 - 227	194 - 211	235 - 251	236 - 255
	Moyenne	g/km	151 - 162	152 - 164	150 - 168	150 - 168	173 - 190
	Élevée	g/km	128 - 140	125 - 138	125 - 140	122 - 136	142 - 157
	Très élevée	g/km	141 - 153	142 - 155	143 - 163	139 - 157	159 - 178
	Cycle mixte	g/km	147 - 159	148 - 161	146 - 163	149 - 165	167 - 184

● De série — Non disponible

Classe 1 (jantes 17" sur les moteurs 163ch et jantes 18") Classe 2 (jantes 17", 19", 20" et jantes 18" sur moteur TDV6).

*Les chiffres fournis sont les données NEDC2 issues des tests WLTP officiels du fabricant conformément à la législation de l'UE. À titre de comparaison uniquement. Les résultats sont susceptibles de varier en conditions réelles. Les valeurs relatives aux émissions de CO₂ et à la consommation peuvent varier en fonction des options, jantes et pneus installés. Les valeurs NEDC2 sont corrélées avec les données WLTP (nouveau cycle de tests officiels) afin d'assurer la transition. Valeurs données à titre informatif pour la taxation. L'imposition correcte peut ensuite être appliquée.

20t 2.0L 4 CYLINDRES À DOUBLE TURBOCOMPRESSEUR DIESEL		30t V6 3.0L 6 CYLINDRES À DOUBLE TURBOCOMPRESSEUR DIESEL		25t 2.0L 4 CYLINDRES À TURBOCOMPRESSEUR ESSENCE		30t 2.0L 4 CYLINDRES À TURBOCOMPRESSEUR ESSENCE	
1 999		2 993		1 997		1 997	
240 (177)		300 (221)		250 (184)		300 (221)	
4 000		4 000		5 500		5 500	
500 (369)		700 (516)		365 (269)		400 (295)	
1 500-2 500		1 500-1 750		1 300-4 500		1 500-4 500	
4/4		6/4		4/4		4/4	
En ligne turbocompressés		En V		En ligne turbocompressés		En ligne turbocompressés	
83,0/92,35		84/90		83,0/92,29		83,0/92,29	
15,5 +/-0,5		16,1		10,5 +/-0,5		9,5 +/-0,5	
TRANSMISSION INTÉGRALE AUTOMATIQUE		PROPULSION AUTOMATIQUE		PROPULSION AUTOMATIQUE		TRANSMISSION INTÉGRALE AUTOMATIQUE	
66		66		74		74	
16		16		—		—	
●		●		●		●	
Classe 1	Classe 2	Classe 2	Classe 2	Classe 1	Classe 2	Classe 1	Classe 2
7,3	7,4	7,4	7,4	9,0	9,0	9,4	9,5
4,8	5,0	5,1	5,1	6,2	6,3	6,4	6,4
5,7	5,9	5,9	5,9	7,2	7,3	7,5	7,5
194	197	196	196	206	206	215	216
127	132	134	134	142	143	146	147
151	155	157	157	165	166	171	172
TEL - TEH†		TEL - TEH†		TEL - TEH†		TEL - TEH†	
10,1 - 10,6		9,2 - 9,5		11,9 - 12,3		12,2 - 12,9	
6,7 - 7,3		6,7 - 7,0		8,3 - 9,0		8,8 - 9,4	
5,6 - 6,3		5,5 - 5,9		7,0 - 7,7		7,4 - 8,1	
6,2 - 7,1		6,3 - 6,8		7,8 - 8,8		8,3 - 9,4	
6,6 - 7,3		6,5 - 6,9		8,2 - 9,0		8,7 - 9,5	
266 - 277		240 - 251		270 - 279		276 - 292	
175 - 192		176 - 185		189 - 203		199 - 212	
147 - 164		146 - 154		158 - 174		169 - 184	
161 - 185		166 - 178		177 - 199		188 - 212	
174 - 192		172 - 182		186 - 203		196 - 214	

**La procédure WLTP est le nouveau test officiel de l'Union européenne utilisé pour calculer les valeurs normalisées de consommation de carburant et d'émissions de CO₂ pour les voitures particulières. Elle mesure la consommation de carburant et d'énergie, l'autonomie et les émissions. Elle a été conçue pour proposer des chiffres plus proches d'un comportement de conduite dans des conditions réelles. Elle teste des véhicules dotés d'équipements en option selon une procédure de test et un profil de conduite plus exigeants.

†Les données TEL (Test Energy Low : énergie testée basse) et TEH (Test Energy High : énergie testée élevée), sont présentées sous la forme d'une plage de valeurs selon les procédures d'essai WLTP. TEL (Test Energy Low) correspond aux données du véhicule sans option. TEH (Test Energy High) correspond aux données du véhicule avec toutes les options. La réglementation WLTP prévoit que lorsque l'écart d'émissions de CO₂ entre les valeurs TEL et TEH est inférieur à 5 g, seule la valeur TEH est déclarée.

XF BERLINE

CARACTÉRISTIQUES TECHNIQUES



Configurez votre véhicule sur jaguar.fr

	E-PERFORMANCE 2.0L 4 CYLINDRES À TURBOCOMPRESSEUR DIESEL		2.0d 2.0L 4 CYLINDRES À TURBOCOMPRESSEUR DIESEL		
PERFORMANCES	PROPULSION MANUELLE	PROPULSION AUTOMATIQUE	PROPULSION MANUELLE	PROPULSION AUTOMATIQUE	TRANSMISSION INTÉGRALE AUTOMATIQUE
Accélération 0-100 km/h (s)	9,8	9,1	9,2	8,4	8,5
Vitesse maximale (km/h)	229	227	230	229	222
FREINS					
Type de freins avant	Étriers de frein à simple piston, disques ventilés				
Diamètre à l'avant (mm)	325	325	325	325	325
Type arrière	Étriers de frein à simple piston, disques pleins		Étriers de frein à simple piston, disques ventilés		
Diamètre arrière (mm)	300	300	325	325	325
Frein de stationnement	Frein à main électrique, moteur situé sur l'étrier				
POIDS [kg]*					
Poids à vide (UE)**	1 699	1 720	1 719	1 734	1 771
Poids à vide (DIN)†	1 624	1 645	1 644	1 659	1 696
Poids total en charge du véhicule (PTC)	2 190	2 230	2 270	2 295	2 340
REMORQUAGE [kg]					
Remorque non freinée	-	750	750	750	750
Capacité de remorquage maximale	-	1 600	1 800	2 000	2 000
Poids maximum autorisé au point d'attelage	-	100	100	100	100
Poids total roulant maximum autorisé, véhicule et remorque	-	3 830	4 070	4 295	4 340
CHARGEMENT DE TOIT [kg]					
Charge de toit maximale (barres transversales comprises)	75	75	75	75	75

*Les poids sont ceux des véhicules aux spécifications de série. Les options supplémentaires augmentent le poids.

**Avec un conducteur de 75 kg, des réservoirs pleins et 90 % de carburant. †Avec des réservoirs pleins et 90 % de carburant.

20d 2.0L 4 CYLINDRES À DOUBLE TURBOCOMPRESSEUR DIESEL	30d V6 3.0L 6 CYLINDRES À DOUBLE TURBOCOMPRESSEUR DIESEL	25t 2.0L 4 CYLINDRES À TURBOCOMPRESSEUR ESSENCE	30t 2.0L 4 CYLINDRES À TURBOCOMPRESSEUR ESSENCE
TRANSMISSION INTÉGRALE AUTOMATIQUE	PROPULSION AUTOMATIQUE	PROPULSION AUTOMATIQUE	TRANSMISSION INTÉGRALE AUTOMATIQUE
6,9	6,4	6,7	5,9
246	250	244	250
Étriers de frein à simple piston, disques ventilés			
325	350	325	350
Étriers de frein à simple piston, disques ventilés			
325	325	325	325
Frein à main électrique, moteur situé sur l'étrier			
1 808	1 878	1 704	1 786
1 733	1 803	1 629	1 711
2 370	2 390	2 260	2 330
750	750	750	750
2 000	2 000	1 900	1 900
100	100	100	100
4 370	4 390	4 160	4 230
75	75	75	75

XF SPORTBRAKE

CARACTÉRISTIQUES TECHNIQUES

Faites votre choix parmi une gamme de motorisations 2.0L ou 3.0L, essence ou Diesel. Ces moteurs sont conçus pour une combustion propre et efficace et sont tous équipés avec la technologie Stop/Start.

MOTEURS		E-PERFORMANCE 2.0L 4 CYLINDRES TURBOCOMPRESSEUR DIESEL	2.0L 2.0L 4 CYLINDRES TURBOCOMPRESSEUR DIESEL
Cylindrée	cm ³	1 999	1 999
Puissance maximale	CH-CEE (kW)	163 (120)	180 (132)
Régime	tr/min	4 000	4 000
Couple maximal	Nm CEE (lb. ft.)	380 (280)	430 (317)
Régime	tr/min	1 750-2 500	1 750-2 500
Nb cylindres/Soupapes par cylindre		4/4	4/4
Disposition des cylindres		En ligne turbocompressés	En ligne turbocompressés
Alésage/course	(mm)	83,0/92,35	83,0/92,35
Taux de compression	(:1)	15,5 +/-0,5	15,5 +/-0,5

CONSOMMATION	PROPULSION MANUELLE	PROPULSION AUTOMATIQUE	PROPULSION AUTOMATIQUE	TRANSMISSION INTÉGRALE AUTOMATIQUE
Capacité du réservoir de carburant - litres	55	55	66	66
Fluide d'échappement Diesel (DEF) - litres	16	16	16	16
Filtre à particules Diesel/essence (DPF/GPF)	●	●	●	●

CONSOMMATION - ÉQUIVALENT NEDC [NEDC2]*			Classe 1	Classe 1	Classe 1	Classe 2	Classe 1	Classe 2
Consommation NEDC2	Cycle urbain	l/100 km	6,4	6,7	6,5	6,7	6,9	7,0
	Cycle extra urbain	l/100 km	4,4	4,5	4,6	4,7	4,8	5,0
	Cycle mixte	l/100 km	5,1	5,3	5,3	5,4	5,6	5,7
Émissions de CO ₂ NEDC2	Cycle urbain	g/km	168	176	172	176	181	185
	Cycle extra urbain	g/km	116	118	120	124	127	131
	Cycle mixte	g/km	135	139	139	143	147	151

CONSOMMATION - WLTP**			TEL - TEH [†]	TEL - TEH [†]	TEL - TEH [†]	TEL - TEH [†]
Consommation WLTP	Basse	l/100 km	8,4 - 8,4	8,2 - 8,5	9,1 - 9,6	9,2 - 9,8
	Moyenne	l/100 km	6,2 - 6,5	5,9 - 6,2	5,9 - 6,5	6,8 - 7,4
	Élevée	l/100 km	5,1 - 5,3	5,0 - 5,2	4,8 - 5,3	5,6 - 6,1
	Très élevée	l/100 km	5,7 - 6,0	5,7 - 6,0	5,5 - 6,1	6,3 - 7,0
	Cycle mixte	l/100 km	6,0 - 6,2	5,9 - 6,1	5,8 - 6,4	6,6 - 7,2
Émissions de CO ₂ WLTP	Basse	g/km	221 - 219	216 - 224	238 - 253	241 - 258
	Moyenne	g/km	163 - 169	155 - 162	154 - 171	178 - 193
	Élevée	g/km	134 - 138	130 - 137	126 - 139	146 - 160
	Très élevée	g/km	148 - 157	150 - 157	145 - 161	166 - 183
	Cycle mixte	g/km	156 - 162	154 - 161	153 - 169	172 - 188

● De série — Non disponible

Classe 1 (jantes 17" sur moteur 163ch et jantes 18") Classe 2 (jantes 17", 19", 20" et jantes 18" sur moteur TDV6).

*Les chiffres fournis sont les données NEDC2 issues des tests WLTP officiels du fabricant conformément à la législation de l'UE. À titre de comparaison uniquement. Les résultats sont susceptibles de varier en conditions réelles. Les valeurs relatives aux émissions de CO₂ et à la consommation peuvent varier en fonction des options, jantes et pneus installés. Les valeurs NEDC2 sont corrélées avec les données WLTP (nouveau cycle de tests officiels) afin d'assurer la transition. Valeurs données à titre informatif pour la taxation. L'imposition correcte peut ensuite être appliquée.

20t 2.0L 4 CYLINDRES À DOUBLE TURBOCOMPRESSEUR DIESEL		30t V6 3.0L 6 CYLINDRES À DOUBLE TURBOCOMPRESSEUR DIESEL		25t 2.0L 4 CYLINDRES À TURBOCOMPRESSEUR ESSENCE		30t 2.0L 4 CYLINDRES À TURBOCOMPRESSEUR ESSENCE	
1 999		2 993		1 997		1 997	
240 (177)		300 (221)		250 (184)		300 (221)	
4 000		4 000		5 500		5 500	
500 (369)		700 (516)		365 (269)		400 (295)	
1 500-2 500		1 500-1 750		1 300-4 500		1 500-4 500	
4/4		6/4		4/4		4/4	
En ligne turbocompressés		En V		En ligne turbocompressés		En ligne turbocompressés	
83,0/92,35		84/90		83,0/92,29		83,0/92,29	
15,5 +/-0,5		16,1		10,5 +/-0,5		9,5	
TRANSMISSION INTÉGRALE AUTOMATIQUE		PROPULSION AUTOMATIQUE		PROPULSION AUTOMATIQUE		TRANSMISSION INTÉGRALE AUTOMATIQUE	
66		66		74		74	
16		16		-		-	
●		●		●		●	
Classe 1	Classe 2	Classe 2	Classe 2	Classe 1	Classe 2	Classe 1	Classe 2
7,5	7,6	7,5	7,5	9,1	9,1	9,5	9,5
5,0	5,2	5,3	5,3	6,1	6,6	6,6	6,7
5,9	6,1	6,1	6,1	7,5	7,5	7,7	7,7
197	200	198	198	208	209	217	218
133	138	138	138	149	150	151	152
157	161	160	160	171	172	175	176
TEL - TEH†		TEL - TEH†		TEL - TEH†		TEL - TEH†	
10,2 - 10,6		9,3 - 9,7		12,0 - 12,4		12,5 - 13,1	
6,8 - 7,4		6,8 - 7,1		8,5 - 9,1		9,0 - 9,5	
5,8 - 6,4		5,7 - 6,0		7,2 - 7,9		7,8 - 8,4	
6,4 - 7,3		6,6 - 6,9		8,2 - 9,1		9,0 - 9,8	
6,8 - 7,5		6,7 - 7,0		8,5 - 9,2		9,1 - 9,8	
268 - 279		244 - 254		273 - 281		282 - 296	
179 - 195		180 - 188		193 - 206		205 - 216	
151 - 167		150 - 157		163 - 178		177 - 190	
169 - 190		172 - 182		186 - 206		204 - 223	
179 - 196		176 - 185		192 - 207		206 - 221	

**La procédure WLTP est le nouveau test officiel de l'Union européenne utilisé pour calculer les valeurs normalisées de consommation de carburant et d'émissions de CO₂ pour les voitures particulières. Elle mesure la consommation de carburant et d'énergie, l'autonomie et les émissions. Elle a été conçue pour proposer des chiffres plus proches d'un comportement de conduite dans des conditions réelles. Elle teste des véhicules dotés d'équipements en option selon une procédure de test et un profil de conduite plus exigeants.

†Les données TEL (Test Energy Low : énergie testée basse) et TEH (Test Energy High : énergie testée élevée), sont présentées sous la forme d'une plage de valeurs selon les procédures d'essai WLTP. TEL (Test Energy Low) correspond aux données du véhicule sans option. TEH (Test Energy High) correspond aux données du véhicule avec toutes les options. La réglementation WLTP prévoit que lorsque l'écart d'émissions de CO₂ entre les valeurs TEL et TEH est inférieur à 5 g, seule la valeur TEH est déclarée.

XF SPORTBRAKE

CARACTÉRISTIQUES TECHNIQUES



Configurez votre véhicule sur jaguar.fr

	E-PERFORMANCE 2.0L 4 CYLINDRES TURBOCOMPRESSEUR DIESEL		2.0d 2.0L 4 CYLINDRES TURBOCOMPRESSEUR DIESEL	
PERFORMANCES	PROPULSION MANUELLE	PROPULSION AUTOMATIQUE	PROPULSION AUTOMATIQUE	TRANSMISSION INTÉGRALE AUTOMATIQUE
Accélération 0-100 km/h (s)	10,0	9,3	8,5	8,6
Vitesse maximale (km/h)	219	219	221	219
FREINS				
Type de freins avant		Étriers de frein à simple piston, disques ventilés		
Diamètre à l'avant (mm)	325	325	325	325
Type arrière		Étriers de frein à simple piston, disques ventilés		
Diamètre arrière (mm)	325	325	325	325
Frein de stationnement		Frein à main électrique, moteur situé sur l'étrier		
POIDS [kg]*				
Poids à vide (UE)**	1 727	1 753	1 789	1 842
Poids à vide (DIN)†	1 652	1 678	1 714	1 767
Poids total en charge du véhicule (PTC)	2 260	2 260	2 320	2 375
REMORQUAGE [kg]				
Remorque non freinée	750	750	750	750
Capacité de remorquage maximale	2 000	2 000	2 000	2 000
Poids maximum autorisé au point d'attelage	100	100	100	100
Poids total autorisé en charge (PTAC)	4 260	4 260	4 320	4 375
CHARGEMENT DE TOIT [kg]				
Charge de toit maximale (barres transversales comprises)	100	100	100	100

*Les poids sont ceux des véhicules aux spécifications de série. Les options supplémentaires augmentent le poids.

**Avec un conducteur de 75 kg, des réservoirs pleins et 90 % de carburant. †Avec des réservoirs pleins et 90 % de carburant.

20d 2.0L 4 CYLINDRES À DOUBLE TURBOCOMPRESSEUR DIESEL	30d V6 3.0L 6 CYLINDRES À DOUBLE TURBOCOMPRESSEUR DIESEL	25t 2.0L 4 CYLINDRES À TURBOCOMPRESSEUR ESSENCE	30t 2.0L 4 CYLINDRES À TURBOCOMPRESSEUR ESSENCE
TRANSMISSION INTÉGRALE AUTOMATIQUE	PROPULSION AUTOMATIQUE	PROPULSION AUTOMATIQUE	TRANSMISSION INTÉGRALE AUTOMATIQUE
7,0	6,6	6,9	6,0
241	250	241	250
Étriers de frein à simple piston, disques ventilés			
325	350	325	350
Étriers de frein à simple piston, disques ventilés			
325	325	325	325
Frein à main électrique, moteur situé sur l'étrier			
1 875	1 924	1 775	1 838
1 800	1 849	1 700	1 763
2 395	2 430	2 290	2 400
750	750	750	750
2 000	2 000	1 900	1 900
100	100	100	100
4 395	4 430	4 190	4 300
100	100	100	100

DIMENSIONS DE LA XF BERLINE

 Configurez votre véhicule sur jaguar.fr



2 960 mm

4 954 mm

Hauteur du véhicule

Avec antenne de toit 1 457 mm

Hauteur sous pavillon

Hauteur maximale sous pavillon aux places avant/arrière avec Toit panoramique 953/970 mm
Hauteur sous pavillon aux places arrière 970 mm

Espace pour les jambes

Espace pour les jambes maximal à l'avant 1 055 mm
Espace pour les jambes maximal à l'arrière 957 mm

Capacité de l'espace de chargement

Hauteur 686 mm, Largeur 1 257 mm
Largeur de l'espace de chargement entre les roues 850 mm
Volume maximal de l'espace de chargement derrière la première rangée
Sec* 680 litres, Liquide** 885 litres
Volume maximal de l'espace de chargement derrière la deuxième rangée
Sec* 415 litres, Liquide** 540 litres

Diamètre de braquage

De trottoir à trottoir 11,61 m
De mur à mur 11,94 m
Tours de volant de butée à butée 2,6



2 088 mm

1 602 mm

1 982 mm



116 mm

1 457 mm

1 605 mm

*Sec : volume mesuré avec des blocs solides conformes à la norme VDA (200 mm x 50 mm x 100 mm).

**Liquide : volume mesuré en simulant que l'espace de chargement est rempli de liquide.

Les dimensions ont été mesurées sur un véhicule avec un poids à vide.

DIMENSIONS DE LA XF SPORTBRAKE



Hauteur du véhicule

Avec antenne de toit 1 494 mm

Hauteur sous pavillon

Hauteur maximale sous pavillon aux places avant/arrière avec Toit panoramique 989/991 mm
Hauteur sous pavillon aux places arrière 995 mm

Espace pour les jambes

Espace pour les jambes maximal à l'avant 1 055 mm
Espace pour les jambes maximal à l'arrière 957 mm

Capacité de l'espace de chargement

Hauteur 635 mm, Largeur 1 057 mm
Largeur de l'espace de chargement entre les roues 1 058 mm
Volume maximal de l'espace de chargement derrière la première rangée
Sec* 860 litres, Liquide** 1 035 litres
Volume maximal de l'espace de chargement derrière la deuxième rangée
Sec* 490 litres, Liquide** 565 litres

Diamètre de braquage

De trottoir à trottoir 11,61 m
De mur à mur 11,94 m
Tours de volant de butée à butée 2,6



