

# JAGUAR F-TYPE



THE ART OF PERFORMANCE





BY APPOINTMENT TO  
HM THE QUEEN  
MANUFACTURERS OF  
MOTOR VEHICLES  
JAGUAR LAND ROVER LIMITED  
COVENTRY



BY APPOINTMENT TO  
HRH THE DUKE OF EDINBURGH  
MANUFACTURERS OF  
MOTOR VEHICLES  
JAGUAR LAND ROVER LIMITED  
COVENTRY



BY APPOINTMENT TO  
HRH THE PRINCE OF WALES  
MANUFACTURERS OF  
MOTOR VEHICLES  
JAGUAR LAND ROVER LIMITED  
COVENTRY



## THE ART OF PERFORMANCE

Jour après jour, nous cherchons à repousser les limites de la performance : de nos propres performances, mais aussi de celles de nos véhicules. Nous innovons, nous concevons, nous créons. Nous maîtrisons les règles pour mieux nous en affranchir. Et pour aller sans cesse de l'avant, en passant outre les conventions. C'est ainsi que nous faisons de la performance un art.

Jaguar : L'art de la performance.



## SOMMAIRE

### INTRODUCTION

Le concept F-TYPE	06
Les points forts de la F-TYPE	08

### DESIGN

Extérieur - Les grandes lignes	10
Extérieur - Les détails	12
Phares à LED	14
Le poste de pilotage	16
Un espace exclusif	18
Sièges légers	20
Espace bagages	22

### PERFORMANCES

Présentation des motorisations	24
Moteur Ingenium 4 cylindres	25
Moteur V6	26
Moteur V8	28
Architecture légère en aluminium	30
Châssis et suspensions	32
Aérodynamique avancée	34
Testée à l'extrême	36

### TECHNOLOGIES

#### D'AIDE À LA CONDUITE

Dynamique de conduite sophistiquée	38
Des performances plus intenses	40
Une transmission à la pointe de la technologie	42
La commande vectorielle de couple (Système Torque Vectoring)	44
Stabilité et maîtrise	46
Systèmes de freinage « Performance »	48

#### TECHNOLOGIE

Infodivertissement	50
Connectivité	52
Systèmes audio	56

#### SÉCURITÉ

Aides à la conduite	58
---------------------	----

#### F-TYPE SVR

Le département « Special Vehicle Operations »	60
Le concept F-TYPE SVR	62
Aérodynamique de la F-TYPE SVR	64
Technologies ultra-légères de la F-TYPE SVR	66
Intérieur de la F-TYPE SVR	68

### PERSONNALISATION

Personnalisez votre F-TYPE	70
Choisissez votre motorisation	72
Nouvelle F-TYPE Chequered Flag	74
Choisissez votre modèle	76
Choisissez vos options	78
Choisissez votre coloris extérieur	88
Choisissez vos jantes et votre système de freinage	92
Choisissez votre intérieur	94
Choisissez vos accessoires Jaguar Gear	108
Caractéristiques techniques	112
Dimensions	114

### L'UNIVERS JAGUAR

À VOTRE SERVICE	121
-----------------	-----

VÉHICULE ILLUSTRÉ : F-TYPE R-DYNAMIC 4 ROUES MOTRICES EN COLORIS SILICON SILVER AVEC OPTIONS INSTALLÉES (SELON LES PAYS)  
LES VÉHICULES PRÉSENTÉS ICI APPARTIENNENT À LA GAMME JAGUAR INTERNATIONALE. LES SPÉCIFICATIONS TECHNIQUES, LES OPTIONS ET LA DISPONIBILITÉ VARIENT D'UN MARCHÉ À L'AUTRE ET DOIVENT ÊTRE VÉRIFIÉES AUPRÈS DE VOTRE CONCESSIONNAIRE JAGUAR.  
LES VALEURS RELATIVES AUX ÉMISSIONS DE CO<sub>2</sub> ET À LA CONSOMMATION PEUVENT VARIER EN FONCTION DES ROUES MONTÉES ET DES OPTIONS INSTALLÉES.

## INTRODUCTION

# LE CONCEPT F-TYPE

La Jaguar F-TYPE est l'héritière d'une lignée prestigieuse de voitures de sport puissantes et agiles. Alliant performances, maniabilité et technologies de pointe, elle offre au conducteur une expérience exceptionnelle.

Les technologies de pointe de la F-TYPE la rendent aussi spéciale qu'innovante. La gamme est équipée du moteur le plus efficace et perfectionné dont la F-TYPE ait jamais été dotée : une version 2.0L de 300ch CEE essence Ingenium à turbocompresseur. À cela s'ajoute Touch Pro, le système d'infodivertissement le plus puissant chez Jaguar, doté de série d'un écran tactile 10 pouces hautement réactif. De nombreux systèmes d'aide à la conduite sont également disponibles, afin de rendre chaque trajet plus sûr.

Les phares à LED réduisent la fatigue liée à la conduite de nuit en offrant une qualité d'éclairage semblable à celle de la lumière du jour. À l'intérieur, des sièges compacts allègent le véhicule tout en assurant aux occupants plus d'espace et de confort, tandis que les finitions et les détails de l'habitacle offrent encore davantage de possibilités de personnalisation.

Le modèle Chequered Flag sublime le design sportif de la F-TYPE. Des caractéristiques extérieures exclusives accentuent l'aspect sportif, tandis que l'intérieur haut de gamme s'inscrit dans un style contemporain. C'est une voiture qui inspire confiance et dont la conduite vous ravira.

MODÈLE PRÉSENTÉ : F-TYPE CHEQUERED FLAG 3.0L V6 PROPULSION ESSENCE EN CARPATHIAN GREY AVEC OPTIONS INSTALLÉES (SELON LES PAYS)





# LES POINTS FORTS DE LA F-TYPE

Des lignes sublimes, des performances exaltantes, une réactivité instantanée, une tenue de route précise et des technologies de pointe : la F-TYPE a été conçue pour vous procurer une expérience de conduite à couper le souffle.

## TRANSMISSION INTÉGRALE

Le système de transmission intégrale (AWD) de la F-TYPE associe l'agilité et le caractère d'une propulsion (RWD) à la sécurité et la traction supérieures de la transmission intégrale. En conditions de conduite normales, la F-TYPE fonctionne principalement en mode propulsion, pour offrir au conducteur une maniabilité, des sensations et un équilibre incomparables. Mais en cas de besoin, le système redistribue rapidement le couple à l'essieu avant, ce qui permet à la F-TYPE de conserver une traction optimale quelles que soient les conditions.

## TECHNOLOGIE

Les technologies de la F-TYPE contribuent à préserver votre sécurité et vous permettent de vous divertir et de rester connecté. Le système d'assistance au stationnement<sup>1</sup> vous aide à vous garer dans des emplacements difficiles en contrôlant la direction de la voiture. Notre système d'infodivertissement Touch Pro 10", avec son écran tactile de type tablette, offre une navigation intuitive grâce à l'utilisation de mouvements tactiles (glisser, pincer-étirer, etc.). Et, grâce au système Remote Premium<sup>2</sup>, vous avez la possibilité de vous connecter à distance et de surveiller votre F-TYPE où que vous soyez.

## INTÉRIEUR

La F-TYPE privilégie avant tout les matériaux légers et le confort du conducteur. Les sièges compacts et légers en magnésium offrent un soutien latéral amélioré et permettent de gagner plus de 8 kg<sup>3</sup> par rapport aux modèles de la génération précédente. Le design extérieur de la F-TYPE arbore des courbes aux allures affûtées et sportives qui se reflètent jusque dans l'habitacle.

<sup>1</sup>Fonctionnalité en option uniquement. <sup>2</sup>L'application Remote Premium contient des services d'abonnement pouvant être prolongés après la période initiale indiquée par votre concessionnaire Jaguar. <sup>3</sup>Gain de poids comparatif pour des sièges Performance. <sup>4</sup>En option sur la F-TYPE. De série sur les F-TYPE R-Dynamic, F-TYPE R et F-TYPE SVR.

<sup>5</sup>En fonction du moteur. <sup>6</sup>Disponible uniquement sur la F-TYPE R et la F-TYPE SVR.

VÉHICULE ILLUSTRÉ : F-TYPE R EN COLORIS YULONG WHITE AVEC OPTIONS INSTALLÉES (SELON LES PAYS)

## INGENIUM

Le moteur Ingenium 4 cylindres 2.0L essence turbo de 300ch CEE offre une puissance impressionnante pour une consommation modeste. Pour offrir un rendement élevé et une puissance quasiment instantanée, son turbocompresseur à double admission et faible inertie est équipé de roulements à billes à faible friction et d'une roue de turbine à débit mixte. Grâce au rendement aérodynamique accru du turbocompresseur, le moteur fournit une accélération rapide et un couple maximal de 400 Nm entre 1 500 et 4 500 tr/min.



## DESIGN

Inspirée des dernières avancées en matière d'aérodynamisme, le pare-choc de la F-TYPE est orné de phares à LED<sup>4</sup>. Ces phares élégants adaptent la largeur et la portée de leur faisceau à votre vitesse et vous offrent une qualité d'éclairage exceptionnelle. Vous bénéficierez toujours d'un éclairage optimal, quel que soit l'environnement. 18 peintures personnalisées déclinées en deux finitions viennent désormais enrichir la palette de coloris classique de la F-TYPE.

## MOTEURS SURALIMENTÉS

Les moteurs V6 et V8 de la F-TYPE sont dotés d'un compresseur de suralimentation double vortex dont le but est de supprimer le retard à l'accélération. Résultat : des performances linéaires et un accès instantané aux niveaux élevés de couple à tous les régimes. Le dernier moteur à bénéficier de cette technologie est le V8 qui propulse la F-TYPE SVR et qui fait de ce modèle la voiture de série la plus puissante jamais construite par Jaguar.

## MANIABILITÉ ET AGILITÉ

Plusieurs technologies de conduite sont proposées pour optimiser la tenue de route et l'agilité de la F-TYPE, telles que le système Torque Vectoring (commande vectorielle de couple), le système Adaptive Dynamics<sup>5</sup> et le différentiel arrière actif électronique<sup>6</sup>. Chacune est à l'œuvre pour enrichir votre expérience de conduite, grâce à un supplément de maîtrise, de motricité et de sensations.





## DESIGN EXTÉRIEUR - LES GRANDES LIGNES

### UN DESIGN SPECTACULAIRE

« Pour atteindre son but, le design doit raconter une histoire et c'est pourquoi chaque ligne dans la F-TYPE a un début, un développement et une fin. Si on considère chaque ligne individuellement pour lui donner l'esthétique la plus juste possible et les dimensions appropriées, le design résistera à l'épreuve du temps. »

#### **Ian Callum, directeur du design de Jaguar**

Des proportions audacieuses, des courbes instinctives. Seul Jaguar peut concevoir des lignes aussi intemporelles, évocatrices et avant-gardistes.

Certains disent que le design est une affaire de goût. Mais pour nous, il n'y a pas de débat possible : la beauté de la F-TYPE est l'expression ultime de l'Art de la performance.

VÉHICULE ILLUSTRÉ : F-TYPE R-DYNAMIC 4 ROUES MOTRICES EN COLORIS SILICON SILVER AVEC OPTIONS INSTALLÉES (SELON LES PAYS)



## EXTÉRIEUR - LES DÉTAILS

 **UNE FORME PUISSANTE**

Les lignes fluides et élégantes de la F-TYPE naissent à la base du spoiler avant, s'élèvent à la verticale et traversent les projecteurs de forme allongée. Elles se courbent au-dessus des roues avant, redescendent gracieusement en traversant les portes, avant de culminer sur une hanche arrière proéminente. Que vous optiez pour la version Coupé ou Cabriolet, aucun doute possible : la F-TYPE est bien une voiture de sport hautes performances, l'héritière légitime d'une lignée distinguée.

VÉHICULE PRÉSENTÉ (À GAUCHE) : F-TYPE R-DYNAMIC 4 ROUES MOTRICES EN COLORIS SILICON SILVER AVEC OPTIONS INSTALLÉES (SELON LES PAYS)  
VÉHICULE PRÉSENTÉ (À DROITE) : F-TYPE EN COLORIS INDUS SILVER AVEC OPTIONS INSTALLÉES (SELON LES PAYS)



Elle a été en partie sculptée par le vent lui-même, car façonnée par la technologie de modélisation aérodynamique de Jaguar. Une prise d'air avant sous la calandre et le diffuseur arrière gèrent le flux d'air le long du bas de caisse, tandis qu'un aileron arrière se déploie\* automatiquement à vitesse élevée afin d'améliorer l'appui et de réduire la traînée. Même les poignées de porte s'escamotent lorsqu'elles ne sont pas nécessaires, pour créer un flux d'air continu le long des flancs de la F-TYPE.

\*En option sur la F-TYPE SVR.

# PHARES À LED



UNE SIGNATURE INIMITABLE

UN ÉCLAIRAGE AMÉLIORÉ



Même de nuit, la F-TYPE ne passe pas inaperçue. Ses nouveaux phares à LED\* dotés de feux de jour à LED en forme de « J » sont aussi puissants qu'ils en ont l'air. Ces phares offrent un éclairage de très grande qualité, comparable à celui de la lumière du jour, pour un maximum de confort en conduite de nuit.

Le système anti-éblouissement, en option, est un atout en termes de sécurité et de commodité. Il passe automatiquement en feux de croisement lorsqu'il détecte d'autres véhicules. Les feux en « J » soulignent le design spectaculaire des phares. Ces lignes de lumière entourent chaque feu, pour donner à la F-TYPE une signature visuelle instantanément reconnaissable, ce qui renforce son charisme et son style inimitable.

\*En option sur la F-TYPE. De série sur les F-TYPE R-Dynamic, F-TYPE R et F-TYPE SVR.

VÉHICULE ILLUSTRÉ : F-TYPE R-DYNAMIC 4 ROUES MOTRICES EN COLORIS SILICON SILVER AVEC OPTIONS (SELON LES PAYS)

Les phares à LED intègrent un système d'éclairage avant adaptatif (AFS). Ce système garantit le meilleur éclairage possible en adaptant les feux de croisement en fonction de votre vitesse et des conditions météo.



**Mode urbain**

Un faisceau plus large que celui des feux de croisement standard vous aide à voir les piétons et les virages plus facilement dans les zones résidentielles.

**Mode campagne**

Un faisceau de feux de croisement plus étroit et plus long que celui du Mode urbain, pour vous garantir un meilleur éclairage lorsque vous roulez en pleine campagne.

**Mode autoroute**

Un faisceau plus long et plus étroit que celui du Mode campagne pour vous offrir une meilleure visibilité longue portée. Les feux de croisement sont relevés pour prolonger la portée de l'éclairage sur la route.

**Mode Mauvais temps**

Ajuste l'intensité des feux de croisement pour minimiser le phénomène d'éblouissement et les reflets tout en continuant à éclairer efficacement la route devant le véhicule. Ce mode est activé uniquement lorsque les essuie-glaces fonctionnent en continu.



## LE POSTE DE PILOTAGE



FOCUS SUR LE CONDUCTEUR

UN DESIGN NET ET CLAIR

À bord de la F-TYPE, vous ne faites qu'un avec votre voiture. Chaque aspect de sa configuration 1+1 est conçu pour créer un lien. Pour vous offrir des sensations de conduite encore plus intenses, la F-TYPE vous enveloppe.

Le poste de pilotage offre une excellente visibilité, très peu de distractions et une assise proche du centre de gravité, qui favorise une communion totale avec la voiture. Pour optimiser la visibilité, le tableau de bord est aussi bas que possible et sa configuration est épurée. Partie intégrante du système avancé de climatisation, le système de ventilation intelligent masque deux bouches d'aération centrales qui se déploient automatiquement du tableau de bord quand elles sont sollicitées, puis se rétractent.

L'écran tactile couleur 10 pouces facile à utiliser de la F-TYPE est votre principal point de contact avec le système d'infodivertissement Touch Pro. Le système répond instantanément au toucher et aux mouvements de smartphones, vous offrant une maîtrise parfaite et sans effort du système de navigation, de la musique, des fonctions téléphoniques, de la climatisation et des fonctions d'aide à la conduite.





## UN ESPACE EXCLUSIF



UN SAVOIR-FAIRE ARTISANAL DE QUALITÉ

UN ESPACE PERSONNALISÉ

Nous concevons nos intérieurs pour que rien ne vienne perturber votre plaisir de conduite. Vous aurez toujours l'impression d'être confortablement installé dans un véritable cocon dans l'habitacle raffiné de la F-TYPE.

Si l'habitacle est l'expression même du style et du raffinement, le conducteur n'est pas en reste. Chaque élément intérieur a été soigneusement pensé jusque dans les moindres détails, pour une impression de luxe poussée à l'extrême. En témoignent notamment les finitions chromées des portières et du volant.

L'intérieur de chaque F-TYPE possède l'ADN britannique de Jaguar, mais c'est à vous d'en faire une personnalité unique. Personnalisez votre intérieur grâce à une sélection de coutures et de matières comme le cuir Windsor et la suédine, et grâce à une vaste palette de coloris Ebony, Pimento, Ivory et Siena Tan. Vous n'aurez aucune difficulté à personnaliser votre F-TYPE à votre image, pour en faire la voiture de sport de vos rêves.

MODÈLE PRÉSENTÉ : F-TYPE R-DYNAMIC 4 ROUES MOTRICES AVEC SIÈGES PERFORMANCE EN CUIR WINDSOR EBONY À COUTURES CONTRASTÉES IVORY ET OPTIONS INSTALLÉES (SELON LES PAYS)



## SIÈGES LÉGERS



GAIN DE POIDS

CONFORT ET SOUTIEN

Les sièges Sport et Performance de la F-TYPE ont été conçus dans l'esprit des voitures de sport. Leur architecture légère en magnésium permet de réduire le poids du véhicule de 8 kg\* par rapport aux modèles de la génération précédente. Leur forme profilée les rend plus compacts, pour offrir aux occupants une plus large gamme de positions. Les sièges Performance offrent un soutien latéral accru appréciable en cas de conduite dynamique et peuvent être, en option, climatisés pour encore plus de confort.

\*Gain de poids comparatif pour des sièges Performance. Les sièges Sport sont fournis de série sur la F-TYPE et la F-TYPE R-Dynamic. Les sièges Performance sont fournis de série sur la F-TYPE R et la F-TYPE SVR ; ils sont disponibles en option sur la F-TYPE et la F-TYPE R-Dynamic.  
VÉHICULE PRÉSENTÉ CI-DESSUS ET À DROITE : F-TYPE R-DYNAMIC 4 ROUES MOTRICES AVEC SIÈGES PERFORMANCE EN CUIR WINDSOR EBONY À COUTURES CONTRASTÉES IVORY ET OPTIONS INSTALLÉES (SELON LES PAYS)







## ESPACE BAGAGES



408 LITRES

COMMANDE ÉLECTRIQUE DU HAYON, EN OPTION\*

Nous avons pensé l'espace de chargement de la F-TYPE Coupé de manière à créer une voiture de sport adaptée à tous les modes de vie. Avec une capacité rivalisant avec les coffres des coupés sportifs les plus réputés (jusqu'à 408 litres et jusqu'à 207 litres pour la F-TYPE Cabriolet), le coffre de la F-TYPE Coupé offre tout l'espace nécessaire pour accueillir deux valises de bonne taille, si jamais vous décidez de partir en week-end. Pour un accès encore plus facile, optez pour la commande électrique du hayon : vous pourrez alors l'ouvrir et le fermer en appuyant juste sur un bouton.

\*Coupé uniquement.

VÉHICULES ILLUSTRÉS : F-TYPE EN COLORIS INDUS SILVER ET F-TYPE R-DYNAMIC 4 ROUES MOTRICES EN COLORIS SILICON SILVER AVEC OPTIONS INSTALLÉES (SELON LES PAYS)

# PERFORMANCES PRÉSENTATION DES MOTORISATIONS



DES MOTEURS ULTRAPERFORMANTS

BEAUCOUP DE RÉPONDANT

Tous les moteurs de la F-TYPE offrent des niveaux élevés de couple et une réponse quasi-instantanée à vos demandes de puissance.

Dans notre gamme Ingenium, le moteur 2.0L 4 cylindres essence de 300ch CEE à turbocompresseur assure à la F-TYPE un dynamisme optimal. Ce moteur ultraperfectionné offre un équilibre parfait entre plaisir de conduite maximal et efficacité maximale. Au choix parmi notre gamme de moteurs suralimentés très réputés : un V6 3.0L de 340ch CEE, un V6 3.0L de 380ch CEE, un V8 5.0L de 550ch CEE et un V8 5.0L de 575ch CEE.

Chaque F-TYPE est équipée d'un échappement sport actif délivrant un crescendo inspiré des voitures de course. Le système d'échappement réagit à la position du papillon, à la vitesse et au régime moteur en ouvrant les soupapes actives. Une fois ouvertes, ces soupapes permettent aux gaz d'échappement d'emprunter un trajet plus direct et moins limité grâce au silencieux arrière qui produit un son plus riche et enthousiasmant. L'échappement actif modulable\* vous permet d'ouvrir manuellement les soupapes d'échappement pour que vous puissiez profiter du formidable rugissement de la F-TYPE à tous les régimes moteur.

Pour économiser le carburant, particulièrement en conditions urbaines, la technologie intelligente et très réactive Stop/Start est installée de série sur chaque F-TYPE.



## MOTEURS INGENIUM 4 CYLINDRES

# 179 g/km CO<sub>2</sub>

2.0L INGENIUM 4 CYLINDRES		300CH CEE
Disponibilité selon les modèles		F-TYPE et F-TYPE R-DYNAMIC
Cylindres/soupapes par cylindre		4/4
Alésage/course	mm	83/92,3
Cylindrée	cm <sup>3</sup>	1 997
Puissance maximum	ch CEE (kW)	300 (221)
Couple maximum	Nm	400
Compression	taux/1	9,5

\*En option sur la F-TYPE, de série sur les F-TYPE R-Dynamic, F-TYPE R et F-TYPE SVR.

Les données de consommation fournies sont issues du cycle de test du NEDC2 (Nouveau cycle européen de conduite).

# MOTEUR INGENIUM 4 CYLINDRES

 2.0 LITRES 4 CYLINDRES 300 CH CEE

Le moteur Ingenium 2.0L essence 4 cylindres turbocompressé de 300ch CEE ultraperformant produit un couple de 400 Nm. Il offre une économie de carburant et une motricité exceptionnelles.

- Le système de commande de relevage intelligente à variation continue (CVVL) module le degré d'ouverture des soupapes d'admission afin de réduire les pertes de pompage du moteur. Cela permet au moteur de « respirer » avec une efficacité maximale, optimisant ainsi la puissance et le couple.
- Le système CVVL est associé au double calage de distribution variable indépendant pour une flexibilité de fonctionnement ultime, assurant une puissance et une économie de carburant excellentes sur toute la plage de régimes.
- Le turbocompresseur à double admission est alimenté par un collecteur d'échappement intégré qui accroît le transfert d'énergie vers la turbine, ce qui réduit nettement la latence du turbo et accélère la réponse du moteur.
- Le turbocompresseur à double admission est doté de roulements à billes céramiques qui réduisent les frottements et améliorent la réponse transitoire.

## SORTIE UNIQUE D'ÉCHAPPEMENT MONTÉE AU CENTRE

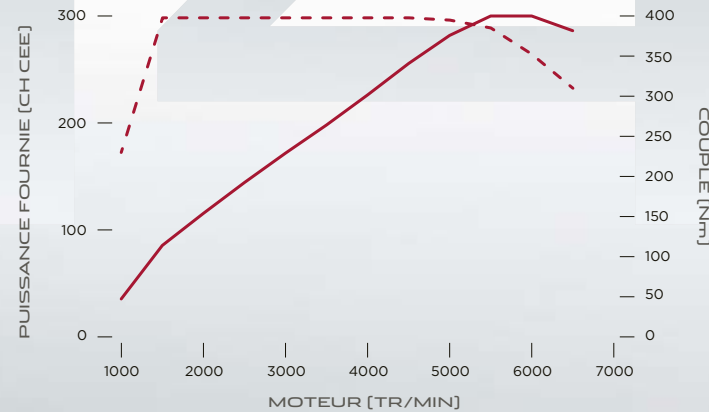

300CH  
PUISSANCE [CH CEE] ———  
COUPLE [Nm] - - - - -

VÉHICULE PRÉSENTÉ : F-TYPE R-DYNAMIC EN COLORIS YULONG WHITE AVEC OPTIONS INSTALLÉES (SELON LES PAYS)

# MOTEURS V6



V6 3.0L 340 CH CEE

V6 3.0L 380 CH CEE

Les moteurs V6 3.0L essence Suralimentés produisent jusqu'à 460 Nm de couple pour des performances puissantes et réactives.

- Le compresseur de suralimentation double vortex de type Roots fournit une puissance linéaire et optimise la réactivité.
- Un système d'injection directe à jet dirigé gère précisément le mélange air-carburant dans la chambre de combustion pour améliorer la combustion, en extrayant plus d'énergie du carburant injecté. Résultat : la puissance est excellente, les économies de carburant sont améliorées et les émissions de CO<sub>2</sub> sont réduites.



## MOTEURS V6

# 0-100 km/h à partir de 4,9 s

V6 3.0L SURALIMENTÉ		340CH CEE	380CH CEE
Disponibilité selon les modèles		F-TYPE et F-TYPE R-DYNAMIC	
Cylindres/soupapes par cylindre		6/4	6/4
Alésage/course	mm	84,5/89	84,5/89
Cylindrée	cm <sup>3</sup>	2 995	2 995
Puissance maximum	ch CEE (kW)	340 (250)	380 (280)
Couple maximum	Nm	450	460
Compression	taux/1	10,5	10,5

- Les soupapes d'admission et d'échappement, commandées par le double calage variable indépendant des arbres à cames, travaillent conjointement avec des segments de pistons ultralégers à très faible friction pour améliorer les performances et le rendement du moteur.
- Un système de double arbre d'équilibrage contrarotatif de vilebrequin est utilisé pour encore plus de raffinement. Grâce à ce système, le moteur peut délivrer une puissance fluide.

## DOUBLE SORTIE D'ÉCHAPPEMENT MONTÉE AU CENTRE

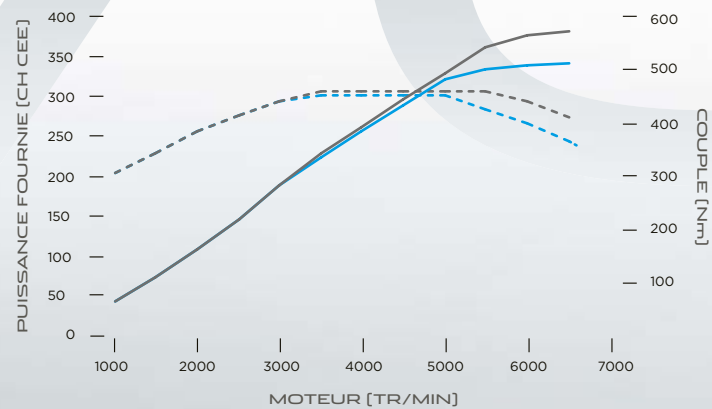

PUISSANCE [CH CEE]    340CH    380CH  
 COUPLE [Nm]            - - - - -    - - - - -

\*En option sur la F-TYPE, de série sur les F-TYPE R-Dynamic, F-TYPE R et F-TYPE SVR.  
 VÉHICULE PRÉSENTÉ : F-TYPE EN COLORIS YULONG WHITE AVEC OPTIONS INSTALLÉES  
 (SELON LES PAYS)

# MOTEURS V8

**>** V8 5.0L 550 CH CEE | V8 5.0L 575 CH CEE

Les moteurs V8 5.0L essence Suralimentés produisent jusqu'à 700 Nm de couple pour des performances haut de gamme.

- Le V8 tout aluminium, léger et compact, bénéficie de niveaux de frottements internes extrêmement faibles.
- Le moteur utilise un système de gestion de moteur Bosch de pointe. Il comporte un système d'injection directe haute pression, centrée, à trous multiples et à pulvérisation guidée.



## MOTEURS V8

# 0-100 km/h à partir de 3,7 s

V8 5.0L SURALIMENTÉ	550CH CEE	575CH CEE
Disponibilité selon les modèles	F-TYPE R	F-TYPE SVR
Cylindres/soupapes par cylindre	8/4	8/4
Alésage/course	mm	92,5/93
Cylindrée	cm <sup>3</sup>	5 000
Puissance maximum	ch CEE (kW)	550 (405)
Couple maximum	Nm	680
Compression	taux/1	9,5

- Équipé d'un compresseur de suralimentation à double vortex (TVS) de sixième génération, le moteur offre un rendement thermodynamique élevé et une qualité sonore raffinée. Le compresseur de suralimentation exploite pleinement la capacité supplémentaire du moteur 5.0L, générant un profil de couple qui offre un niveau exceptionnel de puissance, de manière linéaire et stimulante. Résultat : une transmission à la puissance impressionnante mais raffinée qui garantit à la fois effervescence et émotions le cas échéant.

## QUADRUPLE SORTIE D'ÉCHAPPEMENT MONTÉE CÔTÉ EXTÉRIEUR

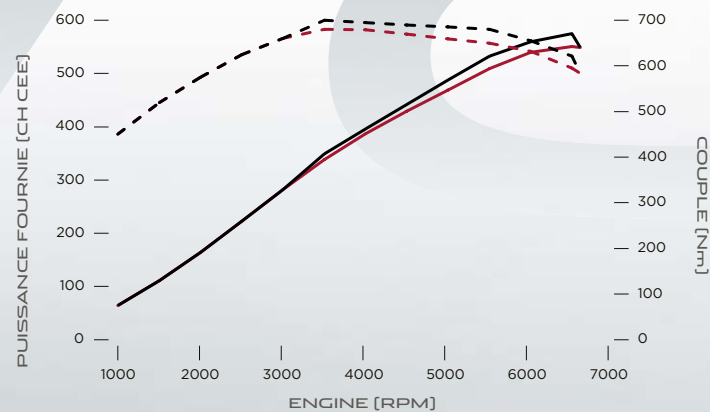

VÉHICULE PRÉSENTÉ : F-TYPE R EN COLORIS YULONG WHITE AVEC OPTIONS INSTALLÉES  
(SELON LES PAYS)

PUISSANCE [CH CEE]    550CH    575CH  
COUPLE [Nm]        - - - - -    - - - - -

# ARCHITECTURE LÉGÈRE EN ALUMINIUM



SOLIDITÉ ET RIGIDITÉ

RAPPORTS POIDS/PUISSANCE ET POIDS/COUPLE ÉLEVÉS



Une structure légère en aluminium extrêmement rigide est idéale pour une voiture de sport. Nous étions à l'avant-garde de la construction automobile en aluminium il y a plus de 10 ans et continuons de repousser les limites de cette technologie. Elle est au cœur des performances, du comportement et de la vivacité de la F-TYPE. Cette structure à la fois légère et rigide forme une plateforme d'une grande stabilité qui confère précision et agilité, et permet à la suspension finement réglée de créer des interactions entre le conducteur et la voiture. Les panneaux légers en aluminium sont collés avec un adhésif puissant puis poinçonnés par des rivets en acier au bore trempé recouverts de zinc, qui comprime l'adhésif pour former un raccord hermétique. Il en résulte une robustesse et une rigidité phénoménales. La caisse de la F-TYPE se marie parfaitement avec ses moteurs hautes performances. Ensemble, ils fournissent des rapports poids/puissance et poids/couple exceptionnels.

Les panneaux extérieurs sont construits en alliages d'aluminium spécialement développés qui conjuguent robustesse et qualité de finition à une plus grande malléabilité, favorisant la réduction des rayons de courbure ainsi que la pureté et la finesse des lignes. Sur les modèles coupés, le pressage des panneaux latéraux est l'un des plus sophistiqués de l'industrie automobile. Il permet d'obtenir une silhouette épurée et ininterrompue d'un bout à l'autre du véhicule. Cette combinaison de matériaux de pointe et de techniques de conduite novatrices a deux avantages : elle nous permet de reproduire au mieux les lignes pures imaginées par les concepteurs, tout en créant un véhicule d'une intégrité structurelle extraordinaire.

VÉHICULE ILLUSTRÉ : F-TYPE EN COLORIS INDUS SILVER AVEC OPTIONS INSTALLÉES (SELON LES PAYS)



F-TYPE

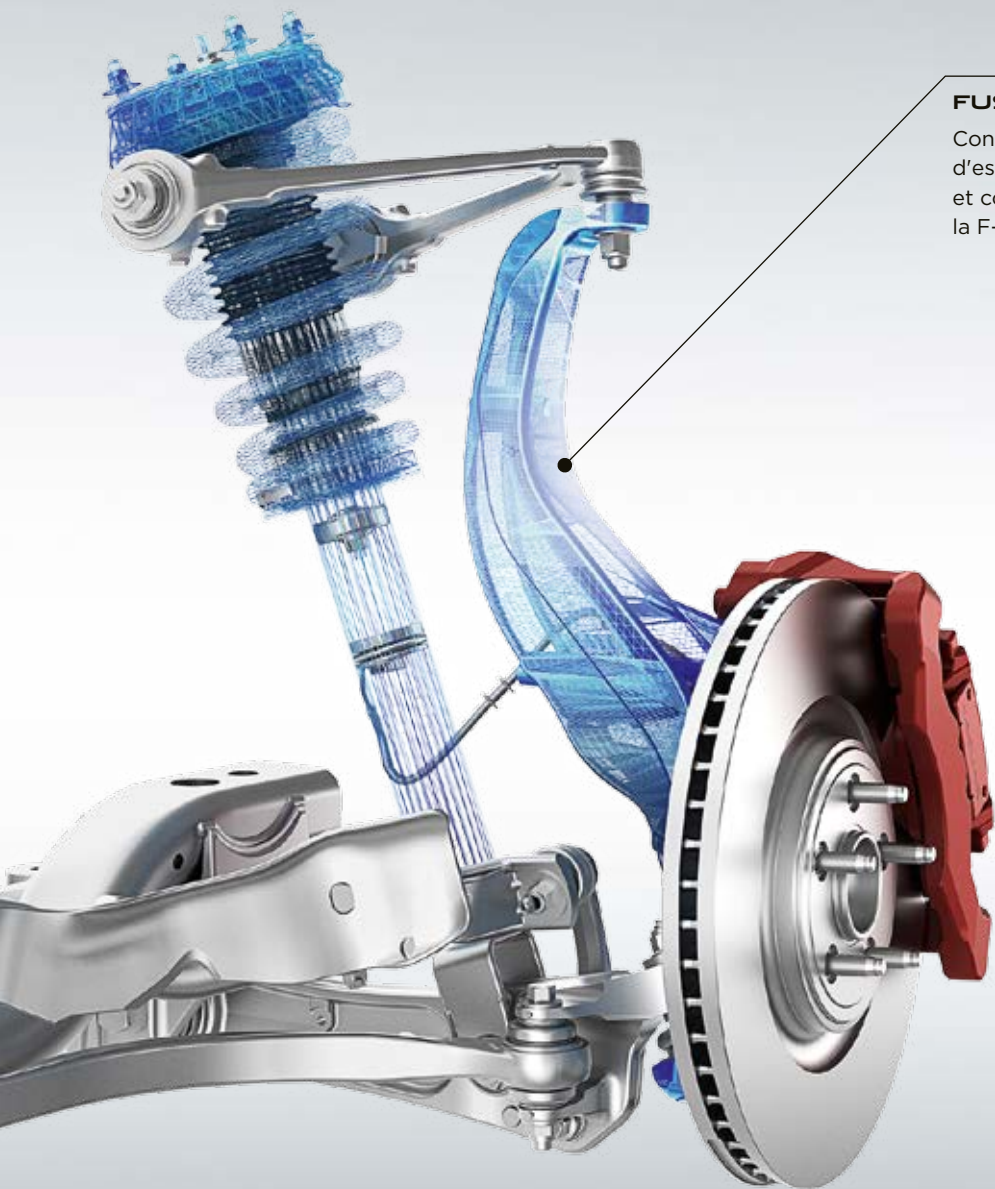

#### FUSÉES D'ESSIEU EN ALUMINIUM

Conçues pour optimiser la rigidité et la robustesse, les fusées d'essieu avant et arrière sont fabriquées en aluminium léger et contribuent à améliorer encore l'agilité et la réactivité de la F-TYPE.

## CHÂSSIS ET SUSPENSIONS



MAÎTRISE ET CONFORT

DYNAMISME ET RAFFINEMENT

L'architecture en aluminium légère de la F-TYPE crée une plate-forme extrêmement stable à partir de laquelle la suspension à double triangulation en aluminium forgé peut contrôler la voiture. Avec un amortissement réglé pour assurer la parfaite alliance entre dynamisme et raffinement, la suspension fournit une combinaison idéale de contrôle, d'agilité et de connexion à la route.

## SYSTÈME ADAPTIVE DYNAMICS

Monté en série sur les moteurs V6 3.0L de 380ch CEE et V8 5.0L, le système Adaptive Dynamics assure une conduite à la fois dynamique et confortable. Ce système évalue les mouvements de la carrosserie en tangage 100 fois par seconde. La position du volant est aussi mesurée 500 fois par seconde, permettant ainsi au système d'anticiper le taux de tangage de la F-TYPE. La rigidité de chaque amortisseur est alors ajustée afin de préserver le niveau de contrôle et l'agilité de la voiture.

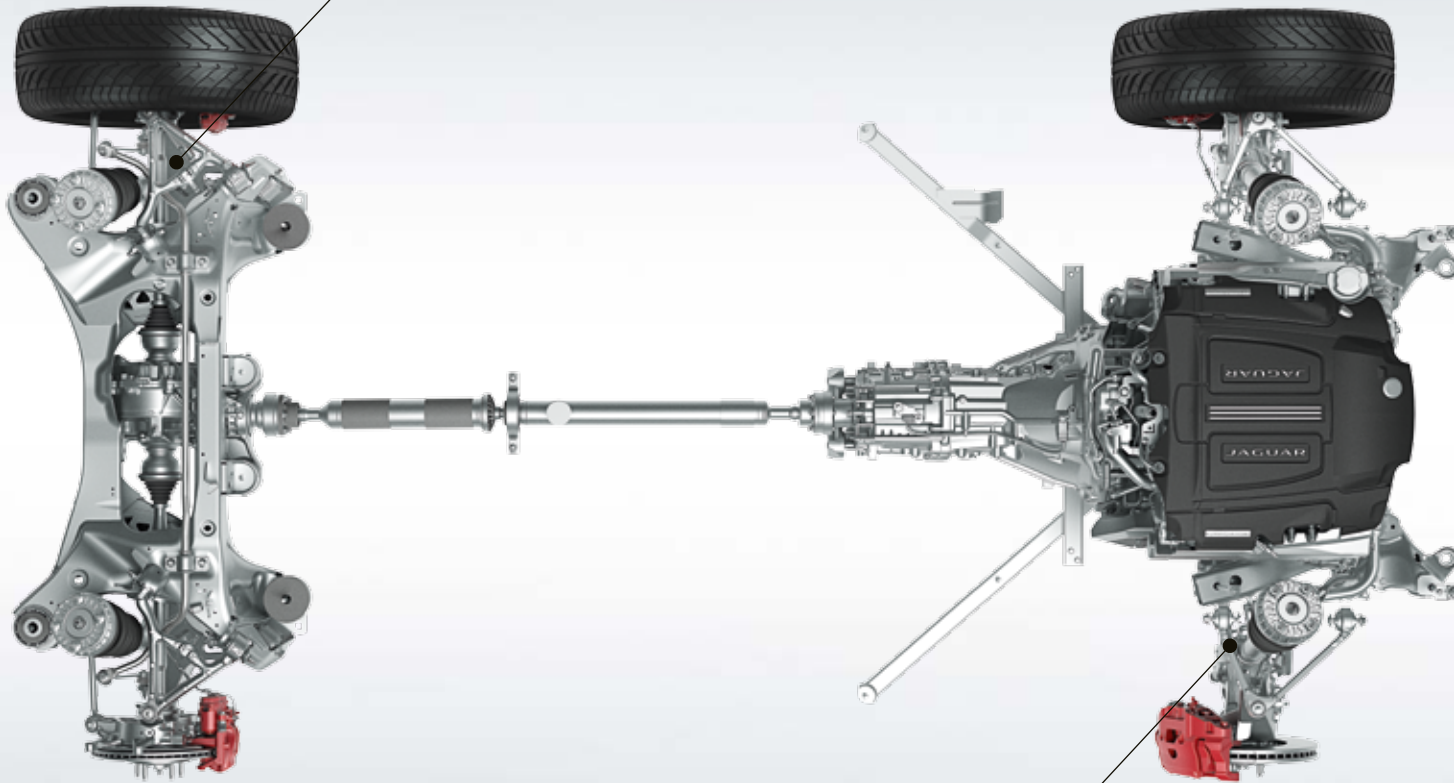

## SUSPENSION

Considéré par Jaguar comme la meilleure configuration pour un système de suspension, le mécanisme à double triangulation en aluminium forgé offre une maniabilité et une maîtrise des plus précises.

# AÉRODYNAMIQUE AVANCÉE



**FAIBLE TRAÎNÉE ET FORTE STABILITÉ**

**SPOILER ARRIÈRE DÉPLOYABLE\***

Les performances aérodynamiques sont au cœur de la conception de la F-TYPE : ses lignes confèrent en effet un faible niveau de portance et une excellente stabilité à grande vitesse. Même les poignées de porte s'escamotent lorsqu'elles ne servent pas, pour créer un flux d'air continu le long des flancs de la voiture. À grande vitesse, le spoiler arrière déployable\* s'élève automatiquement pour produire jusqu'à 120 kg d'appui aérodynamique. À l'avant, une prise d'air sous la calandre gère le flux le long du bas de caisse et, à l'arrière, l'extrémité anguleuse contribue à la nette séparation de l'air à faible vitesse. Il en résulte une meilleure tenue de route et plus de stabilité.

\*En option sur la F-TYPE SVR.

VÉHICULE ILLUSTRÉ : F-TYPE R EN COLORIS YULONG WHITE AVEC OPTIONS INSTALLÉES (SELON LES PAYS)



1 413 LITRES

PAR MINUTE D'EAU RECYCLÉE PROJETÉS SUR CHAQUE  
VÉHICULE POUR S'ASSURER QUE LA F-TYPE EST  
À L'ÉPREUVE DE LA MOUSSON

10 000 000  
HEURES

D'ESSAIS EN SIMULATION, RÉDUISANT NOTRE IMPACT SUR  
L'ENVIRONNEMENT AVEC DES ÉCONOMIES SIGNIFICATIVES  
DE RESSOURCES, DE DÉCHETS, D'ÉNERGIE ET DE  
CARBURANT

792 000

VÉHICULES VIRTUELS CRÉÉS  
AVANT DE PARFAIRE LA F-TYPE

12 000 KM

D'ESSAIS INFERNAX EN CONDITIONS RÉELLES SUR LA PISTE  
DE L'INTRAITABLE CIRCUIT ALLEMAND DU NÜRBURGRING,  
L'ÉQUIVALENT D'UNE MOITIÉ DE TOUR DU MONDE



90°C

DIFFÉRENCE ENTRE LES ENVIRONNEMENTS LES PLUS CHAUDS (50 °C) ET LES PLUS FROIDS (-40 °C) OÙ SE SONT DÉROULÉS LES ESSAIS CLIMATIQUES DE LA F-TYPE

300 TÉRAOCTETS

DE DONNÉES RÉCOLTÉES DURANT LES ESSAIS POUR DÉVELOPPER LA F-TYPE AU MILLIMÈTRE PRÈS

## TESTÉE À L'EXTRÊME



UNE ANALYSE  
VIRTUELLE

DES ESSAIS  
EN CONDITIONS RÉELLES

La F-TYPE a pris la route pour la première fois dans le monde virtuel des systèmes d'IAO (ingénierie assistée par ordinateur) de Jaguar. À ce stade, la mission consistait à soumettre tous les composants à un développement et à des essais intensifs avant de passer en phase d'essais réels. Les ingénieurs ont produit une série de prototypes virtuels pour simuler de manière réaliste le comportement de systèmes mécaniques complexes, leur permettant d'analyser de multiples variations jusqu'à obtenir la conception optimale. Les essais aérodynamiques, par exemple, ont eu lieu dans une soufflerie virtuelle (une technique utilisée principalement dans l'industrie aéronautique), la dynamique des fluides étant exécutée par des super-ordinateurs très rapides. Pendant sa vie virtuelle, la F-TYPE a été soumise à un demi-million d'analyses, soit quelque 10 millions d'heures de traitement informatique et 300 téraoctets de données. La phase de développement IAO a été l'un des facteurs cruciaux des performances et de la sportivité de la F-TYPE.

Les essais en conditions réelles ont eu lieu sur un site spécialisé et dans les environnements les plus inhospitaliers du monde, à des températures allant de - 40°C à +50°C et à des altitudes allant jusqu'à 4 000 mètres. Les essais de stabilité à grande vitesse, par exemple, ont été menés à Nardò, dans le Sud de l'Italie. Le circuit allemand du Nürburgring a été le lieu parfait pour les essais de maniabilité, de freinage, de refroidissement et d'endurance. Surnommé « l'enfer vert », réparti sur 20,8 kilomètres et 73 virages, il est renommé comme l'un des circuits les plus exigeants au monde, et l'un des plus éprouvants à la fois pour la voiture et pour son conducteur.

VÉHICULE ILLUSTRÉ : F-TYPE R EN COLORIS YULONG WHITE AVEC OPTIONS INSTALLÉES (SELON LES PAYS)

# TECHNOLOGIES D'AIDE À LA CONDUITE DYNAMIQUE DE CONDUITE SOPHISTIQUÉE



UNE AGILITÉ HORS PAIR

UNE ADAPTATION PERPÉTUELLE

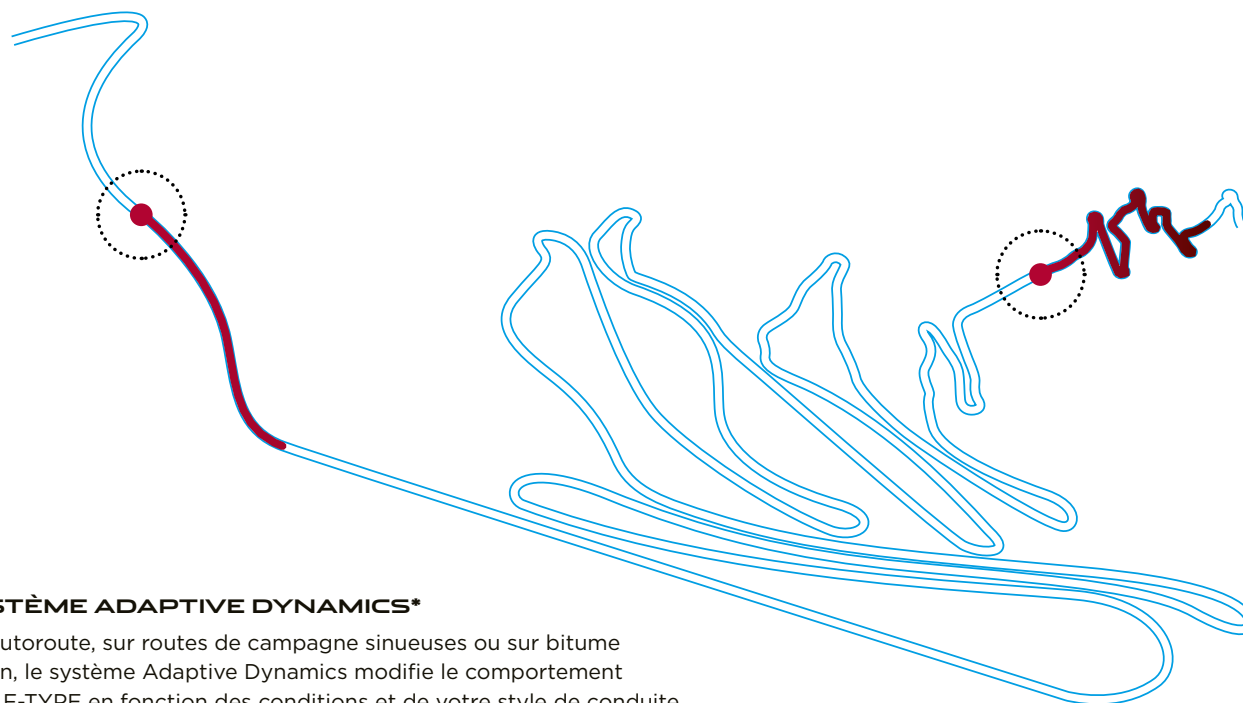

## SYSTÈME ADAPTIVE DYNAMICS\*

Sur autoroute, sur routes de campagne sinueuses ou sur bitume urbain, le système Adaptive Dynamics modifie le comportement de la F-TYPE en fonction des conditions et de votre style de conduite. Le système analyse l'accélération, la prise de virage, la sollicitation de l'accélérateur et de la pédale de frein, ainsi que l'activation du système kickdown. Les mouvements de la direction sont analysés jusqu'à 500 fois par seconde et les mouvements de la carrosserie sont analysés jusqu'à 100 fois par seconde. Les amortisseurs contrôlés électroniquement sont constamment ajustés pour optimiser les paramètres de suspension et garantir le dynamisme et le confort de la F-TYPE.

## DIRECTION À ASSISTANCE ÉLECTRIQUE

La direction assistée asservie à la vitesse (EPAS) offre une maîtrise et une réactivité exceptionnelles dès que vous la sollicitez. Activée à la demande uniquement, pour préserver la puissance à d'autres fins, elle engendre aussi une économie de carburant. Ce système de direction offre la réactivité immédiate et la sensation de communion avec la voiture et la route caractéristiques d'une voiture de sport Jaguar. Il s'appuie sur un contrôle électronique poussé afin d'adapter son intervention, qu'il s'agisse d'assurer la finesse de la direction à grande vitesse ou d'offrir une assistance complète lors des manœuvres.

\*Disponible uniquement avec le moteur V6 3.0L de 380ch CEE et les moteurs V8 5.0L.



# DES PERFORMANCES PLUS INTENSES



MODE DYNAMIQUE

DYNAMIQUE CONFIGURABLE



Le Mode Dynamique a été conçu pour amplifier le tempérament sportif de votre F-TYPE. Les changements de rapport sont plus rapides et se font à des régimes moteur plus élevés<sup>1</sup>, avec un blocage des passages au rapport supérieur lorsque le mode manuel est activé. La réponse de l'accélérateur est intensifiée, les amortisseurs sont rigidifiés<sup>2</sup> et le durcissement de la direction est accru. Le mode dynamique ouvre également l'échappement sport actif pour un effet sonore encore plus grisant, et il ajoute une touche spectaculaire à l'habitacle : le combiné d'instruments et l'éclairage d'ambiance intérieur configurable<sup>3</sup> de la F-TYPE se parent instantanément d'un rouge incandescent.

Le système de dynamique configurable<sup>2</sup> vous permet de personnaliser le mode dynamique de la F-TYPE pour que vous puissiez créer votre configuration dynamique idéale. Par le biais de l'écran tactile, vous pouvez modifier quatre caractéristiques de conduite en mode dynamique ou bien conserver les caractéristiques standard. Ainsi, quels que soient la sensibilité du papillon, les points de changement de rapport<sup>1</sup>, le degré de durcissement de la direction ou de rigidité des amortisseurs que vous préférez, le système de dynamique configurable vous permet de paramétrer le mode dynamique en fonction de vos besoins de conduite.

<sup>1</sup>Transmissions automatiques uniquement. <sup>2</sup>Non disponible avec les moteurs 4 cylindres 2.0L de 300ch CEE et 3.0L de 340ch CEE.

<sup>3</sup>De série sur les F-TYPE R et F-TYPE SVR. En option sur les F-TYPE et la F-TYPE R-Dynamic.



### SUR ROUTE SÈCHE

Dans des conditions de conduite normales, le couple est réparti sur les roues arrière, ce qui donne l'agilité et la tenue de route légendaires de Jaguar.

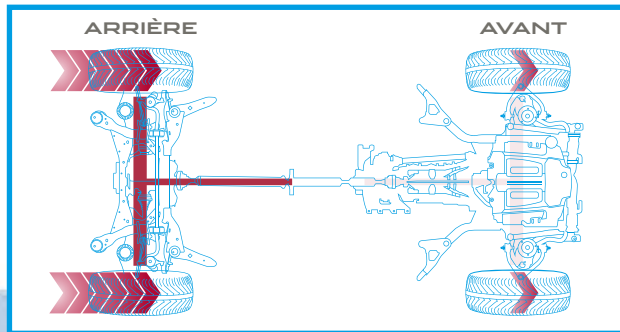

### SITUATIONS DE FAIBLE MOTRICITÉ

Sur des surfaces glissantes, telles que la neige, le couple peut être équitablement réparti entre roues avant et roues arrière pour maximiser la motricité. Dans des conditions extrêmes, lorsque seules les roues avant ont de la motricité, il est possible de transférer jusqu'à 100 % du couple moteur aux roues avant pour obtenir une adhérence optimale.

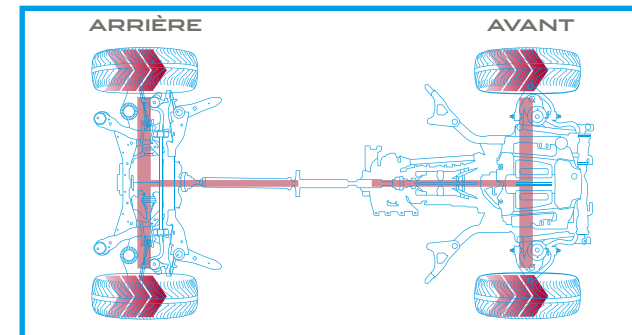

# UNE TRANSMISSION À LA POINTE DE LA TECHNOLOGIE



TRANSMISSION INTÉGRALE

DYNAMIQUE DE TRANSMISSION INTELLIGENTE

Le système de transmission intégrale (AWD) de la F-TYPE, disponible en option, associe l'agilité et le caractère d'une propulsion (RWD) à la sécurité et à la traction supérieures d'une transmission intégrale. En conditions de conduite normales, la F-TYPE fonctionne principalement en mode propulsion, pour offrir au conducteur une maniabilité, des sensations et un équilibre incomparables. Mais lorsque les routes deviennent plus difficiles, ou lorsque vous accélérez de façon plus marquée sur les surfaces à faible adhérence, le système canalise subtilement la puissance vers l'avant, ce qui permet à la F-TYPE de conserver une motricité optimale afin que vous puissiez continuer à rouler confortablement quelles que soient les conditions.

La transmission intégrale de la F-TYPE utilise une boîte de transfert à l'arrière de la transmission automatique à 8 rapports pour répartir le couple entre les roues avant et les roues arrière de manière appropriée. Conçue pour s'assurer que la F-TYPE conserve le comportement dynamique caractéristique d'une voiture de sport, la boîte de transfert contient un embrayage multidisque activé électromécaniquement et doté d'un actionneur intelligent, pour transférer la quantité optimale de couple aux roues avant.

Contrairement aux autres systèmes qui réagissent en fonction du patinage des roues, le logiciel IDD (Dynamique de transmission intelligente) de Jaguar est prédictif et utilise des capteurs mesurant les commandes du papillon et de la direction pour anticiper le patinage des roues. Le logiciel IDD coordonne ces commandes de manière imperceptible et les compare aux réponses du moteur, de la transmission et du système antipatinage pour calculer la motricité disponible. Le couple est alors réparti en conséquence, avant même qu'une perte d'adhérence se produise. Depuis un arrêt complet, la F-TYPE peut passer de la propulsion à la transmission intégrale en à peine 165 millisecondes, ou en 100 millisecondes quand la voiture se déplace.

Résultat : un comportement de conduite qui allie le caractère d'une propulsion et les capacités d'une transmission intégrale, offrant des niveaux de performances et de contrôle exceptionnels, quelles que soient les difficultés rencontrées sur la route.

# LA COMMANDE VECTORIELLE DE COUPLE



**UNE DIRECTION PLUS PRÉCISE**

**MEILLEURE TENUE DE ROUTE DANS LES VIRAGES**

La commande vectorielle de couple par freinage (Torque Vectoring) de la F-TYPE améliore les performances du véhicule et ses capacités dans les courbes. Cette technologie permet un freinage indépendant sur les roues avant et arrière intérieures à la courbe pour renforcer la stabilité du véhicule dans les virages. La plupart du temps, une plus grande force de freinage est appliquée à la roue arrière intérieure à la courbe (celle qui subit le plus de contraintes de rotation durant le virage), tandis que la roue avant intérieure à la courbe est simplement freinée pour plus d'efficacité et de précision. Cela permet de réduire les sous-virages, pour négocier au mieux chaque courbe et assurer une tenue de route parfaitement régulière.

La technologie Torque Vectoring procure plus d'agilité au véhicule et plus d'assurance au conducteur. Sur la F-TYPE R et la F-TYPE SVR, le système Torque Vectoring fonctionne en synergie avec le système de différentiel actif électronique (voir page 46) afin d'optimiser la force motrice et la prise de virage et de renforcer la finesse de la direction et la réactivité de la voiture.

**UNE FORCE DE ROTATION SUPPLÉMENTAIRE EST RÉPARTIE AUTOUR DE L'AXE DU VÉHICULE**

**LE SYSTÈME TORQUE VECTORING [COMMANDE VECTORIELLE DE COUPLE] APPLIQUE UNE PRESSION DE FREINAGE POUR RALENTIR INDÉPENDAMMENT LES ROUES INTÉRIEURES AVANT ET ARRIÈRE**

**LA PUISSANCE EST MAINTENUE POUR QUE LES ROUES EXTÉRIEURES CONTINUENT DE TOURNER À LA MÊME VITESSE**

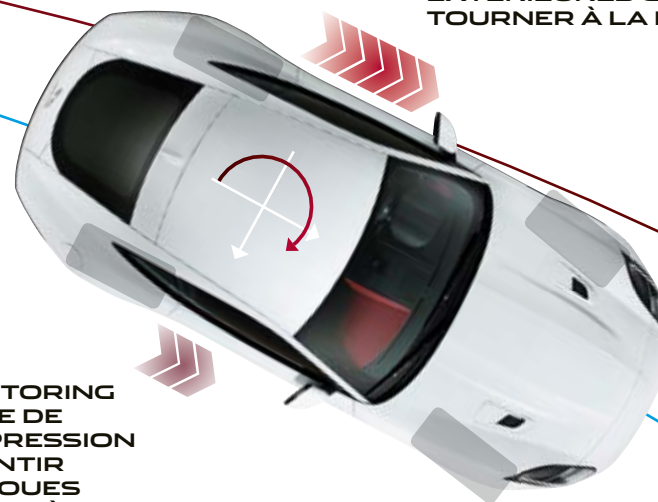

VÉHICULE ILLUSTRÉ : F-TYPE R EN COLORIS YULONG WHITE AVEC OPTIONS INSTALLÉES (SELON LES PAYS)



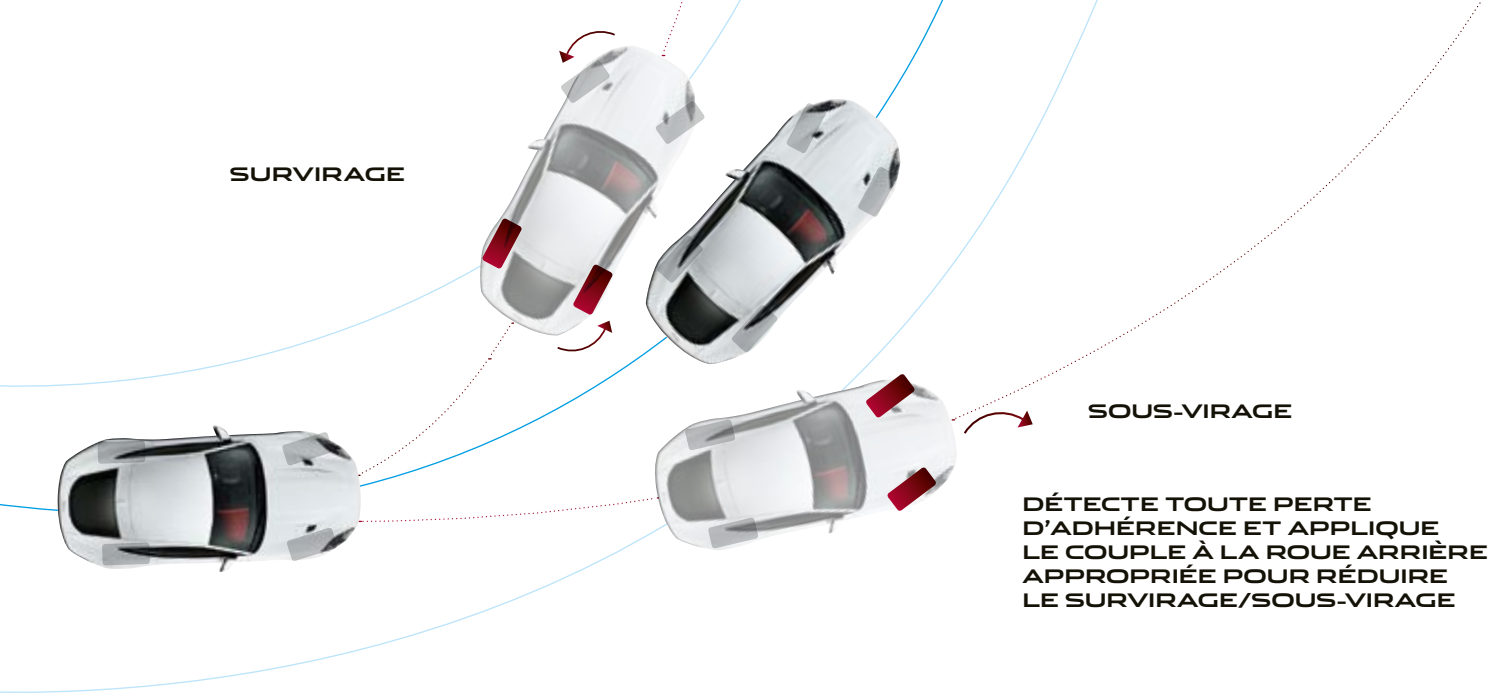

## STABILITÉ ET MAÎTRISE



MOTRICITÉ EXCEPTIONNELLE

DIFFÉRENTIEL ACTIF ÉLECTRONIQUE

Les systèmes de stabilité Jaguar confèrent à la F-TYPE un équilibre optimal que vous soyez avide de performances ou recherchiez juste une voiture qui reste stable dans les conditions difficiles. Pour exploiter pleinement leur potentiel de performances et pour obtenir plus de contrôle et plus de motricité, un différentiel à glissement limité est installé avec le moteur V6 3.0L de 380ch CEE et un différentiel actif électronique est installé avec les moteurs V8 5.0L de 550ch CEE et 575ch CEE.

**Différentiel à glissement limité :** Lorsqu'une roue arrière présente un faible niveau d'adhérence, le différentiel à glissement limité transfère le couple à la roue ayant une meilleure adhérence via un embrayage activé mécaniquement. Cela permet de limiter le patinage au niveau de l'essieu et donc de gagner en contrôle et en motricité, pour une prise de virage plus rapide et plus précise.

**Différentiel actif électronique :** Possède une capacité de couple de verrouillage supérieure pour exploiter la puissance et le couple plus élevés des moteurs V8. Ce différentiel fonctionne avec le système de traction intégrale et le logiciel IDD, ainsi qu'avec les systèmes de motricité et de stabilité de la F-TYPE, pour maximiser la motricité et améliorer le contrôle du véhicule dans les virages. La commande électronique variable permet à ce différentiel d'ajuster en continu le couple de verrouillage entre les roues. Vous bénéficiez ainsi d'un meilleur virage à l'entrée des courbes et vous pouvez accélérer plus tôt en sortie de courbe car le couple transféré à chaque roue est plus contrôlable.

VÉHICULE ILLUSTRÉ : F-TYPE R EN COLORIS YULONG WHITE AVEC OPTIONS INSTALLÉES (SELON LES PAYS)





**JAGUAR**  
CARBON CERAMIC

# SYSTÈMES DE FREINAGE « PERFORMANCE »

**>** LÉGER | PUISSANT | ENDURANT

Différents systèmes de freinage sont proposés, chacun offrant une performance à la fois progressive, homogène et soutenue. Les étriers avant ont généreusement recours à l'aluminium pour réduire les masses non suspendues de la voiture, optimisant ainsi la maniabilité du véhicule et le raffinement de la conduite. Chaque système présente de grands disques de freinage ventilés, jusqu'à 398 mm de diamètre sur le système en carbone céramique. Leur surface influence directement la force de freinage et donne aux disques une meilleure capacité d'absorption et de dissipation de la chaleur générée par le freinage.

Le système de freinage exclusif de Jaguar en carbone céramique\*, reconnaissable à ses étriers monobloc jaunes, est le système de freinage le plus puissant jamais monté sur une voiture de tourisme Jaguar. Il offre une économie de poids de 21 kg, réduisant ainsi la masse non suspendue. Il offre également une meilleure résistance à l'usure ainsi qu'un niveau de performances accru dans les conditions les plus exigeantes.

FREINS AVANT DE 355 MM  
ET FREINS ARRIÈRE DE  
325 MM



DE SÉRIE SUR LES MOTEURS 300CH  
CEE ET 340CH CEE  
ÉTRIERS SILVER

FREINS AVANT DE 380 MM ET  
FREINS ARRIÈRE DE 325 MM



DE SÉRIE SUR LES MOTEURS 380CH CEE  
ÉTRIERS BLACK OU RED (EN OPTION)

FREINS AVANT DE 380 MM ET  
FREINS ARRIÈRE DE 376 MM



DE SÉRIE SUR LES F-TYPE R ET F-TYPE SVR  
EN OPTION SUR LES F-TYPE ET F-TYPE R-DYNAMIC  
ÉTRIERS BLACK OU RED (EN OPTION)

FREINS CARBONE-CÉRAMIQUE  
DE 398 MM À L'AVANT ET DE  
380 MM À L'ARRIÈRE



EN OPTION SUR LES MODÈLES AVEC  
TRANSMISSION AUTOMATIQUE\*  
ÉTRIERS YELLOW

\*Non disponible avec les motorisations 300 et 340ch CEE.

Pour en savoir plus sur la disponibilité des freins, reportez-vous aux pages 92-93 ou configurez votre véhicule sur [jaguar.fr](http://jaguar.fr)





## TECHNOLOGIE INFODIVERTISSEMENT

Fournissant une multitude d'informations et de divertissements, chaque F-TYPE est équipée de notre système d'infodivertissement Touch Pro. Il comprend des technologies intégrées intuitives et sophistiquées pour permettre à tous les occupants de profiter pleinement de leur trajet.

### **ÉCRAN 10" TOUCH PRO**

L'écran tactile de 10" monté en série au cœur de la console centrale prend en charge une variété de mouvements tactiles (glisser, pincer, etc.) et offre une qualité de divertissement audiovisuel jamais atteinte auparavant. Pour améliorer votre expérience à bord, Touch Pro offre des pages d'accueil personnalisables et une réactivité exceptionnelle. Grâce au panneau latéral interactif, le multi-tâches devient un jeu d'enfant.

Les fonctionnalités embarquées ne doivent être utilisées par le conducteur que lorsque cela ne présente aucun danger. Le conducteur doit avoir en permanence la maîtrise totale de son véhicule.

INTÉRIEUR PRÉSENTÉ : F-TYPE SVR AVEC SIÈGES PERFORMANCE EN CUIR WINDSOR EBONY À COUTURES CONTRASTÉES IVORY

# CONNECTIVITÉ

InControl est un ensemble de technologies Jaguar, de série et en option, qui vous connecte à votre véhicule et établit un lien direct avec le monde extérieur en toute sécurité. Grâce à une sélection d'applications, vous gardez le contrôle de certaines fonctions du système InControl, même lorsque vous êtes éloigné de votre voiture, pour une expérience Jaguar inédite.

## ÉQUIPEMENTS DE SÉRIE

### NAVIGATION PRO

Navigation Pro vous permet d'enregistrer vos destinations favorites, d'explorer facilement les cartes par des gestes de type glisser/pincer/étirer, et d'afficher les éléments graphiques sur la carte en 2D ou en 3D avec une netteté exceptionnelle. Et grâce à Map Care, obtenez les dernières mises à jour de vos cartes<sup>1</sup>. Avec Connect Pro, la fonctionnalité Navigation Pro est encore plus performante.

### PACK CONNECT PRO<sup>2</sup>

Connect Pro comprend les fonctionnalités suivantes : InControl Apps, Remote Premium et Pro Services. Conçu pour vous procurer une expérience optimale à l'intérieur mais aussi à l'extérieur de votre voiture, ce pack vous offre, ainsi qu'à vos passagers, la garantie d'un trajet agréable, tout en restant connecté au reste du monde.

### PACK SMARTPHONE<sup>3</sup>

Le pack Smartphone partage le même écran que le système d'infodivertissement de la F-TYPE pour vous aider à rester connecté en toute sécurité à votre smartphone pendant que vous conduisez. Doté de la technologie InControl Apps de Jaguar, le pack Smartphone vous permet de contrôler les applications de votre smartphone Android™ ou Apple® spécifiquement optimisées pour votre véhicule depuis l'écran tactile, notamment les contacts, le calendrier et le lecteur de musique, via un câble USB. Vous pouvez aussi télécharger des applications tierces pour avoir accès à une vaste gamme de services.

### INCONTROL APPS

Comprend une série d'applications conçues spécialement pour Jaguar qui peuvent être connectées à votre F-TYPE via votre smartphone. Le système vous garantit une utilisation sûre et pratique de ces applications optimisées pour vous offrir une expérience idéale en voiture. Vous pouvez aussi télécharger des applications tierces pour avoir accès à une vaste gamme de services. Les applications comprennent :

- **Spotify<sup>4</sup>** : Grâce à cette application parfaitement intégrée, accédez au répertoire de Spotify, riche de plus de 30 millions de chansons. Grâce aux mêmes fonctionnalités intuitives que l'application pour smartphone Spotify, vous pouvez parcourir les chansons, stations et recommandations, créer des listes de lecture et accéder à votre musique en mode hors ligne. Il vous suffit de vous connecter à votre compte Spotify Free ou Spotify Premium.
- **Tile<sup>5</sup>** : Cette application vous aide à retrouver des objets égarés ou mal rangés en l'espace de quelques secondes. Attachez un mini-tracker Bluetooth® Tile à vos clés, votre portefeuille ou votre sac. L'application Tile, facile à utiliser, vous aidera alors à retrouver ces objets si vous les avez égarés. L'application est accessible à tout moment via l'écran tactile du véhicule, ce qui vous permet de vérifier que vous avez tout ce qu'il vous faut avec vous avant de partir à l'aventure.

<sup>1</sup>Mises à jour cartographiques gratuites pendant la période de validité de la garantie. <sup>2</sup>Avec Pro Services et le Wi-Fi Hotspot 4G, votre nouvelle Jaguar F-TYPE est équipée d'une carte SIM de 500 Mo sans frais supplémentaires dans le cadre de notre forfait de données Essential pendant la durée de la garantie initiale. Vous restez mieux connecté et bénéficierez des bulletins sur le trafic en temps réel et bien plus encore. Des données supplémentaires peuvent être achetées. <sup>3</sup>Les fonctionnalités incluses dans le pack Smartphone peuvent varier selon les pays. <sup>4</sup>Veuillez vérifier la disponibilité sur l'App Store et Google Play. <sup>5</sup>Le tracker Bluetooth Tile doit être acheté séparément. 2016 Tile Inc. et le logo Tile sont des marques déposées de Tile, Inc.

iPhone est une marque déposée d'Apple Inc. aux États-Unis et dans d'autres pays. Veuillez confirmer la compatibilité avec iPhone auprès de votre concessionnaire Jaguar.



## PROTECT

**Assistance Jaguar Optimisée** – En cas de panne, vous pouvez appeler directement l'équipe Jaguar Assistance en appuyant sur le bouton situé sur la console du pavillon ou à partir de l'écran de l'application pour smartphone Jaguar Remote.

**Appel d'urgence SOS** – En cas d'incident plus grave, la fonction Appel d'urgence SOS vous connecte automatiquement avec l'équipe d'intervention d'urgence qui prévient les secours et les envoie là où vous vous trouvez. Pour garantir votre tranquillité d'esprit, ce service est disponible pendant les dix années suivant la date d'immatriculation.

**Remote Essentials** – L'application pour smartphone Remote fournit des informations sur votre véhicule et vous permet d'interagir avec lui à distance. Compatible avec la plupart des smartphones, Android Wear™ ou l'Apple Watch®, ce service comprend :

- **Suivi de trajet** – Si vous le souhaitez, cette fonction enregistre automatiquement l'historique de vos trajets, y compris vos statistiques d'itinéraire et de kilométrage. Ces informations peuvent ensuite être exportées et envoyées par e-mail, pour générer des notes de frais, et peuvent être importées dans une feuille de calcul.
- **Vérification de l'état du véhicule** – Cette fonction permet de vérifier le niveau de carburant et l'autonomie restante, l'état des portes et des vitres et l'état du système de verrouillage. Vous pouvez également visualiser le dernier emplacement de stationnement du véhicule et retrouver votre chemin jusqu'à la voiture grâce à un guidage piéton.

L'application Remote inclut des services à abonnement pouvant être prolongés après la période initiale indiquée par votre concessionnaire Jaguar. Les fonctions et options InControl ainsi que leur disponibilité dépendent des pays. Contactez votre concessionnaire Jaguar pour connaître les disponibilités et l'ensemble des conditions dans votre pays. Les informations et images présentées en rapport avec la technologie InControl, y compris les écrans ou les séquences, sont soumises à des mises à jour logicielles, au contrôle de version et à d'autres modifications visuelles/système selon les options sélectionnées. La connectivité du réseau de téléphonie mobile ne peut être garantie dans toutes les régions. Certaines fonctionnalités nécessitent une carte SIM avec un forfait adapté. InControl Apps et Remote App doivent être téléchargées sur l'Apple/Play Store. Les fonctionnalités embarquées ne doivent être utilisées par le conducteur que lorsque cela ne présente aucun danger. Le conducteur doit avoir en permanence la maîtrise totale de son véhicule.

L'Assistance Jaguar Optimisée est un service d'abonnement pouvant être prolongé après la période initiale indiquée par votre concessionnaire Jaguar.

## REMOTE PREMIUM

Vous permet de surveiller et d'interagir avec votre F-TYPE à partir de votre smartphone. Vous pouvez verrouiller et déverrouiller les portes, retrouver facilement votre F-TYPE sur une carte ou à l'aide de la fonction Signal sonore et clignotant, ou encore effectuer le suivi de vos trajets.

- **Verrouillage/déverrouillage à distance** – Vous pouvez verrouiller ou déverrouiller les portes du véhicule en appuyant simplement sur un bouton. Il vous suffit d'appuyer sur le bouton "verrouillage" situé sur l'écran Sécurité du véhicule de l'application Remote pour activer le verrouillage simple des portes et l'alarme, rabattre les rétroviseurs extérieurs<sup>1</sup> et fermer les vitres<sup>2</sup>. Appuyez sur le bouton « déverrouillage » pour déployer les rétroviseurs extérieurs, activer les feux de croisement et pour que les feux de détresse clignotent deux fois.
- **Signal sonore et clignotant** – Cette fonction active les feux de détresse de votre Jaguar, allume les phares et émet une alarme sonore pour vous aider à localiser votre véhicule dans un parking bondé.

## PRO SERVICES<sup>3</sup>

Propose un certain nombre de fonctionnalités conçues pour vous aider à atteindre facilement votre destination :

- **Info-traffic en temps réel** – S'appuie sur les données du trafic en direct pour vous donner un tableau très précis de la circulation sur votre itinéraire.
- **Recherche simplifiée** – Où que vous soyez, vous pouvez chercher des sites culturels ou des restaurants dans les alentours. Le système vous permet d'accéder en ligne à des informations avisées sur votre destination, à des conseils et idées touristiques, ainsi qu'à des avis de voyageurs ayant visité la région.
- **Planification d'itinéraires et navigation porte-à-porte** – Avant de prendre la route, utilisez l'application Route Planner ou le portail en ligne pour rechercher, enregistrer des lieux ou définir votre destination. L'application utilise le Cloud pour envoyer votre destination automatiquement à l'écran de navigation de votre véhicule. Une fois stationné, l'application Route Planner vous guide jusqu'à votre destination : une véritable expérience porte-à-porte incluant les options de transport public.

- **Partage de l'heure d'arrivée prévue** – Vous pouvez communiquer votre heure d'arrivée prévue aux contacts de votre choix ; ils sauront ainsi avec précision à quel moment vous devez arriver, selon les calculs du système de navigation. Si vous prenez du retard, la fonction de partage de l'heure d'arrivée prévue peut leur envoyer des mises à jour automatiques par SMS ou e-mail sans aucune action nécessaire de votre part.
- **Vue par satellite** – Lorsque vous voulez avoir une vue globale des alentours, passez simplement à la vue par satellite.
- **Mode Trajet quotidien** – Avec le mode Trajet quotidien, le système apprend vos déplacements réguliers et vous indique automatiquement la durée prévue du trajet en fonction des données de circulation historiques et dynamiques, sans que vous ayez besoin de saisir une destination. Le système mémorise les itinéraires que vous empruntez pour chaque destination et vous conseille le plus rapide. La fonction peut être activée et désactivée selon les préférences du conducteur.
- **Service de stationnement** – Quand vous approchez de votre destination, vous pouvez voir les places de stationnement disponibles. Il vous suffit de sélectionner à l'écran le parking de votre choix pour que le système de navigation mette à jour la destination en vous y menant directement.
- **Guidage en ligne** – Quand vous êtes sur la route, le système surveille les conditions de circulation en direct et tient compte des schémas habituels de trafic à cette heure de la journée pour vous faire prendre l'itinéraire optimal.
- **Prix du carburant** – Quand vous voulez faire le plein, le service Prix du carburant ne trouve pas seulement les stations qui se trouvent sur votre itinéraire : il vous permet également de comparer les prix afin de vous faire faire des économies.

## ÉQUIPEMENT EN OPTION

### SECURE TRACKER<sup>4</sup>

Utilise une technologie de localisation pour vous alerter de toute tentative de vol et signale l'emplacement de votre véhicule aux services d'intervention pour une récupération rapide. Comprend la souscription au service pour la durée de la garantie.

<sup>1</sup>Sur les modèles équipés de rétroviseurs rabattables électriquement. <sup>2</sup>Selon les pays. <sup>3</sup>Les fonctionnalités incluses dans Pro Services peuvent varier selon les pays.

<sup>4</sup>Secure Tracker requiert un abonnement supplémentaire après la période initiale indiquée par votre concessionnaire Jaguar.

L'application Remote inclut des services à abonnement pouvant être prolongés après la période initiale indiquée par votre concessionnaire Jaguar. Les fonctions et options InControl ainsi que leur disponibilité dépendent des pays. Contactez votre concessionnaire Jaguar pour connaître les disponibilités et l'ensemble des conditions dans votre pays. Les informations et images présentées en rapport avec la technologie InControl, y compris les écrans ou les séquences, sont soumises à des mises à jour logicielles, au contrôle de version et à d'autres modifications visuelles/système selon les options sélectionnées. La connectivité du réseau de téléphonie mobile ne peut être garantie dans toutes les régions. Certaines fonctionnalités nécessitent une carte SIM avec un forfait adapté. InControl Apps et Remote App doivent être téléchargées sur l'Apple/Play Store. Les fonctionnalités embarquées ne doivent être utilisées par le conducteur que lorsque cela ne présente aucun danger. Le conducteur doit avoir en permanence la maîtrise totale de son véhicule.

Recently Played



Revision Ballads Playlist



Composer Weekly: Playlist

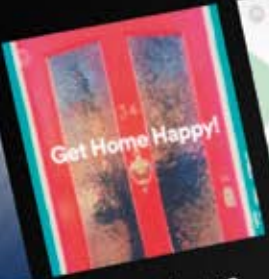

Get Home Happy! Playlist



Today's Top Hits Playlist



Happy Pop Hits Playlist



The Pop List Playlist



Yc



# SYSTÈMES AUDIO

L'habitacle d'un véhicule est le lieu idéal pour écouter vos chansons et morceaux préférés. La Jaguar F-TYPE propose en option deux systèmes audio différents pour donner vie à votre musique :



## SYSTÈME AUDIO MERIDIAN™ 380 W<sup>1</sup>

La disposition intelligente des 8 haut-parleurs et des 2 caissons de basses garantit une définition audio exceptionnelle, avec des aigus cristallins et des graves profonds.

## SYSTÈME AUDIO SURROUND MERIDIAN 770 W<sup>2</sup>

Un rendu audio ample et clair digne d'une salle de concert avec la configuration des 10 haut-parleurs et des 2 caissons de basses qui fonctionnent à l'unisson grâce à la technologie Trifield™. Exclusivité Meridian, Trifield fusionne parfaitement les canaux centraux et surround avec les canaux de gauche et de droite pour offrir une expérience sonore optimale à chaque passager.

## RADIO NUMÉRIQUE DAB<sup>1</sup>







La technologie radio DAB en option offre une qualité sonore améliorée, un large choix de stations et des indications textuelles en temps réel sur la station, le programme et la chanson que vous écoutez.

<sup>1</sup>Disponible de série sur tous les modèles. <sup>2</sup>En option.

Image représentative du système audio Surround Meridian 770 W.

## MERIDIAN™

Fondé en 1977 dans le Cambridgeshire, en Angleterre, Meridian est le partenaire de Jaguar pour les systèmes audio de ses véhicules. Cette entreprise est à l'origine de nombreuses innovations, notamment les haut-parleurs actifs et le premier processeur à son surround numérique du monde. La technologie audio de Meridian a contribué à faire de la Jaguar F-TYPE un superbe espace en termes d'acoustique. La technologie de correction d'habitacle de Meridian a été utilisée pour analyser la forme de l'habitacle, ainsi que ses caractéristiques acoustiques et de résonance afin d'éliminer tous les bruits indésirables. Cet algorithme avancé vous permet d'entendre le rythme, les percussions et la synchronisation de n'importe quel morceau précisément comme l'artiste le souhaitait. Tous les occupants du véhicule bénéficient d'une qualité audio exceptionnelle en toutes circonstances.

	TECHNOLOGIE MERIDIAN UNIQUE	HAUT-PARLEURS + CAISSONS DE BASSES	WATTS
SYSTÈME AUDIO MERIDIAN™	  	8 + 2	380
SYSTÈME AUDIO SURROUND MERIDIAN™	   	10 + 2	770



## TRAITEMENT DU SIGNAL NUMÉRIQUE

Regroupe tous les éléments du système audio, pour vous offrir des performances qui nécessiteraient normalement des haut-parleurs nettement plus grands.



## CORRECTION D'HABITACLE MERIDIAN

L'algorithme avancé de correction d'habitacle Meridian adapte l'expérience sonore aux propriétés acoustiques spécifiques de l'habitacle de la F-TYPE.



## TECHNOLOGIE « DIGITAL DITHER SHAPING » DE MERIDIAN

Pour préserver la qualité des enregistrements musicaux, ces derniers sont convertis dans un format numérique commun. La technologie « Digital Dither Shaping » de Meridian fait en sorte que la conversion des signaux numériques se fasse de manière fluide et transparente, pour conserver les moindres détails de vos musiques préférées. Résultat : une conversion musicale authentique, qui évoque les émotions de l'enregistrement original.



## TRIFIELD

Exclusivité Meridian, la technologie Trifield™ fusionne parfaitement les canaux centraux et surround avec les canaux de gauche et de droite pour offrir une expérience sonore optimale à tous les occupants, comme s'ils assistaient à un concert.

# SÉCURITÉ

## AIDES À LA CONDUITE

Les technologies avancées de la F-TYPE sont conçues pour vous protéger et vous rendre la vie plus agréable. Elles vous seront d'une aide précieuse, que ce soit pour éviter d'avoir un accident sur l'autoroute ou pour éviter d'avoir un accrochage dans un parking. Ces systèmes sophistiqués de protection et d'aide à la conduite sont là pour vous rassurer, vous informer et vous donner plus de contrôle, afin que vous puissiez savourer pleinement le plaisir de conduire.



### DÉTECTEURS D'OBSTACLES

Les détecteurs d'obstacles avant et arrière vous aident à manœuvrer plus facilement. Lorsque vous enclenchez la marche arrière ou lorsque vous les sélectionnez manuellement, les capteurs situés sur les pare-chocs avant et arrière s'activent. Pendant la manœuvre de stationnement, l'écran Touch Pro et le retour audio vous indiquent à quelle distance vous trouvez des obstacles.



### ASSISTANCE AU STATIONNEMENT\*

Notre système d'assistance au stationnement parallèle facilite les manœuvres comme jamais auparavant en insérant votre véhicule dans une place adaptée. Il vous reste simplement à sélectionner le rapport adapté et à contrôler la vitesse de la voiture. L'assistance au stationnement permet également de sortir d'une place avec une sérénité absolue. Dans les deux cas, des représentations graphiques et des alertes vous guident tout au long de la manœuvre.



### CAMÉRA DE REcul

La caméra de recul offre une meilleure visibilité en marche arrière. Des lignes de guidage représentant le périmètre extérieur du véhicule et la trajectoire prévue se superposent à l'image affichée à l'arrière.



### FREINAGE D'URGENCE

Le freinage d'urgence peut contribuer à éviter les collisions avec d'autres véhicules ou avec des piétons. S'il détecte une collision frontale potentielle, il vous en avertit par un voyant pour vous donner le temps de réagir. Une caméra placée à l'avant du véhicule surveille les abords du véhicule à des vitesses comprises entre 5 et 80 km/h pour les collisions frontales, et à des vitesses comprises entre 5 et 60 km/h pour les piétons. Si le risque de collision se maintient et que vous ne réagissez pas, le système applique les freins pour réduire la gravité de l'impact potentiel.



### AIDE AU FREINAGE D'URGENCE

L'aide au freinage d'urgence maximise la force de freinage lorsque les freins sont utilisés soudainement, afin de raccourcir la distance avant l'arrêt du véhicule. Il permet également de conserver le contrôle de la direction dans des situations imprévues.

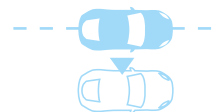

### ASSISTANT DE MAINTIEN DE FILE

Lorsqu'il détecte que vous vous déportez involontairement de votre voie, l'assistant de maintien de file applique une correction de la direction, vous incitant ainsi à redresser la trajectoire de votre véhicule.

\*Ces fonctionnalités peuvent être disponibles en option selon les finitions. Veuillez vérifier leur disponibilité sur jaguar.fr  
Pour plus d'informations sur les airbags, reportez-vous à la page 80.

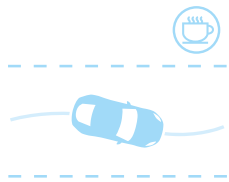

#### CONTRÔLE DE LA VIGILANCE DU CONDUCTEUR

Le système de surveillance de la vigilance du conducteur sait identifier les premiers signes de fatigue ou de somnolence et vous recommande de prendre une pause.

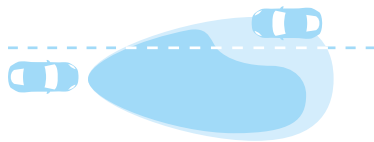

#### ASSISTANT DE FEUX DE ROUTE AUTOMATIQUE\*

Le système d'assistant de feux de route automatique permute automatiquement entre feux de route et feux de croisement, à l'aide d'un capteur monté à l'avant du rétroviseur intérieur.



#### RECONNAISSANCE DES PANNEAUX DE SIGNALISATION ET LIMITEUR DE VITESSE INTELLIGENT

Pour mieux vous informer et accroître votre vigilance sur la route, notre système de reconnaissance de la signalisation routière affiche les limites de vitesse et les panneaux de dépassement sur le combiné d'instruments, où ils seront facilement visibles. Lorsqu'il est activé, notre limiteur de vitesse intelligent utilise les informations de reconnaissance de la signalisation routière pour ajuster la vitesse du véhicule en conséquence.

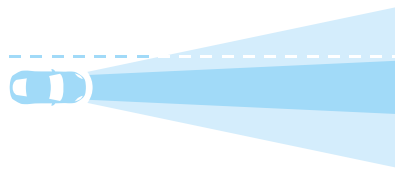

#### SYSTÈME D'ÉCLAIRAGE AVANT À LED\*

Ce système garantit le meilleur éclairage possible dans toutes les situations en adaptant les feux de croisement de la F-TYPE en fonction de votre vitesse et des conditions météo. Lorsque vous roulez à basse vitesse, le système élargit le faisceau des feux de croisement pour éclairer votre champ de vision périphérique, afin de vous permettre de mieux voir les piétons et les carrefours. Lorsque vous roulez à des vitesses supérieures, le système élève et rétrécit le faisceau des feux de croisement pour prolonger votre visibilité.



#### SYSTÈME DE SURVEILLANCE DES ANGLES MORTS AVEC ASSISTANCE ACTIVE ET SURVEILLANCE DU TRAFIC EN MARCHÉ ARRIÈRE\*

Le Système de surveillance des angles morts avec assistance active peut vous aider à éviter les collisions. Si votre véhicule détecte un autre véhicule dans votre angle mort alors que vous amorcez un changement de voie, un petit témoin s'allume dans le rétroviseur extérieur correspondant. Une correction de la direction est également appliquée au volant pour vous encourager à éloigner votre véhicule de celui en approche. La surveillance de trafic en marche arrière vous avertit lorsqu'un danger se trouve à proximité de votre véhicule, d'un côté comme de l'autre. Vous êtes ainsi prévenu de la présence d'obstacles même si vous ne les voyez pas.



#### DÉTECTEUR DE CHOC AVEC LES PIÉTONS

Ce système protège autant les personnes à l'extérieur qu'à l'intérieur de la voiture. Si la voiture entre en contact avec un piéton, notre détecteur de choc avec les piétons amène le capot moteur à se soulever afin d'amortir l'impact.



SPECIAL VEHICLE  
OPERATIONS

LE THÉÂTRE DE VOS RÊVES

# LE DÉPARTEMENT « SPECIAL VEHICLE OPERATIONS »

 LE CENTRE D'EXCELLENCE DE JAGUAR

Le département Special Vehicle Operations (SVO) assemble et réalise les finitions des modèles phares et des modèles de collection en édition limitée, y compris la F-TYPE SVR. Chaque véhicule met en avant le meilleur de Jaguar grâce à des performances exceptionnelles, un luxe inégalé et une technologie de pointe. Grâce à une équipe dédiée de concepteurs, d'ingénieurs et de techniciens, le département SVO donne une nouvelle dimension au concept d'ingénierie de précision. Il vous offre plus de choix et plus de possibilités de personnalisation. Chaque voiture conçue par le département SVO incarne l'expression ultime de Jaguar.

La division SVO est basée dans notre tout nouveau centre technique, situé dans le Warwickshire en Angleterre. Ce site de production spécialisé de 20 000m<sup>2</sup> a été créé pour permettre à nos clients les plus exigeants de vivre pleinement leur passion pour Jaguar. Nos installations innovantes comptent plus de 40 stations d'inspection technique, une aire de mise en service et un site de peinture écologique.

18 nouveaux coloris et finitions ultramétallisées sont désormais disponibles en option sur la F-TYPE. Ces coloris et finitions nouvelle génération sont appliqués directement sur notre site SVO ultramoderne. Tous les coloris ultramétallisés sont en finition brillante ou en finition mate satinée (option supplémentaire, voir pages 90 et 91).





## LE CONCEPT F-TYPE SVR



DES MATÉRIAUX INNOVANTS

AÉRODYNAMIQUE AVANCÉE

La F-TYPE SVR est conçue et fabriquée au sein de la division SVO, où nos ingénieurs et experts en aérodynamique ont passé en revue chacun des composants de la F-TYPE SVR pour optimiser encore ses performances. En version Coupé ou Cabriolet, il s'agit de la F-TYPE ultime. Ses matériaux premium et son design aérodynamique avancé poussent cette F-TYPE au-delà de l'extraordinaire, avec un groupe motopropulseur exceptionnel qui fait de la F-TYPE SVR la voiture de série la plus rapide que nous ayons jamais conçue. En délivrant des performances, un confort de conduite et une tenue de route hors du commun, la F-TYPE SVR vous offre chaque jour une expérience unique.

D'une remarquable légèreté, le système quatre roues motrices de la F-TYPE SVR, aidé de la dynamique de transmission intelligente (IDD), délivre une puissance moteur phénoménale tout en vous garantissant une tenue de route maîtrisée et un rendement optimal. Le moteur V8 5.0L a été réétalonné pour délivrer 575ch CEE et 700 Nm de couple, avec un rapport poids/puissance de 337ch/tonne. Il vous propulsera de 0 à 100 km/h en 3,7 secondes seulement et vous permettra d'atteindre une vitesse maximale de 322 km/h\*. Mais cela va au-delà des chiffres, au-delà d'une simple construction automobile. Jaguar fait de la performance un art. Et la F-TYPE SVR est notre tout dernier chef-d'œuvre.

\*Coupé uniquement.





## AÉRODYNAMIQUE DE LA F-TYPE SVR

➤ **DES CAPACITÉS OPTIMISÉES**

**UN APPUI AÉRODYNAMIQUE AJUSTABLE**

Les lignes de la F-TYPE SVR ne sont pas juste l'expression de ses performances : elles en sont la cause. Pour obtenir la F-TYPE SVR, chaque élément de design a été repensé dans les moindres détails. Ses lignes aérodynamiques engendrent moins de traînée et plus d'appui. En conséquence, la F-TYPE SVR fend l'air. Ses accélérations sont fulgurantes et elle offre un excellent rendement en vitesse de croisière. Son appui renforcé améliore la stabilité et la tenue de route, ainsi que ses capacités dynamiques.

### À L'AVANT : ASPIRATIONS ET SÉPARATEUR

Sur la partie basse du pare-chocs, de larges aspirations optimisent le flux d'air, afin de refroidir à la fois le moteur et les freins, et améliorer les performances. Conçu tout particulièrement pour la F-TYPE SVR, un séparateur dirige le flux d'air à l'intérieur du véhicule pour optimiser le refroidissement. Il génère également de l'appui à l'avant de la voiture de façon à équilibrer l'aileron arrière.

### OUÏES DE CAPOT ET OUÏES LATÉRALES

Des ouïes de forme très particulière optimisent le flux d'air à travers le compartiment moteur. Cela participe au refroidissement et le moteur peut ainsi fonctionner le mieux possible. L'air des passages de roues s'échappe par les ouïes latérales. Celles-ci gèrent le débit d'air autour des logements de roues afin de réduire le coefficient de traînée et améliorer l'efficacité de la F-TYPE SVR.

### SYSTÈME DE REFROIDISSEMENT PERFECTIONNÉ

Le système de refroidissement de la F-TYPE SVR a été perfectionné grâce à des améliorations significatives dans les flux d'air. À cette fin, le radiateur auxiliaire a été déplacé, tandis que le tracé de la poutre basse et la taille de la trompette d'admission ont été réduites. Ces améliorations rehaussent toute la grille de performances de la F-TYPE SVR, ce qui lui confère plus d'endurance dans des conditions extrêmes.

VÉHICULES PRÉSENTÉS CI-DESSUS ET SUR LES PAGES PRÉCÉDENTES : F-TYPE SVR EN COLORIS CALDERA RED AVEC OPTIONS INSTALLÉES (SELON LES PAYS) VÉHICULES ILLUSTRÉS SUR LES PAGES PRÉCÉDENTES : F-TYPE SVR EN COLORIS CALDERA RED AVEC OPTIONS INSTALLÉES (SELON LES PAYS) ET F-TYPE SVR EN COLORIS CALDERA RED AVEC OPTIONS INSTALLÉES (SELON LES PAYS)



### L'AILERON ARRIÈRE EN CARBONE

L'aileron arrière en carbone joue un rôle non négligeable dans les capacités rehaussées de la F-TYPE SVR. Par rapport au becquet arrière de série sur la F-TYPE Coupé, celui de la F-TYPE SVR produit plus d'appui mais, surtout, beaucoup moins de traînée. L'aileron est à la fois plus haut et plus large que le becquet classique de F-TYPE Coupé, ce qui lui permet d'avoir une influence sur toute la largeur de la voiture et pas uniquement sur le couvercle de coffre.

L'air passe à la fois au-dessus et en dessous de l'aileron, ce qui permet au principe de Bernoulli d'œuvrer en faveur de la voiture : l'écoulement d'air sous l'aileron a une pression inférieure à celle qui passe sur l'aileron, ce qui produit ainsi plus d'appui.

L'aileron arrière de la F-TYPE SVR fonctionne différemment selon le modèle :  
Sur la F-TYPE SVR Coupé, il se déploie à 113 km/h et se rabaisse à 80 km/h.  
Sur la F-TYPE SVR Cabriolet, il se déploie à 97 km/h et se rabaisse à 64 km/h.

### AILERON DÉPLOYÉ

Quand l'aileron de la F-TYPE SVR est déployé, il augmente l'appui afin d'offrir une plus grande stabilité et un meilleur comportement à vitesse élevée. Dans cette position, l'aileron réduit le coefficient de traînée de 2,5 % et le coefficient de portance, de 15 %.

### AILERON RABAISSÉ

Pour atteindre la vitesse de pointe ( $V_{max}$ ), l'aileron est rabaisé afin de réduire la traînée. Il fonctionne en conjonction avec le becquet avant et d'autres appendices aérodynamiques pour générer une amélioration du coefficient de traînée de 7,5 % et du coefficient de portance de 45 %.

### VMAX

Pour atteindre la vitesse de pointe de 322 km/h\*, vous devez préparer votre F-TYPE SVR méticuleusement. Sélectionnez le mode dynamique et appuyez sur le bouton pour deployer l'aileron arrière pendant 3 secondes pour enclencher le mode V-Max. Une icône apparaît alors sur le panneau d'instruments virtuels et l'aileron reste abaissé, ce qui réduit la traînée à son niveau minimum.

### FOND PLAT ET DIFFUSEUR ARRIÈRE

Parfaitement lisse, le fond plat réduit la traînée. En conjonction avec le diffuseur arrière, il participe aussi au bon écoulement des flux d'air, ce qui renforce la stabilité de la F-TYPE SVR.

\*Coupé uniquement.



108 SOM

F-TYPE

# TECHNOLOGIES ULTRA-LÉGÈRES DE LA F-TYPE SVR



GAIN DE POIDS

DESIGN INNOVANT

Le poids étant l'ennemi des performances, nous avons donc conçu la F-TYPE SVR pour qu'elle soit la plus légère possible. Chaque milligramme « perdu » contribue à vous offrir une accélération plus rapide, une tenue de route plus agile et un freinage plus puissant. Mais malgré cette cure d'amincissement, l'habitacle reste aussi confortable que luxueux. La F-TYPE SVR rend la course à la performance extrêmement facile et agréable.

## JANTES EN ALLIAGE FORGÉ

Spécialement conçues pour la F-TYPE SVR, les jantes spéciales en alliage forgé sont équipées de pneus Pirelli P ZERO™. Les pneus sont plus larges de 10 mm que les pneus de série d'une F-TYPE, pour offrir une meilleure tenue de route et plus d'adhérence. Les fantastiques jantes en alliage forgé permettent globalement d'économiser 13,8 kg.

## SYSTÈME DE FREINAGE EN CARBONE CÉRAMIQUE

En option sur la F-TYPE SVR, les freins carbone-céramique pèsent jusqu'à 21 kg de moins que les freins classiques.

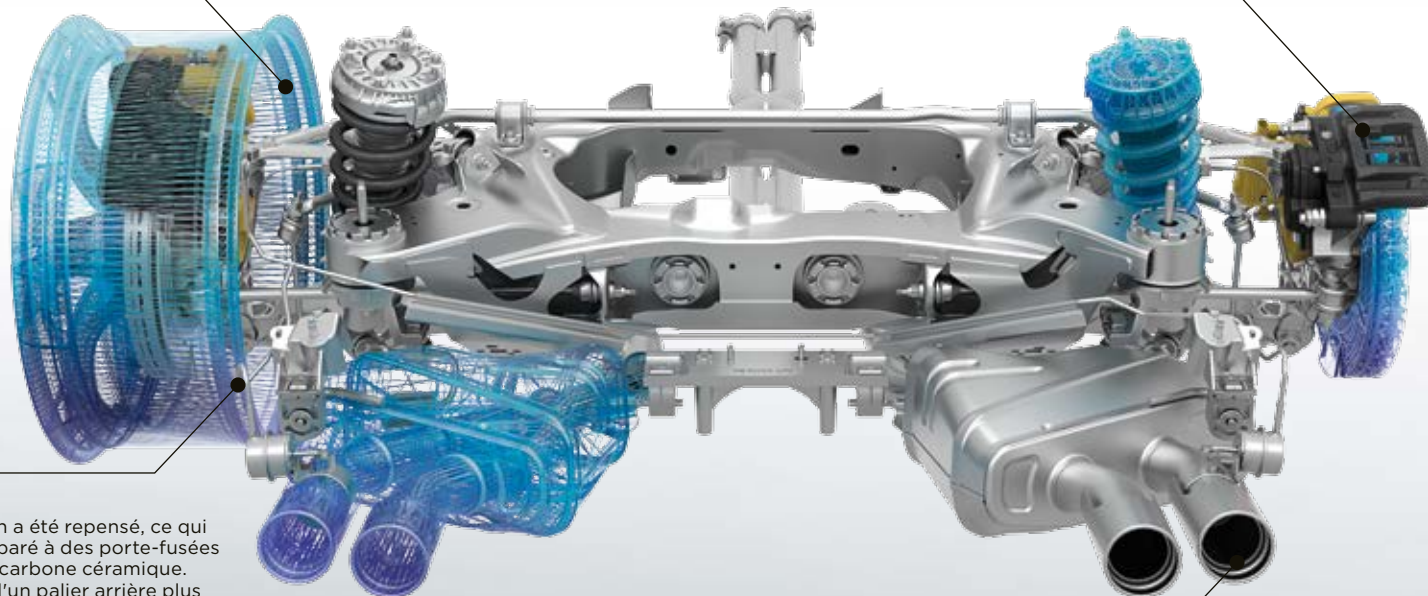

## PORTE-FUSÉES

Le système de suspension a été repensé, ce qui a fait gagner 600 g, comparé à des porte-fusées classiques avec freins en carbone céramique. La F-TYPE SVR dispose d'un palier arrière plus large, qui contribue à donner une rigidité accrue de près de 37 % par rapport aux articulations de F-TYPE classiques. Cela permet à la voiture de supporter une force G latérale encore plus élevée.

## ÉCHAPPEMENT EN TITANE

Très léger lui aussi, le système d'échappement en titane et Inconel® fait gagner 16 kg. Avec ses sorties d'échappement siglées F-TYPE SVR, il a non seulement une apparence unique, mais aussi un son unique : la F-TYPE SVR est reconnaissable par le grondement unique de son échappement.





## INTÉRIEUR DE LA F-TYPE SVR

**> DES CARACTÉRISTIQUES EXCLUSIVES** | **UN SAVOIR-FAIRE ISSU DE LA COMPÉTITION**

De la même manière qu'aucun détail n'a été négligé dans l'ingénierie et le design extérieur de la F-TYPE SVR, le perfectionnisme du département SVO se retrouve aussi dans son habitacle. Dès que vous ouvrez la F-TYPE SVR, le seuil de porte vous annonce clairement que vous prenez place dans un endroit très spécial.

A l'intérieur des matériaux et un savoir-faire exclusifs : des coutures contrastées aux finitions ultra-modernes donnant une sensation d'opulence... Avec ses palettes sensiblement plus grandes en aluminium anodisé, le volant siglé SVR vous relie parfaitement à la route et les sièges matelassés Performance vous enveloppent confortablement pendant que vous savourez chaque instant de votre conduite.

VÉHICULE ILLUSTRÉ : F-TYPE SVR AVEC SIÈGES PERFORMANCE EN CUIR MATELASSÉ EBONY, COUTURES ET MICRO-PASSEPOIL CIRRUS ET OPTIONS INSTALLÉES (SELON LES PAYS)

# PERSONNALISATION CUSTOMISEZ VOTRE F-TYPE

 Configurez votre véhicule sur jaguar.fr



## CHOISISSEZ VOTRE MOTORISATION

### Page 72

Sélectionnez le moteur qui correspond à votre style de conduite parmi les modèles essence puissants et économiques proposés sur la F-TYPE.

## CHOISISSEZ VOTRE MODÈLE ET VOS OPTIONS

### Page 76

Comparez l'éventail d'équipements disponibles de série sur les différents modèles F-TYPE.

## CHOISISSEZ VOTRE COLORIS

### Page 88

Affirmez votre individualité avec l'un des superbes coloris extérieurs de la F-TYPE.

## CHOISISSEZ VOS JANTES ET SYSTÈME DE FREINAGE

### Page 92

Accentuez l'allure époustouflante de votre F-TYPE avec un jeu de jantes en alliage superbement dessinées.

## CHOISISSEZ VOTRE INTÉRIEUR

### Page 94

Grâce à notre large gamme de matériaux, de cuirs et de finitions haut de gamme, personnalisez votre F-TYPE à votre goût.

## CHOISISSEZ VOS ACCESSOIRES JAGUAR GEAR

### Page 108

Pour une personnalisation encore plus pointue, les accessoires officiels de la F-TYPE lui apporteront style, fonctionnalité et polyvalence. Ils sont disponibles auprès de votre concessionnaire Jaguar.

# 1 CHOISISSEZ VOTRE MOTORISATION

 Configurez votre véhicule sur [jaguar.fr](http://jaguar.fr)

## ➤ MOTEUR i4

### 2.0L

MOTEUR ESSENCE À  
TURBOCOMPRESSEUR 300CH CEE  
PROPULSION AUTOMATIQUE

PUISSANCE MAXIMALE 300ch CEE

COUPLE MAXIMAL 400 Nm

ACCÉLÉRATION 0-100 km/h en 5,7 secondes

VITESSE DE POINTE 250 km/h

F-TYPE, F-TYPE R-DYNAMIC,  
F-TYPE CHEQUERED FLAG



0-100 KM/H



VITESSE DE POINTE KM/H

## ➤ MOTEURS V6

### V6 3.0L

ESSENCE SURALIMENTÉ 340CH CEE  
PROPULSION - TRANSMISSION MANUELLE  
OU AUTOMATIQUE

PUISSANCE MAXIMALE 340ch CEE

COUPLE MAXIMAL 450 Nm

ACCÉLÉRATION 0-100 km/h

Manuelle 5,7 secondes / Automatique 5,3 secondes

VITESSE DE POINTE 260 km/h

F-TYPE, F-TYPE R-DYNAMIC,  
F-TYPE CHEQUERED FLAG\*



MANUELLE  
0-100 KM/H



MANUELLE  
VITESSE DE POINTE KM/H



AUTOMATIQUE  
0-100 KM/H



AUTOMATIQUE  
VITESSE DE POINTE KM/H

### V6 3.0L

ESSENCE SURALIMENTÉ 380CH CEE  
PROPULSION - TRANSMISSION MANUELLE  
OU AUTOMATIQUE

PUISSANCE MAXIMALE 380ch CEE

COUPLE MAXIMAL 460 Nm

ACCÉLÉRATION 0-100 km/h

Manuelle 5,5 secondes / Automatique 4,9 secondes

VITESSE DE POINTE 275 km/h

F-TYPE, F-TYPE R-DYNAMIC,  
F-TYPE CHEQUERED FLAG\*



MANUELLE  
0-100 KM/H

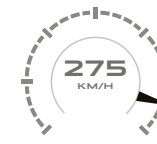

MANUELLE  
VITESSE DE POINTE KM/H



AUTOMATIQUE  
0-100 KM/H

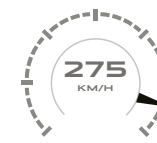

AUTOMATIQUE  
VITESSE DE POINTE KM/H

\*Transmission automatique uniquement. \*\*Coupé uniquement.

## ➤ MOTEURS V8

### V6 3.0L

ESSENCE SURALIMENTÉ 380CH CEE  
4 ROUES MOTRICES - TRANSMISSION  
AUTOMATIQUE

PUISSANCE MAXIMALE 380ch CEE

COUPLE MAXIMAL 460 Nm

ACCÉLÉRATION 0-100 km/h en 5,1 secondes

VITESSE DE POINTE 275 km/h

F-TYPE, F-TYPE R-DYNAMIC,  
F-TYPE CHEQUERED FLAG



0-100 KM/H



VITESSE MAXIMALE KM/H

### V8 5.0L

ESSENCE SURALIMENTÉ 550CH CEE  
4 ROUES MOTRICES - TRANSMISSION  
AUTOMATIQUE

PUISSANCE MAXIMALE 575ch CEE

COUPLE MAXIMAL 680 Nm

ACCÉLÉRATION 0-100 km/h en 4,1 secondes

VITESSE DE POINTE 300 km/h

F-TYPE R



0-100 KM/H

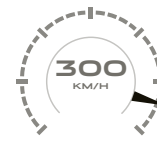

VITESSE MAXIMALE KM/H

### V8 5.0L

ESSENCE SURALIMENTÉ 575CH CEE  
4 ROUES MOTRICES - TRANSMISSION  
AUTOMATIQUE

PUISSANCE MAXIMALE 575ch

COUPLE MAXIMAL 700 Nm

ACCÉLÉRATION 0-100 km/h en 3,7 secondes

VITESSE DE POINTE 322 km/h\*\*

F-TYPE SVR



0-100 KM/H



VITESSE MAXIMALE KM/H



# NOUVELLE F-TYPE CHEQUERED FLAG

Glissez-vous dans le siège conducteur de la Jaguar F-Type Chequered Flag et ressentez sa puissance. Cette voiture est l'incarnation du plaisir à l'état brut, du summum de l'ingénierie et des meilleures performances. À l'image des nombreuses courses automobile qui ont inspiré sa conception, la F-TYPE Chequered Flag est une véritable réussite. Le capot sculpté renferme la puissance brute familière de la F-TYPE. Des détails de conception tels que des badges exclusifs, des jupes latérales sport couleur carrosserie et un toit couleur contrastée noir viennent renforcer l'aspect dynamique de la voiture. À l'intérieur, les sièges en relief « Chequered Flag », un marqueur central rouge de volant inspiré de la course et une attention sans compromis aux détails soulignent encore davantage le pedigree de Jaguar. Appuyez sur l'accélérateur et faites rugir le moteur. Cette voiture ne demande qu'à prendre la route.

## FONCTIONNALITÉS DE SÉRIE DE LA F-TYPE CHEQUERED FLAG

• Un choix de moteurs essence i4 Ingenium et V6 Supercharged. Coupé ou Cabriolet Propulsion (RWD) ou transmission 4 roues motrices (AWD)

### Extérieur :

• Disponible en Caldera Red, Fuji White ou Carpathian Grey • Pack Design extérieur et Black Pack avec jupes latérales spécifiques • Jupes latérales spécifiques vs. pack Design extérieur et Black Pack • Toit couleur contrastée noir • Jantes 20" à 6 branches doubles « Style 6003 » avec finition Gloss Black • Étriers de freins rouges • Badge « Chequered Flag » à l'avant et à l'arrière

### Intérieur :

• Intérieur cuir Windsor Ebony avec coutures Pimento Red ou Cirrus • Garniture de pavillon suédoise Ebony • Sièges Performance en relief « Chequered Flag » • Ceintures de sécurité rouges • Volant chauffant « Chequered Flag » avec marqueur central rouge • Tapis brodés « Chequered Flag » • Finition de console Black Brushed Aluminium • Seuils de porte éclairés en métal rouges.



# 2 CHOISISSEZ VOTRE MODÈLE

 Configurez votre véhicule sur [jaguar.fr](http://jaguar.fr)



## F-TYPE

### CARACTÉRISTIQUES PRINCIPALES

Échappement sport actif  
Mode dynamique  
Freinage d'urgence  
Spoiler déployable électriquement  
Phares au xénon à signature LED  
Feux arrière à LED  
Pare-brise athermique  
Sièges Sport en cuir et suédine  
Sièges avant à réglages électriques  
6 directions  
Volant cuir avec palettes de changement de rapport Silver (boîte automatique uniquement)  
Console centrale - Knurled Aluminium  
Écran tactile 10"  
Système audio Meridian™  
Système de navigation Pro  
Aides au stationnement avant et arrière  
Caméra de recul

### 300CH CEE & 340CH CEE

Différentiel ouvert avec Torque Vectoring  
Jantes en alliage 18"  
Freins de 355 mm à l'avant et 325 mm à l'arrière avec étriers de frein Silver

### 380CH CEE

Système Adaptive Dynamics  
Différentiel à glissement limité avec Torque Vectoring  
Jantes en alliage 19"  
Freins de 380 mm à l'avant et 325 mm à l'arrière avec étriers de frein Black  
Transmission 4 roues motrices (en option)



## F-TYPE R-DYNAMIC

### PRINCIPAUX ÉQUIPEMENTS SUPPLÉMENTAIRES (PAR RAPPORT À LA F-TYPE)

Échappement sport actif modulable  
Pack Design en finition Gloss Black  
Phares à LED avec feux de circulation diurnes (DRL) et signature LED  
Console centrale - Delta Aluminium  
Plaques de seuil R-Dynamic

### 300CH CEE & 340CH CEE

Différentiel ouvert avec Torque Vectoring  
Jantes en alliage 19"  
Freins de 355 mm à l'avant et 325 mm à l'arrière avec étriers de frein Silver

### 380CH CEE

Système Adaptive Dynamics  
Différentiel à glissement limité avec Torque Vectoring  
Jantes en alliage 20"  
Freins de 380 mm à l'avant et 325 mm à l'arrière avec étriers de frein Black  
Transmission 4 roues motrices (en option)



## F-TYPE R

### CARACTÉRISTIQUES PRINCIPALES

#### 550CH CEE

Transmission 4 roues motrices

Freins de 380 mm à l'avant et 376 mm à l'arrière avec étriers de frein Red

Différentiel actif électronique avec commande vectorielle de couple par freinage (Torque Vectoring)

Mode dynamique configurable

Jantes R en alliage 20"

Pédales en acier inoxydable

Intérieur en cuir Windsor

Sièges R Performance

Sièges avant à réglages électriques 12 directions et mémoire de position

Volant en cuir siglé R avec palettes de changement de vitesses Silver

Console centrale - Linear Vee Aluminium badgée « R »

Lumière d'ambiance configurable

Défecteur d'air (Cabriolet uniquement)



## F-TYPE SVR

### PRINCIPAUX ÉQUIPEMENTS SUPPLÉMENTAIRES (PAR RAPPORT À LA F-TYPE R)

#### 575CH CEE

Échappement léger en titane et Inconel®

Jantes en alliage forgé 20"

Aérodynamique retravaillée

Aileron arrière aérodynamique en fibre de carbone

Sièges Performance SVR

Garniture de pavillon suédine

Volant chauffant en cuir siglé SVR avec palettes de changement de vitesses en aluminium

Console centrale - Dark Brushed Aluminium badgé « SVR »

# 2 CHOISISSEZ VOS OPTIONS

 Configurez votre véhicule sur [jaguar.fr](http://jaguar.fr)

## TOITS

La F-TYPE propose une gamme de toits pour correspondre au plus près à votre style personnel. Chacun présente ses propres caractéristiques et procure des sensations exceptionnelles à l'intérieur du véhicule, que votre regard parcourt l'habitacle ou se tourne vers le monde extérieur.



### TOIT EN ALUMINIUM

Pour un pur aspect Coupé, le toit aluminium de la F-TYPE est aussi rigide et léger que le reste du véhicule. Il complète de façon idéale l'allure puissante de la F-TYPE par sa couleur, son style et sa ligne. Le toit aluminium représente la F-TYPE dans sa forme la plus clairement sportive.



### TOIT PANORAMIQUE EN VERRE

Laissant entrer encore plus de lumière naturelle et d'aération, un toit vitré panoramique courant sur toute la largeur du véhicule est disponible en option sur les versions F-TYPE Coupé. Pour un meilleur isolement lumineux ou pour plus d'intimité encore, le toit est équipé d'un store occultant qui coulisse manuellement et peut bloquer 99 % de la lumière.



### TOIT EN FIBRE DE CARBONE\*

Constitué de panneaux internes et externes soudés pour créer une structure solide mais légère, ce toit en fibre de carbone est 20 % plus léger que le toit en aluminium de série. Il est proposé en option sur la F-TYPE Coupé. Il laisse entrevoir un tramage de fibre de carbone à travers une finition laquée épaisse de haute qualité.



### TOIT DÉCAPOTABLE

La capote en tissu légère de la F-TYPE Cabriolet existe en quatre coloris. Elle est optimisée au niveau acoustique grâce à un tissu composite réduisant le bruit, et présente une lunette arrière chauffante affleurante. Le toit se relève ou s'abaisse en 12 secondes chrono et fonctionne automatiquement jusqu'à 50 km/h.

\*Veuillez contacter votre concessionnaire Jaguar pour connaître les disponibilités.

VÉHICULES ILLUSTRÉS : F-TYPE R EN COLORIS YULONG WHITE AVEC OPTIONS INSTALLÉES (SELON LES PAYS)

## COLORIS DE LA CAPOTE

### DE SÉRIE

Black

### EN OPTION

Grey

Red

Beige

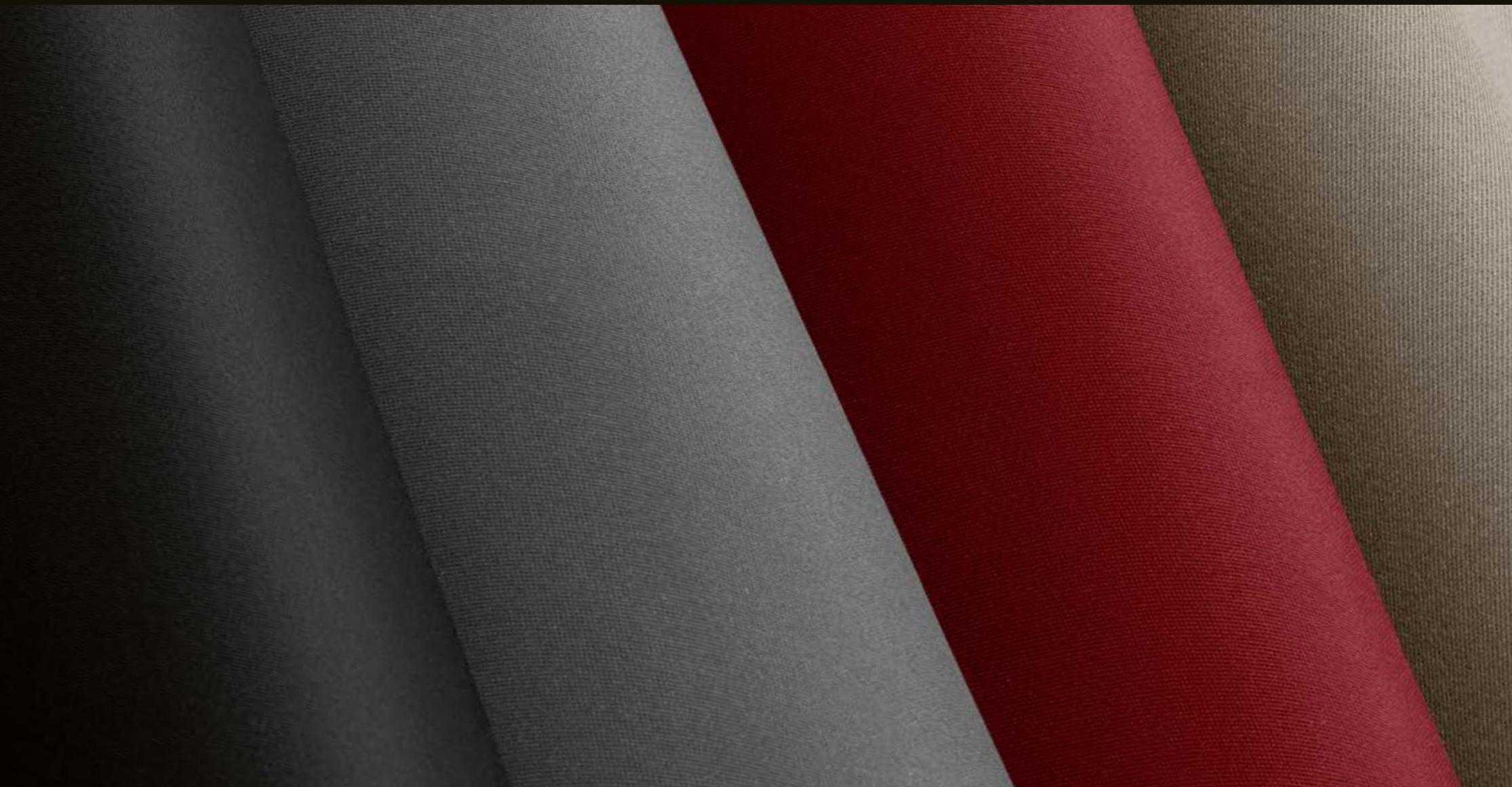

# 2 CHOISISSEZ VOS OPTIONS

 Configurez votre véhicule sur jaguar.fr

ÉQUIPEMENTS DE SÉRIE	F-TYPE	F-TYPE R-DYNAMIC	F-TYPE R	F-TYPE SVR	DESCRIPTION
	Mode Pluie, Verglas, Neige	●	●	●	
Contrôle dynamique de stabilité (DSC)	●	●	●	●	
Airbags	●	●	●	●	4 airbags sur la version Cabriolet, 6 airbags sur la version Coupé
Frein de stationnement électronique (EPB)	●	●	●	●	
Freinage d'urgence	●	●	●	●	
Aide au freinage d'urgence	●	●	●	●	
Système de freinage anti-blocage (ABS)	●	●	●	●	
Répartiteur électronique de freinage (EBD)	●	●	●	●	
Poignées de porte extérieures affleurantes	●	●	●	●	
Coques de rétroviseurs couleur carrosserie	●	●	●	●	
Essuie-glaces avant automatiques	●	●	●	●	
Feux arrière à LED	●	●	●	●	
Ouïes de ventilation intérieures déployables	●	●	●	●	
Rétroviseur intérieur photosensible	●	●	●	●	
Plafonnier sur console	●	●	●	●	
Double porte-gobelets à l'avant	●	●	●	●	
Écran tactile Touch Pro de 10"	●	●	●	●	
Prise électrique	●	●	●	●	
Prise USB et prise 12 V dans la console centrale	●	●	●	●	
Verrouillage centralisé télécommandé et verrouillage au démarrage	●	●	●	●	
Alarme périmétrique et anti-démarrage	●	●	●	●	
Levier d'ouverture de secours du coffre	●	●	●	●	
Jaguar Smart Key System avec démarrage sans clé	●	●	●	●	
Fonction valet	●	●	●	●	
Assistant de maintien de file	●	●	●	●	Voir pages 58-59
Contrôle de la vigilance du conducteur	●	●	●	●	Voir pages 58-59
Régulateur de vitesse intelligent avec lecture des panneaux de signalisation	●	●	●	●	Voir pages 58-59
Aides au stationnement avant et arrière	●	●	●	●	Voir pages 58-59
Caméra de recul	●	●	●	●	Voir pages 58-59

● De série ○ En option — Non disponible ■ Élément d'un pack

Ces informations sont données à titre indicatif. Veuillez consulter votre concessionnaire Jaguar pour vérifier la configuration exacte de votre véhicule. Pour obtenir la liste complète des options et des packs, consultez les tarifs de la F-TYPE ou configurez votre véhicule sur jaguar.fr

## PRINCIPALES OPTIONS

		F-TYPE (300CH CEE & 340CH CEE)	F-TYPE (380CH CEE)	F-TYPE R-DYNAMIC (300CH CEE & 340CH CEE)	F-TYPE R-DYNAMIC (380CH CEE)	F-TYPE R (550CH CEE)	F-TYPE SVR (575CH CEE)	
<b>TRANSMISSION ET ÉQUIPEMENTS DYNAMIQUES</b>								
Sélecteur de vitesse en fibre de carbone	117AT	○	○	○	○	—	—	Disponible uniquement sur les modèles à transmission manuelle
Palettes de changement de vitesses en Silver	078CN	●	●	●	●	●	—	Disponible uniquement sur les modèles à transmission automatique
Palettes de changement de vitesses en aluminium	078CP	—	—	—	—	○	●	Disponible uniquement sur les modèles à transmission automatique
Système Adaptive Dynamics	027CW	—	●	—	●	●	●	
Suspension passive	027CZ	●	—	●	—	—	—	
Mode dynamique	088IL	●	●	●	●	—	—	
Dynamique configurable	184AB	—	○	—	○	●	●	
Différentiel ouvert avec commande vectorielle de couple par freinage	027DH	●	—	●	—	—	—	
Différentiel à glissement limité avec commande vectorielle de couple par freinage	027DJ	—	●	—	●	—	—	
Différentiel actif électronique avec commande vectorielle de couple par freinage (Torque Vectoring)	027DC	—	—	—	—	●	●	
Échappement sport actif	037AX	●	●	—	—	—	—	
Échappement actif modulable	037CF	○	○	●	●	●	●	
<b>FREINS</b>								
Étriers de freins Silver	020BJ	●	—	●	—	—	—	
Étriers de freins Red	020BE	○	○	○	○	●	●	Uniquement disponible en option avec les freins de 380 mm à l'avant et de 325 mm à l'arrière ou avec les freins de 380 mm à l'avant et de 376 mm à l'arrière
Étriers de freins Black	020BK	○	●	○	●	○	○	Uniquement disponible en option avec les freins de 380 mm à l'avant et de 325 mm à l'arrière ou avec les freins de 380 mm à l'avant et de 376 mm à l'arrière
Étriers de freins Yellow	020BL	—	■	—	■	■	■	Élément du Pack freins carbone-céramique - Non disponible sur les modèles à transmission manuelle
Freins de 355mm à l'avant et de 325 mm à l'arrière	020DV	●	—	●	—	—	—	
Freins de 380 mm à l'avant et de 325 mm à l'arrière	020JC	—	●	—	●	—	—	Uniquement disponible avec les étriers de frein Red ou Black. Non disponible avec les jantes en alliage 18"
Freins de 380 mm à l'avant et de 376 mm à l'arrière	020JB	○	○	○	○	●	●	Uniquement disponible avec les étriers de frein Red ou Black. Non disponible avec les jantes 18"
Freins carbone-céramique de 398 mm à l'avant et de 380 mm à l'arrière	020JD	—	■	—	■	■	■	Élément du Pack freins carbone-céramique - Non disponible sur les modèles à transmission manuelle

# 2 CHOISISSEZ VOS OPTIONS

 Configurez votre véhicule sur jaguar.fr

## ÉQUIPEMENTS ET FINITIONS EXTÉRIEURS

		F-TYPE	F-TYPE R-DYNAMIC	F-TYPE R	F-TYPE SVR	
<b>ÉQUIPEMENTS ET FINITIONS EXTÉRIEURS</b>						
Capote à ouverture électrique Black	041CM	●	●	●	●	Disponible uniquement sur la version Cabriolet
Capote à ouverture électrique Grey	041DF	○	○	○	○	Disponible uniquement sur la version Cabriolet
Capote à ouverture électrique Red	041DG	○	○	○	○	Disponible uniquement sur la version Cabriolet
Capote à ouverture électrique Beige	041DK	○	○	○	○	Disponible uniquement sur la version Cabriolet
Arceaux de protection Gloss Black	027BU	■	■	■	●	Disponible uniquement sur la version Cabriolet. Élément du Black Pack
Arceaux de protection Satin Chrome	027BV	●	●	●	—	Disponible uniquement sur la version Cabriolet
Toit en fibre de carbone	041CO	○	○	○	○	Disponible uniquement sur la version Coupé
Toit en verre panoramique	041CX	○	○	○	○	Disponible uniquement sur la version Coupé
Couvercle de coffre à ouverture électrique	070AV	○	○	○	○	Disponible uniquement sur la version Coupé
Spoiler arrière déployable	070CA	●	●	●	○	Réduit la vitesse de pointe de la F-TYPE SVR à 300 km/h si sélectionné
Spoiler arrière fixe	070AR	○	○	○	—	Disponible uniquement sur la version Coupé. Échappement actif modulable requis
Spoiler arrière aérodynamique en fibre de carbone	070CC	—	—	—	●	
<b>VITRES ET RÉTROVISEURS EXTÉRIEURS</b>						
Vitres arrière teintées	047DB	○	○	○	○	Disponible uniquement sur la version Coupé. Vitre de hayon uniquement
Pare-brise chauffant	040AK	○	○	○	○	
Rétroviseurs extérieurs chauffants	030NA	●	●	—	—	
Rétroviseurs extérieurs chauffants rabattables électriquement	030NB	○	○	—	—	
Rétroviseurs extérieurs chauffants rabattables électriquement avec mémoire de position	030RF	—	—	●	●	
Rétroviseurs extérieurs chauffants photosensibles rabattables électriquement	030RG	○	○	—	—	
Rétroviseurs extérieurs chauffants photosensibles rabattables électriquement avec mémoire de position	030PC	○	○	○	○	Non disponible avec les sièges avant à réglages électriques 6 directions
Pare-brise athermique	047EB	●	●	●	●	
<b>PHARES ET ÉCLAIRAGE</b>						
Phares au xénon avec signature LED	064CW	●	—	—	—	
Phares à LED avec feux de circulation diurnes (DRL) et signature LED	064GK	○	●	●	●	
Assistant de feux de route automatique (AHBA)	030NT	○	○	○	○	Disponible uniquement avec les phares à LED avec DRL signature
<b>COULEURS EXTÉRIEURS</b>						
Peinture non métallisée		●	●	●	●	
Peinture métallisée		○	○	○	○	
Peinture métallisée Premium		○	○	○	—	
Peinture ultra métallisée SVO		○	○	○	○	
Peinture Effets spéciaux SVO		○	○	○	○	
<b>ROUES</b>						
Roue de secours de taille réduite avec jante alliage	029VT	○	○	○	○	Non disponible avec le Pack freins carbone-céramique
Kit anticrevaision	029SJ	●	●	●	●	

## CONFIGURATION DES SIÈGES

SIÈGES	CODE	F-TYPE	F-TYPE R-DYNAMIC	F-TYPE R	F-TYPE SVR	DESCRIPTION
Sièges Sport	033MC	●	●	—	—	
Sièges Performance	033MT	○	○	■	—	Sur la F-TYPE et la F-TYPE R-Dynamic, disponibles uniquement avec le Pack intérieur cuir Premium ou le Pack intérieur suédine ou le Pack intérieur cuir premium complet Sur la F-TYPE R, le sigle R est supprimé avec le Pack intérieur suédine et Pack intérieur cuir premium complet
Sièges R Performance	033MU	—	—	●	—	
Sièges Performance SVR	033MW	—	—	—	●	
Sièges en cuir grainé et suédine	033JC	●	●	—	—	
Sièges en cuir Windsor	033HJ	■	■	●	—	Élément du Pack Intérieur cuir premium
Sièges en suédine et cuir Windsor avec coutures contrastées	033AL	■	■	■	—	Élément du Pack intérieur suédine
Sièges en cuir windsor matelassé avec motif en losange	033YQ	—	—	—	●	
Ceintures de sécurité Red	032HC	○	○	○	○	Les ceintures de sécurité rouges peuvent être installées sur des sièges Ebony avec coutures Ebony, coutures contrastées Pimento ou sur des sièges Pimento
Sièges avant à réglages électriques 6 directions	300JA	●	●	—	—	
Sièges avant chauffants à réglages électriques 6 directions	300JB	○	○	—	—	Non disponible avec les sièges en cuir Performance
Sièges avant chauffants et ventilés à réglages électriques 6 directions	300JC	○	○	—	—	Disponible uniquement avec les sièges Performance et l'intérieur cuir Windsor
Sièges avant à réglages électriques 12 directions et mémoire de position	300JD	○	○	●	●	Disponible uniquement avec la colonne de direction à réglage électrique à mémoire de position. Nécessite les rétroviseurs extérieurs chauffants photosensibles rabattables électriquement avec mémoire de position sur la F-TYPE et la F-TYPE R-Dynamic
Sièges avant chauffants à réglages électriques 12 directions et mémoire de position	300JE	○	○	○	—	Disponible uniquement avec la colonne de direction à réglage électrique à mémoire de position. Non disponible avec les sièges en cuir Performance. Nécessite les rétroviseurs extérieurs chauffants photosensibles rabattables électriquement avec mémoire de position sur la F-TYPE et la F-TYPE R-Dynamic
Sièges avant chauffants et ventilés à réglages électriques 12 directions et mémoire de position	300JF	○	○	○	○	Disponible uniquement avec les sièges Performance et la colonne de direction à réglage électrique à mémoire de position. Nécessite l'intérieur cuir et les rétroviseurs extérieurs chauffants photosensibles rabattables électriquement avec mémoire de position sur la F-TYPE et la F-TYPE R-Dynamic
<b>GARNITURE DE PAVILLON</b>						Consultez les pages 94-95 pour plus de renseignements sur la disponibilité des coloris intérieurs
Garniture de pavillon en cuir	088FE	■	■	■	■	Inclus dans le Pack Cuir étendu - Requiert le Pack intérieur cuir premium
Garniture de pavillon suédine	088HE	■	■	■	●	Requiert le Pack Garnissage supérieur en suédine
Garniture de pavillon Morzine	088HH	●	●	●	—	
Garniture de pavillon Ebony	032BU	●	●	●	●	
Garniture de pavillon Stone Grey	032FG	○	○	○	—	Morzine uniquement
Garniture de pavillon Pimento	032FH	○	○	○	○	Non disponible sur la version Coupé. Cuir uniquement
Garniture de pavillon Ivory	032CV	○	○	○	—	Non disponible avec le toit panoramique en verre. Cuir uniquement

● De série ○ En option — Non disponible ■ Élément d'un pack

Ces informations sont données à titre indicatif. Veuillez consulter votre concessionnaire Jaguar pour vérifier la configuration exacte de votre véhicule.  
Pour obtenir la liste complète des options et des packs, consultez les tarifs de la F-TYPE ou configurez votre véhicule sur [jaguar.fr](http://jaguar.fr)

Consultez les pages 94-95 pour plus de renseignements sur la disponibilité des coloris intérieurs.

# 2 CHOISISSEZ VOS OPTIONS

 Configurez votre véhicule sur jaguar.fr

## CARACTÉRISTIQUES INTÉRIEURES

CARACTÉRISTIQUES INTÉRIEURES	CODE	F-TYPE	F-TYPE R-DYNAMIC	F-TYPE R	F-TYPE SVR	DESCRIPTION
Pare-soleil	115AU	●	●	—	—	
Pare-soleil avec miroirs de courtoisie	115AQ	○	○	●	—	Disponible uniquement en coloris Ebony ou Stone Grey
Pare-soleil en suédine avec miroirs de courtoisie	115AT	■	■	■	●	Élément du Pack Garnissage supérieur en suédine
Pare-soleil en cuir avec miroirs de courtoisie	115AS	■	■	■	■	Élément du Pack Cuir étendu
Pédalier en acier inoxydable	051AJ	○	○	●	●	Disponible uniquement sur les modèles à transmission automatique
Déфлекteur d'air	041EB	○	○	●	●	Disponible uniquement sur la version Cabriolet
Colonne de direction à réglage électrique	049AV	●	●	—	—	
Colonne de direction à réglage électrique à mémoire de position	049AE	○	○	●	●	Non disponible avec les sièges avant à réglages électriques 6 directions
Volant en cuir	032BV	●	●	—	—	
Volant Sport en cuir à base plate	032LF	○	○	—	—	
Volant Sport en cuir à base plate et branches noires	032LA	■	■	—	—	Élément du Black Pack intérieur
Volant en cuir siglé R	032FL	—	—	●	—	
Volant en cuir à base plate siglé R	032FQ	—	—	○	—	
Volant sport en cuir avec siglé R - branches noires	032LE	—	—	■	—	Élément du Black Pack intérieur
Volant en cuir siglé SVR	032FO	—	—	—	●	
Volant en suédine siglé SVR	032FI	—	—	—	○	Non disponible avec le volant chauffant
Volant chauffant	032DV	○	○	○	●	
Tapis de sol Premium	079CA	●	●	■	—	Élément du pack Intérieur Suédine sauf si équipé de série
Tapis de sol Sport	079DE	○	○	—	—	
Tapis de sol avec bordure en cuir Nubuck	079DG	—	—	—	●	
Tapis de sol Premium avec coutures contrastées	079BT	■	■	●	—	Élément du Pack Intérieur cuir Premium complet

● De série ○ En option — Non disponible ■ Élément d'un pack

Ces informations sont données à titre indicatif. Veuillez consulter votre concessionnaire Jaguar pour vérifier la configuration exacte de votre véhicule. Pour obtenir la liste complète des options et des packs, consultez les tarifs de la F-TYPE ou configurez votre véhicule sur jaguar.fr

		F-TYPE	F-TYPE R-DYNAMIC	F-TYPE R	F-TYPE SVR	
<b>ÉQUIPEMENTS INTÉRIEURS [SUITE]</b>						
Climatisation monozone	022AX	●	●	●	●	
Climatisation automatique 2 zones	022AY	○	○	○	○	
Capteur de qualité de l'air	022FA	○	○	○	○	
Lumière d'ambiance configurable	064FM	○	○	●	●	
Plaques de seuil en métal éclairées avec motif Jaguar	048BD	○	○	○	○	

## SÉCURITÉ ET PROTECTION

<b>SÉCURITÉ ET PROTECTION</b>						
Système de détection de piétons	050BC	●	●	●	●	
Ouvre-porte de garage (HomeLink*)	025CT	○	○	○	○	
Système d'entrée et de fermeture sans clé	066AC	○	○	●	●	
Système de contrôle de pression des pneumatiques TPMS	062AD	●	●	●	●	
Caméra de récul	086FA	●	●	●	●	
Régulateur de vitesse et limiteur de vitesse	065AB	●	●	●	●	
Aide au stationnement avant	086EG	●	●	●	●	
Aide au stationnement arrière	086EH	●	●	●	●	
Freinage d'urgence	065EA	●	●	●	●	
Système d'assistance au stationnement	086GZ	○	○	○	○	
Système de surveillance des angles morts avec assistance active et surveillance du trafic en marche arrière	086GM/086KB	○	○	○	○	Nécessite les rétroviseurs extérieurs chauffants photosensibles rabattables électriquement
Assistant de maintien de file	086BG	●	●	●	●	
Contrôle de la vigilance du conducteur	086DH	●	●	●	●	
Régulateur de vitesse intelligent avec lecture des panneaux de signalisation	086DC	●	●	●	●	

# 2 CHOISISSEZ VOS OPTIONS

 Configurez votre véhicule sur jaguar.fr

## INFORMATION, COMMUNICATION ET DIVERTISSEMENT

INFORMATION ET COMMUNICATION	CODE	F-TYPE	F-TYPE R-DYNAMIC	F-TYPE R	F-TYPE SVR	DESCRIPTION
Protect	011BE	●	●	●	●	
Remote Premium	011DA	●	●	●	●	
InControl Apps	025PA	●	●	●	●	
Écran tactile Touch Pro de 10"	025ND	●	●	●	●	
Système de Navigation Pro	087AU	●	●	●	●	
Secure Tracker	011AE	○	○	○	○	Comprend le service d'abonnement pour la durée de la garantie
Pro Services	025RK	●	●	●	●	
Connectivité Bluetooth*	025MA	●	●	●	●	
Pack Smartphone		●	●	●	●	
Écran TFT central de 5" avec panneau d'instruments - 300 km/h	038IE	●	●	—	—	
Écran TFT central de 5" avec panneau d'instruments - 320 km/h	038IF	—	—	●	●	
SYSTÈME AUDIO						
Radio numérique DAB	025JB	○	○	○	○	
Système audio Meridian™ (380 W)	025LM	●	●	●	●	
Système audio Meridian™ avec son Surround 770 W	025LN	○	○	○	○	

● De série ○ En option — Non disponible ■ Élément d'un pack

Ces informations sont données à titre indicatif. Veuillez consulter votre concessionnaire Jaguar pour vérifier la configuration exacte de votre véhicule. Pour obtenir la liste complète des options et des packs, consultez les tarifs de la F-TYPE ou configurez votre véhicule sur jaguar.fr

L'Assistance Jaguar Optimisée est un service d'abonnement pouvant être prolongé après la période initiale indiquée par votre concessionnaire Jaguar.

L'application Remote inclut des services à abonnement pouvant être prolongés après la période initiale indiquée par votre concessionnaire Jaguar. Les fonctions et options InControl ainsi que leur disponibilité dépendent des pays. Contactez votre concessionnaire Jaguar pour connaître les disponibilités et l'ensemble des conditions dans votre pays. Les informations et images présentées en rapport avec la technologie InControl, y compris les écrans ou les séquences, sont soumises à des mises à jour logicielles, au contrôle de version et à d'autres modifications visuelles/système selon les options sélectionnées. La connectivité du réseau de téléphonie mobile ne peut être garantie dans toutes les régions. Certaines fonctionnalités nécessitent une carte SIM avec un forfait adapté. InControl Apps et Remote App doivent être téléchargées sur l'Apple/Play Store. Les fonctionnalités embarquées ne doivent être utilisées par le conducteur que lorsque cela ne présente aucun danger. Le conducteur doit avoir en permanence la maîtrise totale de son véhicule.

PACKS D'OPTIONS

	CODE	F-TYPE	F-TYPE R-DYNAMIC	F-TYPE R	F-TYPE SVR	DESCRIPTION
Black Pack extérieur	032EI	○	○	○	—	Finition Gloss Black sur l'entourage des vitres latérales (Coupé uniquement), le séparateur du bouclier avant, l'entourage de la grille de calandre, les ouïes d'aération latérales, les ouïes d'aération du capot, la jupe arrière et les arceaux de protection (Cabriolet uniquement) <sup>1</sup>
Pack Design extérieur	032GJ	—	○	○	—	Finition assortie à la carrosserie sur le séparateur du bouclier avant, les jupes latérales et le diffuseur arrière <sup>1</sup>
Pack Design extérieur et Black Pack	032GK	—	○	○	—	Finition assortie à la carrosserie sur le séparateur du bouclier avant, les jupes latérales et le diffuseur arrière. Finition Gloss Black sur l'entourage des vitres latérales (Coupé uniquement), l'entourage de la grille de calandre, les ouïes d'aération latérales, les ouïes d'aération du capot et les arceaux de protection (Cabriolet uniquement) <sup>2</sup>
Pack extérieur fibre de carbone	032IT	—	○	○	—	Finition assortie à la carrosserie sur le séparateur du bouclier avant, les jupes latérales et le diffuseur arrière. Finition Gloss Black sur l'entourage des vitres latérales (Coupé uniquement) et l'entourage de la grille de calandre. Finition fibre de carbone sur les ouïes d'aération latérales, les ouïes d'aération sur le capot, les coques de rétroviseur et les arceaux de protection (Cabriolet uniquement) <sup>1</sup>
Pack extérieur fibre de carbone SVR	032IA	—	—	—	○	Finition fibre de carbone sur les ouïes d'aération latérales, les ouïes d'aération du capot, les coques de rétroviseur, le séparateur du bouclier avant, le diffuseur arrière et les arceaux de protection (Cabriolet uniquement)
Pack Freins en carbone-céramique	095MA	○	○	○	—	Étriers de frein Yellow, kit anticrevaillon, jantes en alliage 20" à 5 branches doubles "Style 5040" avec finition Metallic Black, freins carbone-céramique de 398 mm à l'avant et de 380 mm à l'arrière, pédalier en acier inoxydable. Uniquement sur les modèles 380ch CEE à transmission automatique ou sur les modèles F-TYPE R
Pack Freins en carbone-céramique SVR	095MC	—	—	—	○	Étriers de frein Yellow, kit anticrevaillon, jantes en alliage forgé 20" à 10 branches "Style 1041" avec finition Satin Black Diamond Turned, freins carbone-céramique de 398 mm à l'avant et de 380 mm à l'arrière, pédales en métal brillant
Pack Cuir étendu	021BS	○	○	○	○	Pare-soleil en cuir avec miroirs de courtoisie, garniture de pavillon en cuir <sup>2</sup>
Pack ganissage supérieur en Suédiste	021BT	○	○	○	—	Pare-soleil en suédiste avec miroirs de courtoisie, garniture de pavillon en suédiste
Pack Grand froid 1	017DL	○	○	○	—	Climatisation 2 zones, pare-brise chauffant, sièges avant chauffants, volant chauffant – Disponible uniquement avec les sièges sport cuir et suédiste ou le pack intérieur suédiste
Pack Intérieur Cuir premium	017FD	○	○	—	—	Sièges en cuir Windsor, haut de garniture de porte en cuir Windsor, console en cuir Windsor, casquette du tableau de bord en cuir Windsor
Pack Intérieur Cuir premium complet	017FZ	○	○	○	○	Disponible uniquement avec les intérieurs Siena Tan et Pimento. Garniture de porte en cuir Windsor avec double surpiqûre, intérieur cuir Windsor avec double surpiqûre – console, casquette de tableau de bord en cuir Windsor avec double surpiqûre, tapis de sol contrastés
Pack Intérieur Suédiste	SDF	○	○	○	—	Garniture de porte en suédiste, sièges en suédiste et cuir Windsor avec coutures contrastées, sièges Performance, pare-soleil en suédiste avec miroirs de courtoisie, garniture de pavillon en suédiste, console en cuir Windsor avec double surpiqûre, casquette du tableau de bord en revêtement suédiste et coutures contrastées. Avec tapis de sol Premium sur la F-TYPE R
Black Pack intérieur	074PX	○	○	○	—	Entourages d'ouïes d'aération noirs, anneaux de cadrans de tableau de bord finition Gloss Black, poignée de porte finition Gloss Black et volant cuir à base plate avec branches noires. (Siglé R sur F-TYPE R)

<sup>1</sup>Le contenu du Pack varie selon les modèles. <sup>2</sup>Le véhicule doit être équipé du Pack intérieur cuir Premium ou du Pack intérieur cuir Premium complet.

Consultez les pages 92-93 pour plus de renseignements sur la disponibilité des coloris intérieurs lorsque vous sélectionnez un pack Intérieur.

# 3 CHOISISSEZ VOTRE COLORIS

 Configurez votre véhicule sur [jaguar.fr](http://jaguar.fr)

## NON MÉTALLISÉE

Narvik Black

Fuji White

Caldera Red

## MÉTALLISÉE

Santorini Black

Yulong White

Eiger Grey\*

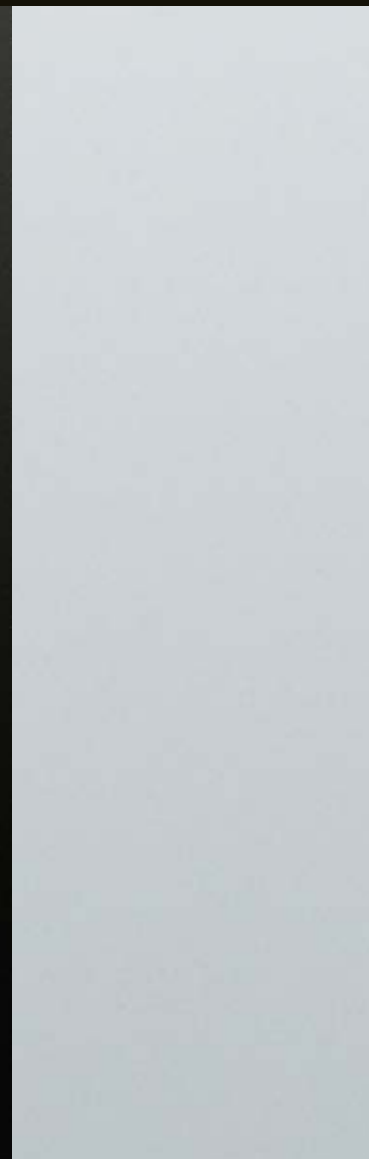
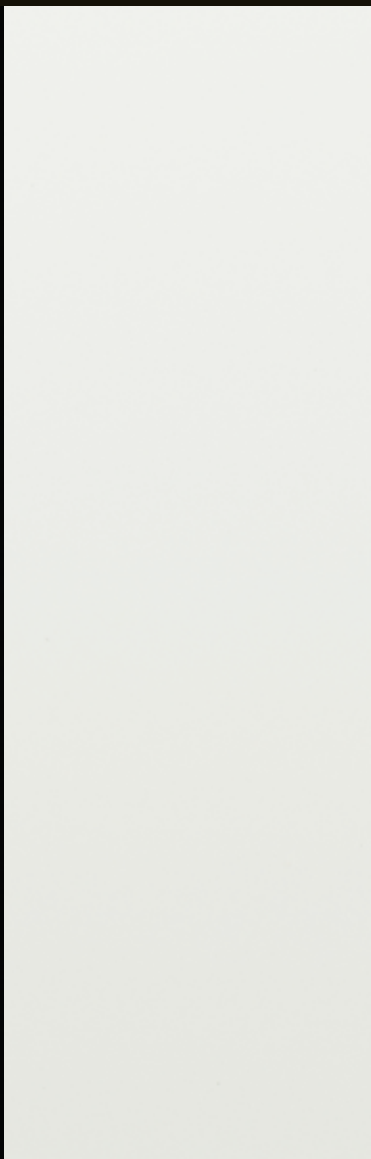

\*Disponible à partir de Mars 2019.

Indus Silver

British Racing Green

Portofino Blue\*

Ultra Blue

**PREMIUM**

Carpathian Grey

Silicon Silver

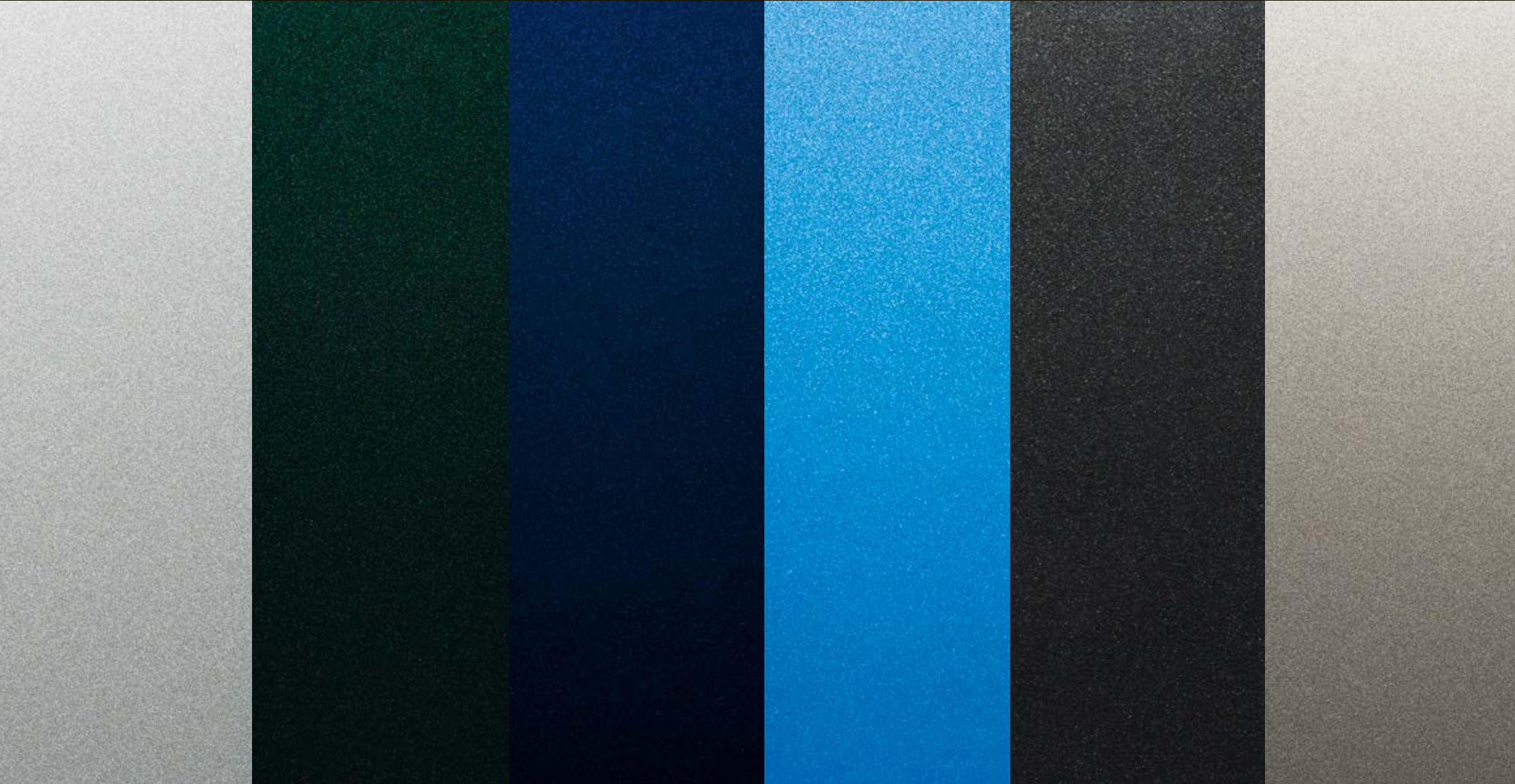

# 3 CHOISISSEZ VOTRE COLORIS

 Configurez votre véhicule sur [jaguar.fr](http://jaguar.fr)

## EFFET SPÉCIAL

Valloire  
White Pearl

Meribel  
White Pearl

Spectral Racing Red

Velocity Blue

Ligurian Black

Mescalito Black

Borealis Black

Bosphorus Grey

Windward Grey

## ULTRA MÉTALLISÉ

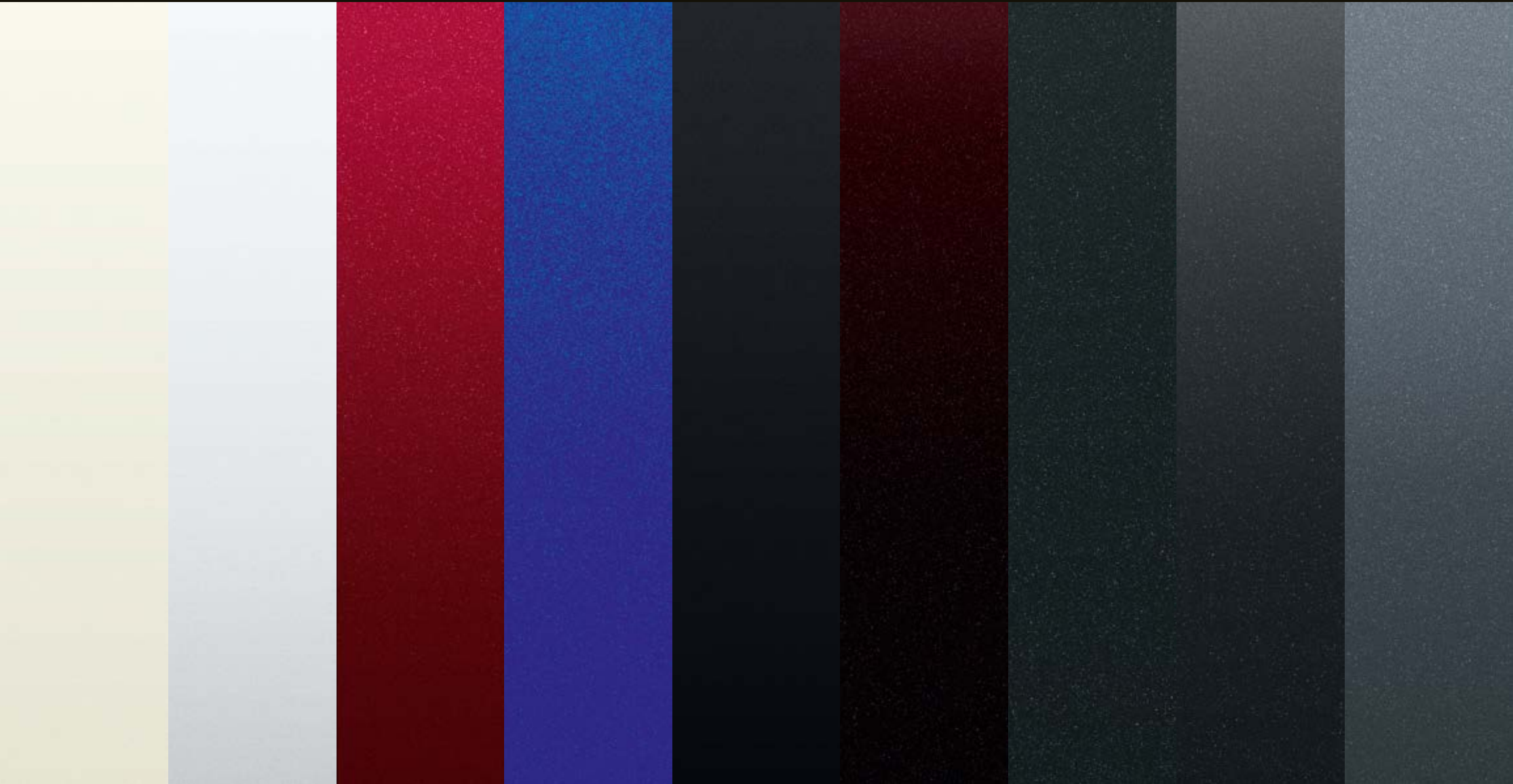



**SPECIAL VEHICLE  
OPERATIONS**

Scafell Grey



British Racing Green

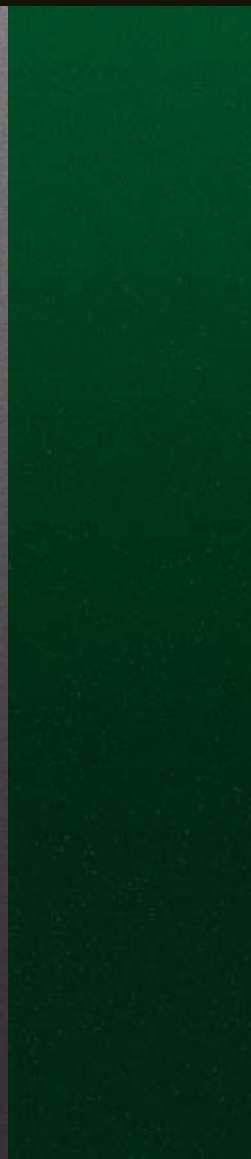

Balmoral Blue



Desire Deep Red



Madagascar Orange



Flux Silver



Rio Gold



Verbier Silver



Ethereal Frost Silver



# 4 CHOISISSEZ VOS JANTES ET SYSTÈME DE FREINAGE

 Configurez votre véhicule sur [jaguar.fr](http://jaguar.fr)



JANTES 18"  
À 10 BRANCHES  
"STYLE 1036"



JANTES 18"  
À 10 BRANCHES  
"STYLE 1024"



JANTES 19"  
À 10 BRANCHES  
"STYLE 1023"



JANTES 19" À 7  
BRANCHES DOUBLES  
"STYLE 7013"



JANTES 19" À 5  
BRANCHES DOUBLES  
"STYLE 5058"

FINITION DES JANTES EN ALLIAGE	Silver	Silver	Silver	Silver	Technical Grey et Diamond Turned
JANTES EN ALLIAGE [AVANT]	8,5J x 18"	8,5J x 18"	8,5J x 19"	8,5J x 19"	8,5J x 19"
PNEUS AVANT	245/45 R18	245/45 R18	245/40 R19	245/40 R19	245/40 R19
JANTES EN ALLIAGE [ARRIÈRE]	9,5J x 18"	9,5J x 18"	9,5J x 19"	9,5J x 19"	9,5J x 19"
PNEUS ARRIÈRE	275/40 R18	275/40 R18	275/35 R19	275/35 R19	275/35 R19
CODE	031FK	029ZG	029ZF	029ZK	029ZA
F-TYPE 300ch CEE	●	—	○	○	○
F-TYPE 340ch CEE	—	●	○	○	○
F-TYPE 380ch CEE	—	—	●	○	○
F-TYPE R-Dynamic 300ch CEE et 340ch CEE	—	—	—	●	○
F-TYPE R-Dynamic 380ch CEE	—	—	—	—	—
F-TYPE R	—	—	—	—	—
F-TYPE SVR	—	—	—	—	—



FREINS AVANT DE 355 MM ET FREINS ARRIÈRE DE 325 MM



FREINS DE 380 MM À L'AVANT ET DE 325 MM À L'ARRIÈRE



FREINS DE 380 MM À L'AVANT ET DE 376 MM À L'ARRIÈRE



FREINS CARBONE-CÉRAMIQUE DE 398 MM À L'AVANT ET DE 380 MM À L'ARRIÈRE

● De série ○ En option — Non applicable ■ Élément d'un pack

\*Transmission automatique uniquement.

Ces informations sont données à titre consultatif. Veuillez consulter votre concessionnaire Jaguar pour vérifier la configuration exacte de votre véhicule. Pour obtenir la liste complète des options et des packs, consultez le tarif de la F-TYPE ou configurez votre véhicule sur [jaguar.fr](http://jaguar.fr)



JANTES 20"  
À 6 BRANCHES  
DOUBLES  
"STYLE 6003"



JANTES 20"  
À 5 BRANCHES  
"STYLE 5060"



JANTES 20"  
À 5 BRANCHES  
"STYLE 5042"



JANTES 20"  
À 5 BRANCHES  
DOUBLES  
"STYLE 5039"



JANTES 20"  
À 5 BRANCHES  
DOUBLES  
"STYLE 5061"



JANTES 20"  
À 5 BRANCHES  
DOUBLES  
"STYLE 5040"



JANTES 20"  
EN ALLIAGE FORGÉ  
À 10 BRANCHES  
"STYLE 1041"

Dark Grey et Diamond Turned	Silver	Fibre de carbone, Satin Grey et Diamond Turned	Gloss Black	Satin Grey	Metallic Black	Satin Black et Diamond Turned
9,0J x 20"	9,0J x 20"	9,0J x 20"	9,0J x 20"	9,0J x 20"	9,0J x 20"	9,0J x 20"
255/35 R20	255/35 R20	255/35 R20	255/35 R20	265/35 R20	255/35 R20	265/35 R20
10,5J x 20"	10,5J x 20"	10,5J x 20"	10,5J x 20"	11,0J x 20"	10,5J x 20"	11,0J x 20"
295/30 R20	295/30 R20	295/30 R20	295/30 R20	305/30 R20	295/30 R20	305/30 R20
029ZI	031FL	029ZS	029ZL	031JT	031FN	031JR
○	○	○	○	—	—	—
○	○	○	○	—	—	—
○	○	○	○	—	■*	—
○	○	○	○	—	—	—
●	○	○	○	—	■*	—
○	●	○	○	—	■	—
—	—	—	—	●	—	■

SYSTÈMES DE FREINAGE	CODE	F-TYPE (300CH CEE & 340CH CEE)	F-TYPE (380CH CEE)	F-TYPE R-DYNAMIC (300CH CEE & 340CH CEE)	F-TYPE R-DYNAMIC (380CH CEE)	F-TYPE R (550CH CEE)	F-TYPE SVR (57CH CEE)	DESCRIPTION
Freins de 355 mm à l'avant et de 325 mm à l'arrière	020DV	●	—	●	—	—	—	
Freins de 380 mm à l'avant et de 325 mm à l'arrière	020JC	—	●	—	●	—	—	Uniquement disponible avec les étriers de frein Red ou Black. Non disponible avec les jantes 18"
Freins de 380 mm à l'avant et de 376 mm à l'arrière	020JB	○	○	○	○	●	●	Uniquement disponible avec les étriers de frein Red ou Black. Non disponible avec les jantes 18"
Freins carbone-céramique de 398 mm à l'avant et de 380 mm à l'arrière	020JD	—	■*	—	■*	■	■	Élément des packs Freins en carbone-céramique avec jantes en alliage 20" et Freins en carbone-céramique avec jantes en alliage forgé SVR

# 5 CHOISISSEZ VOTRE INTÉRIEUR

 Configurez votre véhicule sur [jaguar.fr](http://jaguar.fr)

F-TYPE ET F-TYPE R-DYNAMIC						
	SIÈGE AVEC COUTURES	HAUT DU TABLEAU DE BORD AVEC COUTURES	GARNITURE INTÉRIEURE ET CODES DES OPTIONS	GARNITURE DE PAVILLON	MOQUETTE	CEINTURES DE SÉCURITÉ
<b>De série</b>						
Sièges Sport en cuir et suédine	Ebony avec coutures Ebony Cirrus avec coutures Cirrus	Ebony avec coutures Ebony Ebony avec coutures Ebony	SDE SDH	Ebony ou Stone Grey Ebony ou Stone Grey	Ebony Ebony	Ebony ou Red Ebony
<b>En option</b>						
Sièges Sport en cuir Windsor et intérieur cuir Windsor <sup>1</sup>	Ebony avec coutures Ebony Cirrus avec coutures Cirrus	Ebony avec coutures Ebony Ebony avec coutures Ebony	SDE + 017FD SDH + 017FD	Ebony, Stone Grey ou Ivory <sup>3</sup> Ebony ou Stone Grey	Ebony Ebony	Ebony ou Red Ebony
Sièges Performance en cuir Windsor et intérieur cuir Windsor <sup>1</sup>	Ebony avec coutures Ebony	Ebony avec coutures Ebony	SDE + 033MT + 017FD	Ebony, Stone Grey ou Ivory <sup>3</sup>	Ebony	Ebony ou Red
	Ebony avec coutures Pimento	Ebony avec coutures Ebony	SDX + 033MT + 017FD	Ebony, Stone Grey ou Pimento <sup>4</sup>	Ebony	Ebony ou Red
	Ebony avec coutures Siena Tan	Ebony avec coutures Ebony	SDY + 033MT + 017FD	Ebony ou Stone Grey	Ebony	Ebony
	Ebony avec coutures Ivory	Ebony avec coutures Ebony	SDG + 033MT + 017FD	Ebony, Stone Grey ou Ivory <sup>3</sup>	Ebony	Ebony
	Siena Tan avec coutures Cirrus	Ebony avec coutures Ebony	TJR + 033MT + 017FD	Ebony ou Stone Grey	Ebony	Ebony
	Brogue avec coutures Ivory	Ebony avec coutures Ebony	SDK + 033MT + 017FD	Ebony, Stone Grey ou Ivory <sup>3</sup>	Ebony	Ebony
	Pimento avec coutures Ebony	Ebony avec coutures Ebony	SDL + 033MT + 017FD	Ebony, Stone Grey ou Pimento <sup>4</sup>	Ebony	Ebony ou Red
Sièges Performance en cuir Windsor et suédine et intérieur cuir Windsor <sup>1</sup>	Ivory avec coutures Ebony	Ebony avec coutures Ebony	SDM + 033MT + 017FD	Ebony, Stone Grey ou Ivory <sup>3</sup>	Ebony	Ebony
Sièges Performance en cuir Windsor et intérieur cuir Windsor étendu et tapis de sol avec bords contrastés <sup>2</sup>	Ebony avec coutures Cirrus	Ebony avec coutures Cirrus	SDF + 033MT	Suédine Ebony	Ebony	Ebony
	Pimento avec coutures Ebony	Pimento avec coutures Ebony	TSW + 033MT + 017FZ	Ebony ou Pimento <sup>4</sup>	Ebony	Ebony ou Red
	Siena Tan avec coutures Cirrus	Siena Tan avec coutures Cirrus	SBH + 033MT + 017FZ	Ebony	Ebony	Ebony

<sup>1</sup>L'intérieur en cuir Windsor ajoute le cuir Windsor sur le dessus du tableau de bord, sur la console centrale et sur les garnitures de portes. Disponible avec le pack intérieur cuir premium.

<sup>2</sup>Comprend le dessus du tableau de bord en cuir Windsor coloré côté passager, les garnitures de portes, la console centrale et les tapis de sol Ebony avec bordure en nubuck coloré et coutures contrastées Ebony. Disponible avec le pack cuir premium complet.

<sup>3</sup>Garniture de pavillon en cuir Ivory non disponible avec le toit panoramique en verre.

<sup>4</sup>Garniture de pavillon en cuir Pimento disponible uniquement sur la version Cabriolet.

Veuillez contacter votre concessionnaire Jaguar pour de plus amples informations.

F-TYPE R						
	SIÈGE AVEC COUTURES	HAUT DU TABLEAU DE BORD AVEC COUTURES	GARNITURE INTÉRIEURE ET CODES DES OPTIONS	GARNITURE DE PAVILLON	MOQUETTE	CEINTURES DE SÉCURITÉ
<b>De série</b>						
Sièges Performance en cuir Windsor avec appuie-tête siglés R et intérieur cuir Windsor	Ebony avec coutures Ebony	Ebony avec coutures Ebony	SDE	Ebony, Stone Grey ou Ivory <sup>3</sup>	Ebony	Ebony ou Red
	Ebony avec coutures Ivory	Ebony avec coutures Ivory	SDR	Ebony, Stone Grey ou Ivory <sup>3</sup>	Ebony	Ebony
	Ebony avec coutures Pimento	Ebony avec coutures Pimento	SDQ	Ebony, Stone Grey ou Pimento <sup>4</sup>	Ebony	Ebony ou Red
	Ebony avec coutures Siena Tan	Ebony avec coutures Siena Tan	SDS	Ebony ou Stone Grey	Ebony	Ebony
	Deux tons Siena Tan et Ebony avec coutures Siena Tan	Ebony avec coutures Siena Tan	SDV	Ebony ou Stone Grey	Ebony	Ebony
	Deux tons Ivory et Ebony avec coutures Ivory	Ebony avec coutures Ivory	SDU	Ebony, Stone Grey ou Ivory <sup>3</sup>	Ebony	Ebony
	Deux tons Pimento et Ebony avec coutures Pimento	Ebony avec coutures Pimento	SDT	Ebony, Stone Grey ou Pimento <sup>4</sup>	Ebony	Ebony ou Red
<b>En option</b>						
Sièges Performance en cuir Windsor et suédine et intérieur cuir Windsor	Ebony avec coutures Cirrus	Ebony avec coutures Cirrus	SDF	Suédine Ebony	Ebony	Ebony
	Sièges Performance en cuir Windsor et intérieur cuir Windsor étendu <sup>2</sup>	Pimento avec coutures Ebony	Pimento avec coutures Ebony	TSW + 017FZ	Ebony ou Pimento <sup>4</sup>	Ebony ou Red
		Siena Tan avec coutures Cirrus	Siena Tan avec coutures Cirrus	SBH + 017FZ	Ebony	Ebony
<b>F-TYPE SVR</b>						
	SIÈGE AVEC COUTURES	HAUT DU TABLEAU DE BORD AVEC COUTURES	GARNITURE INTÉRIEURE ET CODES DES OPTIONS	GARNITURE DE PAVILLON	MOQUETTE	CEINTURES DE SÉCURITÉ
<b>De série</b>						
Sièges Performance matelassés en cuir Windsor avec appuie-tête siglés SVR et tableau de bord côté conducteur habillé de suédine	Ebony avec coutures Cirrus	Ebony avec coutures Cirrus	SDP	Ebony	Ebony	Ebony
	Ebony avec coutures Pimento	Ebony avec coutures Pimento	SDQ	Ebony ou Pimento <sup>4</sup>	Ebony	Ebony ou Red
	Ebony avec coutures Bleu Reims	Ebony avec coutures Bleu Reims	SDW	Ebony	Ebony	Ebony
<b>En option</b>						
Sièges Performance en cuir Windsor matelassé avec appuie-tête siglés SVR et intérieur cuir Windsor étendu <sup>2</sup>	Pimento avec coutures Ebony	Pimento avec coutures Ebony	TSW + 017FZ	Ebony ou Pimento <sup>4</sup>	Ebony	Red
	Siena Tan avec coutures Cirrus	Siena Tan avec coutures Cirrus	SBH + 017FZ	Ebony	Ebony	Ebony

# 5 CHOISISSEZ VOTRE INTÉRIEUR

 Configurez votre véhicule sur [jaguar.fr](http://jaguar.fr)

Intérieur présenté : F-TYPE R-Dynamic avec sièges Performance en cuir Windsor Ebony en option, finition Delta Aluminium, garniture de pavillon Morzine Ebony, dessus de tableau de bord Ebony et tapis Ebony.









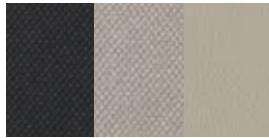

# F-TYPE ET F-TYPE R-DYNAMIC

## COMBINAISONS DE COLORIS INTÉRIEURS

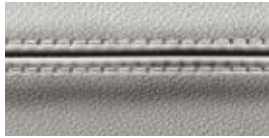
DE SÉRIE : SIÈGES SPORT EN CUIR ET SUÉDINE SIÈGES,

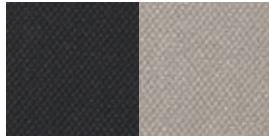
EN OPTION : SIÈGES SPORT EN CUIR WINDSOR ET INTÉRIEUR CUIR WINDSOR AVEC PACK INTÉRIEUR CUIR PREMIUM

①	②	③	④	⑤
SIÈGE AVEC COUTURES	FINITIONS	GARNITURE DE PAVILLON <sup>1</sup>	HAUT DU TABLEAU DE BORD AVEC COUTURES	TAPIS
				
Ebony avec coutures Ebony	Aluminium Delta <sup>2</sup> , Knurled Aluminium <sup>3</sup> , Fibre de carbone	Ebony, Stone Grey ou Ivory <sup>4</sup>	Ebony avec coutures Ebony	Ebony
				
Cirrus avec coutures Cirrus	Aluminium Delta <sup>2</sup> , Knurled Aluminium <sup>3</sup> , Fibre de carbone	Ebony ou Stone Grey	Ebony avec coutures Ebony	Ebony

## EN OPTION : SIÈGES PERFORMANCE EN CUIR WINDSOR ET INTÉRIEUR CUIR WINDSOR AVEC PACK INTÉRIEUR CUIR PREMIUM

SIÈGE AVEC COUTURES	FINITIONS	GARNITURE DE PAVILLON <sup>1</sup>	HAUT DU TABLEAU DE BORD AVEC COUTURES	TAPIS
				
Ebony avec coutures Ebony	Aluminium Delta <sup>2</sup> , Knurled Aluminium <sup>3</sup> , Fibre de carbone	Ebony, Stone Grey ou Ivory <sup>4</sup>	Ebony avec coutures Ebony	Ebony
				
Ebony avec coutures Pimento	Aluminium Delta <sup>2</sup> , Knurled Aluminium <sup>3</sup> , Fibre de carbone	Ebony, Stone Grey ou Pimento <sup>5</sup>	Ebony avec coutures Ebony	Ebony

<sup>1</sup>Morzine Ebony de série, Morzine Grey et suédine Ebony en option. Cuir Ebony, Pimento et Ivory en option.

<sup>2</sup>Delta Aluminium de série sur la F-TYPE R-Dynamic et en option sur la F-TYPE.

<sup>3</sup>Knurled Aluminium de série sur F-TYPE et en option sur F-TYPE R-Dynamic.











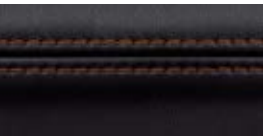
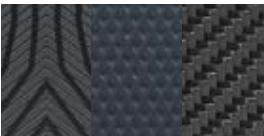
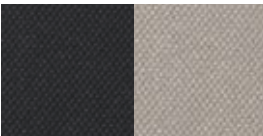

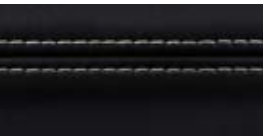
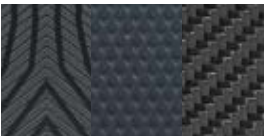
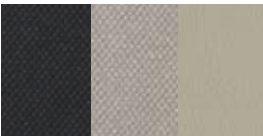

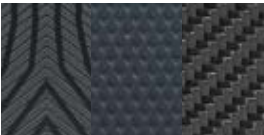
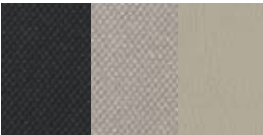

<sup>4</sup>Garniture de pavillon en cuir Ivory non disponible avec le toit panoramique en verre.

<sup>5</sup>Garniture de pavillon Pimento uniquement disponible sur la version Cabriolet.

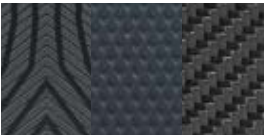
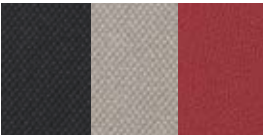
# F-TYPE ET F-TYPE R-DYNAMIC

## COMBINAISONS DE COLORIS INTÉRIEURS

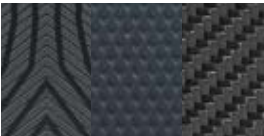
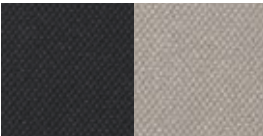
EN OPTION : SIÈGES PERFORMANCE EN CUIR WINDSOR ET INTÉRIEUR CUIR WINDSOR [SUITE]

1	2	3	4	5
SIÈGE AVEC COUTURES	FINITIONS	GARNITURE DE PAVILLON <sup>1</sup>	HAUT DU TABLEAU DE BORD AVEC COUTURES	TAPIS
 Ebony avec coutures Siena Tan	 Aluminium Delta², Knurled Aluminium³, Fibre de carbone	 Ebony ou Stone Grey	 Ebony avec coutures Ebony	 Ebony
 Ebony avec coutures Ivory	 Aluminium Delta², Knurled Aluminium³, Fibre de carbone	 Ebony, Stone Grey ou Ivory⁴	 Ebony avec coutures Ebony	 Ebony
 Brogue avec coutures Ivory	 Aluminium Delta², Knurled Aluminium³, Fibre de carbone	 Ebony, Stone Grey ou Ivory⁴	 Ebony avec coutures Ebony	 Ebony
 Pimento avec coutures Ebony	 Aluminium Delta², Knurled Aluminium³, Fibre de carbone	 Ebony, Stone Grey ou Pimento⁵	 Ebony avec coutures Ebony	 Ebony
 Siena Tan avec coutures Cirrus	 Aluminium Delta², Knurled Aluminium³, Fibre de carbone	 Ebony ou Stone Grey	 Ebony avec coutures Ebony	 Ebony

<sup>1</sup>Morzine Ebony de série, Morzine Grey et suédine Ebony en option. Cuir Ebony, Pimento et Ivory en option.

<sup>2</sup>Delta Aluminium de série sur la F-TYPE R-Dynamic et en option sur la F-TYPE.

<sup>3</sup>Knurled Aluminium de série sur F-TYPE et en option sur F-TYPE R-Dynamic.

<sup>4</sup>Garniture de pavillon en cuir Ivory non disponible avec le toit panoramique en verre.

<sup>5</sup>Garniture de pavillon Pimento uniquement disponible sur la version Cabriolet.



EN OPTION : SIÈGES PERFORMANCE EN CUIR WINDSOR  
ET INTÉRIEUR CUIR WINDSOR AVEC PACK INTÉRIEUR CUIR PREMIUM [SUITE]

①	②	③	④	⑤
SIÈGE AVEC COUTURES	FINITIONS	GARNITURE DE PAVILLON <sup>1</sup>	HAUT DU TABLEAU DE BORD AVEC COUTURES	TAPIS
				
Ivory avec coutures Ebony	Aluminium Delta <sup>2</sup> , Knurled Aluminium <sup>3</sup> , Fibre de carbone	Ebony, Stone Grey ou Ivory <sup>4</sup>	Ebony avec coutures Ebony	Ebony

EN OPTION : PACK INTÉRIEUR SUÉDINE - SIÈGES PERFORMANCE EN CUIR WINDSOR  
ET SUÉDINE ET INTÉRIEUR CUIR WINDSOR

SIÈGE AVEC COUTURES	FINITIONS	GARNITURE DE PAVILLON	HAUT DU TABLEAU DE BORD AVEC COUTURES	TAPIS
				
Ebony avec coutures Cirrus	Aluminium Delta <sup>2</sup> , Knurled Aluminium <sup>3</sup> , Fibre de carbone	Suédine Ebony	Ebony avec coutures Cirrus	Ebony

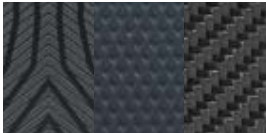
EN OPTION : PACK INTÉRIEUR CUIR PREMIUM COMPLET - SIÈGES PERFORMANCE  
EN CUIR WINDSOR ET INTÉRIEUR CUIR WINDSOR ÉTENDU

SIÈGE AVEC COUTURES	FINITIONS	GARNITURE DE PAVILLON <sup>1</sup>	HAUT DU TABLEAU DE BORD AVEC COUTURES	TAPIS
				
Pimento avec coutures Ebony	Aluminium Delta <sup>2</sup> , Knurled Aluminium <sup>3</sup> , Fibre de carbone	Ebony ou Pimento <sup>4</sup>	Pimento avec coutures Ebony	Ebony
				
Siena Tan avec coutures Cirrus <sup>6</sup>	Aluminium Delta <sup>2</sup> , Knurled Aluminium <sup>3</sup> , Fibre de carbone	Ebony	Siena Tan avec coutures Cirrus	Ebony

# 5 CHOISISSEZ VOTRE INTÉRIEUR

 Configurez votre véhicule sur [jaguar.fr](http://jaguar.fr)

















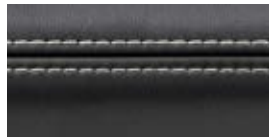

Intérieur présenté : En option : sièges Performance en cuir Windsor Pimento avec finition Linear Vee Aluminium, garniture de pavillon en cuir Ebony, dessus de tableau de bord Pimento et tapis de sol Ebony.

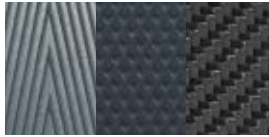

# F-TYPE R

## COMBINAISONS DE COLORIS INTÉRIEURS

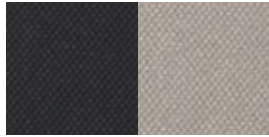
DE SÉRIE : SIÈGES PERFORMANCE R EN CUIR WINDSOR  
ET INTÉRIEUR CUIR WINDSOR

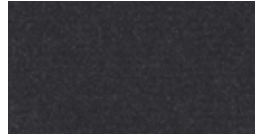
1	2	3	4	5
SIÈGE AVEC COUTURES	FINITIONS	GARNITURE DE PAVILLON <sup>1</sup>	HAUT DU TABLEAU DE BORD AVEC COUTURES	TAPIS
				
Ebony avec coutures Ebony	Linear Vee Aluminium <sup>2</sup> , Knurled Aluminium, fibre de carbone	Ebony, Stone Grey ou Ivory <sup>3</sup>	Ebony avec coutures Ebony	Ebony
				
Ebony avec coutures Ivory	Linear Vee Aluminium <sup>2</sup> , Knurled Aluminium, fibre de carbone	Ebony, Stone Grey ou Ivory <sup>3</sup>	Ebony avec coutures Ivory	Ebony
				
Ebony avec coutures Pimento	Linear Vee Aluminium <sup>2</sup> , Knurled Aluminium, fibre de carbone	Ebony, Stone Grey ou Pimento <sup>4</sup>	Ebony avec coutures Pimento	Ebony
				
Ebony avec coutures Siena Tan	Linear Vee Aluminium <sup>2</sup> , Knurled Aluminium, fibre de carbone	Ebony ou Stone Grey	Ebony avec coutures Siena Tan	Ebony

<sup>1</sup>Morzine Ebony de série, Morzine Grey et suédine Ebony en option. Cuir Ebony, Pimento et Ivory en option.

<sup>2</sup>Linear Vee Aluminium de série.







<sup>3</sup>Garniture de pavillon en cuir Ivory non disponible avec le toit panoramique en verre.

<sup>4</sup>Garniture de pavillon Pimento uniquement disponible sur la version Cabriolet.

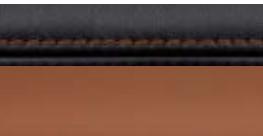
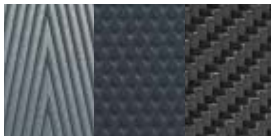
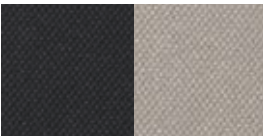
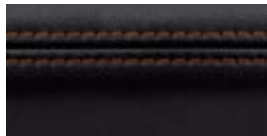
# F-TYPE R

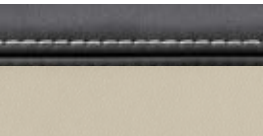
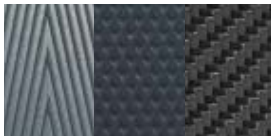
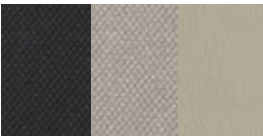
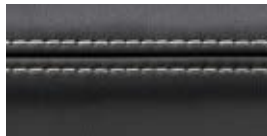
## COMBINAISONS DE COLORIS INTÉRIEURS

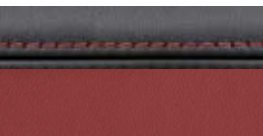
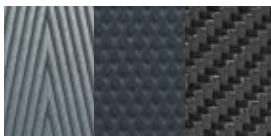
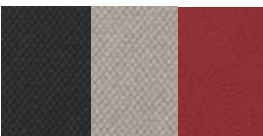
DE SÉRIE : SIÈGES PERFORMANCE R EN CUIR WINDSOR  
ET INTÉRIEUR CUIR WINDSOR [SUITE]

1	2	3	4	5
SIÈGE DEUX TONS AVEC COUTURES	FINITIONS	GARNITURE DE PAVILLON <sup>1</sup>	HAUT DU TABLEAU DE BORD AVEC COUTURES	TAPIS
				
Ebony avec coutures Siena Tan	Linear Vee Aluminium <sup>2</sup> , Knurled Aluminium, fibre de carbone	Ebony ou Stone Grey	Ebony avec coutures Siena Tan	Ebony
				
Ebony avec coutures Ivory	Linear Vee Aluminium <sup>2</sup> , Knurled Aluminium, fibre de carbone	Ebony, Stone Grey ou Ivory <sup>3</sup>	Ebony avec coutures Ivory	Ebony
				
Ebony avec coutures Pimento	Linear Vee Aluminium <sup>2</sup> , Knurled Aluminium, fibre de carbone	Ebony, Stone Grey ou Pimento <sup>4</sup>	Ebony avec coutures Pimento	Ebony

<sup>1</sup>Morzine Ebony de série, Morzine Grey et suédine Ebony en option. Cuir Ebony, Pimento et Ivory en option.

<sup>2</sup>Linear Vee Aluminium de série.

<sup>3</sup>Garniture de pavillon en cuir Ivory non disponible avec le toit panoramique en verre.

<sup>4</sup>Garniture de pavillon Pimento uniquement disponible sur la version Cabriolet.

EN OPTION : PACK INTÉRIEUR SUÉDINE - SIÈGES PERFORMANCE R EN CUIR WINDSOR  
ET SUÉDINE ET INTÉRIEUR CUIR WINDSOR

①	②	③	④	⑤
SIÈGE AVEC COUTURES	FINITIONS	GARNITURE DE PAVILLON	HAUT DU TABLEAU DE BORD AVEC COUTURES	TAPIS
				
Ebony avec coutures Cirrus	Linear Vee Aluminium², Knurled Aluminium, fibre de carbone	Suédine Ebony	Ebony avec coutures Cirrus	Ebony

EN OPTION : PACK INTÉRIEUR CUIR PREMIUM COMPLET - SIÈGES PERFORMANCE R EN CUIR WINDSOR ET INTÉRIEUR CUIR WINDSOR ÉTENDU

①	②	③	④	⑤
SIÈGE AVEC COUTURES	FINITIONS	GARNITURE DE PAVILLON¹	HAUT DU TABLEAU DE BORD AVEC COUTURES	TAPIS
				
Pimento avec coutures Ebony	Linear Vee Aluminium², Knurled Aluminium, fibre de carbone	Ebony ou Pimento⁴	Pimento avec coutures Ebony	Ebony
				
Siena Tan avec coutures Cirrus	Linear Vee Aluminium², Knurled Aluminium³, fibre de carbone	Ebony	Siena Tan avec coutures Cirrus	Ebony

# 5 CHOISISSEZ VOTRE INTÉRIEUR

 Configurez votre véhicule sur [jaguar.fr](http://jaguar.fr)















Intérieur présenté : Sièges Performance en cuir Windsor matelassé Ebony avec coutures et micro-passepoil Cirrus, finition Dark Satin Brushed Aluminium, garniture de pavillon Ebony, dessus de tableau de bord Ebony et tapis Ebony.



# F-TYPE SVR

## COMBINAISONS DE COLORIS INTÉRIEURS

DE SÉRIE : SIÈGES PERFORMANCE EN CUIR WINDSOR, MATELASSÉS ET SIGLÉS SVR ET INTÉRIEUR EN CUIR WINDSOR ET SUÉDINE

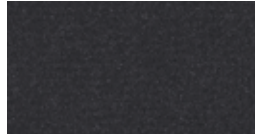
1	2	3	4	5
SIÈGE AVEC COUTURES	FINITIONS	GARNITURE DE PAVILLON <sup>1</sup>	HAUT DU TABLEAU DE BORD AVEC COUTURES	TAPIS
 Ebony avec coutures Cirrus	 Dark Satin Brushed Aluminium² ou fibre de carbone	 Ebony	 Ebony avec coutures Cirrus	 Ebony
 Ebony avec coutures Pimento	 Dark Satin Brushed Aluminium² ou fibre de carbone	 Ebony ou Pimento³	 Ebony avec coutures Pimento	 Ebony
 Ebony avec coutures Reims Blue	 Dark Satin Brushed Aluminium² ou fibre de carbone	 Ebony	 Ebony avec coutures Reims Blue	 Ebony

EN OPTION : PACK INTÉRIEUR CUIR PREMIUM COMPLET - SIÈGES PERFORMANCE EN CUIR WINDSOR, MATELASSÉS ET SIGLÉS SVR ET INTÉRIEUR EN CUIR WINDSOR ÉTENDU

SIÈGE AVEC COUTURES	FINITIONS	GARNITURE DE PAVILLON <sup>1</sup>	HAUT DU TABLEAU DE BORD AVEC COUTURES	TAPIS
 Pimento avec coutures Ebony	 Dark Satin Brushed Aluminium² ou fibre de carbone	 Ebony ou Pimento³	 Pimento avec coutures Ebony	 Ebony
 Siena Tan avec coutures Cirrus	 Dark Satin Brushed Aluminium² ou fibre de carbone	 Ebony	 Siena Tan avec coutures Cirrus	 Ebony

<sup>1</sup>Suédine Ebony de série. Cuir Ebony et Pimento en option.

<sup>2</sup>Finition Dark Satin Brushed Aluminium de série.

<sup>3</sup>Garniture de pavillon en cuir Pimento uniquement disponible sur la version Cabriolet.

# 5 CHOISISSEZ VOTRE INTÉRIEUR

 Configurez votre véhicule sur [jaguar.fr](https://www.jaguar.fr)

Console centrale finition Knurled Aluminium

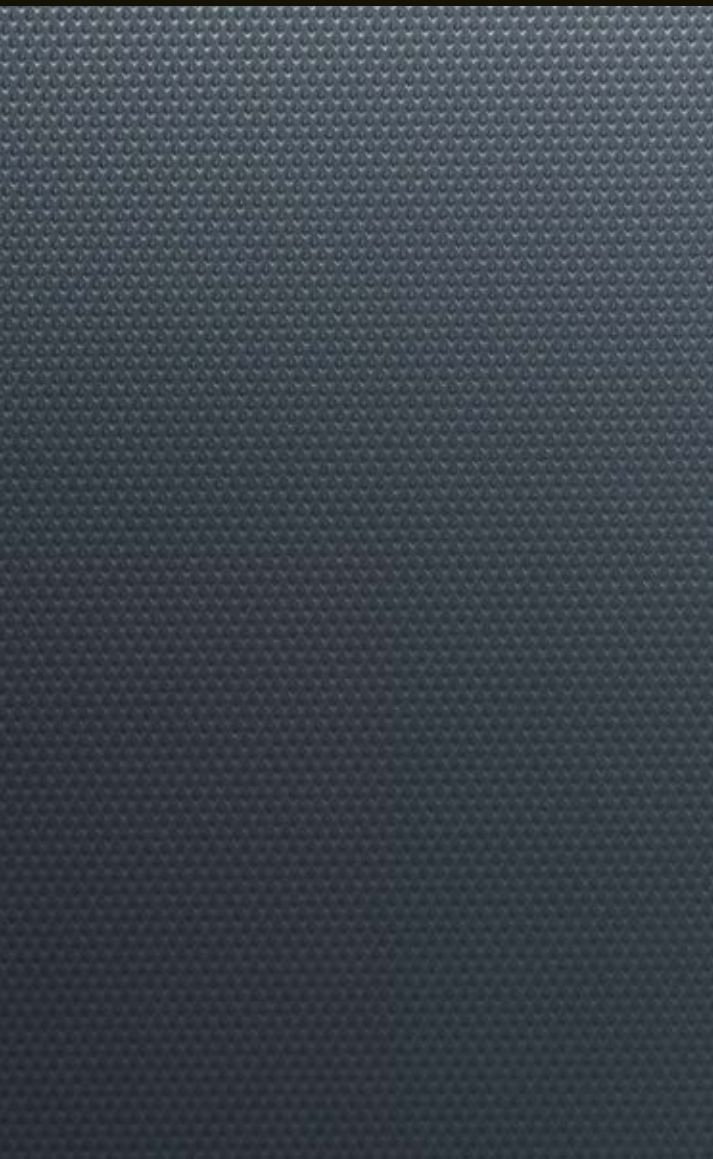

Console centrale finition Delta Aluminium



Console centrale finition Linear Vee Aluminium siglé R



Console centrale en fibre de carbone

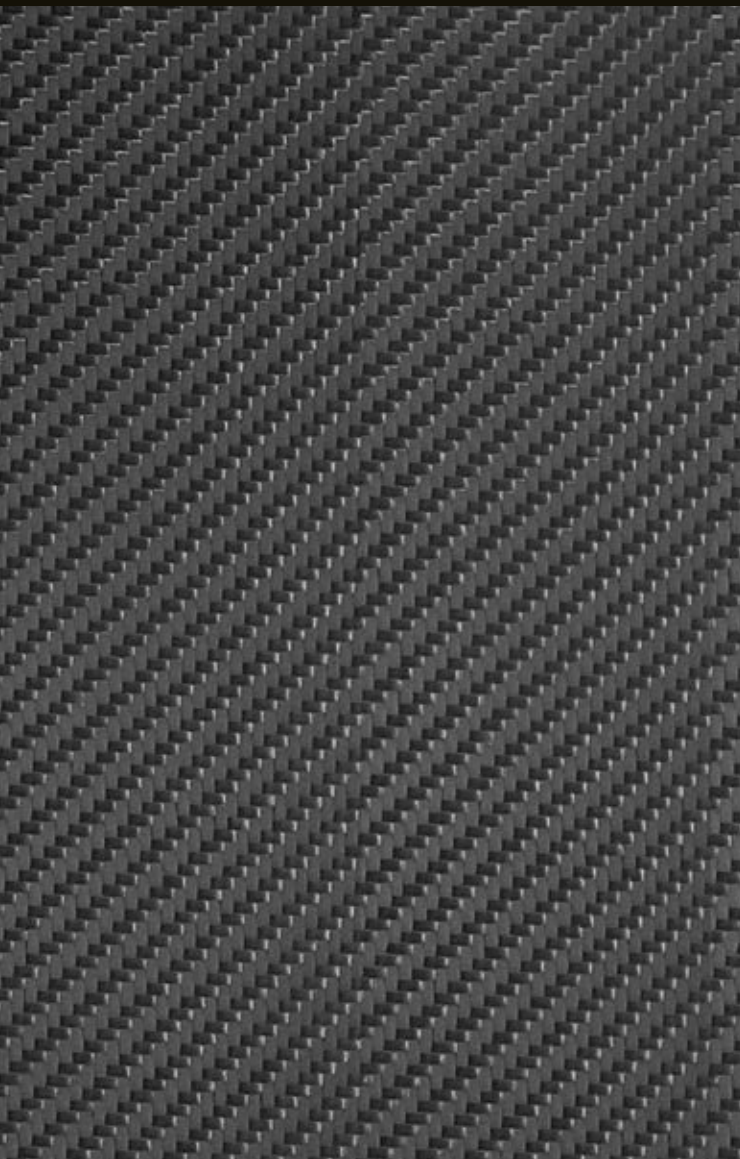

Console centrale finition Dark Brushed Aluminium siglé SVR



Console centrale en fibre de carbone siglé SVR



# 6 CHOISISSEZ VOS ACCESSOIRES JAGUAR GEAR

Pour en savoir plus sur la gamme complète d'accessoires Jaguar, rendez-vous chez votre concessionnaire Jaguar le plus proche ou sur [gear.jaguar.com/fr/fr](http://gear.jaguar.com/fr/fr)



MODÈLE PRÉSENTÉ : F-TYPE R EN COLORIS YULONG WHITE AVEC PACK FIBRE DE CARBONE SILVER WEAVE

<sup>1</sup>Transmission manuelle uniquement.

<sup>2</sup>Transmission automatique uniquement.

<sup>3</sup>Coupé uniquement.



**Sélecteur de vitesse en fibre de carbone<sup>1</sup>**  
**T2R24247**

Savourez la sensation unique de ce sélecteur de vitesse revêtu de fibre de carbone et doté d'une finition High Gloss, inspiré du monde de la course.



**Plaques de seuil éclairées personnalisées**  
**T2R6091**

Élégante plaque de seuil à finition acier inoxydable pour les portes conducteur ou passager. Elles s'éclairent à l'ouverture des portes conducteur ou passager. Elles sont soulignées par une douce lumière bleue phosphorescente. Vous pouvez spécifier un motif monochrome, parmi un choix préétabli de polices de caractères.



**Palettes de changement de rapport en aluminium<sup>2</sup>**  
**T2R6547MMU**

Ces palettes de changement de rapport de rechange sont fabriquées dans un aluminium haut de gamme offrant une finition de haute qualité au niveau d'un point de contact majeur du véhicule. Les palettes sont polies à la main pour une finition haut de gamme et anodisées pour ne pas se détériorer à l'usage.



**Système de retenue de bagages flexible**  
**C2D49365**

Offre une solution de rangement pratique pour immobiliser les bagages ou autres objets dans le coffre à bagages.



**Jeu de tapis de sol Luxe**  
**T2R16570PVJ - Conduite à gauche**

Jeu de tapis de sol avant luxueux de 2 050 g/m<sup>2</sup>, sur mesure, ornés du sigle Jaguar et avec bordure en nubuck. Ces tapis de sol de luxe apportent un raffinement supplémentaire à l'habitacle.



**Filet latéral<sup>3</sup>**  
**T2R22934**

Le filet latéral fournit un espace de rangement fermé supplémentaire dans le compartiment à bagages, et empêche le déplacement des objets tels que les sacs ou les petits paquets.

# 6 CHOISISSEZ VOTRE ACCESSOIRES JAGUAR GEAR

 Configurez votre véhicule sur [jaguar.fr](http://jaguar.fr)



**Ouïes latérales finition fibre de carbone Silver Weave<sup>1</sup>**  
T2R25198 - Côté gauche T2R25197 - Côté droit

Ces ouïes latérales en fibre de carbone Silver Weave haute qualité renforcent le caractère sportif du style extérieur. Elles sont dotées d'une armure sergée 2x2, d'un filetage en aluminium très élégant et d'une finition High Gloss.



**Ouïes d'aération de capot en fibre de carbone Silver Weave**  
T2R25193 - RWD côté gauche T2R25191 - RWD côté droit  
T2R25194 - AWD côté gauche T2R25192 - AWD côté droit

Ouïes de capot haut de gamme en fibre de carbone Silver Weave dotées d'une structure à armure sergée 2x2 avec filetage aluminium et d'une finition High Gloss. Ils confèrent un rehaussement esthétique inspiré de la compétition tout en allégeant la voiture.



**Coques de rétroviseurs en fibre de carbone Silver Weave**  
T2R25196 - Côté gauche T2R25195 - Côté droit

Ces coques de rétroviseurs en fibre de carbone Silver Weave haute qualité renforcent le caractère sportif du style extérieur. Elles sont dotées d'une armure sergée 2x2, d'un filetage en aluminium très élégant et d'une finition High Gloss.



**Arceaux de sécurité en fibre de carbone Silver Weave<sup>2</sup>**  
T2R23379 - Côté gauche T2R23378 - Côté droit

Arceaux de sécurité haut de gamme en fibre de carbone Silver Weave dotés d'une structure à armure sergée 2x2 avec filetage aluminium et d'une finition laquée High Gloss. Ils confèrent un rehaussement esthétique inspiré de la compétition tout en allégeant la voiture.



**Déflecteur d'air<sup>3</sup>**  
T2R11321

Réduisez les entrées d'air dans l'habitacle avec cet écran coupe-vent, aussi facile à poser qu'à retirer, même à grande vitesse. Fourni avec son sac de rangement griffé « Jaguar ».



**Ouïes d'aération latérales Gloss Black<sup>1</sup>**  
T2R15226 - Côté gauche T2R15225 - Côté droit

Ces ouïes d'aération latérales finition Gloss Black siglées Jaguar rehaussent le caractère dynamique du style extérieur.



**Ouïes d'aération de capot chromées<sup>4</sup>**  
**T2R5277LML - Côté gauche T2R5276LML - Côté droit**

Ces touches de chrome viennent rehausser le style à la fois élégant et sportif de la F-TYPE Cabriolet.



**Coques de rétroviseurs chromées**  
**T2R5399 - Côté gauche T2R5400 - Côté droit**

Les coques de rétroviseurs chromées soulignent l'élégance des rétroviseurs extérieurs.



**Arceaux de sécurité chromés<sup>2</sup>**  
**T2R5402 - Côté gauche T2R5401 - Côté droit**

Ces touches de chrome viennent rehausser le style à la fois élégant et sportif de la F-TYPE Cabriolet.



**Housse de voiture toutes saisons**  
**T2R4364**

Housse toutes saisons spécialement conçue pour la F-TYPE avec le logo Jaguar. Protégez votre F-TYPE des intempéries (averses, gel et poussière). Facile et rapide à poser.



**Diffuseur arrière en fibre de carbone**  
**T2R5391**

Accessoire extérieur audacieux permettant de remplacer la finition arrière de série par un diffuseur hautes performances avec lames aéro pour un flux d'air optimisé. Fibre de carbone haut de gamme avec structure rigide et finition laquée ultra-brillante. Légèreté de la fibre de carbone. Applicable aux modèles V6 et i4 uniquement.



**Calandre finition Gloss Black**  
**T2R13838 - Sans aide au stationnement**  
**T2R13839 - Avec aide au stationnement**

Ajoute une finition Gloss Black à l'encadrement de calandre et à la barre de bouclier pour rehausser le dynamisme de la F-TYPE.

<sup>1</sup>Non disponible sur la F-TYPE SVR. <sup>2</sup>Uniquement pour les modèles F-TYPE Cabriolet. <sup>3</sup>De série sur les F-TYPE R et F-TYPE SVR. Également disponible en tant qu'option installée en usine. <sup>4</sup>Non compatible avec les modèles quatre roues motrices (AWD).

# CARACTÉRISTIQUES TECHNIQUES

 Configurez votre véhicule sur jaguar.fr

MOTEURS			F-TYPE ET F-TYPE R-DYNAMIC 2.0L INGENIUM ESSENCE SURALIMENTÉ 300CH CEE			F-TYPE ET F-TYPE R-DYNAMIC V6 3.0L ESSENCE SURALIMENTÉ 340CH CEE		
Cylindres/soupapes par cylindre			4/4			6/4		
Alésage/course	mm		83/92,3			84,5/89		
Cylindrée	cm <sup>3</sup>		1 997			2 995		
Puissance maximale	ch CEE (kW)		300 (221)			340 (250)		
tr/min			5 500			6 500		
Couple maximal	Nm (lb. ft.)		400 (295)			450 (332)		
tr/min			1 500 - 4 500			3 500 - 5 000		
Compression	taux/l		9,5			10,5		
PERFORMANCES			COUPÉ Auto	CABRIOLET Auto	Manuelle	COUPÉ Auto	Manuelle	CABRIOLET Auto
0-100 km/h	secondes		5,7	5,7	5,7	5,3	5,7	5,3
80-120 km/h (5 <sup>e</sup> vitesse sur boîte manuelle)	secondes		3,7	3,7	7,2	3,3	7,2	3,3
Vitesse maximale	km/h		250	250	260	260	260	260
CONSUMMATION - ÉQUIVALENT NEDC [NEDC2] <sup>1</sup>			Classe E	Classe E	Classe E	Classe E	Classe E	Classe E
Consommation NEDC2	Urbain	l/100 km	10,0	10,0	14,0	13,4	14,0	13,4
	Extra-urbain	l/100 km	6,6	6,6	8,1	7,8	8,1	7,8
	Mixte	l/100 km	7,9	7,9	10,3	9,8	10,3	9,8
Émissions de CO <sub>2</sub> NEDC2	Urbain	g/km	229	229	319	305	319	305
	Extra-urbain	g/km	151	151	185	178	185	178
	Mixte	g/km	179	179	234	224	234	224
CONSUMMATION - WLTP <sup>2</sup>			TEL - TEH <sup>3</sup>	TEL - TEH <sup>3</sup>	TEH <sup>3</sup>	TEL - TEH <sup>3</sup>	TEH <sup>3</sup>	TEL - TEH <sup>3</sup>
Consommation WLTP	Basse	l/100 km	13,1-12,9	13,2-13,0	16,8	14,6-14,9	16,8	14,7-14,9
	Moyen	l/100 km	9,0-9,3	8,9-9,2	11,8	10,1-10,4	11,8	10,2-10,4
	Élevée	l/100 km	7,8-8,1	7,8-8,0	9,9	8,6-8,9	9,9	8,7-8,9
	Surélevée	l/100 km	8,7-9,1	8,8-9,1	10,0	9,3-9,7	10,0	9,6-9,8
Émissions de CO <sub>2</sub> WLTP	Mixte	l/100 km	9,1-9,3	9,1-9,3	11,2	10,0-10,2	11,2	10,1-10,3
	Basse	g/km	297-291	298-293	380	331-337	380	332-337
	Moyen	g/km	202-211	201-208	267	228-234	267	230-235
	Élevée	g/km	176-182	177-181	225	194-200	225	197-202
	Surélevée	g/km	196-205	199-205	226	211-218	226	216-221
Mixt	g/km	205-211	206-210	254	225-232	254	229-233	
POIDS <sup>4</sup>								
Poids à partir de	kg		1 525	1 545	1 567	1 577	1 587	1 597
Poids total en charge du véhicule	kg		1 925	1 925	2 000	2 000	2 000	2 000
DISPONIBILITÉ DU MOTEUR								
F-TYPE			●	●	●	●	●	●
F-TYPE R-DYNAMIC			●	●	●	●	●	●
F-TYPE CHEQUERED FLAG			●	●	—	●	—	●
F-TYPE R			—	—	—	—	—	—
F-TYPE SVR			—	—	—	—	—	—

● De série — Non applicable

<sup>1</sup>Valeurs issues des tests officiels du constructeur conformément à la législation UE en vigueur à la date de la présente brochure. Des valeurs différentes sont susceptibles d'être retenues par l'administration au moment de l'immatriculation du véhicule. Les valeurs NEDC2 sont corrélées avec les données WLTP (nouveau cycle de tests officiels) afin d'assurer la transition. Valeurs données à titre informatif pour la taxation. <sup>2</sup>Le nouveau cycle de test WLTP a été conçu pour proposer des chiffres plus proches d'un comportement de conduite dans des conditions réelles selon le style de conduite et les conditions de circulation (notamment vitesse faible, moyenne, et nombre d'arrêts/redémarrages). WLTP prend en compte les équipements du véhicule pouvant avoir un impact sur le poids et les données de consommation et d'émissions de CO<sub>2</sub>.

F-TYPE ET F-TYPE R-DYNAMIC V6 3.0L ESSENCE SURALIMENTÉ 380CH CEE				F-TYPE ET F-TYPE R-DYNAMIC V6 3.0L ESSENCE SURALIMENTÉ 380CH CEE AWD				F-TYPE R V8 5.0L ESSENCE SURALIMENTÉ 550CH CEE AWD		F-TYPE SVR V8 5.0L ESSENCE SURALIMENTÉ 575CH CEE AWD	
6/4				6/4				8/4		8/4	
84,5/89				84,5/89				92,5/93		92,5/93	
2 995				2 995				5 000		5 000	
380 (280)				380 (280)				550 (405)		575 (423)	
6 500				6 500				6 500		6 500	
460 (339)				460 (339)				680 (502)		700 (516)	
3 500 - 5 500				3 500 - 5 500				3 500		3 500	
10,5				10,5				9,5		9,5	
Manuelle	COUPÉ Auto	Manuelle	CABRIOLET Auto	COUPÉ Auto	CABRIOLET Auto	COUPÉ Auto	CABRIOLET Auto	COUPÉ Auto	CABRIOLET Auto	COUPÉ Auto	CABRIOLET Auto
5,5	4,9	5,5	4,9	5,1	5,1	4,1	4,1	3,7	3,7	3,7	3,7
7,2	3,1	7,2	3,1	3,3	3,3	2,5	2,5	2,3	2,3	2,3	2,3
275	275	275	275	275	275	300	300	322	322	314	314
Classe E	Classe E	Classe E	Classe E	Classe E	Classe E	Classe E	Classe E	Classe E	Classe E	Classe E	Classe E
14,5	13,7	14,5	13,7	14,5	14,5	14,5	14,5	15,4	15,4	15,4	15,4
8,4	7,6	8,4	7,6	7,8	7,8	8,4	8,4	8,4	8,4	8,4	8,4
10,6	9,8	10,6	9,8	10,2	10,2	10,9	10,9	10,9	10,9	10,9	10,9
329	312	329	312	331	331	350	350	350	350	350	350
191	172	191	172	177	177	191	191	191	191	191	191
242	223	242	223	233	233	249	249	249	249	249	249
TEH <sup>3</sup>	TEL - TEH <sup>3</sup>	TEH <sup>3</sup>	TEL - TEH <sup>3</sup>	TEL - TEH <sup>3</sup>	TEL - TEH <sup>3</sup>	TEL - TEH <sup>3</sup>	TEL - TEH <sup>3</sup>	TEL - TEH <sup>3</sup>	TEL - TEH <sup>3</sup>	TEH <sup>3</sup>	TEH <sup>3</sup>
17,6	15,8-15,8	17,6	15,8-15,7	17,3-18,7	17,8-18,8	17,7-18,0	17,8-18,0	18,1	18,1	18,1	18,1
12,2	10,9-11,1	12,2	11,0-11,2	11,1-11,4	11,2-11,4	11,2-11,2	11,2-11,2	11,2	11,2	11,2	11,2
9,9	9,2-9,4	9,9	9,3-9,4	9,5-9,5	9,5-9,5	9,1-9,3	9,2-9,3	9,4	9,4	9,4	9,4
10,2	9,8-10,1	10,2	10,0-10,3	10,1-10,1	10,1-10,1	9,6-9,8	9,6-9,7	9,8	9,8	9,8	9,8
11,5	10,6-10,8	11,5	10,8-10,9	11,1-11,3	11,1-11,3	10,9-11,0	10,9-11,0	11,1	11,1	11,1	11,1
413	358-356	413	357-356	391-423	403-426	401-409	405-409	411	411	411	411
277	246-251	277	249-252	252-257	253-257	255-255	255-255	254	254	254	254
218	208-212	218	210-213	214-215	214-215	207-211	208-210	212	212	212	212
229	221-229	229	227-232	227-227	227-227	217-222	217-220	223	223	223	223
260	240-245	260	244-247	252-256	252-255	247-250	247-249	251	251	251	251
1 584	1 594	1 604	1 614	1 674	1 694	1 730	1 745	1 705	1 705	1 720	1 720
2 050	2 050	2 050	2 050	2 150	2 150	2 150	2 150	2 150	2 150	2 150	2 150
●	●	●	●	●	●	—	—	—	—	—	—
●	●	●	●	●	●	—	—	—	—	—	—
—	●	—	●	●	●	—	—	—	—	—	—
—	—	—	—	—	—	●	●	—	—	—	—
—	—	—	—	—	—	—	—	●	●	●	●

<sup>3</sup>TEL (Test Energy Low) correspond aux données du véhicule sans option. TEH (Test Energy High) correspond aux données du véhicule avec toutes les options. La réglementation WLTP prévoit que lorsque l'écart d'émissions de CO<sub>2</sub> entre les valeurs TEL et TEH est inférieur à 5 g, seule la valeur TEH est retenue. \*Les données poids sont données pour des véhicules sans option. Les options augmentent le poids. Pour obtenir de plus amples informations et configurer votre véhicule, rendez-vous sur le site jaguar.fr ou consultez votre concessionnaire.

# DIMENSIONS

 Configurez votre véhicule sur [jaguar.fr](http://jaguar.fr)

COUPÉ		JAGUAR 2.0L INGENIUM ESSENCE SURALIMENTÉ 300CH CEE	JAGUAR V6 3.0L ESSENCE SURALIMENTÉ 340CH CEE	JAGUAR V6 3.0L ESSENCE SURALIMENTÉ 380CH CEE	JAGUAR V6 3.0L ESSENCE SURALIMENTÉ 380CH CEE AWD	JAGUAR V8 5.0L ESSENCE SURALIMENTÉ 550CH CEE AWD	JAGUAR V8 5.0L ESSENCE SURALIMENTÉ 575CH CEE AWD
Longueur hors tout	mm	4 482	4 482	4 482	4 482	4 482	4 475
Largeur hors tout avec rétroviseurs déployés	mm	2 042	2 042	2 042	2 042	2 042	2 042
Largeur hors tout (rétroviseurs rabattus)	mm	1 923	1 923	1 923	1 923	1 923	1 923
Hauteur hors tout	mm	1 311	1 311	1 311	1 311	1 311	1 311
Empattement	mm	2 622	2 622	2 622	2 622	2 622	2 622
Voie avant	mm	1 597*	1 597*	1 597*	1 597*	1 585	1 585
Voie arrière	mm	1 649**	1 649**	1 649**	1 649**	1 627	1 611
Garde au sol	mm	100	101	101	104	100	107
Rayon de braquage de trottoir à trottoir	m	10,7	10,7	10,7	11,3	11,3	11,3
Volume du coffre - Coupé (avec rangement sous le plancher de coffre)	litres	310	310	310	310	310	310
Volume du coffre - Coupé (sans rangement sous le plancher de coffre)	litres	408	408	408	408	408	408
CABRIOLET							
Longueur hors tout	mm	4 482	4 482	4 482	4 482	4 482	4 475
Largeur hors tout avec rétroviseurs déployés	mm	2 042	2 042	2 042	2 042	2 042	2 042
Largeur hors tout (rétroviseurs rabattus)	mm	1 923	1 923	1 923	1 923	1 923	1 923
Hauteur hors tout	mm	1 308	1 308	1 308	1 308	1 308	1 311
Empattement	mm	2 622	2 622	2 622	2 622	2 622	2 622
Voie avant	mm	1 597*	1 597*	1 597*	1 597*	1 597*	1 585
Voie arrière	mm	1 649**	1 649**	1 649**	1 649**	1 649**	1 611
Garde au sol	mm	100	101	101	104	100	107
Rayon de braquage de trottoir à trottoir	m	10,7	10,7	10,7	11,3	11,3	11,3
Volume du coffre - cabriolet	litres	207	207	207	207	207	207

\*1 585 (jantes 20"). \*\*1 627 (jantes 20").



### Diamètre de braquage

Trottoir à trottoir  
10,7 m (RWD)  
11,3 m (AWD)



**Largeur hors tout** (avec rétroviseurs) 2 042 mm  
**Largeur hors tout** (rétroviseurs rabattus) 1 923 mm

**Volume du coffre** 408 litres (Coupé) 207 litres (Cabriolet)



Les dimensions ont été mesurées sur un véhicule avec un poids à vide. (Mesures effectuées selon la méthode d'essai de la norme VDA avec des blocs de 200 x 100 x 50 mm.)  
Les chiffres présentés correspondent à la F-TYPE R. Pour de plus amples renseignements, consultez les caractéristiques techniques aux pages 112-113.

**VÉHICULE PRÉSENTÉ : F-TYPE R EN COLORIS YULONG WHITE AVEC OPTIONS INSTALLÉES (SELON LES PAYS)**

# L'UNIVERS JAGUAR

Votre Jaguar est synonyme de performances instinctives, obtenues grâce à des décennies de conception et d'ingénierie innovantes. La puissance et l'agilité s'associent à l'élégance et à la grâce pour vous offrir un véhicule sans pareil. Afin de célébrer la marque Jaguar, nous avons créé une gamme d'expériences et vous proposons de nombreuses publications ainsi que la Collection Jaguar pour le quotidien. Pour couronner le tout, nous sommes même revenus à la course avec Jaguar Racing. Bienvenue dans un monde où chaque aspect de la performance est un art.

## EXPERIENCE DRIVES



La meilleure façon d'appréhender l'esprit Jaguar est de s'asseoir au volant. Le programme Jaguar Experience Drives vous offre la possibilité de libérer toute la puissance de notre époustouflante gamme Jaguar. Rejoignez-nous dans l'un de nos centres Experience ou participez à la tournée The Art of Performance. De nouvelles sensations vous attendent.

[jaguar.com/experience](http://jaguar.com/experience)

## JAGUAR LAND ROVER ICE ACADEMY



Vivez une expérience de conduite unique grâce à la Jaguar Land Rover Ice Academy. Vos talents de conducteur seront mis à l'épreuve sur l'un des nombreux lacs gelés d'Arjeplog, en Suède, où vous serez confronté à l'un des circuits les plus difficiles et exigeants de la planète. Ce sera l'occasion pour vous de danser sur la glace et de faire des glissades dans les virages les plus impressionnants, en bénéficiant de l'encadrement de nos instructeurs hautement qualifiés. Découvrez tout le potentiel des derniers véhicules Jaguar et Land Rover dans des conditions extrêmes.

[jaguar.com/ice-academy](http://jaguar.com/ice-academy)

Suivez-nous sur :



#### VISITES DE NOS SITES DE FABRICATION



Venez vivre par vous-même la naissance d'une Jaguar. Derrière notre savoir-faire souvent récompensé, réside une harmonie incomparable de techniciens qualifiés et de robots de production cybernétiques. Nos experts vous guideront dans votre découverte de notre processus de fabrication high-tech, de la tôle métallique au produit fini.

[jaguar.com/tours](http://jaguar.com/tours)

#### DÉPARTEMENT « SPECIAL VEHICLE OPERATIONS »



Avec ses performances exceptionnelles, sa technologie de pointe et son luxe incomparable, Jaguar est la vitrine de l'excellence en matière de conception et d'ingénierie. La division "Special Vehicle Operations" permet d'aller encore plus loin. Parés du badge SV, les modèles phares et les véhicules de collection en édition limitée incarnent l'apogée de Jaguar et proposent le mariage idéal entre puissance optimale et dynamique.

[jaguar.com/svo](http://jaguar.com/svo)

#### CHAMPIONNAT DE FORMULE E ABB DE LA FIA



Jaguar a forgé sa réputation en matière de performances, de technologies et de design sur les circuits et dans les championnats les plus difficiles du monde. Du Mans à la Formule 1, et maintenant la Formule E, la piste est notre banc d'essai. La Formule E offre les conditions d'essai idéales pour les véhicules électriques, dans un environnement ultra compétitif. La participation aux courses accélère le développement des groupes motopulseurs électriques de Jaguar. Chaque course de Formule E offre l'occasion aux ingénieurs de Jaguar d'améliorer nos véhicules électriques.

[jaguar.com/jaguar-racing](http://jaguar.com/jaguar-racing)

#### JAGUAR I-PACE eTROPHY



Nous écrivons l'histoire. Une fois de plus. La I-PACE eTrophy, première course internationale de voitures électriques de série, est notre dernière innovation en tant que leader de la course mondiale à l'électrification. Conçus et construits par la division Special Vehicle Operations pour les circuits zéro émissions, les modèles de course du futur mèneront l'électrification vers des sommets exaltants.

[jaguar.com/etrophy](http://jaguar.com/etrophy)

Suivez-nous sur :



#### LA COLLECTION JAGUAR AU QUOTIDIEN



Notre nouvelle gamme de vêtements et accessoires est inspirée par le riche patrimoine de Jaguar, son expérience de la course et ses modèles emblématiques. Cette collection exclusive impressionnante respecte la tradition de style et de performances de Jaguar.

[jaguar.com/collection](http://jaguar.com/collection)

#### JAGUAR MAGAZINE



Le magazine Jaguar est à l'image de la marque : dynamique, cosmopolite et contemporain. Découvrez les coulisses de Jaguar et notre engagement envers les performances, le design et l'innovation, pour entrevoir un monde de luxe, de style et d'aventure. Vous pourrez profiter du magazine Jaguar deux fois par an, gratuitement pendant les trois années suivant l'acquisition de votre véhicule. Pour le recevoir, faites-en la demande auprès de votre concessionnaire Jaguar local.

[jaguar.com/magazine](http://jaguar.com/magazine)



UCB 358

# À VOTRE SERVICE

L'Univers Jaguar propose un ensemble de services et de produits exclusifs qui permettent aux propriétaires de profiter de leur véhicule en toute sérénité.

## JAGUAR CARE\*

La F-TYPE bénéficie du programme de garantie et d'entretien de trois ans avec un kilométrage limité de 100 000 km. Nous appelons ce programme "Jaguar Care". Grâce à lui, le coût global de possession de la F-TYPE est l'un des plus bas de sa catégorie. Pour en savoir plus sur le programme Jaguar Care associé à la F-TYPE, rendez-vous sur [jaguar.com/jaguarcare](http://jaguar.com/jaguarcare).

## PIÈCES D'ORIGINE

Les pièces d'origine Jaguar sont conçues, testées et fabriquées pour répondre à des normes strictes de qualité, de compatibilité et de durabilité. Chacune d'elles a été créée spécialement pour votre F-TYPE, afin d'offrir des performances et une durée de vie optimales.

## FLEET & BUSINESS

En optant pour Jaguar, les entreprises font le choix de véhicules dynamiques et prestigieux qui reflètent parfaitement leur philosophie et leur image. Nous nous engageons à fournir un service client axé sur les besoins de chaque entreprise et à vérifier en permanence que les performances et le rendement de chaque Jaguar sont optimaux. Plus d'informations sur [jaguarbusiness.fr](http://jaguarbusiness.fr)

## JAGUAR ASSISTANCE

Jaguar Assistance est à vos côtés dans les situations d'urgence, de la panne immobilisante à une simple crevaison. Vous pouvez compter sur nos services d'assistance dépannage en toutes circonstances.

## FINANCEMENTS JAGUAR

Véhicule neuf ou d'occasion, à usage personnel ou professionnel : nous vous proposons des solutions de financement adaptées où vous seul êtes décisionnaire. Veuillez consulter votre concessionnaire Jaguar pour de plus amples informations.

## AVERTISSEMENT IMPORTANT

Jaguar Land Rover Limited applique une politique d'amélioration continue des spécifications, de la conception et de la production de ses véhicules, pièces et accessoires et procède en permanence à des modifications. Nous faisons tout notre possible pour que nos brochures soient à jour ; toutefois, cette publication ne doit pas être considérée comme un reflet infaillible des caractéristiques actuelles ou de leur disponibilité et elle ne constitue pas non plus une offre de vente d'un véhicule, d'une pièce ou d'un accessoire spécifique. Les distributeurs et concessionnaires ne sont pas des agents de Jaguar Land Rover Limited, que ce soit par le biais d'un quelconque engagement ou représentation, expresse ou implicite.

## COLORIS

La fidélité des couleurs présentées au sein du présent document est limitée par les capacités techniques de reproduction en imprimerie. Les couleurs réelles des véhicules peuvent ainsi légèrement différer de celles qui sont présentées ici. L'entreprise se réserve le droit de modifier ou de supprimer certaines couleurs de finition sans préavis. Il est possible que certains coloris ne soient pas disponibles dans votre pays de résidence. Veuillez vérifier la disponibilité des coloris et des niveaux d'équipement auprès de votre concessionnaire Jaguar. Les distributeurs et concessionnaires Jaguar Land Rover Limited ne sont pas des agents de Jaguar Land Rover Limited et ne disposent à ce titre d'aucune autorité leur permettant d'engager la responsabilité expresse ou implicite de Jaguar Land Rover Limited dans quelque domaine que ce soit. Les cuirs de nos modèles sont d'origine bovine.

## JAGUAR INNOVE EN MATIÈRE D'ENVIRONNEMENT

Jaguar s'engage à réduire son utilisation d'énergies fossiles en utilisant moins de ressources et en créant moins de déchets afin de répondre à ses engagements en termes de développement durable et responsable.

## THE ART OF PERFORMANCE : L'ART DE LA PERFORMANCE

Cette brochure concerne les variantes F-TYPE-006.

\*Disponible dans certains pays européens uniquement

Castrol EDGE Professional recommandé exclusivement par Jaguar.

Meridian est la marque déposée de Meridian Audio Ltd.

HomeLink® est une marque déposée de Gentex Corporation.

La marque déposée et les logos Bluetooth® sont la propriété de Bluetooth SIG, Inc. Leur utilisation par Jaguar Land Rover Limited est soumise à licence. iPhone est une marque déposée d'Apple Inc. aux États-Unis et dans d'autres pays. Le système de navigation doit toujours être utilisé de façon à ne pas empêcher le conducteur de conduire prudemment ou à ne pas mettre en danger les autres usagers de la route.

**MODÈLE PRÉSENTÉ À GAUCHE : F-TYPE R-DYNAMIC 4 ROUES MOTRICES EN COLORIS SILICON SILVER AVEC OPTIONS INSTALLÉES (SELON LES PAYS)  
VÉHICULE ILLUSTRÉ SUR LA QUATRIÈME DE COUVERTURE : F-TYPE SVR EN COLORIS CALDERA RED (SELON LES PAYS)**

Siège social de

Jaguar Land Rover Limited : Abbey Road, Whitley,  
Coventry CV3 4LF, Royaume-Uni

Société inscrite au Registre du Commerce d'Angleterre  
sous la référence : 1672070

[jaguar.fr](http://jaguar.fr)

© Copyright Jaguar Land Rover Limited 2018

1X1522020000BFRFR01P

