

NOUVELLE JAGUAR F-TYPE



THE ART OF PERFORMANCE





BY APPOINTMENT TO
HM THE QUEEN
MANUFACTURERS OF
MOTOR VEHICLES
JAGUAR LAND ROVER LIMITED
COVENTRY



BY APPOINTMENT TO
HRH THE DUKE OF EDINBURGH
MANUFACTURERS OF
MOTOR VEHICLES
JAGUAR LAND ROVER LIMITED
COVENTRY



BY APPOINTMENT TO
HRH THE PRINCE OF WALES
MANUFACTURERS OF
MOTOR VEHICLES
JAGUAR LAND ROVER LIMITED
COVENTRY



JAGUAR

L'ART DE LA PERFORMANCE

Jour après jour, nous cherchons à repousser les limites de la performance : de nos propres performances, mais aussi de celles de nos véhicules. Nous innovons, nous concevons, nous créons. Nous maîtrisons les règles pour mieux nous en affranchir. Et pour aller sans cesse de l'avant, Et pour aller sans cesse de l'avant, en s'affranchissant des conventions. C'est ainsi que nous élevons la performance au rang d'art.

Jaguar. L'art de la performance.



SOMMAIRE

INTRODUCTION

Le concept F-TYPE	06
Les points forts de la F-TYPE	08

DESIGN

Extérieur - Les grandes lignes	11
Extérieur - Les détails	12
Phares à LED	14
Connexion intérieure	17
Un espace exclusif	19
Sièges légers	20
Coffre à bagages	23

PERFORMANCES

Vue d'ensemble des moteurs	24
Moteur i4	25
Moteurs V6	26
Moteurs V8	28
Structure légère en aluminium	30
Châssis et suspension	32
Aérodynamique avancée	34
Testée à l'extrême	37

TECHNOLOGIES D'AIDE À LA CONDUITE

Dynamique de Conduite Avancée	38
Des performances plus intenses	40
Une transmission à la pointe de la technologie	43
Système Torque Vectoring (guidage de couple)	44
Stabilité et maîtrise	46
Systèmes de freinage « Performance »	49

TECHNOLOGIES INCONTROL

Infodivertissement et connectivité	50
Touch Pro et Connect Pro	53
Système audio	54

SÉCURITÉ

Système avancé d'assistance du conducteur	56
---	----

F-TYPE 400 SPORT Special Edition	59
----------------------------------	----

F-TYPE SVR

Special Vehicle Operations	61
Le concept F-TYPE SVR	63
F-TYPE SVR Aérodynamique	64
F-TYPE SVR Technologies légères	67
F-TYPE SVR Intérieur	69

PERSONNALISATION

Customisez votre F-TYPE	70
Choisissez votre motorisation	72
Choisissez votre modèle	74
Choisissez vos options	76
Choisissez votre coloris	86
Choisissez vos jantes et votre système de freinage	88
Choisissez votre intérieur	90
Choisissez vos accessoires Jaguar	104
Caractéristiques techniques	108
Dimensions	110

L'UNIVERS JAGUAR

L'expérience Jaguar	112
L'univers Jaguar	114
Glossaire et mentions légales	116



Scannez-moi pour en savoir plus sur la F-TYPE

MODÈLE PRÉSENTÉ : F-TYPE R-DYNAMIC 4 ROUES MOTRICES EN ARGENT SILICON AVEC OPTIONS INSTALLÉES
LES VÉHICULES PRÉSENTÉS ICI APPARTIENNENT À LA GAMME JAGUAR INTERNATIONALE. LES CARACTÉRISTIQUES TECHNIQUES, LES OPTIONS ET LA DISPONIBILITÉ VARIENT D'UN MARCHÉ À L'AUTRE. RENSEIGNEZ-VOUS AUPRÈS DE VOTRE CONCESSIONNAIRE JAGUAR

INTRODUCTION

LE CONCEPT F-TYPE

La nouvelle Jaguar F-TYPE est la dernière-née d'une lignée prestigieuse de voitures de sport puissantes et agiles. Alliant performances, maniabilité et technologies de pointe, elle offre au conducteur une expérience exceptionnelle.

En plus d'être unique en son genre, grâce aux toutes dernières améliorations apportées à la F-TYPE, ce modèle reste à la pointe de l'innovation. La gamme est maintenant équipée du moteur le plus efficace et perfectionné dont la F-TYPE ait jamais été dotée : une version 2.0L de 300 ch essence Ingenium à turbocompresseur. Quant au système d'infodivertissement Touch Pro, le plus puissant de Jaguar, il est doté de série d'un écran tactile 8" hautement réactif, d'options de navigation améliorées et de 10 Go d'espace de stockage personnel. Le système Connect Pro vous offre quant à lui une connectivité améliorée et toute une gamme d'applications InControl Apps pour rendre vos trajets plus rapides et plus faciles. De nombreux systèmes d'aide à la conduite sont également disponibles, afin de rendre chaque trajet plus sûr.

Les nouveaux phares à LED aident le conducteur à distinguer les objets plus nettement, grâce à une qualité de faisceau plus proche de la lumière naturelle. Le nouveau design extérieur rend la F-TYPE aussi spectaculaire que lorsqu'elle a remporté le Prix mondial de la Voiture de l'année 2013 dans la catégorie Design. À l'intérieur, les nouveaux sièges compacts allègent le véhicule tout en assurant aux occupants plus d'espace et de confort, tandis que les nouvelles finitions et les détails de l'habitacle offrent encore davantage de possibilités de personnalisation. Et maintenant, la nouvelle F-TYPE 400 SPORT Special Edition est équipée d'un moteur V6 3.0L unique délivrant une puissance de 400 ch et présente des détails exclusifs à l'extérieur comme à l'intérieur.

La F-TYPE incarne l'Art de la performance par excellence.

*Dans certains pays uniquement.

F-TYPE R-DYNAMIC 2.0L I4 ESSENCE EN ARGENT SILICON AVEC OPTIONS INSTALLÉES (SELON LES PAYS)

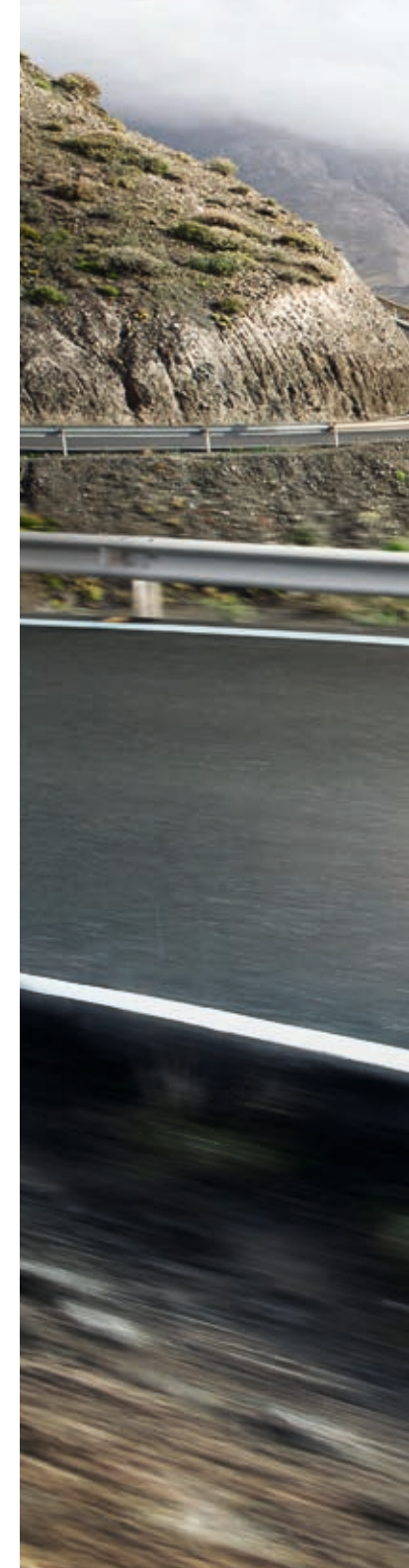



LES POINTS FORTS DE LA F-TYPE

Des lignes sublimes, des performances exaltantes, une réactivité instantanée, une tenue de route précise et des technologies de pointe : la F-TYPE a été conçue pour vous procurer une expérience de conduite à couper le souffle.

TRANSMISSION INTÉGRALE

Le système de transmission intégrale (AWD) de la F-TYPE allie l'agilité et le caractère de la propulsion (RWD) à la sécurité et à la traction supérieures de la transmission intégrale. En conditions de conduite normales, la F-TYPE fonctionne principalement en mode propulsion, pour offrir au conducteur une maniabilité, des sensations et un équilibre incomparables. Mais en cas de besoin, le système redistribue rapidement le couple à l'essieu avant, ce qui permet à la F-TYPE de conserver une traction optimale quelles que soient les conditions.

TECHNOLOGIES

Les technologies de pointe de la F-TYPE contribuent à préserver votre sécurité et vous permettent de vous divertir et de rester connecté. Disponible pour la première fois sur la F-TYPE, l'assistance au stationnement vous permet de vous garer dans des espaces restreints plus facilement que jamais. Notre système d'infodivertissement Touch Pro nouvelle génération, avec son écran tactile similaire à celui d'une tablette, vous fournit tout un monde de divertissement à portée de main et une connexion Internet 4G. Le système offre la navigation et la fonction de zoom par gestes intuitifs, ainsi qu'un espace de stockage personnel.

INTÉRIEUR

Dans l'habitacle de la F-TYPE, le luxe n'a d'égal que le souci du conducteur. Les nouveaux sièges compacts légers en magnésium offrent un soutien latéral amélioré et permettent de gagner plus de 8 kg** par rapport aux modèles de la génération précédente. Avec son volant redessiné et l'intérieur sport Siena Tan disponible en option, la F-TYPE est aussi spéciale à l'intérieur qu'à l'extérieur.

*En option sur la F-TYPE. De série sur les F-TYPE R-Dynamic, F-TYPE R et F-TYPE SVR.

**Gain de poids comparatif pour des sièges Performance.

†En fonction du moteur. ††Disponible uniquement sur la F-TYPE R et la F-TYPE SVR.

MODÈLE PRÉSENTÉ : F-TYPE R EN BLANC YULONG AVEC OPTIONS INSTALLÉES

INGENIUM

Le moteur Ingenium 2.0L essence 4 cylindres turbocompressé de 300 ch offre une puissance impressionnante pour une consommation modeste. Pour offrir un rendement élevé et une puissance quasiment instantanée, son turbocompresseur à double admission et faible inertie est équipé de roulements à billes à faible friction et d'une roue de turbine à débit mixte. Grâce au rendement aérodynamique accru du turbocompresseur, le moteur fournit une accélération rapide et un couple maximal de 400 Nm entre 1 500 et 4 500 tr/min.

MOTEUR SURALIMENTÉ

Tous les moteurs V6 et V8 de la F-TYPE sont dotés d'un compresseur de suralimentation double vortex dont le but est de supprimer le retard à l'accélération. Résultat : des performances linéaires et un accès instantané aux niveaux élevés de couple à tous les régimes. Le dernier moteur à bénéficier de cette technologie est le V8 qui propulse la F-TYPE SVR et qui fait de ce modèle la voiture de série la plus puissante jamais construite par Jaguar.



DESIGN

L'avant redessiné de la F-TYPE présente un nouveau pare-chocs encadré par de nouveaux phares à LED.* Ces phares élégants adaptent la largeur et la portée de leur faisceau à votre vitesse et vous offrent une qualité d'éclairage exceptionnelle. Vous bénéficierez toujours d'un éclairage optimal, quel que soit l'environnement.

MANIABILITÉ ET AGILITÉ

Plusieurs technologies de conduite sont proposées pour optimiser la tenue de route et l'agilité de la F-TYPE, telles que le système Torque Vectoring (guidage de couple), le système Adaptive Dynamics⁺ et le différentiel arrière actif électronique⁺⁺. Chacune est à l'œuvre pour enrichir votre expérience de conduite, grâce à un supplément de maîtrise, de motricité et de sensations.





DESIGN EXTÉRIEUR - LES GRANDES LIGNES

UN DESIGN SPECTACULAIRE

« Pour atteindre son but, le design doit raconter une histoire. Et c'est pourquoi chaque ligne dans la F-TYPE a un début, un développement et une fin. Si on considère chaque ligne individuellement pour lui donner l'esthétique la plus juste possible et les dimensions appropriées, le design résistera à l'épreuve du temps. »

Ian Callum, directeur du design de Jaguar

Ces proportions audacieuses. Ces courbes instinctives. Un modèle intemporel, évocateur et progressiste qui illustre parfaitement la marque Jaguar.

Certains disent que le design est une affaire de goût. Mais pour nous, il n'y a pas de débat possible : la beauté de la F-TYPE est l'expression ultime de l'Art de la performance.

MODÈLE PRÉSENTÉ : F-TYPE R-DYNAMIC 4 ROUES MOTRICES EN ARGENT SILICON AVEC OPTIONS INSTALLÉES
(DANS CERTAINS PAYS UNIQUEMENT)



EXTÉRIEUR - LES DÉTAILS

 **UNE FORME PUISSANTE**

Les lignes fluides et élégantes de la F-TYPE naissent à la base du spoiler avant, s'élèvent à la verticale et traversent les projecteurs de forme allongée. Elles se courbent au-dessus des roues avant, redescendent gracieusement en traversant les portes, avant de culminer sur une hanche arrière proéminente. Que vous optiez pour la version Coupé ou Cabriolet, aucun doute possible : la F-TYPE est bien une voiture de sport haute performance, l'héritière légitime d'une lignée distinguée.

VÉHICULE PRÉSENTÉ (À GAUCHE) : F-TYPE R-DYNAMIC 4 ROUES MOTRICES EN ARGENT SILICON AVEC OPTIONS INSTALLÉES (DANS CERTAINS PAYS UNIQUEMENT)
VÉHICULE PRÉSENTÉ (À DROITE) : F-TYPE EN ARGENT INDUS AVEC OPTIONS INSTALLÉES (DANS CERTAINS PAYS UNIQUEMENT)



Elle a été en partie sculptée par le vent lui-même, car façonnée par la technologie de modélisation aérodynamique de Jaguar. Un séparateur avant sous la calandre et le diffuseur arrière gèrent le flux d'air le long du bas de caisse, tandis qu'un becquet arrière déployable* se déploie automatiquement à vitesse élevée afin d'améliorer l'appui et de réduire la traînée. Même les poignées de porte s'escamotent lorsqu'elles ne sont pas nécessaires, pour créer un flux d'air continu le long des flancs de la F-TYPE.

*En option sur la F-TYPE SVR

PHARES À LED



UNE SIGNATURE INIMITABLE

UN ÉCLAIRAGE AMÉLIORÉ



Même de nuit, la F-TYPE ne passe pas inaperçue. Ses nouveaux phares à LED* dotés de feux de jour à LED en forme de J sont aussi puissants qu'ils en ont l'air. Ces phares percent plus loin dans l'obscurité que ceux de la génération précédente et produisent un faisceau lumineux très concentré, avec une qualité plus proche de celle de la lumière du jour, pour vous aider à distinguer les objets plus facilement et atténuer la fatigue oculaire.

L'assistant de feux de route automatique en option est un atout en termes de sécurité et de commodité. Il passe automatiquement en feux de croisement lorsqu'il détecte d'autres véhicules. Les feux en J soulignent le design spectaculaire des phares. Ces barres de lumière bien dessinées entourent chaque feu, pour donner à la F-TYPE une signature visuelle instantanément reconnaissable, ce qui renforce son charisme et son style inimitable.

*En option sur la F-TYPE. De série sur les F-TYPE R-Dynamic, F-TYPE R et F-TYPE SVR.

MODÈLE PRÉSENTÉ : F-TYPE R-DYNAMIC 4 ROUES MOTRICES EN ARGENT SILICON AVEC OPTIONS INSTALLÉES (DANS CERTAINS PAYS UNIQUEMENT)



Les phares à LED intègrent un système d'éclairage avant adaptatif. Ce système garantit le meilleur éclairage possible en adaptant les feux de croisement en fonction de votre vitesse et des conditions météo.

Mode urbain

Un faisceau plus large que celui des feux de croisement standard vous aide à voir les piétons et les virages plus facilement dans les zones résidentielles.

Mode campagne

Un faisceau de feux de croisement plus étroit et plus long que celui du Mode urbain, pour vous garantir un meilleur éclairage lorsque vous roulez en pleine campagne.

Mode autoroute

Un faisceau plus long et plus étroit que celui du Mode campagne pour vous offrir une meilleure visibilité longue portée. Les feux de croisement sont relevés pour prolonger la portée de l'éclairage sur la route.

Mode Mauvais temps

Ajuste l'intensité des feux de croisement pour minimiser le phénomène d'éblouissement et les reflets tout en continuant à éclairer efficacement la route devant le véhicule. Ce mode est activé uniquement lorsque les essuie-glaces fonctionnent en continu.



CONNEXION INTÉRIEURE



FOCUS SUR LE CONDUCTEUR

UN DESIGN NET ET CLAIR

À bord de la F-TYPE, vous ne faites qu'un avec votre voiture. Chaque aspect de sa configuration 1+1 vise à créer du lien. Pour vous offrir des sensations de conduite encore plus intenses, la F-TYPE vous enveloppe.

Le poste de conduite offre une excellente visibilité, très peu de distractions et une assise proche du centre de gravité, qui favorise une communion totale avec la voiture. Pour optimiser la visibilité, le tableau de bord est aussi bas que possible et sa configuration est épurée. Partie intégrante du système avancé de climatisation, le système de ventilation intelligent masque deux bouches d'aération centrales qui se déploient automatiquement du tableau de bord quand elles sont sollicitées, puis se rétractent.

L'écran tactile couleur 8 pouces facile à utiliser de la F-TYPE est votre principal point de contact avec le système d'infodivertissement Touch Pro. Le système répond instantanément au toucher et aux mouvements glissés, vous offrant une maîtrise parfaite et sans effort du système de navigation, de la musique, des fonctions téléphoniques, de la climatisation et des fonctions d'aide à la conduite.

MODÈLE PRÉSENTÉ : F-TYPE R-DYNAMIC 4 ROUES MOTRICES AVEC SIÈGES PERFORMANCE EN CUIR PREMIUM EBONY À COUTURES CONTRASTÉES IVORY ET OPTIONS INSTALLÉES (DANS CERTAINS PAYS UNIQUEMENT)





UN ESPACE EXCLUSIF



UN SAVOIR-FAIRE ARTISANAL DE QUALITÉ

UN ESPACE PERSONNALISÉ

Nous concevons nos intérieurs pour que rien ne vienne perturber votre plaisir de conduite. Vous aurez toujours l'impression d'être confortablement installé dans un véritable cocon dans l'habitacle raffiné de la F-TYPE. L'esthétique de l'habitacle a été subtilement modernisée pour offrir encore plus de raffinement tout en conservant le souci du conducteur. Chaque élément de l'habitacle a été réévalué. Des améliorations ont été apportées jusqu'aux moindres détails, comme la finition chromée des portes et du volant, pour renforcer la sensation de luxe.

L'intérieur de chaque F-TYPE possède l'ADN britannique de Jaguar, mais c'est à vous d'en faire une personnalité unique. Personnalisez votre intérieur grâce à une sélection de coutures et de matières comme le cuir premium et la suédine, et grâce à une vaste palette de coloris Ebony, Pimento, Ivory et Siena Tan. Vous n'aurez aucune difficulté à personnaliser votre F-TYPE à votre image, pour en faire la voiture de sport de vos rêves.

MODÈLE PRÉSENTÉ : F-TYPE R-DYNAMIC 4 ROUES MOTRICES AVEC SIÈGES PERFORMANCE EN CUIR PREMIUM EBONY À COUTURES CONTRASTÉES IVORY ET OPTIONS INSTALLÉES (DANS CERTAINS PAYS UNIQUEMENT)



SIÈGES LÉGERS



GAIN DE POIDS

CONFORT ET SOUTIEN

Les nouveaux sièges Sport et Performance de la F-TYPE ont été conçus dans l'esprit des voitures de sport. La fabrication allégée des sièges en magnésium permet d'alléger la voiture de plus de huit kilos* par rapport aux modèles de précédente génération. Leur design profilé nécessite moins d'espace, ce qui accroît le nombre de positions d'assise. Les sièges Performance offrent un soutien latéral accru appréciable en cas de conduite dynamique et peuvent être climatisés en option pour encore plus de confort.

*Gain de poids comparatif pour des sièges Performance. Les sièges Sport sont fournis de série sur la F-TYPE et la F-TYPE R Dynamic. Les sièges Performance sont fournis de série sur la F-TYPE R et la F-TYPE SVR ; ils sont disponibles en option sur la F-TYPE et la F-TYPE R-Dynamic.

VÉHICULE ILLUSTRÉ CI-DESSUS ET À DROITE : F-TYPE R-DYNAMIC 4 ROUES MOTRICES AVEC SIÈGES PERFORMANCE EN CUIR PREMIUM EBONY À COUTURES CONTRASTÉES IVORY ET OPTIONS INSTALLÉES (DANS CERTAINS PAYS UNIQUEMENT)







COFFRE À BAGAGES



408 LITRES

COMMANDE ÉLECTRIQUE DU HAYON, EN OPTION*

Nous avons conçu l'espace de chargement de la F-TYPE Coupé pour créer une voiture de sport compatible avec tous les styles de vie. Avec une capacité rivalisant avec celle des breaks les plus réputés (jusqu'à 408 litres et 207 litres pour la F-TYPE Cabriolet), le coffre de la F-TYPE Coupé offre tout l'espace nécessaire pour accueillir deux valises de bonne taille, si jamais vous décidez de partir en week-end. Pour un accès encore plus facile, optez pour la commande électrique du hayon : vous pourrez alors l'ouvrir et le fermer en appuyant juste sur un bouton.

*Coupé uniquement.

VÉHICULES ILLUSTRÉS : F-TYPE EN ARGENT INDUS ET F-TYPE R-DYNAMIC 4 ROUES MOTRICES EN ARGENT SILICON AVEC OPTIONS INSTALLÉES (DANS CERTAINS PAYS UNIQUEMENT)

PERFORMANCES

VUE D'ENSEMBLE DES MOTEURS



DES MOTEURS ULTRAPERFORMANTS

BEAUCOUP DE RÉPONDANT

Tous les moteurs de la F-TYPE offrent des niveaux élevés de couple et une réponse quasi-instantanée à vos demandes de puissance.

Dans notre gamme Ingenium, le moteur 2.0L 4 cylindres essence de 300 ch à turbocompresseur permet à la F-TYPE d'offrir un dynamisme optimal. Ce moteur ultraperfectionné offre un équilibre parfait entre plaisir de conduite maximal et efficacité maximale. Il vient s'ajouter à notre gamme de moteurs Supercharged très réputés : un V6 3.0L de 340 ch, un V6 3.0L de 380 ch, un V8 5.0L de 550 ch et un V8 5.0L de 575 ch.

Chaque F-TYPE est équipée d'un échappement sport actif délivrant un crescendo inspiré des voitures de course. Le système d'échappement réagit en fonction de la position du papillon, de la vitesse et du régime moteur en ouvrant des soupapes actives. Une fois ouvertes, ces soupapes permettent aux gaz d'échappement d'emprunter un itinéraire moins restrictif et plus direct dans le silencieux arrière, produisant ainsi un son beaucoup plus riche et grisant. L'échappement actif modulable* vous permet d'ouvrir manuellement les soupapes d'échappement pour que vous puissiez profiter du formidable rugissement de la F-TYPE à tous les régimes moteur.

Pour économiser le carburant, particulièrement en conditions urbaines, la technologie intelligente et très réactive Stop/Start est installée de série sur chaque F-TYPE**.



MOTEUR i4

163 g/km de CO₂

2.0L i4		300 CH
Disponibilité selon les modèles		F-TYPE et F-TYPE R-DYNAMIC
Cylindres / soupapes par cylindre		4/4
Alésage / course	mm	83/92,3
Cylindrée	cm ³	1 997
Puissance maximum	CH-CEE (kW)	300 (221)
Couple maximum	EEC-Nm (lb. ft.)	400 (295)
Compression	taux/1	10,5

*En option sur la F-TYPE, de série sur les F-TYPE R-Dynamic, F-TYPE R et F-TYPE SVR. **Dans certains pays uniquement.

MOTEUR i4

 2.0L 4 CYLINDRES 300 CH

Le moteur Ingenium 2.0L essence 4 cylindres turbocompressé de 300 ch ultraperformant produit un couple de 400 Nm. Il offre une économie de carburant et une motricité exceptionnelles.

- Le système de commande de relevage intelligente à variation continue (CVVL) module le degré d'ouverture des soupapes d'admission afin de réduire les pertes de pompage du moteur. Cela permet au moteur de respirer avec une efficacité maximale, optimisant ainsi la puissance et le couple.
- Le système CVVL est associé au double calage de distribution variable indépendant pour une flexibilité de fonctionnement ultime, assurant une puissance et une économie de carburant excellentes sur toute la plage de régimes.
- Pour faciliter l'accélération et les dépassements, le couple maximum de 400 NM est disponible entre 1 500 et 4 500 tr/min.
- Le turbocompresseur à double admission est alimenté par un collecteur d'échappement intégré qui accroît le transfert d'énergie vers la turbine, ce qui réduit nettement la latence du turbo et accélère la réponse du moteur.
- Le turbocompresseur à double admission est doté de roulements à billes céramiques qui réduisent les frottements et améliorent la réponse transitoire.

SORTIE UNIQUE D'ÉCHAPPEMENT MONTÉE AU CENTRE

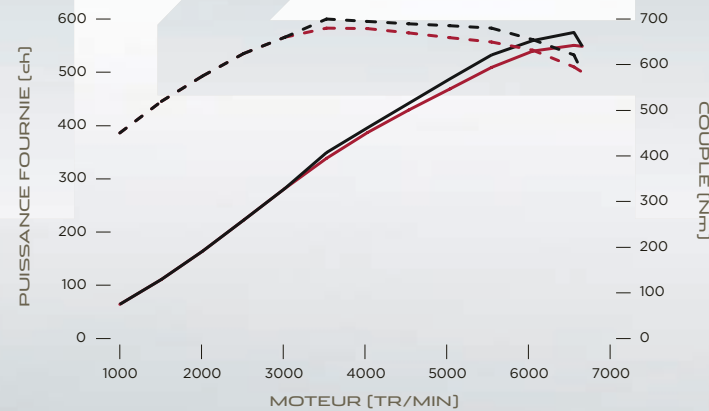

300 CH
PUISANCE [CH] ———
COUPLE [NM] - - - - -

MODÈLE PRÉSENTÉ : F-TYPE R-DYNAMIC EN BLANC YULONG AVEC OPTIONS INSTALLÉES
(DANS CERTAINS PAYS UNIQUEMENT)

MOTEURS V6



V6 3.0L 340 CH

V6 3.0L 380 CH

Les moteurs V6 3.0L essence Suralimentés produisent jusqu'à 460 Nm de couple pour des performances puissantes et réactives.

- Le système de compresseur de suralimentation double vortex (TVS) de type Roots fournit une puissance linéaire et optimise la réactivité.
- Un système d'injection directe à jet dirigé gère précisément le mélange air-carburant dans la chambre de combustion pour améliorer la combustion, en extrayant plus d'énergie du carburant injecté. Résultat : la puissance est excellente, les économies de carburant sont améliorées et les émissions sont réduites.



MOTEURS V6

0-100 km/h à partir de 4,9 s

V6 3.0L SURALIMENTÉ	340 CH	380 CH
Disponibilité selon les modèles	F-TYPE et F-TYPE R-DYNAMIC	
Cylindres / soupapes par cylindre	6/4	6/4
Alésage / course	mm 84,5/89	84,5/89
Cylindrée	cm ³ 2 995	2 995
Puissance maximum	CH-CEE (kW) 340 (250)	380 (280)
Couple maximum	EEC-Nm (lb. ft.) 450 (332)	460 (339)
Compression	taux/1 10,5	10,5

Les chiffres fournis proviennent d'essais officiels réalisés conformément à la législation de l'UE et sont uniquement destinés à titre comparatif. Les chiffres réels peuvent différer de ces données.

- Les soupapes d'admission et d'échappement, commandées par le double calage variable indépendant des arbres à cames, travaillent conjointement avec des segments de pistons ultralégers à très faible friction pour améliorer les performances et le rendement du moteur.
- Un système de double arbre d'équilibrage contrarotatif de vilebrequin est utilisé pour encore plus de raffinement. Grâce à ce système, le moteur peut délivrer une puissance fluide.

DOUBLE SORTIE D'ÉCHAPPEMENT MONTÉE AU CENTRE

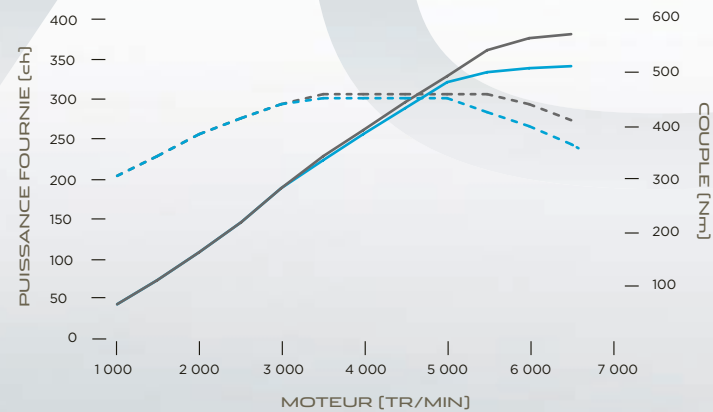

340 CH 380 CH
 PUISSANCE [CH] ———
 COUPLE [NM] - - - - -

MODÈLE PRÉSENTÉ : F-TYPE EN BLANC YULONG AVEC OPTIONS INSTALLÉES
(DANS CERTAINS PAYS UNIQUEMENT)

MOTEURS V8



V8 5.0L 550 CH

V8 5.0L 575 CH

Les moteurs V8 5.0L essence Suralimentés produisent jusqu'à 700 Nm de couple pour des performances haut de gamme.

- Le V8 tout aluminium, léger et compact, bénéficie de niveaux de frottements internes extrêmement faibles.
- Le moteur utilise un système de gestion de moteur Bosch de pointe. Il comporte un système d'injection directe haute pression, centrée, à trous multiples et à pulvérisation guidée.



MOTEURS V8

0-100 km/h à partir de 3,7 s

V8 5.0L SURALIMENTÉ		550 CH	575 CH
Disponibilité selon les modèles		F-TYPE R	F-TYPE SVR
Cylindres / soupapes par cylindre		8/4	8/4
Alésage / course	mm	92,5/93	92,5/93
Cylindrée	cm ³	5 000	5 000
Puissance maximum	CH-CEE (kW)	550 (405)	575 (423)
Couple maximum	EEC-Nm (lb. ft.)	680 (502)	700 (516)
Compression	taux/1	9,5	9,5

- Équipé d'un compresseur de suralimentation à double vortex (TVS) de sixième génération, le moteur offre un rendement thermodynamique élevé et une qualité sonore raffinée. Le compresseur de suralimentation exploite pleinement la capacité supplémentaire du moteur 5.0L, générant un profil de couple qui offre un niveau exceptionnel de puissance, de manière linéaire et stimulante.

QUADRUPLE SORTIE D'ÉCHAPPEMENT MONTÉE CÔTÉ EXTÉRIEUR

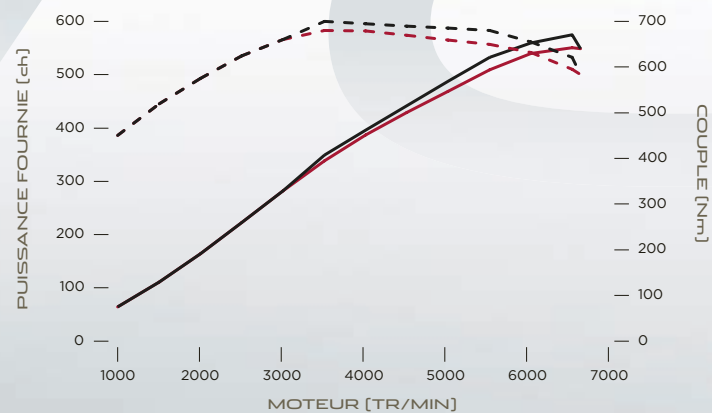

550 CH 575 CH
— —
- - - - -
PUISSANCE [CH]
COUPLE [NM]

MODÈLE PRÉSENTÉ : F-TYPE R EN BLANC YULONG AVEC OPTIONS INSTALLÉES
(DANS CERTAINS PAYS UNIQUEMENT)

STRUCTURE LÉGÈRE EN ALUMINIUM



SOLIDITÉ ET RIGIDITÉ

RAPPORTS POIDS / PUISSANCE ET POIDS / COUPLE ÉLEVÉS



Une structure légère en aluminium extrêmement rigide est idéale pour une voiture de sport. Nous étions à l'avant-garde de la construction automobile en aluminium il y a plus de 10 ans et continuons de repousser les limites de cette technologie. Elle est au cœur de la performance, du comportement et de la vivacité de la F-TYPE. Cette structure à la fois légère et rigide forme une plateforme d'une grande stabilité qui confère précision et agilité, et permet à la suspension finement réglée de créer des interactions entre le conducteur et la voiture. Les panneaux légers en aluminium sont collés avec un adhésif super puissant puis poinçonné par des rivets en acier au bore trempé recouverts de zinc, qui comprime l'adhésif pour former un raccord hermétique. La caisse de la F-TYPE se marie parfaitement avec ses moteurs hautes performances. Ensemble, ils fournissent les rapports exceptionnels poids / puissance et poids / couple qui délivrent les performances d'une voiture de sport.

Les panneaux extérieurs sont construits en alliages d'aluminium spécialement développés qui conjuguent robustesse et qualité de finition à une plus grande malléabilité, favorisant la réduction des rayons de courbure ainsi que la pureté et la finesse des lignes. Sur les modèles coupés, le pressage des panneaux latéraux est l'un des plus sophistiqués de l'industrie automobile. Il permet d'obtenir une silhouette épurée et ininterrompue d'un bout à l'autre du véhicule. Cette combinaison de matériaux de pointe et de techniques de conduite novatrices a deux avantages : elle nous permet de reproduire au mieux les lignes pures imaginées par les concepteurs, tout en créant un véhicule d'une intégrité structurelle extraordinaire.

MODÈLE PRÉSENTÉ : F-TYPE EN ARGENT INDUS AVEC OPTIONS INSTALLÉES



F-TYPE

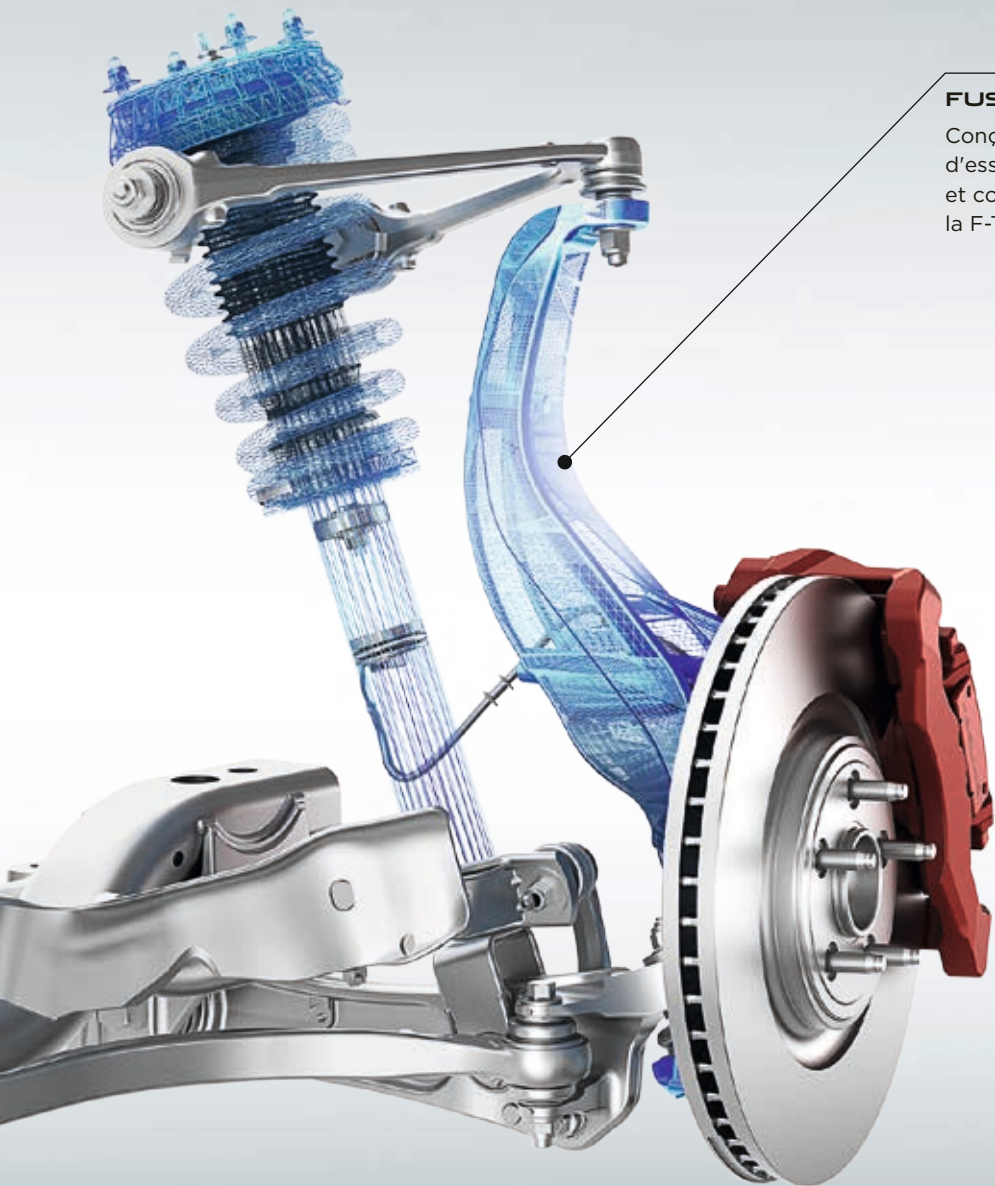

FUSÉES D'ESSIEU EN ALUMINIUM

Conçues pour optimiser la rigidité et la robustesse, les fusées d'essieu avant et arrière sont fabriquées en aluminium léger et contribuent à améliorer encore l'agilité et la réactivité de la F-TYPE.

CHÂSSIS ET SUSPENSION



MAÎTRISE ET
CONFORT

DYNAMISME ET
RAFFINEMENT

L'architecture en aluminium légère de la F-TYPE crée une plate-forme extrêmement stable à partir de laquelle la suspension à double triangulation en aluminium forgé peut contrôler la voiture. Avec un amortissement réglé pour assurer la parfaite alliance entre dynamisme et raffinement, la suspension fournit une combinaison idéale de contrôle, d'agilité et de connexion à la route.

SYSTÈME ADAPTIVE DYNAMICS

Monté en série sur les moteurs V6 3.0L de 380 ch et V8 5.0L, le système Adaptive Dynamics assure une conduite à la fois dynamique et confortable. Ce système évalue les mouvements de la carrosserie en tangage 100 fois par seconde. La position du volant est aussi mesurée 500 fois par seconde, permettant ainsi au système d'anticiper le taux de tangage de la F-TYPE. La rigidité de chaque amortisseur est alors ajustée afin de préserver le niveau de contrôle et l'agilité de la voiture.

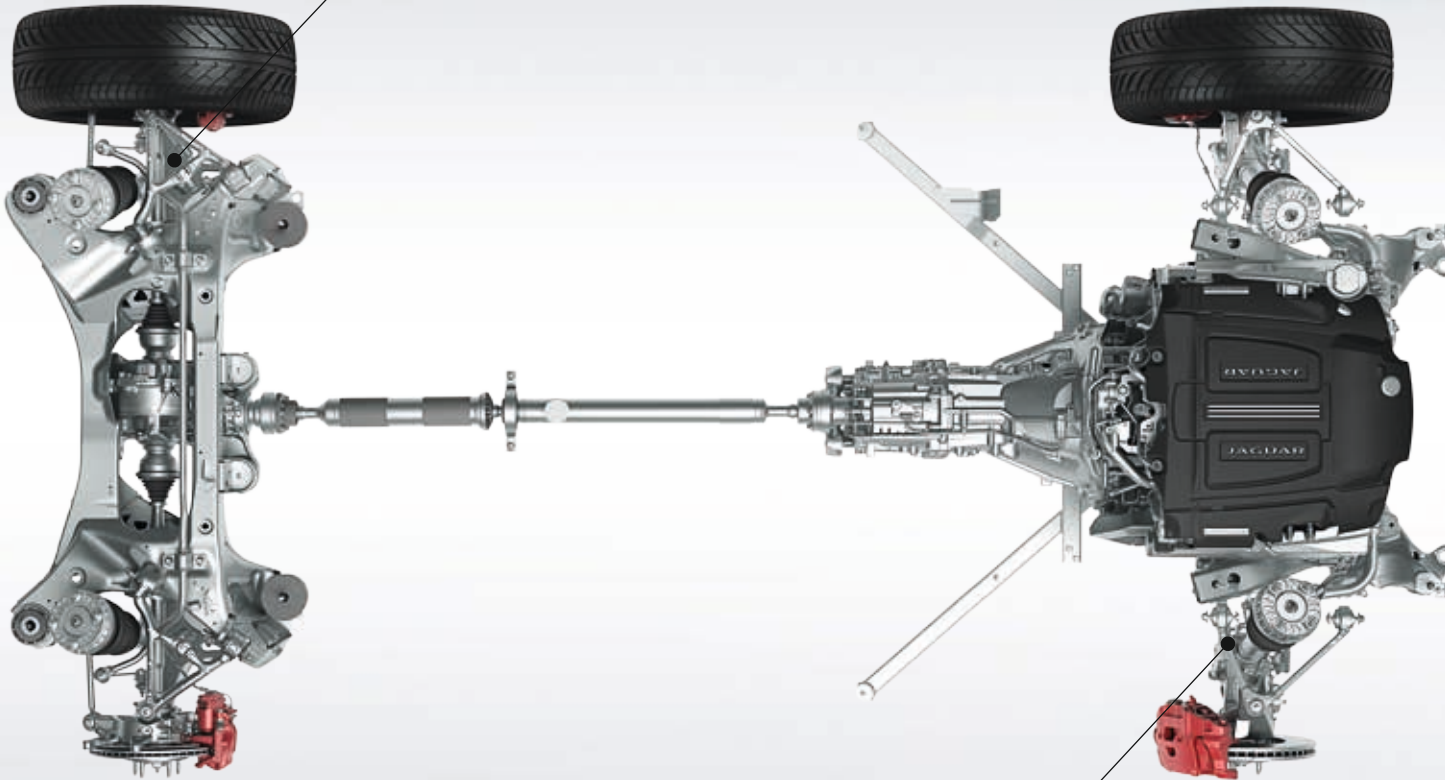

SUSPENSION

Considéré par Jaguar comme la meilleure configuration pour un système de suspension, le mécanisme à double triangulation en aluminium forgé offre une maniabilité et une maîtrise des plus précises.

AÉRODYNAMIQUE AVANCÉE



FAIBLE TRAÎNÉE ET FORTE STABILITÉ

AILERON ARRIÈRE DÉPLOYABLE

Les performances aérodynamiques sont au cœur de la conception de la F-TYPE : ses lignes confèrent en effet un faible niveau de portance et une excellente stabilité à grande vitesse. Même les poignées de porte s'escamotent lorsqu'elles ne servent pas, pour créer un flux d'air continu le long des flancs de la voiture. À grande vitesse, le becquet arrière déployable* s'élève automatiquement pour produire jusqu'à 120 kg d'appui aérodynamique. À l'avant, un séparateur avant sous la calandre gère le flux le long du bas de caisse et, à l'arrière, l'extrémité anguleuse contribue à la nette séparation de l'air à faible vitesse. Il en résulte une meilleure tenue de route et plus de stabilité.

*En option sur la F-TYPE SVR.

MODÈLE PRÉSENTÉ : F-TYPE R EN BLANC YULONG AVEC OPTIONS INSTALLÉES



1 413 LITRES

PAR MINUTE D'EAU RECYCLÉE PROJETÉS SUR CHAQUE VÉHICULE POUR S'ASSURER QUE LA F-TYPE EST À L'ÉPREUVE DE LA MOUSSON

10 000 000 HEURES

D'ESSAIS EN SIMULATION, RÉDUISANT NOTRE IMPACT SUR L'ENVIRONNEMENT AVEC DES ÉCONOMIES SIGNIFICATIVES DE RESSOURCES, DE DÉCHETS, D'ÉNERGIE ET DE CARBURANT

792 000

VÉHICULES VIRTUELS CRÉÉS AFIN DE PARFAIRE LA F-TYPE

19 300 KM

D'ESSAIS INFERNAX EN CONDITIONS RÉELLES SUR LA PISTE DE L'INTRAITABLE CIRCUIT ALLEMAND DU NÜRBURGRING, L'ÉQUIVALENT D'UNE MOITIÉ DE TOUR DU MONDE



90 °C

DIFFÉRENCE ENTRE LES ENVIRONNEMENTS LES PLUS CHAUDS
(50 °C) ET LES PLUS FROIDS (-40 °C) OÙ SE DÉROULENT LES
ESSAIS CLIMATIQUES DE LA F-TYPE

300 TÉRAOCTETS

DE DONNÉES RÉCOLTÉES DURANT LES ESSAIS POUR DÉVELOPPER
LA F-TYPE AU MILLIMÈTRE PRÈS

TESTÉE À L'EXTRÊME



UNE ANALYSE
VIRTUELLE

DES ESSAIS EN
CONDITIONS RÉELLES

La F-TYPE a pris la route pour la première fois dans le monde virtuel des systèmes d'IAO (ingénierie assistée par ordinateur) de Jaguar. À ce stade, la mission consistait à soumettre tous les composants à un développement et à des essais intensifs avant de passer en phase d'essais réels. Les ingénieurs ont produit une série de prototypes virtuels pour simuler de manière réaliste le comportement de systèmes mécaniques complexes, leur permettant d'analyser de multiples variations jusqu'à obtenir la conception optimale. Les essais aérodynamiques, par exemple, ont eu lieu dans une soufflerie virtuelle (une technique utilisée principalement dans l'industrie aéronautique), la dynamique des fluides étant exécutée par des super-ordinateurs très rapides. Pendant sa vie virtuelle, la F-TYPE a été soumise à un demi-million d'analyses, soit quelque 10 millions d'heures de traitement informatique et 300 téraoctets de données. La phase de développement IAO a été l'un des facteurs cruciaux des performances et de la sportivité de la F-TYPE.

Les essais en conditions réelles ont eu lieu sur un site spécialisé et dans les environnements les plus inhospitaliers du monde, à des températures allant de -40°C à +50°C et à des altitudes allant jusqu'à 4 000 mètres. Les essais de stabilité à grande vitesse, par exemple, ont été menés à Nardò, dans le Sud de l'Italie. Le circuit allemand du Nürburgring a été le lieu parfait pour les essais de maniabilité, de freinage, de refroidissement et d'endurance. Surnommé « l'enfer vert », réparti sur 20,8 kilomètres et 73 virages, il a la réputation d'être l'un des circuits les plus exigeants au monde, et l'un des plus éprouvants à la fois pour la voiture et pour son conducteur.

MODÈLE PRÉSENTÉ : F-TYPE R EN BLANC YULONG AVEC OPTIONS INSTALLÉES
(DANS CERTAINS PAYS UNIQUEMENT)

TECHNOLOGIES D'AIDE À LA CONDUITE

DYNAMIQUE DE CONDUITE AVANCÉE



UNE AGILITÉ HORS PAIR

UNE ADAPTATION PERPÉTUELLE

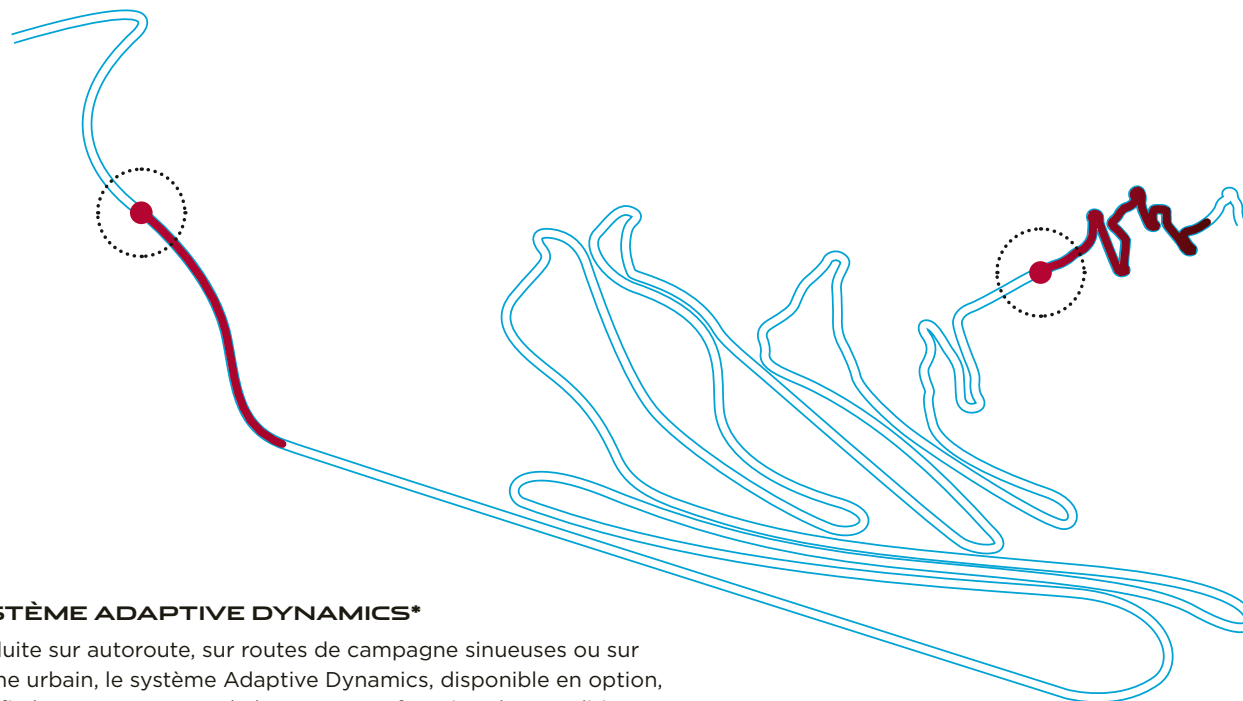

SYSTÈME ADAPTIVE DYNAMICS*

Conduite sur autoroute, sur routes de campagne sinueuses ou sur bitume urbain, le système Adaptive Dynamics, disponible en option, modifie le comportement de la F-TYPE en fonction des conditions et de votre style de conduite. Le système analyse l'accélération, la prise de virage, la sollicitation de l'accélérateur et de la pédale de frein, ainsi que l'activation du système kickdown. Les mouvements de la direction sont analysés jusqu'à 500 fois par seconde et les mouvements de la carrosserie sont analysés jusqu'à 100 fois par seconde. Les amortisseurs contrôlés électroniquement sont constamment ajustés pour optimiser les paramètres de suspension et garantir le dynamisme et le confort de la F-TYPE.

*Disponible uniquement avec le moteur V6 3.0L de 380 ch et les moteurs V8 de 5.0L.

DIRECTION À ASSISTANCE ÉLECTRIQUE

La direction assistée asservie à la vitesse (EPAS) offre une maîtrise et une réactivité exceptionnelles dès que vous la sollicitez. Activée à la demande uniquement, pour préserver la puissance à d'autres fins, elle engendre aussi une économie de carburant. Ce système de direction offre la réactivité immédiate et la sensation de communion avec la voiture et la route caractéristiques d'une voiture de sport Jaguar. Le système s'appuie sur un contrôle électronique poussé afin d'adapter son intervention, qu'il s'agisse d'assurer la finesse de la direction à grande vitesse ou d'offrir une assistance complète lors des manœuvres.



DES PERFORMANCES PLUS INTENSES

➤ **MODE DYNAMIQUE** | **DYNAMIQUE CONFIGURABLE**



Le Mode Dynamique a été conçu pour amplifier le tempérament sportif de votre F-TYPE. Les changements de rapport sont plus rapides et se font à des régimes moteur plus élevés*, avec un blocage des passages au rapport supérieur lorsque le mode manuel est activé, la réponse de l'accélérateur est intensifiée, les amortisseurs sont rigidifiés** et le durcissement de la direction est accru. Le mode dynamique ouvre également l'échappement sport actif pour un effet sonore encore plus grisant, et il ajoute une touche spectaculaire à l'habitacle : le combiné d'instruments et l'éclairage d'ambiance intérieur personnalisable† de la F-TYPE se parent instantanément d'un rouge incandescent.

Le système de dynamique configurable** vous permet de personnaliser le mode dynamique de la F-TYPE pour que vous puissiez créer votre configuration dynamique idéale. Sur l'écran tactile, quatre caractéristiques de conduite peuvent être changées en mode dynamique ou laissées en mode normal. Ainsi, quels que soient la sensibilité du papillon, les points de changement de rapport*, le degré de durcissement de la direction ou de rigidité des amortisseurs que vous préférez, le système de dynamique configurable vous permet de paramétrer le mode dynamique en fonction de vos besoins de conduite.

*Transmissions automatiques uniquement. **Non disponible avec le moteur 2.0L de 300 ch ou le moteur 3.0L de 340 ch.
†De série sur les F-TYPE R et F-TYPE SVR. En option sur les F-TYPE et la F-TYPE R-Dynamic.



SUR ROUTE SÈCHE

Dans des conditions de conduite normales, le couple est réparti sur les roues arrière, ce qui donne l'agilité et la tenue de route légendaires de Jaguar.

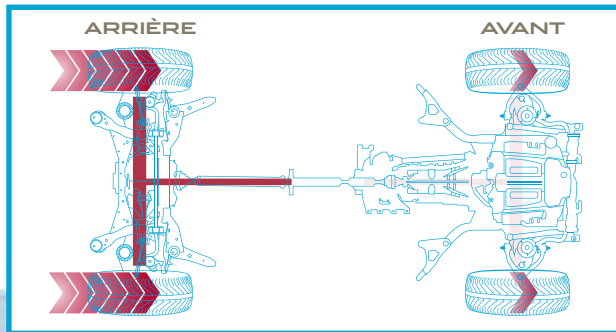

EN CONDITIONS DE FAIBLE ADHÉRENCE

Sur des surfaces glissantes, telles que l'herbe et la neige, le couple peut être équitablement réparti entre roues avant et roues arrière pour maximiser la motricité. Dans des conditions extrêmes, lorsque seules les roues avant ont de la motricité, il est possible de transférer jusqu'à 100 % du couple moteur aux roues avant pour obtenir une adhérence optimale.

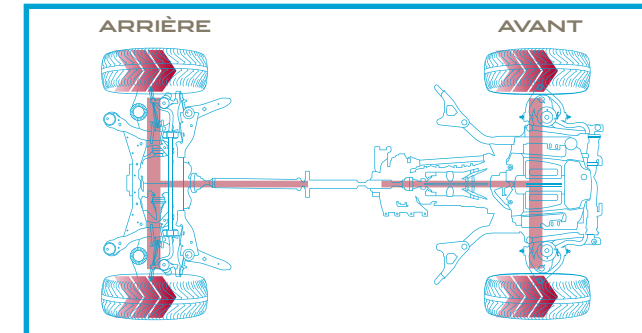

UNE TRANSMISSION À LA POINTE DE LA TECHNOLOGIE



TRANSMISSION INTÉGRALE

DYNAMIQUE DE TRANSMISSION INTELLIGENTE (IDD)

Le système de transmission intégrale (AWD) de la F-TYPE allie l'agilité et le caractère de la propulsion (RWD) à la sécurité et à la traction supérieures de la transmission intégrale. En conditions de conduite normales, la F-TYPE fonctionne principalement en mode propulsion, pour offrir au conducteur une maniabilité, des sensations et un équilibre incomparables. Mais lorsque les routes deviennent plus difficiles, ou lorsque vous accélérez de façon plus marquée sur les surfaces à faible adhérence, le système canalise subtilement la puissance vers l'avant, ce qui permet à la F-TYPE de conserver une motricité optimale afin que vous puissiez continuer à rouler confortablement quelles que soient les conditions.

La transmission intégrale de la F-TYPE utilise une boîte de transfert à l'arrière de la transmission automatique à 8 rapports pour répartir le couple entre les roues avant et les roues arrière de manière appropriée. Conçue pour s'assurer que la F-TYPE conserve le comportement dynamique caractéristique d'une voiture de sport, la boîte de transfert contient un embrayage multidisque activé électromécaniquement doté d'un actionneur intelligent. Le couple est transmis rapidement et précisément via un mécanisme à billes et rampes qui développe la force requise à l'embrayage, pour transférer la quantité optimale de couple aux roues avant.

Contrairement aux autres systèmes qui réagissent en fonction du patinage des roues, le logiciel IDD (Dynamique de transmission intelligente) de Jaguar est prédictif et utilise des capteurs mesurant les commandes du papillon et de la direction pour anticiper le patinage des roues. Le logiciel IDD coordonne ces commandes de manière imperceptible et les compare aux réponses du moteur, de la transmission et du système antipatinage pour calculer la motricité disponible. Le couple est alors réparti en conséquence, avant même qu'une perte d'adhérence se produise. Depuis un arrêt complet, la F-TYPE peut passer de la propulsion à la transmission intégrale en à peine 165 millisecondes, ou en 100 millisecondes quand la voiture se déplace.

Vous bénéficiez alors d'une conduite qui associe le caractère de la propulsion aux capacités de la transmission intégrale pour des performances exceptionnelles et une maîtrise du véhicule sur tous les revêtements.

SYSTÈME TORQUE VECTORING [GUIDAGE DE COUPLE]



**UNE DIRECTION
PLUS PRÉCISE**

**MEILLEURE TENUE DE
ROUTE DANS LES VIRAGES**

La commande vectorielle de couple par freinage (Torque Vectoring) de la F-TYPE améliore les performances du véhicule et ses capacités dans les courbes. Cette technologie permet un freinage indépendant sur les roues avant et arrière intérieures à la courbe pour renforcer la stabilité du véhicule dans les virages. La plupart du temps, une plus grande force de freinage est appliquée à la roue arrière intérieure à la courbe (celle qui subit le plus de contraintes de rotation durant le virage), tandis que la roue avant intérieure à la courbe est simplement freinée pour plus d'efficacité et de précision. Cela permet de réduire les sous-virages, pour négocier au mieux chaque courbe et assurer une tenue de route parfaitement régulière.

La technologie Torque Vectoring procure plus d'agilité au véhicule et plus d'assurance au conducteur. Sur la F-TYPE R et la F-TYPE SVR, le système Torque Vectoring fonctionne en synergie avec le système de différentiel actif électronique (voir page 46) afin d'optimiser la force motrice et la prise de virage et de renforcer la finesse de la direction et la réactivité de la voiture.

**UNE FORCE DE ROTATION
SUPPLÉMENTAIRE EST RÉPARTIE
AUTOUR DE L'AXE DU VÉHICULE**

**LE SYSTÈME TORQUE VECTORING
[GUIDAGE DE COUPLE] APPLIQUE
UNE PRESSION DE FREINAGE POUR
RALENTIR INDÉPENDAMMENT
LES ROUES INTÉRIEURES AVANT
ET ARRIÈRE.**

**LA PUISSANCE EST MAINTENUE
POUR QUE LES ROUES
EXTÉRIEURES CONTINUENT DE
TOURNER À LA MÊME VITESSE**

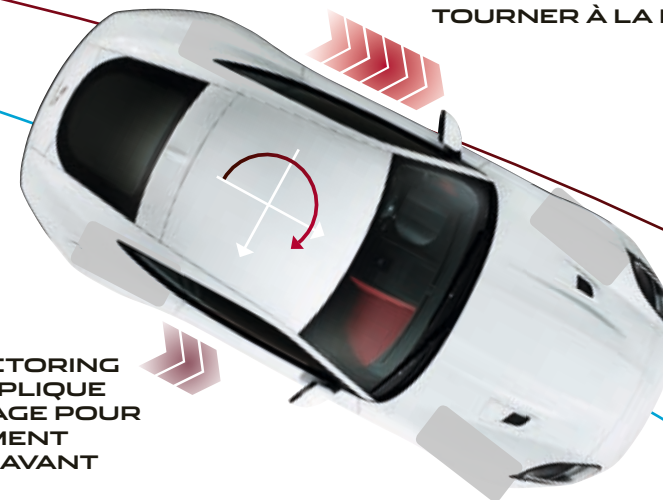

MODÈLE PRÉSENTÉ : F-TYPE R EN BLANC YULONG AVEC OPTIONS INSTALLÉES (DANS CERTAINS PAYS UNIQUEMENT)



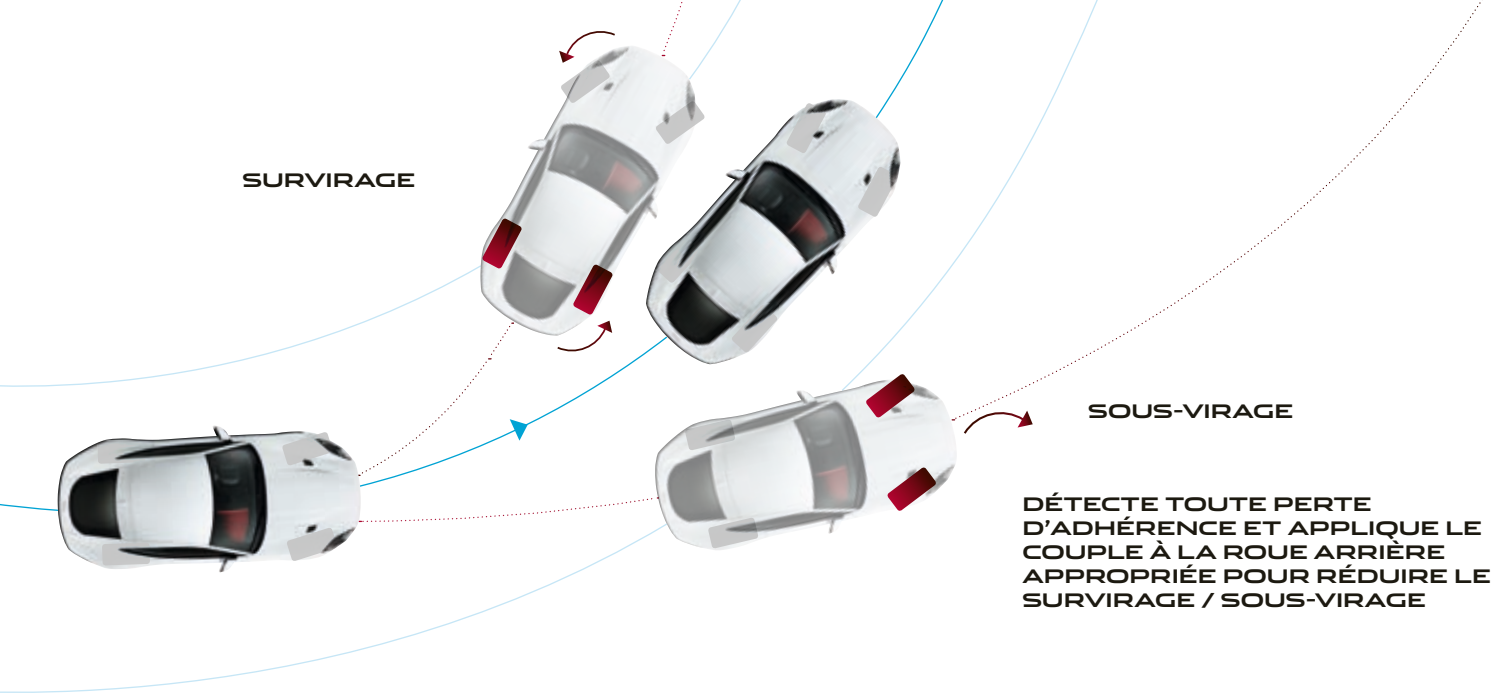

STABILITÉ ET MAÎTRISE



MOTRICITÉ EXCEPTIONNELLE

DIFFÉRENTIEL ACTIF ÉLECTRONIQUE

Les systèmes de stabilité Jaguar confèrent à la F-TYPE un équilibre optimal, ce qui devrait vous intéresser, que vous soyez avide de performances ou recherchiez juste une voiture qui reste stable dans les conditions difficiles. Pour exploiter pleinement leur potentiel de performances et pour obtenir plus de contrôle et plus de motricité, un différentiel à glissement limité est installé avec le moteur V6 3.0L de 380 ch et un différentiel actif électronique est installé avec les moteurs V8 5.0L de 550 ch et 575 ch.

Différentiel à glissement limité : Lorsqu'une roue arrière présente un faible niveau d'adhérence, le différentiel à glissement limité transfère le couple à la roue ayant une meilleure adhérence via un embrayage activé mécaniquement. Cela permet de limiter le patinage au niveau de l'essieu et donc de gagner en contrôle et en motricité, pour une prise de virage plus rapide et plus précise.

Différentiel actif électronique : Possède une capacité de couple de verrouillage supérieure pour exploiter la puissance et le couple plus élevés des moteurs V8. Ce différentiel fonctionne avec le système de traction intégrale et le logiciel IDD, ainsi qu'avec les systèmes de motricité et de stabilité de la F-TYPE, pour maximiser la motricité et améliorer le contrôle du véhicule dans les virages. La commande électronique variable permet à ce différentiel d'ajuster en continu le couple de verrouillage entre les roues. Vous bénéficiez ainsi d'un meilleur virage à l'entrée des courbes et vous pouvez accélérer plus tôt en sortie de courbe car le couple transféré à chaque roue est plus contrôlable.

MODÈLE PRÉSENTÉ : F-TYPE R EN BLANC YULONG AVEC OPTIONS INSTALLÉES (DANS CERTAINS PAYS UNIQUEMENT)





JAGUAR
CARBON CERAMIC

SYSTÈMES DE FREINAGE « PERFORMANCE »

> LÉGER | PUISSANT | DURABLE

Différents systèmes de freinage sont proposés, chacun offrant une performance à la fois progressive, homogène et soutenue. Les étriers avant ont généreusement recours à l'aluminium pour réduire les masses non suspendues de la voiture, optimisant ainsi la maniabilité du véhicule et le raffinement de la conduite. Chaque système présente de grands disques de freinage ventilés, jusqu'à 398 mm de diamètre sur le système en carbone céramique. Leur surface influence directement la force de freinage et donne aux disques une meilleure capacité d'absorption et de dissipation de la chaleur générée par le freinage.

Le système de freinage Carbone-Céramique* de Jaguar, reconnaissable à ses étriers monobloc jaunes, est le système de freinage le plus puissant jamais monté sur une voiture de tourisme Jaguar. Il offre une économie de poids de 21 kg, réduisant ainsi la masse non suspendue. Il offre également une meilleure résistance à l'usure ainsi qu'un niveau de performances accru dans les conditions les plus exigeantes.

355 MM À L'AVANT ET
325 MM À L'ARRIÈRE



ÉTRIERS : ARGENT (DE SÉRIE) DE SÉRIE SUR
LES MOTEURS 300 CH ET 340 CH

380 MM À L'AVANT ET 325 MM
À L'ARRIÈRE



ÉTRIERS : NOIR (DE SÉRIE) OU ROUGE (EN OPTION)
DE SÉRIE SUR LES MOTEURS DE 380 CH

380 MM À L'AVANT ET 376 MM
À L'ARRIÈRE



ÉTRIERS : ROUGES (STANDARD) OU NOIRS
(EN OPTION) DE SÉRIE SUR F-TYPE R ET F-TYPE SVR
EN OPTION SUR F-TYPE ET F-TYPE R-DYNAMIC

398 MM À L'AVANT ET 380 MM
À L'ARRIÈRE [FREINS
CARBONE-CÉRAMIQUE]



ÉTRIERS : JAUNES (STANDARD) EN OPTION
SUR LES MODÈLES AVEC TRANSMISSION
AUTOMATIQUE*

*Non disponible sur les moteurs 300 ch et 340 ch. *Compatibilité variable selon les marchés.

Pour en savoir plus sur la disponibilité des freins, reportez-vous à la page 88 ou configurez votre véhicule sur jaguar-me.com

TECHNOLOGIES INCONTROL INFODIVERTISSEMENT ET CONNECTIVITÉ



TOUCH PRO

CONNECT PRO

InControl est notre ensemble de technologies de pointe conçues pour vous connecter à votre F-TYPE et connecter votre véhicule et vous au monde extérieur.

Chaque F-TYPE est dorénavant équipée de série du système d'infodivertissement Touch Pro. D'une réactivité incroyable avec son interface d'utilisation très intuitive et ses graphismes affirmés, Touch Pro est le système d'infodivertissement le plus perfectionné créé à ce jour par Jaguar. Doté de technologies de pointe, dont un processeur Quad Core et un disque SSD haute vitesse de 60 Go, le système Touch Pro rend le voyage plus agréable.

Cette technologie exceptionnelle bénéficie par ailleurs d'un pack de connectivité en option : Connect Pro.

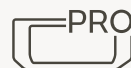

TOUCH PRO

DE SÉRIE

Écran tactile multipoint de 8 pouces avec pages d'accueil personnalisables

Tableau de bord avec écran TFT central 5"

Navigation Pro

Radio AM/FM

Bluetooth® et 2 connexions USB

Système audio Meridian™ (380 W)

10 Go de mémoire exploitable



ÉQUIPEMENTS EN OPTION

Connect Pro comprend les fonctionnalités suivantes : InControl Apps, une connexion Internet 4G et Pro Services

Système audio surround Meridian™ (770 W)

Au moment où nous lançons InControl, certaines des fonctionnalités spécifiques décrites peuvent être en option et varier selon le pays ou le groupe motopropulseur. Pour connaître les fonctionnalités disponibles et les conditions générales en vigueur, veuillez consulter le site Web Jaguar de votre pays ou contacter votre concessionnaire Jaguar le plus proche. Certaines fonctionnalités requièrent une micro SIM associée à un forfait données adapté qu'il faudra prolonger après la période initiale indiquée par votre concessionnaire. La connectivité du téléphone mobile ne peut être garantie dans toutes les régions.



14:58

JAGUAR F-TYPE

David's F-TYPE

26°

FUEL

RANGE 412 Miles

COORDINATOR 3473 Miles

Vehicle Locked And Alarmed

Beep & Flash

BARCELONA

Directions to your vehicle



BALAYER



PINCER



ZOOMER

TOUCH PRO

L'INFODIVERTISSEMENT NOUVELLE GÉNÉRATION

Touch Pro offre une connectivité à bord de la F-TYPE et des fonctionnalités multimédias des plus remarquables grâce au matériel et aux logiciels de pointe embarqués.

Les caractéristiques principales de Touch Pro sont les suivantes :

L'écran tactile de 8 pouces situé au cœur de la console centrale avec page d'accueil personnalisable et un temps de réponse exceptionnel.

Le contrôle multipoint tactile permet d'interagir avec l'écran de façon rapide et fluide. L'écran tactile réagit de la même manière que celui d'un smartphone ou d'une tablette, vous pouvez ainsi utiliser une variété de mouvements tactiles (glisser, pincer, etc.).

Navigation Pro offre une réactivité décuplée par rapport aux systèmes de navigation standard. Le système vous permet de définir une destination et vous prévient si vous ne disposez pas de suffisamment de carburant pour arriver à bon port. Il affiche également les stations-service qui se trouveront sur votre chemin au moment où vous risquez de manquer de carburant. Le système affiche automatiquement les places de stationnement possibles.

Stockage média de vos données personnelles de 10 Go pour stocker votre musique et vos films. Les deux ports USB « Plug and play » permettent des vitesses de transfert élevées.

CONNECT PRO

PACK CONNECTIVITÉ OPTIMISÉE EN OPTION

Les services, technologies et applications de Connect Pro vous donnent accès à ce qui se fait de mieux en matière de connectivité et de commodité, tout cela grâce à une connexion Internet 4G haut débit. Ce pack inclut de nombreuses autres fonctionnalités, notamment :

InControl Apps comprend une série d'applications conçues spécialement pour Jaguar qui peuvent être connectées à votre F-TYPE via votre smartphone. Le système vous garantit une utilisation sûre et pratique de ces applications optimisées pour vous offrir une expérience idéale en voiture.

Pro Services est un ensemble complet de services connectés qui incluent :

Informations de circulation en temps réel utilise des millions de sources de données de circulation en temps réel pour vous fournir une image très précise des conditions de circulation jusqu'à votre destination, afin de vous aider à choisir le meilleur itinéraire. Pendant que vous roulez, le système continue à surveiller les conditions de circulation en temps réel et peut vous rediriger automatiquement pour éviter les embouteillages.

L'application Route Planner Companion vous permet de prédéfinir votre destination et votre itinéraire via votre smartphone Apple ou Android. L'appli vous guide jusqu'à votre véhicule, puis vous indique l'itinéraire choisi sur l'écran tactile de votre F-TYPE. Une fois le trajet en voiture terminé, l'application peut vous guider jusqu'à votre destination finale.

Communiquez votre heure d'arrivée prévue aux contacts de votre choix ; ils sauront ainsi à quel moment vous devez arriver, selon les calculs du système de navigation. Le système peut leur envoyer des mises à jour automatiques par SMS ou e-mail sans aucune action nécessaire de votre part.

Le mode Trajet quotidien, grâce auquel le système apprend vos déplacements réguliers et vous indique automatiquement la durée prévue du trajet en fonction des données de circulation historiques et dynamiques.

 Explorez InControl sur jaguar-me.com/incontrol

Au moment où nous lançons InControl, certaines des fonctionnalités spécifiques décrites peuvent être en option et varier selon le pays ou le groupe motopropulseur. Pour connaître les fonctionnalités disponibles et les conditions générales en vigueur, veuillez consulter le site Web Jaguar de votre pays ou contacter votre concessionnaire Jaguar le plus proche. Certaines fonctionnalités requièrent une micro SIM associée à un forfait données adapté qu'il faudra prolonger après la période initiale indiquée par votre concessionnaire. La connectivité du téléphone mobile ne peut être garantie dans toutes les régions.

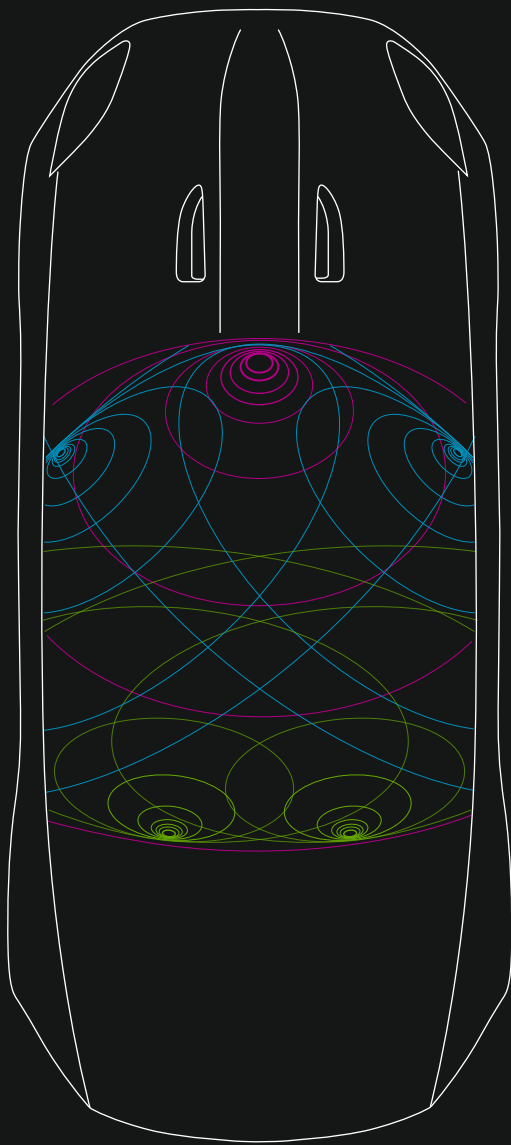

SYSTÈME AUDIO



SYSTÈMES AUDIO ET
SURROUND MERIDIAN™

TECHNOLOGIE
AVANCÉE

En collaboration avec les experts acoustiques britanniques Meridian™, nous avons conçu deux systèmes audio haut de gamme spécialement pour la F-TYPE.

Un logiciel de traitement des signaux numériques (DSP) optimise la technologie Meridian de correction de l'habitacle. Cela crée une expérience sonore parfaitement adaptée à l'habitacle de la F-TYPE. Le contrôle dynamique du volume compense les changements d'environnement sonore de l'habitacle afin de maintenir une qualité audio constante, grâce à 10 haut-parleurs (dont 2 caissons de basses), 380 W et 10 canaux.

Le système audio Meridian™ à son Surround, conçu pour la F-TYPE, offre quant à lui 770 W en sortie à travers 12 haut-parleurs. Grâce à la technologie Trifield™ exclusive de Meridian, ce système de pointe offre une expérience musicale authentique et homogène.

- Image holographique centrale
- Son au niveau des portes : Aigus, médiums et graves
- Son Surround

Diagramme représentatif du système audio Surround Meridian™ (770 W).



MERIDIAN

Standard



380

WATTS

10

HAUT-PARLEURS COMPRENANT
2 CAISSONS DE BASSES

10

CANAUX D'AMPLIFICATION

SYSTÈME AUDIO MERIDIAN™

Contrôle dynamique du volume

380 watts

10 haut-parleurs avec 2 caissons de basses

10 canaux d'amplification DSP classe D

En option



770

WATTS

12

HAUT-PARLEURS COMPRENANT
2 CAISSONS DE BASSES

13

CANAUX D'AMPLIFICATION

SYSTÈME AUDIO SURROUND MERIDIAN™

Contrôle dynamique du volume

770 watts

12 haut-parleurs avec 2 caissons de basses

13 canaux d'amplification DSP classe D

Égaliseur audio Audyssey MultEQ

Son Surround 7.1

Technologie Meridian Trifield™

« Trifield » et l'appareil « three fields » sont des marques déposées de Trifield Productions Ltd.

MODÈLE PRÉSENTÉ : F-TYPE R EN BLANC YULONG AVEC OPTIONS INSTALLÉES (DANS CERTAINS PAYS UNIQUEMENT)

SÉCURITÉ

SYSTÈME AVANCÉ D'ASSISTANCE DU CONDUCTEUR

Les technologies avancées de la F-TYPE sont conçues pour vous protéger et vous rendre la vie plus agréable. Elles vous seront d'une aide précieuse, que ce soit pour éviter d'avoir un accident sur l'autoroute ou pour éviter d'avoir un accrochage dans un parking. Ces systèmes sophistiqués de protection et d'aide à la conduite sont là pour vous rassurer, vous informer et vous donner plus de contrôle, afin que vous puissiez savourer pleinement le plaisir de conduire.



ASSISTANCE AU STATIONNEMENT

Les aides au stationnement en marche avant et marche arrière sont conçues pour avertir le conducteur par un signal sonore de la présence d'obstacles à proximité du véhicule. Des flèches sur l'écran tactile de la console centrale fournissent des informations supplémentaires sur l'emplacement de ces obstacles par rapport au véhicule.



AIDE AU STATIONNEMENT

Notre système d'aide au stationnement parallèle facilite les manœuvres comme jamais auparavant en insérant votre véhicule dans une place adaptée. Il vous reste simplement à sélectionner le rapport adapté et à contrôler la vitesse de la voiture. L'assistance au stationnement permet également de sortir d'une place avec une sérénité absolue. Dans les deux cas, des représentations graphiques et des alertes vous guident tout au long de la manœuvre.



CAMÉRA DE REcul

Ce système combine une caméra orientée vers l'arrière aux informations présentées sur l'écran tactile. Proposé en option, il affiche une indication colorée des distances et des repères visuels qui se déplacent en fonction de l'angle de rotation du volant afin de montrer dans quelle zone le véhicule va reculer.

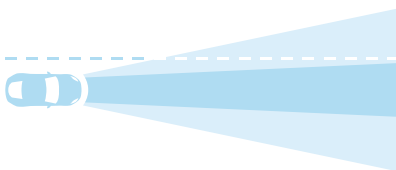

SYSTÈME D'ÉCLAIRAGE AVANT À LED

Ce système garantit le meilleur éclairage possible dans toutes les situations en adaptant les feux de croisement de la F-TYPE en fonction de votre vitesse et des conditions météo. Lorsque vous roulez à basse vitesse, le système élargit le faisceau des feux de croisement pour éclairer votre champ de vision périphérique, afin de vous permettre de mieux voir les piétons et les carrefours. Lorsque vous roulez à des vitesses supérieures, le système élève et rétrécit le faisceau des feux de croisement pour prolonger votre visibilité.



DÉTECTEUR DE CHOC AVEC LES PIÉTONS [PEDESTRIAN CONTACT SENSING SYSTEM]

Ce système protège autant les personnes à l'extérieur qu'à l'intérieur de la voiture. Si la voiture entre en contact avec un piéton, notre détecteur de choc avec les piétons amène le capot moteur à se soulever afin d'amortir l'impact.



FREINAGE D'URGENCE

Lorsqu'un freinage d'urgence s'impose, votre véhicule est toujours prêt. S'il détecte un risque de collision, il vous en avertit par un voyant pour vous donner le temps de réagir. Si le risque de collision est maintenu et que vous ne réagissez pas, le système de freinage d'urgence freine pour réduire la gravité de l'impact potentiel.

*Dans certains pays uniquement.

Pour en savoir plus sur la disponibilité de ces fonctionnalités, reportez-vous à la pages 83 ou configurez votre véhicule sur jaguar.com Pour les informations sur les airbags, veuillez consulter la page 78.

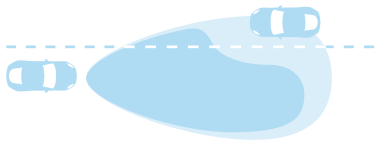

ASSISTANT DE FEUX DE ROUTE AUTOMATIQUE

Le système d'assistant de feux de route automatique permute automatiquement entre feux de route et feux de croisement, à l'aide d'un capteur monté à l'avant du rétroviseur intérieur.

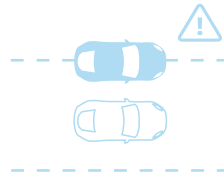

AVERTISSEMENT DE CHANGEMENT DE FILE*

L'alerte de franchissement de ligne involontaire peut renforcer la sécurité sur les longs trajets. Le système détecte lorsque le véhicule dévie de sa voie de manière involontaire et rectifie la trajectoire en douceur.

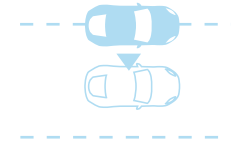

ASSISTANCE DE MAINTIEN DE FILE*

L'assistant de maintien de voie peut renforcer la sécurité sur les longs trajets. Le système détecte lorsque le véhicule dévie de sa voie de manière involontaire et rectifie la trajectoire en douceur.



SURVEILLANCE DES ANGLES MORTS AVEC DÉTECTION DU TRAFIC EN MARCHÉ ARRIÈRE*

La fonction surveillance des angles morts vous signale les véhicules ou obstacles situés près de la F-TYPE, ainsi que des véhicules arrivant par l'arrière, via une icône affichée sur le rétroviseur extérieur correspondant. La fonction détection de trafic en marche arrière vous signale via l'écran tactile les véhicules en mouvement pendant la marche arrière.

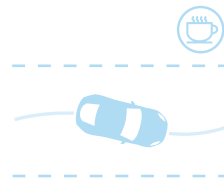

CONTRÔLE DE LA VIGILANCE DU CONDUCTEUR*

Le contrôle de la vigilance du conducteur sait identifier les premiers signes de fatigue ou de somnolence et vous recommande de prendre une pause.



F-TYPE 400 SPORT ÉDITION SPÉCIALE

Disponible uniquement pendant l'année-modèle 2018, la F-TYPE 400 SPORT est équipée d'une version exclusive de 400 ch du moteur V6 3.0L suralimenté. Les 20 ch de puissance supplémentaires au sommet de la plage de régimes vous invitent à pousser le moteur jusqu'à la ligne rouge, où vous pourrez savourer le plaisir d'une conduite encore plus dynamique. La F-TYPE 400 SPORT offre une combinaison extraordinaire d'éléments de design pour aller avec la puissance accrue de son moteur.

Le pack Design Sport musclé avec des finitions Gris satiné foncé renforce son charisme sur la route. Même l'habitacle est hors-norme, avec de nombreux éléments de design siglés du motif 400 SPORT ou de coutures contrastées jaunes. Et pour compléter son style original, la F-TYPE 400 SPORT est disponible exclusivement en peintures métallisées Argent Indus, Noir Santorini ou Blanc Yulong.

CARACTÉRISTIQUES UNIQUES DE LA F-TYPE 400 SPORT

- Moteur V6 essence suralimenté 3.0L de 400 ch, disponible en version Coupé ou Cabriolet, avec transmission automatique RWD ou AWD

Extérieur :

- Pack Design Sport avec finitions Gris satiné foncé et Noir brillant
- Garnitures extérieures Gris satiné foncé • Étriers de frein noirs avec inscription 400 SPORT jaune • Jantes en alliage 20" Gris satiné foncé

Intérieur :

- Intérieur cuir haut de gamme avec doubles surpiquûres jaunes • Sièges Performance 400 SPORT • Pack intérieur Black • Palettes de changement de rapport aluminium • Intérieur siglé 400 SPORT

Pour consulter la liste complète des équipements de série de la F-TYPE 400 SPORT, et pour connaître toute la gamme d'options et d'accessoires disponibles, rendez-vous sur jaguar-me.com



400
SPORT



LE THÉÂTRE DE VOS RÊVES

DIVISION DES VÉHICULES SPÉCIAUX [SVO]

LE CENTRE D'EXCELLENCE DE JAGUAR

La Division des Véhicules Spéciaux (SVO) assemble et réalise les finitions des modèles Halo et des modèles de collection en édition limitée, y compris la nouvelle F-TYPE SVR. Chaque véhicule met en avant le meilleur de Jaguar grâce à des performances exceptionnelles, un luxe inégalé et une technologie de pointe. Grâce à une équipe dédiée de concepteurs, d'ingénieurs et de techniciens, le département SVO donne une nouvelle dimension au concept d'ingénierie de précision. Il vous offre plus d'individualité, plus de choix et plus de possibilités de personnalisation. Chaque voiture conçue par le département SVO incarne l'expression ultime de Jaguar.

La division SVO est basée dans notre tout nouveau centre technique, situé dans le Warwickshire en Angleterre. Ce site de production spécialisé de 20 000 m² a été créé pour permettre à nos clients les plus exigeants de vivre pleinement leur passion pour Jaguar. Nos installations de pointe comptent plus de 40 stations d'inspection technique, une suite de mise en service et un site de peinture écologique de classe mondiale.





LE CONCEPT F-TYPE SVR



DES MATÉRIAUX INNOVANTS

AÉRODYNAMIQUE AVANCÉE

La F-TYPE SVR est conçue et fabriquée au sein de la division SVO, où nos ingénieurs et experts en aérodynamique hautement qualifiés ont passé en revue chacun des composants de la F-TYPE SVR pour optimiser encore ses performances. En version Coupé ou Cabriolet, il s'agit de la F-TYPE ultime. Ses matériaux haut de gamme et son design aérodynamique avancé poussent cette F-TYPE au-delà de l'extraordinaire, avec un groupe motopropulseur exceptionnel qui fait de la F-TYPE SVR la voiture de série la plus rapide que nous ayons jamais conçue. En délivrant des performances, un confort de conduite et une tenue de route hors du commun, la F-TYPE SVR vous offre chaque jour une expérience unique.

D'une remarquable légèreté, le système quatre roues motrices de la F-TYPE SVR, aidé de la dynamique de transmission intelligente (IDD), délivre une puissance moteur phénoménale tout en vous garantissant une tenue de route maîtrisée et un rendement optimal. Le moteur V8 5.0L a été réétalonné pour délivrer 575 ch et 700 Nm de couple, avec un rapport poids/puissance de 337 ch/tonne. Il vous propulsera de 0 à 100 km/h en 3,7 secondes seulement et vous permettra d'atteindre une vitesse maximale de 322 km/h*. Mais il ne s'agit pas que de chiffres. Cette voiture est bien plus qu'une machine. Jaguar fait de la performance un art. Et la F-TYPE SVR est notre tout dernier chef-d'œuvre.

*Coupé uniquement.





F-TYPE SVR AÉRODYNAMIQUE

**DES CAPACITÉS
OPTIMISÉES**

**UN APPUI
AÉRODYNAMIQUE AJUSTABLE**

Les lignes de la F-TYPE SVR ne sont pas juste l'expression de ses performances : elles en sont la cause. Chaque courbe renversante, chaque ligne est dictée par sa fonction. Pour obtenir la F-TYPE SVR, chaque élément de design a été repensé dans les moindres détails. Ses lignes aérodynamiques engendrent moins de traînée et plus d'appui. En conséquence, la F-TYPE SVR fend l'air. Ses accélérations sont fulgurantes et elle offre un excellent rendement en vitesse de croisière. Son appui renforcé améliore la stabilité et la tenue de route, ainsi que ses capacités dynamiques.

À L'AVANT : ASPIRATIONS ET SÉPARATEUR

Sur la partie basse du pare-chocs, de larges aspirations optimisent le flux d'air, afin de refroidir à la fois le moteur et les freins, et améliorer les performances. Conçu tout particulièrement pour la F-TYPE SVR, un séparateur dirige le flux d'air à l'intérieur du véhicule pour optimiser le refroidissement. Il génère également de l'appui à l'avant de la voiture de façon à équilibrer l'aileron arrière.

OUÏES DE CAPOT ET OUÏES LATÉRALES

Des ouïes de forme très particulière optimisent le flux d'air à travers le compartiment moteur. Cela participe au refroidissement et le moteur peut ainsi fonctionner le mieux possible. L'air des passages de roues s'échappe par les ouïes latérales. Celles-ci gèrent le débit d'air autour des logements de roues afin de réduire le coefficient de traînée et améliorer l'efficacité de la F-TYPE SVR.

SYSTÈME DE REFROIDISSEMENT PERFECTIONNÉ

Le système de refroidissement de la F-TYPE SVR a été perfectionné grâce à des améliorations significatives dans les flux d'air. À cette fin, le radiateur auxiliaire a été déplacé, tandis que le tracé de la poutre basse et la taille de la trompette d'admission ont été réduites. Ces améliorations rehaussent toute la grille de performances de la F-TYPE SVR, ce qui lui confère plus d'endurance dans des conditions extrêmes.

VÉHICULE PRÉSENTÉ CI-DESSUS : F-TYPE SVR EN ROUGE CALDERA AVEC OPTIONS INSTALLÉES
VÉHICULES ILLUSTRÉS SUR LES PAGES PRÉCÉDENTES : F-TYPE SVR EN ROUGE CALDERA AVEC OPTIONS INSTALLÉES (SELON LES PAYS)



L'AILERON ARRIÈRE

L'aileron arrière joue un rôle non négligeable dans les capacités rehaussées de la F-TYPE SVR. Par rapport à l'aileron arrière de série sur la F-TYPE Coupé, celui de la F-TYPE SVR produit plus d'appui mais, surtout, beaucoup moins de traînée. L'aileron est à la fois plus haut et plus large que le becquet classique de F-TYPE Coupé, ce qui lui permet d'avoir une influence sur toute la largeur de la voiture et pas uniquement sur le couvercle de coffre.

L'air passe à la fois au-dessus et en dessous de l'aileron, ce qui permet au principe de Bernoulli d'œuvrer en faveur de la voiture : l'écoulement d'air sous l'aileron a une pression inférieure à celle qui passe sur l'aileron, ce qui produit ainsi plus d'appui.

L'aileron arrière de la F-TYPE SVR fonctionne différemment selon le modèle : Sur la F-TYPE SVR Coupé, il se déploie à 113 km/h et se rabaisse à 80 km/h. Sur la F-TYPE SVR Cabriolet, il se déploie à 97 km/h et se rabaisse à 64 km/h.

AILERON DÉPLOYÉ

Quand l'aileron de la F-TYPE SVR est déployé, il augmente l'appui afin d'offrir une plus grande stabilité et un meilleur comportement à vitesse élevée. Dans cette position, l'aileron réduit le coefficient de traînée de 2,5 % et le coefficient de portance, de 15 %.

AILERON RABAISSÉ

Pour atteindre la vitesse de pointe (V_{max}), l'aileron est rabaisé afin de réduire la traînée. Il fonctionne en conjonction avec le becquet avant et d'autres appendices aérodynamiques pour générer une amélioration du coefficient de traînée de 7,5 % et du coefficient de portance de 45 %.

VMAX

Pour atteindre la vitesse de pointe de 322 km/h*, vous devez préparer votre F-TYPE SVR méticuleusement. Sélectionnez le mode dynamique et appuyez sur le bouton de l'aileron arrière déployable pendant 3 secondes pour enclencher le mode V-Max. Une icône apparaît alors sur le panneau d'instruments virtuels et l'aileron reste abaissé, ce qui réduit la traînée à son niveau minimum.

FOND PLAT ET DIFFUSEUR ARRIÈRE

Parfaitement lisse, le fond plat réduit la traînée. En conjonction avec le diffuseur arrière, il participe aussi au bon écoulement des flux d'air, ce qui renforce la stabilité de la F-TYPE SVR.

*Coupé uniquement.



108 SOM

F-TYPE

F-TYPE SVR TECHNOLOGIES LÉGÈRES



GAIN DE POIDS

DESIGN INNOVANT

Le poids est l'ennemi des performances. Nous avons donc conçu la F-TYPE SVR pour qu'elle soit la plus légère possible. Chaque gramme a son utilité, rien n'est superflu. Chaque milligramme « perdu » contribue à vous offrir une accélération plus rapide, une tenue de route plus agile et un freinage plus puissant. Mais malgré cette cure d'amincissement, l'habitacle reste aussi confortable que luxueux. La F-TYPE SVR rend la course à la performance extrêmement facile et agréable.

JANTES EN ALLIAGE FORGÉ

Spécialement conçues pour la F-TYPE SVR, les jantes spéciales en alliage forgé sont équipées de pneus Pirelli P ZERO™. Les pneus sont plus larges de 10 mm que les pneus de série d'une F-TYPE, pour offrir une meilleure tenue de route et plus d'adhérence. Les fantastiques jantes en alliage forgé permettent globalement d'économiser 13,8 kg.

SYSTÈME DE FREINAGE EN CARBONE CÉRAMIQUE

En option sur la F-TYPE SVR, les freins carbone-céramique pèsent jusqu'à 21 kg de moins que les freins classiques.

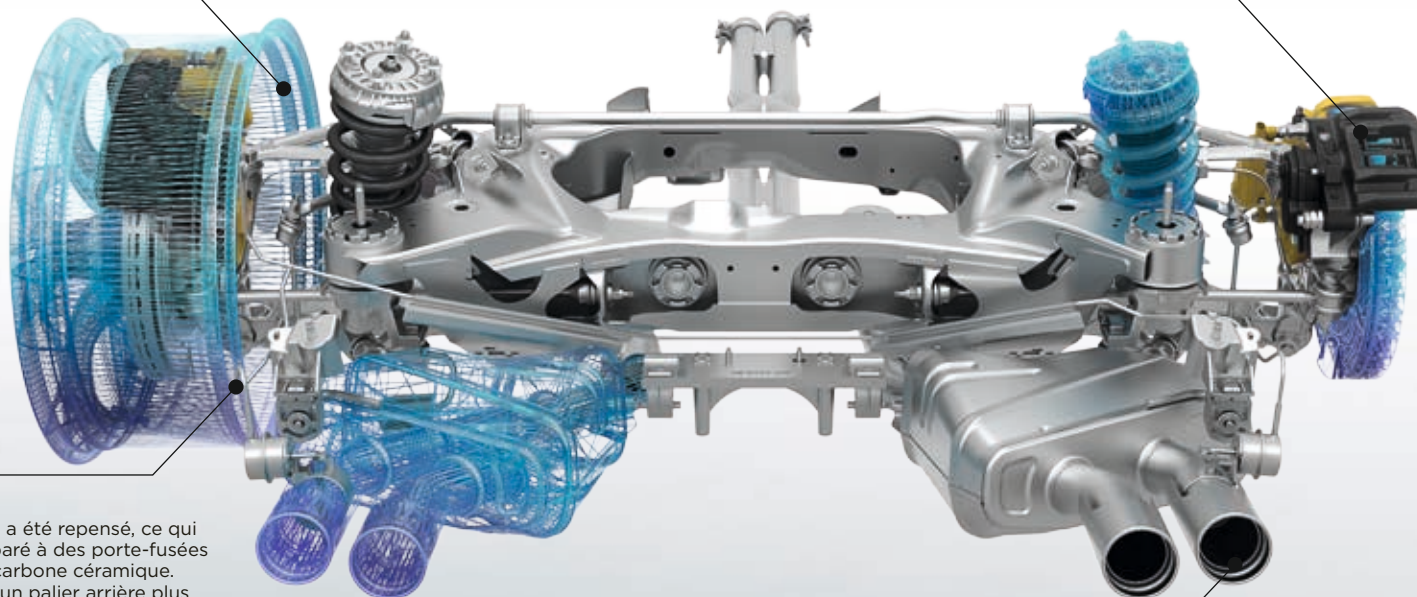

PORTE-FUSÉES

Le système de suspension a été repensé, ce qui a fait gagner 600 g, comparé à des porte-fusées classiques avec freins en carbone céramique. La F-TYPE SVR dispose d'un palier arrière plus large, qui contribue à donner une rigidité accrue de près de 37 % par rapport aux articulations de F-TYPE classiques. Cela permet à la voiture de supporter une force G latérale encore plus élevée.

ÉCHAPPEMENT EN TITANE

Très léger lui aussi, le système d'échappement en titane et Inconel® fait gagner 16kg. Avec ses sorties d'échappement siglées F-TYPE SVR, il a non seulement une apparence unique, mais aussi un son unique : la F-TYPE SVR est reconnaissable par le grondement unique de son échappement.



F-TYPE SVR INTÉRIEUR



**DES CARACTÉRISTIQUES
EXCLUSIVES**

**UN SAVOIR-FAIRE ISSU
DE LA COMPÉTITION**

De la même manière qu'aucun détail n'a été négligé dans l'ingénierie et le design extérieur de la F-TYPE SVR, le perfectionnisme du département SVO se retrouve aussi dans son habitacle. Dès que vous ouvrez la F-TYPE SVR, le seuil de porte vous annonce clairement que vous pénétrez dans un endroit très spécial.

A l'intérieur des matériaux et un savoir-faire exclusifs : des coutures contrastées aux finitions ultra-modernes donnant une sensation d'opulence. Avec ses palettes sensiblement plus grandes en aluminium anodisé, le volant siglé SVR vous relie parfaitement à la route et les sièges matelassés Performance vous enveloppent confortablement pendant que vous savourez chaque instant de votre conduite.

MODÈLE PRÉSENTÉ : F-TYPE SVR AVEC SIÈGES PERFORMANCE EN CUIR MATELASSÉ EBONY, COUTURES ET MICRO-PASSEPOIL CIRRUS ET OPTIONS INSTALLÉES (DANS CERTAINS PAYS UNIQUEMENT)



PERSONNALISATION CUSTOMISEZ VOTRE F-TYPE

 Configurez votre véhicule sur jaguar-me.com



CHOISISSEZ VOTRE MOTEUR

Page 72

Sélectionnez le moteur qui correspond à votre style de conduite parmi les puissants et économiques modèles essence proposés sur la F-TYPE.

CHOISISSEZ VOTRE MODÈLE ET VOS OPTIONS

Page 74

Comparez l'éventail d'équipements disponibles de série sur les différents modèles F-TYPE.

CHOISISSEZ VOTRE COLORIS

Page 86

Affirmez votre individualité avec l'un des superbes coloris extérieurs de la F-TYPE.

CHOISISSEZ VOTRE

ROUES ET VOTRE SYSTÈME DE FREINAGE

Page 88

Accentuez l'allure époustouflante de votre F-TYPE avec un jeu de jantes en alliage superbement dessinées.

CHOISISSEZ VOTRE

INTÉRIEUR

Page 90

Grâce à notre large gamme de matériaux, de cuirs et de finitions haut de gamme, personnalisez votre F-TYPE à votre goût.

CHOISISSEZ VOTRE

ACCESSOIRES JAGUAR

Page 104

Pour une personnalisation encore plus pointue, les accessoires officiels de la F-TYPE lui apporteront style, fonctionnalité et polyvalence.

1 CHOISISSEZ VOTRE MOTEUR

 Configurez votre véhicule sur jaguar-me.com

> MOTEUR i4

2.0L i4

MOTEUR ESSENCE À
TURBOCOMPRESSEUR [300 CH]
PROPULSION AUTOMATIQUE

PUISSANCE MAXI 300 ch CEE

COUPLE MAXIMAL 400 Nm

ACCÉLÉRATION 0-100 km/h
en 5,7 secondes

VITESSE MAXIMALE 250 km/h

CONSOMMATION DE CARBURANT EN CONDITIONS MIXTES
Auto 7,2 l/100 km

ÉMISSIONS DE CO₂ EN CONDITIONS MIXTES
Auto 163 g/km

F-TYPE, F-TYPE R-DYNAMIC



0-100 KM/H



VITESSE MAXIMALE KM/H

> MOTEURS V6

V6 3.0L

ESSENCE SURALIMENTÉ [340 CH] RWD
TRANSMISSION MANUELLE
OU AUTOMATIQUE

PUISSANCE MAXIMALE 340 CH

COUPLE MAXIMAL 450 Nm

ACCÉLÉRATION 0-100 km/h
Manuelle 5,7 secondes / Automatique 5,3 secondes

VITESSE MAXIMALE 260 km/h

CONSOMMATION DE CARBURANT EN CONDITIONS MIXTES
Boîte manuelle 9,8 l/100 km / Boîte automatique 8,4 l/100 km

ÉMISSIONS DE CO₂ EN CONDITIONS MIXTES
Boîte manuelle 234 g/km / Boîte automatique 199 g/km

F-TYPE, F-TYPE R-DYNAMIC



MANUELLE
0-100 KM/H



MANUELLE
VITESSE MAXIMALE KM/H



AUTOMATIQUE
0-100 KM/H



AUTOMATIQUE
VITESSE DE POINTE KM/H

V6 3.0L

ESSENCE SURALIMENTÉ [380 CH] RWD
TRANSMISSION MANUELLE
OU AUTOMATIQUE

PUISSANCE MAXIMALE 380 CH

COUPLE MAXIMAL 460 Nm

ACCÉLÉRATION 0-100 km/h
Manuelle 5,5 secondes / Automatique 4,9 secondes

VITESSE MAXIMALE 275 km/h

CONSOMMATION DE CARBURANT EN CONDITIONS MIXTES
Boîte manuelle 9,8 l/100 km / Boîte automatique 8,6 l/100 km

ÉMISSIONS DE CO₂ EN CONDITIONS MIXTES
Boîte manuelle 234 g/km / Boîte automatique 203 g/km

F-TYPE, F-TYPE R-DYNAMIC



MANUELLE
0-100 KM/H



MANUELLE
VITESSE MAXIMALE KM/H



AUTOMATIQUE
0-100 KM/H



AUTOMATIQUE
VITESSE DE POINTE KM/H

*Coupé uniquement.

Chiffres officiels obtenus à partir de tests EU. Fournis uniquement à titre de comparaison.
Les chiffres réels peuvent différer de ces données.

> MOTEURS V8

V6 3.0L

ESSENCE SURALIMENTÉ [380 CH] AWD
TRANSMISSION AUTOMATIQUE

PUISSANCE MAXIMALE 380 CH

COUPLE MAXIMAL 460Nm

ACCÉLÉRATION 0-100 km/h en 5,1 secondes

VITESSE MAXIMALE 275 km/h

CONSOMMATION DE CARBURANT EN CONDITIONS MIXTES
8,9 l/100 km

ÉMISSIONS DE CO2 EN CONDITIONS MIXTES 211 g/km

F-TYPE, F-TYPE R-DYNAMIC



0-100 KM/H

VITESSE MAXIMALE KM/H

V8 5.0L

ESSENCE SURALIMENTÉ [550 CH] AWD
TRANSMISSION AUTOMATIQUE

PUISSANCE MAXIMALE 550 CH

COUPLE MAXIMAL 680Nm

ACCÉLÉRATION 0-100 km/h en 4,1 secondes

VITESSE MAXIMALE 300 km/h

CONSOMMATION DE CARBURANT EN CONDITIONS MIXTES
11,3 l/100 km

ÉMISSIONS DE CO2 EN CONDITIONS MIXTES 269 g/km

F-TYPE R



0-100 KM/H

VITESSE MAXIMALE KM/H

V8 5.0L

ESSENCE SURALIMENTÉ [575 CH] AWD
TRANSMISSION AUTOMATIQUE

PUISSANCE MAXI 575 ch CEE

COUPLE MAXIMAL 700Nm

ACCÉLÉRATION 0-100 km/h en 3,7 secondes

VITESSE MAXIMALE 322 km/h*

CONSOMMATION DE CARBURANT EN CONDITIONS MIXTES
11,3 l/100 km

ÉMISSIONS DE CO2 EN CONDITIONS MIXTES 269 g/km

F-TYPE SVR



0-100 KM/H

VITESSE MAXIMALE KM/H

2 CHOISISSEZ VOTRE MODÈLE

 Configurez votre véhicule sur jaguar-me.com



F-TYPE

CARACTÉRISTIQUES PRINCIPALES

Échappement sport actif
Mode dynamique
Spoiler arrière déployable
Pare-brise réfléchissant infrarouge
Console centrale finition Knurled Aluminium
Volant cuir avec palettes de changement de rapport Argent (boîte automatique uniquement)
Feux arrière à LED
Système audio Meridian™
Système de navigation Pro
Sièges sport en cuir et suédine
Phares au xénon avec signature LED
Sièges avant à réglages électriques 6 directions
Écran tactile de 8"

300 CH & 340 CH

Suspension passive
Différentiel ouvert avec guidage de couple
Jantes en alliage 18"
Freins de 355 mm à l'avant et 325 mm à l'arrière avec étriers de frein Argent

380 CH

Système Adaptive Dynamics
Système de transmission intégrale permanente (en option)
Différentiel à glissement limité avec guidage de couple
Jantes en alliage 19"
Freins de 380 mm à l'avant et 325 mm à l'arrière avec étriers de frein noirs



F-TYPE R-DYNAMIC

PRINCIPAUX ÉQUIPEMENTS SUPPLÉMENTAIRES PAR RAPPORT À LA F-TYPE

Pack Design finition Gloss Black
Console centrale finition Delta Aluminium
Phares à LED avec feux de jour signature
Plaques de seuil R-Dynamic
Échappement sport actif modulable

300 CH & 340 CH

Différentiel ouvert avec guidage de couple
Suspension passive
Jantes en alliage 19"
Freins de 355 mm à l'avant et 325 mm à l'arrière avec étriers de frein Argent

380 CH

Système Adaptive Dynamics
Système de transmission intégrale permanente (en option)
Différentiel à glissement limité avec guidage de couple
Jantes en alliage 20"
Freins de 380 mm à l'avant et 325 mm à l'arrière avec étriers de frein noirs

Les véhicules présentés sont fournis à titre d'illustration et peuvent être équipés d'options supplémentaires. Contactez votre concessionnaire Jaguar pour connaître les options proposées et leur disponibilité.



F-TYPE R

CARACTÉRISTIQUES PRINCIPALES

550 CH

Système de transmission intégrale

Pédales en métal brillant

Éclairage intérieur ambiant configurable

Mode dynamique configurable

Différentiel actif électronique avec commande vectorielle de couple par freinage (Torque Vectoring)

Console centrale finition Linear Vee Aluminium avec marquage R

Intérieur cuir Premium

Sièges R Performance

Volant cuir siglé R avec palettes de changement de rapport Silver

Déфлекteur d'air (Cabriolet uniquement)

Sièges avant à réglages électriques 12 directions avec fonction de mémorisation

Jantes en alliage R 20"

Freins de 380 mm à l'avant et 376 mm à l'arrière avec étriers de frein rouges



F-TYPE SVR

PRINCIPAUX ÉQUIPEMENTS SUPPLÉMENTAIRES PAR RAPPORT À LA F-TYPE R

575 CH

Aile arrière aérodynamique en fibre de carbone

Console centrale finition aluminium brossé foncé avec marquage SVR

Aide au stationnement avant

Volant chauffant en cuir siglé SVR avec palettes de changement de rapport en aluminium

Échappement léger en titane et Inconel®

Aérodynamique retravaillée

Sièges Performance SVR

Garniture de pavillon en suédine

Jantes en alliage forgé 20"

2 CHOISISSEZ VOTRE OPTIONS



Configurez votre véhicule sur jaguar-me.com

> TOITS

La F-TYPE propose une gamme de toits pour correspondre au plus près à votre style personnel. Chacun présente ses propres caractéristiques et procure des sensations exceptionnelles à l'intérieur du véhicule, que votre regard parcourt l'habitacle ou se tourne vers le monde extérieur.



TOIT EN ALUMINIUM

Pour un pur aspect Coupé, le toit aluminium de la F-TYPE est aussi rigide et léger que le reste du véhicule. Il s'accorde parfaitement avec la carrosserie, le style et la silhouette athlétique de la F-TYPE. Le toit aluminium représente la F-TYPE dans sa forme la plus clairement sportive.

TOIT EN VERRE PANORAMIQUE

Laissant entrer encore plus de lumière naturelle et d'aération, un toit vitré panoramique courant sur toute la largeur du véhicule est disponible en option sur les versions F-TYPE Coupé. Pour un meilleur isolement lumineux ou pour plus d'intimité encore, le toit est équipé d'un store occultant qui coulisse manuellement et peut bloquer 99 % de la lumière.

TOIT EN FIBRE DE CARBONE*

Disponible en option sur la F-TYPE Coupé, le toit en fibre de carbone est 20 % plus léger que le toit en aluminium de série. Le collage des panneaux intérieurs et extérieurs en fibre de carbone donne en effet une structure à la fois résistante et ultra-légère. Il laisse entrevoir un tramage de fibre de carbone à travers une finition laquée épaisse de haute qualité.

TOIT AVEC CAPOTE

La capote en tissu légère de la F-TYPE Cabriolet existe en quatre coloris. Optimisé au niveau acoustique grâce à un tissu composite réduisant le bruit, il présente une lunette arrière chauffante affleurante. Le toit se relève ou s'abaisse en 12 secondes chrono et automatiquement jusqu'à 50 km/h.

*Veuillez contacter votre concessionnaire Jaguar pour connaître les disponibilités.

VÉHICULES ILLUSTRÉS : F-TYPE R EN BLANC YULONG AVEC OPTIONS INSTALLÉES

COLORIS DE LA CAPOTE

DE SÉRIE

Noir

EN OPTION

Gris

Rouge

Beige

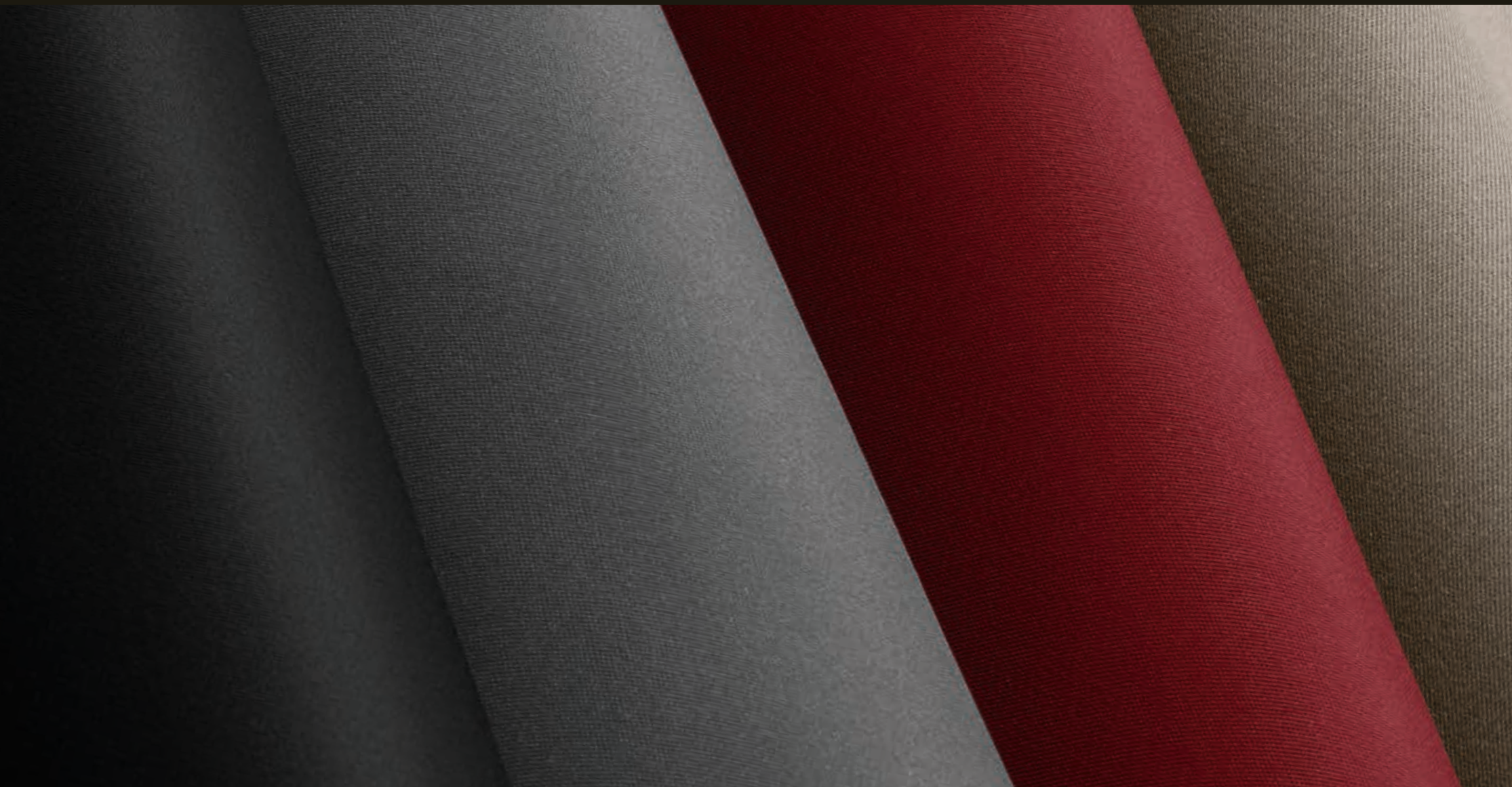

2 CHOISISSEZ VOTRE OPTIONS

 Configurez votre véhicule sur jaguar-me.com

ÉQUIPEMENTS DE SÉRIE	F-TYPE	F-TYPE R-DYNAMIC	F-TYPE R	F-TYPE SVR	DESCRIPTION
Mode Pluie, Verglas, Neige	●	●	●	●	
Contrôle dynamique de stabilité (DSC)	●	●	●	●	
Airbags	●	●	●	●	4 airbags sur la version Cabriolet, 6 airbags sur la version Coupé
Frein de stationnement électrique (EPB)	●	●	●	●	
Aide au freinage d'urgence	●	●	●	●	
Système de freinage antiblocage (ABS)	●	●	●	●	
Répartition électronique de la force de freinage (EBD)	●	●	●	●	
Poignées de porte extérieures affleurantes	●	●	●	●	
Coques de rétroviseurs couleur carrosserie	●	●	●	●	
Essuie-glaces asservis à un détecteur de pluie	●	●	●	●	
Feux arrière à LED	●	●	●	●	
Ouies d'aération avant déployables	●	●	●	●	
Rétroviseur intérieur à visibilité optimisée	●	●	●	●	
Plafonnier sur console	●	●	●	●	
Double porte-gobelet à l'avant	●	●	●	●	
Écran tactile de 8"	●	●	●	●	
Prise électrique	●	●	●	●	
Prise USB et prise 12 V dans la console centrale	●	●	●	●	
Verrouillage centralisé télécommandé à pêne dormant et verrouillage au démarrage	●	●	●	●	
Alarme périmétrique et anti-démarrage	●	●	●	●	
Levier d'ouverture de secours du coffre	●	●	●	●	
Bouton de démarrage	●	●	●	●	
Fonction valet	●	●	●	●	

● De série ○ En option — Non disponible ■ Élément d'un pack

COMPATIBILITÉ DES FONCTIONNALITÉS VARIABLE SELON LES MARCHÉS. POUR CONSULTER LA LISTE COMPLÈTE DES FONCTIONNALITÉS ET PACKS EN OPTION, ADRESSEZ-VOUS À VOTRE CONCESSIONNAIRE JAGUAR.

PRINCIPALES OPTIONS

		F-TYPE (300 CH & 340 CH)	F-TYPE (380 CH)	F-TYPE R-DYNAMIC 300 CH & 340 CH	F-TYPE R-DYNAMIC (380 CH)	F-TYPE R (550 CH)	F-TYPE SVR (575 CH)	
TRANSMISSION ET ÉQUIPEMENTS DYNAMIQUES								DESCRIPTION
Levier de vitesse manuel en fibre de carbone	C72J	○	○	○	○	—	—	Disponible uniquement sur les modèles à transmission manuelle
Palettes de changement de rapport argent	B66E	●	●	●	●	●	—	Disponible uniquement sur les modèles à transmission automatique
Palettes de changement de rapport en aluminium	B66F	—	—	—	—	○	●	Disponible uniquement sur les modèles à transmission automatique
Système Adaptive Dynamics	C35A	—	●	—	●	●	●	
Suspension passive	C35Z	●	—	●	—	—	—	
Mode dynamique	B73J	●	●	●	●	—	—	
Mode dynamique configurable	B73K	—	○	—	○	●	●	
Différentiel ouvert avec guidage de couple	C37E	●	—	●	—	—	—	
Différentiel à glissement limité avec guidage de couple	C37F	—	●	—	●	—	—	
Différentiel actif électronique avec commande vectorielle de couple par freinage (Torque Vectoring)	C37D	—	—	—	—	●	●	
Échappement sport actif	S65B	●	●	—	—	—	—	
Échappement actif modulable	S65L	○	○	●	●	●	●	
FREINS								
Étriers de freins argent	C10W	●	—	●	—	—	—	
Étriers de freins rouges	C10R	○	○	○	○	●	●	Uniquement disponible en option avec les freins de 380 mm à l'avant et de 325 mm à l'arrière ou avec les freins de 380 mm à l'avant et de 376 mm à l'arrière
Étriers de freins noirs	C10Y	—	●	—	●	○	○	Uniquement disponible en option avec les freins de 380 mm à l'avant et de 325 mm à l'arrière ou avec les freins de 380 mm à l'avant et de 376 mm à l'arrière
Étriers de freins jaunes	C10P	—	■	—	■	■	■	Élément du Pack freins carbone-céramique
Freins de 355mm à l'avant et de 325 mm à l'arrière	G36F	●	—	●	—	—	—	
Freins de 380 mm à l'avant et de 325 mm à l'arrière	G36N	—	●	—	●	—	—	Uniquement disponible avec les étriers de frein rouges ou noirs. Non disponible avec les jantes en alliage 18"
Freins de 380 mm à l'avant et de 376mm à l'arrière	G36M	○	○	○	○	●	●	Uniquement disponible avec les étriers de frein rouges ou noirs. Non disponible avec les jantes 18"
Freins carbone-céramique de 398 mm à l'avant et de 380 mm à l'arrière	G36P	—	■	—	■	■	■	Élément du Pack freins carbone-céramique

2 CHOISISSEZ VOTRE OPTIONS

 Configurez votre véhicule sur jaguar-me.com

ÉQUIPEMENTS ET FINITIONS EXTÉRIEURS

ÉQUIPEMENTS ET FINITIONS EXTÉRIEURS	CODE	F-TYPE	F-TYPE R-DYNAMIC	F-TYPE R	F-TYPE SVR	DESCRIPTION
Capote à ouverture électrique noire	LPDE	●	●	●	●	Disponible uniquement sur la version Cabriolet
Capote à ouverture électrique grise	LLKB	○	○	○	○	Disponible uniquement sur la version Cabriolet
Capote à ouverture électrique rouge	LCHH	○	○	○	○	Disponible uniquement sur la version Cabriolet
Capote à ouverture électrique beige	LSAL	○	○	○	○	Disponible uniquement sur la version Cabriolet
Arceaux de protection Gloss Black	B67B	■	■	■	●	Disponible uniquement sur la version Cabriolet. Élément du Pack extérieur Noir
Arceaux de protection Satin Chrome	B67C	●	●	●	—	Disponible uniquement sur la version Cabriolet
Toit en fibre de carbone	F45B	○	○	○	○	Disponible uniquement sur la version Coupé
Toit en verre panoramique	F45A	○	○	○	○	Disponible uniquement sur la version Coupé
Couvercle de coffre à ouverture électrique	B69B	○	○	○	○	Disponible uniquement sur la version Coupé
Aileron arrière déployable	B09M	●	●	●	○	Réduit la vitesse de pointe de la F-TYPE SVR à 300 km/h si sélectionné
Becquet arrière fixe	B09F	○	○	○	—	Disponible uniquement sur la version Coupé. Échappement actif modulable requis
Aile arrière aérodynamique en fibre de carbone	B09C	—	—	—	●	

VITRES ET RÉTROVISEURS EXTÉRIEURS

Pare-brise chauffant	D96A	○	○	○	○	
Rétroviseurs extérieurs chauffants	B28J	●	●	—	—	
Rétroviseurs extérieurs chauffants à escamotage électrique	B28R	○	○	—	—	
Rétroviseurs extérieurs chauffants à escamotage électrique avec mémoire de position	B28V	■	■	●	●	Élément du Pack mémoire de siège 1
Rétroviseurs extérieurs chauffants photosensibles à escamotage électrique	B28W	○	○	—	—	
Rétroviseurs extérieurs chauffants photosensibles à escamotage électrique et mémoire de position	B28T	■	■	○	○	Élément du Pack mémoire de siège 2
Pare-brise réfléchissant infrarouge	D97B	●	●	●	●	

PHARES ET ÉCLAIRAGE

Phares au xénon avec signature LED	D90L	●	—	—	—	
Phares à LED avec feux de jour signature	D90R	○	●	●	●	
Assistant de feux de route automatique (AHBA)	D91A	○	○	○	○	Disponible uniquement avec les phares à LED avec DRL signature

COULEURS EXTÉRIEURES

Peinture non métallisée		●	●	●	●	
Peinture métallisée		○	○	○	○	
Peinture métallisée Premium		○	○	○	—	

JANTES

Roue de secours en alliage de taille réduite*	C40D	●	●	●	●	Non disponible avec le Pack freins carbone-céramique
Kit anticrevaillon*	C40S	○	○	○	○	

*Compatibilité variable selon les marchés.

CONFIGURATION DES SIÈGES

SIÈGES	CODE	F-TYPE	F-TYPE R-DYNAMIC	F-TYPE R	F-TYPE SVR	DESCRIPTION
Sièges Sport	B55A	●	●	—	—	
Sièges Performance	B55C	○	○	■	—	Avec Pack intérieur cuir Premium, Pack intérieur suédivine ou Pack intérieur cuir Premium complet sur la F-TYPE et la F-TYPE R-Dynamic. L'estampille R est supprimée sur la F-TYPE R avec Pack intérieur suédivine et Pack intérieur cuir Premium complet
Sièges R Performance	B55D	—	—	●	—	
Sièges Performance SVR	B55H	—	—	—	●	
Sièges en cuir grainé et suédivine	B40N	●	●	—	—	
Sièges en cuir Windsor	B41H	■	■	●	—	Élément du Pack Intérieur cuir Premium complet
Sièges en suédivine et cuir Windsor avec coutures contrastées	B41J	■	■	■	—	Élément du Pack intérieur suédivine
Cuir matelassé avec motif en losange	B41U	—	—	—	●	
Ceintures de sécurité rouges	RCHX	○	○	○	○	Les ceintures de sécurité rouges peuvent être installées sur des sièges Ebony avec coutures Ebony, coutures contrastées Pimento ou sur des sièges Pimento
Sièges avant à réglages électriques 6 directions	H53B	●	●	—	—	
Sièges avant à réglages électriques 12 directions avec fonction de mémorisation	H53D	■	■	●	●	Élément des Packs mémoire de siège
Sièges avant chauffants	F53A	○	○	○	—	Disponible uniquement avec les sièges Sport ou les sièges Performance en suédivine
Sièges avant chauffants et climatisés	F53F	○	○	○	○	Disponible uniquement avec les sièges Performance. Non disponible sur les sièges en suédivine

GARNITURE DE PAVILLON

GARNITURE DE PAVILLON						Consultez les pages 90-91 pour plus de renseignements sur la disponibilité des coloris intérieurs
Garniture de pavillon en cuir	H01C	■	■	■	■	Pack Cuir étendu requis
Garniture de pavillon en suédivine	H01D	■	■	■	●	Pack Garnissage supérieur en suédivine requis
Garniture de pavillon Morzine	H01E	●	●	●	—	
Garniture de pavillon Ebony	HPDB	●	●	●	●	
Garniture de pavillon grise	HLFZ	○	○	○	—	
Garniture de pavillon Pimento	HCHX	○	○	○	○	Non disponible sur la version Coupé. Cuir uniquement
Garniture de pavillon Ivory	HNAA	○	○	○	—	Non disponible avec le toit panoramique en verre. Cuir uniquement

● DE SÉRIE ○ EN OPTION — NON DISPONIBLE ■ ÉLÉMENT D'UN PACK

COMPATIBILITÉ DES FONCTIONNALITÉS VARIABLE SELON LES MARCHÉS. POUR CONSULTER LA LISTE COMPLÈTE DES FONCTIONNALITÉS ET PACKS EN OPTION, ADRESSEZ-VOUS À VOTRE CONCESSIONNAIRE JAGUAR.

Consultez les pages 90-91 pour plus de renseignements sur la disponibilité des coloris intérieurs.

2 CHOISISSEZ VOTRE OPTIONS

 Configurez votre véhicule sur jaguar-me.com

CARACTÉRISTIQUES INTÉRIEURES

CARACTÉRISTIQUES INTÉRIEURES	CODE	F-TYPE	F-TYPE R-DYNAMIC	F-TYPE R	F-TYPE SVR	DESCRIPTION
Pare-soleil	F57B	●	●	—	—	
Pare-soleil avec miroirs de courtoisie	F57C	○	○	●	—	Disponible uniquement en coloris Ebony ou en gris
Pare-soleil en suédine avec miroirs de courtoisie	F57G	■	■	■	●	Élément du Pack Garnissage supérieur en suédine
Pare-soleil en cuir avec miroirs de courtoisie	F57A	■	■	■	■	Élément du Pack Cuir étendu
Pédales en métal brillant	G48S	○	○	●	●	Disponible uniquement sur les modèles à transmission automatique
Défecteur d'air	B74A	○	○	●	●	Disponible uniquement sur la version Cabriolet
Colonne de direction à réglage électrique	D07E	●	●	—	—	
Colonne de direction à réglage électrique avec fonction de mémorisation	D07F	■	■	●	●	Élément des Packs mémoire. Non disponible avec les sièges Sport en cuir grainé et suédine
Volant en cuir	F95Y	●	●	—	—	
Volant cuir à base plate	F96V	○	○	—	—	
Volant en cuir à base plate avec palettes de commande noires	F96S	■	■	—	—	Élément du Pack intérieur Noir
Volant en cuir avec marquage R	F96L	—	—	●	—	
Volant en cuir à base plate avec marquage R	F95R	—	—	○	—	
Volant en cuir à base plate avec marquage R et branches noires	F96U	—	—	■	—	Élément du Pack intérieur Noir
Volant en cuir avec marquage SVR	F96Q	—	—	—	●	
Volant en suédine siglé SVR	F96P	—	—	—	○	Non disponible avec le volant chauffant
Volant chauffant	F97A	○	○	○	●	
Tapis de sol Premium	H69R	●	●	—	—	
Tapis de sol Sport	H69L	○	○	—	—	
Tapis de sol avec bordure en cuir Nubuck	H69N	—	—	—	●	
Tapis de sol avec touches contrastantes	H69V	■	■	●	—	Élément du Pack Intérieur cuir Premium complet

● De série ○ En option — Non disponible ■ Élément d'un pack

Compatibilité des fonctionnalités variable selon les marchés. Pour consulter la liste complète des fonctionnalités et packs en option, adressez-vous à votre concessionnaire Jaguar.

ÉQUIPEMENTS INTÉRIEURS (SUITE)	CODE	F-TYPE	F-TYPE R-DYNAMIC	F-TYPE R	F-TYPE SVR	DESCRIPTION
Climatisation monozone	C88J	●	●	●	●	
Climatisation deux zones	C88H	○	○	○	○	
Capteur de qualité de l'air	C89A	○	○	○	○	
Éclairage intérieur ambiant configurable	B65D	○	○	●	●	
Plaques de seuil en métal éclairées avec motif Jaguar	F28F	○	○	○	○	

SÉCURITÉ ET PROTECTION

SÉCURITÉ ET PROTECTION	CODE	F-TYPE	F-TYPE R-DYNAMIC	F-TYPE R	F-TYPE SVR	DESCRIPTION
Système de détection de piétons	B93A	●	●	●	●	
Ouvre-porte de garage (HomeLink*)	B39N	○	○	○	○	
Système d'entrée sans clé	F04B	○	○	●	●	
Système de contrôle de la pression des pneus (TPMS)*	C42R	●	●	●	●	
Système de surveillance des angles morts et détection de trafic en marche arrière*	H71C	○	○	○	○	Avec rétroviseurs extérieurs photosensibles uniquement Disponible également avec le Pack Drive
Caméra de recul	C14A	○	○	○	○	
Régulateur de vitesse et limiteur de vitesse	H41C	●	●	●	●	
Aide au stationnement avant	C13A	○	○	○	●	
Aide au stationnement arrière	C11A	●	●	●	●	
Assistance au stationnement	C18A	○	○	○	○	Avec aide au stationnement avant et caméra de recul uniquement
Avertissement de changement de file*	H72C	●	●	●	●	
Assistance de maintien de file*	H72F	○	○	○	○	Disponible également avec le Pack Drive
Contrôle de la vigilance du conducteur*	C59A	○	○	○	○	Disponible également avec le Pack Drive

*Compatibilité variable selon les marchés.

2 CHOISISSEZ VOTRE OPTIONS

 Configurez votre véhicule sur jaguar-me.com

INFORMATION, COMMUNICATION ET DIVERTISSEMENT

INFORMATION ET COMMUNICATION	CODE	F-TYPE	F-TYPE R-DYNAMIC	F-TYPE R	F-TYPE SVR	DESCRIPTION
InControl Apps*	H57A	■	■	■	■	
Système Touch Pro	G64D	●	●	●	●	
Système de navigation Pro	G50H	●	●	●	●	
Pro Services*	A44J	■	■	■	■	Élément du pack Connect Pro
Connectivité Bluetooth**	H74V	●	●	●	●	
Écran TFT central de 5" avec panneau d'instruments - 300km/h	P50R	●	●	—	—	
Écran TFT central de 5" avec panneau d'instruments - 320 km/h	P50Q	—	—	●	●	
Pack Connect Pro*	Z77A	○	○	○	○	Comprend Pro Services et InControl Apps

SYSTÈME AUDIO

Système audio Meridian™ (380 W)	B44V	●	●	●	●	
Système audio surround Meridian™ (770 W)	B43U	○	○	○	○	

*Compatibilité variable selon les marchés. **Le contenu du Pack varie selon les modèles. †Le véhicule doit être équipé du Pack intérieur cuir Premium ou du Pack intérieur cuir Premium complet.

††Sièges Performance uniquement. Disponible uniquement avec les intérieurs cuir Premium complet rouge Pimento et Siena Tan. La F-TYPE R n'arbore plus le sigle R. ‡Compatibilité variable selon les marchés.

● De série ○ En option — Non disponible ■ Élément d'un pack

Compatibilité des fonctionnalités variable selon les marchés. Pour consulter la liste complète des fonctionnalités et packs en option, adressez-vous à votre concessionnaire Jaguar. Consultez les pages 90-91 pour plus de renseignements sur la disponibilité des coloris intérieurs lorsque vous sélectionnez un Pack intérieur.

PACKS D'OPTIONS

	CODE	F-TYPE	F-TYPE R-DYNAMIC	F-TYPE R	F-TYPE SVR	DESCRIPTION
Black Pack extérieur	Z93L	○	○	○	—	Finition noire brillante sur les cadres des vitres latérales (Coupé uniquement), le séparateur du bouclier avant, l'encadrement de calandre, les ouïes d'aération latérales, les ouïes d'aération sur le capot, la jupe arrière et les arceaux de protection (Cabriolet uniquement)**
Pack Design extérieur	Z93M	—	○	○	—	Finition assortie à la carrosserie sur le séparateur du bouclier avant, les bas de caisse et le diffuseur arrière**
Pack Design extérieur et Black Pack	Z93N	—	○	○	—	Finition assortie à la carrosserie sur le séparateur du bouclier avant, les bas de caisse et le diffuseur arrière Finition noire brillante sur les cadres des vitres latérales (Coupé uniquement), l'encadrement de calandre, les ouïes d'aération latérales, les ouïes d'aération sur le capot et les arceaux de protection (Cabriolet uniquement)**
Pack extérieur fibre de carbone	Z94K	—	○	○	—	Finition assortie à la carrosserie sur le séparateur du bouclier avant, les bas de caisse et le diffuseur arrière Finition noire brillante sur les cadres des vitres latérales (Coupé uniquement) et l'encadrement de calandre. Finition fibre de carbone sur les ouïes d'aération latérales, les ouïes d'aération sur le capot, les coques de rétroviseur et les arceaux de protection (Cabriolet uniquement)**
Pack extérieur fibre de carbone SVR	Z94I	—	—	—	○	Finition fibre de carbone sur les ouïes d'aération latérales, les ouïes d'aération sur le capot, les coques de rétroviseur, le séparateur du bouclier avant, le diffuseur arrière et les arceaux de protection (Cabriolet uniquement)
Pack Freins en carbone-céramique avec jantes en alliage 20**†	Z73N	○	○	○	—	Étriers de frein jaunes, kit anticrevaillon, jantes en alliage 20 pouces à 5 branches doubles « Style 5040 » avec finition noir métallisé, freins carbone-céramique de 398 mm à l'avant et de 380 mm à l'arrière, pédales en métal brillant. Uniquement sur les modèles 380 ch à transmission automatique ou sur les modèles F-TYPE R
Pack Freins en carbone-céramique avec jantes SVR en alliage forgé†	Z73R	—	—	—	○	Étriers de frein jaunes, kit anticrevaillon, jantes en alliage forgé 20 pouces à 10 branches « Style 1041 » avec finition Noir satiné poli au diamant, freins carbone-céramique de 398 mm à l'avant et de 380 mm à l'arrière, pédales en métal brillant
Pack mémoire de siège 1	Z15V	○	○	—	—	Rétroviseurs à escamotage électrique chauffants avec fonction mémoire, colonne de direction à réglage électrique avec fonction mémoire, sièges avant à réglages électriques 12 directions avec fonction mémoire
Pack mémoire de siège 2	Z15W	○	○	—	—	Rétroviseurs à escamotage électrique chauffants photosensibles avec fonction mémoire, colonne de direction à réglage électrique avec fonction mémoire, sièges avant à réglages électriques 12 directions avec fonction mémoire
Pack Cuir étendu	Z23C	○	○	○	○	Pare-soleil en cuir avec miroirs de courtoisie, garniture de pavillon en cuir†
Pack Garnissage supérieur en suédine	Z23D	○	○	○	—	Pare-soleil en suédine avec miroirs de courtoisie, garniture de pavillon en suédine
Pack Grand froid 1	Z88K	○	○	○	—	Climatisation 2 zones, pare-brise chauffant, sièges avant chauffants, volant chauffant
Pack Grand froid 2	Z88L	○	○	○	○	Climatisation 2 zones, pare-brise chauffant, sièges avant chauffants et climatisés, volant chauffant
Pack Intérieur cuir Premium	Z84M	○	○	—	—	Garniture de porte en cuir Premium, sièges en cuir Windsor, console en cuir Windsor, habillage du tableau de bord en cuir Windsor
Pack Intérieur cuir Premium complet	Z84T	○	○	○	○	Garniture de porte en cuir Premium avec double surpiqûre, intérieur cuir Premium avec double surpiqûre - console, habillage de tableau de bord en cuir Premium avec double surpiqûre, tapis de sol contrastés††
Pack Intérieur suédine	TP22	○	○	○	—	Garniture de porte en suédine, sièges en suédine et cuir Windsor avec coutures contrastées, sièges Performance, pare-soleil en suédine avec miroirs de courtoisie, garniture de pavillon en suédine, console en cuir Premium avec double surpiqûre, habillage de tableau de bord en suédine avec coutures contrastées
Black Pack intérieur	Z01P	○	○	○	—	Entourages d'ouïes d'aération noirs, anneaux de cadrans de tableau de bord finition noir brillant, poignée de porte finition noir brillant et volant cuir à base plate avec branches noires. (Marquage R sur F-TYPE R)
Pack Drive†	Z79B	○	○	○	○	Système de surveillance des angles morts et détection de trafic en marche arrière, contrôle de la vigilance du conducteur et assistance de maintien de file

3 CHOISISSEZ VOTRE COLORIS



Configurez votre véhicule sur jaguar-me.com

NON MÉTALLISÉ

Noir Narvik

Blanc Fuji

Rouge Caldera

MÉTALLISÉ

Noir Santorini

Blanc Yulong

Gris Corris



PREMIUM

Indus Silver



Vert British Racing



Bleu Loire

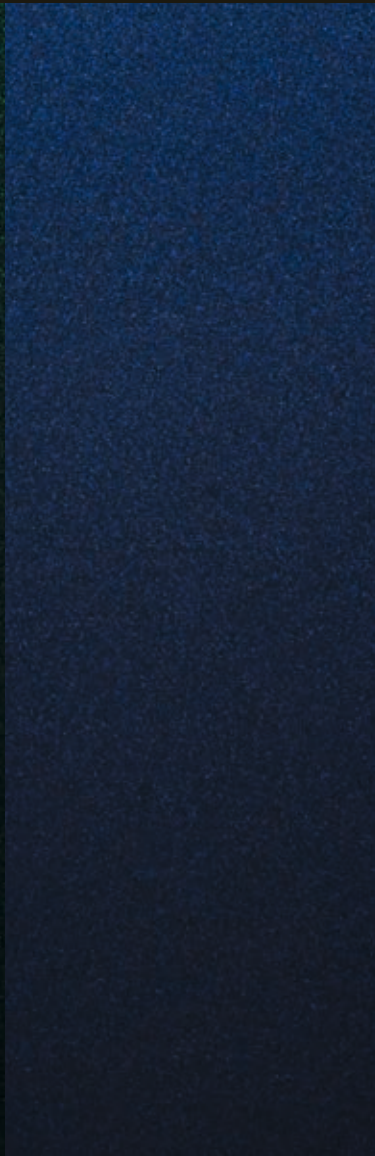

Bleu Ultra



Gris Carpathian

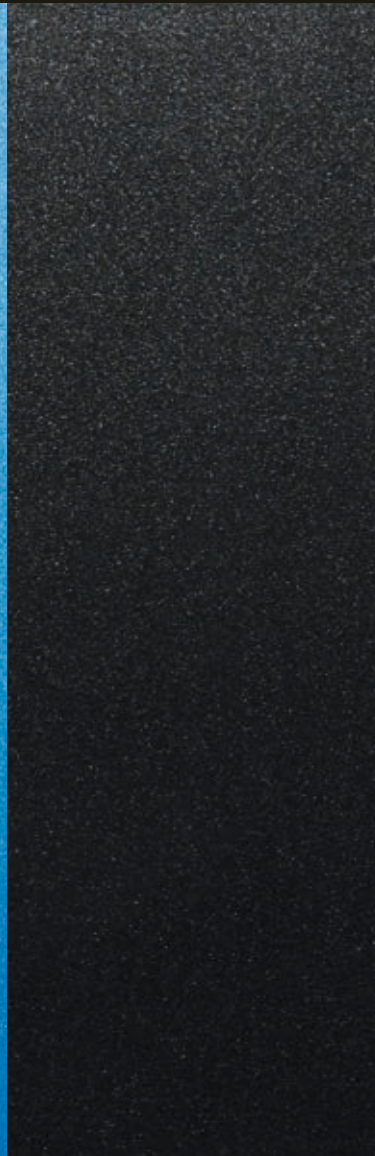

Silicon Silver



4 CHOISISSEZ VOTRE ROUES ET SYSTÈME DE FREINAGE

 Configurez votre véhicule sur jaguar-me.com



JANTES 18" À 10 BRANCHES « STYLE 1036 »



JANTES 18" À 10 BRANCHES « STYLE 1024 »



JANTES 19" À 10 BRANCHES « STYLE 1023 »



JANTES 19" À 7 BRANCHES DOUBLES « STYLE 7013 »

FINITION DES JANTES EN ALLIAGE	Argent	Argent	Argent	Argent
JANTES EN ALLIAGE [AVANT]	8,5J x 18"	8,5J x 18"	8,5J x 19"	8,5J x 19"
PNEUS AVANT	245/45 R18	245/45 R18	245/40 R19	245/40 R19
JANTES EN ALLIAGE [ARRIÈRE]	9,5J x 18"	9,5J x 18"	9,5J x 19"	9,5J x 19"
PNEUS ARRIÈRE	275/40 R18	275/40 R18	275/35 R19	275/35 R19
CODE	C55A	C51C	C51B	C51E
F-TYPE (300 CH)	●	—	○	○
F-TYPE (340 CH)	—	●	○	○
F-TYPE (380 CH)	—	—	●	○
F-TYPE R-Dynamic 300 CH et 340 CH	—	—	—	●
F-TYPE R-Dynamics (380 CH)	—	—	—	—
F-TYPE R	—	—	—	—
F-TYPE SVR	—	—	—	—



355 MM À L'AVANT ET 325 MM À L'ARRIÈRE



380 MM À L'AVANT ET 325 MM À L'ARRIÈRE



380 MM À L'AVANT ET 376 MM À L'ARRIÈRE



398 MM À L'AVANT ET 380 MM À L'ARRIÈRE [FREINS CARBONE-CÉRAMIQUE]

● DE SÉRIE ○ EN OPTION — NON COMPATIBLE ■ ÉLÉMENT D'UN PACK

*TRANSMISSION AUTOMATIQUE UNIQUEMENT. **COMPATIBILITÉ VARIABLE SELON LES MARCHÉS.

Compatibilité des fonctionnalités variable selon les marchés. Pour consulter la liste complète des fonctionnalités et packs en option, adressez-vous à votre concessionnaire Jaguar.



JANTES 19" À
5 BRANCHES DOUBLES
« STYLE 5058 »



JANTES 20" À
6 BRANCHES DOUBLES
« STYLE 6003 »



JANTES 20" À
5 BRANCHES
« STYLE 5060 »



JANTES 20" À
5 BRANCHES
« STYLE 5042 »



JANTES 20" À
5 BRANCHES DOUBLES
« STYLE 5061 »



JANTES 20" À
5 BRANCHES DOUBLES
« STYLE 5040 »**



JANTES 20" EN ALLIAGE
FORGÉ À 10 BRANCHES
« STYLE 1041 »**

Finition gris technique poli au diamant	Finition gris foncé poli au diamant	Argent	Fibre de carbone, gris satiné poli au diamant	Gris satiné	Noir métallisé	Noir satiné poli au diamant
8,5J x 19"	9,0J x 20"	9,0J x 20"	9,0J x 20"	9,0J x 20"	9,0J x 20"	9,0J x 20"
245/40 R19	255/35 R20	255/35 R20	255/35 R20	265/35 R20	255/35 R20	265/35 R20
9,5J x 19"	10,5J x 20"	10,5J x 20"	10,5J x 20"	11,0J x 20"	10,5J x 20"	11,0J x 20"
275/35 R19	295/30 R20	295/30 R20	295/30 R20	305/30 R20	295/30 R20	305/30 R20
C50T	C52B	C55B	C51M	C55U	C53I	C55S
○	○	○	○	—	—	—
○	○	○	○	—	—	—
○	○	○	○	—	■*	—
○	○	○	○	—	—	—
—	●	○	○	—	■*	—
—	○	●	○	—	■	—
—	—	—	—	●	—	■

SYSTÈMES DE FREINAGE	CODE	F-TYPE (300 CH & 340 CH)	F-TYPE (380 CH)	F-TYPE R-DYNAMIC 300 CH & 340 CH	F-TYPE R-DYNAMIC (380 CH)	F-TYPE R (550 CH)	F-TYPE SVR (575 CH)	DESCRIPTION
Freins de 355mm à l'avant et de 325 mm à l'arrière	G36F	●	—	●	—	—	—	
Freins de 380 mm à l'avant et de 325 mm à l'arrière	G36N	—	●	—	●	—	—	Uniquement disponible avec les étriers de frein rouges ou noirs. Non disponible avec les jantes 18"
Freins de 380 mm à l'avant et de 376mm à l'arrière	G36M	○	○	○	○	●	●	Uniquement disponible avec les étriers de frein rouges ou noirs. Non disponible avec les jantes 18"
Freins carbone-céramique de 398 mm à l'avant et de 380 mm à l'arrière	G36P	—	■*	—	■*	■	■	Élément du Pack Freins carbone-céramique avec jantes en alliage 20" et Pack Freins carbone-céramique avec jantes en alliage forgé SVR

5 CHOISISSEZ VOTRE INTÉRIEUR



Configurez votre véhicule sur jaguar-me.com

F-TYPE ET F-TYPE R-DYNAMIC						
	SIÈGE AVEC COUTURES	HAUT DU TABLEAU DE BORD AVEC COUTURES	GARNITURE INTÉRIEURE ET CODES DES OPTIONS	GARNITURE DE PAVILLON	MOQUETTE	CEINTURES DE SÉCURITÉ
Standard						
Sièges sport en cuir et suédine	Ebony avec coutures Ebony	Ebony avec coutures Ebony	TP01	Ebony ou Gris	Ebony	Ebony ou Rouge
	Cirrus avec coutures Cirrus	Ebony avec coutures Ebony	TP04	Ebony ou Gris	Ebony	Ebony
En option						
Sièges Sport en cuir Premium et intérieur cuir Premium ¹	Ebony avec coutures Ebony	Ebony avec coutures Ebony	TP01+Z84M	Ebony, Gris ou Ivory ³	Ebony	Ebony ou Rouge
	Cirrus avec coutures Cirrus	Ebony avec coutures Ebony	TP04+Z84M	Ebony ou Gris	Ebony	Ebony
Sièges Performance en cuir Premium et intérieur cuir Premium ¹	Ebony avec coutures Ebony	Ebony avec coutures Ebony	TP01+B55C+Z84M	Ebony, Gris ou Ivory ³	Ebony	Ebony ou Rouge
	Ebony avec coutures Pimento	Ebony avec coutures Ebony	TP05	Ebony, Gris ou Pimento ⁴	Ebony	Ebony ou Rouge
	Ebony avec coutures Siena Tan	Ebony avec coutures Ebony	TP33	Ebony ou Gris	Ebony	Ebony
	Ebony avec coutures Ivory	Ebony avec coutures Ebony	TP29	Ebony, Gris ou Ivory ³	Ebony	Ebony
	Siena Tan avec coutures Cirrus	Ebony avec coutures Ebony	TP38	Ebony ou Gris	Ebony	Ebony
	Brogue avec coutures Ivory	Ebony avec coutures Ebony	TP11	Ebony, Gris ou Ivory ³	Ebony	Ebony
	Pimento avec coutures Ebony	Ebony avec coutures Ebony	TP12	Ebony, Gris ou Pimento ⁴	Ebony	Ebony ou Rouge
	Ivory avec coutures Ebony	Ebony avec coutures Ebony	TP28	Ebony, Gris ou Ivory ³	Ebony	Ebony
Sièges Performance en cuir Premium et suédine et intérieur cuir Premium ¹	Ebony avec coutures Cirrus	Ebony avec coutures Cirrus	TP22	Suédine Ebony	Ebony	Ebony
Sièges Performance en cuir Premium et habillage de tableau de bord en cuir étendu ²	Pimento avec coutures Ebony	Pimento avec coutures Ebony	TP23	Ebony ou Pimento ⁴	Ebony	Ebony ou Rouge
	Siena Tan avec coutures Cirrus	Siena Tan avec coutures Cirrus	TP34	Ebony	Ebony	Ebony

¹L'intérieur en cuir Premium ajoute le cuir Premium au haut du tableau de bord, à la console centrale et aux garnitures de portières.

²Comprend le haut de tableau de bord en cuir Premium coloré côté passager, les garnitures de portières, la console centrale et les tapis de sol Ebony avec bordure en nubuck coloré et coutures contrastées Ebony.

³Garniture de pavillon en cuir Ivory non disponible avec le toit panoramique en verre.

⁴Garniture de pavillon en cuir Pimento disponible uniquement sur la version Cabriolet.

Veillez contacter votre concessionnaire Jaguar pour de plus amples informations.

F-TYPE R						
	SIÈGE AVEC COUTURES	HAUT DU TABLEAU DE BORD AVEC COUTURES	GARNITURE INTÉRIEURE ET CODES DES OPTIONS	GARNITURE DE PAVILLON	MOQUETTE	CEINTURES DE SÉCURITÉ
Standard						
Sièges Performance en cuir Premium avec appuie-tête siglés R et intérieur cuir Premium	Ebony avec coutures Ebony	Ebony avec coutures Ebony	TP01	Ebony, Gris ou Ivory ³	Ebony	Ebony ou Rouge
	Ebony avec coutures Ivory	Ebony avec coutures Ivory	TP17	Ebony, Gris ou Ivory ³	Ebony	Ebony
	Ebony avec coutures Pimento	Ebony avec coutures Pimento	TP24	Ebony, Gris ou Pimento ⁴	Ebony	Ebony ou Rouge
	Ebony avec coutures Siena Tan	Ebony avec coutures Siena Tan	TP36	Ebony ou Gris	Ebony	Ebony
	Deux tons Siena Tan et Ebony avec coutures Siena Tan	Ebony avec coutures Siena Tan	TP37	Ebony ou Gris	Ebony	Ebony
	Deux tons Ivory et Ebony avec coutures Ivory	Ebony avec coutures Ivory	TP20	Ebony, Gris ou Ivory ³	Ebony	Ebony
	Deux tons Pimento et Ebony avec coutures Pimento	Ebony avec coutures Pimento	TP19	Ebony, Gris ou Pimento ⁴	Ebony	Ebony ou Rouge
En option						
Sièges Performance en cuir Premium et suédine et intérieur cuir Premium	Ebony avec coutures Cirrus	Ebony avec coutures Cirrus	TP22	Suédine Ebony	Ebony	Ebony
Sièges Performance en cuir Premium et habillage de tableau de bord en cuir étendu ²	Pimento avec coutures Ebony	Pimento avec coutures Ebony	TP23	Ebony ou Pimento ⁴	Ebony	Ebony ou Rouge
	Siena Tan avec coutures Cirrus	Siena Tan avec coutures Cirrus	TP34	Ebony	Ebony	Ebony
F-TYPE SVR						
	SIÈGE AVEC COUTURES	HAUT DU TABLEAU DE BORD AVEC COUTURES	GARNITURE INTÉRIEURE ET CODES DES OPTIONS	GARNITURE DE PAVILLON	MOQUETTE	CEINTURES DE SÉCURITÉ
Standard						
Sièges Performance matelassés en cuir Premium avec appuie-tête siglés SVR et tableau de bord côté conducteur habillé de suédine	Ebony avec coutures Cirrus	Ebony avec coutures Cirrus	TP31	Ebony	Ebony	Ebony
	Ebony avec coutures Pimento	Ebony avec coutures Pimento	TP24	Ebony ou Pimento ⁴	Ebony	Ebony ou Rouge
	Ebony avec coutures Bleu Reims	Ebony avec coutures Bleu Reims	TP32	Ebony	Ebony	Ebony
En option						
Sièges Performance matelassés en cuir Premium avec appuie-tête siglés SVR et haut de tableau de bord en cuir étendu ²	Pimento avec coutures Ebony	Pimento avec coutures Ebony	TP23	Ebony ou Pimento ⁴	Ebony	Rouge
	Siena Tan avec coutures Cirrus	Siena Tan avec coutures Cirrus	TP34	Ebony	Ebony	Ebony

5 CHOISISSEZ VOTRE INTÉRIEUR

⚙️ Configurez votre véhicule sur jaguar-me.com

Intérieur présenté : F-TYPE R-Dynamic avec sièges Performance en cuir Premium Ebony en option, finition aluminium Delta, garniture de pavillon en morzine Ebony, dessus de tableau de bord Ebony et moquette Ebony.



F-TYPE ET F-TYPE R-DYNAMIC

COMBINAISONS DE COLORIS INTÉRIEURS

DE SÉRIE SIÈGES SPORT EN CUIR ET SUÉDINE
EN OPTION SIÈGES SPORT EN CUIR PREMIUM ET INTÉRIEUR CUIR PREMIUM

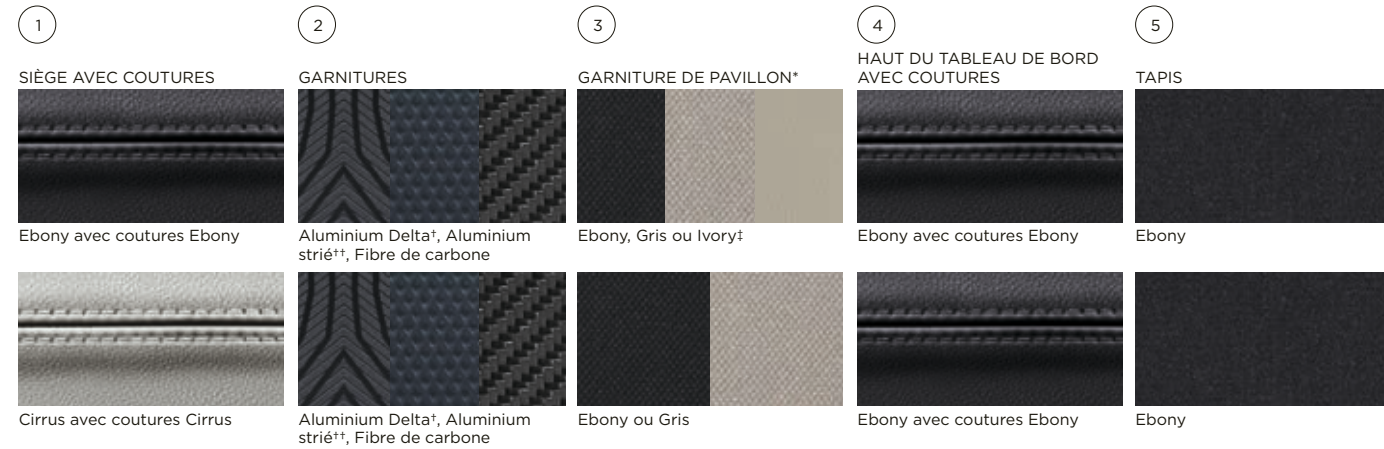

EN OPTION : SIÈGES PERFORMANCE EN CUIR PREMIUM AVEC PACK INTÉRIEUR CUIR



*Morzine Ebony de série, morzine Gris et suédine Ebony en option. Cuir Ebony, Pimento et Ivory en option.

**Garniture de pavillon Pimento uniquement disponible sur la version Cabriolet.

†Aluminium Delta de série sur F-TYPE R-Dynamic.











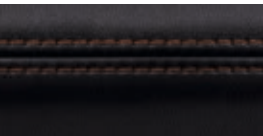
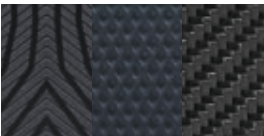
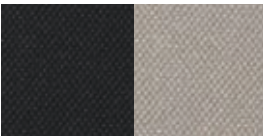

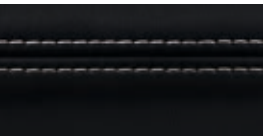
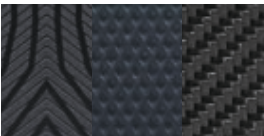
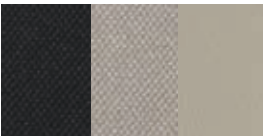

††Aluminium strié de série sur F-TYPE et en option sur F-TYPE R-Dynamic.

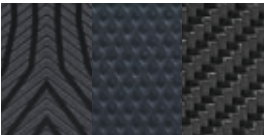
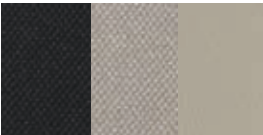
‡Garniture de pavillon en cuir Ivory non disponible avec le toit panoramique en verre.

F-TYPE ET F-TYPE R-DYNAMIC

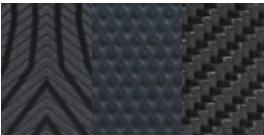
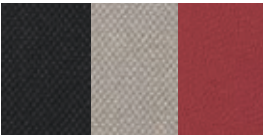
COMBINAISONS DE COLORIS INTÉRIEURS

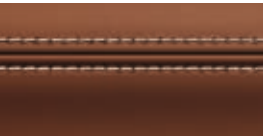
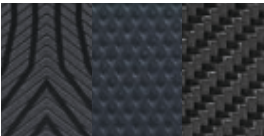
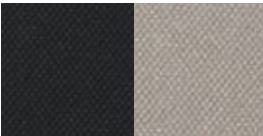
EN OPTION, SIÈGES PERFORMANCE EN CUIR PREMIUM ET INTÉRIEUR CUIR PREMIUM [SUITE]

1	2	3	4	5
SIÈGE AVEC COUTURES	GARNITURES	GARNITURE DE PAVILLON*	HAUT DU TABLEAU DE BORD AVEC COUTURES	TAPIS
 Ebony avec coutures Siena Tan	 Aluminium Delta+, Aluminium strié ^{††} , Fibre de carbone	 Ebony ou Gris	 Ebony avec coutures Ebony	 Ebony
 Ebony avec coutures Ivory	 Aluminium Delta+, Aluminium strié ^{††} , Fibre de carbone	 Ebony, Gris ou Ivory [‡]	 Ebony avec coutures Ebony	 Ebony
 Brogue avec coutures Ivory	 Aluminium Delta+, Aluminium strié ^{††} , Fibre de carbone	 Ebony, Gris ou Ivory [‡]	 Ebony avec coutures Ebony	 Ebony
 Pimento avec coutures Ebony	 Aluminium Delta+, Aluminium strié ^{††} , Fibre de carbone	 Ebony, Gris ou Pimento ^{**}	 Ebony avec coutures Ebony	 Ebony
 Siena Tan avec coutures Cirrus	 Aluminium Delta+, Aluminium strié ^{††} , Fibre de carbone	 Ebony ou Gris	 Ebony avec coutures Ebony	 Ebony

*Morzine Ebony de série, morzine Gris et suédine Ebony en option. Cuir Ebony, Pimento et Ivory en option.

**Garniture de pavillon Pimento uniquement disponible sur la version Cabriolet.

†Aluminium Delta de série sur F-TYPE R-Dynamic.

††Aluminium strié de série sur F-TYPE et en option sur F-TYPE R-Dynamic.

‡Garniture de pavillon en cuir Ivory non disponible avec le toit panoramique en verre.

EN OPTION, SIÈGES PERFORMANCE EN CUIR PREMIUM ET INTÉRIEUR CUIR PREMIUM [SUITE]

1

SIÈGE AVEC COUTURES

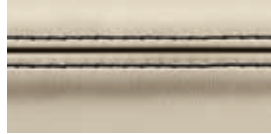

Ivory avec coutures Ebony

2

GARNITURES



Aluminium Delta⁺, Aluminium strié⁺⁺, Fibre de carbone

3

GARNITURE DE PAVILLON*

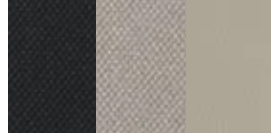

Ebony, Gris ou Ivory[‡]

4

HAUT DU TABLEAU DE BORD AVEC COUTURES



Ebony avec coutures Ebony

5

TAPIS



Ebony

EN OPTION, SIÈGES PERFORMANCE EN CUIR PREMIUM ET INTÉRIEUR CUIR PREMIUM ET SUÉDINE

SIÈGE AVEC COUTURES

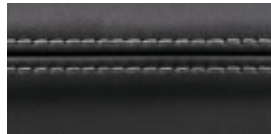

Ebony avec coutures Cirrus

GARNITURES

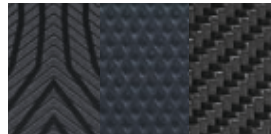

Aluminium Delta⁺, Aluminium strié⁺⁺, Fibre de carbone

GARNITURE DE PAVILLON



Suédine Ebony

HAUT DU TABLEAU DE BORD AVEC COUTURES

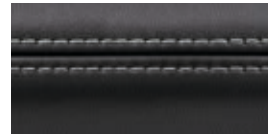

Ebony avec coutures Cirrus

TAPIS



Ebony

EN OPTION, SIÈGES PERFORMANCE EN CUIR PREMIUM ET INTÉRIEUR CUIR PREMIUM ÉTENDU

SIÈGE AVEC COUTURES



Pimento avec coutures Ebony

GARNITURES

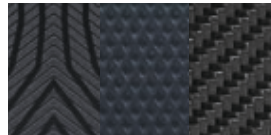

Aluminium Delta⁺, Aluminium strié⁺⁺, Fibre de carbone

GARNITURE DE PAVILLON*



Ebony ou Pimento^{**}

HAUT DU TABLEAU DE BORD AVEC COUTURES



Pimento avec coutures Ebony

TAPIS



Ebony



Siena Tan avec coutures Cirrus

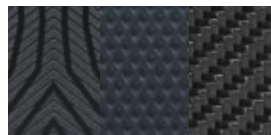

Aluminium Delta⁺, Aluminium strié⁺⁺, Fibre de carbone

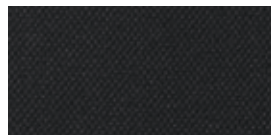

Ebony



Siena Tan avec coutures Cirrus



Ebony

5 CHOISISSEZ VOTRE INTÉRIEUR

 Configurez votre véhicule sur jaguar-me.com











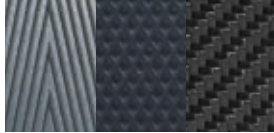
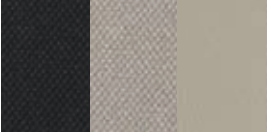

Intérieur présenté : Sièges Performance en cuir Premium Pimento en option avec finition Aluminium V linéaire, garniture de pavillon en cuir Ebony, dessus de tableau de bord Pimento et tapis de sol Ebony.

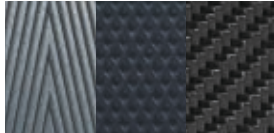
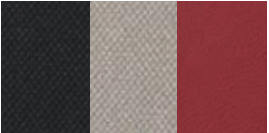
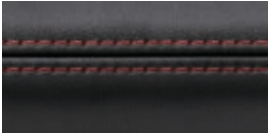

F-TYPE R

COMBINAISONS DE COLORIS INTÉRIEURS

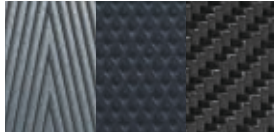
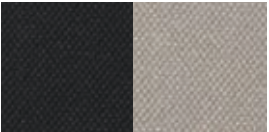
DE SÉRIE : SIÈGES PERFORMANCE R EN CUIR PREMIUM ET INTÉRIEUR CUIR PREMIUM

1	2	3	4	5
SIÈGE AVEC COUTURES	GARNITURES	GARNITURE DE PAVILLON*	HAUT DU TABLEAU DE BORD AVEC COUTURES	TAPIS
				
Ebony avec coutures Ebony	Aluminium V linéaire+, Aluminium strié, Fibre de carbone	Ebony, Gris ou Ivory**	Ebony avec coutures Ebony	Ebony
				
Ebony avec coutures Ivory	Aluminium V linéaire+, Aluminium strié, Fibre de carbone	Ebony, Gris ou Ivory**	Ebony avec coutures Ivory	Ebony
				
Ebony avec coutures Pimento	Aluminium V linéaire+, Aluminium strié, Fibre de carbone	Ebony, Gris ou Pimento**	Ebony avec coutures Pimento	Ebony
				
Ebony avec coutures Siena Tan	Aluminium V linéaire+, Aluminium strié, Fibre de carbone	Ebony ou Gris	Ebony avec coutures Siena Tan	Ebony

*Morzine Ebony de série, morzine Gris et suédine Ebony en option. Cuir Ebony, Pimento et Ivory en option.

**Garniture de pavillon Pimento uniquement disponible sur la version Cabriolet.







+Aluminium V linéaire de série.

††Garniture de pavillon en cuir Ivory non disponible avec le toit panoramique en verre.

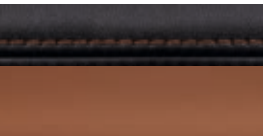
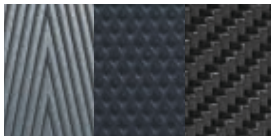
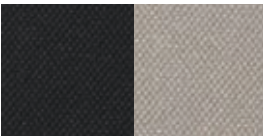
F-TYPE R

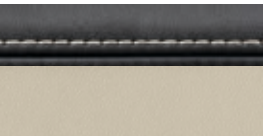
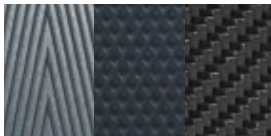
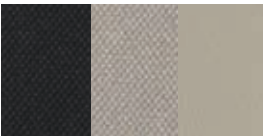
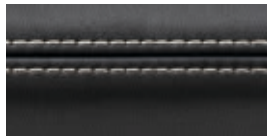
COMBINAISONS DE COLORIS INTÉRIEURS

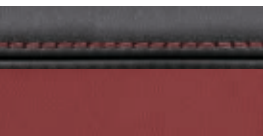
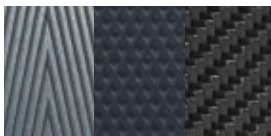
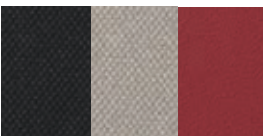
DE SÉRIE : SIÈGES PERFORMANCE R EN CUIR PREMIUM ET INTÉRIEUR CUIR PREMIUM [SUITE]

1	2	3	4	5
SIÈGE DEUX TONS AVEC COUTURES	GARNITURES	GARNITURE DE PAVILLON*	HAUT DU TABLEAU DE BORD AVEC COUTURES	TAPIS
				
Ebony avec coutures Siena Tan	Aluminium V linéaire [†] , Aluminium strié, Fibre de carbone	Ebony ou Gris	Ebony avec coutures Siena Tan	Ebony
				
Ebony avec coutures Ivory	Aluminium V linéaire [†] , Aluminium strié, Fibre de carbone	Ebony, Gris ou Ivory ^{††}	Ebony avec coutures Ivory	Ebony
				
Ebony avec coutures Pimento	Aluminium V linéaire [†] , Aluminium strié, Fibre de carbone	Ebony, Gris ou Pimento ^{**}	Ebony avec coutures Pimento	Ebony

*Morzine Ebony de série, morzine Gris et suédine Ebony en option.

**Garniture de pavillon Pimento uniquement disponible sur la version Cabriolet.

[†]Aluminium V linéaire de série.

^{††}Garniture de pavillon en cuir Ivory non disponible avec le toit panoramique en verre.

EN OPTION, SIÈGES PERFORMANCE R EN CUIR PREMIUM / SUÉDINE ET INTÉRIEUR CUIR PREMIUM

1

SIÈGE AVEC COUTURES



Ebony avec coutures Cirrus

2

GARNITURES



Aluminium V linéaire⁺, Aluminium strié, Fibre de carbone

3

GARNITURE DE PAVILLON



Suédine Ebony

4

HAUT DU TABLEAU DE BORD AVEC COUTURES



Ebony avec coutures Cirrus

5

TAPIS



Ebony

EN OPTION, SIÈGES PERFORMANCE R EN CUIR PREMIUM ET INTÉRIEUR CUIR PREMIUM ÉTENDU

SIÈGE AVEC COUTURES



Pimento avec coutures Ebony

GARNITURES

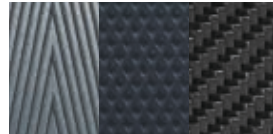

Aluminium V linéaire⁺, Aluminium strié, Fibre de carbone

GARNITURE DE PAVILLON*



Ebony ou Pimento**

HAUT DU TABLEAU DE BORD AVEC COUTURES



Pimento avec coutures Ebony

TAPIS



Ebony



Siena Tan avec coutures Cirrus

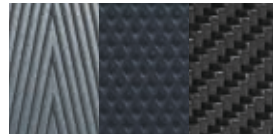

Aluminium V linéaire⁺, Aluminium strié, Fibre de carbone

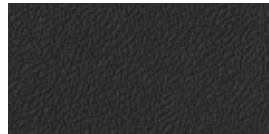

Ebony

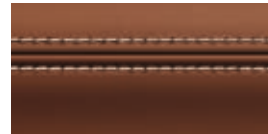

Siena Tan avec coutures Cirrus



Ebony

5 CHOISISSEZ VOTRE INTÉRIEUR

 Configurez votre véhicule sur jaguar-me.com









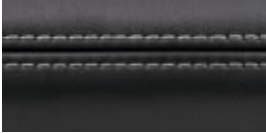
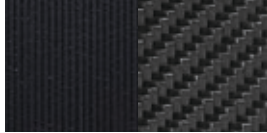

Intérieur présenté : Sièges Performance en cuir Premium matelassé Ebony avec coutures et micro-passepoil Cirrus, finition Aluminium brossé foncé, garniture de pavillon Ebony, dessus de tableau de bord Ebony et moquette Ebony.

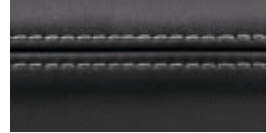
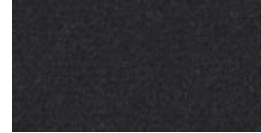

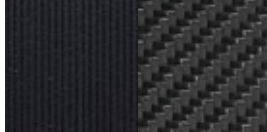
F-TYPE SVR

COMBINAISONS DE COLORIS INTÉRIEURS

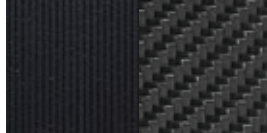
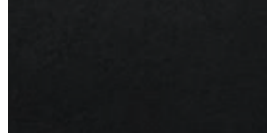
DE SÉRIE : SIÈGES PERFORMANCE EN CUIR PREMIUM, MATELASSÉS ET SIGLÉS SVR ET INTÉRIEUR EN CUIR PREMIUM ET SUÉDINE

1	2	3	4	5
SIÈGE AVEC COUTURES	GARNITURES	GARNITURE DE PAVILLON*	HAUT DU TABLEAU DE BORD AVEC COUTURES	TAPIS
				
Ebony avec coutures Cirrus	Aluminium brossé foncé† ou Fibre de carbone	Ebony	Ebony avec coutures Cirrus	Ebony
				
Ebony avec coutures Pimento	Aluminium brossé foncé† ou Fibre de carbone	Ebony ou Pimento**	Ebony avec coutures Pimento	Ebony
				
Ebony avec coutures Bleu Reims	Aluminium brossé foncé† ou Fibre de carbone	Ebony	Ebony avec coutures Bleu Reims	Ebony

EN OPTION : SIÈGES PERFORMANCE EN CUIR PREMIUM, MATELASSÉS ET SIGLÉS SVR ET INTÉRIEUR EN CUIR PREMIUM

SIÈGE AVEC COUTURES	GARNITURES	GARNITURE DE PAVILLON*	HAUT DU TABLEAU DE BORD AVEC COUTURES	TAPIS
				
Pimento avec coutures Ebony	Aluminium brossé foncé† ou Fibre de carbone	Ebony ou Pimento**	Pimento avec coutures Ebony	Ebony
				
Siena Tan avec coutures Cirrus	Aluminium brossé foncé† ou Fibre de carbone	Ebony	Siena Tan avec coutures Cirrus	Ebony

*Suédine Ebony de série. Cuir Ebony et Pimento en option.

**Garniture de pavillon en cuir Pimento uniquement disponible sur la version Cabriolet.

†Finition Aluminium brossé foncé de série.

5 CHOISISSEZ VOTRE INTÉRIEUR



Configurez votre véhicule sur jaguar-me.com

Console centrale finition Aluminium strié



Console centrale finition Aluminium Delta

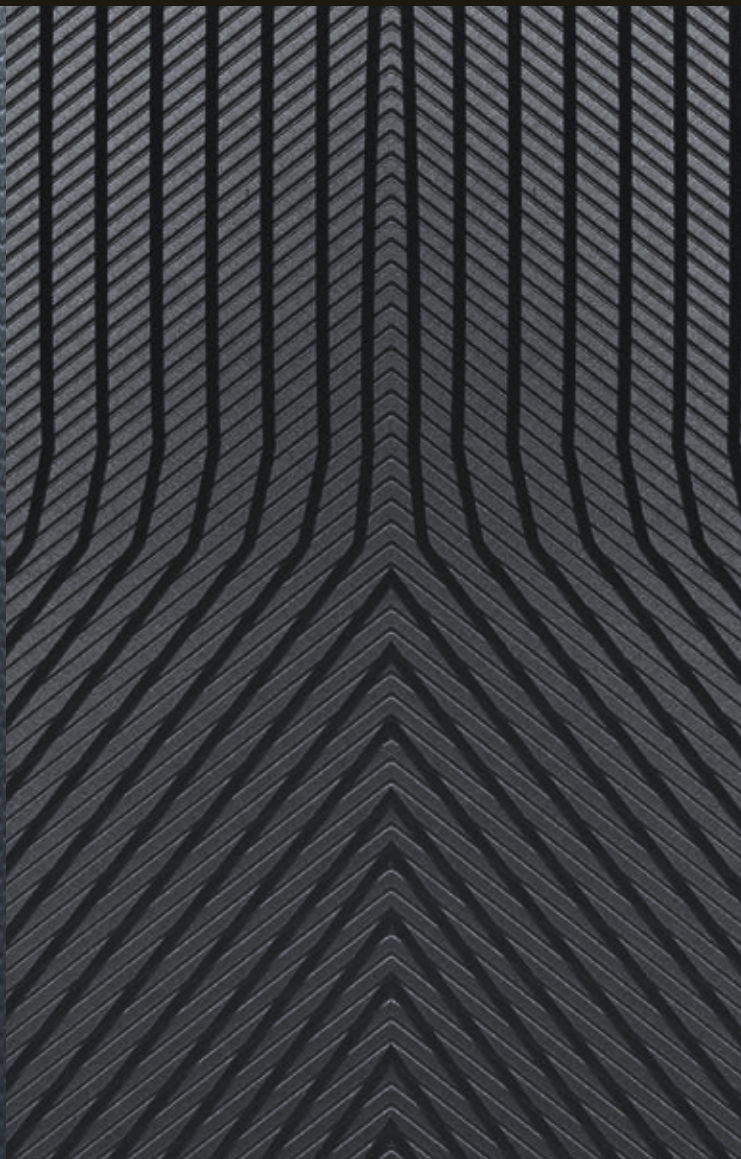

Console centrale finition Aluminium V linéaire avec marquage R

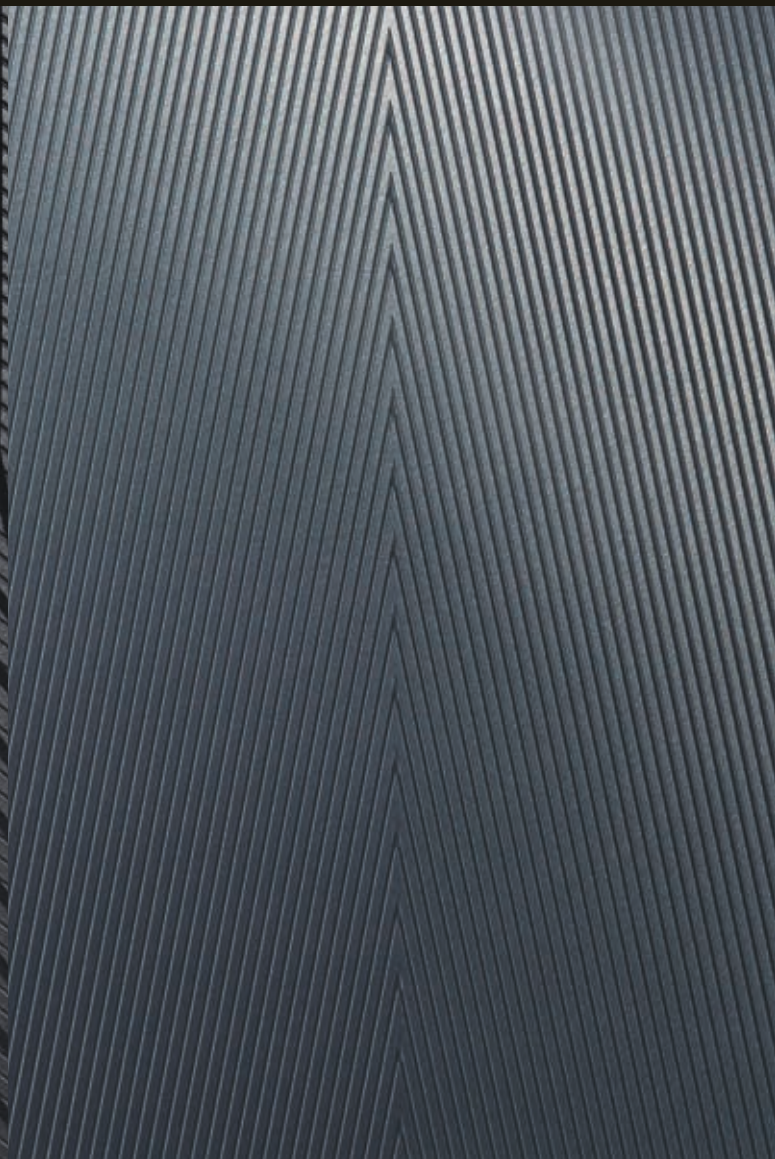

Console centrale en fibre de carbone



Console centrale finition Aluminium brossé foncé avec marquage SVR

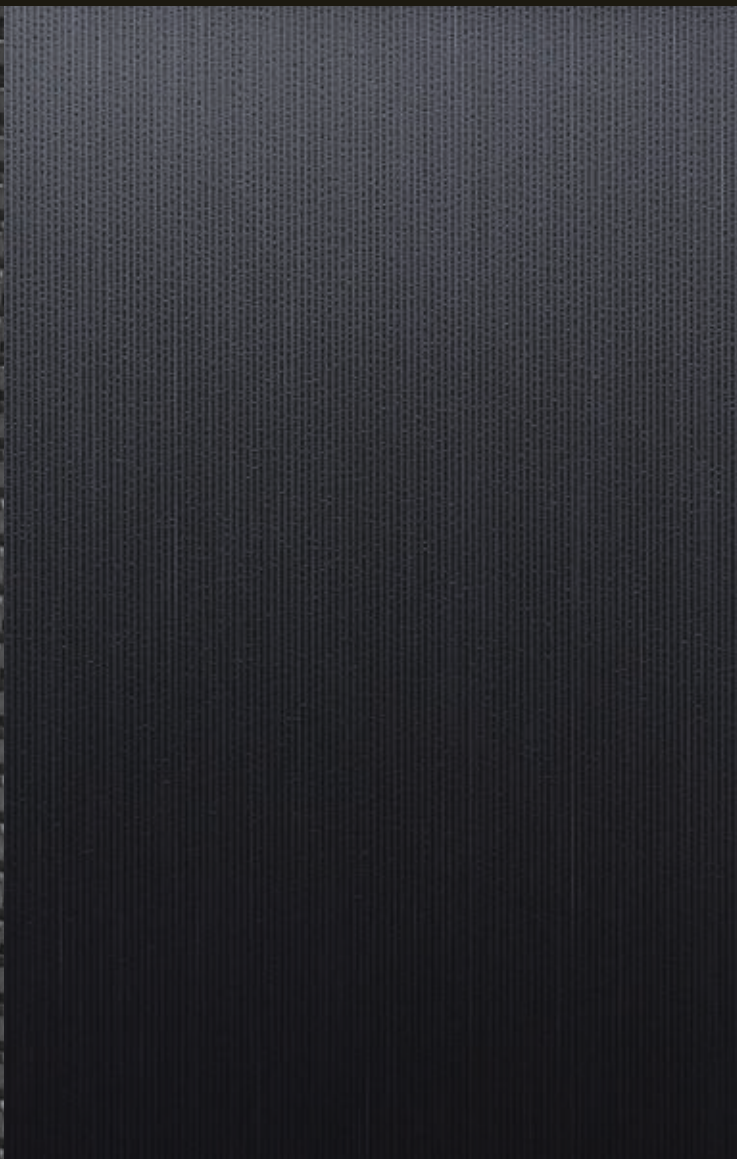

Console centrale en fibre de carbone avec marquage SVR



6 CHOISISSEZ VOTRE ACCESSOIRES JAGUAR

Pour en savoir plus sur la gamme complète d'accessoires Jaguar, rendez-vous chez votre concessionnaire ou sur accessories.jaguar-me.com



**MODÈLE PRÉSENTÉ : F-TYPE R EN BLANC YULONG
AVEC PACK FIBRE DE CARBONE ARGENT WEAVE**

*Transmission manuelle uniquement.

**Transmission automatique uniquement.

*Modèle Coupé uniquement.



Sélecteur de vitesse en fibre de carbone*
T2R24247

Savourez la sensation unique de ce sélecteur de vitesse revêtu de fibre de carbone et doté d'une finition laquée ultra brillante, inspiré du monde de la course.



Plaques de seuil éclairées et personnalisées
T2R6091

Élégantes plaques de seuil finition acier inoxydable pour les portes conducteur ou passager. Elles s'éclairent à l'ouverture des portes conducteur ou passager. Elles sont soulignées par une douce lumière bleue phosphorescente. Vous pouvez spécifier un motif monochrome, parmi un choix préétabli de polices de caractères.



Palettes de changement de rapport en aluminium**
T2R6547MMU

Ces palettes de changement de rapports sont fabriquées dans un aluminium haut de gamme offrant une finition de haute qualité au niveau d'un point de contact majeur du véhicule. Les palettes en aluminium usiné sont polies à la main pour une finition haut de gamme et anodisées pour ne pas se détériorer à l'usage.



Système de retenue de bagages flexible
C2D20903

Offre une solution de rangement pratique pour immobiliser les bagages ou autres objets dans le coffre à bagages.



Jeu de tapis de sol Luxe
T2R16570PVJ - Conduite à gauche
T2R16571PVJ - Conduite à droite

Jeu de tapis de sol avant luxueux de 2 050 g/m², sur mesure, ornés du sigle Jaguar et avec bordure en nubuck. Ces tapis de sol de luxe apportent un raffinement supplémentaire à l'habitacle.



Filet latéral†
T2R22934

Ce filet latéral fournit un espace de rangement fermé supplémentaire dans le compartiment à bagages, et empêche les objets tels que les sacs ou les petits paquets de se déplacer.

6 CHOISISSEZ VOTRE ACCESSOIRES JAGUAR

⚙️ Configurez votre véhicule sur jaguar-me.com



Ouïes latérales finition fibre de carbone Silver Weave*
T2R25198 - Côté gauche T2R25197 - Côté droit

Ces ouïes latérales en fibre de carbone Silver Weave haute qualité renforcent le caractère sportif du style extérieur. Elles sont dotées d'une armure sergée 2x2, d'un filetage en aluminium très élégant et d'une finition laquée ultra brillante.



Ouïes d'aération de capot en fibre de carbone Silver Weave
T2R25193 - RWD conduite à gauche T2R25191 - RWD conduite à droite
T2R25194 - AWD conduite à gauche T2R25192 - AWD conduite à droite

Ouïes de capot haut de gamme en fibre de carbone Silver Weave dotées d'une structure à armure sergée 2x2 avec filetage aluminium et d'une finition laquée ultra brillante. Ils confèrent un rehaussement esthétique inspiré de la compétition tout en allégeant la voiture.



Coques de rétroviseurs en fibre de carbone Silver Weave
T2R25196- Côté gauche T2R25195 - Côté droit

Ces coques de rétroviseurs en fibre de carbone Silver Weave haute qualité renforcent le caractère sportif du style extérieur. Elles sont dotées d'une armure sergée 2x2, d'un filetage en aluminium très élégant et d'une finition laquée ultra brillante.



Arceaux de sécurité en fibre de carbone Silver Weave**
T2R23379 - Côté gauche T2R23378 - Côté droit

Arceaux de sécurité haut de gamme en fibre de carbone Silver Weave dotés d'une structure à armure sergée 2x2 avec filetage aluminium et d'une finition laquée ultra brillante. Ils confèrent un rehaussement esthétique inspiré de la compétition tout en allégeant la voiture.



Défecteur d'air†
T2R11321

Réduisez les entrées d'air dans l'habitacle avec cet écran coupe-vent, aussi facile à poser qu'à retirer, même à grande vitesse. Fourni avec son sac de rangement griffé « Jaguar ».



Ouïes d'aération latérales finition Noir brillant*
T2R5996 - Côté gauche T2R5995 - Côté droit

Ces ouïes d'aération latérales finition Noir brillant siglées Jaguar rehaussent le caractère dynamique du style extérieur.



Ouïes d'aération de capot chromées**
T2R5277LML - Côté gauche T2R5276LML - Côté droit

Ces touches de chrome viennent rehausser le style à la fois élégant et sportif de la F-TYPE.



Coques de rétroviseurs chromées
T2R5399 - Côté gauche T2R5400 - Côté droit

Les coques de rétroviseurs chromées soulignent l'élégance des rétroviseurs extérieurs.



Arceaux de sécurité chromés**
T2R5402 - Côté gauche T2R5401 - Côté droit

Ces touches de chrome viennent rehausser le style à la fois élégant et sportif de la F-TYPE.



Housse de voiture toutes saisons
T2R4364

Housse toutes saisons spécialement conçue pour la F-TYPE avec le logo Jaguar. Protégez votre F-TYPE des intempéries (averses, gel et poussière). Facile et rapide à poser.

***NON DISPONIBLE SUR LA F-TYPE SVR. **UNIQUEMENT POUR LES MODÈLES F-TYPE CABRIOLET. †DE SÉRIE SUR LES F-TYPE R ET F-TYPE SVR. ÉGALEMENT DISPONIBLE EN TANT QU'OPTION INSTALLÉE EN USINE. **NON COMPATIBLE AVEC LES MODÈLES QUATRE ROUES MOTRICES (AWD).**



Porte-skis montés en l'arrière
T2R13769 - V6 T2R11987 - V8

Pouvant transporter deux paires de skis d'une longueur maxi de 1,90 m, cet accessoire verrouillable a été conçu pour que les skis restent à température ambiante pendant le voyage et génèrent le moins de traînée et le moins de bruit. Le dispositif de montage est caché derrière le pare-chocs arrière, afin d'être le plus discret possible une fois les bras du porte-skis retirés. C'est le concessionnaire qui installera le porte-skis, mais vous pourrez le retirer aisément en quelques minutes.



Calandre finition Noir brillant
T2R13838 - Sans aide au stationnement
T2R13839 - Avec aides au stationnement

Ajoute une finition noire brillante à l'encadrement de calandre et à la barre de bouclier pour rehausser le dynamisme de la F-TYPE.

CARACTÉRISTIQUES TECHNIQUES

 Configurez votre véhicule sur jaguar-me.com

		F-TYPE ET F-TYPE R-DYNAMIC JAGUAR 2.0L i4 300 ESSENCE SURALIMENTÉE		F-TYPE ET F-TYPE R-DYNAMIC V6 3.0L ESSENCE SURALIMENTÉ 340 CH JAGUAR			
MOTORISATIONS							
Cylindres / soupapes par cylindre		4/4		6/4			
Alésage / course	mm	83/92,3		84,5/89			
Cylindrée	cm ³	1 997		2 995			
Puissance maximale	CH-CEE (kW)	300 (221)		340 (250)			
Régime		5 500		6 500			
Couple maximal	Nm CEE (lb. ft.)	400 (295)		450 (332)			
Régime		1 500 - 4 500		3 500 - 5 000			
Compression	taux/1	9,5		10,5			
PERFORMANCES							
		COUPÉ AUTO	CABRIOLET AUTO	COUPÉ MANUELLE	AUTO	CABRIOLET MANUELLE	AUTO
0-100 km/h	secondes	5,7	5,7	5,7	5,3	5,7	5,3
0-60 mi/h	secondes	5,4	5,4	5,5	5,1	5,5	5,1
80-120 km/h (5 ^e vitesse sur boîte manuelle)	secondes	3,7	3,7	7,2	3,3	7,2	3,3
50-75 mph (5 ^e vitesse sur boîte manuelle)	secondes	3,7	3,7	7,2	3,3	7,2	3,3
Vitesse maximale	km/h (mi/h)	250 (155)	250 (155)	260 (161)	260 (161)	260 (161)	260 (161)
CONSUMATION DE CARBURANT¹							
		COUPÉ	CABRIOLET	MANUELLE	AUTO	MANUELLE	AUTO
Cycle urbain	l/100 km (mpg)	8,8 (32,1)	8,8 (32,1)	13,5 (20,9)	11,7 (24,1)	13,5 (20,9)	11,7 (24,1)
Cycle extra-urbain	l/100 km (mpg)	6,2 (45,6)	6,2 (45,6)	7,6 (37,2)	6,5 (43,5)	7,6 (37,2)	6,5 (43,5)
Cycle mixte	l/100 km (mpg)	7,2 (39,2)	7,2 (39,2)	9,8 (28,8)	8,4 (33,6)	9,8 (28,8)	8,4 (33,6)
CO ₂ Cycle urbain	g/km	200	200	322	278	322	278
CO ₂ Cycle extra-urbain	g/km	141	141	181	155	181	155
CO ₂ Cycle mixte	g/km	163	163	234	199	234	199
Capacité du réservoir (utile)	en litres environ	63,0 (13,9)	63,0 (13,9)	70,0 (15,4)	70,0 (15,4)	70,0 (15,4)	70,0 (15,4)
DIMENSIONS							
		COUPÉ	CABRIOLET	COUPÉ		CABRIOLET	
Longueur hors tout	mm	4 482	4 482	4 482		4 482	
Largeur hors tout (avec rétroviseurs)	mm	2 042	2 042	2 042		2 042	
Largeur hors tout (rétroviseurs rabattus)	mm	1 923	1 923	1 923		1 923	
Hauteur hors tout	mm	1 311	1 308	1 311		1 308	
Empattement	mm	2 622	2 622	2 622		2 622	
Voie avant	mm	1 597**	1 597**	1 597**		1 597**	
Voie arrière	mm	1 649†	1 649†	1 649†		1 649†	
Garde au sol	mm	100	100	101		101	
Rayon de braquage de trottoir à trottoir	m	10,7 (35,0)	10,7 (35,0)	10,7 (35,0)		10,7 (35,0)	
Volume du coffre – cabriolet	litres (cu.ft.)	–	207 (7,3)	–		207 (7,3)	
Volume du coffre – Coupé (avec vide-poche)	litres (cu.ft.)	310 (10,9)	–	310 (10,9)		–	
Volume du coffre – Coupé (sans vide-poche)	litres (cu.ft.)	408 (14,4)	–	408 (14,4)		–	
POIDS²							
		COUPÉ	CABRIOLET	MANUELLE	AUTO	MANUELLE	AUTO
Poids à partir de	kg	1 525	1 525	1 567	1 577	1 587	1 597
Poids total en charge du véhicule	kg	1 925	1 925	2 000	2 000	2 000	2 000

*1 311 pour la F-TYPE R-Dynamic Coupé. *1 308 pour la F-TYPE R-Dynamic Cabriolet. **1 585 (jantes 20"). †1 627 (jantes 20").

¹Chiffres officiels obtenus à partir de tests EU. Fournis uniquement à titre de comparaison. Les chiffres réels peuvent différer de ces données. Ces données étaient correctes lors de la mise sous presse. ²Veillez consulter votre concessionnaire Jaguar pour connaître les frais liés à l'installation de l'option.

Les poids s'entendent pour des véhicules conformes aux spécifications standard. Les options supplémentaires augmentent le poids.

DIMENSIONS

Les dimensions ci-dessous sont celles de la F-TYPE R, Coupé et Cabriolet. Pour les mesures précises de chaque modèle dérivé, veuillez consulter les caractéristiques techniques aux pages 108 et 109.

Largeur hors tout (avec rétroviseurs) 2 042 mm

Largeur hors tout (rétroviseurs rabattus) 1 923 mm

Volume du coffre 408 litres (Coupé) 207 litres (Cabriolet)



Diamètre de braquage

Trottoir à trottoir

10,7 m (RWD)

11,3 m (AWD)



Les dimensions ont été mesurées sur un véhicule avec un poids à vide. (Mesures effectuées selon la méthode d'essai de la norme VDA avec des blocs de 200 x 100 x 50 mm).
Les chiffres présentés correspondent à la F-TYPE R. Pour de plus amples renseignements, consultez les Caractéristiques techniques aux pages 108-109.

VÉHICULE ILLUSTRÉ : F-TYPE R EN BLANC YULONG AVEC OPTIONS INSTALLÉES

JAGUAR EXPERIENCE

La meilleure façon de découvrir une Jaguar, c'est de la conduire. Jaguar Experience vous propose une multitude d'opportunités uniques qui vous permettront de découvrir vraiment le plein potentiel de votre Jaguar. Nos expériences de conduite sur circuit vous permettront de tester vos limites et celles des voitures de l'exceptionnelle gamme Jaguar. Jaguar Experience vous permet aussi d'assister à la naissance d'une Jaguar en visitant l'un de nos centres de production au Royaume-Uni.

Rendez-vous sur jaguar-me.com pour en savoir plus.



VISITES GUIDÉES EN COULISSES

Vous êtes-vous déjà demandé comment naît une Jaguar ? Les visites de nos usines vous donnent l'opportunité de voir par vous-même le processus de fabrication, du début à la fin. Nous vous emmènerons dans les coulisses et vous verrez comment nos équipes de spécialistes assemblent ces voitures d'exception avec le plus grand soin.

Rendez-vous sur jaguar-me.com pour en savoir plus.



EXPÉRIENCES DE CONDUITE

Il est rare de pouvoir tester les performances des tout derniers modèles Jaguar ou de revivre l'histoire légendaire de Jaguar. Les expériences de conduite Jaguar vous proposent des aventures de conduite exceptionnelles et inoubliables. Imaginez-vous derrière le volant de nos plus performants modèles Jaguar, sur un circuit privé, avec un instructeur Jaguar Experience à vos côtés. C'est ça, la Jaguar Performance Driving Academy.

Rendez-vous sur jaguar-me.com pour en savoir plus.



EXPÉRIENCES LÉGENDAIRES

Vivez une expérience de conduite unique grâce à la Jaguar Land Rover Ice Drive Experience. À partir de 2017, nous vous proposons de partir à l'aventure à Arjeplog, en Suède, afin de tester et d'améliorer vos compétences de conduite dans des conditions extrêmes. Il s'agit là d'une rare opportunité pour les propriétaires et les passionnés de la marque de s'attaquer à certains des circuits les plus difficiles et les plus éprouvants de la planète, encadrés par nos experts. Nos pilotes-instructeurs, très expérimentés, vous accompagneront du début à la fin et vous transmettront tout leur savoir. Vous allez danser sur la glace, faire des glissades dans les virages les plus impressionnants et découvrir l'immense potentiel des voitures Jaguar et Land Rover.

Si vous souhaitez participer à notre prochaine aventure, renseignez-vous sur le site jaguar-me.com

L'UNIVERS JAGUAR

En faisant l'acquisition d'une F-TYPE, vous entrez dans l'univers exaltant de Jaguar. Nous proposons aux propriétaires de Jaguar un ensemble de services et de produits exclusifs qui leur permettent de profiter de leur véhicule avec la plus grande tranquillité d'esprit.



PIÈCES D'ORIGINE

Les pièces d'origine Jaguar sont conçues, testées et fabriquées pour répondre à des normes strictes de qualité, de compatibilité et de durabilité. Chacune d'elles a été créée spécialement pour votre F-TYPE, afin d'offrir des performances et une durée de vie optimales.



FINANCEMENTS JAGUAR

Performances naturelles et style sont des options de série sur toutes les Jaguar. Grâce aux différents financements proposés par Jaguar, l'acquisition d'un véhicule Jaguar est une démarche à la fois simple et gratifiante. Véhicule neuf ou d'occasion, à usage personnel ou professionnel : nous vous proposons des solutions de financement adaptées où vous seul êtes décisionnaire. Veuillez consulter votre concessionnaire Jaguar pour de plus amples informations.



JAGUAR ASSISTANCE

Jaguar Assistance est à vos côtés dans les situations d'urgence qui impliquent votre voiture, de la panne immobilisante à l'accident, en passant par une simple crevaison. Vous pouvez compter sur nos services d'assistance dépannage en toutes circonstances.



FLEET & BUSINESS

Avec des modèles très attractifs et un service client exceptionnel, Jaguar s'efforce d'être le constructeur automobile haut de gamme de référence pour les prestations professionnelles. En optant pour Jaguar, les entreprises font le choix de véhicules dynamiques et prestigieux qui reflètent parfaitement leur philosophie et leur image. Nous nous engageons à fournir un service client de très haute qualité, axé sur les besoins de chaque entreprise. Les véhicules sont maintenus en parfait état de marche et nous vérifions en permanence que leurs performances et leur efficacité sont optimales. Pour plus d'informations, rendez-vous sur jaguar-me.com



JAGUAR MAGAZINE

Le magazine Jaguar est à l'image de la marque : dynamique, international et contemporain. Réalisé par une équipe de chroniqueurs et de graphistes passionnés, il vous révèle les coulisses de Jaguar et explore un univers de luxe, de design, de style et de voyages. Vous pourrez découvrir le magazine Jaguar deux fois par an, gratuitement durant les trois premières années. Pour le recevoir, faites la demande auprès de votre concessionnaire.

COLLECTION JAGUAR

La toute dernière gamme de la Jaguar Collection a été réalisée avec le même soin et le même souci du détail que tous nos véhicules. Ce savoir-faire se retrouve dans nos vêtements, notre maroquinerie et notre bagagerie de luxe. Nous proposons également une collection en hommage à la tradition Jaguar, qui célèbre les succès passés avec des objets et des vêtements inspirés de la course automobile. Pour en savoir plus, rendez-vous sur la boutique en ligne à l'adresse www.jaguar.com/shop

GLOSSAIRE

A

SYSTÈME ABS

Ce système de freinage antiblocage empêche les roues de se bloquer en cas de freinage brutal pour que le conducteur conserve le contrôle du véhicule.

ÉCHAPPEMENT SPORT ACTIF

Ce système est équipé de soupapes actives qui, une fois ouvertes, permettent l'échappement plus direct des gaz. Le son du moteur est alors plus riche. Ce système permet également d'activer les soupapes manuellement par un bouton sur la console centrale (en option).

ÉCLAIRAGE D'AMBIANCE INTÉRIEUR

L'éclairage d'ambiance intérieur éclaire certaines fonctionnalités à l'intérieur de la voiture et met en valeur ses finitions, tout en baignant l'habitacle d'une douce lumière bleue phosphorescente (Voir page 40 sur l'Éclairage d'ambiance).

ÉGALISEUR AUDIO AUDYSSEY MULTEQ

L'égaliseur audio Audyssey MultEQ corrige numériquement toutes les imperfections créées au sein de l'habitacle pour offrir une plénitude sonore, dépourvue de toute distorsion, et ce quelle que soit la place occupée à bord du véhicule.

C

TECHNOLOGIE DE CORRECTION DE L'HABITACLE

La technologie de correction de l'habitacle de Meridian optimise discrètement le système audio pour qu'il épouse l'acoustique de l'habitacle. Elle crée ainsi une expérience sonore parfaitement homogène.

INGÉNIERIE ASSISTÉE PAR ORDINATEUR (IAO)

L'IAO consiste à utiliser des modèles informatiques et des logiciels pour faciliter les analyses d'ingénierie.

CHAMBRE DE COMBUSTION

Une chambre de combustion est l'endroit dans un moteur où le mélange air / carburant est brûlé.

D

BLOCS EN ALUMINIUM MOULÉS SOUS PRESSION

Le moulage sous pression est le procédé de coulage de métal utilisé pour former les blocs d'aluminium des moteurs de la F-TYPE. Cela implique d'injecter du métal en fusion dans un moule sous très haute pression. Il est ainsi possible de fabriquer des pièces d'une grande précision dimensionnelle et aux parois plus fines.

SYSTÈME DE TRAITEMENT NUMÉRIQUE DU SIGNAL (DSP)

Le système de traitement numérique du signal (DSP) de Meridian analyse une multitude de variables qui peuvent affecter la qualité du son, les traite grâce à des algorithmes sophistiqués et adapte le débit sonore en conséquence. Cela permet de proposer un niveau de reproduction très proche du spectacle vivant, qui serait impossible à restituer avec un système audio conventionnel.

DOUBLE CALAGE VARIABLE INDÉPENDANT DES ARBRES À CAMES

Le double calage variable indépendant des arbres à cames est un dispositif permettant au moteur de commander individuellement les soupapes d'admission et d'échappement. Cela optimise la puissance et le couple, particulièrement à bas régime, et entraîne une réduction de la consommation de carburant et des émissions polluantes.

AMORTISSEURS / AMORTISSEMENT

Les amortisseurs absorbent les forces qui s'exercent sur la suspension pour un plus grand confort et une maîtrise accrue du véhicule. Les amortisseurs sont également qualifiés d'amortisseurs de chocs.

F

SUSPENSION À DOUBLE TRIANGULATION EN ALUMINIUM FORGÉ

La suspension avant et arrière à double triangulation de la F-TYPE est une conception de suspension indépendante qui utilise deux bras en forme de V pour placer la roue. Elle offre une réactivité et une tenue de route très précises.

I

INCONEL® Inconel est une famille de super-alliages riches en nickel et en chrome. Extrêmement résistants à l'oxydation et à la corrosion, ils sont utilisés dans les environnements extrêmes soumis à un niveau de pression et de chaleur élevé.

TECHNOLOGIE INTELLIGENTE STOP/START

La technologie Stop/Start coupe le moteur quand il n'est pas indispensable, ce qui réduit la consommation de carburant et les émissions de CO₂. Le moteur redémarre dès que le conducteur retire son pied de la pédale de frein. Le moteur retrouve toutes ses capacités avant même que le pied du conducteur ne touche la pédale d'accélérateur.

M

MODE MANUEL

C'est un mode disponible sur les transmissions automatiques, qui vous permet de passer les vitesses vous-même.

TECHNOLOGIE MERIDIAN TRIFIELD™

La technologie Trifield™ exclusive de Meridian offre une expérience sonore digne d'un concert et un son optimisé pour tous les occupants du véhicule.

ÉTRIERS MONOBLOC

Les étriers monobloc sont forgés dans une seule pièce de métal, ce qui les rend plus résistants au fléchissement sous la pression. Ils gaspillent ainsi moins d'énergie et procurent une sensation de freinage homogène.

EMBAYAGE MULTIDISQUE

Un embrayage multidisque se sert de plusieurs disques de friction pour transmettre la puissance du moteur vers la transmission. Cela diminue la traînée et accroît la quantité de couple qui est transmise, tout en réduisant la quantité de force requise pour faire fonctionner l'embrayage. Les changements de rapports sont plus rapides et plus fluides.

S

LEVIER DE VITESSE À FAIBLE COURSE

La taille réduite de ce levier permet de changer de rapport plus rapidement.

ESSENCE SURALIMENTÉ

C'est un moteur essence muni d'un compresseur de suralimentation. Un compresseur de suralimentation est un système d'induction forcée mécaniquement entraîné par le moteur. La suralimentation offre des niveaux de puissance élevés et une réponse linéaire et immédiate à tous les régimes.

X

PHARES AU XÉNON

Les phares au xénon bi-fonction offrent une meilleure visibilité et sont équipés des feux de jour à LED en forme de J pour une identité visuelle renforcée sur la route.



AVERTISSEMENT IMPORTANT

Jaguar Land Rover Limited applique une politique d'amélioration permanente des spécifications, de la conception et de la fabrication de ses véhicules. C'est pourquoi, malgré le soin apporté à l'exactitude des informations qui figurent dans cette brochure, celle-ci ne saurait constituer un guide infaillible des spécifications actuelles de nos produits ni une offre commerciale contractuelle d'un véhicule particulier. Les distributeurs et concessionnaires ne sont pas des agents de Jaguar Land Rover Limited, que ce soit par le biais d'un quelconque engagement ou représentation, expresse ou implicite. Les comparaisons sont basées sur les données fournies par les fabricants et sur les tests qu'ils ont eux-mêmes effectués avant la publication.

COLORIS

Les coloris figurant dans cette brochure (version papier ou numérique) ne sont reproduits qu'à titre indicatif.

JAGUAR INNOVE EN MATIÈRE D'ENVIRONNEMENT

Jaguar s'engage à réduire son utilisation d'énergies fossiles en utilisant moins de ressources et en créant moins de déchets, afin de répondre à ses engagements en termes de développement durable et responsable, une approche baptisée Innovation Environnementale.

Notre utilisation novatrice de l'aluminium léger (dans la F-TYPE, la F-PACE, la XJ, la XE et la XF) contribue à réduire la consommation de carburant et les émissions de CO₂ de ces véhicules, tout en leur conférant un niveau de manœuvrabilité et de performances supérieur.

Parallèlement, notre gestion intelligente des ressources nous permet de récupérer les débris d'aluminium de la phase d'emboutissage et de les trier puis de les recycler afin de fabriquer des feuilles d'aluminium de qualité équivalente contenant jusqu'à 50 % de matériau recyclé. Par rapport au recours à l'aluminium vierge, ce système de recyclage en circuit court réduit également les émissions de CO₂ durant le processus de fabrication.

Depuis 2007, Jaguar Land Rover a réduit de 25 % en moyenne les émissions d'échappement de sa flotte européenne, et de 30,5 % les émissions de CO₂ opérationnelles par véhicule*. Nos sites de production sont tous certifiés ISO 14001. Nous avons également diminué de 75 %* la quantité de déchets industriels enfouis par véhicule et réduit de 34 %* notre consommation d'eau par véhicule. (*par rapport à 2007) Dans le cadre de notre engagement en faveur d'une construction automobile au bilan carbone neutre d'ici à 2020, nous compensons 100 % des émissions de CO₂ (actuellement inévitables) générées par nos opérations en investissant dans des projets qui font baisser d'autant la quantité d'émissions de CO₂ produites, par d'autres moyens, et qui offrent par la même occasion des avantages humanitaires et sociaux. Par exemple, notre programme de réduction des émissions « Lifestraw Carbon for Water » (carbone contre filtration d'eau), qui a été récompensé, a évité le rejet de 968 000 tonnes de CO₂ (depuis son lancement en 2013) et a amélioré l'existence de 2,4 millions de personnes au Kenya.

Étant donné la croissance des ventes à l'échelle mondiale et la hausse des investissements dans des équipements plus efficaces, nous sommes fiers de nos progrès par rapport aux objectifs que nous nous étions fixés pour 2020 en termes d'innovation environnementale. Notre démarche est également saluée à l'extérieur : En 2013, nous avons décroché le titre d'Entreprise la plus responsable de l'année au Royaume-Uni, décerné par Business in the Community, l'organisme qui évalue la responsabilité des entreprises vis-à-vis de la société civile, et en 2014, nous avons reçu le « Queens award for Enterprise in Sustainable Development » (prix de la Reine pour les initiatives de développement durable).

Nous nous sommes fixé de nouveaux objectifs à atteindre d'ici à 2020 : continuer de diminuer nos émissions de CO₂ et parvenir à zéro déchet. Jaguar Land Rover veut également améliorer les conditions de vie de 12 millions de personnes d'ici à 2020 dans le cadre de son programme mondial de responsabilité sociale des entreprises.

Meridian est la marque déposée de Meridian Audio Ltd.

La marque et les logos Bluetooth® sont la propriété de Bluetooth SIG Inc. Leur utilisation par Jaguar Land Rover Limited est soumise à licence.

Le système de navigation doit toujours être utilisé de façon à ne pas empêcher le conducteur de conduire prudemment ou à ne pas mettre en danger les autres usagers de la route.

VÉHICULE ILLUSTRÉ EN COUVERTURE : F-TYPE SVR EN ROUGE CALDERA AVEC OPTIONS INSTALLÉES
VÉHICULE ILLUSTRÉ SUR LA QUATRIÈME DE COUVERTURE : F-TYPE SVR EN ROUGE CALDERA AVEC OPTIONS INSTALLÉES

Jaguar Land Rover Limited
Siège social : Floor 7, Wing E,
HQ Building, Dubai Silicon Oasis,
P.O. Box 32588, Dubaï, Émirats arabes unis
Société inscrite au Registre du Commerce d'Angleterre sous la référence : 1672070
jaguar-me.com

