

F-TYPE





DE TOUT CE QUE NOUS POURRONS CRÉER

LA VOITURE EST CE QUI SE RAPPROCHE LE PLUS D'UN
ÊTRE VIVANT

SIR WILLIAM LYONS

SOMMAIRE

DESIGN
Pages 4-17

PERFORMANCES
Pages 18-25

TECHNOLOGIES
Pages 26-51

F-TYPE R
Pages 52-61

PERSONNALISATION
Pages 62-95

EXCEPTIONNELLE, INSTINCTIVE... ET ALIVE* !

« De tout ce que nous pourrions créer, la voiture est ce qui se rapproche le plus d'un être vivant »

Les mots du fondateur de Jaguar, Sir William Lyons, composent l'ADN qui donne vie à nos créations : technologies, performances et design. Sa vision de la marque était d'en faire une référence permanente dans l'univers automobile. Elle reste notre philosophie au quotidien.

Les **technologies « Alive* »** créent la sensation que votre Jaguar est vivante. Chaque innovation est développée dans le but d'offrir une expérience de conduite toujours plus instinctive.

Les **performances « Alive* »** ne cessent d'évoluer, car elles reflètent plus de puissance, un meilleur rendement et toujours plus de raffinement.

Le **design « Alive* »** repousse les limites du réalisable en garantissant l'harmonie parfaite entre ingénierie et esthétique pour chaque modèle Jaguar.

*Alive = intense





F-TYPE

Il ne suffit pas de la nommer F-TYPE, il faut lui en donner le caractère. Dans ses lignes, sa maniabilité et les sensations qu'elle procure, elle doit symboliser l'esprit Jaguar. Elle se doit d'être puissante, agile et sportive.

Cabriolet ou Coupé, à transmission manuelle ou automatique, chaque F-TYPE est construite pour incarner les qualités légendaires de Jaguar en termes de comportement dynamique, de performances exceptionnelles et de technologies dernier cri – qui offrent une expérience inégalée de conduite sportive.

La F-TYPE présente une gamme de nouvelles options, telles que la transmission intégrale permanente munie du système adaptatif Driveline Dynamics, pour des performances encore plus élevées, ou les technologies de connectivité avancées InControl. Aujourd'hui plus que jamais, vous pouvez choisir une F-TYPE qui répond parfaitement à vos besoins et désirs.

Motorisations suralimentées et réactivité ultra-rapide, structure ultra-légère en aluminium, suspension sophistiquée et technologies de pointe embarquées, lignes incomparables et habitacle entièrement centré sur le conducteur... Les différentes versions de la F-TYPE offrent des expériences de conduite exceptionnelles. Seul Jaguar pouvait créer de telles voitures de sport : ultra-précises, puissantes, sensuelles et – surtout – vivantes.

F-TYPE COUPÉ ET CABRIOLET

F-TYPE S COUPÉ ET CABRIOLET

F-TYPE S QUATRE ROUES MOTRICES [AWD] COUPÉ ET CABRIOLET

F-TYPE R COUPÉ ET CABRIOLET

F-TYPE R QUATRE ROUES MOTRICES [AWD] COUPÉ ET CABRIOLET

EN COUVERTURE : F-TYPE R QUATRE ROUES MOTRICES EN COLORIS STORM GREY AVEC EN OPTION LE PACK AERODYNAMIQUE, LE TOIT EN FIBRE DE CARBONE, LES JANTES EN ALLIAGE STORM ET LES FREINS EN CARBONE/CÉRAMIQUE
CI-CONTRE ET EN DERNIÈRE DE COUVERTURE : F-TYPE S EN COLORIS CALDERA RED

LA F-TYPE DE VOS RÊVES

L'excellence technologique de la F-TYPE se traduit par une grande capacité d'adaptation à la route, aux conditions et aux exigences du conducteur.

Deux carrosseries – coupé et cabriolet – déclinées en trois motorisations offrant, chacune, ses propres sensations et caractéristiques pour s'adapter au mieux à chaque conducteur.

Conçue pour offrir un plaisir de conduite inégalé, la **F-TYPE** allie à la fois performances, réactivité, maniabilité et raffinement.

Dotées de technologies de conduite supplémentaires, la **F-TYPE S** et la **F-TYPE S QUATRE ROUES MOTRICES** sont encore plus puissantes.

La **F-TYPE R** et la **F-TYPE R QUATRE ROUES MOTRICES**, quant à elles, appartiennent à la catégorie des supercars : extrêmement performantes et réactives, elles offrent une expérience de conduite hors norme.

Les cinq déclinaisons de la F-TYPE ont en commun leur agilité, aussi bien en milieu urbain que sur des lacets de montagne ou des autoroutes. Parmi l'incroyable gamme de la Jaguar F-TYPE, il y en a forcément une qui vous convient parfaitement.

VÉHICULE PRÉSENTÉ : F-TYPE S EN COLORIS AMMONITE

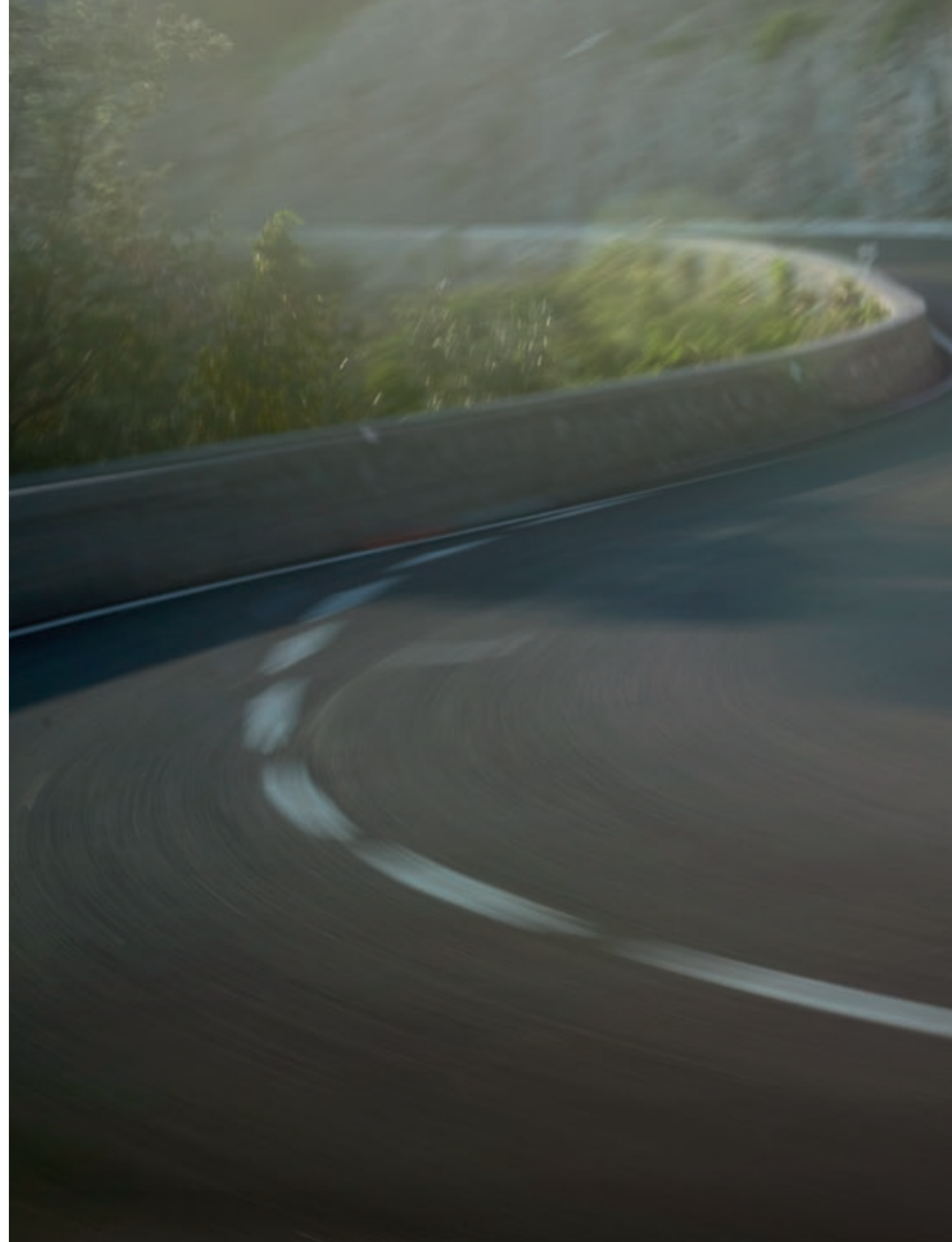





KBS 257

F-TYPE

JAGUAR

EMPREINTE DE BEAUTÉ

La silhouette athlétique et les magnifiques proportions de la F-TYPE sont l'essence même de cette sportive. Son style époustouflant lui a déjà valu les honneurs internationaux en remportant le Prix mondial de la Voiture de l'année 2013 dans la catégorie Design.

« Un élément de design devrait raconter une histoire et c'est pourquoi chaque ligne dans la F-TYPE a un début, une progression et une fin. Si on considère chaque ligne individuellement pour lui donner l'esthétique la plus juste possible et les dimensions appropriées, elle résistera à l'épreuve du temps. »

Ian Callum, directeur du design de Jaguar

CONSTRUCTION EN ALUMINIUM ULTRA-LÉGER



SOLIDITÉ ET RIGIDITÉ

RAPPORTS POIDS/PUISSANCE ET POIDS/COUPLE ÉLEVÉS



Jaguar est à l'avant-garde de la construction automobile en aluminium depuis plus de 10 ans et continue de repousser les limites de cette technologie. Une structure légère en aluminium extrêmement rigide est idéale pour un coupé/cabriolet sportif et elle est au cœur de la performance, du comportement et de la vivacité de la F-TYPE. Cette structure à la fois légère et rigide forme une plateforme d'une grande stabilité qui confère précision et agilité, et permet à la suspension finement réglée de créer des interactions entre le conducteur et la voiture. La caisse de la F-TYPE se marie parfaitement avec ses moteurs hautes performances. Ensemble, ils garantissent des rapports exceptionnels poids/puissance et poids/couple qui procurent les performances d'une voiture de sport.

Les panneaux extérieurs sont construits en alliage d'aluminium spécialement développé, qui conjugue robustesse et qualité de finition à une plus grande malléabilité et favorise la finesse des lignes. Sur les modèles Coupé, Jaguar a également développé une technologie avancée pour le pressage des panneaux latéraux, afin d'obtenir une silhouette épurée et ininterrompue d'un bout à l'autre du véhicule. Quelle que soit la F-TYPE que vous choisissiez, soyez certain que l'utilisation de matériaux de pointe et de techniques de conduite novatrices a permis aux ingénieurs de Jaguar de reproduire magnifiquement les lignes pures de la F-TYPE, exactement comme les concepteurs les désiraient, tout en créant un véhicule d'une intégrité structurelle extraordinaire.





ÉQUILIBRE



RÉPARTITION DES
MASSES OPTIMALE

CENTRE DE
GRAVITÉ BAS

PROPORTIONS
PARFAITES

L'un des éléments fondamentaux de la conception d'une voiture de sport réside dans son poids léger, qui doit être le plus également réparti entre l'avant et l'arrière, et dans son centre de gravité, qui doit être aussi bas que possible. Cette configuration donne à la F-TYPE un équilibre naturel et résulte d'un incroyable souci du détail en phase de conception comme en phase de construction du châssis et de la caisse. L'attention toute particulière portée à la répartition des masses permet d'obtenir un équilibre optimal entre les essieux avant et arrière, en plaçant les composants tels que la batterie, le circuit électronique et même le réservoir de liquide lave-glace à l'arrière de la voiture.

Une voiture plus courte est plus agile. Une voiture plus large est plus stable. Le rapport longueur/largeur de la F-TYPE, 4470 mm sur 1923 mm, a été précisément calculé pour conférer une agilité optimale. La F-TYPE bénéficie ainsi d'une dynamique de conduite exceptionnelle. Son centre de gravité bas réduit le roulis en virage et les courts surplombs avant et arrière se traduisent par une concentration de la masse dans l'empattement du véhicule. Ce sont ces facteurs essentiels qui font de la F-TYPE une grande sportive naturellement agile.

MOMENT D'INERTIE

Plus le poids est au centre de la voiture, plus la voiture tourne facilement.

$$I = \sum_{i=1}^N m_i r_i^2$$

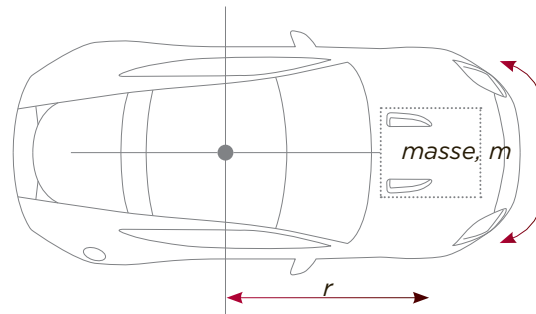



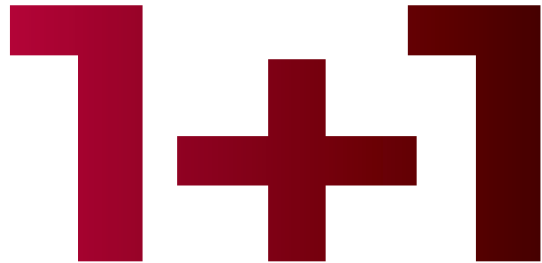

FOCUS SUR LE CONDUCTEUR

Lorsque la connexion se fait entre le conducteur et la voiture, la F-TYPE prend vie. Sa configuration 1+1 est conçue pour envelopper le conducteur, pour créer un lien et offrir des sensations de conduite encore plus intenses. On ne fait plus qu'un avec la F-TYPE.

Le poste de pilotage offre une excellente visibilité, un niveau minimal de distraction et une assise près du centre de gravité, très bas, sur une structure et des cadres de sièges rigides. Le tableau de bord a été placé aussi bas que possible et une configuration épurée a été adoptée pour optimiser la visibilité. Le **système de ventilation intelligent**, partie intégrante du système avancé de climatisation, masque deux bouches d'aération centrales qui se déploient automatiquement du tableau de bord quand elles sont sollicitées, puis se rétractent après utilisation.

Deux styles de sièges sont proposés : les **sièges Sport**, de série et les **sièges Performance**, en option, avec un soutien latéral renforcé en virage et un habillage en cuir Premium. Pour un niveau de finition supérieur, tous les modèles peuvent également être équipés du pack **Finition Cuir** optionnel, qui habille de cuir Premium le haut du tableau de bord, la console centrale et le haut des portes. L'intérieur cuir Premium avec coutures contrastées et les sièges Performance sont de série sur la F-TYPE R.



COMMANDES CENTRÉES SUR LE CONDUCTEUR

Les technologies avancées des commandes et instruments de la F-TYPE simplifient les choses afin que le conducteur reste concentré sur la conduite. Les informations sont présentées au conducteur lorsqu'elles sont nécessaires ou lorsqu'il les demande. Les instruments sont simples, clairs et faciles à lire, grâce aux deux grands cadrans analogiques – essentiels dans une voiture de sport.

Le volant à trois branches de la F-TYPE intègre les fonctions indispensables. Sur les modèles équipés de la transmission automatique Quickshift à huit rapports, les palettes de sélection de vitesse montées derrière les branches offrent un contrôle manuel sans lever les mains du volant. Le **sélecteur Jaguar SportShift** brille par sa simplicité et son utilisation intuitive. Il propose un mode intégralement automatique et un mode Sport avec commandes manuelles. Ainsi, le conducteur passe les vitesses de manière séquentielle, en inclinant le levier vers l'avant pour rétrograder d'une vitesse, et vers l'arrière pour passer à la vitesse supérieure.

L'**écran tactile couleur 8 pouces** de la F-TYPE affiche clairement un certain nombre de fonctions de la voiture, telles que la navigation, l'infodivertissement et, le cas échéant, le système d'affichage Dynamic-i (si ces options sont montées). Il peut aussi interagir avec un smartphone connecté via les technologies Jaguar InControl.

Les **doubles commandes manuelles rotatives** s'utilisent pour le réglage avancé de la climatisation. Lorsque la climatisation automatique à deux zones (en option) est enclenchée, les commandes de droite et de gauche règlent la température de chaque côté de la voiture. Enfoncez-les et le mode change, pour contrôler la fonction de chauffage des sièges (en option), tandis que l'écran au centre affiche le mode en cours.



HABITACLE PRÉSENTÉ : F-TYPE S AVEC SIÈGES PERFORMANCE EN CUIR PREMIUM CIRRUS, HAUT DE TABLEAU DE BORD ET COUTURES JET



START

ENGINE

STOP

MOTEURS SURALIMENTÉS

La puissance est assurée par une gamme de trois moteurs ultra-performants répondant aux différentes attentes des conducteurs : un V6 de 3L et 340ch CEE sur la F-TYPE, un V6 de 3L et 380ch CEE sur la F-TYPE S et un V8 de 5L et 550ch CEE sur la F-TYPE R. Chacun d'eux est doté d'un compresseur de suralimentation double vortex de type Roots monté dans le V du moteur pour respecter des dimensions compactes.

Jaguar figure parmi les leaders en termes de **technologie de l'admission suralimentée**. Les avantages de cette technologie ont fait leurs preuves : les performances sont linéaires et l'accès aux niveaux élevés de couple est instantané à tous les régimes, minimisant l'écart entre la demande de puissance et la réaction du moteur.

L'**échappement Sport de la F-TYPE** émet un son distinctif dès le démarrage, avec la promesse d'une note inspirée de la course automobile, qui va crescendo à haut régime et en fin de plage. L'**échappement Sport Actif** est proposé de série sur la **F-TYPE et F-TYPE S**. Ce système présente des soupapes de dérivation actives qui s'ouvrent en conduite sportive pour laisser s'échapper les gaz d'échappement plus directement et produire un son profond et distinctif. La **F-TYPE R** est dotée d'un **échappement Actif modulable depuis l'habitacle** qui permet la commande manuelle du système, pour une implication plus importante du conducteur.

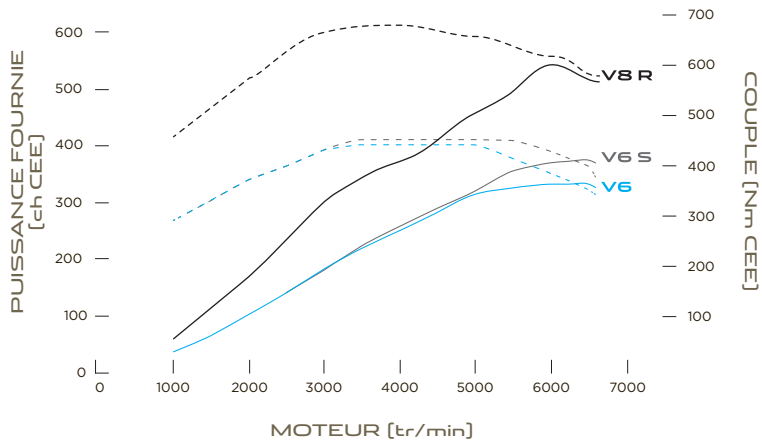

V6

Les moteurs Jaguar V6 3L Suralimentés nouvelle génération sont à la fois puissants et raffinés. La version 340ch CEE sur la F-TYPE propose une puissance formidable et un couple remarquable de 450 Nm. Avec une puissance de 380ch CEE, la F-TYPE S offre d'incroyables performances. Les deux confèrent des performances exaltantes et une excellente expérience de conduite. La commande sophistiquée et compacte du compresseur et la soupape secondaire d'admission produisent des courbes de couple fortement accentuées, sur une large plage de régimes moteur. Le refroidisseur à eau diminue la température de l'air d'admission, pour une puissance et un rendement accrus, tandis que le système novateur d'équilibrage contrarotatif avant et arrière favorise la fluidité et le raffinement. Ils intègrent également la **technologie intelligente Stop/Start**, qui peut réduire la consommation de carburant de 5 %.

F-TYPE V6 3 LITRES ESSENCE SURALIMENTÉ

PUISSANCE 340CH CEE
COUPLE 450 Nm

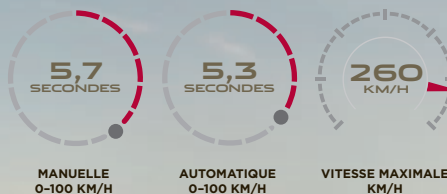

F-TYPE S V6 3 LITRES ESSENCE SURALIMENTÉ

PUISSANCE 380CH CEE
COUPLE 460 Nm

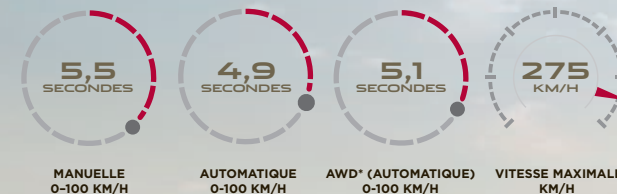

VÉHICULE PRÉSENTÉ : F-TYPE S QUATRE ROUES MOTRICES EN COLORIS BLACK BERRY AVEC OPTIONS PACK AERODYNAMIQUE ET TOIT VITRÉ PANORAMIQUE
*AWD = QUATRE ROUES MOTRICES

V8

Extrêmement puissant, le moteur V8 5L de la F-TYPE R convient au conducteur cherchant des performances ultimes. Son moteur suralimenté développe une puissance de 550ch CEE pour un couple maximal stupéfiant de 680 Nm CEE. L'accélération est rapide et progressive, la réaction, immédiate et prévisible. Les technologies de conduite avancées assurent performances, raffinement et rendement. Le bloc en aluminium léger moulé sous pression est doté de chapeaux de palier à serrage croisé qui renforcent la rigidité de l'ensemble. Les soupapes sont commandées par un double calage variable, indépendant des arbres à cames, pour optimiser la puissance quel que soit le régime. L'injection directe séquentielle achemine le carburant au centre même des chambres de combustion, à une pression allant jusqu'à 150 bars, pour une combustion plus propre et plus efficace. Le moteur V8 intègre aussi la **technologie intelligente Stop/Start**, qui peut réduire la consommation de carburant de 5 %.

F-TYPE R V8 5 LITRES

ESSENCE SURALIMENTÉ

PUISSANCE 550CH CEE

COUPLE 680 Nm

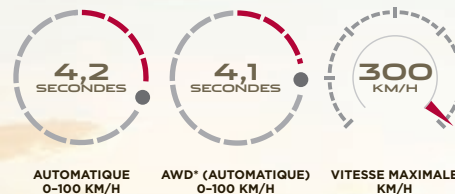



LE BON VÉHICULE, LA BONNE TRANSMISSION

La **transmission manuelle** est disponible sur la **F-TYPE** et la **F-TYPE S** avec une boîte de vitesse à six rapports. Ce composant très léger a été spécifiquement conçu pour permettre une conduite sportive. Le levier de vitesse à faible course, conçu avec grande précision, est relié à une boîte manuelle à six rapports assez rapprochés, qui permet au conducteur de maintenir plus longtemps le moteur à son régime optimal, offrant ainsi l'expérience de conduite la plus pure possible.

La **transmission automatique** est disponible sur toutes les versions de la F-TYPE. La transmission automatique Quickshift à huit rapports est à la fois ultra-rapide et raffinée, et offre les avantages d'une transmission à double embrayage et d'une boîte automatique traditionnelle, sans leurs inconvénients. Ses huit rapports rapprochés gardent le moteur à sa plage de régimes la plus efficace pendant plus longtemps, pour fournir une réaction instantanée et une parfaite remontée d'information au conducteur, tout en optimisant le moteur du point de vue de la consommation et de la performance pure.

Le système de commande de la transmission est à la fois intelligent et adaptatif. Il analyse les conditions de conduite et les sollicitations du conducteur, et réagit pour créer une expérience de conduite réellement dynamique. Le logiciel adaptatif modifie automatiquement la stratégie de changement de vitesses, en s'assurant que le rapport optimal est sélectionné à tout moment. Le conducteur peut, bien entendu, prendre le contrôle manuel de la transmission, soit par le biais des palettes au volant, soit via le sélecteur de vitesse SportShift. Le **mode Départ dynamique**, de série sur la **F-TYPE S**, applique un couple maximal lors des changements de rapports, pour assurer une accélération optimale de 0 à 100 km/h.

1 413 LITRES

PAR MINUTE D'EAU RECYCLÉE PROJETÉS SUR
CHAQUE VÉHICULE POUR S'ASSURER QUE LA F-TYPE
EST À L'ÉPREUVE DE LA MOUSSON

10 000 000 HEURES

D'ESSAIS EN SIMULATION, RÉDUISANT NOTRE IMPACT SUR
L'ENVIRONNEMENT AVEC DES ÉCONOMIES SIGNIFICATIVES DE
RESSOURCES, DE DÉCHETS, D'ÉNERGIE ET DE CARBURANT

792 000

VÉHICULES VIRTUELS CRÉÉS AVANT
DE PARFAIRE LA F-TYPE

12 000 MILES

D'ESSAIS INFERNAUX EN CONDITIONS RÉELLES SUR LA
PISTE DE L'INTRAITABLE CIRCUIT ALLEMAND DU NÜRBURGRING,
L'ÉQUIVALENT D'UNE MOITIÉ DE TOUR DU MONDE



90 °C

DIFFÉRENCE ENTRE LES ENVIRONNEMENTS LES PLUS CHAUDS
(50 °C) ET LES PLUS FROIDS (-40 °C) OÙ SE SONT DÉROULÉS
LES ESSAIS CLIMATIQUES DE LA F-TYPE

300 TÉRAOCTETS

DE DONNÉES RÉCOLTÉES DURANT LES ESSAIS POUR DÉVELOPPER
LA F-TYPE AU MILLIMÈTRE PRÈS

LA F-TYPE À L'ÉPREUVE

La F-TYPE a pris la route pour la première fois dans le monde virtuel des systèmes d'IAO (ingénierie assistée par ordinateur) de Jaguar. À ce stade, la mission consistait à soumettre tous les composants à un développement et à des essais intensifs en usine avant de passer en phase d'essais en conditions réelles. Les ingénieurs ont produit une série de prototypes virtuels pour simuler de manière réaliste le comportement de systèmes mécaniques complexes, leur permettant d'analyser de multiples variations jusqu'à obtenir la conception optimale. Les essais aérodynamiques, par exemple, ont eu lieu dans une soufflerie virtuelle (une technique utilisée principalement dans l'industrie aéronautique), les calculs de dynamique des fluides étant exécutés par des super-ordinateurs très rapides. Pendant sa vie virtuelle, la F-TYPE a été soumise à un demi-million d'analyses, soit quelque 10 millions d'heures de traitement informatique générant 300 téraoctets de données. La phase de développement IAO a été l'un des facteurs cruciaux des performances et de la sportivité de la F-TYPE.

Les essais en conditions réelles ont eu lieu sur un site spécialisé et dans les environnements les plus inhospitaliers du monde, à des températures allant de -40°C à +50°C et à des altitudes allant jusqu'à 4000 mètres. Les essais de stabilité à grande vitesse, par exemple, ont été menés à Nardò, dans le sud de l'Italie. Le circuit allemand du Nürburgring était idéal pour les essais de maniabilité, freinage, refroidissement et endurance. Surnommé « l'enfer vert », réparti sur 20,8 km et 73 virages, il est renommé comme étant l'un des circuits les plus exigeants au monde et l'un des plus éprouvants, à la fois pour la voiture et pour son conducteur.





UNE VOITURE QUI PARAÎT VIVANTE

Une fois les ingrédients essentiels en place, la F-TYPE est prête à s'attaquer aux routes les plus exaltantes du monde. Vous découvrirez une expérience de conduite intuitive et instinctive, à nulle autre pareille : une expérience qui va plus loin que les performances exceptionnelles et la parfaite maîtrise dans les virages en épingles, une expérience qui vous procure un véritable plaisir de conduite. La F-TYPE raffole des virages difficiles, des courbes serrées et – plus généralement – des situations exigeantes.



AÉRODYNAMIQUE ACTIVE

Les performances aérodynamiques sont au cœur de la conception de la F-TYPE : ses lignes confèrent en effet un faible niveau de portance et une excellente stabilité à grande vitesse. La prise d'air avant sous la grille et le diffuseur arrière gèrent le flux d'air le long du bas de caisse ; l'extrémité nettement définie aidant à la séparation de l'air à basse vitesse. L'aileron arrière déployable produit jusqu'à 120 kg d'appui. Même les poignées de porte s'escamotent lorsqu'elles ne sont pas nécessaires, pour créer un flux d'air continu le long des flancs de la voiture.





UNE CONNEXION IMMÉDIATE ENTRE LE CONDUCTEUR ET LA ROUTE

La direction précise et réactive de la F-TYPE est conçue pour créer la connexion la plus directe entre les mains du conducteur sur le volant et le point de contact des pneus sur la route. La crémaillère de direction de la voiture assure une réaction précise aux commandes du conducteur. Le sentiment de connexion à la route est également accentué par l'utilisation de l'aluminium dans la construction du berceau avant. Cela permet non seulement de réduire le poids, mais aussi, de concert avec la suspension en alliage forgé de la F-TYPE, d'obtenir une structure extrêmement résistante, pour une réponse et une maîtrise d'une précision exceptionnelle.

VÉHICULE PRÉSENTÉ : F-TYPE S EN COLORIS CALDERA RED





CHÂSSIS ET SUSPENSION

La structure en aluminium de la F-TYPE crée une plate-forme extrêmement stable à partir de laquelle la suspension à double triangle en aluminium forgé peut contrôler la voiture. Avec un amortissement réglé pour assurer la parfaite alliance entre dynamisme et raffinement, la suspension fournit une combinaison idéale de contrôle, d'agilité et de connexion à la route.

Sur les modèles **F-TYPE S** et **F-TYPE R**, l'amortissement adaptatif évalue les mouvements de la carrosserie en tangage 100 fois par seconde et règle chaque amortisseur en conséquence. Le système améliore le contrôle, la maniabilité et l'agilité, ainsi que la capacité à détecter rapidement les conditions difficiles et à réagir tout aussi rapidement aux commandes du conducteur. Pour ce faire, une série de capteurs est placée tout autour de la voiture pour contrôler son mouvement vertical, son tangage et son roulis. La position du volant est mesurée 500 fois par seconde, permettant ainsi au système d'anticiper le taux de tangage de la structure. La rigidité de chaque amortisseur est alors ajustée afin de préserver le niveau de contrôle, la stabilité et l'agilité de la voiture.

CONTRÔLE DES MOUVEMENTS
DE CAISSE **100 FOIS** PAR SECONDE

CONTRÔLE DES
MOUVEMENTS DU VOLANT
500 FOIS PAR SECONDE

PRÉDICTION DU TANGAGE
À PARTIR DES SOLLECITATIONS
DE L'ACCÉLÉRATEUR ET DES FREINS

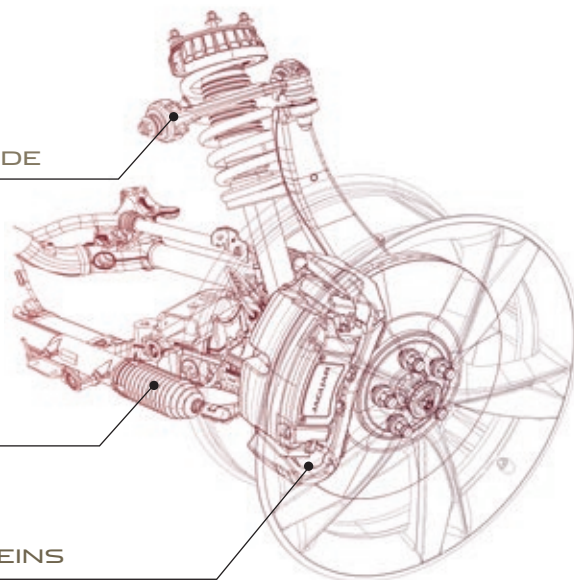



JAGUAR
CARBON CERAMIC

SYSTÈME DE FREINAGE HAUTE PERFORMANCE

Différents systèmes de freinage sont proposés, chacun offrant une performance à la fois progressive, homogène et soutenue. Les étriers avant ont généreusement recours à l'aluminium pour réduire la masse non suspendue de la voiture, optimisant ainsi la maniabilité du véhicule et le raffinement de la conduite. Chaque système est doté de grands disques de freinage ventilés, mesurant jusqu'à 398 mm de diamètre sur le système Carbone/Céramique Jaguar. Leur surface influence directement la force de freinage et donne aux disques une meilleure capacité d'absorption et de dissipation de la chaleur générée par le freinage.

Le refroidissement des freins est également amélioré par des buses et des conduits développés à partir de systèmes de dynamique des fluides. L'air de refroidissement est dirigé directement vers les freins, réduisant ainsi l'effet de voilage du frein par échauffement et aidant à maintenir l'efficacité des freins lors de longues périodes de conduite sportive.

Le système de freinage exclusif de Jaguar en carbone céramique, reconnaissable à ses étriers jaunes, est disponible en option sur la F-TYPE S et la F-TYPE R. Le plus performant jamais monté sur un véhicule de tourisme par Jaguar, il permet de gagner 21 kg tout en réduisant la masse non suspendue. Ces freins sont plus résistants et vous assurent un freinage ultra-performant et constant quelles que soient les conditions. Le système de freinage en céramique a été testé sur des circuits courts et longs pendant plus d'une centaine d'heures, partout en Europe et notamment sur les circuits de Nürburgring en Allemagne, Rockingham au Royaume-Uni et Fiorano au nord de l'Italie – qui sont réputés pour solliciter et user les freins le plus rapidement. La température des disques en carbone/céramique a atteint 600 à 900 °C lors des tours de piste les plus rapides.

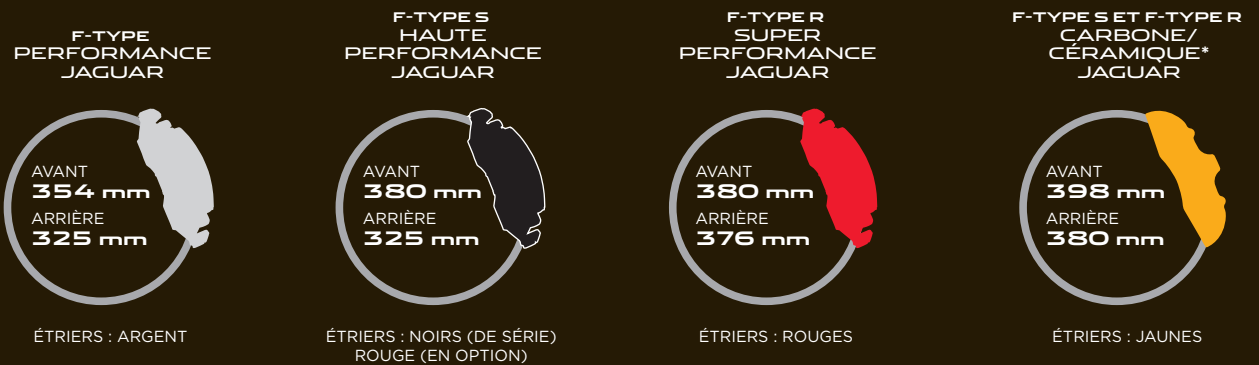

* Les freins en carbone/céramique sont disponibles en option sur la F-TYPE S en transmission automatique et la F-TYPE R avec les jantes 20" Storm



LA PRESSION DES FREINS SE FAIT SUR LA ROUE ARRIÈRE INTÉRIEURE

PLUS DE PUISSANCE EST RÉPARTIE SUR LA ROUE ARRIÈRE EXTÉRIEURE

LA FORCE DE ROTATION SUPPLÉMENTAIRE EST DISTRIBUÉE AUTOUR DE L'AXE DU VÉHICULE

COMMANDE VECTORIELLE DE COUPLE



UNE DIRECTION PLUS PRÉCISE

PLUS DE CONTRÔLE DANS LES VIRAGES

Le **système Torque Vectoring** améliore la prise de virages et les performances du véhicule. Il est en série sur la **F-TYPE R** et disponible en option sur les **F-TYPE** et **F-TYPE S**.

Cette commande vectorielle de couple (Torque Vectoring) optimise de manière intuitive la maîtrise du véhicule dans les virages en appliquant, si nécessaire, un freinage finement dosé à la roue intérieure à la courbe. Le véhicule peut ainsi négocier les virages avec une plus grande précision. Grâce aux nombreux capteurs électroniques de la F-TYPE, le système Torque Vectoring perçoit tout sous-virage contraignant. Il applique alors de subtiles pressions au frein de la roue arrière intérieure à la courbe et distribue plus de couple moteur à la roue arrière extérieure au virage, ajustant avec précision la trajectoire du véhicule, pour une tenue de route optimale.

Sur la **F-TYPE R**, le système Torque Vectoring fonctionne en tandem avec le **différentiel actif électronique**, se complétant l'un l'autre en vue d'optimiser l'adhérence et les prises de virages tout en maximisant les sensations et la maniabilité au volant.

TRANSMISSION INTÉGRALE PERMANENTE



PERFORMANCES RENFORCÉES

MAÎTRISE TOUTES SAISONS

Avec leur transmission intégrale permanente, les **F-TYPE S QUATRE ROUES MOTRICES** et **F-TYPE R QUATRE ROUES MOTRICES** présentent les meilleures aptitudes parmi toutes les voitures de sport. Accompagné de la transmission automatique Quickshift, le système quatre roues motrices fonctionne conjointement avec le système Jaguar de **dynamique de transmission intelligente (IDD)**. Ils analysent en continu le comportement du véhicule et distribuent le couple adéquat afin d'optimiser traction et stabilité. Le système IDD utilise les capteurs électroniques de la F-TYPE pour détecter les contraintes de sous-virage ou de survirage, il redirige alors rapidement la puissance motrice à l'essieu approprié, corrigeant la trajectoire du véhicule dans les virages.

La transmission intégrale permanente apporte aussi une grande différence de comportements de la F-TYPE selon le mode de conduite sélectionné. Une fois activé, le mode Dynamique offre une expérience de conduite plus dynamique, renforcée par la sécurité qu'apporte la stabilité des quatre roues motrices, tandis que le mode Rain/Ice/Snow améliore la tenue de route dans des conditions climatiques extrêmes. Il en résulte des aptitudes phénoménales dans la négociation de virages, qui procurent des niveaux de performance et de maîtrise exceptionnels quelles que soient les conditions de route.

SOUS-VIRAGE

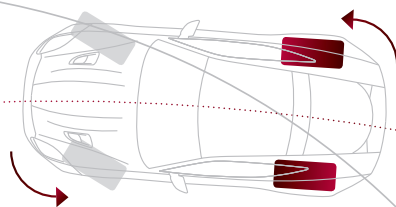
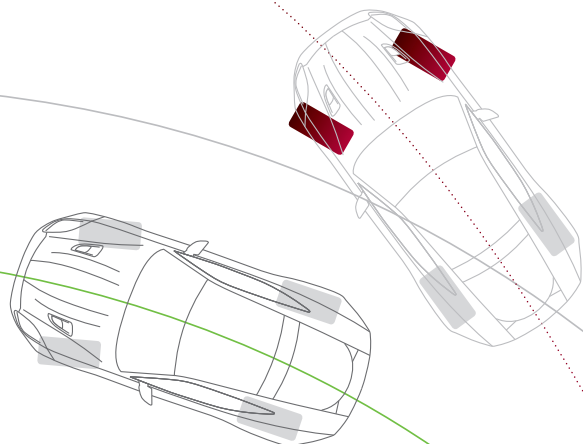

SURVIRAGE

LA PUISSANCE EST REDIRIGÉE ENTRE LES ROUES AVANT ET LES ROUES ARRIÈRE POUR GAGNER EN TRACTION ET ÉVITER LE SOUS-VIRAGE OU LE SURVIRAGE

VÉHICULE PRÉSENTÉ : F-TYPE R QUATRE ROUES MOTRICES EN COLORIS STORM GREY AVEC PACK AÉRODYNAMIQUE, TOIT EN FIBRE DE CARBONE, JANTES EN ALLIAGE STORM FORGÉES ET FREINS CARBONE/CÉRAMIQUE EN OPTIONS



401 EAS

F-TYPE

eTR



ADAPTIVE DYNAMICS

Le **système Adaptive Dynamics** modifie instinctivement la réaction de la voiture aux conditions ambiantes et aux commandes du conducteur pour renforcer l'expérience de conduite. Il analyse la manière dont la voiture est conduite en mesurant l'accélération et le freinage, le comportement en virage, ainsi que la pression sur l'accélérateur. Il utilise alors un logiciel adaptatif sophistiqué pour sélectionner automatiquement la stratégie de passage de rapports la plus appropriée. Pour une performance encore supérieure, le mode Sport modifie le programme de changement de vitesses pour assurer des rapports plus courts. Il maintient également les rapports à des régimes plus élevés plus longtemps.

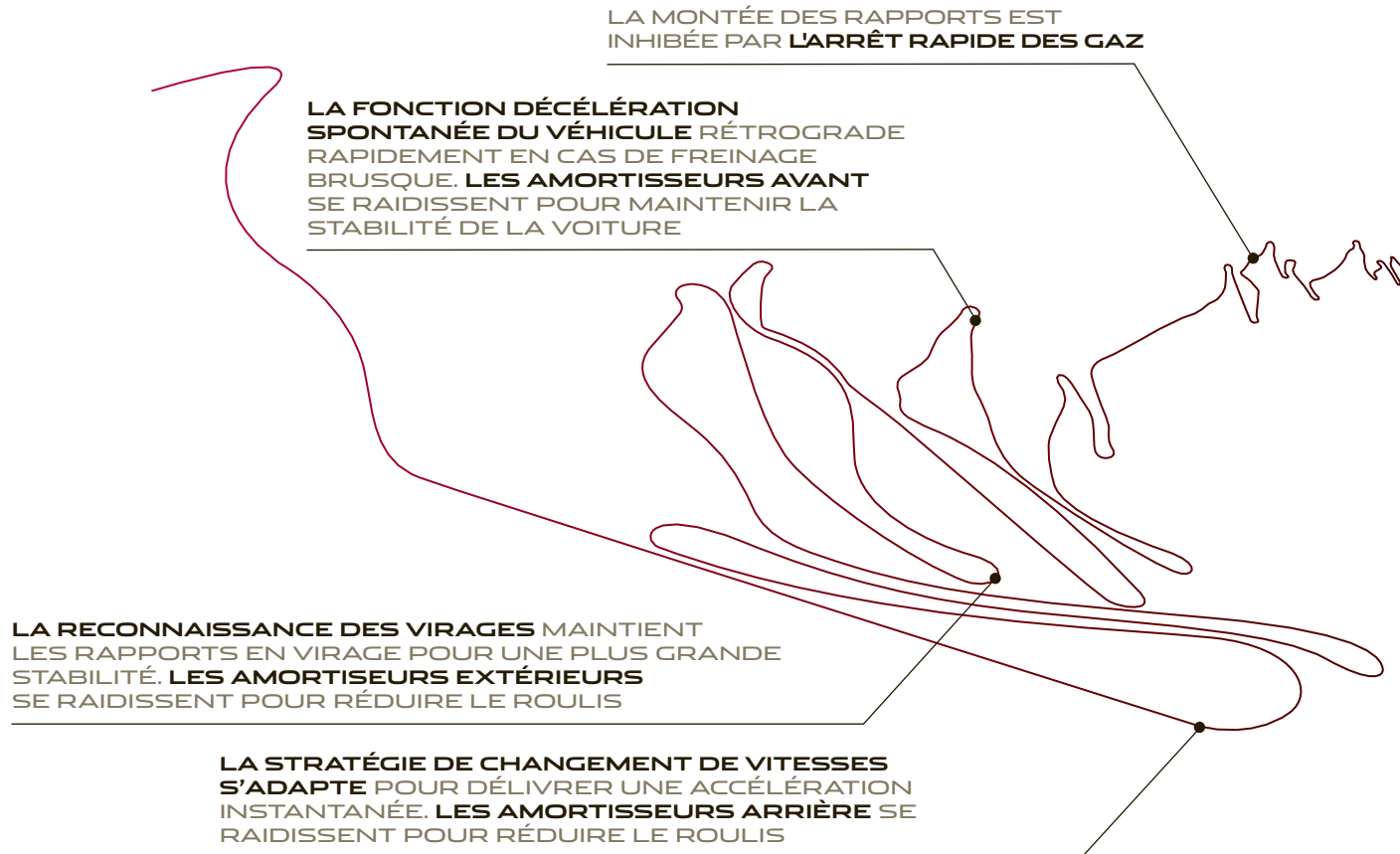



MODE DYNAMIQUE



ACCÉLÉRATION
PLUS RÉACTIVE

CHANGEMENTS DE RAPPORTS
PLUS RAPIDES

Le **mode Dynamique** reprogramme le logiciel embarqué pour renforcer le caractère sportif de la voiture. Il accentue la réactivité de l'accélération, augmente la sensibilité de la direction et change les rapports plus rapidement et à des régimes plus élevés. La sélection du mode Dynamique empêche, par ailleurs, le passage automatique des vitesses lorsque la boîte est utilisée en mode manuel.

Le mode **Dynamique configurable**, présent sur les **F-TYPE S** et **F-TYPE R**, permet au conducteur de modifier les caractéristiques du mode Dynamique quand celui-ci est sélectionné. Cette fonctionnalité fait également intervenir le système **Dynamic-i**, qui affiche sur l'écran tactile de 8 pouces les informations de performance, telles que la force G, le temps de parcours ainsi que les données relatives à l'accélération, la direction et le freinage.



RESTEZ CONNECTÉ



La toute nouvelle gamme de produits InControl de la F-TYPE propose des technologies dernier cri pour vous connecter au véhicule et connecter votre véhicule au monde extérieur.

Jaguar InControl Remote* (en option) comprend la numérotation d'appel d'urgence, qui dirige vers votre lieu précis les services adéquats en cas de situation critique. Elle fournit aussi une assistance Jaguar optimisée en transmettant votre position et les données diagnostiques du véhicule.

L'application InControl Remote vous permet de contrôler votre F-TYPE depuis votre smartphone pour vérifier le niveau de carburant ou si elle est bien fermée. Elle vous permet aussi de verrouiller et déverrouiller à distance votre véhicule.

Jaguar InControl Secure* (en option, nécessite InControl Remote) détecte tout mouvement suspect de votre F-TYPE, vous alerte et vous met en relation avec les autorités afin de la localiser précisément.

L'application **Jaguar InControl Apps*** relie votre smartphone à l'écran tactile de la console centrale, vous pouvez ainsi rester connecté en toute sécurité dans votre véhicule. InControl Apps vous permet de piloter des applications compatibles depuis l'écran tactile de la F-TYPE, garantissant une utilisation sûre et pratique des applications optimisées pour être employées dans votre véhicule.

Téléchargez simplement Jaguar InControl Apps sur votre smartphone. Vous pouvez alors le connecter au port USB dédié sur la console centrale pour afficher les applications compatibles sur l'écran tactile.



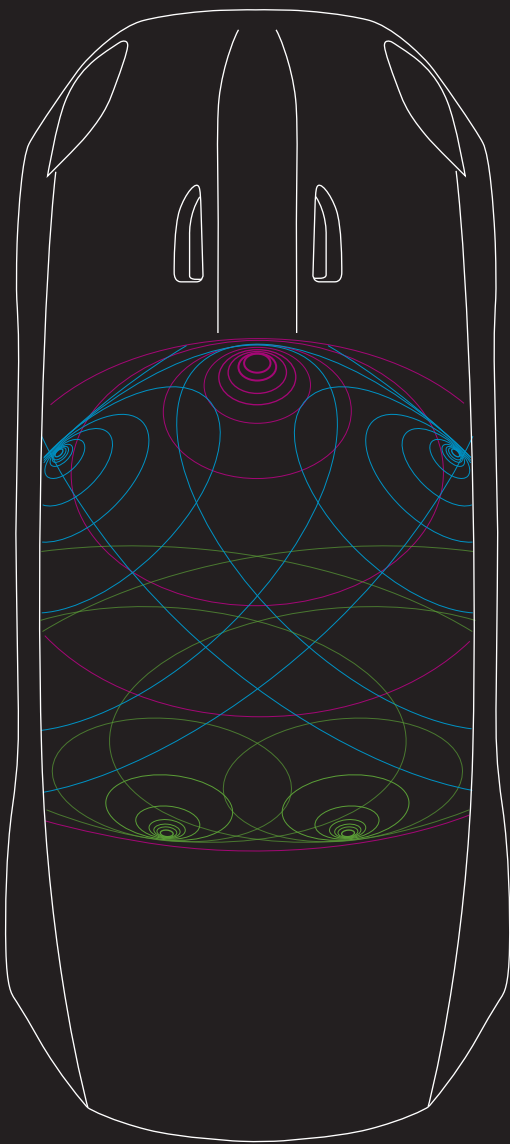

SYSTÈME AUDIO EMBARQUÉ



SYSTÈME AUDIO
JAGUAR

SYSTÈMES AUDIO ET SON SURROUND
MERIDIAN

Trois systèmes audio viennent agrémenter l'habitacle de leur son d'une richesse incroyable. Le **système audio Jaguar** donne puissance et profondeur au système de divertissement embarqué, avec ses 6 haut-parleurs, ses 180 W en sortie et ses 8 canaux.

Deux systèmes audio de spécifications plus pointues ont également été développés en collaboration avec Meridian, le spécialiste audio britannique, spécialement pour la F-TYPE. Ils intègrent des technologies de pointe telles qu'un logiciel de traitement des signaux numériques pour optimiser chaque élément du système et ils ont recours à la technologie de correction de l'habitacle, exclusive à Meridian, pour redéfinir les paramètres opérationnels et ainsi créer une expérience sonore parfaitement homogène. Le **système audio Meridian** offre une reproduction sonore exceptionnelle au moyen de 10 haut-parleurs, dont 2 caissons de graves, un amplificateur de **380 W** et 12 canaux.

Le **système audio Meridian à son Surround** comprend, quant à lui, 12 haut-parleurs et offre **770 W** en sortie. Il utilise la technologie Meridian Trifield pour assurer un son stéréo parfait, à la fois pour le conducteur et le passager.

- Haut-parleur central
- Son au niveau des portes : aigus, médiums et graves
- Son Surround

Diagramme représentatif du système audio Meridian 770 W



MERIDIAN



180 WATTS

6 HAUT-PARLEURS

8 CANAUX D'AMPLIFICATION

SYSTÈME AUDIO JAGUAR

180 W, 6 haut-parleurs, 8 canaux d'amplification



380 WATTS

10 HAUT-PARLEURS

12 CANAUX D'AMPLIFICATION

SYSTÈME AUDIO MERIDIAN **380 W***

380 W, 10 haut-parleurs, 12 canaux d'amplification DSP classe D, contrôle de volume dynamique



770 WATTS

12 HAUT-PARLEURS

16 CANAUX D'AMPLIFICATION

SYSTÈME AUDIO MERIDIAN A SON **SURROUND 770 W**

770 W, 12 haut-parleurs, 16 canaux d'amplification DSP classe D, égaliseur audio Audyssey MultEQ, contrôle dynamique du volume, son Surround 7.1, technologie Meridian Trifield

« Trifield » et l'appareil « three fields » sont des marques déposées de Trifield Productions Ltd.
*Merci de consulter votre concessionnaire pour vérifier la disponibilité de cette option.

ASSISTANCE ET PROTECTION

Des systèmes sophistiqués d'assistance au conducteur sont intégrés pour rassurer, informer et contrôler, afin d'optimiser le plaisir de conduire. En option sur la F-TYPE, le système de **détection de trafic arrière** facilite les manœuvres en marche arrière lors de la sortie d'un emplacement de parking. Des capteurs à l'arrière de la voiture détectent l'approche de véhicule depuis toutes les directions. Le système optionnel de **surveillance des angles morts** est conçu pour alerter le conducteur dans le cas où il détecte l'entrée d'un véhicule dans un des angles morts prédéfinis.

Les **phares au xénon HID bi-fonction** projettent une intense lumière blanche à la fois pour les feux de route et les feux de croisement. Le système d'**éclairage avant adaptatif**, en option, mesure la vitesse de la voiture et l'angle du volant, et tourne les phares de 14 degrés vers l'extérieur et de 7 degrés vers le haut, pour une meilleure visibilité en virage. Le **système anti-éblouissement** permute automatiquement entre feux de route et feux de croisement, à l'aide d'un capteur monté à l'avant du rétroviseur intérieur. Les feux arrière intègrent une technologie LED qui crée non seulement une signature distinctive, mais qui permet aussi d'éclairer à pleine intensité plus rapidement qu'avec des ampoules classiques. Cela donne un temps de réaction supplémentaire au freinage pour le conducteur du véhicule qui suit. Chaque F-TYPE est également dotée de systèmes de sécurité sophistiqués, passifs et actifs, tels que l'**aide au freinage d'urgence (EBA)**, la **répartition électronique de la force de freinage (EBD)**, les airbags frontaux, les airbags intégrés aux sièges avec protection de la tête, les prétensionneurs de ceintures et le **détecteur de choc avec les piétons** (Pedestrian Contact Sensing System).



ÉCLAIRAGE AVANT ADAPTATIF
PAR ROTATION DES LAMPES



SURVEILLANCE DES
ANGLES MORTS ET
DÉTECTEUR D'APPROCHE
DE VÉHICULES



RÉGULATEUR DE VITESSE
ET LIMITEUR AUTOMATIQUE
DE VITESSE



AIDE AU FREINAGE
D'URGENCE

VÉHICULE PRÉSENTÉ : F-TYPE R QUATRE ROUES MOTRICES EN COLORIS GLACIER WHITE AVEC BLACK PACK ET TOIT VITRÉ PANORAMIQUE EN OPTIONS



LE LUXE C'EST L'ESPACE



407 LITRES

HAYON ÉLECTRIQUE EN OPTION

Avec une généreuse capacité de chargement de 407 litres, la F-TYPE Coupé est assez spacieuse pour contenir tout un assortiment de bagages ou jusqu'à deux jeux de clubs de golfs. Pour un accès plus facile et plus pratique, le coffre peut s'ouvrir et se fermer d'une simple pression de doigt avec l'option de commande électrique du hayon.



KBS 257

« R » EST SYNONYME D'INTENSITÉ ET DE SENSATIONS DE CONDUITE DÉCUPLÉES. LA F-TYPE R EST LA REPRÉSENTATION ULTIME DE LA F-TYPE : LA PLUS PUISSANTE, LA PLUS DYNAMIQUE, LA PLUS EXALTANTE, LA PLUS SENSUELLE... C'EST LA VOITURE DE SPORT PAR EXCELLENCE.







PERFORMANCES

> V8 5L 550CH CEE | 680 NM

En version Cabriolet ou Coupé, la F-TYPE R est la définition même de la voiture de sport. Équipée du moteur V8 5L Suralimenté 550ch CEE avec un couple de 680 Nm CEE, elle offre une expérience de conduite sans précédent. Son moteur est exploité au maximum - 0-100 km/h en 4,2 secondes - et elle figure parmi les meilleures de sa catégorie en matière de puissance et de ratio puissance / poids. La **F-TYPE R** tire également le meilleur parti de sa structure ultra-rigide. Cette rigidité est un atout indiscutable en matière de suspension, permettant d'optimiser la traction disponible et de maîtriser toute la puissance du véhicule.

Quand la **F-TYPE R** est équipée de l'option **transmission intégrale permanente**, l'alliance d'une puissance formidable, de performances à couper le souffle et d'une tenue de route stupéfiante font de cette Jaguar le véhicule sportif ultime.

VÉHICULE PRÉSENTÉ À DROITE : F-TYPE R QUATRE ROUES MOTRICES EN COLORIS
GLACIER WHITE AVEC PACK DESIGN SPORT ET BLACK PACK EN OPTIONS
VÉHICULE PRÉSENTÉ SUR LES PAGES PRÉCÉDENTES : F-TYPE R EN COLORIS
POLARIS WHITE AVEC TOIT VITRÉ PANORAMIQUE ET BLACK PACK EN OPTIONS



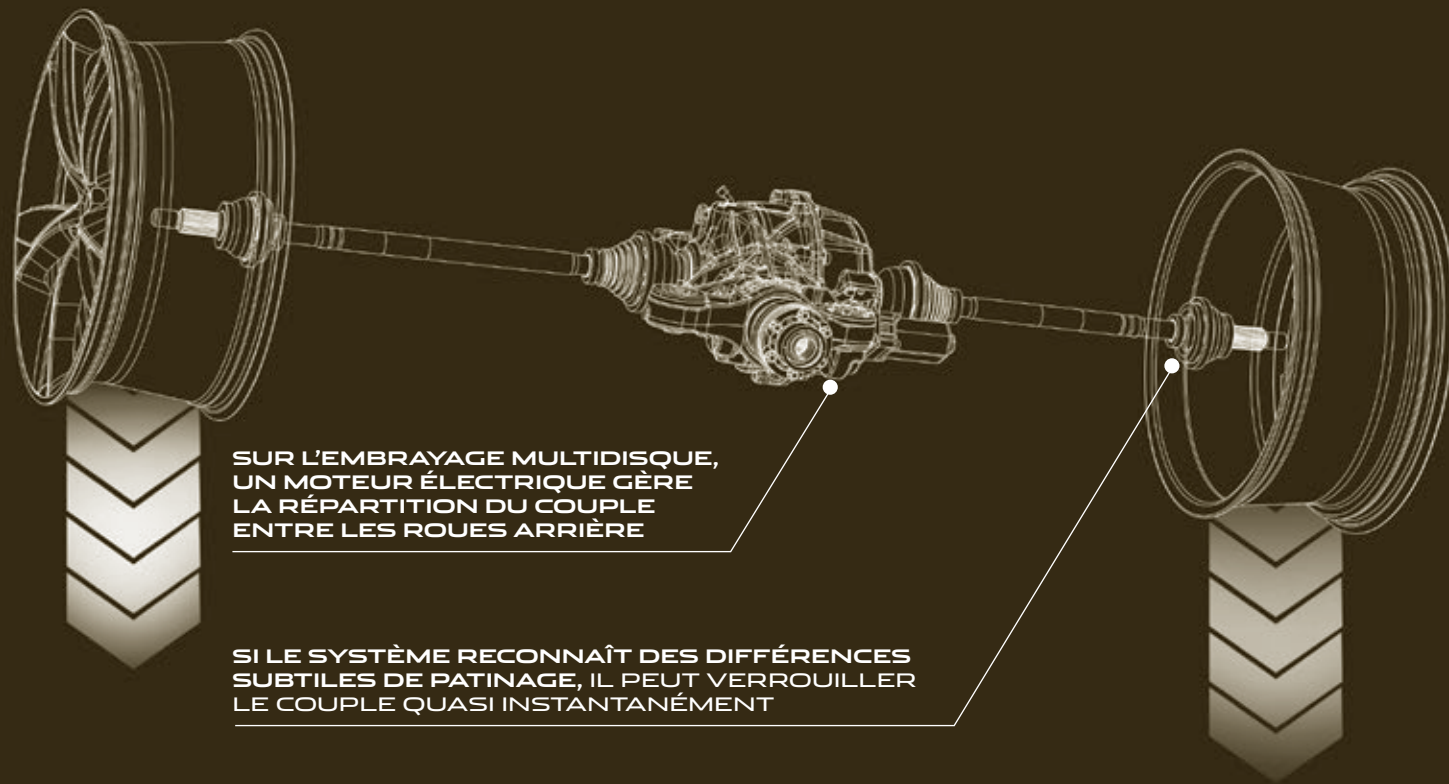

**SUR L'EMBRAYAGE MULTIDISQUE,
UN MOTEUR ÉLECTRIQUE GÈRE
LA RÉPARTITION DU COUPLE
ENTRE LES ROUES ARRIÈRE**

**SI LE SYSTÈME RECONNAÎT DES DIFFÉRENCES
SUBTILES DE PATINAGE, IL PEUT VERROUILLER
LE COUPLE QUASI INSTANTANÉMENT**

DIFFÉRENTIEL ACTIF ÉLECTRONIQUE

Exclusivement sur la **F-TYPE R**, le **différentiel actif électronique** est relié à la technologie de couple vectoriel, ce qui permet d'obtenir des performances optimales en termes d'agilité et de contrôle. En conjonction avec les systèmes de stabilité, de traction et de freinage ABS, il a recours à un moteur électrique qui agit sur un embrayage multi-disque pour gérer le couple imprimé à chacune des roues arrière. La commande électronique intégrale du verrouillage de différentiel arrière permet au système de transférer le couple d'une roue arrière à l'autre presque instantanément. Le différentiel actif électronique permet un contrôle extrêmement raffiné de la puissance transmise pour limiter le patinage des roues, maximiser la traction et offrir des niveaux de contrôle encore plus importants.

Sur les modèles QUATRES ROUES MOTRICES, le système de **transmission dynamique intelligente (IDD)** fonctionne conjointement avec le différentiel actif électronique de la **F-TYPE R** pour augmenter la traction et la stabilité, permettant au véhicule d'exploiter au mieux les capacités impressionnantes du moteur.



944 VAS

F-TYPE

EV



L'HABITACLE DE LA F-TYPE R



INTÉRIEUR CUIR
PREMIUM

APPUIS-TÊTE
GRIFFÉS « R »

L'intérieur de la **F-TYPE R** apporte une dimension encore plus sportive à la configuration 1+1 grâce à ses finitions exclusives. Rehaussée notamment d'une console centrale en aluminium Dark Technical Weave et d'un habillage en cuir Premium surpiqué, la F-TYPE R affirme sa forte personnalité. Elle garantit un confort extrême et un maintien latéral optimal grâce à ses sièges Sport enveloppants dont les appuis-tête sont rehaussés du sigle R. Elle est également équipée d'un volant R à trois branches habillé de cuir avec palettes finition argent.

HABITACLE PRÉSENTÉ : F-TYPE R AVEC SIÈGES PERFORMANCE JET ET IVORY



VOTRE F-TYPE

La F-TYPE est la voiture de sport ultime, mais c'est surtout la vôtre. Avec une large palette d'options de personnalisation, vous allez pouvoir façonner la voiture de vos rêves. Sélectionnez les coloris de la carrosserie et du toit, puis choisissez les jantes qui viendront les compléter à la perfection.

Créez votre propre style intérieur en spécifiant vos sièges et en optant pour les textures et les associations de couleurs qui donneront à votre F-TYPE son caractère unique. Choisissez parmi trois systèmes audio ultra-sophistiqués, dont deux ont été élaborés par Meridian, le spécialiste audio par excellence. Grâce à l'extraordinaire collection de packs, d'accessoires et d'options, vous pouvez personnaliser votre F-TYPE pour en faire votre voiture de sport idéale - la F-TYPE à votre image.





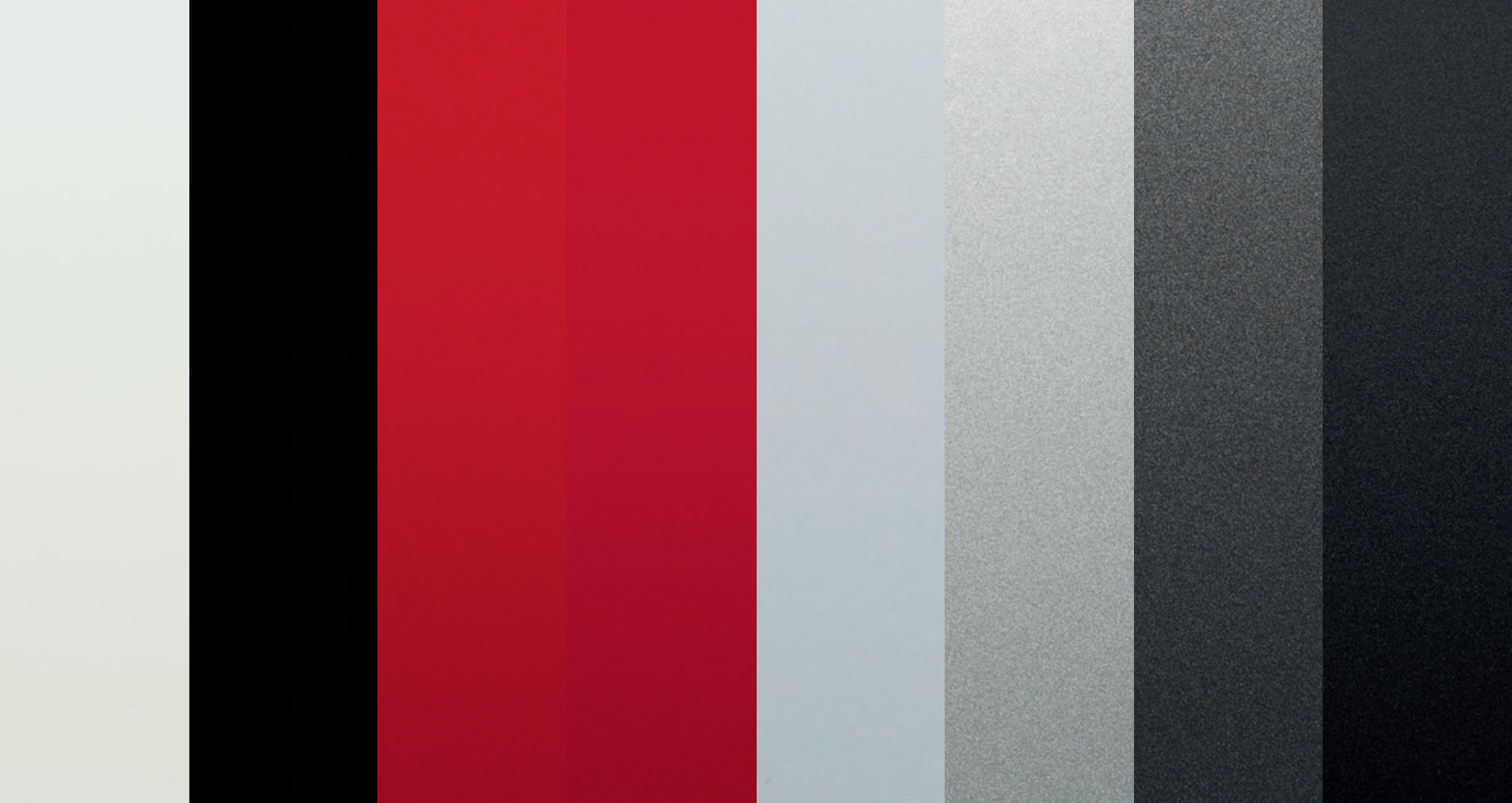

COLORIS EXTÉRIEURS

DE SÉRIE
Polaris White

Ebony

Salsa Red*

Caldera Red*

MÉTALLISÉS
Glacier White

Rhodium Silver

Ammonite

Stratus Grey*

*Disponible jusqu'en mai 2015 *Disponible à partir de juin 2015



Ultimate Black

Dark Sapphire

Firesand

Italian Racing Red

British Racing Green

PREMIUM
Storm Grey†

Black Berry

JANTES EN ALLIAGE

L'opportunité de compléter les lignes sportives du véhicule tout en le personnalisant encore plus.

> JANTES EN ALLIAGE 18"



18" VELA
FINITION ARGENT
De série sur la F-TYPE

> JANTES EN ALLIAGE 19"



19" PROPELLER
FINITION ARGENT
De série sur la F-TYPE S
En option sur la F-TYPE



19" VOLUTION
FINITION ARGENT
De série sur la F-TYPE S
QUATRE ROUES MOTRICES



19" VOLUTION
FINITION GRIS FONCÉ
POLI AU DIAMANT
En option sur la la F-TYPE S
QUATRE ROUES MOTRICES



19" CENTRIFUGE
FINITION ARGENT
En option sur la F-TYPE
et la F-TYPE S



19" CENTRIFUGE
FINITION NOIR BRILLANT
En option sur la F-TYPE
et la F-TYPE S



19" ORBIT
FINITION ARGENT
En option sur la F-TYPE
et la F-TYPE S



19" ORBIT
FINITION NOIR BRILLANT
POLI AU DIAMANT
En option sur la F-TYPE
et la F-TYPE S



Configurez votre F-TYPE sur JAGUAR.FR



JANTES EN ALLIAGE 20"



20" TURBINE
FINITION ARGENT

En option sur toutes les versions
de F-TYPE



20" CYCLONE
FINITION ARGENT

En option sur toutes les versions
de F-TYPE



20" CYCLONE
FINITION NOIR BRILLANT

En option sur toutes les versions
de F-TYPE



20" TORNADO
FINITION ARGENT

En option sur toutes les versions
de F-TYPE



20" TORNADO
FINITION NOIR BRILLANT

En option sur toutes les versions
de F-TYPE



20" BLADE
ALLIAGE FORGÉ FINITION GRIS FONCÉ
ET FIBRE DE CARBONE

En option sur toutes les versions
de F-TYPE



20" ROTOR
ALLIAGE FORGÉ
FINITION NOIR BRILLANT
ET FIBRE DE CARBONE

En option sur toutes les versions
de F-TYPE



20" GYRODYNE
FINITION ARGENT

De série sur la F-TYPE R



20" GYRODYNE
FINITION GRIS ANTHRACITE
POLI AU DIAMANT

En option sur la F-TYPE R



20" STORM
FINITION GRIS
ANTHRACITE SATINÉ

En option dans le Pack 1
Freins Carbone/Céramique



20" STORM
ALLIAGE FORGÉ
FINITION NOIR SATINÉ POLI

En option dans le Pack 2
Freins Carbone/Céramique

TOITS

La F-TYPE propose une gamme de toits pour correspondre au plus près à votre style personnel. Chacun présente ses propres caractéristiques et procure des sensations exceptionnelles à l'intérieur du véhicule, que votre regard parcourt l'habitacle ou se tourne vers le monde extérieur.



TOIT EN ALUMINIUM

Pour un pur aspect Coupé, le toit aluminium de la F-TYPE est aussi rigide et léger que le reste du véhicule. Il offre le complément idéal en coloris, en style et en lignes au puissant profil de la F-TYPE. Le toit aluminium représente la F-TYPE dans sa forme la plus clairement sportive.



TOIT PANORAMIQUE EN VERRE

Laissant entrer encore plus de lumière naturelle et d'aération, un toit vitré panoramique courant sur toute la largeur du véhicule est en option sur les versions F-TYPE Coupé. Pour un meilleur isolement lumineux ou pour plus d'intimité encore, le toit est équipé d'un store occultant qui coulisse manuellement et peut bloquer 99 % de la lumière.



TOIT EN FIBRE DE CARBONE*

Disponible en option sur la F-TYPE Coupé, le toit en fibre de carbone est 20 % plus léger que le toit en aluminium de série. Le collage des panneaux intérieurs et extérieurs en fibre de carbone donne en effet une structure à la fois résistante et ultra-légère. Il laisse entrevoir un tramage de fibre de carbone à travers une finition laquée épaisse de haute qualité.



TOIT DÉCAPOTABLE

La capote légère de la F-TYPE Cabriolet est optimisée au niveau acoustique grâce à un tissu composite réduisant le bruit, et présente une lunette arrière chauffante affleurante. Le toit se relève ou s'abaisse en 12 secondes chrono et automatiquement jusqu'à 50 km/h.

*Merci de consulter votre concessionnaire pour vérifier la disponibilité de cette option

VÉHICULE PRÉSENTÉ : F-TYPE R EN COLORIS POLARIS WHITE AVEC L'OPTION BLACK PACK



COLORIS DE CAPOTE [TOIT DÉCAPOTABLE]

Jet

Gris

Rouge

Beige

SIÈGES

La **F-TYPE** et la **F-TYPE S** sont équipées de **sièges Sport** en suédine et cuir proposés de série. Les deux modèles peuvent également recevoir les **sièges Performance** en option, qui offrent un plus grand maintien latéral en virage et sont habillés de cuir Premium. La **F-TYPE R** est équipée de sièges Performance de série avec le sigle « R » sur les appuis-tête. Les sièges Sport et Performance sont tous deux réglables électriquement dans quatre directions et manuellement dans deux directions. Il est possible aussi de choisir l'option réglages en 14 directions avec fonction de mémorisation. Les sièges peuvent par ailleurs être chauffants (en option). Et pour une touche de finition ultime, les ceintures de sécurité se déclinent en noir, rouge ou beige (en option).



SIÈGES SPORT



SIÈGES PERFORMANCE



SIÈGES PERFORMANCE R



COLORIS DES SIÈGES

Cuir Jet
(également disponible en suédine
ou cuir Premium)

Cuir Cirrus
(également disponible en suédine
ou cuir Premium)

Cuir Premium
Red

Cuir Premium
Brogue

Cuir Premium
Camel

Cuir Premium
Ivory

MODÈLES

ÉQUIPEMENTS DE SÉRIE

Transmission manuelle à six rapports* rapprochés (F-TYPE et F-TYPE S) • Transmission automatique Quickshift à huit rapports avec sélecteur SportShift et palettes au volant (F-TYPE S AWD**, F-TYPE R et F-TYPE R AWD**) • Mode Dynamique • Contrôle dynamique de la stabilité (DSC) avec mode Trac DSC • Technologie intelligente Stop/Start • Frein de stationnement électronique (EPB) • Spoiler arrière déployable • Phares au xénon HID bi-fonction avec lave-phares et éclairage diurne, feux de position et clignotants par LED • Système de démarrage sans clé Jaguar Smart Key System • Affichage des instruments double cadran avec écran couleur à cristaux liquides TFT de 5 pouces • Écran tactile couleur de 8 pouces • Système audio Jaguar • Prise USB, prise auxiliaire et connexion pour iPod • Détecteur de choc avec les piétons

L'INSPIRATION DES DESIGNERS

Comme chez les plus grandes marques de luxe du monde, les designers de la F-TYPE ont le souci du détail et recherchent le savoir-faire artisanal de qualité. Ils associent donc les matériaux les plus nobles pour créer des combinaisons d'intérieur exclusivement Jaguar.

*Merci de consulter votre concessionnaire pour vérifier la disponibilité des modèles. Les données sont présentées à titre comparatif. Elles peuvent différer selon le style de conduite.

**AWD= Quatre roues motrices



F-TYPE COUPÉ ET CABRIOLET

MOTEUR V6 3L Essence Suralimenté 340ch CEE

ACCELERATION

0-100 km/h 5,3 secondes - auto

0-100 km/h 5,7 secondes - manuelle

VITESSE DE POINTE 260 km/h

EMISSIONS CO₂ 199 g/km (auto) 234 g/km (manuelle*)

Système de freinage Performance Jaguar avec étriers finition argent

Suspension Sport

Échappement Sport

Double sortie d'échappement montée au centre

Jantes en alliage 18 pouces Vela

Sièges Sport en cuir et suédine

Volant à trois branches habillé de cuir avec palettes noires (uniquement sur versions automatiques)

Garniture de console en finition aluminium Light Hex

Disponible avec transmission automatique Quickshift à 8 rapports ou transmission manuelle à 6 rapports*



F-TYPE S COUPÉ ET CABRIOLET

MOTEUR V6 3L Essence Suralimenté 380ch CEE

ACCELERATION

0-100 km/h 4,9 secondes - auto

0-100 km/h 5,5 secondes - manuelle

VITESSE DE POINTE 275 km/h

EMISSIONS CO₂ 203 g/km (auto) 234 g/km (manuelle*)

Système de freinage Haute Performance Jaguar avec étriers noirs

Suspensions Sport avec système Adaptive Dynamics (ADS)

Échappement Sport Actif avec double sortie d'échappement montée au centre

Jantes en alliage 19 pouces Propeller Finition Argent

Mode Dynamique configurable

Différentiel à glissement limité

Sièges Sport en cuir et suédine

Volant à trois branches habillé de cuir avec palettes Ignis (uniquement sur versions automatiques)

Garniture de console en finition aluminium Dark Hex griffé « S »

Éclairage intérieur ambiant configurable, avec palette de sélection

Disponible avec transmission automatique Quickshift à 8 rapports ou transmission manuelle à 6 rapports*

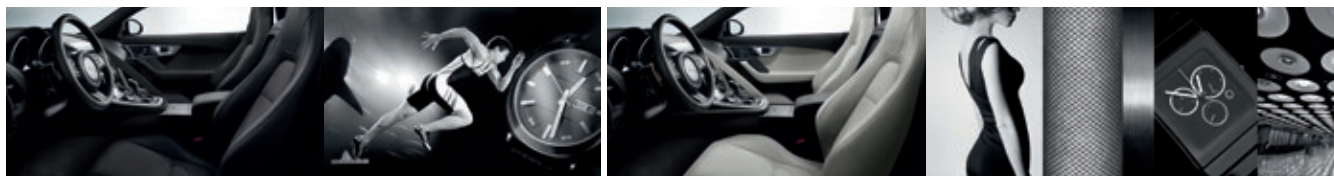



F-TYPE S QUATRE ROUES MOTRICES COUPÉ ET CABRIOLET

MOTEUR V6 3L Essence Suralimenté 380ch CEE

ACCÉLÉRATION 0-100 km/h en 5,1 secondes

VITESSE DE POINTE 275 km/h

ÉMISSIONS DE CO₂ 211 g/km

PRINCIPAUX ÉQUIPEMENTS SUPPLÉMENTAIRES QUATRE ROUES MOTRICES

Système de transmission intégrale permanente

Transmission dynamique intelligente

Capot « AWD* » avec prises d'air du même coloris que la carrosserie

Jantes en alliage 19 pouces Volution finition argent

Transmission automatique Quickshift à 8 rapports



F-TYPE R COUPÉ ET CABRIOLET

MOTEUR V8 5L Essence Suralimenté 550ch CEE

ACCÉLÉRATION 0-100 km/h en 4,2 secondes

VITESSE DE POINTE 300 km/h

ÉMISSIONS DE CO₂ 255 g/km

Système de freinage Super Performance Jaguar avec étriers rouges

Suspensions Sport avec système Adaptive Dynamics (ADS)

Échappement Sport Actif modulable depuis l'habitacle avec quadruple sortie d'échappement

Jantes en alliage 20 pouces Gyrodyne finition argent

Mode Dynamique configurable

Différentiel actif électronique avec commande vectorielle de couple (Torque Vectoring)

Sièges Performance en cuir Premium griffés « R »

Volant à trois branches habillé de cuir avec palettes finition argent

Garniture de console en finition aluminium Dark Technical Weave griffé « R »

Éclairage intérieur ambiant configurable, avec palette de sélection

Transmission automatique Quickshift à 8 rapports



F-TYPE R QUATRE ROUES MOTRICES COUPÉ ET CABRIOLET

MOTEUR V8 5L Essence Suralimenté 550ch CEE

ACCÉLÉRATION 0-100 km/h en 4,1 secondes

VITESSE DE POINTE 300 km/h

ÉMISSIONS DE CO₂ 269 g/km

PRINCIPAUX ÉQUIPEMENTS SUPPLÉMENTAIRES QUATRE ROUES MOTRICES

Système de transmission intégrale permanente

Transmission dynamique intelligente

Capot « AWD* » avec prises d'air du même coloris que la carrosserie

Transmission automatique Quickshift à 8 rapports



F-TYPE

La F-TYPE est une vraie voiture de sport Jaguar, pure, puissante et réactive. Elle est disponible en version Coupé ou Cabriolet, avec une transmission automatique Quickshift à huit rapports ou manuelle à six rapports.

OPTIONS ET ACCESSOIRES*



Porte-skis arrière, en accessoire



Coques de rétroviseurs chromées, en accessoires



Jantes en alliage 19" Orbit finition noir brillant poli au diamant, en option



Toit vitré panoramique, en option

* Disponibles moyennant coût supplémentaire

VÉHICULE PRÉSENTÉ : F-TYPE COUPÉ EN COLORIS RHODIUM SILVER AVEC JANTES EN ALLIAGE 18" VELA





SIÈGES SPORT EN CUIR ET SUÉDINE - DE SÉRIE

	SIÈGE AVEC COUTURES	HAUT DU TABLEAU DE BORD AVEC COUTURES	CONSOLE	PAVILLON DE TOIT	MOQUETTE	CEINTURES DE SÉCURITÉ
TP01						
	Jet avec Jet	Jet avec Jet	Light, Dark ou Black Hex ¹	Jet ou Stone	Jet ou Cirrus	Jet ou Red
TP04						
	Cirrus avec Cirrus	Jet avec Jet	Light, Dark ou Black Hex ¹	Jet ou Stone	Jet ou Cirrus	Jet

Intérieur présenté : sièges Sport en cuir et suédine avec coutures et haut du tableau de bord Jet, pavillon de toit Morzine Jet, console finition aluminium Light Hex et moquette Jet.

F-TYPE

COMBINAISONS DE COLORIS INTÉRIEURS

SIÈGES SPORT EN CUIR - EN OPTION

	SIÈGE AVEC COUTURES	HAUT DU TABLEAU DE BORD AVEC COUTURES	CONSOLE	PAVILLON DE TOIT	MOQUETTE	CEINTURES DE SÉCURITÉ
TP01+B40W						
TP04+B40W						

SIÈGES SPORT EN CUIR PREMIUM AVEC PACK FINITION CUIR - EN OPTION

	SIÈGE AVEC COUTURES	HAUT DU TABLEAU DE BORD AVEC COUTURES	CONSOLE	PAVILLON DE TOIT*	MOQUETTE	CEINTURES DE SÉCURITÉ
TP01+Z84M						
TP04+Z84M						













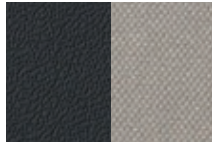
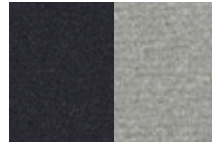
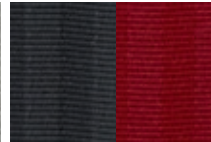



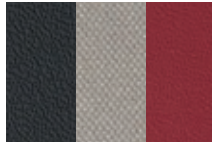
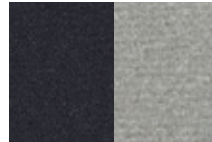
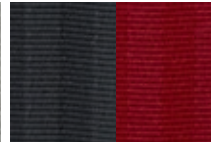



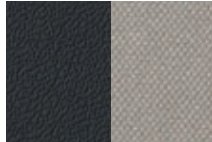







* Morzine Jet de série, Morzine Stone et suédine Jet en option.

¹ Console en aluminium Black Hex disponible uniquement avec le Black Pack intérieur

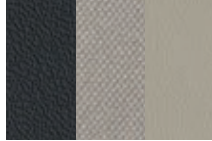
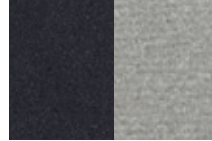
EN HAUT À DROITE : PLAQUES DE SEUIL UNION JACK, EN ACCESSOIRES
 AU CENTRE : VOLANT HABILLÉ DE SUÉDINE, EN ACCESSOIRE
 EN BAS : ENSEMBLE DE CINQ BAGAGES, EN ACCESSOIRE

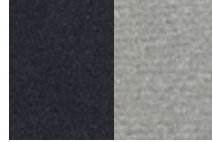
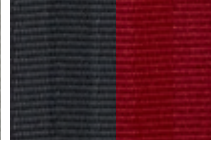

SIÈGES PERFORMANCE EN CUIR PREMIUM AVEC PACK FINITION CUIR - EN OPTION

	SIÈGE AVEC COUTURES	HAUT DU TABLEAU DE BORD AVEC COUTURES	CONSOLE	PAVILLON DE TOIT*	MOQUETTE	CEINTURES DE SÉCURITÉ
TP01+B55C+ Z84M	 Jet avec Jet	 Jet avec Jet	 Light, Dark ou Black Hex¹	 Jet ou Stone	 Jet ou Cirrus	 Jet ou Red
TP05	 Jet avec Red	 Jet avec Jet	 Light, Dark ou Black Hex¹	 Jet, Stone ou Red†	 Jet ou Cirrus	 Jet ou Red
TP06	 Jet avec Camel	 Jet avec Jet	 Light, Dark ou Black Hex¹	 Jet ou Stone	 Jet ou Cirrus	 Jet ou Camel
TP07	 Jet avec Firesand	 Jet avec Jet	 Light, Dark ou Black Hex¹	 Jet ou Stone	 Jet ou Cirrus	 Jet
TP11	 Brogue avec Ivory	 Jet avec Jet	 Light, Dark ou Black Hex¹	 Jet, Stone ou Ivory²	 Jet ou Cirrus	 Jet
TP12	 Red avec Jet	 Jet avec Jet	 Light, Dark ou Black Hex¹	 Jet, Stone ou Red†	 Jet ou Cirrus	 Jet ou Red



SIÈGES PERFORMANCE EN CUIR PREMIUM/SUÉDINE AVEC PACK FINITION CUIR/SUÉDINE-EN OPTION

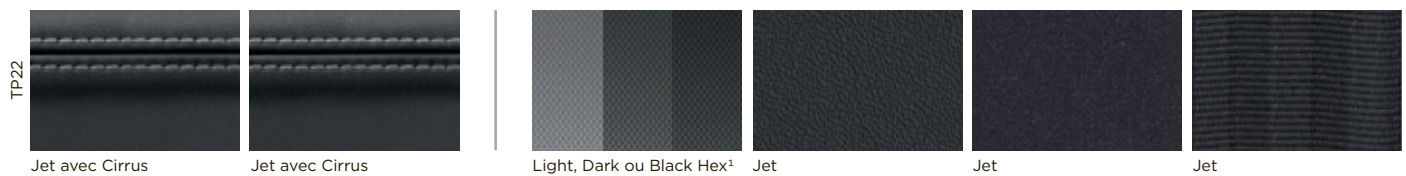

SIÈGES PERFORMANCE EN CUIR PREMIUM RED ET PACK INTÉRIEUR EN CUIR PREMIUM RED-EN OPTION

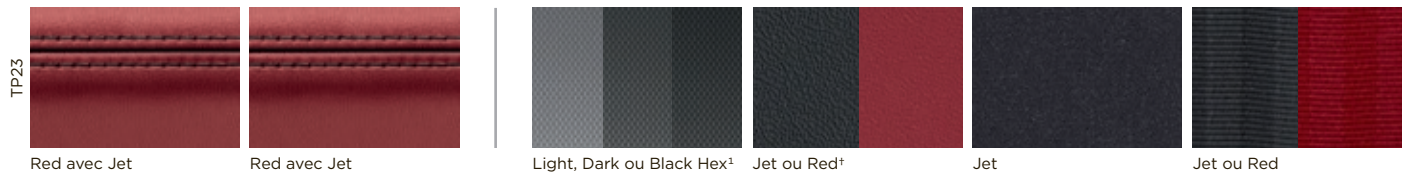

* Morzine Jet de série, Morzine Stone et suédine Jet en option.
 † Pavillon de toit en coloris Red uniquement disponible sur les cabriolets.
¹ Console en aluminium Black Hex disponible uniquement avec le Black Pack intérieur
² Le pavillon de toit en cuir Ivory n'est pas compatible avec le toit panoramique en verre.

F-TYPE S

Ses technologies embarquées éveillent vos sens. La F-TYPE S est disponible en version Coupé ou Cabriolet, avec une transmission automatique Quickshift à huit rapports ou manuelle à six rapports.

OPTIONS ET ACCESSOIRES*



Système de freinage Super Performance Jaguar, en option

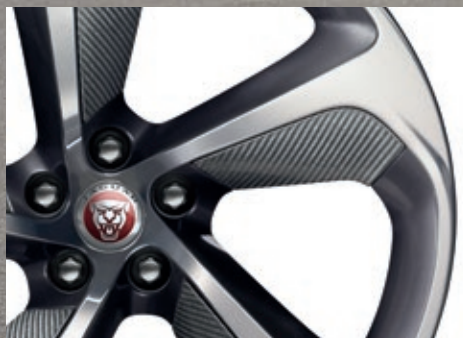

Jantes en alliage 20" Rotor finition Silver Weave composite, en accessoires



Défecteur d'air en option et arceaux de protection contre le retournement, assortis, en option

* Disponibles moyennant coût supplémentaire

VÉHICULE PRÉSENTÉ : F-TYPE S CABRIOLET EN COLORIS CALDERA RED AVEC JANTES EN ALLIAGE 19" PROPELLER



F-TYPE S AWD*

Tout le caractère de la F-TYPE S associé aux compétences supplémentaires de la transmission intégrale permanente. Disponible en version Coupé ou Cabriolet, avec une transmission automatique Quickshift à huit rapports.

OPTIONS ET ACCESSOIRES*



Coques de rétroviseurs finition fibre de carbone, en accessoires



Housse de voiture toutes saisons, en accessoire



Jantes en alliage 19" Volition finition gris foncé poli au diamant, en option



Pack Design Extérieur en option avec becquet arrière fixe †

* Disponibles moyennant coût supplémentaire † Disponible à partir de mai 2015 *AWD = quatre roues motrices

VÉHICULE PRÉSENTÉ : F-TYPE S QUATRE ROUES MOTRICES COUPÉ EN COLORIS BLACK BERRY AVEC JANTES EN ALLIAGE 19" VOLITION FINITION ARGENT





SIÈGES SPORT EN SUÉDINE ET CUIR - DE SÉRIE

	SIÈGE AVEC COUTURES	HAUT DU TABLEAU DE BORD AVEC COUTURES	CONSOLE	PAVILLON DE TOIT	MOQUETTE	CEINTURES DE SÉCURITÉ
TP01						
	Jet avec Jet	Jet avec Jet	Light, Dark ou Black Hex¹	Jet ou Stone	Jet ou Cirrus	Jet ou Red
TP04						
	Cirrus avec Cirrus	Jet avec Jet	Light, Dark ou Black Hex¹	Jet ou Stone	Jet ou Cirrus	Jet

Intérieur présenté : sièges Sport en suédine et cuir Cirrus avec haut du tableau de bord Jet, pavillon de toit Jet Morzine, console en finition aluminium Light Hex et moquette Jet.

F-TYPE S ET F-TYPE S AWD**

COMBINAISONS DE COLORIS INTÉRIEURS

SIÈGES SPORT EN CUIR - EN OPTION

	SIÈGE AVEC COUTURES	HAUT DU TABLEAU DE BORD AVEC COUTURES	CONSOLE	PAVILLON DE TOIT	MOQUETTE	CEINTURES DE SÉCURITÉ
TP01+B40W						
	Jet avec Jet	Jet avec Jet	Light, Dark ou Black Hex¹	Jet ou Stone	Jet ou Cirrus	Jet ou Red
TP04+B40W						
	Cirrus avec Cirrus	Jet avec Jet	Light, Dark ou Black Hex¹	Jet ou Stone	Jet ou Cirrus	Jet

SIÈGES SPORT EN CUIR PREMIUM AVEC PACK FINITION CUIR - EN OPTION

	SIÈGE AVEC COUTURES	HAUT DU TABLEAU DE BORD AVEC COUTURES	CONSOLE	PAVILLON DE TOIT*	MOQUETTE	CEINTURES DE SÉCURITÉ
TP01+Z84M						
	Jet avec Jet	Jet avec Jet	Light, Dark ou Black Hex¹	Jet ou Stone	Jet ou Cirrus	Jet ou Red
TP04+Z84M						
	Cirrus avec Cirrus	Jet avec Jet	Light, Dark ou Black Hex¹	Jet ou Stone	Jet ou Cirrus	Jet

* Jet Morzine de série, Stone Morzine et suédine Jet en option.













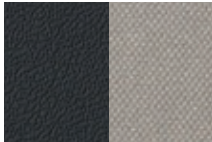
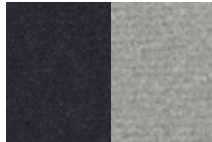
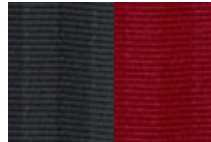



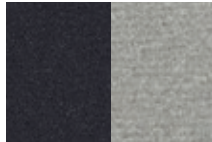
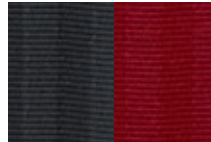



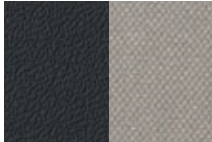
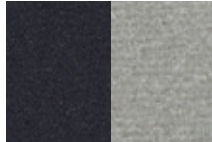
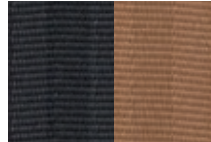



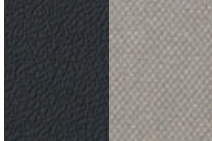

¹ Console en finition aluminium Black Hex disponible uniquement avec le Black Pack intérieur.

** AWD = Quatre roues motrices

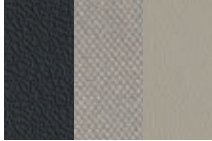
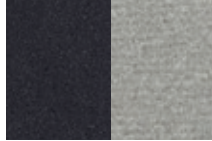
EN HAUT À DROITE : SIÈGES PERFORMANCE, EN OPTION
 AU CENTRE : VOLANT SPORT À BASE PLATE EN CUIR EN OPTION
 EN BAS : PALETTES DE SÉLECTION DE VITESSE FINITION ALUMINIUM,
 EN ACCESSOIRES

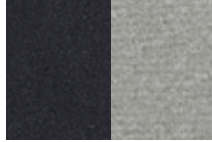
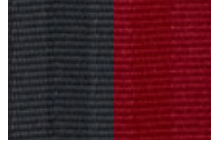

SIÈGES PERFORMANCE EN CUIR PREMIUM AVEC PACK FINITION CUIR - EN OPTION

	SIÈGE AVEC COUTURES	HAUT DU TABLEAU DE BORD AVEC COUTURES	CONSOLE	PAVILLON DE TOIT*	MOQUETTE	CEINTURES DE SÉCURITÉ
TP01+B55C+ Z84M	 Jet avec Jet	 Jet avec Jet	 Light, Dark ou Black Hex¹	 Jet ou Stone	 Jet ou Cirrus	 Jet ou Red
TP05	 Jet avec Red	 Jet avec Jet	 Light, Dark ou Black Hex¹	 Jet, Stone ou Red†	 Jet ou Cirrus	 Jet ou Red
TP06	 Jet avec Camel	 Jet avec Jet	 Light, Dark ou Black Hex¹	 Jet ou Stone	 Jet ou Cirrus	 Jet ou Camel
TP07	 Jet avec Firesand	 Jet avec Jet	 Light, Dark ou Black Hex¹	 Jet ou Stone	 Jet ou Cirrus	 Jet
TP11	 Brogue avec Ivory	 Jet avec Jet	 Light, Dark ou Black Hex¹	 Jet, Stone ou Ivory²	 Jet ou Cirrus	 Jet
TP12	 Red avec Jet	 Jet avec Jet	 Light, Dark ou Black Hex¹	 Jet, Stone ou Red†	 Jet ou Cirrus	 Jet ou Red



SIÈGES PERFORMANCE EN CUIR PREMIUM/SUÉDINE AVEC PACK FINITION CUIR/SUÉDINE - EN OPTION

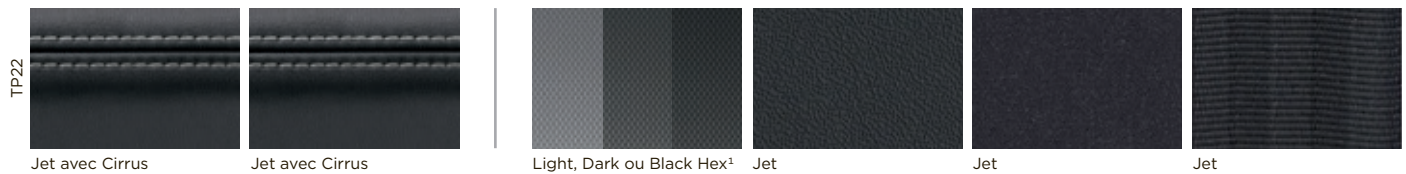

SIÈGES PERFORMANCE EN CUIR PREMIUM RED ET INTÉRIEUR EN CUIR PREMIUM RED - EN OPTION

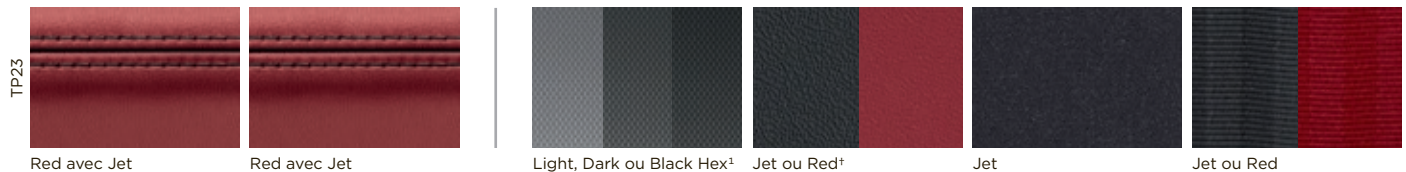

* Jet Morzine de série, Stone Morzine et suédine Jet en option.

† Montants de pare-brise en coloris Red uniquement disponible sur les cabriolets.

¹ Console en finition aluminium Black Hex disponible uniquement avec le Black Pack intérieur.

² Le pavillon de toit en cuir Ivory n'est pas compatible avec le toit panoramique en verre.

F-TYPE R

Agilité, maîtrise et une puissance à couper le souffle : c'est la définition même d'une voiture de sport Jaguar. Disponible en version Coupé ou Cabriolet, avec une transmission automatique Quickshift à huit rapports.

OPTIONS ET ACCESSOIRES*



Système de freinage Carbone/Céramique, en option



Ouïes d'aération sur le capot finition fibre de carbone, en accessoires



Arceaux de protection contre les tonneaux en fibre de carbone, en accessoires



Jantes en alliage 20" Gyrodyne finition gris anthracite poli au diamant, en option

* Disponibles moyennant coût supplémentaire

VÉHICULE PRÉSENTÉ : F-TYPE R CABRIOLET EN COLORIS GLACIER WHITE AVEC JANTES EN ALLIAGE 20" GYRODYNE FINITION ARGENT



F-TYPE R AWD*

Tout le caractère de la F-TYPE R associé aux compétences de la transmission intégrale permanente. Disponible en version Coupé ou Cabriolet, avec une transmission automatique Quickshift à huit rapports.

OPTIONS ET ACCESSOIRES**



Ouïes d'aération sur le capot finition fibre de carbone, en accessoires



Couvre-moteur en fibre de carbone, en accessoire



Toit en fibre de carbone, en option***



Jantes en alliage forgé 20" Storm finition noir satiné poli, en option

* AWD = Quatre roues motrices

** Disponibles moyennant coût supplémentaire

*** Merci de consulter votre concessionnaire pour vérifier la disponibilité de cette option

VÉHICULE PRÉSENTÉ : F-TYPE R QUATRE ROUES MOTRICES EN COLORIS STORM GREY AVEC JANTES EN ALLIAGE 20" GYRODYNE FINITION ARGENT





Intérieur présenté : sièges Performance en cuir premium Jet et haut de tableau de bord Jet avec coutures Ivory, pavillon de toit Morzine Jet avec console finition Dark Technical Weave et moquette Jet.

F-TYPE R ET F-TYPE R AWD**

COMBINAISONS DE COLORIS INTÉRIEURS

SIÈGES PERFORMANCE R EN CUIR PREMIUM ET INTÉRIEUR EN CUIR PREMIUM - DE SÉRIE

	SIÈGE AVEC COUTURES	HAUT DU TABLEAU DE BORD AVEC COUTURES	CONSOLE	PAVILLON DE TOIT	MOQUETTE	CEINTURES DE SÉCURITÉ
TP01						
	Jet avec Jet	Jet avec Jet	Dark Technical Weave ou Light Hex	Jet ou Stone	Jet	Jet
TP17						
	Jet avec Ivory	Jet avec Ivory	Dark Technical Weave ou Light Hex	Jet, Stone ou Ivory*	Jet	Jet
TP24						
	Jet avec Red	Jet avec Red	Dark Technical Weave ou Light Hex	Jet, Stone ou Red*	Jet	Jet ou Red
TP18						
	Jet avec Firesand	Jet avec Firesand	Dark Technical Weave ou Light Hex	Jet ou Stone	Jet	Jet

* Le pavillon de toit en cuir Ivory n'est pas compatible avec le toit panoramique en verre.

* Les montants de pare-brise en coloris Red sont uniquement disponibles sur les cabriolets.

** AWD = Quatre roues motrices

EN HAUT À DROITE : CONSOLE CENTRALE EN FIBRE DE CARBONE, EN ACCESSOIRE
 AU CENTRE : VOLANT CHAUFFANT, EN OPTION
 EN BAS : CLIMATISATION À DEUX ZONES, EN OPTION





SIÈGES PERFORMANCE R EN CUIR PREMIUM BI-TONS - DE SÉRIE

	SIÈGE BI-TONS AVEC COUTURES	HAUT DU TABLEAU DE BORD AVEC COUTURES	CONSOLE	PAVILLON DE TOIT	MOQUETTE	CEINTURES DE SÉCURITÉ
TP21						
	Jet et Camel	Jet avec Camel	Dark Technical Weave ou Light Hex	Jet ou Stone	Jet	Jet ou Camel
TP20						
	Jet et Ivory	Jet avec Ivory	Dark Technical Weave ou Light Hex	Jet, Stone ou Ivory*	Jet	Jet

Intérieur présenté : sièges Performance en cuir premium Red et haut de tableau de bord Red avec coutures Jet (en option), pavillon de toit en cuir Jet (en option) finition de la console en Dark Technical Weave et moquette Jet.

F-TYPE R ET F-TYPE R AWD**

COMBINAISONS DE COLORIS INTÉRIEURS

SIÈGES PERFORMANCE R EN CUIR PREMIUM BI-TONS - DE SÉRIE

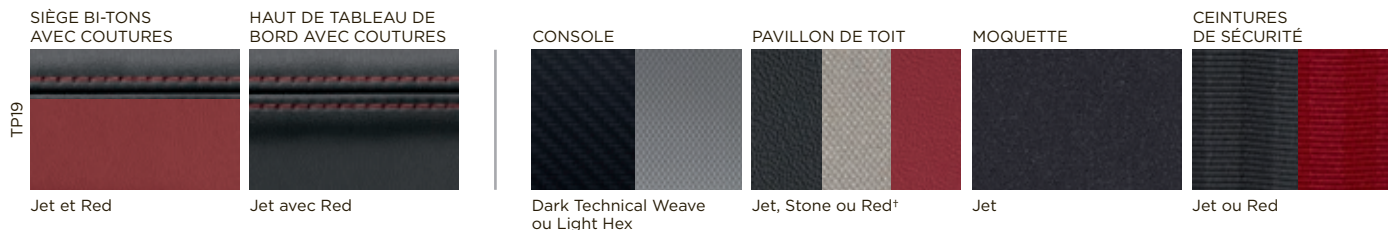

SIÈGES PERFORMANCE EN CUIR PREMIUM/SUÉDINE AVEC PACK FINITION CUIR/SUÉDINE- EN OPTION

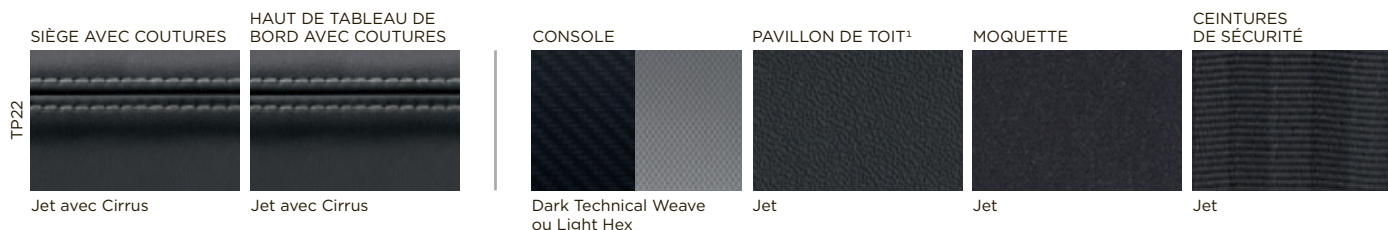

SIÈGES PERFORMANCE EN CUIR PREMIUM RED ET INTÉRIEUR EN CUIR PREMIUM RED - EN OPTION

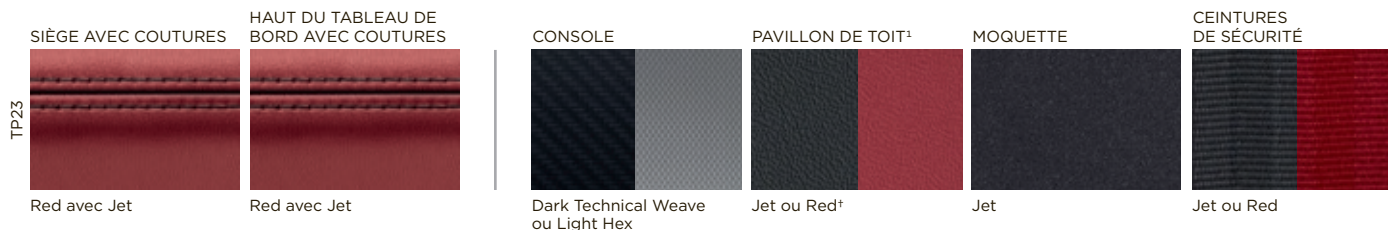

* Le pavillon de toit en cuir Ivory n'est pas compatible avec le toit panoramique en verre.
 † Les montants de pare-brise en coloris Red sont uniquement disponibles sur les cabriolets.
 ¹ Morzine Jet de série, suédine Jet en option.
 ** AWD = Quatre roues motrices

EN HAUT À DROITE : PÉDALES BRIGHT À FINITION INOX EN OPTION
 AU CENTRE : HAYON À COMMANDE ÉLECTRIQUE, EN OPTION
 EN BAS : SYSTÈME AUDIO MERIDIAN 380 W, EN OPTION







L'EXPÉRIENCE F-TYPE, L'EXPÉRIENCE JAGUAR

JAGUAR CLUB

Si vous achetez une Jaguar neuve dans notre réseau en France, vous pouvez adhérer gratuitement au Jaguar Club : une multitude de services et d'avantages, pour un style de vie conjuguant élégance et performances. Quels que soient vos goûts et vos activités, vous pourrez profiter de partenariats avec de grandes marques de luxe, dans des conditions privilégiées, réservées aux membres du Club Jaguar X-Clusive.

GARANTIE*

Garantie de trois ans en kilométrage illimité associée à une garantie de trois ans pour la peinture et une garantie de six ans contre la perforation par la corrosion (toutes deux en kilométrage illimité).

JAGUAR MAGAZINE

Jaguar Magazine est le magazine officiel de Jaguar. Il présente les nouveautés de la gamme Jaguar, et ouvre les portes d'un monde de luxe, de style, de design et de voyages. Au fil des pages, vous trouverez des rubriques sur nos performances légendaires, l'actualité de nos produits et de notre société, des informations ainsi que des événements sur Jaguar et son univers.

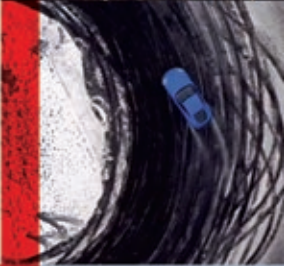
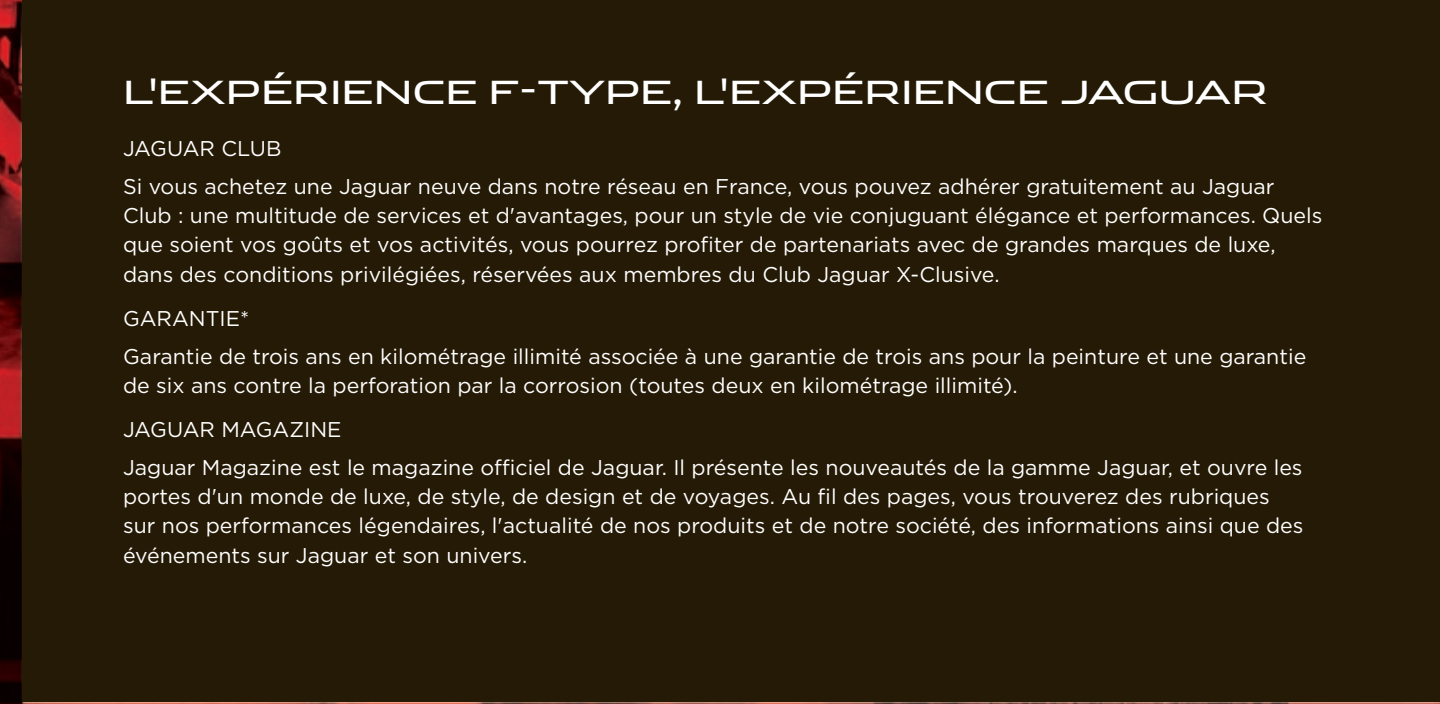



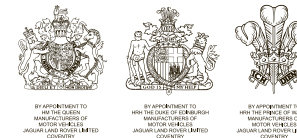

AVIS IMPORTANT

Jaguar Land Rover Limited applique une politique d'amélioration permanente des spécifications, de la conception et de la fabrication de ses véhicules. C'est pourquoi, malgré le soin apporté à l'exactitude des informations figurant dans cette brochure, celle-ci ne doit pas être considérée comme un guide-référence des spécifications actuelles de nos produits et ne constitue pas l'offre commerciale contractuelle d'un véhicule particulier. Les distributeurs et les concessionnaires ne sauraient être considérés comme des agents de Jaguar Land Rover Limited par quelque action ou représentation expresse ou implicite que ce soit. Les cuirs de nos modèles sont d'origine bovine.

JAGUAR INNOVE EN MATIÈRE DE PROTECTION DE L'ENVIRONNEMENT

Jaguar est fier de perpétuer la tradition de l'entreprise par son approche de l'innovation au service de l'environnement. Par le choix de matériaux légers, de méthodes de production allégées, par le rendement écoénergétique des moteurs et par l'efficacité de ses conceptions, Jaguar agit dans le souci du développement durable et souhaite réduire les répercussions de son activité sur l'environnement.

Modèle emblématique de Jaguar, la XJ fut la première voiture de la société à obtenir la certification internationale ISO 14040, pour son cycle de vie complet. Cette certification mesure l'impact environnemental de la XJ, depuis l'approvisionnement en pièces et composants jusqu'au procédé de fabrication, tout au long de sa vie utile (estimée à 200 000 km) et jusqu'à sa mise au rebut. Mais ce n'est pas tout. Toute nouvelle Jaguar est conçue pour être recyclable et réutilisable à 85 %, à savoir récupérable et réutilisable à 95 % dont 10 % potentiellement pour la production d'énergie.

L'utilisation novatrice de l'aluminium léger dans la fabrication de la XJ, la F-TYPE et la XK, intégrant jusqu'à 50 % de matériaux recyclés dans le processus de fabrication des structures de la carrosserie, apporte des avantages considérables en termes de performances. Ces avantages incluent une consommation de carburant plus faible, une réduction des émissions de CO₂ et un comportement dynamique inhérent à cette légèreté. Jaguar se donne pour objectif constant de s'assurer que les débris d'aluminium récupérés de la phase d'emboutissage soient triés puis recyclés sur un circuit court pour être refondus en feuilles de qualité équivalente, réduisant ainsi les émissions de CO₂ durant la phase de production. Dans le cadre de sa démarche de développement durable, Jaguar s'engage à réduire sa dépendance aux combustibles fossiles, à utiliser moins de ressources et à générer moins de déchets.

Ce cahier des charges vise à réduire de 25 % les émissions de CO₂ liées à ses activités et à ses déchets enfouis, à améliorer ses compétences logistiques (15 %) et sa consommation d'eau (10 %) – chiffres concernant les véhicules construits depuis 2007. De plus, les émissions de CO₂ liées au processus de fabrication des Jaguar construites au Royaume-Uni depuis 2009 sont compensées à 100 %. Pour chaque tonne de CO₂ émise lors du processus d'assemblage, Jaguar investit dans des projets réduisant une tonne de CO₂ ailleurs. Étant donné la croissance des ventes à l'échelle mondiale et la hausse des investissements dans des équipements plus efficaces, nous sommes fiers d'avoir atteint (et parfois même excédé) les objectifs que nous nous étions fixés pour 2012 en termes d'innovation environnementale. Nous sommes également sur la bonne voie pour atteindre, en 2015, notre objectif de réduction de 25 % en moyenne des émissions de CO₂ de la flotte européenne.

Allant toujours de l'avant, nous nous sommes fixé de nouveaux objectifs pour 2020, ciblés sur une croissance durable, en mettant l'accent sur la réduction constante des émissions de CO₂, la neutralité en matière d'émissions de carbone et le « zéro déchet ». À ce jour, dans son programme mondial de réduction des émissions de CO₂, l'entreprise a compensé plus de 6 millions de tonnes de CO₂, créant ainsi plus de 4000 emplois directs lors de 60 projets de réduction d'émissions dans 17 pays, impliquant plus d'un million de personnes.

Mais nos efforts ne s'arrêtent pas là. Nos usines sont certifiées ISO 14001 depuis 1998 et nous avons reçu la certification Platinum Plus par l'indice de responsabilité d'entreprise du Royaume-Uni (UK's Business in the Community Corporate Responsibility Index).

Les huiles Castrol * EDGE TM Professional sont exclusivement recommandées par Jaguar.

VÉHICULE PRÉSENTÉ :

F-TYPE R EN COLORIS STORM GREY AVEC OPTIONS JANTES EN ALLIAGE STORM ET FREINS CARBONE / CÉRAMIQUE

Trifold™ et l'équipement « three fields » sont des marques déposées de Trifold Productions Ltd.
iPod, iPod touch et iPad sont des marques déposées d'Apple Inc. aux États-Unis et dans d'autres pays.



Découvrez ce qui se trame dans les coulisses de Jaguar : il vous suffit de rechercher l'application « Jaguar Magazine » dans l'App Store™ et de la télécharger.



Jaguar Land Rover Limited
Siège social : Abbey Road, Whitley,
Coventry, CV3 4LF, Royaume-Uni
Immatriculé en Angleterre : 1672070
jaguar.fr

