

# JAGUAR XE



THE ART OF PERFORMANCE





BY APPOINTMENT TO  
HM THE QUEEN  
MANUFACTURERS OF  
MOTOR VEHICLES  
JAGUAR LAND ROVER LIMITED  
COVENTRY



BY APPOINTMENT TO  
HRH THE DUKE OF EDINBURGH  
MANUFACTURERS OF  
MOTOR VEHICLES  
JAGUAR LAND ROVER LIMITED  
COVENTRY



BY APPOINTMENT TO  
HRH THE PRINCE OF WALES  
MANUFACTURERS OF  
MOTOR VEHICLES  
JAGUAR LAND ROVER LIMITED  
COVENTRY



JAGUAR

## L'ART DE LA PERFORMANCE

Jour après jour, nous cherchons à repousser les limites de la performance : de nos propres performances, mais aussi de celles de nos véhicules. Nous innovons, nous concevons, nous créons. Nous maîtrisons les règles pour mieux nous en affranchir. Et pour aller sans cesse de l'avant, en s'affranchissant des conventions. C'est ainsi que nous élevons la performance au rang d'art.

Jaguar. L'art de la performance.



## SOMMAIRE

### PRÉSENTATION

Le concept de la XE	07
Les points forts de la XE	08

### DESIGN

Extérieur - Les grandes lignes	10
Extérieur - Les détails	12
Intérieur	17

### PERFORMANCES

Motorisations	18
Transmission	22
Aérodynamique avancée	24
Structure légère en aluminium	27
Châssis et suspension	28

### TECHNOLOGIES D'AIDE À LA CONDUITE

Dynamique de Conduite Avancée	31
Conduire en toute confiance	32
Une transmission à la pointe de la technologie	35
Système Torque Vectoring (guidage vectoriel de couple)	37
Stabilité et maîtrise	38
Affichage tête haute	41

### TECHNOLOGIES INCONTROL

Infodivertissement et connectivité	42
Touch et Connect	45
Touch Pro et Connect Pro	47
Système audio	48

### SÉCURITÉ ET EFFICACITÉ

Système avancé d'assistance du conducteur	50
Technologies efficaces	52

### PERSONNALISATION

Votre XE - Votre choix	54
Choisissez votre motorisation	56
Choisissez votre modèle	58
Choisissez vos options	60
Choisissez votre coloris	66
Choisissez vos jantes	68
Choisissez votre intérieur	70
Choisissez vos accessoires Jaguar	86
Caractéristiques techniques	90
Dimensions	92

### L'UNIVERS JAGUAR

L'expérience Jaguar	94
L'univers Jaguar	96
Glossaire et mentions légales	98



Scannez-moi pour en savoir plus sur la Jaguar XE.

MODÈLE PRÉSENTÉ : XE R-SPORT EN BLEU CAESIUM AVEC OPTIONS INSTALLÉES (SELON LES PAYS)

LES VÉHICULES PRÉSENTÉS ICI APPARTIENNENT À LA GAMME JAGUAR INTERNATIONALE. LES SPÉCIFICATIONS, LES OPTIONS ET LA DISPONIBILITÉ VARIENT D'UN MARCHÉ À L'AUTRE ET DOIVENT ÊTRE VÉRIFIÉES AUPRÈS DE VOTRE CONCESSIONNAIRE JAGUAR





## PRÉSENTATION LE CONCEPT DE LA XE

La XE est l'essence même de la famille des berlines Jaguar. Un condensé du style, du confort et des technologies des modèles XF et XJ. Elle s'inspire également de notre sportive F-TYPE, avec son allure affirmée et sa conduite agile.

La gamme XE est dotée d'une large gamme de motorisations, avec notamment le nouveau moteur Ingenium 2.0L essence 4 cylindres turbo de 250 ch et le moteur Ingenium 2.0L Diesel\* 4 cylindres double turbo 240 ch. Ces motorisations offrent des performances exceptionnelles tout en limitant la consommation de carburant et les émissions de CO<sub>2</sub>. Ou choisissez le moteur V6 3.0L essence suralimenté de 380 ch, capable d'atteindre le 0 à 100 km/h en 5,0 secondes.

La XE est un mélange exceptionnel de technologies, de design et de dynamisme de conduite, qui redéfinit les règles.

\*Dans certains pays uniquement.

**MODÈLE PRÉSENTÉ : XE S EN ROUGE FIRENZE AVEC OPTIONS INSTALLÉES (SELON LES PAYS)**

# LA XE EN QUELQUES MOTS

La XE est un concentré d'innovation, de technologie et de design, signé Jaguar.

## EFFICACITÉ ET PERFORMANCES

Trouvez le parfait équilibre entre dynamisme et efficacité dans la gamme de moteurs XE. À la pointe de la technologie, notre gamme Ingenium propose deux moteurs essence et trois moteurs Diesel\*. Tous offrent des performances de couple solides et élevées. Le plus économique permet une consommation de carburant de 4,2 l / 100 km. Mais si vous privilégiez la puissance à l'état brut, la XE S devrait vous satisfaire avec son moteur V6 essence suralimenté de 380 ch : elle passe en effet de 0 à 100 km / h en 5,0 secondes.

---

## CAPACITÉS

La XE propose, en exclusivité chez Jaguar, la transmission intégrale\* avec dynamique de transmission intelligente et système Adaptive Surface Response (réponse de surface adaptative). Disponible sur certaines motorisations, ce système optimise les qualités légendaires de Jaguar en matière de tenue de route, d'agilité et de confort de conduite, tout en vous assurant une maîtrise parfaite, quelles que soient les conditions.

---

\*Dans certains pays uniquement.

Les chiffres fournis sont issus de tests officiels du fabricant conformément à la législation de l'UE. La consommation réelle d'un véhicule peut différer des chiffres présentés ci-dessus. Ces derniers ne sont présentés qu'à titre comparatif. Les caractéristiques techniques présentées dépendent des pays. Veuillez vérifier les données régionales spécifiques auprès de votre Concessionnaire local.

MODÈLE PRÉSENTÉ : XE S EN ROUGE FIRENZE AVEC OPTIONS INSTALLÉES (SELON LES PAYS)

### TECHNOLOGIES D'ASSISTANCE INTELLIGENTES

Une technologie innovante rend la conduite plus sûre et plus agréable. La XE est proposée avec des phares au xénon adaptatifs, l'assistance de maintien de file avec détection de somnolence du conducteur, le régulateur de vitesse adaptatif ACC avec l'assistance embouteillage, l'assistance au stationnement et désormais la surveillance des angles morts avec assistance active. Avec le coffre mains libres à ouverture électrique, le coffre s'ouvre et se ferme même lorsque vous avez les bras encombrés. Il vous suffit de passer le pied sous les côtés arrière de la voiture pour ouvrir ou fermer le coffre.

### TOUJOURS CONNECTÉ

Notre système d'infodivertissement le plus perfectionné à ce jour, InControl Touch Pro, est disponible sur la XE. Grâce à un matériel et un logiciel de nouvelle génération, InControl Touch Pro vous apporte encore plus de connectivité, de fonctionnalité et de divertissement, pour rendre chaque voyage inoubliable. Parmi ses remarquables caractéristiques, on note l'écran tactile double vision situé sur la console centrale, les systèmes audio Meridian™, la navigation connectée et un nouveau panneau d'instruments entièrement numérique de 12,3".



### STRUCTURE LÉGÈRE EN ALUMINIUM

D'une extrême robustesse, l'architecture en aluminium allège le poids sans amoindrir sa durabilité et optimise la répartition des masses avec un ratio proche de 50:50.



## DESIGN EXTÉRIEUR - LES GRANDES LIGNES

➤ PROPORTIONS  
DYNAMIQUES

SILHOUETTE  
ATHLÉTIQUE

"Nous nous sommes appliqués à épurer au maximum son design pour ne conserver que l'essentiel. Après tout, les meilleurs designers ont toujours privilégié le minimalisme."  
Ian Callum, directeur du design de Jaguar.

La XE est en effet une illustration parfaite de la philosophie Jaguar qui s'attache à créer des lignes pures et sobres. Cela est dû à la structure ultralégère en aluminium de la XE, qui offre aux designers la liberté d'œuvrer de concert avec les ingénieurs pour optimiser les proportions du véhicule. La XE est de toute évidence une Jaguar. Le long capot est sculpté selon des lignes aérodynamiques permettant d'acheminer l'air au-dessus et autour de la carrosserie pour une plus grande efficacité. Avec une ligne de caisse montante et un profil de coupé, la XE arbore les traits athlétiques distinctifs de la gamme Jaguar. La XE se tapit, prête à bondir.

VÉHICULE PRÉSENTÉ À DROITE : XE S EN ROUGE FIRENZE  
AVEC OPTIONS INSTALLÉES (SELON LES PAYS)



## EXTÉRIEUR - LES DÉTAILS

### DESIGN INNOVANT

Au premier regard, vous savez que la XE ne peut être qu'une Jaguar. Depuis les phares arborant des feux de jour en forme de "J" signature de Jaguar\*, le capot à la sculpture athlétique, les ouïes latérales chromées, siglées Jaguar, jusqu'à l'arrière caractéristique. Seul Jaguar, en tant que leader mondial de la construction automobile en aluminium, possède les technologies et l'expertise nécessaires pour réaliser des lignes plus nettes à partir de panneaux pressés plus profondément selon des formes plus innovantes. Les lignes latérales de la carrosserie de la XE sont affûtées pour laisser glisser l'air imperceptiblement vers l'arrière. L'arrière résolument dynamique souligne les performances du véhicule. Et enfin, ses feux arrière emblématiques s'inspirent de la sportive F-TYPE.

\*Disponible uniquement avec phares au xénon bi-fonction ou phares au xénon bi-fonction adaptatifs.

MODÈLE PRÉSENTÉ : XE R-SPORT EN BLEU CAESIUM AVEC OPTIONS INSTALLÉES  
(SELON LES PAYS)





JAGUAR  
XDY 446

XE









## INTÉRIEUR



POSTE DE PILOTAGE

VASTE CHOIX

Votre relation avec la XE se noue dès que vous vous glissez dans le confort de ses sièges enveloppants. Dans une Jaguar, l'assise est basse. Près de vous, la console centrale renforce cette atmosphère de cockpit.

Imitant les pulsations d'un cœur, elle crée instantanément un lien émotionnel fort entre le conducteur et son véhicule. Le double battement lumineux symbolise la fréquence cardiaque du jaguar au repos : 72 pulsations par minute. Appuyez sur le bouton Start et la XE s'éveille, les aiguilles des compteurs balayent leurs cadrans et le moteur prend vie. Sur les modèles à transmission automatique, le sélecteur de vitesses JaguarDrive™ s'élève pour venir se loger dans votre paume.

Les ouïes d'aération latérales sont aussi exceptionnelles et semblent étirer le tableau de bord ; il s'en dégage une impression d'envergure et d'espace. D'un bout à l'autre de l'habitacle de la XE, les formes naturelles de l'architecture intérieure se prêtent à une vaste palette de matières et de finitions contemporaines ou traditionnelles. La XE est un lieu d'inspiration pour le conducteur et les passagers.

INTÉRIEUR PRÉSENTÉ EN PAGE PRÉCÉDENTE ET CI-CONTRE : XE S'ÉQUIPÉE DE SIÈGES SPORT EN CUIR PIMENTO ET SUÉDINE ÉBÈNE AVEC OPTIONS INSTALLÉES (SELON LES PAYS)

## PERFORMANCES MOTEURS



MOTEURS INGENIUM\*

TECHNOLOGIE STOP/START\*

Deux des moteurs Diesel de la gamme XE bénéficient de la technologie Ingenium\*. Ces moteurs entièrement en aluminium à faibles frictions sont dotés de blocs-cylindres rigides et d'un double arbre d'équilibrage qui limitent les vibrations internes pour des performances fluides jour après jour. Tous les moteurs sont équipés de la technologie Stop/Start\* et intègrent la fonction de charge intelligente par récupération, système de générateur qui récupère l'énergie cinétique au freinage afin de recharger la batterie, pour un gain d'autonomie optimal, notamment en cycle urbain. Pour plus d'informations sur la consommation de carburant, les émissions de CO<sub>2</sub> et les performances des motorisations de la XE, veuillez vous reporter aux pages 90 à 91.



MOTEURS DIESEL\* INGENIUM À PARTIR DE

109\*\* - 111 g / km de CO<sub>2</sub>

Le **moteur Ingenium 2.0L Diesel\* 4 cylindres turbo de 180 ch** offre des performances impressionnantes pour une consommation modeste. Malgré un couple élevé pour un moteur de cette taille, il n'en reste pas moins extrêmement efficace. Un équilibre atteint grâce au turbocompresseur à géométrie variable. S'adaptant aux fluctuations du débit des gaz d'échappement, il optimise le couple à bas régime pour garder une réserve de puissance et offrir une réactivité uniforme, progressive et sans ratés.

Le **moteur Ingenium 2.0L Diesel\* 4 cylindres à double turbocompresseur de 240 ch** se caractérise par sa puissance et son couple. Son double turbocompresseur séquentiel de série utilise des distributeurs haute et basse pression pour une accélération continue et des performances optimales. Il s'appuie sur la technologie Ingenium pour accroître la puissance spécifique. Parmi les dernières nouveautés, un système d'injection à rampe commune à plus haute pression, passant de 1 800 à 2 200 bar, ainsi qu'un débit d'injection du carburant plus élevé.

\*Dans certains pays uniquement.

\*\*La valeur de 109 g / km s'applique aux roues 17".

Les chiffres fournis aux pages 18-19 sont issus de tests officiels du fabricant conformément à la législation de l'UE.

La consommation réelle d'un véhicule peut différer des chiffres présentés ci-dessus. Ces derniers ne sont présentés qu'à titre comparatif.

Les caractéristiques techniques présentées dépendent des pays. Veuillez vérifier les données régionales spécifiques auprès de votre Concessionnaire local.

La XE est proposée avec plusieurs motorisations essence, notamment deux motorisations issues de notre gamme Ingenium. Avec leur conception légère entièrement en aluminium et le recours aux roulements à rouleaux à faible friction, les moteurs Ingenium essence sont conçus pour allier l'efficacité à des performances exceptionnelles. Tous les moteurs sont équipés de la technologie Stop/Start\* et intègrent la fonction de charge intelligente par récupération, système de générateur qui récupère l'énergie cinétique au freinage afin de recharger la batterie, pour un gain d'autonomie optimal, notamment en cycle urbain.



MOTEURS INGENIUM ESSENCE JUSQU'À

0-100 km / h en 6,2 secondes

Le **moteur Ingenium V4 2.0L essence turbo de 200 ch** offre la motricité des plus gros moteurs tout en conservant une consommation de carburant bien plus modeste. L'injection directe gérée par des injecteurs à solénoïde centraux garantit une alimentation précise pour une combustion très propre et très efficace. La commande de relevage intelligente à variation continue gère l'ouverture précoce ou tardive des soupapes d'admission afin que le moteur s'adapte à toutes les situations de conduite. Pour cela, le moteur utilise un double calage variable, indépendant des arbres à cames, pour optimiser la puissance, quel que soit le régime.

Le **moteur Ingenium V4 2.0L essence turbo de 250 ch** offre une puissance utile et un couple exceptionnels. Pour faciliter l'accélération et les dépassements, le couple maximum est disponible entre 1 300 et 4 500 tr / min. Le turbocompresseur à double admission est alimenté par un collecteur d'échappement intégré qui synchronise les impulsions d'échappement des deux canaux à part des cylindres, ce qui réduit nettement la latence du turbo et accélère la réponse du moteur.

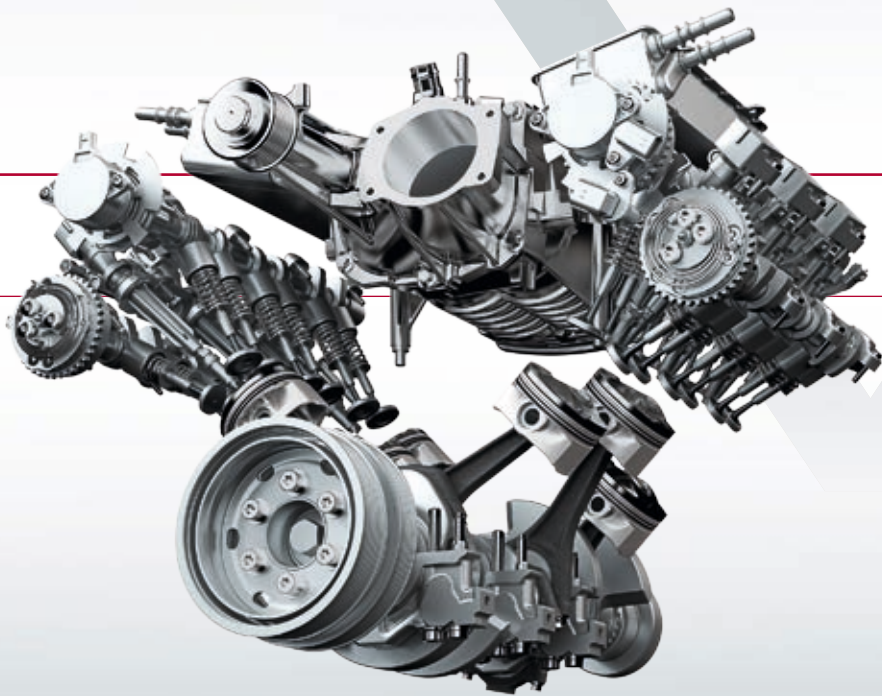

MOTEUR ESSENCE JUSQU'À

**0-100 km / h en 5,0 secondes**

Le **moteur V6 3.0L essence suralimenté de 380 ch** intègre un compresseur de suralimentation double vortex de type Roots qui fournit une puissance linéaire et optimise la réactivité. Il en résulte des performances dignes de moteurs nettement plus volumineux, tout en garantissant des économies d'énergie et en réduisant les émissions polluantes. Les soupapes d'admission et d'échappement, commandées par le double calage variable indépendant des arbres à cames, travaillent conjointement avec des segments de pistons ultralégers à très faible friction pour améliorer les performances et le rendement du moteur. Pour encore plus de raffinement, il comporte un système de double arbre d'équilibrage contrarotatif de vilebrequin.

Les chiffres fournis sur cette page sont issus de tests officiels du fabricant conformément à la législation de l'UE. La consommation réelle d'un véhicule peut différer des chiffres présentés ci-dessus. Ces derniers ne sont présentés qu'à titre comparatif. Les caractéristiques techniques présentées dépendent des pays. Veuillez vérifier les données régionales spécifiques auprès de votre Concessionnaire local.

MODÈLE PRÉSENTÉ : XE S EN COLORIS GRIS CORRIS AVEC PLUSIEURS ÉQUIPEMENTS EN OPTION (SELON LES PAYS)



# TRANSMISSION AUTOMATIQUE

## TRANSMISSION AUTOMATIQUE À 8 RAPPORTS

La transmission automatique de la XE est réactive, fluide et efficiente. Elle permet des changements de rapports rapides pour des accélérations et des dépassements aisés. Son système adaptatif intelligent modifie subtilement la sensibilité de l'accélérateur, ainsi que la stratégie de changement de rapport, pour s'adapter à toutes les conditions de conduite. Le système JaguarDrive Control assure des changements de rapports encore plus rapides et des rétrogradages forcés plus sportifs en Mode Dynamique, tandis qu'en mode Éco, le passage au rapport supérieur s'opère à plus faible régime. Avec la transmission automatique, le conducteur peut également opter pour un contrôle séquentiel manuel grâce aux palettes au volant.



P R N D

# AÉRODYNAMIQUE AVANCÉE



AÉRODYNAMIQUE AVANCÉE

UNE GRANDE EFFICACITÉ

L'architecture de la XE a été optimisée dans les moindres détails afin d'obtenir un aérodynamisme et une stabilité accrues à haute vitesse. Avec son faible coefficient de traînée, Cx de 0,28, la XE est capable de fendre l'air, ce qui se traduit par une plus faible consommation de carburant et des émissions réduites. Chaque élément a été pensé pour exploiter pleinement le potentiel aérodynamique de la caisse sans altérer les superbes proportions de ses lignes. Les ouvertures verticales placées sur les bords extérieurs du bouclier avant permettent de diriger l'air dans les passages de roues puis au-dessus des roues avant. Le souci d'efficacité, d'économie et de raffinement transparaît jusque dans la conception du soubassement et du diffuseur de la XE, qui s'inspirent tous deux de la course automobile.

MODÈLE PRÉSENTÉ : XE R-SPORT EN BLEU CAESIUM AVEC OPTIONS INSTALLÉES (SELON LES PAYS)



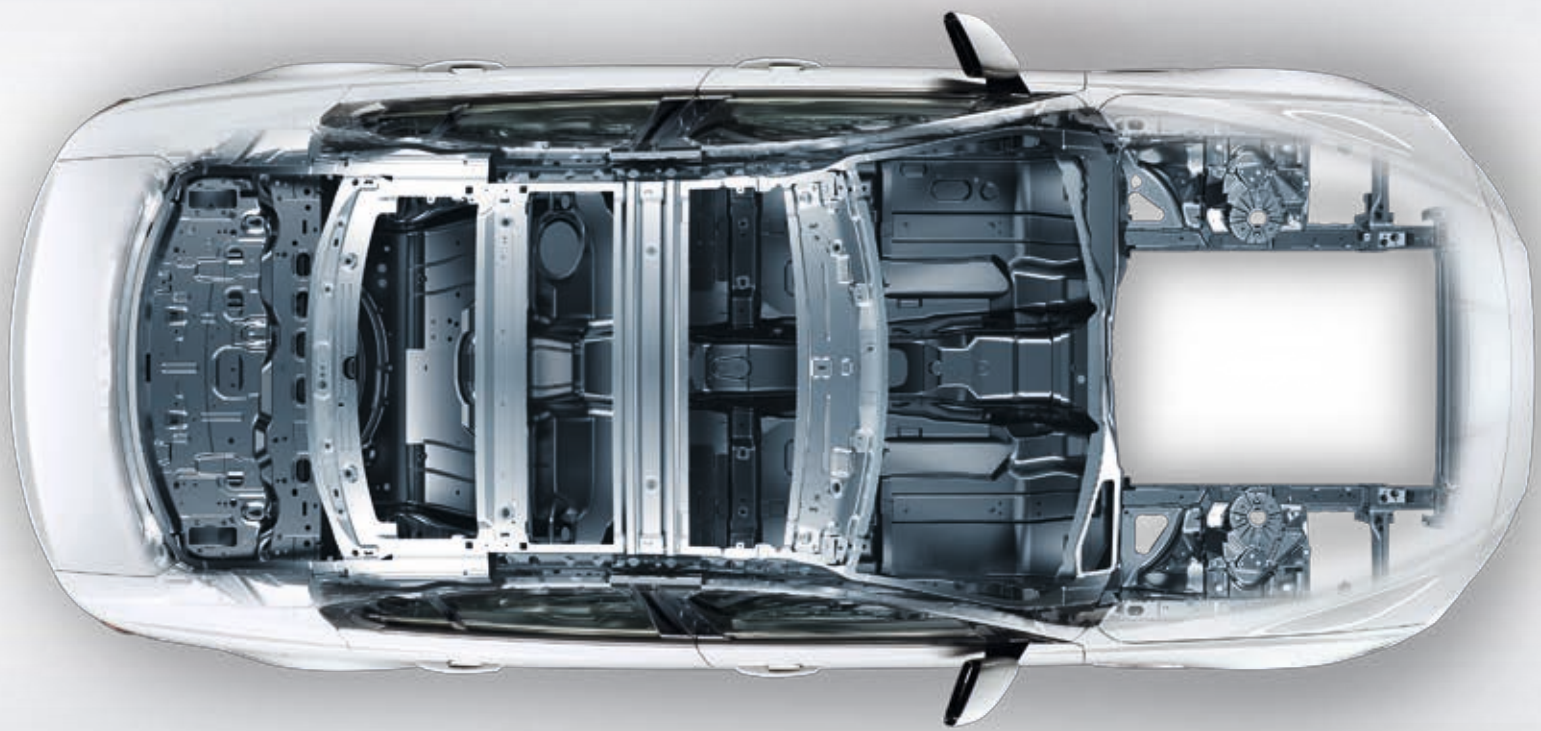

# STRUCTURE LÉGÈRE EN ALUMINIUM



ÉQUILIBRE PARFAIT

ROBUSTE ET LÉGÈRE

Depuis plus de dix ans, Jaguar Land Rover est à la pointe de la construction automobile en aluminium et continue à repousser les limites de cette technologie. Dans le cadre de notre projet avant-gardiste de recyclage de l'aluminium, REALCAR\*, nous avons récupéré plus de 50 000 tonnes de déchets d'aluminium – soit le poids de 200 000 caisses de XE – pour les réutiliser dans le processus de production en 2015 et 2016. C'est ainsi l'équivalent de 500 000 tonnes de CO<sub>2</sub> qui n'a pas été rejeté dans l'atmosphère.

La XE est basée sur notre architecture légère en aluminium qui utilise l'expertise de l'industrie aéronautique pour offrir des caractéristiques de premier ordre au véhicule en matière de performances, de tenue de route et de sophistication. Cette caisse extrêmement solide utilise la série 6000 d'alliage d'aluminium à haute résistance. Permettant de gagner en légèreté sans perdre en longévité, elle offre une très grande résistance à la torsion, pour une tenue de route précise. Elle permet de s'approcher de la répartition des masses optimale de 50:50. La légèreté de la structure ne joue pas seulement sur la réduction de la consommation de carburant et des émissions de CO<sub>2</sub>. Elle permet aussi de proposer une vaste gamme allant d'un véhicule émettant 109\*\*-111 g / km à une XE atteignant une vitesse maximale de 250 km / h.

\*Le projet de recherche REALCAR était une collaboration entre Jaguar Land Rover et les partenaires suivants : Brunel University, Innovate UK, Innoval Technology, Norton Aluminium, Novelis, Stadco et Zyomax. \*\*La valeur de 109 g / km s'applique aux roues 17".

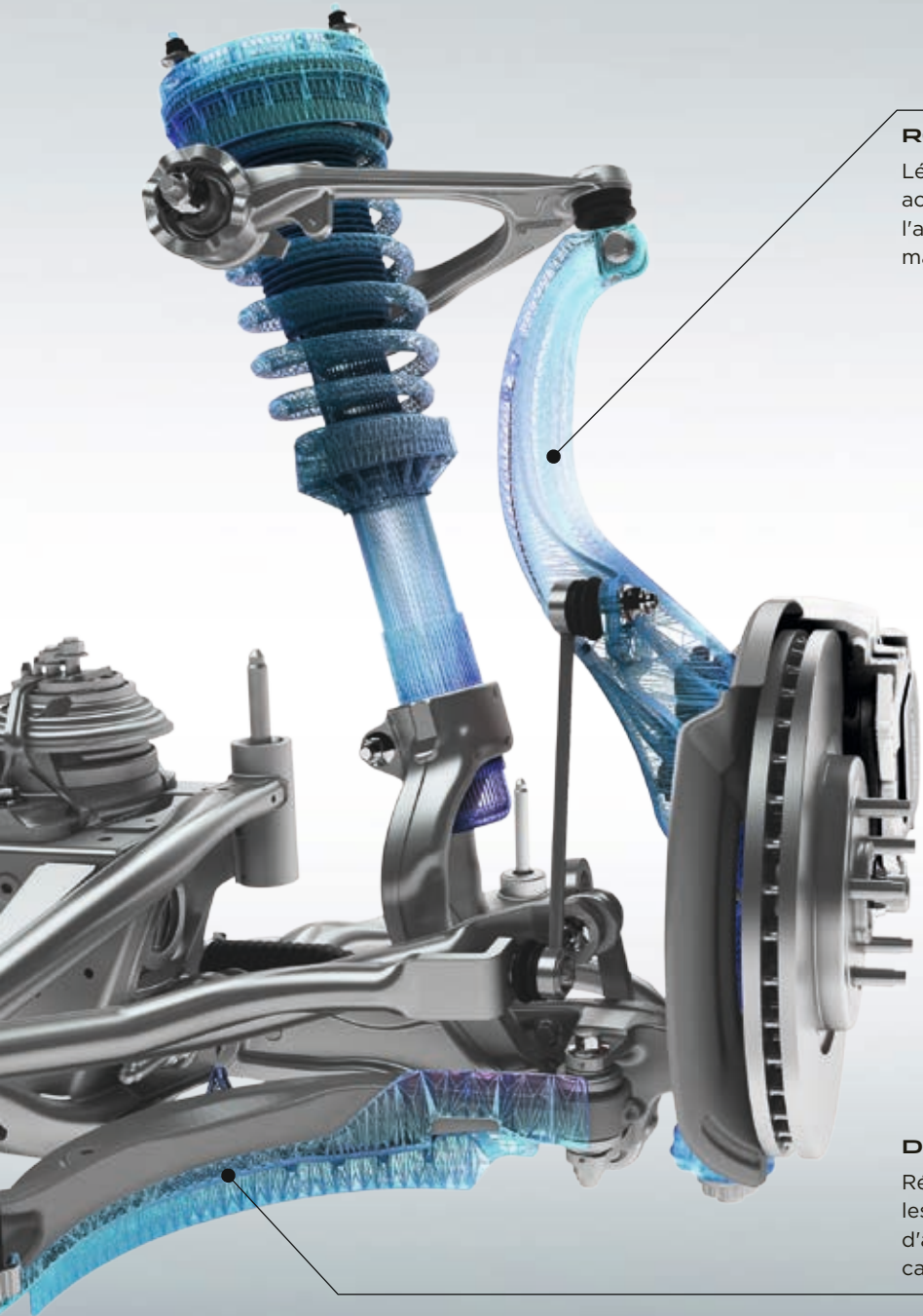

#### ROTULE AVANT EN ALUMINIUM

Légère et conçue pour offrir une solidité et une rigidité accrues, la rotule avant en aluminium permet d'améliorer l'agilité, la réactivité et le raffinement de la XE pour une maîtrise digne d'une sportive.

## CHÂSSIS ET SUSPENSION



TECHNOLOGIE DE  
SUSPENSION UNIQUE

CONFORT  
ET DYNAMISME

La XE sait se montrer agile et dynamique sans jamais compromettre votre confort de conduite, une qualité unique propre aux Jaguar. À l'origine de ces qualités dynamiques se trouve l'architecture légère en aluminium de la XE ; à la fois légère et exceptionnellement robuste et rigide, elle assure une répartition des masses proche de 50:50.

Ses systèmes de suspension avant et arrière viennent compléter un châssis qui combine à merveille raffinement et performances sportives. Ces technologies avancées d'amortissement - à la fois passives et adaptatives - améliorent encore le confort de conduite tout en accentuant le dynamisme de la XE. La maîtrise, l'agilité et la réactivité qu'autorise la suspension confèrent à la XE tout son caractère sportif.

#### DÉFLECTEURS DU SYSTÈME DE FREIN

Réalisés en polypropylène renforcé de fibres de verre, les déflecteurs du système de freinage dirigent le flux d'air sur les disques pour un freinage plus efficace en cas de conduite sportive.

### **SUSPENSION ARRIÈRE INTEGRAL LINK**

La suspension arrière Integral Link assure un compromis idéal entre confort de conduite et raffinement d'une part, et tenue de route précise et réactive de l'autre. Référence absolue dans sa catégorie, ce système exerce une répartition des forces latérales, longitudinales et verticales qui agissent sur la suspension et gère ces dernières de façon indépendante, pour une maîtrise et un confort améliorés. De nombreux composants de la suspension sont forgés ou moulés en aluminium, ces deux techniques de production se révélant idéales pour obtenir une suspension à la fois solide et robuste.

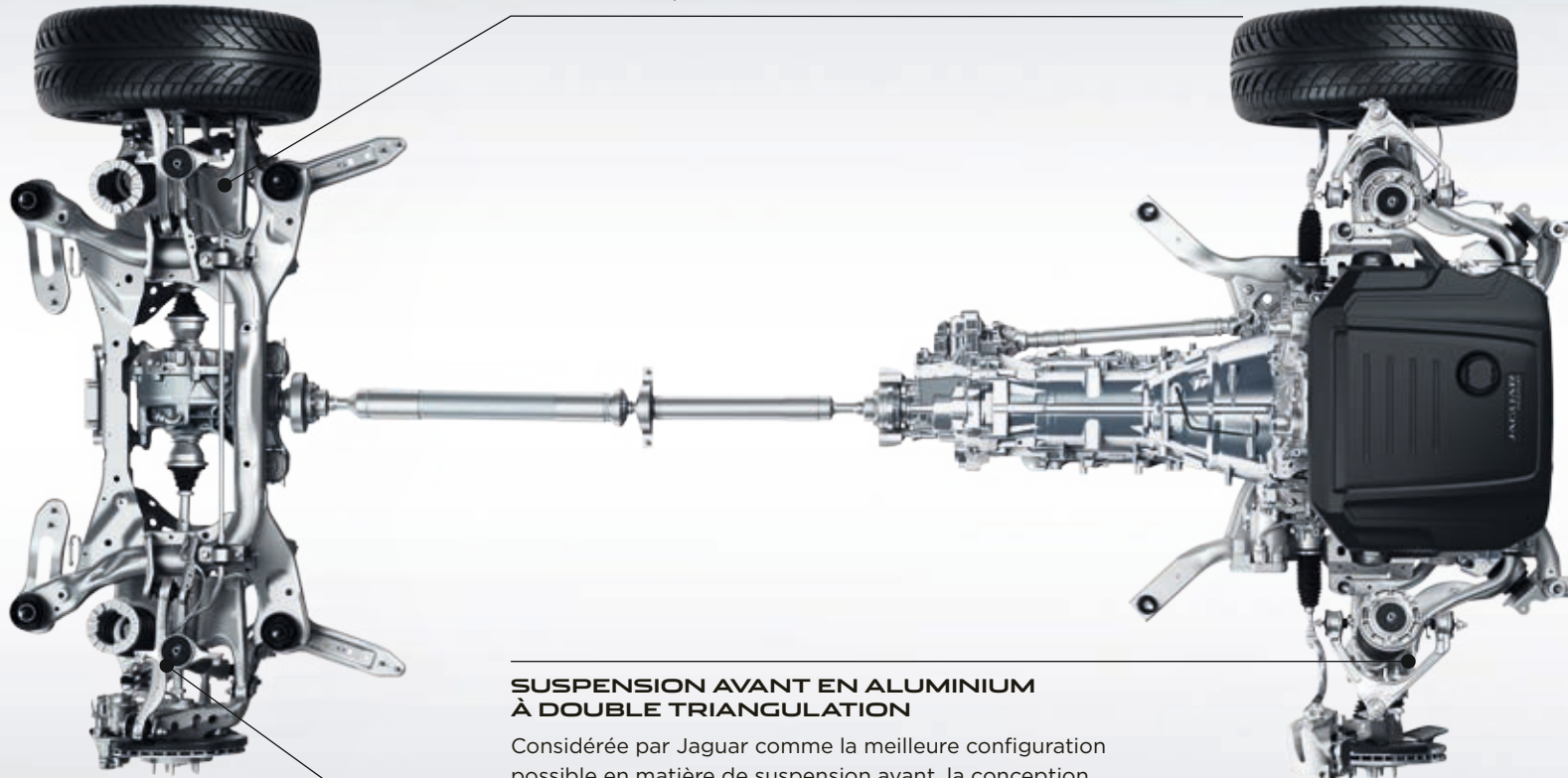

### **SUSPENSION AVANT EN ALUMINIUM À DOUBLE TRIANGULATION**

Considérée par Jaguar comme la meilleure configuration possible en matière de suspension avant, la conception en aluminium à double triangulation s'inspire directement de celle montée sur la F-TYPE, pour une tenue de route et une direction de la plus grande précision.

### **SYSTÈME ADAPTIVE DYNAMICS**

Le système Adaptive Dynamics contrôle la position des roues et les mouvements de caisse pour une tenue de route précise et dynamique, et un confort tout en souplesse. Le système surveille en permanence les conditions de route et ajuste les amortisseurs pour assurer à tout moment un équilibre optimal entre confort et puissance raffinée.



# TECHNOLOGIES D'AIDE À LA CONDUITE

## DYNAMIQUE DE CONDUITE AVANCÉE



UNE AGILITÉ HORS PAIR

UNE ADAPTATION PERPÉTUELLE

Le mode Dynamique reprogramme le logiciel embarqué pour révéler le caractère sportif de la XE. Il accentue la réponse du papillon, augmente l'impact de la direction et change les rapports plus rapidement et à des régimes plus élevés. Il offre également au conducteur un environnement visuel unique grâce à un halo de lumière rouge sur le tableau de bord. Le mode Dynamique renforce votre connexion avec les performances purement sportives de la XE.

### DIRECTION À ASSISTANCE ÉLECTRIQUE

Activé à la demande pour préserver la puissance à d'autres fins et réduire la consommation de carburant, le système EPAS offre une maîtrise et une réactivité de premier ordre. La gestion avancée par ordinateur de l'EPAS fait varier la direction assistée selon les besoins : elle augmente l'assistance dans les manœuvres à faible vitesse et améliore la sensibilité du toucher à grande vitesse. Enfin, le système permet la présence de certaines fonctions de sécurité avancées telles que l'aide au maintien dans la voie et l'aide au stationnement.

### SYSTÈME ADAPTIVE DYNAMICS\*

Que vous rouliez à haute vitesse sur l'autoroute, sur des petites routes sinueuses ou en ville, le système Adaptive Dynamics\* proposé en option modifie les réactions de la XE pour s'adapter aux conditions de route et au style de conduite du conducteur. Il analyse l'accélération, le freinage, la prise de virage et la pression sur les pédales d'accélérateur et de frein. Les mouvements de direction sont analysés jusqu'à 500 fois par seconde et les mouvements de carrosserie jusqu'à 100 fois par seconde. Ces données sont directement exploitées par les amortisseurs électroniques qui s'adaptent en permanence pour optimiser les paramètres de la suspension et garantir la stabilité de la XE et son confort.

### DYNAMIQUE CONFIGURABLE\*

Directement emprunté à la F-TYPE, le système de dynamique configurable\* disponible en option vous permet de définir des paramètres de changement de rapport, d'accélération et de direction en fonction de vos besoins. Quand l'option Adaptive Dynamics est installée, vous pouvez personnaliser encore plus vos paramètres en ajustant les réglages des amortisseurs.

\*De série sur la XE S.

# RENFORCE LA CONFIANCE DU CONDUCTEUR



**CONTRÔLE DE PROGRESSION  
TOUTES SURFACES**

**ADAPTIVE SURFACE RESPONSE**

Technologie exclusive sur ce segment, le contrôle de progression toutes surfaces (ASPC) est un régulateur qui opère à faible vitesse pour aider la XE dans les situations de faible adhérence, permettant ainsi au conducteur de se concentrer uniquement sur la trajectoire du véhicule. Une fois ce système activé, les touches du régulateur permettent de définir une vitesse cible entre 3,6 et 30 km / h. Il s'assure ensuite que le véhicule atteigne et conserve cette vitesse tout en exerçant une maîtrise optimale sur la traction.

De série sur toutes les motorisations équipées de transmissions automatiques, la technologie ASPC renforce la confiance du conducteur sur les surfaces glissantes, meubles ou verglacées, les terrains accidentés ainsi que sur les pentes difficilement praticables. Cette technologie facilite la conduite même lorsque les conditions de route sont difficiles. Le système est également doté d'une assistance au démarrage sur chaussée glissante et en côte, ainsi que d'une fonction de contrôle de vitesse en descente, qui gère la vitesse du véhicule sur les pentes abruptes.

Les véhicules à transmission intégrale équipés de la technologie Adaptive Dynamics\* et du mode Adaptive Surface Response (AdSR), proposés en option, sont capables de reconnaître différents types de revêtement afin d'exploiter au mieux l'adhérence disponible. Bénéficiant de l'expertise inégalée de Jaguar Land Rover en matière de systèmes de transmission intégrale, le mode AdSR surveille en permanence l'environnement du véhicule et adapte les paramètres du moteur et des freins en conséquence. Une fois activé, le mode AdSR fonctionne quelle que soit la vitesse du véhicule pour vous assister en cas de conditions météo difficiles ou de terrains difficiles.

\*Dans certains pays uniquement.

Avec tout type de pneus, le système ASPC offre un niveau d'adhérence comparable à celui qu'obtiendrait un pilote professionnel. Équiper une XE de pneus hiver ou toutes saisons peut améliorer ses performances sur chaussée glissante.

BOUE / GRAVIER



HERBE HUMIDE



NEIGE / VERGLAS



CHAUSSÉE HUMIDE

### SUR ROUTE SÈCHE

Dans des conditions de conduite normales, le couple est réparti sur les roues arrière, ce qui donne l'agilité et la tenue de route légendaires de Jaguar.

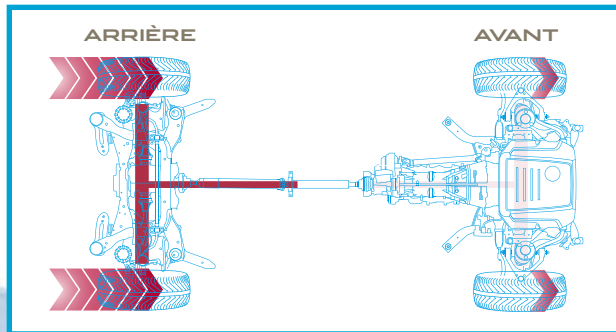

### EN CONDITIONS DE FAIBLE ADHÉRENCE

Sur des surfaces glissantes, telles que l'herbe et la neige, le couple peut être réparti entre roues avant et roues arrière, ce qui permet une maîtrise optimale.

Dans des conditions extrêmes où seules les roues avant bénéficient d'une adhérence, jusqu'à 100 % du couple moteur est transmis aux roues avant pour une adhérence maximale.

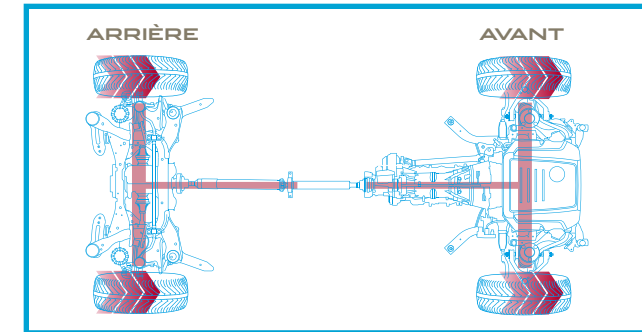

# UNE TRANSMISSION À LA POINTE DE LA TECHNOLOGIE



TRANSMISSION INTÉGRALE\*

DYNAMIQUE DE TRANSMISSION INTELLIGENTE (IDD)

La transmission intégrale\* de la XE associe l'agilité et le caractère d'une propulsion (RWD) à la sécurité et au contrôle d'une transmission intégrale (AWD). En conditions de conduite normales, la XE fonctionne principalement en mode propulsion, pour offrir au conducteur une maniabilité, des sensations et un équilibre incomparables. Mais lorsque les routes deviennent plus difficiles ou lorsque vous accélérez de façon plus marquée sur les surfaces à faible adhérence, le système canalise subtilement la puissance vers l'avant, ce qui permet à la XE de conserver une motricité optimale afin que vous puissiez continuer à rouler confortablement, quelles que soient les conditions.

La transmission intégrale de la XE utilise une boîte de transfert à l'arrière de la transmission automatique à 8 rapports pour répartir le couple entre les roues avant et les roues arrière de manière appropriée. Conçue pour conférer à la XE le dynamisme qu'on attend d'une Jaguar, la boîte de transfert comporte un embrayage multidisque à commande électro-mécanique doté d'un actionneur qui accumule la pression hydraulique. Grâce à une commande rapide et précise, cette pression génère la force nécessaire dans l'embrayage pour transférer la quantité de couple optimale aux roues avant.

Contrairement aux autres systèmes qui réagissent au patinage des roues, le logiciel Intelligent Driveline Dynamics (IDD) de Jaguar est un programme prédictif qui s'appuie sur les capteurs d'accélération et de direction pour anticiper le patinage des roues. L'IDD coordonne harmonieusement tous ces facteurs et les compare aux réactions du moteur, de la transmission et des systèmes antipatinage pour calculer la traction disponible et répartir correctement le couple avant toute perte d'adhérence. Depuis un arrêt complet, la XE peut passer de la propulsion à la transmission intégrale en à peine 165 millisecondes, ou en 100 millisecondes quand la voiture roule.

Vous bénéficiez alors d'une conduite qui associe le caractère de la propulsion aux capacités de la transmission intégrale pour des performances exceptionnelles et une maîtrise du véhicule sur tous les revêtements.

\*Transmission intégrale (AWD) disponible selon les marchés.



LE SYSTÈME TORQUE VECTORING  
[GUIDAGE DE COUPLE] APPLIQUE  
UNE PRESSION DE FREINAGE  
POUR RALENTIR INDÉPENDAMMENT  
LES ROUES INTÉRIEURES AVANT  
ET ARRIÈRE.

---

LA PUISSANCE EST  
MAINTENUE POUR QUE  
LES ROUES EXTÉRIEURES  
CONTINUENT DE TOURNER  
À LA MÊME VITESSE.

---

## SYSTÈME TORQUE VECTORING [GUIDAGE DE COUPLE]



### COMMANDE VECTORIELLE DE COUPLE PAR FREINAGE

La commande vectorielle de couple par freinage (Torque Vectoring by Braking) de la XE optimise sa tenue de route dans les virages les plus serrés. Cette technologie permet un freinage indépendant sur les roues avant et arrière à l'intérieur de la courbe pour renforcer la stabilité du véhicule dans les virages. La plupart du temps, une plus grande force de freinage est appliquée à la roue arrière intérieure à la courbe (celle qui subit le plus de contraintes de rotation durant le virage), tandis que la roue avant intérieure à la courbe est simplement freinée pour plus d'efficacité et de précision. Cela permet de réduire les sous-virages, pour négocier au mieux chaque courbe et assurer une tenue de route parfaitement régulière. Le système Torque Vectoring (guidage de couple) offre une agilité digne des plus grandes sportives et permet au conducteur d'être plus en confiance.

UNE FORCE DE ROTATION  
SUPPLÉMENTAIRE EST  
RÉPARTIE AUTOUR DE  
L'AXE DU VÉHICULE.

---

MODÈLE PRÉSENTÉ : XE S EN ROUGE FIRENZE AVEC OPTIONS INSTALLÉES (SELON LES PAYS)

# STABILITÉ ET MAÎTRISE



**CONTRÔLE  
DYNAMIQUE  
DE STABILITÉ**

**CONTRÔLE DE COUPLE  
DE FROTTEMENT  
DU MOTEUR**

**ASSISTANCE À  
LA STABILITÉ DE  
LA REMORQUE**

Les systèmes de stabilisation Jaguar maintiennent l'assiette de la XE, que vous conduisiez de façon sportive ou que vous souhaitiez simplement profiter de la sécurité d'une voiture qui reste stable en toutes conditions.

Le **contrôle dynamique de la stabilité (DSC)** surveille le comportement dynamique de la XE et intervient afin d'optimiser la stabilité du véhicule et l'adhérence disponible. Le DSC réduit le couple moteur et applique un freinage aux roues appropriées pour corriger la trajectoire de la voiture en compensant le sous-virage ou le survirage. Le système DSC de la XE améliore le contrôle du sous-virage pour réduire la vitesse et retrouver plus efficacement la maîtrise du véhicule.

Le **contrôle de couple de frottement du moteur (EDC)** atténue les risques de patinage des roues en cas de frein moteur puissant dans des conditions de conduite extrêmes en augmentant le couple sur les roues en cas de besoin.

L'**assistance à la stabilité de la remorque (TSA)** assure une meilleure stabilité en cas de remorquage. Lorsque le système détecte une oscillation dangereuse de la remorque, il contribue à rétablir la stabilité de l'attelage en diminuant progressivement la puissance du moteur et en exerçant un freinage individuel de chaque côté du véhicule, réduisant ainsi la vitesse de la XE.

SOUS-VIRAGE

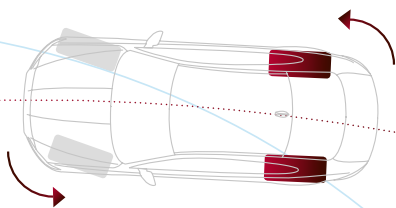
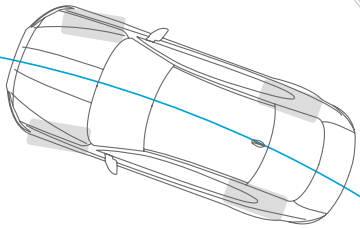
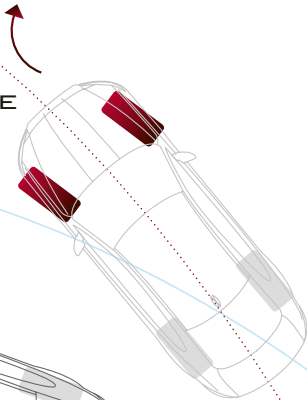

SURVIRAGE

**FREINAGE APPLIQUÉ SUR LES  
ROUES APPROPRIÉES POUR ÉVITER  
LE SOUS-VIRAGE OU LE SURVIRAGE**

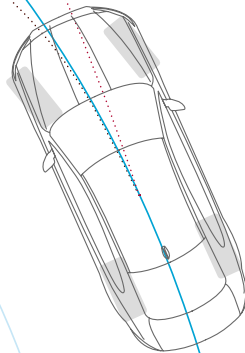

MODÈLE PRÉSENTÉ : XE S EN ROUGE FIRENZE AVEC OPTIONS INSTALLÉES (SELON LES PAYS)





95  
90 km/h  
100

Darkness  
Oliver Daldry  
Darkness  
6/12

140 160 180 200 220 240 260 280 300  
km/h  
90  
95 km/h

rpm x 1000  
3 4 5 6 7  
5

17:06

15°C

SET +

# AFFICHAGE TÊTE HAUTE

## > AFFICHAGE TÊTE HAUTE AVEC TECHNOLOGIE LASER

Proposé en option, l'affichage tête haute\* avec technologie laser projette des informations clés sur le pare-brise. Parfaitement clair, net et lisible même en plein soleil, l'affichage indique votre vitesse, les instructions de navigation, les notifications du régulateur de vitesse et la reconnaissance des panneaux de signalisation, le cas échéant. Cette technologie réduit le temps passé à regarder le tableau de bord et vous permet d'avoir toujours conscience de la vitesse du véhicule.

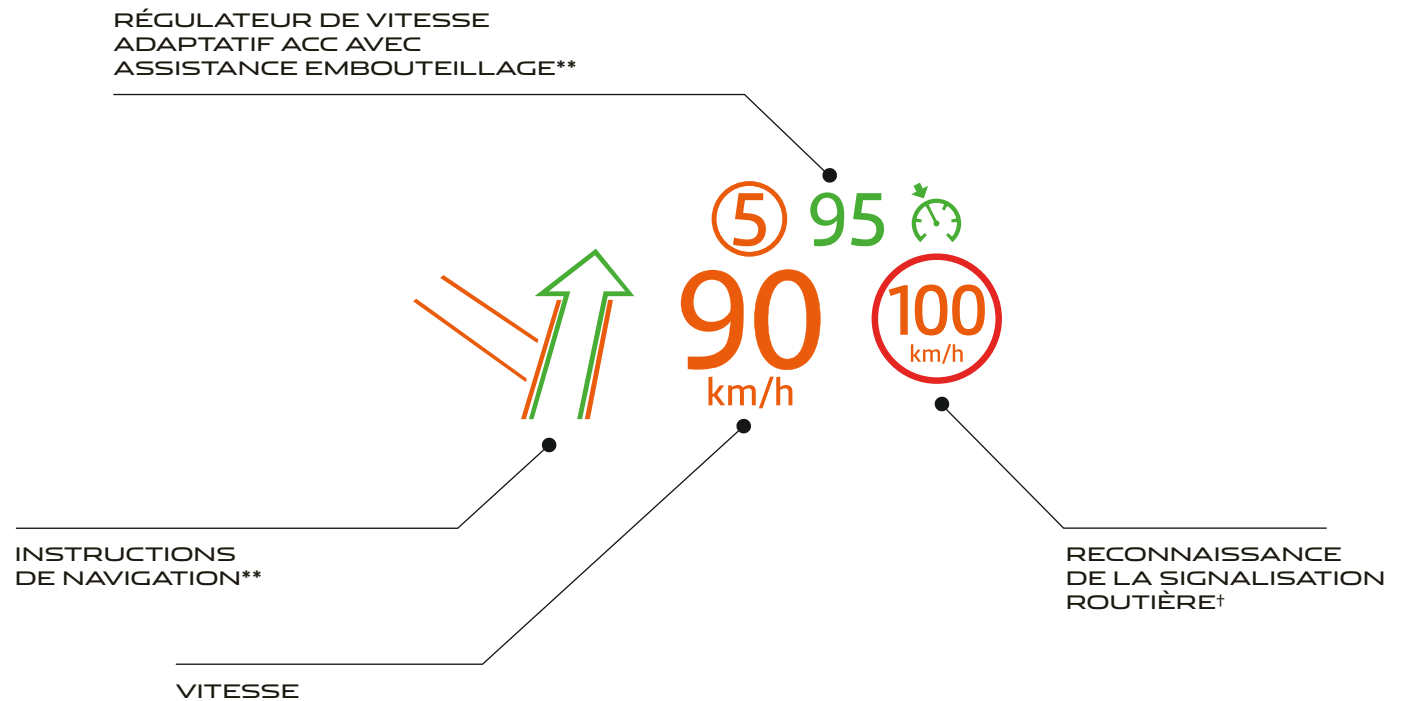

\*Requiert le pare-brise athermique.

\*\*Équipements en option, selon les marchés.

†Non disponible sur le marché.

## TECHNOLOGIES INCONTROL INFODIVERTISSEMENT ET CONNECTIVITÉ



InControl\* réunit nos technologies les plus avancées pour vous relier, vous et votre XE, au monde extérieur. Choisissez l'un de nos deux systèmes d'infodivertissement InControl : Touch, en série, ou la version haut de gamme Touch Pro. Ces deux systèmes peuvent être respectivement optimisés par l'ajout de packs de connectivité : Connect et Connect Pro\*\*.

\*Au moment où nous lançons InControl, certaines des fonctionnalités spécifiques décrites peuvent être en option et varier selon le pays ou le groupe motopropulseur. Pour connaître les fonctionnalités disponibles et les conditions générales applicables, veuillez consulter le site Web Jaguar pour votre pays ou contacter votre Concessionnaire Jaguar le plus proche. Certaines fonctionnalités requièrent une carte SIM appropriée associée à un forfait données adapté qu'il faudra prolonger après la période initiale indiquée par votre concessionnaire. La connectivité du téléphone mobile ne peut être garantie dans toutes les régions.

\*\*Dans les pays où le véhicule est équipé de Navigation Pro, vous devez sélectionner toutes les fonctions de Connect Pro. Veuillez contacter votre Concessionnaire Jaguar pour de plus amples informations.

†Disponible uniquement avec InControl Apps ou Connect Pro (voir les packs de connectivité proposés en option pour Touch Pro).

Les applications et les programmes tiers peuvent nécessiter l'octroi d'une licence à l'utilisateur final de la part du fournisseur.



**TOUCH  
DE SÉRIE SUR TOUTES LES XE**

Écran tactile de 8"  
Tableau de bord avec écran TFT central 5"  
Système audio Jaguar (80 W)  
Radio AM / FM  
Connexions USB, Bluetooth® et auxiliaire



**EN OPTION**

**Connect** comprend les fonctionnalités InControl Apps\* et Wi-Fi Hotspot

**OPTIONS COMPLÉMENTAIRES**

Système audio Meridian™ (380 W)  
Navigation



**TOUCH PRO  
DISPONIBLE EN OPTION**

Écran tactile multi-touch de 10,2" avec page d'accueil personnalisable  
Écran de 12,3" intégré au tableau de bord avec cadrans virtuels et vue cartographique 3D en plein écran  
Navigation Pro  
Système audio Meridian™ (380 W)  
Radio AM / FM, connexion Bluetooth® et 2 ports USB  
10 Go de mémoire utilisable  
Lecteur CD / DVD



**EN OPTION**

**Connect Pro\*\*** comprend les fonctionnalités InControl Apps\*, Wi-Fi Hotspot et Pro Services, avec notamment l'info-traffic en temps réel

**OPTIONS COMPLÉMENTAIRES**

Système audio surround Meridian™ (825 W)  
TV numérique, HDMI†, MHL†  
Écran Double Vision



## ÉCRAN TACTILE 8" EN TAILLE RÉELLE

<b>Système audio</b>	De série : Système audio Jaguar (80 W) En option : Système audio Meridian™ (380 W)
<b>Système de navigation</b>	Navigation*
<b>Affichage</b>	Écran tactile de 8"
<b>Multimédia</b>	Radio AM / FM, 1 port USB, Bluetooth® et 1 prise AUX
<b>Pack connectivité en option</b>	Connect comprend les fonctionnalités InControl Apps** et Wi-Fi Hotspot

\*Équipements en option.

\*\*Équipement en option, disponibilité et installation selon les marchés.

# TOUCH

## SYSTÈME AVANCÉ D'INFODIVERTISSEMENT DE SÉRIE

Le système multimédia Touch de la XE centralise les fonctions de connectivité, de contrôle et de divertissement. Ses caractéristiques principales sont les suivantes :

**Écran tactile 8"** situé au cœur de la console centrale. Une interface graphique claire et réactive permettant une utilisation rapide.

**Écran tactile intuitif** réagissant instantanément au toucher et aux mouvements tactiles.

Le **système de navigation\*** permet de préparer et de suivre un itinéraire en toute simplicité grâce au guidage vocal et à la représentation graphique des intersections. La fonctionnalité de navigation à l'aveugle peut précisément positionner le véhicule même en cas de perte du signal GPS : idéal pour traverser un centre-ville ou un tunnel.

La **connectivité téléphonique Bluetooth** permet de lier et de commander votre smartphone via Touch pour passer des appels téléphoniques ou écouter de la musique simplement et sans fil.

Un **univers musical s'ouvre à vous** grâce à la radio AM / FM, ainsi qu'aux ports USB et aux prises AUX.

La **technologie intégrée de synthèse vocale\*** vous épargne les distractions en lisant à voix haute les messages que vous recevez. Vous pouvez répondre en envoyant des SMS courts, préenregistrés.

**Climatisation précise** réglable via l'écran tactile. Ajustez la température ambiante, l'orientation, l'intensité du flux d'air, et réchauffez ou rafraîchissez vos sièges (en option).

 Explorez InControl sur [jaguar-me.com/incontrol](http://jaguar-me.com/incontrol)

Au moment où nous lançons InControl, certaines des fonctionnalités spécifiques décrites peuvent être en option et varier selon le pays ou le groupe motopropulseur. Pour connaître les fonctionnalités disponibles et les conditions générales applicables, veuillez consulter le site Web Jaguar pour votre pays ou contacter votre Concessionnaire Jaguar le plus proche. Certaines fonctionnalités requièrent une carte SIM appropriée associée à un forfait données adapté qu'il faudra prolonger après la période initiale indiquée par votre Concessionnaire. La connectivité du téléphone mobile ne peut être garantie dans toutes les régions.

# CONNECT

## PACK CONNECTIVITÉ EN OPTION

Connect\* est un bouquet de technologies et d'applications qui vous offre une connectivité inégalée.

**InControl Apps\*\*** propose une série d'applications sur mesure Jaguar qui peuvent être connectées au véhicule à partir de votre smartphone. Le système vous garantit une utilisation sûre et pratique de ces applications, qui ont été optimisées pour vous offrir une expérience idéale en voiture.

**Wi-Fi Hotspot** vous permet de créer un point d'accès 3G à l'aide de l'antenne de la voiture lorsque vous insérez une carte SIM dans le système. Vous renforcez ainsi votre lien avec le monde extérieur, et profitez d'une connexion plus stable que sur un appareil mobile. Connectez jusqu'à huit appareils pour lire vos e-mails, surfer sur Internet ou télécharger des contenus.



## ÉCRAN TACTILE 10,2" EN TAILLE RÉELLE

<b>Système audio</b>	De série : Système audio Meridian™ (380 W) En option : Système audio surround Meridian™ (825 W)
<b>Système de navigation</b>	Navigation Pro
<b>Affichage</b>	Écran tactile de 10,2"
<b>Multimédia</b>	Radio AM / FM, double vision*, Bluetooth®, HDMI**, MHL** et 2 ports USB. TV numérique*, 10 Go de mémoire utilisable et lecteur CD / DVD
<b>Packs connectivité en option</b>	Connect Pro+ comprend les fonctionnalités suivantes : InControl Apps**, Wi-Fi Hotspot et Pro Services (notamment l'application Route Planner Companion, le partage de votre destination et l'heure d'arrivée, le mode Trajet, le mode Arrivée, l'information trafic en temps réel, ainsi que les coordonnées des stations-services et parkings)

\*Équipements en option.

\*\*Disponible uniquement avec InControl Apps ou Connect Pro (voir les packs de connectivité proposés en option pour Touch Pro).

\*Dans les marchés où le véhicule est équipé de Navigation Pro, vous devez sélectionner toutes les fonctions de Connect Pro.

Veuillez contacter votre Concessionnaire Jaguar pour de plus amples informations.

\*\*Équipement en option, disponibilité et installation selon les marchés.



Tableau de bord 12,3" entièrement numérique à cadrans virtuels

# TOUCH PRO

## L'INFODIVERTISSEMENT NOUVELLE GÉNÉRATION

L'équipement et les logiciels nouvelle génération de Touch Pro de la XE vous offrent un niveau inédit de connectivité et de divertissement. Les fonctionnalités de Touch Pro remplacent ou optimisent celles proposées par Touch. Les caractéristiques principales de Touch Pro sont les suivantes :

**Plus grand et extrêmement réactif**, l'écran tactile 10,2" situé au cœur de la console centrale offre une page d'accueil personnalisable et des temps de réponse exceptionnels. Grâce à son panneau latéral interactif, le multi-tâches devient un jeu d'enfant.

Le **contrôle multipoint tactile** permet d'interagir avec l'écran de façon rapide et fluide. L'écran tactile réagit de la même manière que celui d'un smartphone ou d'une tablette, vous pouvez ainsi utiliser une variété de mouvements tactiles (glisser, pincer, etc.).

L'**écran 12,3" situé dans le panneau d'instruments affiche des cadrans virtuels** et une vue cartographique 3D en plein écran pour un plaisir de conduite encore plus grand. Il se situe sur le tableau de bord, directement devant le conducteur. Vous pouvez sélectionner soit la navigation 3D plein écran, soit l'un des quatre thèmes graphiques au choix.

Le **système de navigation optimisé** offre des temps de réponse plus rapides. Parmi les nombreuses fonctions innovantes du système de navigation de Touch Pro, vous recevez une alerte si vous n'avez pas assez de carburant pour arriver à la destination définie. Le système affiche alors les stations-services se trouvant sur la partie du parcours où vous risquez de manquer de carburant. Le système affiche automatiquement les places de stationnement possibles.

**Stockage média de vos données personnelles** de 10 Go pour stocker votre musique et vos films. Les deux ports USB "Plug and play" permettent des vitesses de transfert élevées.

Grâce à l'écran **Double Vision\***, le conducteur et le passager avant peuvent visionner des contenus différents sur le même écran tactile 10,2". Cela permet, par exemple, au passager avant de regarder un film (en écoutant l'audio avec un casque sans fil), tandis que le conducteur consulte la navigation.



Explorez InControl sur [jaguar-me.com/incontrol](http://jaguar-me.com/incontrol)

Au moment où nous lançons InControl, certaines des fonctionnalités spécifiques décrites peuvent être en option et varier selon le pays ou le groupe motopropulseur. Pour connaître les fonctionnalités disponibles et les conditions générales applicables, veuillez consulter le site Web Jaguar pour votre pays ou contacter votre Concessionnaire Jaguar le plus proche. Certaines fonctionnalités requièrent une carte SIM appropriée associée à un forfait données adapté qu'il faudra prolonger après la période initiale indiquée par votre Concessionnaire. La connectivité du téléphone mobile ne peut être garantie dans toutes les régions.

# CONNECT PRO

## PACK CONNECTIVITÉ OPTIMISÉE EN OPTION†

Les services, technologies et applications de Connect Pro vous offrent ce qui se fait de mieux en matière de connectivité. Cette suite reprend tous les avantages proposés par Connect (voir page 45) et y ajoute de nombreuses fonctionnalités, comme :

L'**application Route Planner Companion** vous guide pour un trajet porte-à-porte. Préparez vos destinations et vos trajets à l'avance grâce à votre smartphone Apple ou Android. L'appli vous guide jusqu'à votre véhicule, puis vous indique l'itinéraire choisi sur l'écran tactile de votre XF. Lorsque votre trajet en voiture est terminé, l'application peut vous guider jusqu'à votre destination, que vous continuiez à pied ou en transport public (si la fonction est disponible).

Le **trafic en temps réel** utilise des millions de flux de données sur la circulation en temps réel pour vous donner un aperçu très précis de la circulation jusqu'à votre destination afin de choisir le meilleur itinéraire. Pendant que vous roulez, le système continue à surveiller les conditions de circulation en temps réel et peut vous rediriger automatiquement pour éviter les embouteillages.

**Communiquez votre heure d'arrivée prévue** aux contacts de votre choix ; ils sauront ainsi avec précision à quel moment vous devez arriver, selon les calculs du système de navigation. Si vous êtes en retard, le système peut transmettre automatiquement des mises à jour à vos contacts sur votre heure d'arrivée par SMS ou e-mail.

Avec le **mode Trajet quotidien**, le système apprend vos déplacements réguliers et vous indique automatiquement la durée prévue du trajet en fonction de l'historique de circulation et des données reçues en temps réel. Le système mémorise les itinéraires que vous empruntez pour chaque destination et vous conseille le plus rapide.

Le **mode Arrivée** affiche une image interactive à 360° de la rue de destination pour vous permettre de la visualiser. L'image réapparaît ensuite automatiquement lorsque vous arrivez à destination. Il vous suffit ensuite de toucher l'écran tactile pour sélectionner un parking à proximité et mettre à jour la destination.

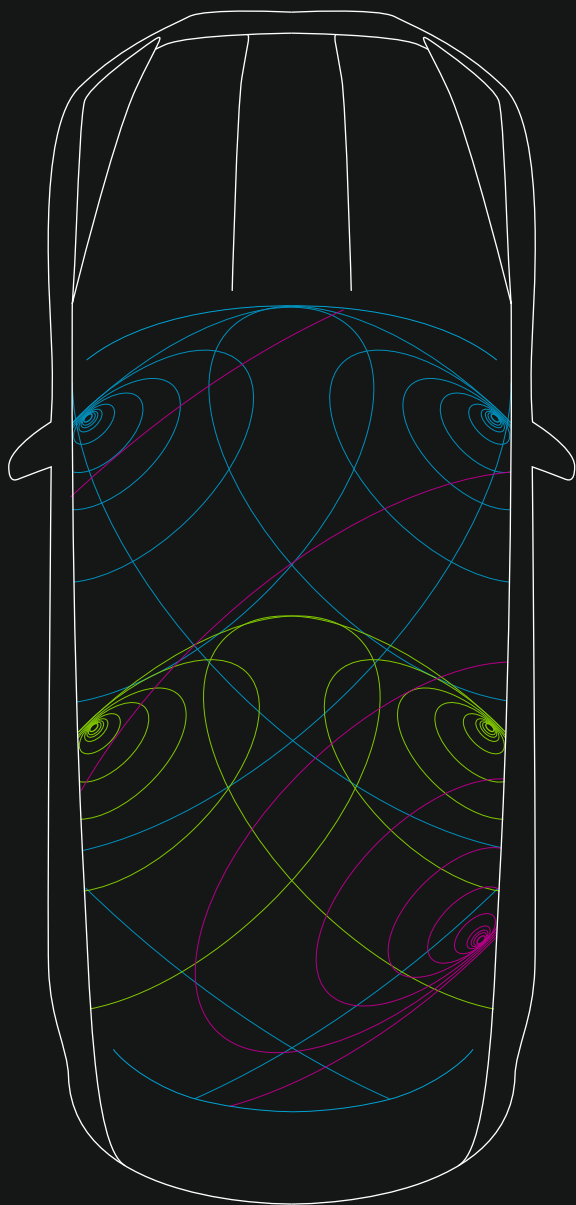

## SYSTÈME AUDIO



SYSTÈME  
AUDIO JAGUAR

SYSTÈMES  
AUDIO MERIDIAN™

Toute une série de systèmes audio permettent de transformer votre XE en véritable salle de concert. Le système audio Jaguar optimise l'acoustique grâce à ses 6 haut-parleurs. Les systèmes audio Meridian™, proposés en option, offrent des performances encore plus remarquables. Conçus en collaboration avec les experts de la marque britannique Meridian™, ces systèmes s'appuient sur des technologies audio innovantes et un placement précis des haut-parleurs pour une qualité sonore optimale.

Vous pouvez faire votre choix dans notre gamme de systèmes audio, notamment le système audio 380 W et ses 11 haut-parleurs ou le système à son surround de 825 W qui compte 17 haut-parleurs. Chaque système assure au conducteur et aux passagers de la XE une expérience sonore riche et enveloppante.



-  Caisson de basses
-  Portières avants : aigus et médiums
-  Portes arrière : aigus et médiums

Diagramme représentatif du système audio Meridian™ de 380 W.



MERIDIAN

## SYSTÈMES AUDIO DISPONIBLES AVEC TOUCH

De série

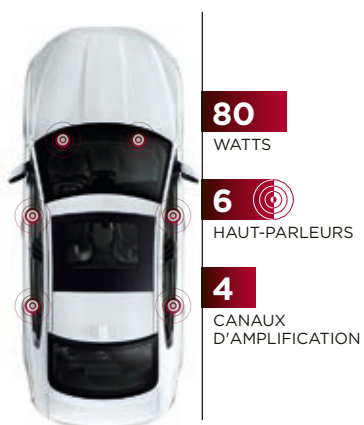

### SYSTÈME AUDIO JAGUAR

Commande de volume dynamique\*  
80 W  
6 haut-parleurs  
4 canaux d'amplification

En option

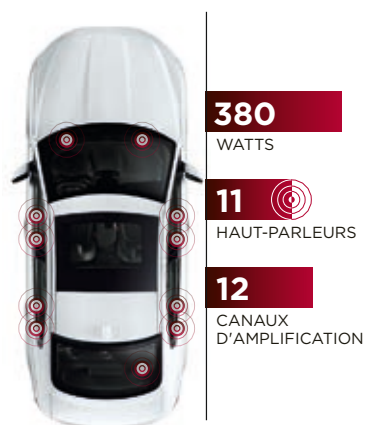

### SYSTÈME AUDIO MERIDIAN™

Commande de volume dynamique\*  
380 W  
11 haut-parleurs dont un haut-parleur d'extrêmes graves  
12 canaux d'amplification

## SYSTÈMES AUDIO DISPONIBLES AVEC TOUCH PRO

De série

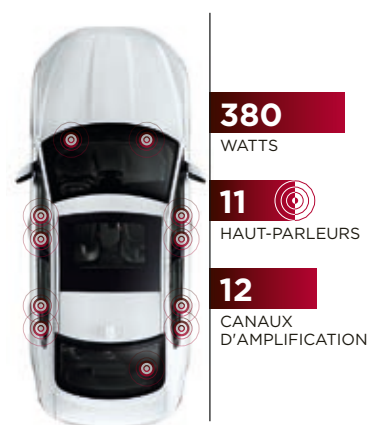

### SYSTÈME AUDIO MERIDIAN™

Commande de volume dynamique\*\*  
380 W  
11 haut-parleurs dont un haut-parleur d'extrêmes graves  
12 canaux d'amplification  
Système DSP avancé avec amplification numérique intégrale  
Égaliseur audio Audyssey MultEQ

En option

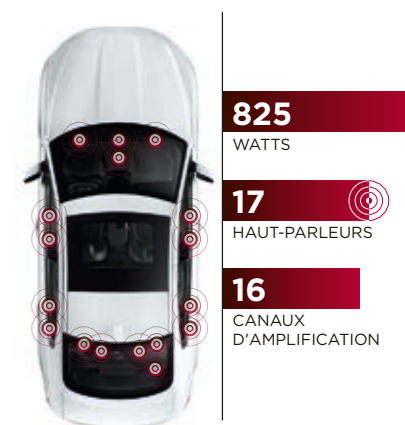

### SYSTÈME AUDIO SURROUND MERIDIAN™

Contrôle dynamique du volume\*\*  
825 W  
17 haut-parleurs dont un haut-parleur d'extrêmes graves  
16 canaux d'amplification  
Système DSP avancé avec amplification numérique intégrale  
Égaliseur audio Audyssey MultEQ  
Technologie Meridian™ Trifield

\*S'ajuste automatiquement en fonction de la vitesse du véhicule.

\*\*S'ajuste automatiquement en fonction de la vitesse du véhicule et / ou du bruit ambiant.

MODÈLE PRÉSENTÉ : XE PURE EN BLANC YULONG AVEC OPTIONS INSTALLÉES (SELON LES PAYS)

# SÉCURITÉ ET EFFICACITÉ

## SYSTÈME AVANCÉ D'ASSISTANCE AU CONDUCTEUR

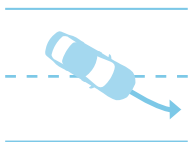

### 1 AVERTISSEMENT DE CHANGEMENT DE FILE\*

Lorsque la voiture quitte sa voie involontairement, l'avertissement de changement de file avertit le conducteur grâce à un signal visuel et une légère vibration du volant, garantissant ainsi la sécurité de tous les passagers.



### 2 ASSISTANCE DE MAINTIEN DE FILE ET DÉTECTION DE SOMNOLENCE DU CONDUCTEUR\*\*

S'appuyant sur le système d'avertissement de changement de file, l'assistance de maintien de file (LKA) détecte les déviations involontaires de la XE et corrige sa direction pour la ramener dans sa voie. La détection de somnolence du conducteur (DCM) détecte les baisses de concentration en analysant les sollicitations du conducteur et lui suggère de faire une pause à l'aide d'un signal sonore et d'une notification visuelle sur le tableau de bord.



### 3 AIDE AU STATIONNEMENT\*\*

Grâce à l'assistance au stationnement, le stationnement dans des espaces restreints devient un jeu d'enfant. Lors d'une manœuvre de stationnement en créneau ou en bataille, le système est capable de diriger la XE avec précision, le conducteur se contentant de freiner et d'accélérer. Le système guide également la XE lors de sorties de stationnement en créneau.



### 4 SURVEILLANCE DES ANGLES MORTS AVEC ASSISTANCE ACTIVE ET DÉTECTION DE TRAFIC EN MARCHE ARRIÈRE\*\*

Si la voiture détecte un autre véhicule à l'intérieur de votre angle mort ou s'en rapprochant rapidement, le système de surveillance des angles morts déclenche un petit avertissement lumineux dans le rétroviseur extérieur correspondant. En complément, le système agit sur la direction pour vous éloigner du véhicule dans votre angle mort si vous entamez un changement de file. La détection de trafic en marche arrière utilise le même système radar pour vous signaler sur l'écran tactile les véhicules en mouvement lorsque vous reculez, par exemple lorsque vous sortez d'une place de stationnement en bataille avec une visibilité réduite.

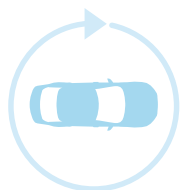

### 5 SYSTÈME DE CAMÉRAS PANORAMIQUES\*\*

Le système de caméras panoramiques vous offre une vue à 360° de l'extérieur sur l'écran tactile du véhicule pour vous aider dans toutes vos manœuvres : stationnement le long d'un trottoir ou dans des endroits exigus et franchissement d'intersections. En complément, le guidage du véhicule en marche avant ainsi que la détection du trafic en marche avant sont également disponibles. Intégré au système de caméras panoramiques, le guidage du véhicule en marche avant permet au conducteur de visualiser à l'écran la distance par rapport à un véhicule ou un stationnement. La détection du trafic en marche avant permet d'éviter les collisions potentielles en cas de manœuvres en marche avant dans des zones à faible visibilité.

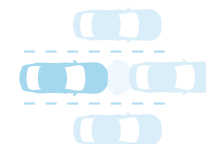

### 6 RÉGULATEUR DE VITESSE ADAPTATIF ACC AVEC ASSISTANCE EMBOUTEILLAGE\*\*

Le régulateur de vitesse adaptatif utilise un radar pour ajuster automatiquement la vitesse de la voiture afin de maintenir une distance de sécurité avec le véhicule qui vous précède. Si ce véhicule ralentit, la XE réduit elle aussi sa vitesse afin de préserver l'écart. Une fois la route dégagée, la XE revient automatiquement à sa vitesse prédéfinie. Si le véhicule de devant marque un arrêt complet, la fonction Assistance embouteillage enclenche le freinage pour arrêter la XE en douceur. Lorsque la circulation reprend, il vous suffit de toucher l'accélérateur pour que la XE se remette à suivre le véhicule devant elle.

\*Équipement de série, disponibilité et installation selon les marchés. \*\*Équipements en option, disponibilité et installation selon les marchés.

Reportez-vous à la page 64 pour connaître les équipements nécessaires.

MODÈLE PRÉSENTÉ : XE PURE EN BLANC YULONG AVEC OPTIONS INSTALLÉES (SELON LES PAYS)

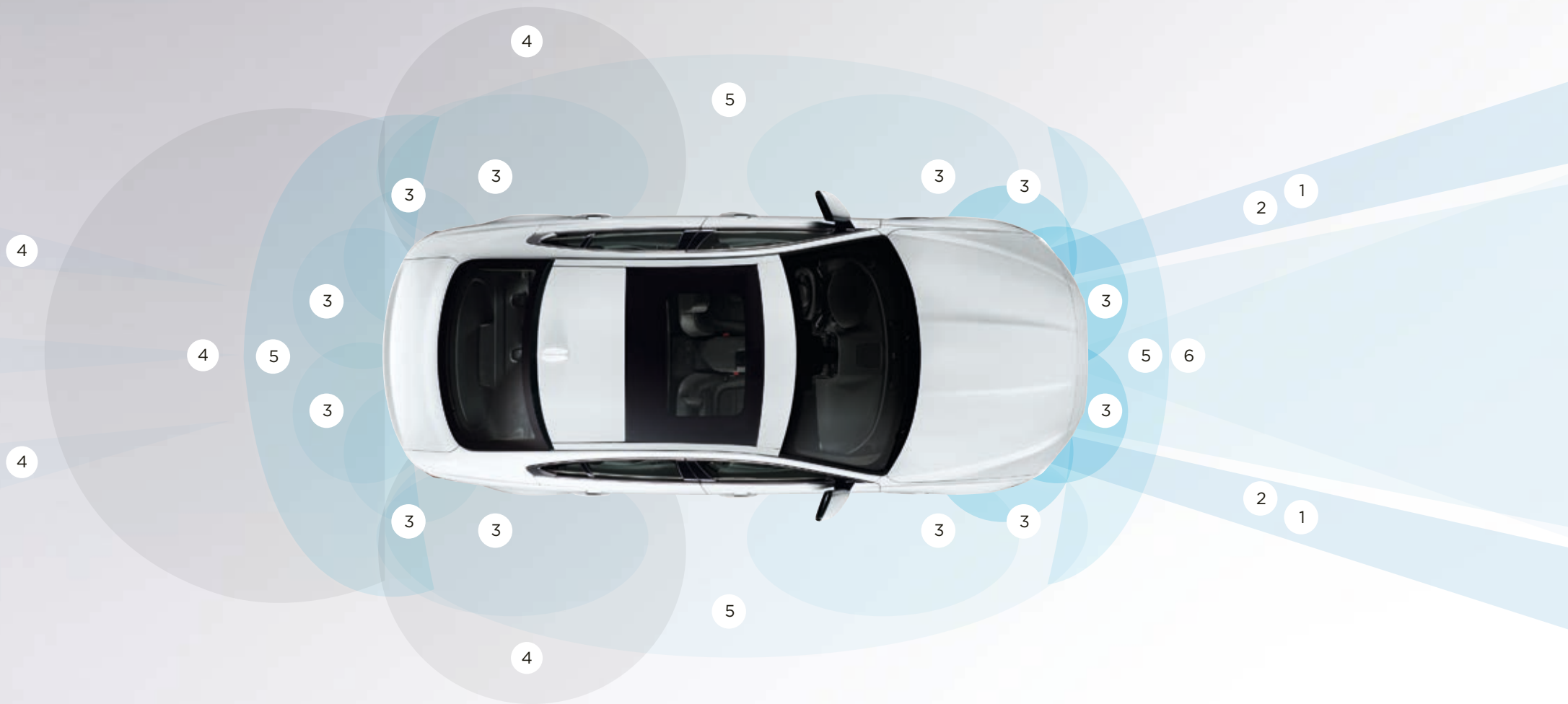

Représentation uniquement schématique.

# TECHNOLOGIES HAUTES PERFORMANCES



FAIBLE FRICTION

DES TECHNOLOGIES PROPRES

Tout le monde s'efforce de faire plus avec moins. C'est dans cette optique que nous avons doté la XE de toute une gamme de technologies visant à réduire à la fois la consommation de carburant et les émissions de CO<sub>2</sub>, tout en restant fidèles à la légendaire dynamique de conduite de Jaguar.



#### TECHNOLOGIE STOP/START

Tous les moteurs proposés sur la XE sont équipés du système d'arrêt / démarrage intelligent\*. Ce système coupe le moteur lorsque le véhicule marque un arrêt complet et le redémarre instantanément, ce qui permet de faire des économies de carburant, notamment en cycle urbain.



#### AÉRODYNAMIQUE AVANCÉE

La XE peut offrir un coefficient de traînée remarquablement faible d'à peine 0,28. La XE est capable de fendre l'air, avec une moindre sollicitation du moteur, ce qui se traduit par une plus faible consommation de carburant et des émissions réduites.



#### TECHNOLOGIES DE RÉDUCTION DES FROTTEMENTS

Des technologies telles que les revêtements intelligents utilisés sur les pistons et les roulements à aiguilles des moteurs Ingenium de la XE permettent de réduire les frottements, notamment à basse température, contribuant ainsi à optimiser les performances du véhicule.

\*La disponibilité varie selon les marchés.

# PERSONNALISATION PERSONNALISEZ VOTRE XE

 Configurez votre véhicule sur [jaguar-me.com](http://jaguar-me.com)



## CHOISISSEZ VOTRE MOTEUR

**Page 56**

Choisissez le moteur adapté à votre style de conduite parmi une sélection de motorisations essence ou Diesel\* puissantes et performantes.

## CHOISISSEZ VOTRE MODÈLE ET VOS OPTIONS

**Page 58**

Comparez les nombreuses fonctionnalités proposées de série sur les modèles XE.

## CHOISISSEZ VOS COLORIS

**Page 66**

Exprimez votre personnalité avec une superbe palette de coloris extérieurs.

\*Dans certains pays uniquement.

## CHOISISSEZ VOS JANTES

### Page 68

Ajoutez la touche personnelle finale à votre XE avec des jantes alliage au design original.

## CHOISISSEZ VOTRE INTÉRIEUR

### Page 70

Notre large gamme de matériaux, cuirs, boiseries et finitions haut de gamme saura s'accorder à vos goûts.

## CHOISISSEZ VOS ACCESSOIRES JAGUAR

### Page 86

Pour une personnalisation encore plus pointue, les accessoires officiels de la XE, disponibles auprès de votre concessionnaire Jaguar, apporteront style, fonctionnalité et polyvalence à votre XE.

# 1 CHOISISSEZ VOTRE MOTEUR

 Configurez votre véhicule sur [jaguar-me.com](http://jaguar-me.com)

## > MOTEURS DIESEL\*

### 2.0L

4 CYLINDRES TURBO\*

PUISSANCE MAXIMALE 180 CH
COUPLE MAXIMAL 430Nm
ACCÉLÉRATION 0-100 km/h 7,8 s
VITESSE DE POINTE Transmission intégrale automatique 228 km/h
CONSUMMATION DE CARBURANT EN CONDITIONS MIXTES Automatique 4,2 l/100 km
ÉMISSIONS DE CO <sub>2</sub> EN CONDITIONS MIXTES Automatique 109-111 g/km
PURE, PRESTIGE, PORTFOLIO, R-SPORT



AUTOMATIQUE  
0-100 KM/H



AUTOMATIQUE  
VITESSE DE POINTE KM/H

### 2.0L

4 CYLINDRES À DOUBLE  
TURBOCOMPRESSEUR\*

PUISSANCE MAXIMALE 240 CH
COUPLE MAXIMAL 500 Nm
ACCÉLÉRATION Transmission intégrale automatique 0-100 km/h 6,1 s
VITESSE DE POINTE Transmission intégrale automatique 250 km/h
CONSUMMATION DE CARBURANT EN CONDITIONS MIXTES Transmission intégrale automatique 5,2 l/100 km
ÉMISSIONS DE CO <sub>2</sub> EN CONDITIONS MIXTES Transmission intégrale automatique 137 g/km
PURE, PRESTIGE, PORTFOLIO, R-SPORT



TRANSMISSION INTÉGRALE AUTOMATIQUE  
0-100 KM/H



TRANSMISSION INTÉGRALE AUTOMATIQUE  
VITESSE DE POINTE KM/H

\*Dans certains pays uniquement.

\*\*Transmission intégrale (AWD) disponible selon les marchés.

Veuillez vous reporter aux pages consacrées aux caractéristiques techniques pour connaître l'ensemble des données sur la consommation de carburant.

Les chiffres fournis sont issus de tests officiels du fabricant conformément à la législation de l'UE.

La consommation réelle d'un véhicule peut différer des chiffres présentés ci-dessus. Ces derniers ne sont présentés qu'à titre comparatif.

Les caractéristiques techniques présentées dépendent des pays. Veuillez vérifier les données régionales spécifiques auprès de votre Concessionnaire local.

## > MOTEURS ESSENCE

### 2.0L V4 TURBO

PUISSANCE MAXIMALE 200 CH
COUPLE MAXIMAL 320Nm
ACCÉLÉRATION Propulsion automatique 0-100 km/h 7,1 s
VITESSE DE POINTE Propulsion automatique 238 km/h
CONSOMMATION DE CARBURANT EN CONDITIONS MIXTES Propulsion automatique 6,3 l/100 km
ÉMISSIONS DE CO <sub>2</sub> EN CONDITIONS MIXTES Propulsion automatique 144 g/km
PURE, PRESTIGE, PORTFOLIO, R-SPORT



PROPULSION AUTOMATIQUE  
0-100 KM/H



PROPULSION AUTOMATIQUE  
VITESSE DE POINTE KM/H

### 2.0L 4 CYLINDRES TURBO\*\*

PUISSANCE MAXIMALE 250 CH
COUPLE MAXIMAL 365Nm
ACCÉLÉRATION Propulsion 6,3 s / Transmission intégrale 6,2 s
VITESSE DE POINTE PROPULSION 250 km/h / TRANSMISSION INTÉGRALE 250 km/h
CONSOMMATION DE CARBURANT MIXTE Propulsion 6,3 l/100 km / Transmission intégrale 6,8 l/100 km
ÉMISSIONS DE CO <sub>2</sub> Propulsion 144 g/km / Transmission intégrale 154 g/km
PURE, PRESTIGE, PORTFOLIO, R-SPORT



PROPULSION AUTOMATIQUE  
0-100 KM/H PROPULSION



TRANSMISSION INTÉGRALE  
AUTOMATIQUE 0-100 KM/H  
TRANSMISSION INTÉGRALE



PROPULSION AUTOMATIQUE  
VITESSE DE POINTE  
KM/H PROPULSION



TRANSMISSION INTÉGRALE  
AUTOMATIQUE  
VITESSE DE POINTE KM/H  
TRANSMISSION INTÉGRALE

### V6 3.0L SURALIMENTÉ

PUISSANCE MAXIMALE 380 CH
COUPLE MAXIMAL 450Nm
ACCÉLÉRATION Propulsion automatique 0-100 km/h 5,0 s
VITESSE DE POINTE Propulsion automatique 250 km/h
CONSOMMATION DE CARBURANT EN CONDITIONS MIXTES Propulsion automatique 8,1 l/100 km
ÉMISSIONS DE CO <sub>2</sub> EN CONDITIONS MIXTES Propulsion automatique 194 g/km
S



AUTOMATIQUE  
0-100 KM/H



AUTOMATIQUE  
VITESSE DE POINTE KM/H

# 2 CHOISISSEZ VOTRE MODÈLE

 Configurez votre véhicule sur [jaguar-me.com](http://jaguar-me.com)

## > LUXE



### PURE

#### CARACTÉRISTIQUES PRINCIPALES

Jantes en alliage 17"  
Sièges Luxtec (8 réglages manuels)  
Finition noir brillant  
Volant en cuir pleine fleur  
Contrôle de progression toutes surfaces  
Régulateur de vitesse et limiteur de vitesse  
Phares halogènes avec feux de jour  
Rétroviseurs extérieurs chauffants  
Seuils de portes avant avec inscription JAGUAR  
Grille de calandre finition noire  
et contour finition Chrome  
Système de contrôle de la pression des pneus



### PRESTIGE

#### PRINCIPAUX ÉQUIPEMENTS (EN COMPLÉMENT DES ÉQUIPEMENTS PURE)

Phares au xénon bi-fonction avec signature LED en J  
Lave-phares  
Sièges en cuir grainé  
Accoudoir central arrière  
Dark Satin Brushed Aluminium  
Volant sport en cuir pleine fleur  
Seuils de portes avant en métal avec  
inscription JAGUAR  
Toit ouvrant panoramique  
Sièges avant à réglage électrique 10 directions  
Rétroviseur intérieur avec fonction jour /  
nuit automatique  
Aide au stationnement arrière



### PORTFOLIO

#### PRINCIPAUX ÉQUIPEMENTS (EN COMPLÉMENT DES ÉQUIPEMENTS PRESTIGE)

Jantes en alliage 18 pouces à 6 branches "Style 6006"  
Sièges en cuir Windsor perforé (10 réglages avec  
fonction mémoire)  
Embossed Aluminium  
Grille de calandre finition noire  
et contour finition Chrome  
Ouïes de capot latérales chromées  
Ouverture électrique du hayon  
Tapis de sol Premium  
Colonne de direction à réglage électrique  
Rétroviseurs extérieurs chauffants photosensibles  
rabattables électriquement avec mémoire de position  
et éclairage d'approche  
Système audio Meridian™ (380 W)  
Système de navigation Touch  
Système d'entrée sans clé  
Aide au stationnement avant  
Caméra de recul avec vue d'intersection arrière

Les modèles présentés comportent des équipements en option. Veuillez noter que certains équipements de série peuvent être remplacés si vous sélectionnez une autre finition. Les équipements de série peuvent également varier en fonction du type de motorisation, de transmission et du pays dans lequel le véhicule est acheté. Veuillez consulter les caractéristiques et la grille tarifaire ou le site web de votre pays.

## > SPORT



### R-SPORT

#### **PRINCIPAUX ÉQUIPEMENTS (EN COMPLÉMENT DES ÉQUIPEMENTS PRESTIGE)**

Jantes en alliage 18 pouces à 5 branches "Style 5030"  
Sièges Sport en cuir grainé perforé  
(10 réglages électriques)  
Volant marqué R-Sport, habillé de cuir pleine fleur  
Calandre de radiateur noire avec entourage en chrome satiné  
Finition Aluminium rainuré  
Kit de carrosserie R-Sport : bouclier avant R-Sport, jupes latérales prononcées couleur carrosserie, ouïes de capot latérales en chrome satiné avec badge R-Sport, et becquet de coffre  
Seuils de portes avant en métal avec inscription R-SPORT  
Suspension Sport  
Rétroviseurs extérieurs chauffants photosensibles à escamotage électrique et éclairage d'approche



### S

#### **PRINCIPAUX ÉQUIPEMENTS (EN COMPLÉMENT DES ÉQUIPEMENTS R-SPORT)**

Jantes en alliage 19 pouces à 5 branches doubles "Style 5071"  
Sièges sport en cuir grainé et suédine  
(10 réglages électriques)  
Volant sport marqué S, habillé de cuir pleine fleur  
Calandre de radiateur noire avec entourage en chrome satiné  
Meshed Aluminium  
Kit de carrosserie S : bouclier avant S, jupes latérales prononcées S couleur carrosserie et noir brillant, jupe arrière S noir brillant et becquet de coffre  
Étriers de freins rouges  
Plaques de seuil en métal avec marquage S  
Pédalier sport brillant  
Système Adaptive Dynamics  
Dynamique configurable  
Système audio Meridian™ (380 W)  
Système de navigation Touch  
Caméra de recul avec vue d'intersection arrière  
Aide au stationnement avant

# 2 CHOISISSEZ VOS OPTIONS

 Configurez votre véhicule sur [jaguar-me.com](http://jaguar-me.com)

## PRINCIPAUX ÉQUIPEMENTS DE SÉRIE ET EN OPTION

	PURE	PRESTIGE	PORTFOLIO	R-SPORT	S	DESCRIPTION
Régulateur de vitesse et limiteur de vitesse	●	●	●	●	●	
Direction assistée électrique (EPAS)	●	●	●	●	●	
Système d'arrêt / démarrage intelligent*	●	●	●	●	●	Voir page 52
JaguarDrive Control avec mode Éco, Dynamique, Normal et Pluie Verglas Neige	●	●	●	●	●	Voir page 22
Système Torque Vectoring (guidage vectoriel de couple)	●	●	●	●	●	Voir page 37
Contrôle dynamique de la stabilité et antipatinage	●	●	●	●	●	Voir page 38
Aide au démarrage en côte	●	●	●	●	●	Empêche votre XE de reculer pour un redémarrage en côte parfait à chaque fois
Lunette arrière chauffante	●	●	●	●	●	
Rétroviseurs extérieurs chauffants	●	●	●	●	●	
Feux arrière partiellement à LED	●	●	●	●	●	
Système de clé intelligente - Jaguar Smart Key	●	●	●	●	●	
Vérouillage de sécurité enfants à commande électrique	●	●	●	●	●	
Fixations ISOFIX pour sièges enfants arrière	●	●	●	●	●	
Climatisation automatique 2 zones	●	●	●	●	●	
Airbags	●	●	●	●	●	Airbags avant et latéraux de type rideau intégral pour le conducteur et le passager avant (avec détection de présence du passager)
Freinage d'urgence autonome (requiert l'avertissement de changement de file ou l'assistance de maintien de file et la détection de somnolence du conducteur)*	●	●	●	●	●	Voir page 50
Avertissement de changement de file*	●	●	●	●	●	Voir page 50
Lève-vitres électriques à impulsion et système anti-pincement à l'avant et à l'arrière	●	●	●	●	●	
Frein de stationnement électrique avec desserrage automatique au démarrage	●	●	●	●	●	Desserre automatiquement le frein de stationnement sans l'intervention du conducteur dès qu'il appuie sur l'accélérateur pour avancer
Aide au freinage d'urgence	●	●	●	●	●	Augmente la pression de freinage en cas d'urgence
Activation automatique des feux de détresse en cas de freinage brusque	●	●	●	●	●	
Indicateur d'usure des plaquettes de frein	●	●	●	●	●	
Port USB, prise auxiliaire et connectivité iPod*	●	●	●	●	●	Voir page 43
Connectivité téléphonique Bluetooth*	●	●	●	●	●	Voir page 45
Streaming Bluetooth*	●	●	●	●	●	Voir page 45

\*Dans certains pays uniquement.

● De série ○ En option — Non disponible ■ Option disponible dans un Pack.

Veuillez contacter votre Concessionnaire Jaguar pour de plus amples informations.

Pour obtenir la liste complète des options et des packs, consultez la brochure Spécifications et tarifs de la XE ou configurez votre véhicule sur [jaguar-me.com](http://jaguar-me.com)

## PRINCIPAUX ÉQUIPEMENTS DE SÉRIE ET EN OPTION

		PURE	PRESTIGE	PORTFOLIO	R-SPORT	S	
<b>ÉQUIPEMENTS DYNAMIQUES</b>							
Transmission automatique à 8 rapports avec transmission Jaguar Sequential Shift, palettes de changement de rapport et contrôle de progression toutes surfaces		●	●	●	●	●	Voir page 22
Système Adaptive Dynamics (avec dynamique configurable sur les transmissions automatiques)	C35A	○	○	○	○	●	Voir page 31
Dynamique configurable	G75A	○	○	○	○	●	Voir page 31
Régulateur de vitesse adaptatif avec assistance embouteillage	H41F	○	○	○	○	○	
Adaptive Surface Response (réponse de surface adaptative) (requiert la transmission intégrale et le système Adaptive Dynamics)	B73G	—	○	○	○	○	Voir page 35
Freins avant 350 mm (en option uniquement avec les moteurs V4 2.0L Diesel 240 ch et les moteurs V4 2.0L essence 250 ch. De série sur les moteurs V6)		○	○	○	○	●	

## ÉQUIPEMENTS ET FINITIONS EXTÉRIEURS

<b>ÉQUIPEMENTS ET GARNITURE EXTÉRIEURS</b>							
Toit panoramique coulissant	F45C	○	●	●	●	●	
Hayon électrique	B69B	○	○	●	○	○	
Ouverture et fermeture électrique du coffre avec fonction mains libres (nécessite le système d'entrée et de fermeture sans clé et l'aide au stationnement arrière)	B69C	■	■	■	■	■	Élément du pack Confort
Grille de calandre finition noire et contour finition Chrome		●	●	●	—	—	
Calandre de radiateur noire avec entourage en chrome satiné		—	—	—	●	●	
Calandre de radiateur chromée avec entourage en chrome	G12V	—	—	○	—	—	
Calandre de radiateur noir brillant avec entourage noir brillant	G12T	—	■	■	■	■	Élément du pack noir
Entourage des vitres latérales chromé, avec ceinture de caisse finition noire		●	—	—	—	—	
Entourage des vitres chromé	D53C	—	●	●	○	○	
Entourage des vitres Gloss Black	D53B	—	■	■	●	●	Élément du pack noir
Kit de carrosserie R-Sport		—	—	—	●	—	Comprend le bouclier avant R-Sport, les jupes latérales prononcées et le becquet arrière couleur carrosserie, les ouïes d'aération latérales en chrome satiné avec badge R-Sport
Kit de carrosserie S		—	—	—	—	●	Comprend le bouclier avant S, les jupes latérales prononcées et le bouclier arrière en finition noir brillant, le becquet arrière couleur carrosserie, les ouïes d'aération latérales en chrome satiné
Étriers de freins rouges avec inscription "Jaguar"		—	—	—	—	●	
Suppression du badge de motorisation	B05H	○	○	○	○	—	Suppression du badge du moteur

# 2 CHOISISSEZ VOS OPTIONS

 Configurez votre véhicule sur [jaguar-me.com](http://jaguar-me.com)

## ÉQUIPEMENTS ET FINITIONS EXTÉRIEURS (SUITE)

		PURE	PRESTIGE	PORTFOLIO	R-SPORT	S	
<b>VITRES ET RÉTROVISEURS EXTÉRIEURS</b>							<b>DESCRIPTION</b>
Rétroviseurs extérieurs chauffants à escamotage électrique avec éclairage d'approche et fonction d'inversion jour/nuit automatique (requiert le rétroviseur intérieur à inversion jour / nuit automatique)	B28P	○	○	—	●	●	
Pare-brise athermique (avant uniquement)	D97B	○	○	○	○	○	Ce pare-brise reflète les rayons infrarouges, permettant ainsi de conserver la fraîcheur à l'intérieur de la XE
Pare-brise et lave-glace chauffants	D96A	○	○	○	○	○	
Essuie-glaces asservis à un détecteur de pluie (comprend les phares automatiques)	D42R	○	●	●	●	●	
Vitres arrière fumées	H75A	○	○	○	○	○	
<b>PHARES ET ÉCLAIRAGE</b>							
Phares halogènes avec feux de jour	D90V	●	—	—	—	—	
Projecteurs bi-fonction au Xénon avec feux de jour à LED en forme de J (avec lave-phares électriques)	D90L	○	●	●	●	●	
Projecteurs bi-fonction au Xénon adaptatifs et leurs feux de jour à LED en forme de J (avec lave-phares électriques et assistant de feux de route automatique) (requiert les essuie-glaces asservis à un détecteur de pluie)	D90K	■	■	■	■	■	Élément du pack éclairage
<b>REMORQUAGE</b>							
Crochet d'attelage amovible	C05C	○	○	○	○	—	
Crochet d'attelage déployable électriquement	C05B	○	○	○	○	—	
<b>COULEURS EXTÉRIEURES</b>							(Voir pages 66-67 pour le nuancier complet)
Peinture non métallisée		○	○	○	○	○	Voir page 66
Peinture métallisée		○	○	○	○	○	Voir pages 66-67
Peinture Premium		○	○	○	○	○	Voir page 67
<b>JANTES</b>							
Système de contrôle de la pression des pneus	C42R	●	●	●	●	●	
Roue de secours compacte (18")	C40D	○	○	○	○	○	

● De série ○ En option — Non disponible ■ Option disponible dans un Pack.

Veuillez contacter votre Concessionnaire Jaguar pour de plus amples informations.

Pour obtenir la liste complète des options et des packs, consultez la brochure Spécifications et tarifs de la XE ou configurez votre véhicule sur [jaguar-me.com](http://jaguar-me.com)

## SIÈGES ET BOISERIES

		PURE	PRESTIGE	PORTFOLIO	R-SPORT	S	
<b>SIÈGES</b>	<b>CODE</b>						<b>DESCRIPTION</b>
Sièges avant chauffants	F53A	○	○	○	○	○	
Sièges avant et arrière chauffants	F53B	—	○	○	○	○	
Sièges avant climatisés avec sièges arrière chauffants (requiert les sièges électriques en cuir perforé avec support lombaire)	F53C	—	○	○	○	○	Sièges avant chauffants et ventilés, arrière chauffants
Sièges avant à réglage manuel 8 directions avec inclinaison électrique	H53M	●	—	—	—	—	
Sièges avant à réglage électrique 10 directions avec réglage manuel de la hauteur de l'appuie-tête	H53J	○	●	●	●	●	
Support lombaire à réglage électrique 4 directions (disponible uniquement avec les sièges 10 directions)	F52A	○	○	●	○	●	
Sièges avant à réglage électrique 18 directions	H53K	—	—	○	○	○	
Mémorisation du siège conducteur (requiert les sièges électriques)	H44N	■	■	●	■	■	Règle le siège conducteur, les rétroviseurs et la colonne de direction
Accoudoir central arrière	H51A	○	●	●	●	●	
Banquette arrière rabattable en configuration 40 / 20 / 40 avec accoudoir arrière	H48W	○	●	●	●	●	

## BOISERIES

Voir pages 84-85 pour la gamme complète de boiseries

## PAVILLON ET ÉQUIPEMENTS INTÉRIEURS

### GARNITURE DE PAVILLON

Garniture de pavillon Light Oyster	HAMT	●	●	●	●	○
Garniture de pavillon Ebony	HPDB	○	○	○	○	●

### CARACTÉRISTIQUES INTÉRIEURES

Seuils de portes avant avec inscription Jaguar	F28C	●	—	—	—	—
Seuils de portes avant en métal avec inscription Jaguar	F28E	—	●	●	—	—
Seuils de portes avant en métal avec inscription R-Sport	F28N	—	—	—	●	—
Plaques de seuil en métal avec marquage S	F28S	—	—	—	—	●
Plaques de seuil en métal éclairées avec motif Jaguar	F28F	—	○	○	○	○
Tapis de sol	H69H	○	●	—	●	●
Tapis de sol Premium	H69K	○	○	●	○	○

# 2 CHOISISSEZ VOS OPTIONS

 Configurez votre véhicule sur [jaguar-me.com](http://jaguar-me.com)

## PAVILLON ET ÉQUIPEMENTS INTÉRIEURS (SUITE)

ÉQUIPEMENTS INTÉRIEURS (SUITE)	CODE	PURE	PRESTIGE	PORTFOLIO	R-SPORT	S	DESCRIPTION
Pédalier sport brillant	G48S	—	—	—	○	●	
Volant en cuir pleine fleur	F96J	●	—	—	—	—	
Volant sport en cuir pleine fleur	F95U	—	●	●	—	—	
Volant marqué R-Sport, habillé de cuir pleine fleur	F96G	—	—	—	●	—	
Volant sport marqué S, habillé de cuir pleine fleur	F95T	—	—	—	—	●	
Volant chauffant	F97A	○	○	○	○	○	
Colonne de direction à réglage électrique	D07J	■	■	●	■	■	
Rétroviseur intérieur à inversion jour/nuit automatique	B68B	○	●	●	●	●	
Préchauffage télécommandé de l'habitacle	H10F	○	○	○	○	○	
Capteur de qualité de l'air	C89A	○	○	○	○	○	
Pare-soleil de lunette arrière électrique	H76G	○	○	○	○	○	
Lumière d'ambiance intérieure - Niveau 2	B65A	○	●	●	●	●	
Éclairage d'ambiance intérieur personnalisable avec dix couleurs	B65B	—	○	○	○	○	
Pack fumeur	A03B	○	●	●	●	●	Comprend un cendrier et un allume-cigare
Deux prises supplémentaires	D72B	○	○	○	○	○	Prise 12 V supplémentaire dans la console centrale arrière et le coffre
<b>SÉCURITÉ ET PROTECTION</b>							
Aide au stationnement arrière	C11A	○	●	●	●	●	
Aide au stationnement avant (requiert l'aide au stationnement arrière)	C13A	○	○	●	○	●	
Caméra de recul (requiert les aides au stationnement avant et arrière)	C14A	○	○	●	○	●	
Système de caméras panoramiques (requiert les rétroviseurs à escamotage électrique)	C14D	■	■	■	■	■	Voir page 50
Assistance au stationnement (requiert les aides au stationnement avant et arrière)	C18B	■	■	■	■	■	Voir page 50
Aide au stationnement à 360° (requiert les aides au stationnement avant et arrière)	C17A	■	■	■	■	■	
Assistance à la stabilité de la remorque		●	●	●	●	—	Intervient lorsque le système détecte l'oscillation ou un mouvement dangereux de la remorque pour reprendre le contrôle
Commande d'ouverture de porte de garage (HomeLink®, requiert le rétroviseur intérieur à inversion jour / nuit automatique)	B39N	○	○	○	○	○	
Assistance de maintien de file et détection de somnolence du conducteur	H72D	○	○	○	○	○	Voir page 50
Système de surveillance des angles morts et détection de trafic en marche arrière (requiert les rétroviseurs à escamotage électrique et l'aide au stationnement arrière)	H71C	○	○	○	○	○	Voir page 50
Surveillance des angles morts avec assistance active (requiert les rétroviseurs à escamotage électrique et l'aide au stationnement arrière)	H71D	○	○	○	○	○	
Système d'entrée sans clé	F04B	○	○	●	○	○	
Verrouillage centralisé télécommandé à pêne dormant et verrouillage au démarrage		●	●	●	●	●	

\*Dans certains pays uniquement.

● De série ○ En option — Non disponible ■ Option disponible dans un Pack.

Veuillez contacter votre Concessionnaire Jaguar pour de plus amples informations.

Pour obtenir la liste complète des options et des packs, consultez la brochure Spécifications et tarifs de la XE ou configurez votre véhicule sur [jaguar-me.com](http://jaguar-me.com)

## INFODIVERTISSEMENT ET CONNECTIVITÉ INCONTROL

ÉQUIPEMENTS DISPONIBLES UNIQUEMENT AVEC TOUCH	CODE	PURE	PRESTIGE	PORTFOLIO	R-SPORT	S	DESCRIPTION
Écran tactile de 8"		●	●	●	●	●	Voir page 43
Ordinateur de bord avec écran de 5 pouces et cadrans analogiques		●	●	●	●	●	
Système audio Jaguar (80 W)	B43T	●	●	—	●	—	
Système audio Meridian™ (380 W)	B44V	○	○	●	○	●	
Système de navigation Touch	G61C	○	○	●	○	●	
Pack Connect	Z77F	○	○	○	○	○	Voir page 45

## ÉQUIPEMENTS DISPONIBLES UNIQUEMENT AVEC TOUCH PRO EN OPTION

Pack Navigation Touch Pro avec système audio Meridian™ (380 W) Nécessite InControl Connect Pro (Z77G) de série	Z58Y	○	○	○	○	○	
Pack Navigation Touch Pro avec système audio surround Meridian™ (825 W) Requiert InControl Connect Pro (Z77G) de série	Z59I	○	○	○	○	○	
Écran tactile double vision de 10"	D70E	○	○	○	○	○	
Tuner TV numérique*	G61D	○	○	○	○	○	Voir page 46
Pack Connect Pro	Z77G	○	○	○	○	○	Voir page 47

## ÉQUIPEMENTS DISPONIBLES AVEC TOUCH OU TOUCH PRO

Affichage tête haute avec pare-brise athermique (requiert les essuie-glaces asservis à un détecteur de pluie)	G62A	■	■	■	■	■	Voir page 41
--	------	---	---	---	---	---	--------------

## PACKS D'OPTIONS

Pack Hiver*	Z88D	○	○	○	○	○	
Pack Confort*	Z19B	○	○	—	○	○	
Pack Visibilité*	Z37E	○	○	○	○	○	
Pack Mémoire* (requiert les sièges électriques)	Z15X	○	○	—	—	—	
Pack Mémoire* avec rétroviseurs à escamotage électrique (requiert les sièges électriques)	Z15Y	○	○	—	○	○	
Pack Assistance au stationnement*	Z68S	○	○	—	○	—	
Pack Assistance au stationnement avancée*	Z68T	○	○	○	○	○	
Pack Assistance au stationnement avancée* avec système de caméras panoramiques (requiert les rétroviseurs à escamotage électrique)	Z68U	○	○	○	○	○	
Pack Technologie conducteur*	Z80S	—	○	○	○	○	
Pack Affichage tête haute*	Z13A	○	○	○	○	○	
Pack Noir*	Z93L	—	○	○	○	○	
Pack Sécurité active*	Z76C	○	○	○	○	○	

# 3 CHOISISSEZ VOS COLORIS

 Configurez votre véhicule sur [jaguar-me.com](http://jaguar-me.com)

NON MÉTALLISÉE

Fuji White

Narvik Black

Rouge Caldera\*

MÉTALLISÉE

Yulong White

Santorini Black

Indus Silver

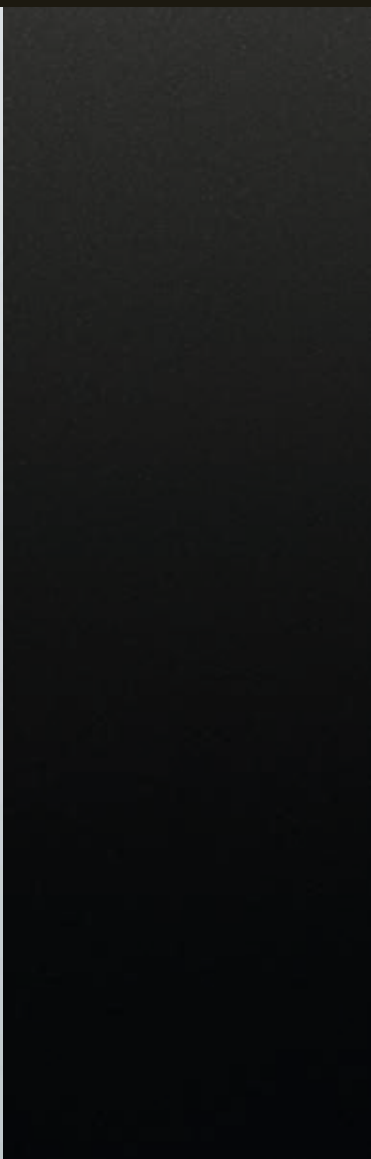
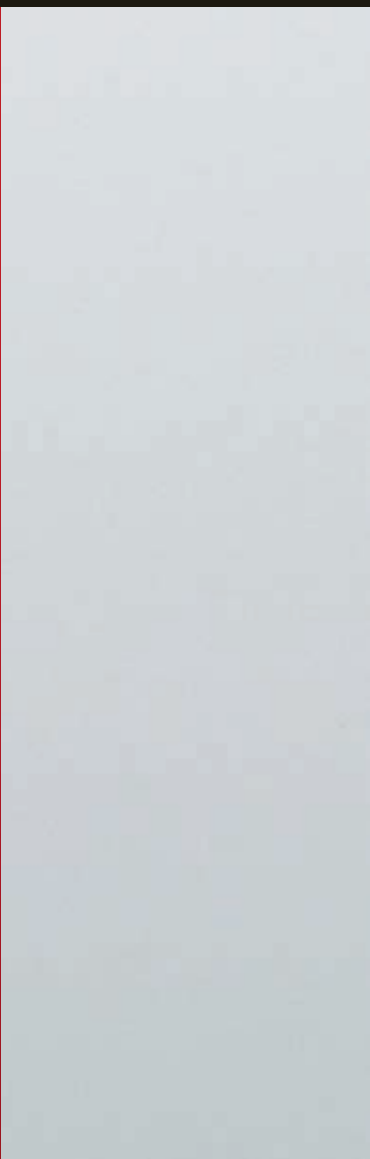

\*Disponible à l'automne 2017

PALETTE PREMIUM

Corris Grey

Caesium Blue

Loire Blue

Firenze Red

Silicon silver

Carpathian Grey

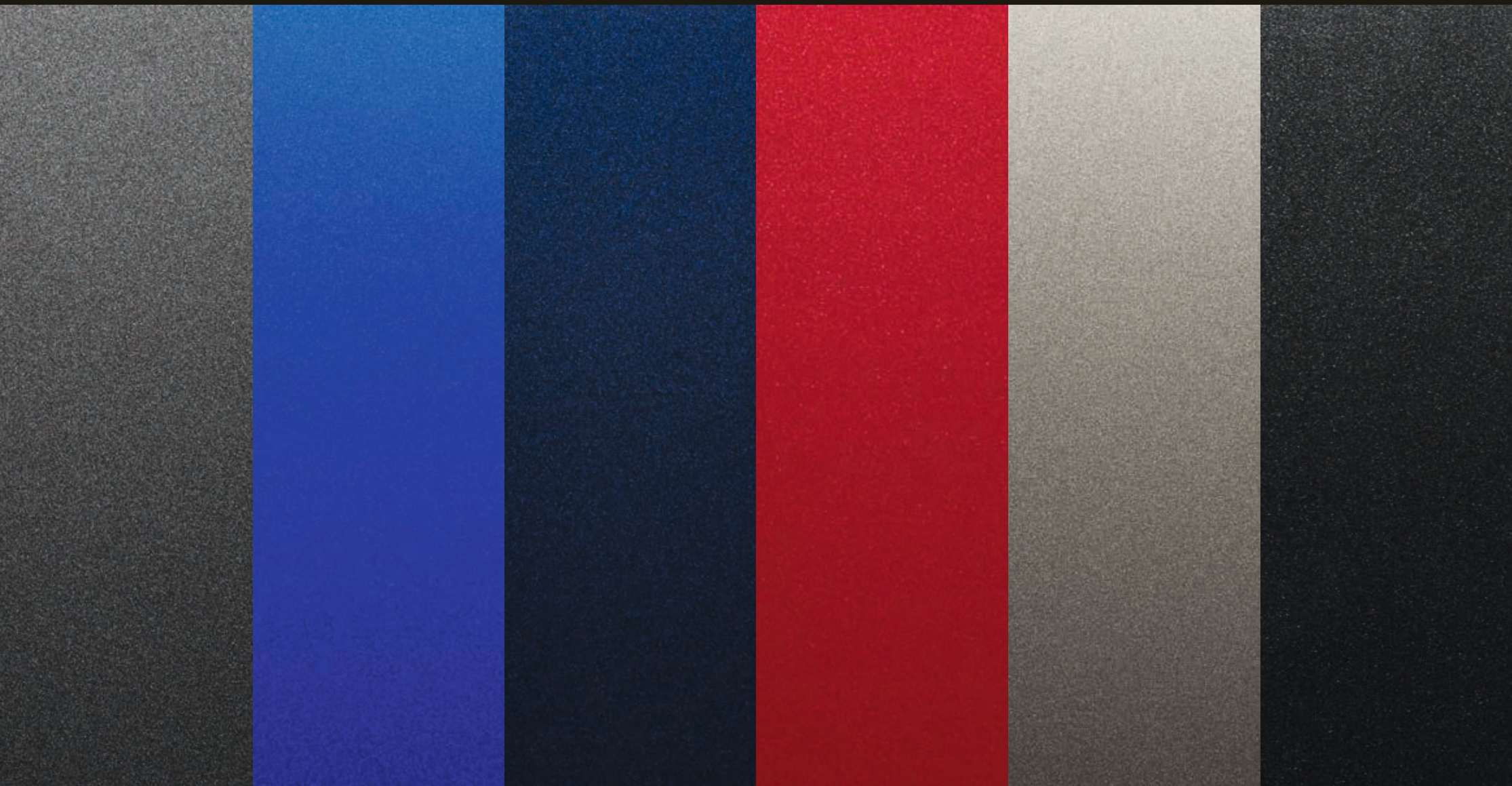

# 4 CHOISISSEZ VOS JANTES

 Configurez votre véhicule sur [jaguar-me.com](http://jaguar-me.com)



JANTES 17" À 10 BRANCHES "STYLE 1047"



JANTES 17" À 7 BRANCHES DOUBLES "STYLE 7010"



JANTES 17" À 5 BRANCHES "STYLE 5032"<sup>12</sup>

FINITION DES JANTES EN ALLIAGE	Sparkle Silver	Sparkle Silver	Sparkle Silver
TAILLE DES JANTES	7,0J x 17"	7,0J x 17"	7,0J x 17"
DIMENSIONS DES PNEUS	205/55 R17   225/50 R17	205/55 R17   225/50 R17	225/50 R17
CODE	C52Y	C53B	C53D
Pure	●	○	○
Prestige	○	●	○
Portfolio	○	○	○
R-Sport	—	—	—
S	—	—	—



JANTES 18" À 6 BRANCHES DOUBLES "STYLE 6006"



JANTES 18" À 7 BRANCHES DOUBLES "STYLE 7009"



JANTES 18" À 7 BRANCHES DOUBLES "STYLE 7009"

FINITION DES JANTES EN ALLIAGE	Sparkle Silver	Sparkle Silver	Noir
TAILLE DES JANTES	7,5J x 18"	7,5J x 18"	7,5J x 18"
DIMENSIONS DES PNEUS	225/45 R18	225/45 R18	225/45 R18
CODE	C52P	C52Q	C52S
Pure	○	○	○
Prestige	○	○	○
Portfolio	●	○	○
R-Sport	○	○	○
S	—	—	—

● De série ○ En option — Non applicable

Les équipements de série et en option peuvent varier en fonction des pays.



JANTES 18" À  
5 BRANCHES  
"STYLE 5030"



JANTES 18" À  
5 BRANCHES DOUBLES  
"STYLE 5029"



JANTES 19" À  
5 BRANCHES DOUBLES  
"STYLE 5071"



JANTES 19" À  
15 BRANCHES  
"STYLE 1015"

FINITION DES JANTES EN ALLIAGE	Argent/Poli au diamant	Argent/Poli au diamant	Sparkle Silver	Sparkle Silver
TAILLE DES JANTES	7.5J x 18"   8.5J x 18"	7.5J x 18"   8.5J x 18"	7.5J x 19"   8.5J x 19"	7.5J x 19"   8.5J x 19"
DIMENSIONS DES PNEUS	225/45 R18   245/40 R18	225/45 R18   245/40 R18	225/40 R19   255/35 R19	225/40 R19   255/35 R19
CODE	C52N	C52L	C52T	C52U
Pure	<input type="radio"/>	<input type="radio"/>	<input type="radio"/>	<input type="radio"/>
Prestige	<input type="radio"/>	<input type="radio"/>	<input type="radio"/>	<input type="radio"/>
Portfolio	<input type="radio"/>	<input type="radio"/>	<input type="radio"/>	<input type="radio"/>
R-Sport	<input checked="" type="radio"/>	<input type="radio"/>	<input type="radio"/>	<input type="radio"/>
S	<input type="radio"/>	<input type="radio"/>	<input checked="" type="radio"/>	<input type="radio"/>



JANTES 19" À  
15 BRANCHES  
"STYLE 1015"



JANTES 19" À  
5 BRANCHES DOUBLES  
"STYLE 5031"



JANTES 19" À  
5 BRANCHES DOUBLES  
"STYLE 5031"



JANTES 20" À  
10 BRANCHES  
"STYLE 1014"

FINITION DES JANTES EN ALLIAGE	Argent/Diamond Turned	Argent/Poli au diamant	Noir	Argent/Poli au diamant
TAILLE DES JANTES	7.5J x 19"   8.5J x 19"	7.5J x 19"   8.5J x 19"	7.5J x 19"   8.5J x 19"	8J x 20"   9J x 20"
DIMENSIONS DES PNEUS	225/40 R19   255/35 R19	225/40 R19   255/35 R19	225/40 R19   255/35 R19	235/35 R20   265/30 R20
CODE	C52M	C52V	C52W	C52K
Pure	<input type="radio"/>	<input type="radio"/>	<input type="radio"/>	-
Prestige	<input type="radio"/>	<input type="radio"/>	<input type="radio"/>	-
Portfolio	<input type="radio"/>	<input type="radio"/>	<input type="radio"/>	-
R-Sport	<input type="radio"/>	<input type="radio"/>	<input type="radio"/>	-
S	<input type="radio"/>	<input type="radio"/>	<input type="radio"/>	<input type="radio"/>

# 5 CHOISISSEZ VOTRE INTÉRIEUR

 Configurez votre véhicule sur [jaguar-me.com](http://jaguar-me.com)

PURE						
	SIÈGES	HAUT DU TABLEAU DE BORD	GARNITURE INTÉRIEURE ET CODES DES OPTIONS	GARNITURE DE PAVILLON MORZINE*	TAPIS	GARNITURES
<b>De série</b>						
Sièges Luxtec	Ébène	Ébène	TR01	Light Oyster	Ébène	Noir brillant
	Latte	Ébène	TR02	Light Oyster	Ébène	Noir brillant
	Light Oyster	Oyster	TR04	Light Oyster	Oyster	Noir brillant
PRESTIGE						
	SIÈGES AVEC COUTURES CONTRASTÉES	TABLEAU DE BORD HAUT/BAS	GARNITURE INTÉRIEURE ET CODES DES OPTIONS	GARNITURE DE PAVILLON	TAPIS	GARNITURES**
<b>De série</b>						
Sièges en cuir grené	Latte avec coutures Ébènes	Ébène avec coutures Latte	TR06	Light Oyster	Ébène	Aluminium brossé
	Ébène avec coutures Siena Tan	Ébène avec coutures Ébène	TR05	Light Oyster	Ébène	Aluminium brossé
	Light Oyster avec coutures Pistache	Oyster avec coutures Light Oyster	TR07	Light Oyster	Oyster	Aluminium brossé
PORTFOLIO						
	SIÈGES AVEC COUTURES TON SUR TON	HAUT DE TABLEAU DE BORD AVEC COUTURES TON SUR TON	GARNITURE INTÉRIEURE ET CODES DES OPTIONS	GARNITURE DE PAVILLON	TAPIS	GARNITURES**
<b>De série</b>						
Sièges en cuir Windsor perforé	Brogue avec coutures Brogue	Ébène avec coutures Ébène / Brogue	TR19	Light Oyster	Ébène	Aluminium gaufré
	Siena Tan avec coutures Siena Tan	Ébène avec coutures Ébène / Siena Tan	TR18	Light Oyster	Ébène	Aluminium gaufré
	Ébène avec coutures Ébène	Ébène avec coutures Ébène / Ébène	TR17	Light Oyster	Ébène	Aluminium gaufré
	Light Oyster avec coutures Light Oyster	Oyster avec coutures Oyster / Light Oyster	TR20	Light Oyster	Oyster	Aluminium gaufré

\*Garniture de pavillon de toit Ébène Morzine disponible en option (payante).

\*\*La garniture de console est en finition noir brillant.

†Garniture de pavillon Light Oyster disponible en option (payante).

<b>R-SPORT</b>						
	<b>SIÈGES AVEC COUTURES CONTRASTÉES</b>	<b>TABLEAU DE BORD</b>	<b>GARNITURE INTÉRIEURE ET CODES DES OPTIONS</b>	<b>GARNITURE DE PAVILLON†</b>	<b>TAPIS</b>	<b>GARNITURES**</b>
<b>De série</b>						
Sièges Sport en cuir grainé perforé	Ébène / Ébène avec coutures Light Oyster	Ébène avec coutures Light Oyster	TR63	Ébène	Ébène	Aluminium rainuré
	Ébène / Pimento avec coutures Pimento	Ébène avec Pimento	TR10	Ébène	Ébène	Aluminium rainuré
	Ébène / Éclipse avec coutures Éclipse	Ébène avec coutures Éclipse	TR12	Ébène	Ébène	Aluminium rainuré
	Ébène / Light Oyster avec coutures Light Oyster	Ébène avec coutures Light Oyster	TR13	Ébène	Ébène	Aluminium rainuré
<b>S</b>						
	<b>SIÈGES BICOLORES AVEC COUTURES CONTRASTÉES</b>	<b>TABLEAU DE BORD AVEC COUTURES CONTRASTÉES</b>	<b>GARNITURE INTÉRIEURE ET CODES DES OPTIONS</b>	<b>GARNITURE DE PAVILLON</b>	<b>TAPIS</b>	<b>GARNITURES**</b>
<b>De série</b>						
Sièges Sport en cuir grainé et suédine	Pimento / Ébène avec coutures Ébène	Ébène avec Pimento	TR14	Ébène	Ébène	Aluminium maillé
	Ébène / Ébène avec coutures Light Oyster	Ébène avec coutures Light Oyster	TR21	Ébène	Ébène	Aluminium maillé
	Éclipse / Ébène avec coutures Ébène	Ébène avec coutures Éclipse	TR15	Ébène	Ébène	Aluminium maillé
	Light Oyster / Ébène avec coutures Ébène	Ébène avec coutures Light Oyster	TR16	Ébène	Ébène	Aluminium maillé
<b>En option</b>						
Sièges Sport en cuir grainé perforé	Ébène / Ébène avec coutures Light Oyster	Ébène avec coutures Light Oyster	TR21	Ébène	Ébène	Aluminium maillé
	Pimento / Ébène avec coutures Ébène	Ébène avec Pimento	TR14	Ébène	Ébène	Aluminium maillé
	Éclipse / Ébène avec coutures Ébène	Ébène avec coutures Éclipse	TR15	Ébène	Ébène	Aluminium maillé
	Light Oyster / Ébène avec coutures Ébène	Ébène avec coutures Light Oyster	TR16	Ébène	Ébène	Aluminium maillé

# 5 CHOISISSEZ VOTRE INTÉRIEUR

 Configurez votre véhicule sur [jaguar-me.com](http://jaguar-me.com)

Intérieur présenté : sièges en tissu Ébène avec finition noir brillant, garniture de pavillon Light Oyster et tableau de bord Ébène.



# PURE

## COMBINAISONS DE COLORIS INTÉRIEURS

DE SÉRIE

①

SIÈGES

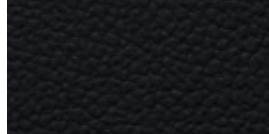

Ébène

②

GARNITURES



Noir brillant

③

GARNITURE DE PAVILLON



Light Oyster

④

TABLEAU DE BORD

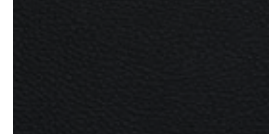

Ébène

⑤

TAPIS



Ébène

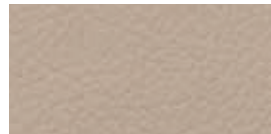

Latte



Noir brillant



Light Oyster

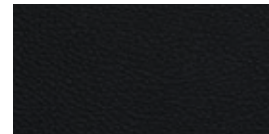

Ébène



Ébène



Light Oyster



Noir brillant



Light Oyster

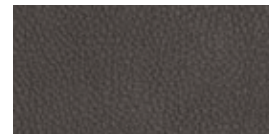

Oyster



Oyster

### OPTIONS

GARNITURE DE PAVILLON

Ébène

GARNITURES

Noir brillant, Aluminium brossé satiné foncé, Aluminium gaufré, Aluminium rainuré, Aluminium maillé, Fibre de carbone, Loupe de frêne satiné, Ébène madré finition brillant, Frêne gris satiné, Ébène gris satiné ou Bois veiné satiné

# 5 CHOISISSEZ VOTRE INTÉRIEUR

 Configurez votre véhicule sur [jaguar-me.com](http://jaguar-me.com)

Intérieur présenté : sièges en cuir Latte avec coutures contrastées Ébène, garnitures Aluminium brossé, garniture de pavillon Light Oyster, haut de tableau de bord Ébène et bas de tableau de bord Latte.



# PRESTIGE

## COMBINAISONS DE COLORIS INTÉRIEURS

DE SÉRIE

1

SIÈGES AVEC COUTURES  
CONTRASTÉES



Latte avec coutures Ébènes

2

FINITIONS\*



Aluminium brossé

3

GARNITURE DE PAVILLON



Light Oyster

4

TABLEAU DE BORD HAUT / BAS



Ébène avec coutures Latte

5

TAPIS



Ébène



Ébène avec coutures Siena Tan



Aluminium brossé



Light Oyster



Ébène avec coutures Ébène



Ébène



Light Oyster avec  
coutures Pistache



Aluminium brossé



Light Oyster

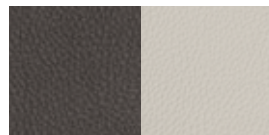

Oyster avec coutures  
Light Oyster



Oyster

### OPTIONS

GARNITURE DE PAVILLON

Ébène

GARNITURES

Noir brillant, Aluminium brossé satiné foncé, Aluminium gaufré, Aluminium rainuré, Aluminium maillé, Fibre de carbone, Loupe de frêne satiné, Ébène madré finition brillant, Frêne gris satiné, Ébène gris satiné ou Bois veiné satiné

\*La garniture de console est en finition noir brillant.

# 5 CHOISISSEZ VOTRE INTÉRIEUR

 Configurez votre véhicule sur [jaguar-me.com](http://jaguar-me.com)













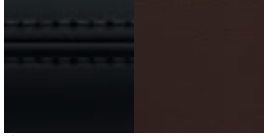

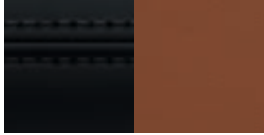

Intérieur présenté : sièges en cuir Brogue avec perforation en chevrons et coutures Brogue assorties. Garnitures finition Aluminium gaufré, garniture de pavillon de toit Light Oyster, haut de tableau de bord Ébène et bas de tableau de bord Brogue.

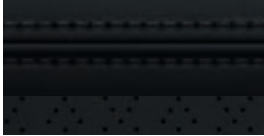

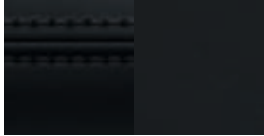
# PORTFOLIO

## COMBINAISONS DE COLORIS INTÉRIEURS

### DE SÉRIE

1	2	3	4	5
SIÈGES AVEC COUTURES TON SUR TON	FINITIONS*	GARNITURE DE PAVILLON	HAUT DE TABLEAU DE BORD AVEC COUTURES / BAS DE TABLEAU DE BORD	TAPIS
 Brogue avec coutures Brogue	 Aluminium gaufré	 Light Oyster	 Ébène avec coutures Ébène / Brogue	 Ébène
 Siena Tan avec coutures Siena Tan	 Aluminium gaufré	 Light Oyster	 Ébène avec coutures Ébène / Siena Tan	 Ébène
 Ébène avec coutures Ébène	 Aluminium gaufré	 Light Oyster	 Ébène avec coutures Ébène	 Ébène
 Light Oyster avec coutures Light Oyster	 Aluminium gaufré	 Light Oyster	 Oyster avec coutures Oyster / Light Oyster	 Oyster

### OPTIONS

#### GARNITURE DE PAVILLON

Ébène

#### GARNITURES

Noir brillant, Aluminium brossé satiné foncé, Aluminium gaufré, Aluminium rainuré, Aluminium maillé, Fibre de carbone, Loupe de frêne satiné, Ébène madré finition brillant, Frêne gris satiné, Ébène gris satiné ou Bois veiné satiné

\*La garniture de console est en finition noir brillant.

# 5 CHOISISSEZ VOTRE INTÉRIEUR

⚙️ Configurez votre véhicule sur [jaguar-me.com](http://jaguar-me.com)











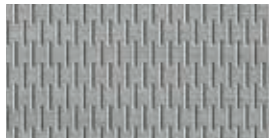



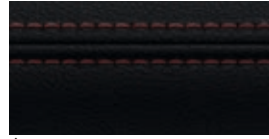

Intérieur présenté : sièges sport en cuir perforé Ébène avec coutures contrastées Light Oyster. Garnitures finition Aluminium rainuré, garniture de pavillon de toit Ébène et tableau de bord Ébène avec coutures contrastées Light Oyster.

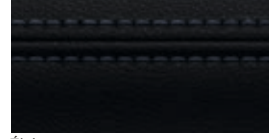

# R-SPORT

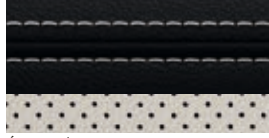
## COMBINAISONS DE COLORIS INTÉRIEURS

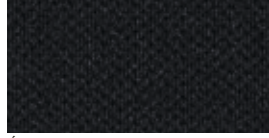
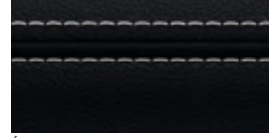
### DE SÉRIE

1	2	3	4	5
<p>SIÈGES AVEC COUTURES CONTRASTÉES</p>  <p>Ébène / Ébène avec coutures Light Oyster</p>	<p>FINITIONS*</p>  <p>Aluminium rainuré</p>	<p>GARNITURE DE PAVILLON</p>  <p>Ébène</p>	<p>TABLEAU DE BORD</p>  <p>Ébène avec coutures Light Oyster</p>	<p>TAPIS</p>  <p>Ébène</p>
 <p>Ébène / Pimento avec coutures Pimento</p>	 <p>Aluminium rainuré</p>	 <p>Ébène</p>	 <p>Ébène avec Pimento</p>	 <p>Ébène</p>
 <p>Ébène / Éclipse avec coutures Éclipse</p>	 <p>Aluminium rainuré</p>	 <p>Ébène</p>	 <p>Ébène avec coutures Éclipse</p>	 <p>Ébène</p>
 <p>Ébène / Light Oyster avec coutures Light Oyster</p>	 <p>Aluminium rainuré</p>	 <p>Ébène</p>	 <p>Ébène avec coutures Light Oyster</p>	 <p>Ébène</p>

### OPTIONS

#### GARNITURE DE PAVILLON

Light Oyster

#### GARNITURES

Noir brillant, Aluminium brossé satiné foncé, Aluminium gaufré, Aluminium rainuré, Aluminium maillé, Fibre de carbone, Loupe de frêne satiné, Ébène madré finition brillant, Frêne gris satiné, Ébène gris satiné ou Bois veiné satiné

\*La garniture de console est en finition noir brillant.

# 5 CHOISISSEZ VOTRE INTÉRIEUR

⚙️ Configurez votre véhicule sur [jaguar-me.com](http://jaguar-me.com)

Intérieur présenté : sièges sport en cuir Pimento et suédine Ébène avec coutures contrastées Ébène. Garnitures finition Aluminium maillé, garniture de pavillon de toit Ébène et tableau de bord Ébène avec coutures contrastées Pimento.



# S

## COMBINAISONS DE COLORIS INTÉRIEURS

### DE SÉRIE

1

SIÈGES BICOLORES AVEC  
COUTURES CONTRASTÉES



Pimento / Ébène avec  
coutures Ébène

2

FINITIONS\*

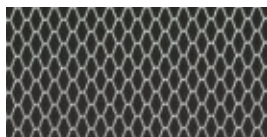

Aluminium maillé

3

GARNITURE DE PAVILLON



Ébène

4

TABLEAU DE BORD AVEC  
COUTURES CONTRASTÉES



Ébène avec Pimento

5

MOQUETTE



Ébène

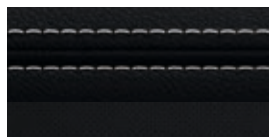

Ébène / Ébène avec  
coutures Light Oyster

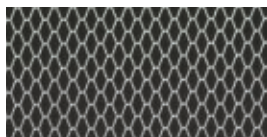

Aluminium maillé



Ébène



Ébène avec coutures  
Light Oyster



Ébène

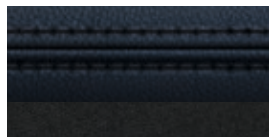

Éclipse / Ébène avec  
coutures Ébène

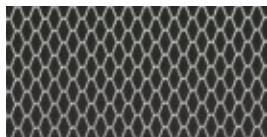

Aluminium maillé



Ébène



Ébène avec coutures Éclipse



Ébène



Light Oyster / Ébène avec  
coutures Ébène

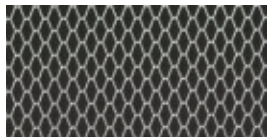

Aluminium maillé



Ébène

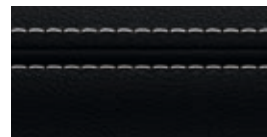

Ébène avec coutures  
Light Oyster



Ébène

### OPTIONS

GARNITURE DE PAVILLON

Light Oyster

GARNITURES

Noir brillant, Aluminium brossé satiné foncé, Aluminium gaufré, Aluminium rainuré, Aluminium maillé, Fibre de carbone, Loupe de frêne satiné, Ébène madré finition brillant, Frêne gris satiné, Ébène gris satiné ou Bois veiné satiné

\*La garniture de console est en finition noir brillant.

# 5 CHOISISSEZ VOTRE INTÉRIEUR

⚙️ Configurez votre véhicule sur [jaguar-me.com](http://jaguar-me.com)

Intérieur présenté : sièges en cuir perforé Ébène avec coutures contrastées Light Oyster.  
Garnitures finition Aluminium maillé, garniture de pavillon de toit Ébène et tableau de bord Ébène avec coutures contrastées Light Oyster.



# S

## COMBINAISONS DE COLORIS INTÉRIEURS

### OPTIONS

1

SIÈGES BICOLORES AVEC  
COUTURES CONTRASTÉES



Ébène / Ébène avec  
coutures Light Oyster



Pimento / Ébène avec  
coutures Ébène



Éclipse / Ébène avec  
coutures Ébène



Light Oyster / Ébène avec  
coutures Ébène

2

FINITIONS\*

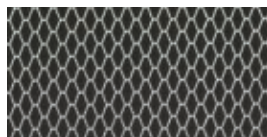

Aluminium maillé



Aluminium maillé

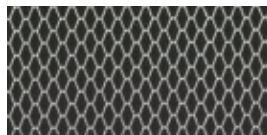

Aluminium maillé

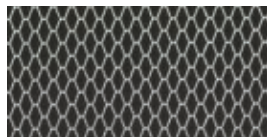

Aluminium maillé

3

GARNITURE DE PAVILLON



Ébène



Ébène



Ébène



Ébène

4

TABLEAU DE BORD AVEC  
COUTURES CONTRASTÉES



Ébène avec coutures  
Light Oyster



Ébène avec Pimento



Ébène avec coutures Éclipse



Ébène avec coutures  
Light Oyster

5

TAPIS



Ébène



Ébène



Ébène



Ébène

### OPTIONS

GARNITURE DE PAVILLON

Light Oyster

GARNITURES

Noir brillant, Aluminium brossé satiné foncé, Aluminium gaufré, Aluminium rainuré, Aluminium maillé, Fibre de carbone, Loupe de frêne satiné, Ébène madré finition brillant, Frêne gris satiné, Ébène gris satiné ou Bois veiné satiné

\*La garniture de console est en finition noir brillant.

# 5 CHOISISSEZ VOTRE INTÉRIEUR

 Configurez votre véhicule sur [jaguar-me.com](https://www.jaguar-me.com)

Noir brillant

Aluminium brossé satiné foncé

Aluminium gaufré

Aluminium rainuré

Aluminium maillé

Fibre de carbone

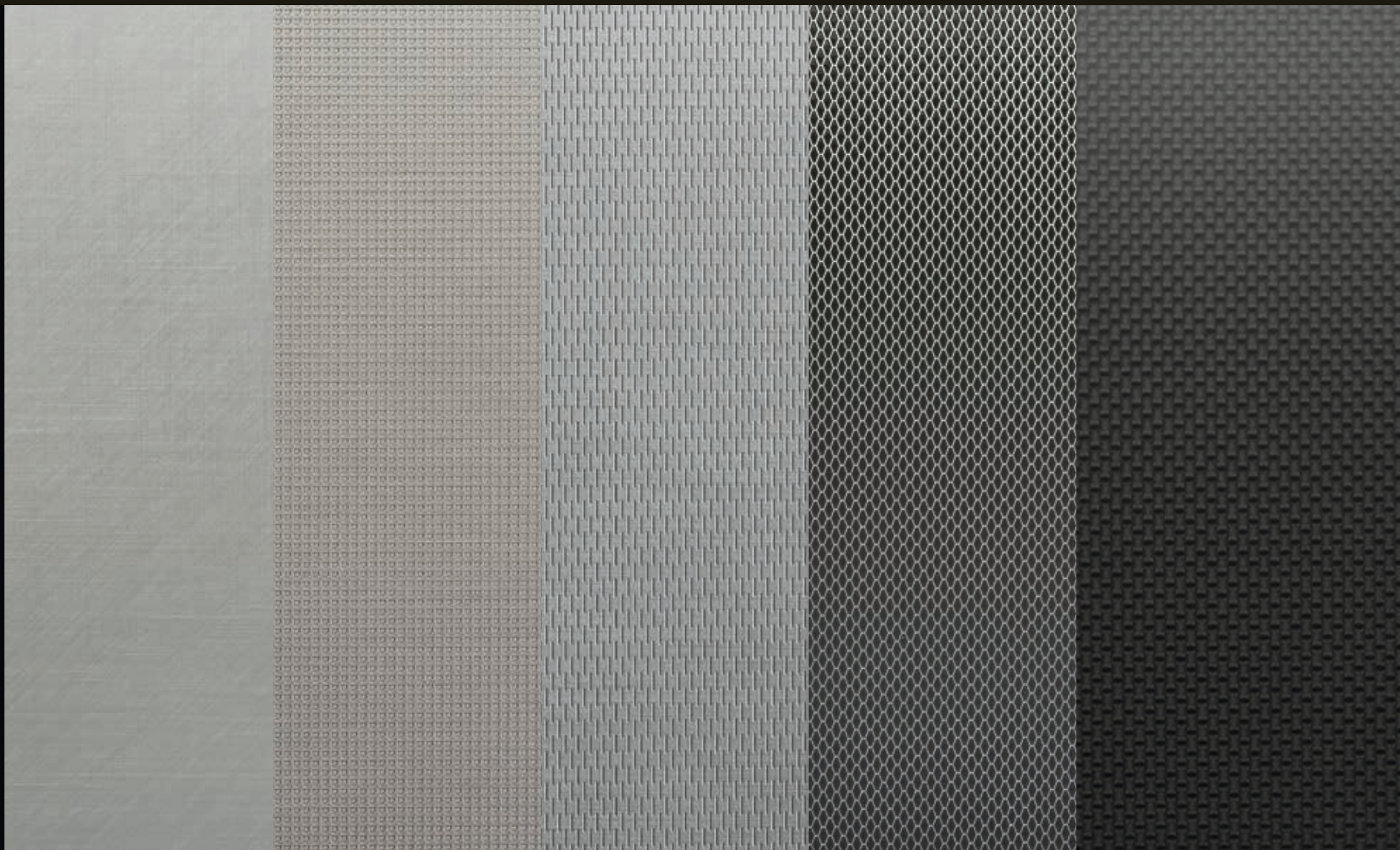

Loupe de frêne satiné



Ébène finition brillante



Frêne gris satiné



Ébène gris satiné



Bois veiné satiné



# 6 CHOISISSEZ VOS ACCESSOIRES JAGUAR

Pour en savoir plus sur la gamme complète d'accessoires Jaguar, rendez-vous chez votre Concessionnaire ou sur [accessories.jaguar-me.com](http://accessories.jaguar-me.com)



## Porte-vélos sur le toit\* C2A1539

Ce porte-vélo verrouillable, facile à installer, transporte un vélo par support. Trois supports au maximum peuvent être installés.

\*Nécessite les barres de toit. \*\*Non disponible sur les modèles Pure. †Disponible uniquement sur les modèles équipés d'une roue de secours compacte.  
MODÈLE PRÉSENTÉ : XE S EN ROUGE FIRENZE AVEC OPTIONS INSTALLÉES (SELON LES PAYS)



**Plaques de seuil de porte éclairées et personnalisées\*\*  
T4N7511**

Élégantes plaques de seuils finition acier inoxydable pour les portes conducteur et passager. Elles s'éclairent à l'ouverture des portes, conducteur ou passager. Elles sont soulignées par une douce lumière bleue phosphorescente. Vous pouvez spécifier un motif monochrome, parmi un choix préétabli de polices de caractères.



**Palettes de changement de vitesse en aluminium  
T2R6547MMU**

Ces palettes de changement de rapport de rechange sont fabriquées dans un aluminium haut de gamme offrant une finition de haute qualité au niveau d'un point de contact majeur du véhicule. Les palettes sont polies à la main pour une finition haut de gamme et anodisées pour ne pas se détériorer à l'usage.



**Support pour iPad\*  
T2H7757**

Ce support pour iPad\* siglé Jaguar se fixe à l'arrière des appuie-têtes avant pour offrir une solution de divertissement flexible aux passagers arrière. Grâce à son système de fixation rapide, il permet de monter et de démonter l'iPad\* rapidement et facilement.



**Couvre-pédale Sport  
T2H3746 - Véhicules à transmission automatique**

En acier inoxydable et caoutchouc, les couvre-pédales enrobent les pédales du véhicule et accentuent son caractère sportif et sa modernité.



**Tapis de sol caoutchouc  
T4N7496 - Direction à gauche  
T4N16396 - Direction à gauche - Transmission intégrale**

Résistants et siglés Jaguar, ces tapis de sol apportent une protection supplémentaire à la moquette intérieure de votre véhicule.



**Tapis de coffre à bagages Premium†  
T4N7147PVJ**

Luxeux tapis de coffre en coloris Ébène noir avec logo Jaguar. En velours épais de 2 050 g / m<sup>2</sup> avec bordure en nubuck et coutures contrastées Dove.

# 6 CHOISISSEZ VOS ACCESSOIRES JAGUAR

 Configurez votre véhicule sur [jaguar-me.com](http://jaguar-me.com)



**Ouïes de capot latérale finition noir brillant**  
T4N5176 - Côté gauche  
T4N5178 - Côté droit

Ces ouïes d'aération latérales finition noir brillant rehaussent le caractère dynamique du style extérieur.



**Ouïes de capot latérales en fibre de carbone**  
T2H6208 - Côté gauche  
T2H6209 - Côté droit

Ces ouïes latérales en fibre de carbone haute qualité renforcent le caractère sportif du style extérieur.



**Calandre chromée**  
T4N10516

Ajoute une finition chromée au cadre de la grille de calandre et au pare-chocs, accentuant l'élégance de la XE.



**Coques de rétroviseur finition noir brillant**  
C2D6066PEC - Côté gauche  
C2D6067PEC - Côté droit

La finition noir brillant des coques de rétroviseur renforce le design dynamique des rétroviseurs extérieurs.



**Coques de rétroviseur en fibre de carbone**  
C2P24176 - Côté gauche  
C2P24177 - Côté droit

Les coques de rétroviseurs en fibre de carbone de haute qualité renforcent l'impact visuel sportif du véhicule.



**Coques de rétroviseur chromée**  
C2D5489 - Côté gauche  
C2D5488 - Côté droit

Les coques de rétroviseurs chromées soulignent l'élégance des rétroviseurs extérieurs.

\*Nécessite les barres de toit T4N4709. \*\*Pour XE Pure, XE Prestige et XE Portfolio.



**Barres de toit  
T4N4709**

Les barres de toit Jaguar sont obligatoires pour le montage de tout équipement de transport sur toit. Spécialement conçues pour votre XE.



**Porte-équipements de sports aquatiques\*  
C2Z21730**

Système de transport sûr et polyvalent pour divers équipements de sports aquatiques, y compris surf, kayak et planche à voile. S'incline pour faciliter le chargement / le déchargement.



**Coffre de toit sport\*  
C2C41627**

Ce coffre de toit verrouillable, ayant une capacité de 320 litres, est adapté aux équipements sportifs. Dimensions : 206 x 84 x 34 cm.

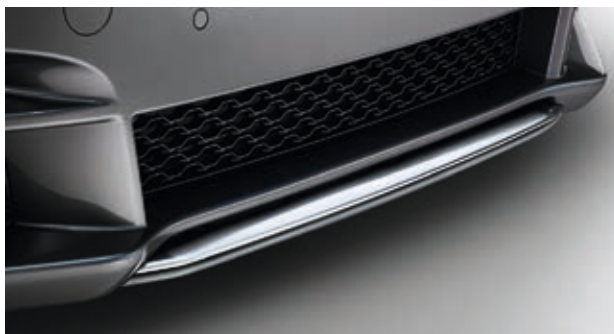

**Séparateur avant chromé\*\*  
T4N7599**

Donnez à votre XE un style encore plus raffiné avec cette prise d'air avant finition chrome. Un spoiler arrière coloris carrosserie est aussi disponible. (T4N5462LML)



**Bavettes arrière  
T4N7514**

Les bavettes arrière siglées Jaguar complètent les lignes du véhicule et protègent la voiture de la boue et des gravillons.



**Porte-vélos monté sur barre d'attelage  
C2Z22695 - 2 vélos  
C2Z22697 - 3 vélos**

Ce porte-vélos monté sur attelage de haute qualité permet de transporter aisément des vélos grâce à ses fixations rapides et son mécanisme de verrouillage. Une conception ingénieuse permet au porte-vélos de s'incliner une fois posé pour libérer l'accès au hayon.

# CARACTÉRISTIQUES TECHNIQUES

 Configurez votre véhicule sur [jaguar-me.com](http://jaguar-me.com)

MOTEURS		20d 2.0L V4 TURBO DIESEL*	25d 2.0L V4 À DOUBLE TURBOCOMPRESSEUR DIESEL*
Cylindrée	cm <sup>3</sup>	1 999	1 999
Puissance maximale	CH-CEE (kW)	180 (132)	240 (177)
Régime	tr/min	4 000	4 000
Couple maximal	Nm CEE (lb. ft.)	430 (318)	500 (368)
Régime	tr/min	1 750-2 500	1 500

PERFORMANCES		PROPULSION AUTOMATIQUE	TRANSMISSION INTÉGRALE AUTOMATIQUE
0-100 km/h	secondes	7,8	6,1
0-60 mi/h	secondes	7,4	5,8
Vitesse maximale	km/h (mi/h)	228 (142)	250 (155)

CONSUMMATION DE CARBURANT <sup>1</sup>			
Cycle urbain	l/100 km	5,0-5,1 (56,5-55,4)	6,4 (44,1)
Cycle extra urbain	l/100 km	3,7 (76,4)	4,5 (62,8)
Cycle mixte	l/100 km	4,2 (67,3)	5,2 (54,4)
Émissions de CO <sub>2</sub> en cycle urbain	g/km	130-134	168
Émissions de CO <sub>2</sub> en cycle extra-urbain	g/km	97-98	119
Émissions de CO <sub>2</sub> en cycle mixte	g/km	109-111	137
Capacité du réservoir (utile)	litres, approx.	56	56

DIMENSIONS			
Longueur hors tout	mm	4 672	4 672
Largeur hors tout avec rétroviseurs déployés	mm	2 075	2 075
Largeur hors tout rétroviseurs rabattus	mm	1 967	1 967
Hauteur hors tout	mm	1 416	1 425
Empattement	mm	2 835	2 835
Voie avant	mm	1 597-1 602	1 597-1 602
Voie arrière	mm	1 585-1 603	1 585-1 603
Garde au sol	mm	110	119
Rayon de braquage entre trottoirs	m	11,22	11,22
Volume du coffre	litres	455	455

POIDS <sup>2</sup>			
Poids à partir de	kg	1 505	1 650
Poids total en charge du véhicule	kg	2 135	2 260

MOTORISATIONS DISPONIBLES			
Pure		●	●
Prestige		●	●
Portfolio		●	●
R-Sport		●	●
S		—	—

\*Dans certains pays uniquement.

● Disponible — Non disponible

<sup>1</sup>Les chiffres fournis sont issus de tests officiels du fabricant conformément à la législation de l'UE. La consommation réelle d'un véhicule peut différer des chiffres présentés ci-dessus. Ces derniers ne sont présentés qu'à titre comparatif.

<sup>2</sup>Les poids s'entendent pour des véhicules conformes aux spécifications de série. Les options supplémentaires augmentent le poids.

20t 2.0L V4 TURBO ESSENCE*	25t 2.0L V4 TURBO ESSENCE*	S 3.0L V6 SURALIMENTÉ ESSENCE*
1 998	1 998	2 995
200 (147)	250 (184)	380 (280)
5 500	5 500	6 500
320 (236)	365 (269)	450 (332)
1 200-4 500	1 200-4 500	3 500-5 000

PROPULSION AUTOMATIQUE	PROPULSION AUTOMATIQUE	TRANSMISSION INTÉGRALE AUTOMATIQUE	PROPULSION AUTOMATIQUE
7,1	6,3	6,2	5,0
6,7	6,0	5,8	4,8
238 (148)	250 (155)	250 (155)	250 (155)

8,2 (34,5)	8,2 (34,5)	8,4 (33,8)	11,6 (24,4)
5,2 (54,3)	5,2 (54,3)	5,8 (49,2)	6,1 (46,3)
6,3 (45,1)	6,3 (45,1)	6,8 (42,2)	8,1 (34,9)
186	186	192	276
120	120	132	146
144	144	154	194
63	63	63	63

4 672	4 672	4 672
2 075	2 075	2 075
1 967	1 967	1 967
1 416	1 416-1 425	1 416
2 835	2 835	2 835
1 597-1 602	1 597-1 602	1 596-1 602
1 585-1 603	1 585-1 603	1 573-1 603
110	110-119	110
11,22	11,22	11,22
455	455	455

1 540	1 540	1 595	1 655
2 150	2 150	2 210	2 230

●	●	—
●	●	—
●	●	—
●	●	—
—	—	●

# DIMENSIONS

**Largeur hors tout** (rétroviseurs déployés) 2 075 mm

**Largeur hors tout** (rétroviseurs rabattus) 1 967 mm

**Volume du coffre** 455 litres



**Rayon de braquage**  
entre trottoirs 11,22 m



Les dimensions ont été mesurées sur un véhicule avec un poids à vide.  
(mesures effectuées selon la méthode d'essai de la norme VDA avec des parallélépipèdes de 200 x 100 x 50 mm)  
**MODÈLE PRÉSENTÉ : XE R-SPORT EN BLANC YULONG AVEC OPTIONS INSTALLÉES (SELON LES PAYS)**

## JAGUAR EXPERIENCE

La meilleure façon de découvrir une Jaguar, c'est de la conduire. Jaguar Experience vous propose une multitude d'opportunités uniques qui vous permettront de découvrir vraiment le plein potentiel de votre Jaguar. Pour de plus amples informations, rendez-vous sur [jaguar.fr/experience-jaguar/jaguar\\_club](http://jaguar.fr/experience-jaguar/jaguar_club) Vous avez aussi la possibilité d'assister à la naissance d'une Jaguar en visitant l'un de nos centres de production au Royaume-Uni.

Rendez-vous sur [jaguar-me.com](http://jaguar-me.com) pour en savoir plus.



## VISITES GUIDÉES EN COULISSES

Vous êtes-vous déjà demandé comment naît une Jaguar ? Les visites de nos usines vous donnent l'opportunité de voir par vous-même le processus de fabrication, du début à la fin. Nous vous emmènerons dans les coulisses et vous verrez comment nos techniciens hautement qualifiés et nos machines sophistiquées travaillent en parfaite harmonie pour assembler et parfaire ces voitures d'exception avec le plus grand soin.

Rendez-vous sur [jaguar-me.com](http://jaguar-me.com) pour en savoir plus.



## EXPÉRIENCES DE CONDUITE

Il est rare de pouvoir tester les performances des tout derniers modèles Jaguar ou de revivre l'histoire légendaire de Jaguar. Les expériences de conduite Jaguar vous proposent des aventures de conduite exceptionnelles et inoubliables. Imaginez-vous derrière le volant de nos plus performants modèles Jaguar, sur un circuit privé...

Rendez-vous sur [jaguar-me.com](http://jaguar-me.com) pour en savoir plus.



## EXPÉRIENCES LÉGENDAIRES

Vivez une expérience de conduite unique grâce à la Jaguar Land Rover Ice Drive Experience. À partir de 2017, nous vous proposons de partir à l'aventure à Arjeplog, en Suède, afin de tester et d'améliorer vos compétences de conduite dans des conditions extrêmes. Une chance unique pour les propriétaires et les fans de la marque de se mesurer aux pistes les plus ardues et les plus exigeantes au monde avec les conseils avisés de nos experts. Nos pilotes-instructeurs, très expérimentés, vous accompagneront du début à la fin et vous transmettront tout leur savoir. Vous danserez sur la glace, vous glisserez dans de terrifiants virages et vous exalterez au volant de votre Jaguar Land Rover.

Si vous souhaitez participer à notre prochaine aventure, renseignez-vous sur le site [jaguar-me.com](http://jaguar-me.com)

# L'UNIVERS JAGUAR

En faisant l'acquisition d'une XE, vous entrez dans l'univers exaltant de Jaguar. Nous proposons un ensemble de services et de produits exclusifs qui permettent aux propriétaires de profiter de leur véhicule avec la plus grande tranquillité d'esprit.



## ENTRETIEN

La XE a été conçue pour réduire au maximum les frais d'entretien du véhicule. Par exemple, grâce à leur conception intelligente et à une technologie de lubrification avancée, les nouveaux moteurs Diesel Ingenium n'ont besoin d'une révision que tous les 34 000 km, soit tous les 2 ans\*.

## PIÈCES D'ORIGINE

Les pièces d'origine Jaguar sont conçues, testées et fabriquées pour répondre à des normes strictes de qualité, de compatibilité et de durabilité. Chaque pièce a été conçue pour être montée exclusivement sur votre XE afin d'assurer à votre véhicule des performances et une longévité optimales.



## FLEET & BUSINESS

Avec des modèles très attractifs et un service client exceptionnel, Jaguar s'efforce d'être le constructeur automobile haut de gamme de référence pour les prestations professionnelles. En optant pour Jaguar, les entreprises font le choix de véhicules dynamiques et prestigieux qui reflètent parfaitement leur philosophie et leur image. Nous nous engageons à fournir un service client de très haute qualité, axé sur les besoins de chaque entreprise. Les véhicules sont maintenus en parfait état de marche et nous vérifions en permanence que leurs performances et leur efficacité sont optimales. Visitez le site [jaguar-me.com](http://jaguar-me.com)



#### FINANCEMENTS JAGUAR

Performances naturelles et style sont des options de série sur toutes les Jaguar. Grâce aux différents financements proposés par Jaguar, l'acquisition d'un véhicule Jaguar est une démarche à la fois simple et gratifiante. Véhicule neuf ou d'occasion, à usage personnel ou professionnel : nous vous proposons des solutions de financement adaptées où vous seul êtes décisionnaire. Veuillez consulter votre Concessionnaire Jaguar pour de plus amples informations.



#### JAGUAR ASSISTANCE

Jaguar Assistance est à vos côtés dans les situations d'urgence, de la panne immobilisante à une simple crevaison. Vous pouvez compter sur nos services d'assistance dépannage en toutes circonstances.

#### FAIBLE COÛT D'ASSURANCE

Les principaux composants de la XE sont faciles d'accès pour optimiser le temps d'entretien ou de réparation et ainsi espacer les révisions et diminuer le coût des réparations. Conçue pour réduire les frais de réparation, la XE est très bien cotée par les assurances\*\*. Pour en savoir plus sur les propositions commerciales exceptionnelles concernant la XE, veuillez contacter votre Concessionnaire le plus proche.



#### JAGUAR MAGAZINE

Le magazine Jaguar est à l'image de la marque : dynamique, international et contemporain. Réalisé par une équipe de chroniqueurs et de graphistes passionnés, il vous révèle les coulisses de Jaguar et explore un univers de luxe, de design, de style et de voyages. Vous pourrez découvrir le magazine Jaguar deux fois par an, gratuitement durant les trois premières années. Pour le recevoir, faites la demande auprès de votre Concessionnaire.

#### COLLECTION JAGUAR

La toute dernière gamme de la Collection Jaguar a été réalisée avec le même soin et le même souci du détail que tous nos véhicules. Ce savoir-faire se retrouve dans nos vêtements, notre maroquinerie et notre bagagerie de luxe. Nous proposons également une collection en hommage à la tradition Jaguar, qui célèbre les succès passés avec des objets et des vêtements inspirés de la course automobile. Pour en savoir plus, rendez-vous sur la boutique en ligne à l'adresse [www.jaguar.com/shop](http://www.jaguar.com/shop)

\*En fonction du marché et du style de conduite.  
\*\*Estimation du constructeur.

# GLOSSAIRE

## A

### ÉGALISEUR AUDIO

L'égaliseur audio vous permet d'affiner le son du système audio de votre véhicule en ajustant la tonalité en plus des réglages habituels des aigus, médiums et graves.

## C

### Cd

L'unité Cd correspond au coefficient de traînée de la voiture. Il caractérise les qualités aérodynamiques du véhicule. Plus sa valeur est faible, plus la conception du véhicule est aérodynamique.

## D

### AMORTISSEURS/AMORTISSEMENT

Les amortisseurs absorbent les forces qui s'exercent sur la suspension pour un plus grand confort et une maîtrise accrue du véhicule. Les amortisseurs sont également qualifiés d'amortisseurs de chocs.

### COEFFICIENT DE TRAÎNÉE

Le coefficient de traînée mesure l'aérodynamisme de la voiture. Voir la définition de Cx.

### SYSTÈME DE TRAITEMENT DU SIGNAL NUMÉRIQUE (DSP)

Le système de traitement du signal numérique (DSP) de Meridian analyse une multitude de variables qui peuvent affecter la qualité du son, les traite grâce à des algorithmes sophistiqués et adapte le débit sonore en conséquence. Cela permet de proposer un niveau de reproduction très proche du spectacle vivant, qui serait impossible à restituer avec un système audio conventionnel.

## E

### MODE ÉCO

Le mode Éco favorise une conduite économique en réduisant la sensibilité du papillon, en adaptant la cartographie du moteur et, sur les transmissions manuelles, en indiquant les changements de rapports opportuns. Il permet également de réduire la consommation de carburant en diminuant l'énergie que la climatisation et le système audio empruntent au moteur.

## J

### JAGUARDRIVE CONTROL

Ce système interagit avec le système de contrôle dynamique de la stabilité, ainsi qu'avec les systèmes chargés de la gestion du moteur et de la transmission, pour modifier les caractéristiques de la cartographie du moteur, des changements de rapport et des freins. Il propose différents modes de conduite conçus pour optimiser le comportement du véhicule en fonction des conditions de route et du style de conduite.

### FEUX DE JOUR EN FORME DE J

Il s'agit de feux de jour à LED situés à l'intérieur des phares, mais indépendants, qui se démarquent par leur forme en J. Ils contribuent à renforcer la forte identité visuelle de la XF.

### SÉLECTEUR JAGUAR DRIVE

Le sélecteur Jaguar Drive sort de la console centrale lorsque vous démarrez. Ce sélecteur rotatif utilisé sur les transmissions automatiques vous permet de passer rapidement d'un mode de conduite à un autre.

## M

### PRISE MHL

La prise MHL (interface mobile haute définition) permet de connecter un périphérique personnel au système d'infodivertissement. Elle permet de transférer facilement des données audiovisuelles.

## S

### ESSENCE SURALIMENTÉ

C'est un moteur essence muni d'un compresseur de suralimentation. Un compresseur de suralimentation est un système d'induction forcée mécaniquement entraîné par le moteur. La suralimentation offre des niveaux de puissance élevés et une réponse linéaire et immédiate à tous les régimes.

## T

### ÉCRAN MULTI-TOUCH DE 10,2"

La méthode de saisie multi-touch de l'écran Touch Pro de 10,2" permet de reconnaître plusieurs points de contact. Cette technologie permet d'accéder de façon fluide et intuitive aux différentes fonctionnalités du système grâce à des commandes tactiles telles que l'étirement pour zoomer.

### DIESEL AVEC TURBOCOMPRESSEUR

Moteur Diesel équipé d'un turbocompresseur. Un turbocompresseur est un système d'induction forcée entraîné par les gaz d'échappement. La suralimentation offre une augmentation de la puissance fournie, des niveaux plus faibles d'émission de gaz ainsi qu'un rendement et un raffinement supérieurs par rapport aux moteurs atmosphériques de même capacité.

## X

### PHARES AU XÉNON

Les projecteurs bi-fonction au Xénon offrent une meilleure visibilité et sont équipés des feux de jour à LED en forme de J pour une identité visuelle renforcée sur la route.



#### AVERTISSEMENT IMPORTANT

Jaguar Land Rover Limited applique une politique d'amélioration permanente des spécifications, de la conception et de la fabrication de ses véhicules. C'est pourquoi, malgré le soin apporté à l'exactitude des informations qui figurent dans cette brochure, celle-ci ne saurait constituer un guide infaillible des spécifications actuelles de nos produits ni une offre commerciale contractuelle d'un véhicule particulier. Les distributeurs et concessionnaires ne sont pas des agents de Jaguar Land Rover Limited, que ce soit par le biais d'un quelconque engagement ou représentation, expresse ou implicite. Les comparaisons sont basées sur les données fournies par les fabricants et sur les tests qu'ils ont eux-mêmes effectués avant la publication.

#### COLORIS

Les coloris figurant dans cette brochure (version papier ou numérique) ne sont reproduits qu'à titre indicatif.

#### JAGUAR INNOVE EN MATIÈRE D'ENVIRONNEMENT

Jaguar s'engage à réduire son utilisation d'énergies fossiles en utilisant moins de ressources et en créant moins de déchets, afin de répondre à ses engagements en termes de développement durable et responsable, une approche baptisée Innovation Environnementale.

Notre utilisation innovante de l'aluminium léger (sur la F-PACE, XF, XE, XJ et F-TYPE) contribue à réduire la consommation de carburant et les émissions de CO<sub>2</sub>, tout en offrant d'autres avantages au niveau de la maniabilité et des performances des véhicules.

Parallèlement, notre gestion intelligente des ressources nous permet de récupérer les débris d'aluminium de la phase d'emboutissage et de les trier puis de les recycler afin de fabriquer des feuilles d'aluminium de qualité équivalente contenant jusqu'à 50 % de matériau recyclé. Par rapport au recours à l'aluminium vierge, ce système de recyclage en circuit court réduit également les émissions de CO<sub>2</sub> durant le processus de fabrication.

Depuis 2007, Jaguar Land Rover a réduit de 25 % en moyenne les émissions d'échappement de sa flotte européenne, et de 30,5 % les émissions de CO<sub>2</sub> opérationnelles par véhicule\*. Nos sites de production sont tous certifiés ISO 14001. Nous avons également diminué de 75 %\* la quantité de déchets industriels enfouis par véhicule et réduit de 34 %\* notre consommation d'eau par véhicule. (\*par rapport à 2007).

Dans le cadre de notre engagement en faveur d'une construction automobile au bilan carbone neutre d'ici à 2020, nous compensons 100 % des émissions opérationnelles de CO<sub>2</sub> (actuellement inévitables) en investissant dans des projets qui réduisent le volume équivalent d'émissions de CO<sub>2</sub> d'une autre manière, offrant par la même occasion des avantages humanitaires et sociaux. Par exemple, nous avons reçu un prix pour notre programme de réduction des émissions polluantes LifeStraw "Carbon for water", qui a évité le rejet de 968 000 tonnes de CO<sub>2</sub> (depuis son lancement en 2013) et amélioré les conditions de vie de 2,4 millions de personnes au Kenya.

Étant donné la croissance des ventes à l'échelle mondiale et la hausse des investissements dans des équipements plus efficaces, nous sommes fiers de nos progrès par rapport aux objectifs que nous nous étions fixés pour 2020 en termes d'innovation environnementale. Notre démarche est également saluée à l'extérieur : En 2013, nous avons décroché le titre d'Entreprise la plus responsable de l'année au Royaume-Uni, décerné par Business in the Community, l'organisme qui évalue la responsabilité des entreprises vis-à-vis de la société civile, et en 2014, nous avons reçu le "Queens award for Enterprise in Sustainable Development" (Prix de la Reine pour les initiatives de développement durable).

Nous nous sommes fixé de nouveaux objectifs à atteindre d'ici à 2020 : continuer de diminuer nos émissions de CO<sub>2</sub> et parvenir à zéro déchet. Jaguar Land Rover veut également améliorer les conditions de vie de 12 millions de personnes d'ici à 2020 dans le cadre de son programme mondial de responsabilité sociale des entreprises.

Meridian est une marque déposée de Meridian Audio Ltd.

La marque déposée et les logos Bluetooth® sont la propriété de Bluetooth SIG, Inc. Leur utilisation par Jaguar Land Rover Limited est soumise à licence. iPod, iPod touch et iPad sont des marques déposées d'Apple Inc. aux États-Unis et dans d'autres pays.

Le système de navigation doit toujours être utilisé de façon à ne pas empêcher le conducteur de conduire prudemment ou à ne pas mettre en danger les autres usagers de la route.

**VÉHICULE ILLUSTRÉ EN COUVERTURE : XE S EN ROUGE FIRENZE AVEC OPTIONS INSTALLÉES (SELON LES PAYS)**

**VÉHICULE ILLUSTRÉ EN DERNIÈRE DE COUVERTURE : XE S EN BLANC YULONG AVEC OPTIONS INSTALLÉES (SELON LES PAYS)**

Jaguar Land Rover Limited

Siège social : Floor 7, Wing E, HQ Building,  
Dubai Silicon Oasis, P.O. Box 32588, Dubai, Émirats arabes unis

Société inscrite au Registre du Commerce d'Angleterre sous la référence : 1672070

[jaguar-me.com](http://jaguar-me.com)

