

JAGUAR F-PACE



THE ART OF PERFORMANCE





BY APPOINTMENT TO
HM THE QUEEN
MANUFACTURERS OF
MOTOR VEHICLES
JAGUAR LAND ROVER LIMITED
COVENTRY

BY APPOINTMENT TO
HRH THE DUKE OF EDINBURGH
MANUFACTURERS OF
MOTOR VEHICLES
JAGUAR LAND ROVER LIMITED
COVENTRY

BY APPOINTMENT TO
HRH THE PRINCE OF WALES
MANUFACTURERS OF
MOTOR VEHICLES
JAGUAR LAND ROVER LIMITED
COVENTRY



THE ART OF PERFORMANCE

Jour après jour, nous cherchons à repousser les limites de la performance : de nos propres performances, mais aussi de celles de nos véhicules. Nous innovons, nous concevons, nous créons. Nous maîtrisons les règles pour mieux nous en affranchir. Et pour aller sans cesse de l'avant, en passant outre les conventions. C'est ainsi que nous faisons de la performance un art.

Jaguar : L'art de la performance.



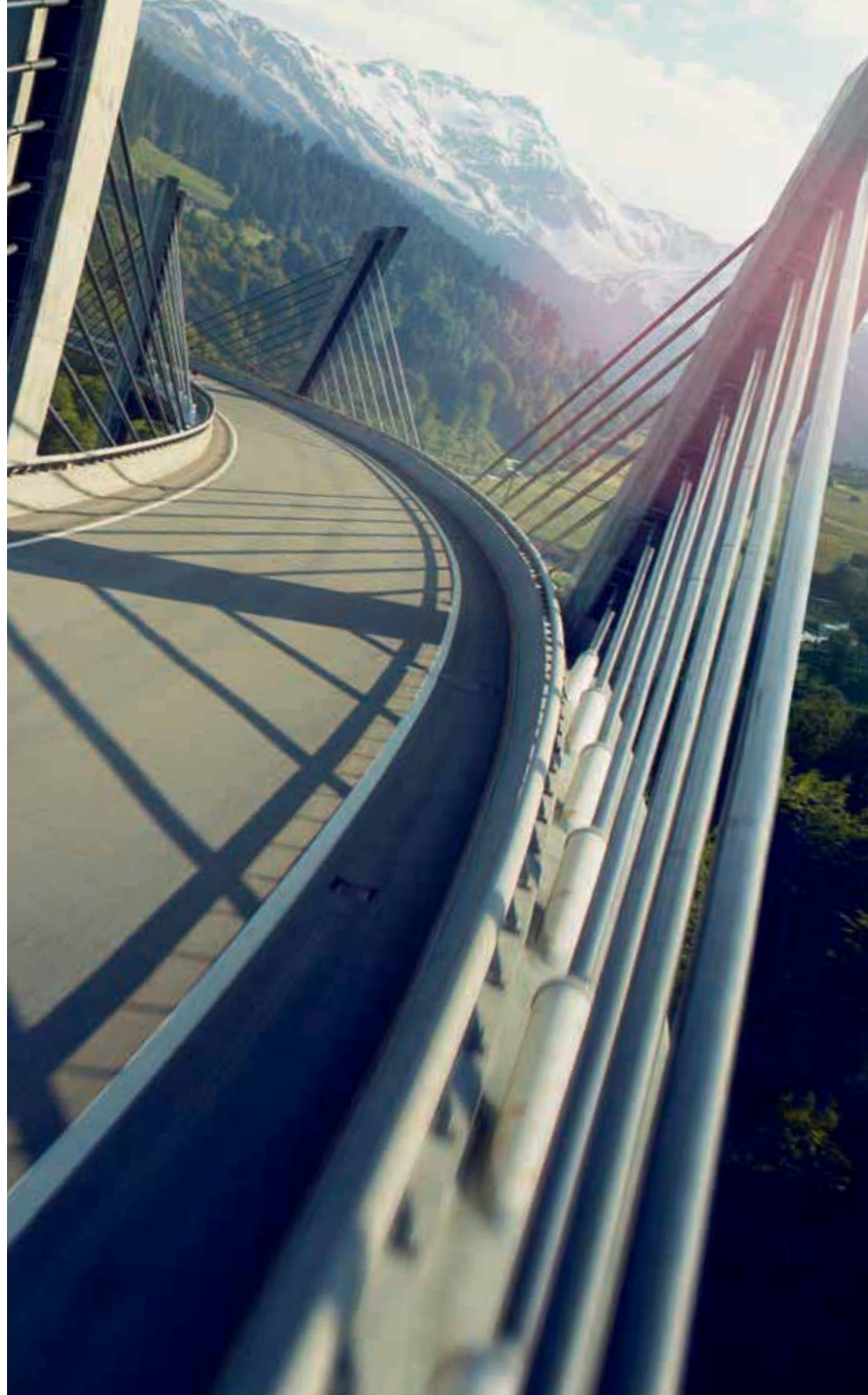

SOMMAIRE

INTRODUCTION

Concept de la F-PACE	06
Les points forts de la F-PACE	08

DESIGN

Extérieur - Les grandes lignes	10
Extérieur - Les détails	12
Options intérieures	15
Espace intérieur	18
Polyvalence	20

PERFORMANCES

Motorisations	22
Transmission automatique	26
Transmission manuelle	27
Aérodynamisme avancé	28
Architecture légère en aluminium	31
Châssis et suspensions	32
Testée à l'extrême	34

TECHNOLOGIES D'AIDE À LA CONDUITE

Dynamique de conduite	37
Conduire en toute confiance	38
Transmission à la pointe de la technologie	41
Système Torque Vectoring (Commande vectorielle de couple)	42
Stabilité et contrôle	45
Affichage tête haute	47
Clé loisirs	49

TECHNOLOGIES INCONTROL

Infodivertissement et connectivité	50
Touch et Connect	53
Touch Pro et Connect Pro	55
Systèmes audio	56

SÉCURITÉ ET EFFICACITÉ

Aides à la conduite	58
Technologies efficaces	60

PERSONNALISATION

Personnalisez votre F-PACE	62
Choisissez votre motorisation	64
Choisissez votre modèle	66
Choisissez vos options	68
Choisissez votre coloris	76
Choisissez vos jantes	78
Choisissez votre intérieur	80
Choisissez vos accessoires Jaguar	94
Caractéristiques techniques	100
Dimensions	102

L'UNIVERS JAGUAR

Jaguar Experience	104
L'univers Jaguar	106
Glossaire et mentions légales	108



Scannez pour en savoir plus sur la Jaguar F-PACE.

VÉHICULE ILLUSTRÉ : F-PACE S EN CAESIUM BLUE AVEC OPTIONS INSTALLÉES (SELON LES MARCHÉS)

LES VÉHICULES PRÉSENTÉS ICI APPARTIENNENT À LA GAMME JAGUAR INTERNATIONALE. LES SPÉCIFICATIONS, LES OPTIONS ET LA DISPONIBILITÉ VARIENT D'UN MARCHÉ À L'AUTRE ET DOIVENT ÊTRE VÉRIFIÉES AUPRÈS DE VOTRE CONCESSIONNAIRE JAGUAR

INTRODUCTION

CONCEPT DE LA F-PACE

La F-PACE s'inspire du concept C-X17, largement salué par la critique. Porteuse de l'ADN Jaguar, elle présente des performances, une maniabilité et un raffinement légendaires. Sans oublier un espace intérieur et une polyvalence remarquables.

La gamme F-PACE est dotée d'un large choix de motorisations, avec notamment le nouveau moteur Ingenium 4 cylindres 2.0L essence avec turbocompresseur de 250ch CEE et le moteur Ingenium 4 cylindres 2.0L Diesel avec turbocompresseur de 240ch CEE. Avec leur technologie innovante et leur construction tout en aluminium, les deux variantes offrent des performances exceptionnelles en matière de consommation de carburant et d'émissions de CO₂. Vous pouvez également opter pour le nouveau moteur Ingenium 4 cylindres 2.0L Diesel avec turbocompresseur de 163ch CEE économe en carburant, avec une consommation autour de 4,8 l/km en cycle mixte.

La F-PACE est un SUV hautes performances offrant une conduite grisante et une efficacité optimale. Cet équilibre est sublimé par des technologies innovantes en termes de sécurité, de connectivité et de divertissement. À l'aise sur tout type de route, la F-PACE sait aussi s'adapter à votre quotidien. Dernière-née d'une longue lignée de voitures à la fois esthétiques et exaltantes, la F-PACE est une Jaguar conçue pour vous et votre famille.

VÉHICULE ILLUSTRÉ : F-PACE S EN CAESIUM BLUE AVEC OPTIONS INSTALLÉES
(SELON LES MARCHÉS)

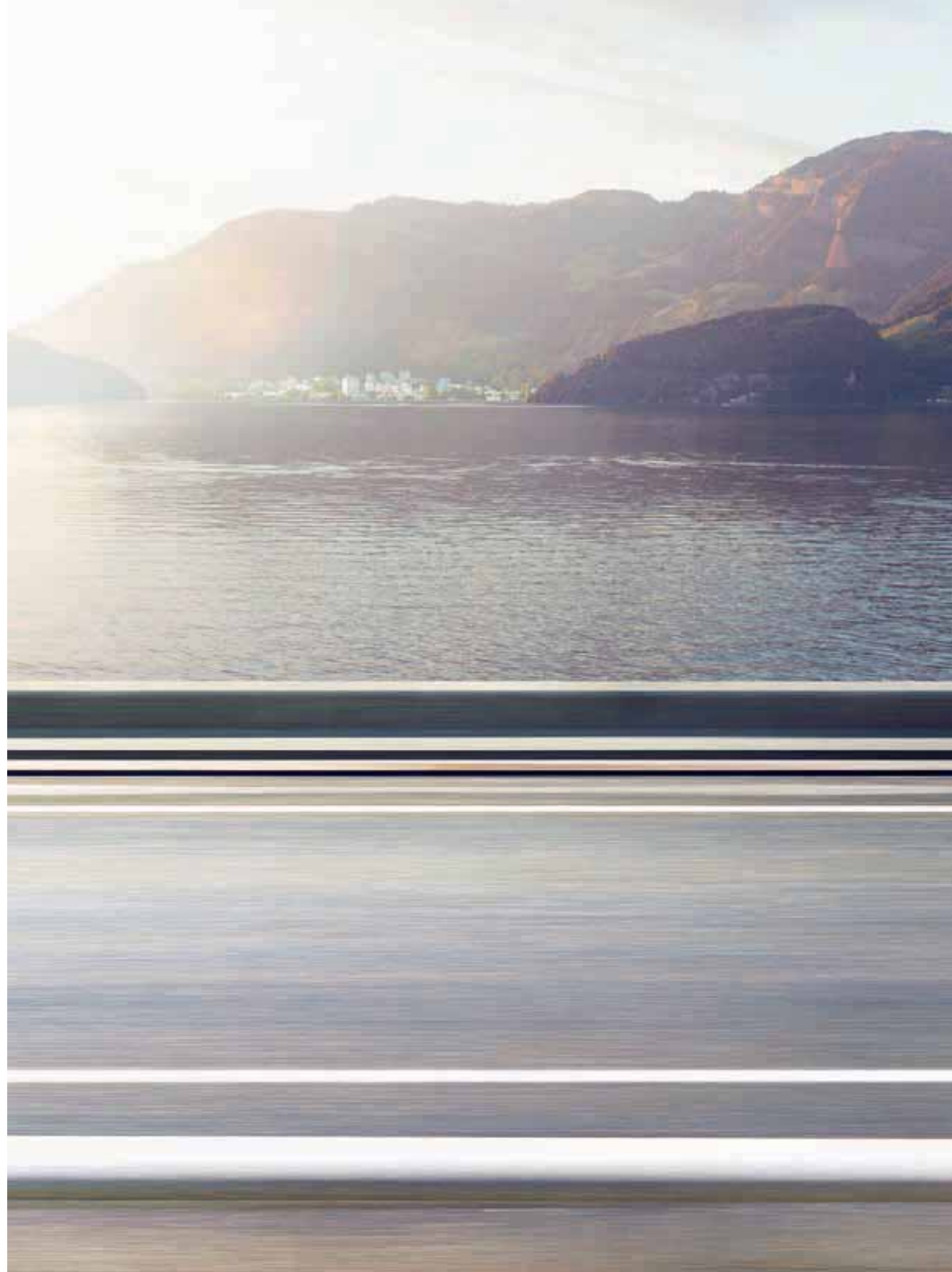



LES POINTS FORTS DE LA F-PACE

Performances, maniabilité et raffinement. Polyvalence, capacités et efficacité.

JAGUAR CARE[‡]

La F-PACE bénéficie du programme de garantie et d'entretien de trois ans avec kilométrage illimité. Grâce à ce programme baptisé Jaguar Care, le coût global de possession de la F-PACE est l'un des plus bas de sa catégorie.



*Avec système de réparation de pneu. 508 litres avec une roue de secours compacte. 463 litres avec une roue de secours standard.

**Équipement en option.

†Transmission propulsion disponible selon les marchés.

‡Disponible dans certains pays européens uniquement.

‡Disponible dans certains pays européens uniquement. Pour toute commande de Jaguar F-PACE chez un concessionnaire français, les entretiens sont gratuits pendant 3 ans (nombre d'entretiens et kilométrage illimités), hors pièces d'usure. Conditions sur jaguar.fr

VÉHICULE ILLUSTRÉ : F-PACE PORTFOLIO EN YULONG WHITE AVEC OPTIONS INSTALLÉES (SELON LES MARCHÉS)

EFFICACITÉ

Chaque F-PACE est pensée et conçue pour offrir une efficacité maximale. Des technologies de réduction des frottements, une structure de carrosserie légère et un design aérodynamique profilé contribuent à améliorer la consommation de carburant. Ainsi, le moteur 4 cylindres 2.0L Diesel avec turbocompresseur de 163ch CEE de la gamme Ingenium permet par exemple d'obtenir une consommation de 4,8 l/100 km et des émissions de CO₂ de 126 g/km

POLYVALENCE ET COMMODITÉ

À l'arrière, la F-PACE présente un espace aux jambes parmi les plus généreux de sa catégorie, et la configuration 40:20:40 de la banquette permet une modularité accrue. Elle se classe en tête de son segment avec un volume de coffre de 650 litres*. Les dimensions du coffre ont fait l'objet d'une attention méticuleuse pour offrir une polyvalence maximale. Grâce au hayon électrique à ouverture main libre**, le coffre s'ouvre et se ferme même lorsque vous avez les bras encombrés. Il vous suffit de passer le pied sous l'un des côtés arrière de la voiture pour ouvrir ou fermer le coffre.

CAPACITÉS

La F-PACE s'adapte à vos besoins de conduite et à votre style de vie grâce au choix d'une transmission propulsion[†] ou intégrale pour des performances accrues en toutes circonstances. Ces qualités peuvent être renforcées par l'ajout du contrôle de progression toutes surfaces (ASPC)^{††}, qui agit comme un régulateur à basse vitesse pour renforcer la maîtrise de la F-PACE dans les situations de faible motricité.

PERFORMANCES

Découvrez une expérience de conduite exaltante sur l'ensemble de la gamme F-PACE. Nos motorisations extrêmement efficaces offrent un équilibre optimal entre économies et performances. Parmi celles-ci, on retrouve le nouveau moteur 4 cylindres 2.0L Diesel avec turbocompresseur de 163ch CEE de la gamme Ingenium, qui permet d'obtenir des émissions de CO₂ de 126 g/km et une consommation de carburant de 4,8 l/100 km. Le moteur V6 3.0L essence suralimenté de 380ch CEE peut atteindre une vitesse maximale de 250 km/h et présente une accélération de 0 à 100 km/h en 5,5 secondes.



RAFFINEMENT

Nos véhicules jouissent d'une réputation incomparable en termes de silence, de fluidité et de confort de conduite. Grâce à sa structure rigide, sa suspension évoluée et son aérodynamisme, la F-PACE offre le summum du raffinement signé Jaguar.

MANIABILITÉ

Le système de châssis et de suspension avancé de la F-PACE constitue une évolution de la configuration utilisée sur la sportive F-TYPE. Robuste et léger, ce système confère à la F-PACE des sensations dignes d'une sportive. Le logiciel Jaguar de direction assistée asservie à la vitesse (EPAS) a fait l'objet d'un réglage spécial pour offrir une maîtrise et une précision optimales, tandis que le système de transmission intégrale bénéficie du programme exclusif de dynamique de transmission intelligente, dérivé de celui de la F-TYPE, pour une agilité remarquable et un minimum de sous-virages. Par les sensations qu'elle procure, la F-PACE a tout d'une Jaguar.

DESIGN EXTÉRIEUR - LES GRANDES LIGNES

➤ **STYLE INSPIRÉ DE LA F-TYPE** | **PURETÉ DES LIGNES**

Inspirée de la F-TYPE, la Jaguar F-PACE est un SUV hautes performances partageant l'ADN d'une voiture de sport. Puissante, agile et unique, elle capte tous les regards sur son passage. Du capot sculpté jusqu'aux lignes arrière prononcées, la F-PACE réinvente l'énergie, la force et la pureté de la F-TYPE.

VÉHICULE ILLUSTRÉ : F-PACE R SPORT EN FIRENZE RED AVEC OPTIONS INSTALLÉES (SELON LES MARCHÉS)







EXTÉRIEUR - LES DÉTAILS

➤ PHARES À LED ADAPTATIFS*

Même de nuit, la F-PACE est instantanément reconnaissable grâce à ses phares à LED adaptatifs* avec des feux de jour en forme de J, griffe de la marque Jaguar. Les phares à LED adaptatifs* de la F-PACE produisent une intensité lumineuse proche de la lumière du jour qui permet de distinguer les objets plus aisément et de réduire la fatigue du conducteur. Ces phares confèrent au véhicule une présence sur route unique. À l'arrière, les feux à LED reprennent le design unique de ceux de ceux de la F-TYPE.

*Selon les modèles et les marchés. Les phares Xénon ou halogènes sont disponibles de série en fonction du modèle choisi.
VÉHICULE ILLUSTRÉ : F-PACE S EN CAESIUM BLUE AVEC OPTIONS INSTALLÉES (SELON LES MARCHÉS)







OPTIONS INTÉRIEURES



**POSITION DE
CONDUITE DOMINANTE**

**DE NOMBREUSES POSSIBILITÉS
DE PERSONNALISATION**

L'intérieur de la F-PACE allie sportivité et élégance pour créer un design résolument contemporain. Notre large gamme de matériaux, de cuirs faits main et de finitions luxueuses permet de proposer, pour la F-PACE, l'un des choix les plus complets de sa catégorie en matière de design intérieur*. Ce choix vous donne l'occasion rêvée de créer un espace qui reflète votre style.

Poussez la personnalisation à l'extrême avec l'éclairage d'ambiance intérieur configurable, disponible en option**. Ce système met en valeur les éléments les plus raffinés de l'intérieur du véhicule, en projetant une lumière déclinée dans dix couleurs au choix. La F-PACE permet ainsi de créer une ambiance qui correspond à votre humeur du moment. Grâce à son design intérieur moderne, les commandes les plus importantes sont à portée de main et faciles d'utilisation. La console centrale et la position de conduite dominante permettent au conducteur de se sentir parfaitement en sécurité et en prise directe avec la route. Le grand pare-brise et les montants de toit élancés assurent une excellente visibilité.

*Comparé aux véhicules concurrents sur le même segment.

**Selon les modèles et les marchés.

VÉHICULE ILLUSTRÉ : F-PACE PORTFOLIO AVEC SIÈGES EN CUIR WINDSOR PERFORÉ SIENA TAN ET COUTURES TON SUR TON SIENA TAN. VÉHICULES ÉQUIPÉS D'OPTIONS (SELON LES MARCHÉS)







ESPACE INTÉRIEUR

 TOIT PANORAMIQUE | ESPACE ARRIÈRE OPTIMISÉ

VÉHICULE ILLUSTRÉ À LA PAGE PRÉCÉDENTE : F-PACE R-SPORT AVEC SIÈGES SPORT EN CUIR GRAINÉ PERFORÉ EBONY/PIMENTO ET COUTURES CONTRASTÉES PIMENTO. VÉHICULES ÉQUIPÉS D'OPTIONS (SELON LES MARCHÉS)
VÉHICULE PRÉSENTÉ SUR CETTE PAGE : F-PACE PORTFOLIO AVEC SIÈGES EN CUIR WINDSOR PERFORÉ SIENA TAN ET COUTURES TON SUR TON SIENA TAN. VÉHICULES ÉQUIPÉS D'OPTIONS (SELON LES MARCHÉS)



Faites votre choix parmi nos toits panoramiques en verre*, disponibles en option, pour inonder de lumière l'intérieur de votre F-PACE et accentuer la sensation d'espace. Le toit panoramique fixe* offre à chaque occupant du véhicule une superbe vue du ciel, tandis que le toit panoramique coulissant* laisse pénétrer l'air frais lorsque vous le souhaitez. Pour offrir davantage d'intimité et protéger de la chaleur en cas de fort ensoleillement, chaque version du toit panoramique* est dotée d'un store à commande électrique.

Les sièges arrière permettent d'accueillir confortablement trois adultes côte à côte avec un espace de 945 mm aux jambes et de 65 mm aux genoux. Vous trouverez également des espaces de rangement pratiques et polyvalents dans l'ensemble du véhicule, notamment des poches pour les smartphones et les petits objets personnels de chaque côté de la console centrale, ainsi que sous l'écran tactile.

*Toit panoramique en verre disponible selon les marchés et les modèles.

40:20:40

650 litres**

POLYVALENCE

➤ UN ESPACE DE COFFRE EXCEPTIONNEL

SIÈGES MODULABLES

Grâce à son coffre de 650 litres**, la F-PACE offre le plus grand volume sur son segment. La configuration 40:20:40 des sièges arrière permet de rendre l'espace intérieur aussi polyvalent que possible. Les sièges peuvent être repliés ensemble ou individuellement, offrant ainsi une variété de combinaisons pour recevoir aussi bien les passagers que des objets volumineux comme des skis. Lorsque les sièges sont repliés, l'espace de chargement total de la F-PACE atteint le volume impressionnant de 1 740‡ litres.

La plage arrière, si souvent difficile à ranger, peut se loger sous le plancher de l'espace de chargement‡. Le tapis de sol luxe réversible‡ devient en un clin d'œil une surface de caoutchouc facile à nettoyer, parfaite pour accueillir du matériel humide ou souillé. La faible hauteur de chargement et la largeur de l'ouverture du coffre de la F-PACE permettent de charger et décharger la voiture en toute simplicité.

Le hayon à ouverture électrique et le hayon à ouverture main libre sont disponibles en option sur la F-PACE. Si vous avez les bras chargés, le hayon à ouverture main libre vous permet d'ouvrir et de fermer le coffre sans le toucher, en passant simplement le pied sous l'un des côtés arrière de la F-PACE**.



*Avec système de réparation de pneu. 508 litres avec une roue de secours compacte. 463 litres avec une roue de secours standard.

**Requiert le système de clé intelligente Jaguar Smart Key avec système d'entrée sans clé.

‡Sous la plage arrière.

‡La configuration du coffre et l'espace de chargement total varient en fonction du modèle et de la présence d'une roue de secours de taille standard ou compacte. Veuillez contacter votre concessionnaire Jaguar pour de plus amples informations.

VÉHICULE ILLUSTRÉ : F-PACE R-SPORT FIRENZE RED AVEC SIÈGES SPORT EN CUIR GRAINÉ PERFORÉ EBONY/PIMENTO ET COUTURES CONTRASTÉES PIMENTO. VÉHICULES ÉQUIPÉS D'OPTIONS (SELON LES MARCHÉS)

40:20:40

1 214 litres†



40:20:40

1 380 litres†



40:20:40

1 740 litres†



PERFORMANCES MOTEURS



MOTORIZATIONS RÉACTIVES

EFFICACITÉ ET PERFORMANCES

Trois des moteurs Diesel de la gamme F-PACE bénéficient de la technologie Ingenium. Ces moteurs entièrement en aluminium à faibles frictions sont dotés de blocs-cylindres rigides et d'un double arbre d'équilibrage qui limitent les vibrations internes pour des performances fluides jour après jour. Tous les moteurs sont équipés de la technologie Stop/Start* et intègrent la fonction de charge intelligente par récupération, système de générateur qui récupère l'énergie cinétique au freinage afin de recharger la batterie, pour un gain d'autonomie optimal, notamment en cycle urbain. Pour plus d'informations sur la consommation de carburant, les émissions de CO₂ et les performances des motorisations de la F-PACE, veuillez vous reporter aux pages 100 à 101.



MOTEURS DIESEL INGENIUM À PARTIR DE

126 g/km CO₂

Le moteur Ingenium 4 cylindres 2.0L Diesel à turbocompresseur de 163ch CEE** est précis et redoutablement efficace. Une injection directe de faible débit contrôle précisément la quantité de carburant entrant dans la chambre de combustion pour une efficacité maximum. Le refroidissement adaptatif intelligent à commande électronique ne s'active que lorsque nécessaire pour réduire au maximum la consommation de carburant et les émissions de CO₂. Plaisir de conduite garanti : le couple élevé du moteur lui permet des accélérations fulgurantes à faible régime.

Le moteur Ingenium 4 cylindres 2.0L Diesel à turbocompresseur de 180ch CEE offre des performances impressionnantes pour une consommation modeste. Malgré un couple élevé pour un moteur de cette taille, il n'en reste pas moins extrêmement efficace. Un équilibre atteint grâce au turbocompresseur à géométrie variable. S'adaptant aux fluctuations du débit des gaz d'échappement, il optimise le couple à bas régime pour garder une réserve de puissance et offrir une réactivité uniforme, progressive et sans ratés.

Le moteur Ingenium 4 cylindres 2.0L Diesel à double turbocompresseur de 240ch CEE se caractérise par sa puissance et son couple. Son double turbocompresseur séquentiel de série utilise des distributeurs haute et basse pression pour une accélération continue et des performances optimales. Il s'appuie sur la technologie Ingenium pour accroître la puissance spécifique. Parmi les dernières nouveautés, un système d'injection à rampe commune à plus haute pression, passant de 1 800 à 2 200 bar, ainsi qu'un débit d'injection du carburant plus élevé.

*Dans certains pays uniquement.

**Disponible uniquement sur les modèles à propulsion.



MOTEUR DIESEL

0-100 km/h en 6,2 secondes

Le **moteur V6 3.0L Diesel à double turbocompresseur** offre une puissance, un couple et une motricité exceptionnels. Il utilise un système novateur de double turbocompresseur séquentiel parallèle, un concept inauguré par Jaguar Land Rover pour un dosage fluide et immédiat de la puissance à tous les régimes moteur. Il utilise aussi un double système de refroidissement pour conserver l'énergie.

La F-PACE est proposée avec plusieurs motorisations essence, notamment une motorisation issue de notre gamme Ingenium. Avec leur conception légère entièrement en aluminium et le recours aux roulements à rouleaux à faible friction, les moteurs Ingenium essence sont conçus pour allier l'efficacité à des performances exceptionnelles. Tous les moteurs sont équipés de la technologie Stop/Start* et intègrent la fonction de charge intelligente par récupération, système de générateur qui récupère l'énergie cinétique au freinage afin de recharger la batterie, pour un gain d'autonomie optimal, notamment en cycle urbain.



MOTEUR INGENIUM ESSENCE JUSQU'À

0-100 km/h en à peine 6,8 secondes

Le moteur Ingenium 4 cylindres 2.0L essence à turbocompresseur de 250ch CEE offre une puissance utile et un couple exceptionnels. Pour faciliter l'accélération et les dépassements, le couple maximum est disponible entre 1 200 et 4 500 tr/min. Le turbocompresseur à double admission est alimenté par un collecteur d'échappement intégré qui synchronise les impulsions d'échappement des deux canaux à part des cylindres, ce qui réduit nettement la latence du turbo et accélère la réponse du moteur.

*Dans certains pays uniquement.



MOTEURS ESSENCE

0-100 km/h en 5,5 secondes

Le **moteur V6 3.0L essence suralimenté** intègre un compresseur de suralimentation double vortex de type Roots qui fournit une puissance linéaire et optimise la réactivité. Il en résulte des performances dignes de moteurs nettement plus volumineux, tout en apportant des économies d'énergie et en réduisant les émissions polluantes. Les soupapes d'admission et d'échappement, commandées par le double calage variable indépendant des arbres à cames, travaille conjointement avec des segments de pistons ultralégers à très faible friction pour améliorer les performances et le rendement du moteur. Pour encore plus de raffinement, il comporte un système de double arbre d'équilibrage contrarotatif de vilebrequin.

TRANSMISSION AUTOMATIQUE

TRANSMISSION AUTOMATIQUE À 8 RAPPORTS

La transmission automatique de la F-PACE est particulièrement réactive, fluide et efficace. Spécialement développée pour répondre aux sollicitations d'un SUV hautes performances, elle permet des changements de rapports rapides pour des accélérations et des dépassements aisés. Son système adaptatif intelligent modifie subtilement la sensibilité de l'accélérateur et des changements de rapports afin de s'adapter à des conditions de conduite particulières. Le système exclusif JaguarDrive Control permet des rétrogradages forcés encore plus rapides et sportifs en mode dynamique et des passages anticipés au rapport supérieur en mode Éco pour une meilleure efficacité. Le mode Pluie Verglas Neige permet une progression plus douce et une meilleure stabilité du véhicule dans des situations de faible adhérence. Le conducteur peut également opter pour un contrôle séquentiel manuel grâce aux palettes de commande montées au volant.



TRANSMISSION MANUELLE

TRANSMISSION MANUELLE À 6 RAPPORTS*

La transmission manuelle à 6 rapports* renforce l'implication du conducteur. Légère et sophistiquée, cette boîte de vitesses contribue à l'efficacité exceptionnelle de la F-PACE. Son carter en alliage d'aluminium, ses arbres creux et ses pignons alvéolés sont conçus pour alléger au maximum le dispositif. Nous avons également opté pour un système avancé de lubrification directe qui permet une réduction des frictions et de la traînée pour une plus grande efficacité et une légèreté accrue. Conçue à l'origine pour satisfaire les besoins de performances d'une sportive, la transmission manuelle à 6 rapports exceptionnelle de la F-PACE privilégie des changements de rapports courts et rapides, tout en assurant un confort absolu.

*Disponible uniquement avec les moteurs 4 cylindres 2.0L Diesel de 163ch CEE et 4 cylindres 2.0L Diesel de 180ch CEE (selon les marchés).





AÉRODYNAMISME AVANCÉ

➤ TRAÎNÉE RÉDUITE | STABILITÉ ACCRUE

Le design de la F-PACE a été pensé pour optimiser ses performances aérodynamiques et afficher un coefficient de traînée impressionnant de 0,34*. C'est pour cela que la F-PACE présente des lignes aussi pures. Ces qualités aérodynamiques permettent de réduire la consommation de carburant, les émissions de CO₂ et la prise au vent, tout en assurant la stabilité du véhicule à grande vitesse et la confiance du conducteur. Novateur et ultraléger, le dessous de caisse de la F-PACE revêt autant d'importance que les parties visibles. Ses surfaces lisses dirigent le flux d'air pour optimiser le refroidissement du moteur et des freins, réduire le coefficient de traînée et améliorer l'efficacité énergétique du véhicule. Lorsque l'air atteint l'arrière de la F-PACE, les côtés anguleux de la carrosserie et le spoiler intégré limitent les différences de pression qui se forment derrière la voiture pour diminuer la consommation de carburant.

*Selon les motorisations et les modèles.

VÉHICULE ILLUSTRÉ : F-PACE PORTFOLIO YULONG WHITE AVEC OPTIONS INSTALLÉES (SELON LES MARCHÉS)





ARCHITECTURE LÉGÈRE EN ALUMINIUM



ROBUSTE

RIGIDE

80 % D'ALUMINIUM*

Depuis plus de dix ans, Jaguar est à l'avant-garde de la construction automobile en aluminium. Notre dernière innovation, l'architecture légère en aluminium, sert de base à la F-PACE. Nous utilisons l'aluminium dans toute la mesure du possible, car il permet d'obtenir une architecture rigide, robuste et, surtout, plus légère. La résistance exceptionnelle de l'architecture assure une excellente protection à tous les occupants, tandis que sa légèreté permet d'optimiser la tenue de route et le freinage. L'aluminium a également été utilisé pour la fabrication des panneaux latéraux de carrosserie, du capot et des ailes avant de la F-PACE.

Grâce à ce matériau, la F-PACE figure parmi les véhicules les plus légers de son segment** et offre une efficacité accrue. Le poids ainsi réduit de la structure de la F-PACE est réparti avec un équilibre presque parfait**, pour des performances dignes des modèles sportifs et une tenue de route irréprochable.

*Pourcentage d'aluminium basé sur le volume utilisé pour la structure de la carrosserie (hors portes, capot et hayon).

**Selon les modèles et les motorisations.



ROTULE AVANT EN ALUMINIUM

Légère et conçue pour offrir une solidité et une rigidité accrues, la rotule avant en aluminium permet d'améliorer l'agilité, la réactivité et le raffinement de la F-PACE, pour une maîtrise digne d'une sportive.

CHÂSSIS ET SUSPENSIONS



CONDUITE ET TENUE DE
ROUTE EXCEPTIONNELLES

TECHNOLOGIE DE
SUSPENSION UNIQUE

La conception de la F-PACE repose sur une évolution du châssis et du système de suspension de la F-TYPE, qui présente un équilibre unique entre agilité et confort de conduite. La F-PACE offre ainsi toutes les sensations d'une authentique Jaguar et fait de chaque trajet un véritable plaisir pour le conducteur comme pour les passagers. Pour compléter cette suspension, la structure rigide de la F-PACE et l'utilisation de matériaux d'amortissement acoustique ultralégers créent un raffinement suprême.

SUSPENSION ARRIÈRE INTEGRAL LINK

La suspension Integral Link permet un compromis idéal : confort de conduite et raffinement d'une part, tenue de route précise et réactive de l'autre. Unique dans sa catégorie, ce système exerce une répartition des forces latérales, longitudinales et verticales qui agissent sur la suspension et gère ces dernières de façon indépendante, pour une maîtrise et un confort améliorés. De nombreux composants de la suspension sont forgés ou moulés en aluminium, ces deux techniques de production se révélant idéales pour obtenir une suspension à la fois solide et robuste.

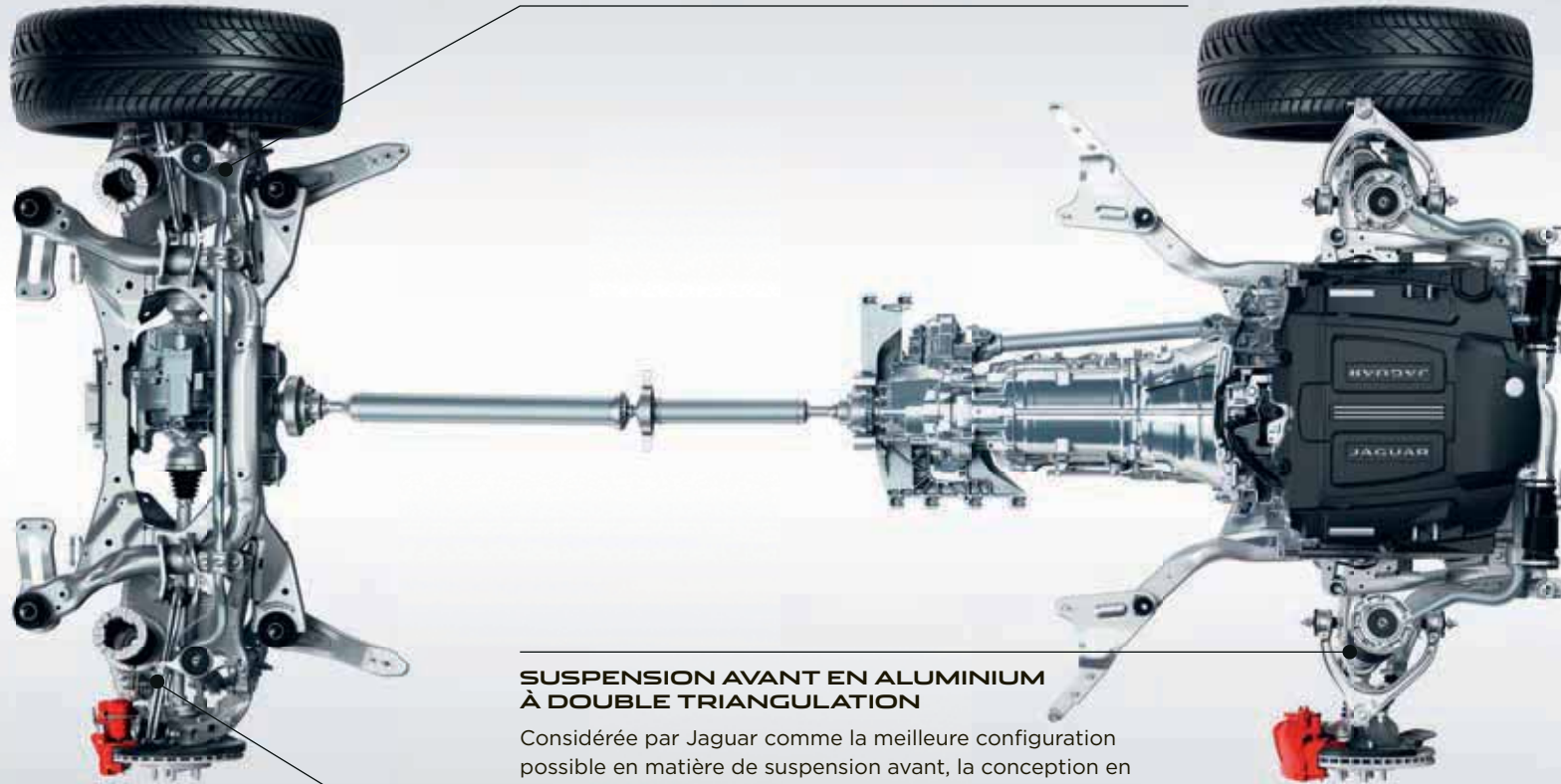

SUSPENSION AVANT EN ALUMINIUM À DOUBLE TRIANGULATION

Considérée par Jaguar comme la meilleure configuration possible en matière de suspension avant, la conception en aluminium à double triangulation s'inspire directement de celle de F-TYPE, pour une tenue de route et une direction de la plus grande précision.

SYSTÈME ADAPTIVE DYNAMICS*

Le système Adaptive Dynamics contrôle la position des roues et les mouvements de caisse pour une tenue de route précise et dynamique, et un confort tout en souplesse. Le système surveille en permanence les conditions de route et ajuste les amortisseurs pour assurer à tout moment un équilibre optimal entre confort et puissance raffinée.

*De série sur la F-PACE S, non disponible avec le moteur 4 cylindres 2.0L Diesel de 163ch CEE. En option sur toutes les autres variantes.



SUSPENSION

Nous créons des algorithmes uniques pour simuler les pressions et contraintes équivalant à 250 000 km ou dix années de conduite à l'aide de notre plate-forme ultra sophistiquée.



GRAND FROID

Par -40°C dans notre chambre froide, nous avons pu vérifier que lorsque la F-PACE lutte contre des conditions de froid extrêmes, l'habitacle reste pleinement fonctionnel pour votre plus grand confort.



CLIMATS TORRIDES

Dans notre chambre chaude, la température peut monter jusqu'à 55°C . Nous pouvons également recréer des vents soufflant à 240 km/h et des vitesses de déplacement atteignant les 250 km/h. Partout où vous irez, la F-PACE sera en terrain connu.

TESTÉE À L'EXTRÊME

➤ DE -40°C À 55°C | DE L'ARCTIQUE À DUBAÏ

Du cercle Arctique au sable de Dubaï, en passant par les montagnes de Chine et la traversée des États-Unis, la F-PACE a parcouru la quasi-totalité des routes possibles au monde. De retour dans notre centre d'essais au Royaume-Uni, la difficulté est encore montée d'un cran...



TEST DE LA MOUSSON

Le test de la mousson consiste à soumettre la F-PACE à un arrosage intense à chaque étape de son processus de développement. Nous évaluons la gestion et la dispersion de l'eau sur la carrosserie et les surfaces vitrées. Nous nous assurons enfin qu'aucune goutte ne pénètre dans l'habitacle de la F-PACE et qu'elle résiste à la corrosion.



TESTS ACCOUSTIQUES

Notre "chambre sourde" nous permet de vérifier que la F-PACE offre les sonorités d'échappement caractéristiques des Jaguar.



INSPECTION FINALE

À la sortie de la chaîne de production, chaque véhicule est examiné dans les moindres détails par l'un des instruments les plus complexes au monde : l'œil humain. La F-PACE subit une inspection visuelle de la part d'experts en contrôle qualité.



TECHNOLOGIES D'AIDE À LA CONDUITE DYNAMIQUE DE CONDUITE



UNE AGILITÉ HORS PAIR

UNE ADAPTATION PERPÉTUELLE

Le mode Dynamique reparamètre le logiciel embarqué pour révéler le caractère sportif de la F-PACE. Il accentue la réponse de l'accélération, augmente le ressenti de la direction et change les rapports plus rapidement* et à des régimes plus élevés. Il offre également au conducteur un environnement visuel unique grâce à un halo de lumière rouge sur le tableau de bord. Le mode Dynamique renforce la sensation de faire corps avec les performances de la F-PACE, fidèles à l'esprit Jaguar.

DIRECTION À ASSISTANCE ÉLECTRIQUE

La direction assistée asservie à la vitesse (EPAS) offre une maîtrise et une réactivité exceptionnelles dès que vous la sollicitez. Activée à la demande uniquement pour préserver la puissance à d'autres fins, elle engendre aussi une économie de carburant. La gestion avancée par ordinateur de l'EPAS fait varier la direction assistée selon les besoins : elle augmente l'assistance dans les manœuvres à faible vitesse et améliore les sensations à grande vitesse. Enfin, le système permet la présence de certaines fonctions de sécurité avancées telles que l'assistance de maintien de file et l'assistance au stationnement.

SYSTÈME ADAPTIVE DYNAMICS†

Que vous conduisiez sur autoroute, sur routes de campagne sinueuses ou en ville, le système Adaptive Dynamics, disponible en option, modifie le comportement de la F-PACE en fonction des conditions et de votre style de conduite. Le système analyse l'accélération, la prise de virage, la sollicitation de l'accélérateur et de la pédale de frein, ainsi que l'activation du système de rétrogradage forcé. Les mouvements de direction sont analysés jusqu'à 500 fois par seconde et les mouvements de carrosserie jusqu'à 100 fois par seconde. Les amortisseurs contrôlés électroniquement sont constamment ajustés pour optimiser les paramètres de suspension et garantir le dynamisme et le confort de la F-PACE.

DYNAMIQUE DE CONDUITE CONFIGURABLE*†

Directement emprunté à la F-TYPE, le système de dynamique de conduite configurable*†, en option, vous permet de configurer la dynamique de la F-PACE pour obtenir une cartographie de l'accélération, des changements de rapport et de direction en fonction de vos besoins. Quand l'option Adaptive Dynamics est installée, vous pouvez personnaliser davantage vos paramètres en ajustant les réglages des amortisseurs.

*Transmission automatique uniquement.

†De série sur la F-PACE S, non disponible avec le moteur 4 cylindres 2.0L Diesel de 163ch CEE.

RENFORCE LA CONFIANCE DU CONDUCTEUR

 **CONTRÔLE DE PROGRESSION
TOUTES SURFACES***

**ADAPTIVE
SURFACE RESPONSE**

Technologie exclusive sur ce segment, le contrôle de progression toutes surfaces (ASPC) de Jaguar est un régulateur qui opère à faible vitesse pour aider la F-PACE dans les situations de faible motricité, permettant ainsi au conducteur de se concentrer uniquement sur la trajectoire du véhicule. Une fois ce système activé, les touches du régulateur permettent de définir une vitesse cible entre 3,6 et 30 km/h. Il s'assure ensuite que le véhicule atteigne et conserve cette vitesse tout en exerçant une maîtrise optimale sur la traction.

De série sur toutes les motorisations équipées de transmissions automatiques, la technologie ASPC renforce la confiance du conducteur sur les surfaces glissantes, meubles ou verglacées, les terrains accidentés et les pentes difficilement praticables. Elle facilite la conduite même lorsque les conditions de route sont difficiles. L'ASPC est également doté d'une assistance au démarrage sur chaussée glissante et en côte, ainsi que d'une fonction de contrôle de vitesse en descente, qui gère la vitesse du véhicule sur les pentes abruptes.

Les véhicules à transmission intégrale équipés de la technologie Adaptive Dynamics** et du mode Adaptive Surface Response (AdSR), proposés en option, sont capables de reconnaître différents types de revêtement afin d'exploiter au mieux l'adhérence disponible. Bénéficiant de l'expertise inégalée de Jaguar Land Rover en matière de systèmes de transmission intégrale, le mode AdSR surveille en permanence l'environnement du véhicule et adapte les paramètres du moteur et des freins en conséquence. Une fois activé, le mode AdSR fonctionne quelle que soit la vitesse du véhicule pour vous assister en cas de conditions météo difficiles ou de terrains délicats à traverser.

*Transmission automatique uniquement.

**De série sur la F-PACE S, non disponible avec le moteur 4 cylindres 2.0L Diesel de 163ch CEE.



GRAVIER



NEIGE/VERGLAS

CHAUSSÉE HUMIDE

SUR ROUTE SÈCHE

Dans des conditions de conduite normales, le couple est réparti sur les roues arrière, ce qui donne l'agilité et la tenue de route légendaires de Jaguar.

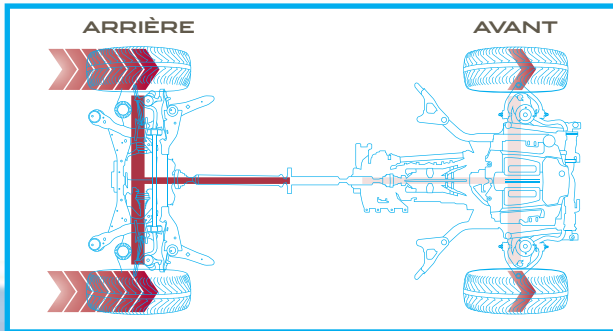

SITUATIONS DE FAIBLE MOTRICITÉ

Sur des surfaces glissantes, telles que la neige, le couple peut être réparti entre roues avant et roues arrière, ce qui permet une maîtrise optimale. Dans des conditions extrêmes où seules les roues avant bénéficient d'une adhérence, jusqu'à 100 % du couple moteur est transmis aux roues avant pour une adhérence maximale.

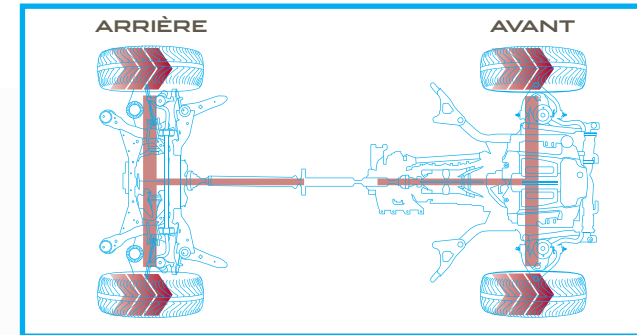

UNE TRANSMISSION À LA POINTE DE LA TECHNOLOGIE



TRANSMISSION INTÉGRALE

DYNAMIQUE DE TRANSMISSION INTELLIGENTE

Le système de transmission intégrale (AWD) de la F-PACE allie l'agilité et le caractère d'une propulsion (RWD) à la sécurité et à la traction d'une transmission intégrale. En conditions de conduite normales, la F-PACE fonctionne principalement en mode propulsion pour offrir au conducteur une maniabilité, des sensations et un équilibre incomparables. Mais lorsque les routes deviennent plus difficiles ou que vous accélérez de façon plus marquée sur les surfaces à faible adhérence, le système canalise subtilement la puissance vers l'avant, ce qui permet à la F-PACE de conserver une motricité optimale afin que vous puissiez continuer à rouler confortablement, quelles que soient les conditions.

La transmission intégrale de la F-PACE utilise une boîte de transfert à l'arrière de la transmission automatique à 8 rapports pour répartir le couple entre les roues avant et les roues arrière de manière appropriée. Conçue pour conférer à la F-PACE le dynamisme attendu d'une Jaguar, la boîte de transfert comporte un embrayage multidisque à commande électro-mécanique doté d'un actionneur qui accumule la pression hydraulique. Grâce à une commande rapide et précise, cette pression génère la force nécessaire dans l'embrayage pour transférer la quantité de couple optimale aux roues avant.

Contrairement aux autres systèmes qui réagissent au patinage des roues, le logiciel Intelligent Driveline Dynamics (IDD) de Jaguar est un programme prédictif qui s'appuie sur les capteurs d'accélération et de direction pour anticiper le patinage des roues. L'IDD coordonne harmonieusement tous ces facteurs et les compare aux réactions du moteur, de la transmission et des systèmes antipatinage pour calculer la traction disponible et répartir correctement le couple avant toute perte d'adhérence. Depuis un arrêt complet, la F-PACE peut passer de la propulsion à la transmission intégrale en à peine 165 millisecondes, ou en 100 millisecondes quand la voiture se déplace.

Résultat : un comportement de conduite qui allie le caractère d'une propulsion et les capacités d'une transmission intégrale, offrant des niveaux de performances et de contrôle exceptionnels, quelles que soient les difficultés rencontrées sur la route.

SYSTÈME TORQUE VECTORING [COMMANDE VÉCTORIELLE DE COUPLE]



MEILLEURE TENUE DE ROUTE DANS LES VIRAGES

Le système de commande vectorielle de couple par freinage de la F-PACE optimise sa tenue de route dans les virages les plus serrés. Cette technologie permet un freinage indépendant sur les roues avant et arrière intérieures à la courbe pour renforcer la stabilité du véhicule dans les virages. La plupart du temps, une plus grande force de freinage est appliquée à la roue arrière intérieure à la courbe (celle qui subit le plus de contraintes de rotation durant le virage), tandis que la roue avant intérieure à la courbe est simplement freinée pour plus d'efficacité et de précision. Cela permet de réduire les sous-virages, pour négocier au mieux chaque courbe et assurer une tenue de route parfaitement régulière. Le système Torque Vectoring (commande vectorielle de couple) offre une agilité digne des plus grandes sportives et permet au conducteur d'être plus en confiance.

UNE FORCE DE ROTATION
SUPPLÉMENTAIRE EST RÉPARTIE
AUTOUR DE L'AXE DU VÉHICULE

LA COMMANDE VÉCTORIELLE
DE COUPLE PAR FREINAGE
APPLIQUE UNE PRESSION DE
FREINAGE POUR RALENTIR
INDÉPENDAMMENT LES ROUES
INTÉRIEURES AVANT ET ARRIÈRE

LA PUISSANCE EST
MAINTENUE POUR QUE
LES ROUES EXTÉRIEURES
CONTINUENT DE TOURNER
À LA MÊME VITESSE

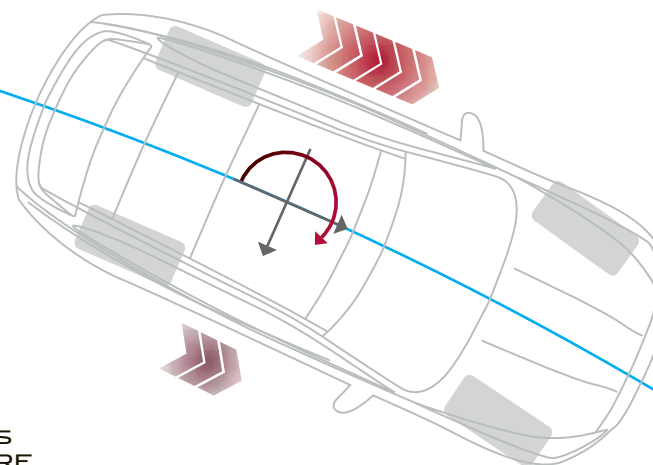

VÉHICULE ILLUSTRÉ : F-PACE R-SPORT EN FIRENZE RED AVEC OPTIONS INSTALLÉES (SELON LES MARCHÉS)







SOUS-VIRAGE

SURVIRAGE

FREINAGE APPLIQUÉ SUR LES ROUES APPROPRIÉES POUR ÉVITER LE SOUS-VIRAGE OU LE SURVIRAGE

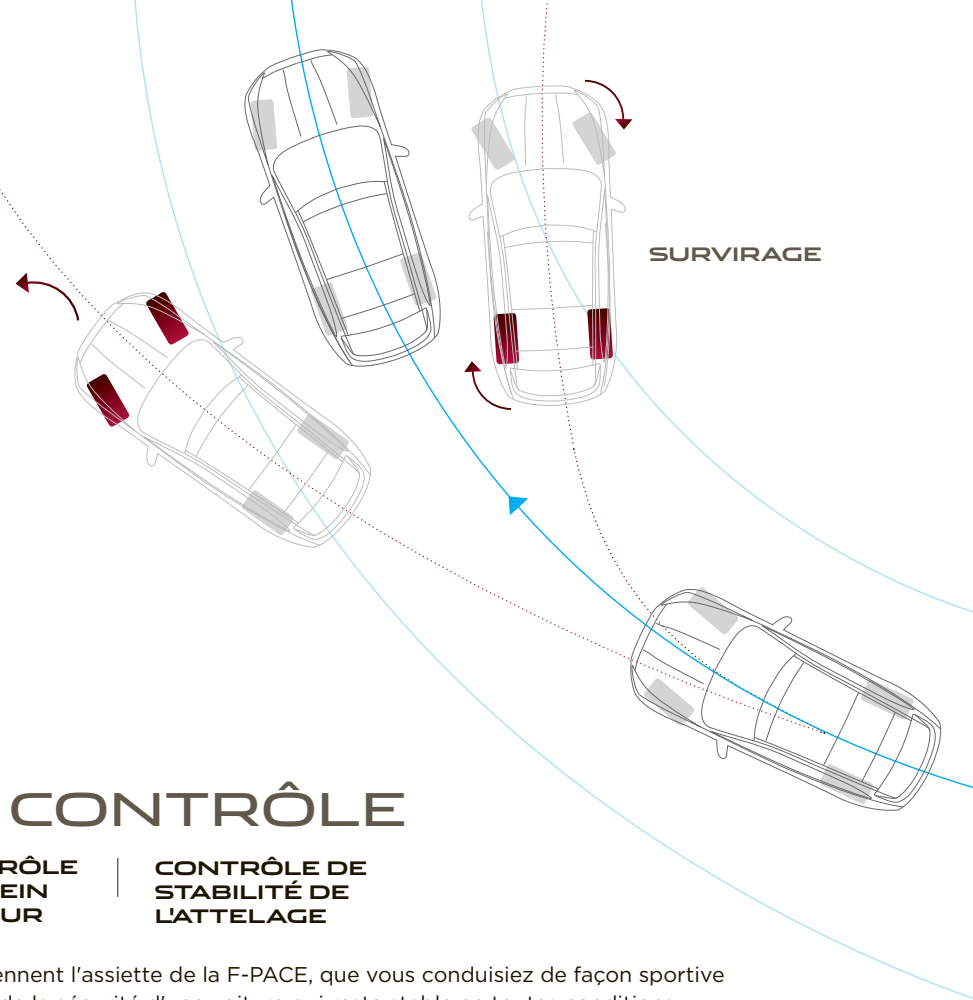

STABILITÉ ET CONTRÔLE



CONTRÔLE
DYNAMIQUE DE
LA STABILITÉ

CONTRÔLE
DE FREIN
MOTEUR

CONTRÔLE DE
STABILITÉ DE
L'ATTELAGE

Les systèmes de stabilisation Jaguar maintiennent l'assiette de la F-PACE, que vous conduisiez de façon sportive ou que vous souhaitiez simplement profiter de la sécurité d'une voiture qui reste stable en toutes conditions.

Le contrôle dynamique de la stabilité (DSC) analyse le comportement dynamique de la F-PACE et intervient afin d'optimiser la stabilité du véhicule et l'adhérence disponible. Le DSC réduit le couple moteur et applique un freinage adapté à chaque roue pour corriger la trajectoire de la voiture en compensant le sous-virage ou le survirage. Le système DSC de la F-PACE améliore le contrôle avancé du sous-virage pour réduire la vitesse et retrouver plus efficacement la maîtrise du véhicule.

Le contrôle de frein moteur (EDC) réduit le risque d'un blocage des roues en cas de freinage moteur puissant sur terrain glissant, en augmentant le couple sur les roues en cas de besoin.

Le contrôle de stabilité de l'attelage (TSA) assure une meilleure stabilité lors du remorquage. Lorsque le système détecte une oscillation dangereuse de la remorque, il contribue à rétablir la stabilité en diminuant progressivement la puissance du moteur et en exerçant un freinage individuel de chaque côté du véhicule, réduisant ainsi la vitesse de la F-PACE.

VÉHICULE ILLUSTRÉ : F-PACE R SPORT EN FIRENZE RED AVEC OPTIONS INSTALLÉES (SELON LES MARCHÉS)



95
90 km/h
100

Darkness
Oliver Daldry
Darkness
6/12

140 160 180 200 220 240 260 280 300
90 km/h
95 km/h

rpm x 1000
5

17:06

15°C

SET +

AFFICHAGE TÊTE HAUTE

> AFFICHAGE TÊTE HAUTE AVEC TECHNOLOGIE LASER

Disponible en option, l'affichage tête haute* doté de la technologie laser projette des informations essentielles sur le pare-brise. Parfaitement clair, net et lisible même en plein soleil, l'affichage indique votre vitesse, les instructions de navigation, les notifications du régulateur de vitesse et la reconnaissance des panneaux de signalisation, le cas échéant. Cette technologie réduit le temps passé à regarder le combiné d'instruments et vous permet d'avoir toujours conscience de la vitesse du véhicule.

RÉGULATEUR DE VITESSE ADAPTATIF AVEC FONCTION EMBOUTEILLAGE**

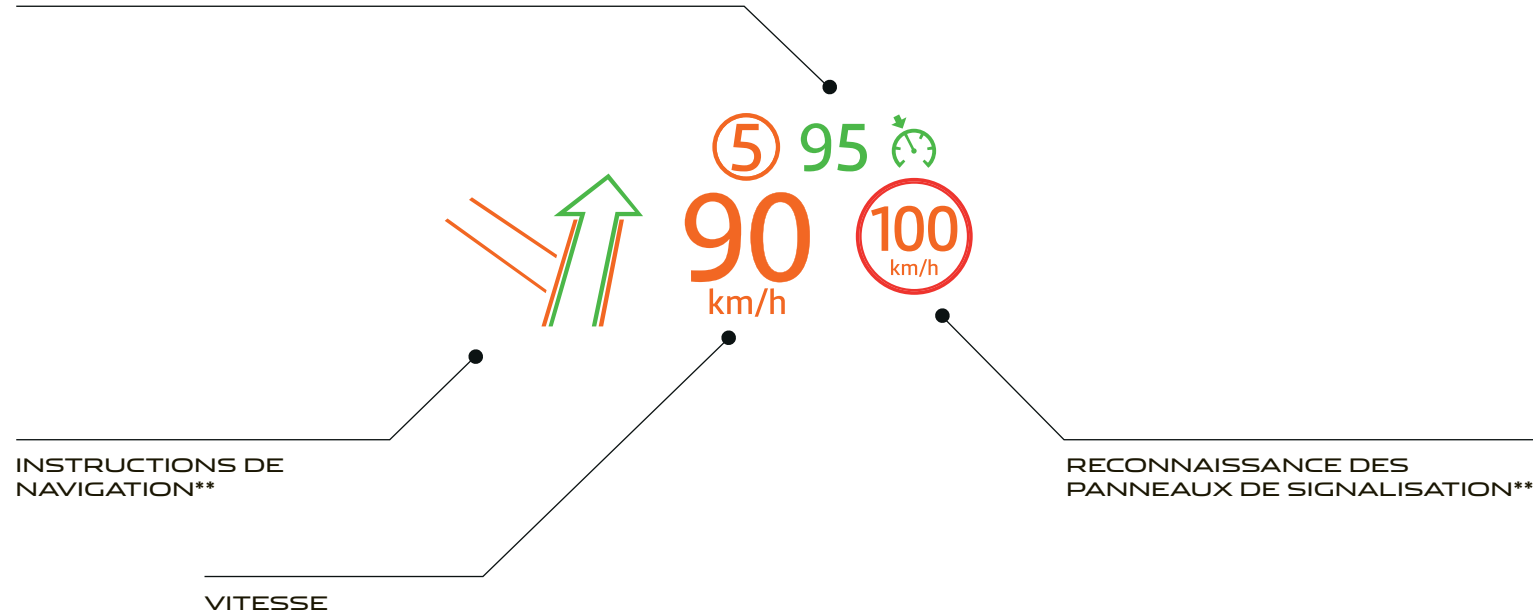

*Requiert le pare-brise athermique.
**Équipements en option, selon les marchés.





CLÉ LOISIRS



ROBUSTE

ÉTANCHE

SÉCURISÉE

La clé loisirs* vous aide à profiter pleinement de la vie. Pour gagner en simplicité, vous pouvez porter la clé loisirs comme un accessoire si vous ne souhaitez pas vous encombrer de votre clé. Le bracelet est solide et entièrement étanche. Il vous permet de vous adonner à diverses activités de loisirs, de la voile au saut en parachute, en gardant sur vous votre clé de voiture. Vous pouvez utiliser la clé loisirs pour verrouiller et déverrouiller votre véhicule. Lorsque vous sortez du véhicule, vous pouvez laisser la clé conventionnelle à l'intérieur et présenter la clé loisirs devant le hayon pour le verrouiller. La clé conventionnelle est alors désactivée automatiquement pour des raisons de sécurité.

*Équipement en option. Également disponible en tant qu'accessoire à monter par votre concessionnaire Jaguar.

VÉHICULE ILLUSTRÉ : F-PACE PORTFOLIO YULONG WHITE AVEC OPTIONS INSTALLÉES (SELON LES MARCHÉS)

TECHNOLOGIES INCONTROL INFODIVERTISSEMENT ET CONNECTIVITÉ



InControl* réunit nos technologies les plus avancées pour vous relier, vous et votre F-PACE, au monde extérieur. Choisissez l'un de nos deux systèmes d'infodivertissement : Touch, de série, ou la version premium Touch Pro. Ces deux systèmes peuvent être respectivement optimisés par l'ajout de packs de connectivité : Connect et Connect Pro**.

*Au moment où nous lançons InControl, certaines des fonctionnalités spécifiques décrites peuvent être en option et varier selon le pays ou le groupe motopropulseur. Pour connaître les fonctionnalités disponibles et les conditions générales applicables, veuillez consulter le site Web Jaguar pour votre pays ou contacter votre concessionnaire Jaguar le plus proche. Certaines fonctionnalités requièrent une carte SIM appropriée associée à un forfait données adapté. La connectivité du téléphone mobile ne peut être garantie dans toutes les régions.

**Dans les pays où le véhicule est équipé de Navigation Pro, vous devez sélectionner toutes les fonctions de Connect Pro. Veuillez contacter votre concessionnaire Jaguar pour de plus amples informations.

†Disponible uniquement avec InControl Apps ou Connect Pro (voir les packs de connectivité proposés en option pour Touch Pro).

‡Veuillez vérifier la disponibilité auprès de votre concessionnaire.

Les applications et les programmes tiers peuvent nécessiter l'octroi d'une licence à l'utilisateur final de la part du fournisseur.



TOUCH

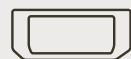

DE SÉRIE SUR TOUTES LES F-PACE

Écran tactile de 8"

Combiné d'instruments avec écran TFT central 5"

Système audio Jaguar (80 W)

Radio AM/FM

Connexions USB, Bluetooth® et auxiliaire



Protect comprend l'appel d'urgence SOS, l'assistance Jaguar optimisée et l'application pour smartphone Remote Essentials



EN OPTION

Connect comprend InControl Apps, l'application pour smartphone Remote Premium et le hotspot Wi-Fi



Secure Tracker permet, en cas de vol de votre véhicule, de le suivre automatiquement et de recevoir des alertes sur votre smartphone, par le biais du centre d'appels dédié

OPTIONS COMPLÉMENTAIRES

Système audio Meridian™ (380 W)

Navigation

Radio DAB

InControl Apps



TOUCH PRO



DISPONIBLE EN OPTION

Écran tactile multi-touch de 10,2"
avec page d'accueil personnalisable

Écran de 12,3" intégré au panneau d'instruments avec cadrans virtuels et vue cartographique 3D en plein écran
Navigation Pro

Système audio Meridian™ (380 W)

Radio AM/FM, connexion Bluetooth® et 2 ports USB

10 Go de mémoire utilisable

Lecteur CD/DVD



Protect comprend l'appel d'urgence SOS, l'assistance Jaguar optimisée et l'application pour smartphone Remote Essentials



EN OPTION

Connect Pro** comprend InControl Apps, l'application pour smartphone Remote Premium, le hotspot Wi-Fi et Pro Services, avec notamment l'info-traffic en temps réel



SecureTracker permet, en cas de vol de votre véhicule, de le suivre automatiquement et de recevoir des alertes sur votre smartphone, par le biais du centre d'appels dédié

OPTIONS COMPLÉMENTAIRES

Système audio surround Meridian™ (825 W)

TV numérique, HDMI†, MHL†

Radio DAB

Écran Double Vision†

InControl Apps



ÉCRAN TACTILE 8" EN TAILLE RÉELLE

Systèmes audio	De série : Système audio Jaguar (80 W) En option : Système audio Meridian™ (380 W)
Système de navigation	Navigation*
Affichage	Écran tactile de 8"
Multimédia	Radio AM/FM et DAB*. Un port USB, Bluetooth® et une prise AUX
Pack InControl de série	Protect comprend l'appel d'urgence SOS, l'assistance Jaguar optimisée et l'application pour smartphone Remote Essentials
Pack connectivité en option	Connect comprend InControl Apps, l'application pour smartphone Remote Premium et le Hotspot Wi-Fi

*Équipements en option.

TOUCH

SYSTÈME AVANCÉ D'INFODIVERTISSEMENT DE SÉRIE

Le système multimédia Touch de la F-PACE centralise les fonctions de connectivité, de contrôle et de divertissement. Ses caractéristiques principales sont les suivantes :

Écran tactile de 8" situé au cœur de la console centrale. Une interface graphique claire et réactive permettant une utilisation rapide.

Écran tactile intuitif réagissant instantanément au toucher et aux mouvements tactiles.

Le système de navigation* permet de préparer et de suivre un itinéraire en toute simplicité grâce au guidage vocal et à la représentation graphique des intersections. La fonction de "navigation à l'estime" positionne avec précision le véhicule lorsque le signal GPS est indisponible, un outil idéal pour rouler en centre-ville ou dans un tunnel.

La connectivité téléphonique Bluetooth permet de lier et de commander votre smartphone via Touch pour passer des appels téléphoniques ou écouter de la musique simplement et sans fil.

Un univers musical s'ouvre à vous grâce à la radio AM/FM, la radio DAB*, les ports USB et les prises auxiliaires.

La technologie intégrée de synthèse vocale vous épargne les distractions en lisant à voix haute les messages que vous recevez. Vous pouvez répondre en envoyant des SMS courts, préenregistrés.

Une gestion précise de la climatisation est accessible via l'écran tactile. Ajustez la température ambiante, l'orientation, l'intensité du flux d'air, et réchauffez ou rafraîchissez vos sièges (en option).



Découvrez InControl sur jaguar.fr/incontrol

Au moment où nous lançons InControl, certaines des fonctionnalités spécifiques décrites peuvent être en option et varier selon le pays ou le groupe motopropulseur. Pour connaître les fonctionnalités disponibles et les conditions générales en vigueur, veuillez consulter le site Web Jaguar de votre pays ou contacter votre concessionnaire Jaguar le plus proche. Certaines fonctionnalités requièrent une carte SIM appropriée associée à un forfait données adapté. La connectivité du téléphone mobile ne peut être garantie dans toutes les régions.

CONNECT

PACK CONNECTIVITÉ EN OPTION

Connect* est un bouquet de technologies et d'applications qui offre à votre F-PACE une connectivité inégalée.

InControl Apps propose une série d'applications approuvées par Jaguar, qui peuvent être connectées au véhicule depuis votre smartphone. Le système vous garantit une utilisation sûre et pratique de ces applications, qui ont été optimisées pour améliorer votre expérience à bord.

Le hotspot Wi-Fi vous permet de créer un point d'accès 3G à l'aide de l'antenne de la voiture lorsque vous insérez une carte SIM dans le système. Vous renforcez ainsi votre lien avec le monde extérieur, et profitez d'une connexion plus stable que sur un appareil mobile. Connectez jusqu'à huit appareils pour lire vos e-mails, surfer sur Internet ou télécharger des contenus.

Remote Premium est une application multifonction qui vous permet de surveiller et d'interagir avec votre F-PACE à partir de votre smartphone. Verrouillez et déverrouillez la voiture, localisez votre F-PACE sur une carte ou à l'aide de la fonction Signal sonore et clignotant, et effectuez le suivi de vos trajets, le tout depuis cette application.



ÉCRAN TACTILE 10,2" EN TAILLE RÉELLE

Systèmes audio	De série : Système audio Meridian™ (380 W) En option : Système audio surround Meridian™ (825 W)
Système de navigation	Navigation Pro
Affichage	Écran tactile de 10,2"
Multimédia	Radio AM/FM et DAB*, Écran double vision*, Bluetooth®, HDMI**, MHL** et deux ports USB. TV numérique*, 10 Go de mémoire utilisable et lecteur CD/DVD
Pack InControl de série	Protect comprend un système d'appel d'urgence, le service d'assistance Jaguar optimisé et l'application Remote Essentials
Packs connectivité en option	Connect Pro+ comprend les fonctionnalités suivantes : InControl Apps, Remote Premium, le Hotspot Wi-Fi et Pro Services (notamment l'application Route Planner Companion, le partage de votre destination et l'heure d'arrivée, le mode Trajet, le mode Arrivée, l'information trafic en temps réel, les coordonnées des stations-service et parkings)

*Équipements en option. Veuillez vérifier la disponibilité auprès de votre concessionnaire.

**Disponible uniquement avec InControl Apps ou Connect Pro (voir les packs de connectivité proposés en option pour Touch Pro).

*Dans les marchés où le véhicule est équipé de Navigation Pro, vous devez sélectionner toutes les fonctions de Connect Pro.

Veuillez contacter votre concessionnaire Jaguar pour de plus amples informations.



Tableau de bord 12,3" entièrement numérique à cadrans virtuels

TOUCH PRO

L'INFODIVERTISSEMENT NOUVELLE GÉNÉRATION EN OPTION

Touch Pro offre une connectivité et des fonctionnalités multimédias remarquables à bord de la F-PACE grâce au matériel et aux logiciels de pointe. Les fonctionnalités de Touch Pro remplacent ou optimisent celles proposées par Touch. Les aspects essentiels de Touch Pro sont :

Écran tactile de 10,2", plus grand et extrêmement réactif, situé au cœur de la console centrale, avec une page d'accueil personnalisable et un temps de réponse exceptionnel. Grâce à son panneau latéral interactif, le multi-tâches devient un jeu d'enfant.

Contrôle multipoint permettant de manipuler l'écran et d'interagir avec lui de façon rapide et fluide. L'écran tactile réagit de la même manière que celui d'un smartphone ou d'une tablette, vous pouvez ainsi utiliser une variété de mouvements tactiles (glisser, pincer, etc.).

L'écran de 12,3" situé dans le panneau d'instruments affiche des cadrans virtuels et une vue cartographique 3D en plein écran pour un plaisir de conduite encore plus grand. Il se situe sur le tableau de bord, directement devant le conducteur. Vous pouvez sélectionner soit la navigation 3D plein écran, soit l'un des quatre thèmes graphiques au choix.

Le système de navigation optimisé offre des temps de réponse plus rapides. Parmi les nombreuses fonctions innovantes du système de navigation de Touch Pro, vous recevez une alerte si vous n'avez pas assez de carburant pour arriver à la destination définie. Le système affiche alors les stations-services se trouvant sur la partie du parcours où vous risquez de manquer de carburant. Il affiche également les places de stationnement possibles.

Vous disposez de 10 Go de Stockage de données multimédia personnelles pour vos musiques et vos films. Les deux ports USB « Plug and play » permettent des vitesses de transfert élevées.

Grâce à l'écran Double Vision*, le conducteur et le passager avant peuvent visionner des contenus différents sur le même écran tactile de 10,2". Cela permet, par exemple, au passager avant de regarder un film (en écoutant l'audio avec un casque sans fil), tandis que le conducteur consulte la navigation.



Découvrez InControl sur jaguar.fr/incontrol

Au moment où nous lançons InControl, certaines des fonctionnalités spécifiques décrites peuvent être en option et varier selon le pays ou le groupe motopropulseur. Pour connaître les fonctionnalités disponibles et les conditions générales en vigueur, veuillez consulter le site Web Jaguar de votre pays ou contacter votre concessionnaire Jaguar le plus proche. Certaines fonctionnalités requièrent une carte SIM appropriée associée à un forfait données adapté. La connectivité du téléphone mobile ne peut être garantie dans toutes les régions.

CONNECT PRO

PACK CONNECTIVITÉ OPTIMISÉE EN OPTION†

Les services, technologies et applications de Connect Pro vous offrent ce qui se fait de mieux en matière de connectivité et de commodité. Cette suite reprend tous les avantages proposés par Connect (voir page 53) et y ajoute de nombreuses fonctionnalités, comme :

L'application Route Planner Companion vous guide pour un trajet porte-à-porte. Préparez vos destinations et vos trajets à l'avance grâce à votre smartphone Apple ou Android. L'appli vous guide jusqu'à votre F-PACE, où vous retrouvez l'itinéraire choisi directement sur l'écran tactile. Lorsque votre trajet en voiture est terminé, l'application peut vous guider jusqu'à votre destination, que vous continuiez à pied ou en transport public (si la fonction est disponible).

Le trafic en temps réel utilise des millions de flux de données sur la circulation en temps réel pour vous donner un aperçu très précis de la circulation jusqu'à votre destination afin de choisir le meilleur itinéraire. Pendant que vous roulez, le système continue à surveiller les conditions de circulation en temps réel et peut automatiquement modifier votre itinéraire pour éviter les embouteillages.

Communiquez votre heure d'arrivée prévue aux contacts de votre choix ; ils sauront ainsi avec précision à quel moment vous devez arriver, selon les calculs du système de navigation. Si vous êtes en retard, le système peut transmettre automatiquement des mises à jour à vos contacts sur votre heure d'arrivée par SMS ou e-mail.

Avec le mode Trajet quotidien, le système apprend vos déplacements réguliers et vous indique automatiquement la durée prévue du trajet en fonction de l'historique de circulation et des données reçues en temps réel. Le système mémorise les itinéraires que vous empruntez pour chaque destination et vous conseille le plus rapide.

Le mode Arrivée affiche une image interactive à 360° de votre destination pour vous permettre de la visualiser. L'image réapparaît ensuite automatiquement lorsque vous arrivez à destination. Il vous suffit ensuite de toucher l'écran tactile pour sélectionner un parking à proximité et celui-ci deviendra votre nouvelle destination.

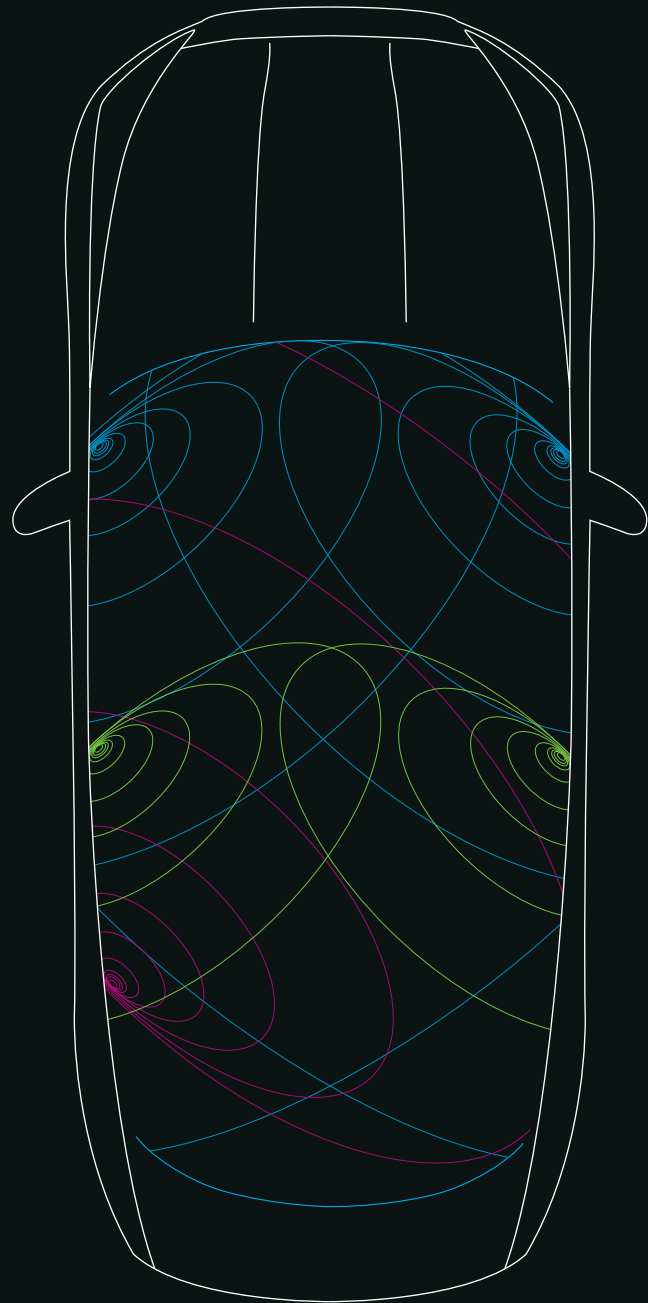

AUDIO

 **SYSTÈME
AUDIO JAGUAR**

**SYSTÈMES
AUDIO MERIDIAN™**

Les systèmes audio de la F-PACE donnent vie à votre musique. Le système audio Jaguar optimise l'acoustique grâce à ses 6 haut-parleurs. Les systèmes audio Meridian™, proposés en option, offrent des performances encore plus remarquables. Conçus en collaboration avec les experts de la marque britannique Meridian™, ces systèmes s'appuient sur des technologies audio innovantes et un placement précis des haut-parleurs pour vous offrir une qualité sonore optimale.

Vous pouvez faire votre choix dans notre gamme de systèmes audio, notamment le système audio 380 W et ses 11 haut-parleurs ou le système à son surround de 825 W qui compte 17 haut-parleurs. Chaque système assure au conducteur et aux passagers de la F-PACE une expérience sonore riche et enveloppante.



-  Caisson de basses
-  Portières avant : aigus et médiums
-  Portières arrières : aigus et médiums

Diagramme représentatif du système audio Meridian™ de 380 W.



MERIDIAN

SYSTÈMES AUDIO DISPONIBLES AVEC TOUCH

De série

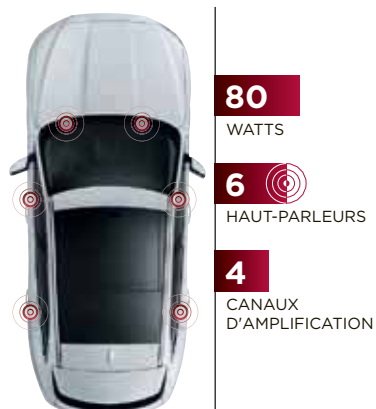

SYSTÈME AUDIO JAGUAR

Contrôle dynamique du volume*
80 W
6 haut-parleurs
4 canaux d'amplification

En option

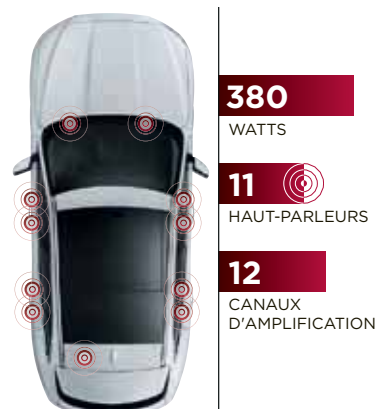

SYSTÈME AUDIO MERIDIAN™

Contrôle dynamique du volume*
380 W
11 haut-parleurs dont un caisson d'extrêmes graves
12 canaux d'amplification

SYSTÈMES AUDIO DISPONIBLES AVEC TOUCH PRO

De série

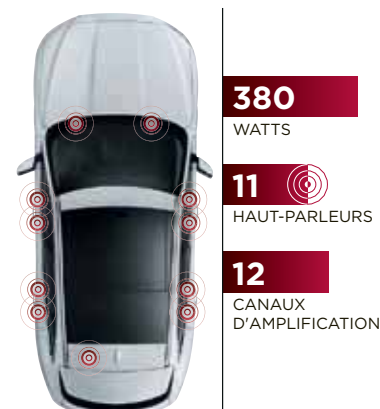

SYSTÈME AUDIO MERIDIAN™

Contrôle dynamique du volume**
380 W
11 haut-parleurs dont un caisson d'extrêmes graves
12 canaux d'amplification
Système DSP avancé avec amplification numérique intégrale
Égaliseur audio Audyssey MultEQ

En option

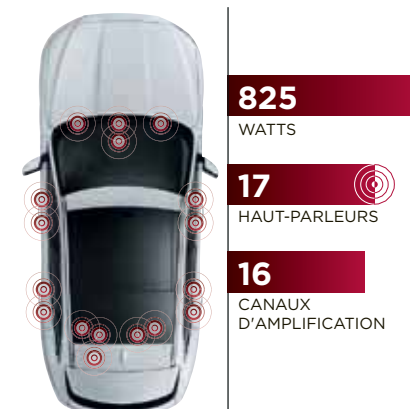

SYSTÈME AUDIO SURROUND MERIDIAN™

Contrôle dynamique du volume**
825 W
17 haut-parleurs dont un caisson d'extrêmes graves
16 canaux d'amplification
Système DSP avancé avec amplification numérique intégrale
Égaliseur audio Audyssey MultEQ
Technologie Meridian™ Trifield

*S'ajuste automatiquement en fonction de la vitesse du véhicule.

**S'ajuste automatiquement en fonction de la vitesse du véhicule et/ou du bruit ambiant.

VÉHICULE ILLUSTRÉ : F-PACE PORTFOLIO YULONG WHITE AVEC OPTIONS INSTALLÉES (SELON LES MARCHÉS)

SÉCURITÉ ET EFFICACITÉ

AIDES À LA CONDUITE INNOVANTES



1 FREINAGE D'URGENCE AUTONOME*

La F-PACE émet une alerte sonore si un risque de collision frontale est détecté. Des avertisseurs visuels s'illuminent ensuite. En l'absence de réaction du conducteur, le système précharge lui-même les freins afin d'atténuer la force de l'impact éventuel. Ce système comprend aussi une fonction de détection de piéton.

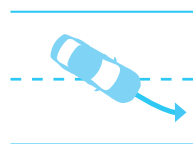

2 AVERTISSEMENT DE CHANGEMENT DE FILE*

Lorsque la voiture quitte sa voie involontairement, l'avertissement de changement de file avertit le conducteur grâce à un signal visuel et une légère vibration au volant, garantissant ainsi la sécurité de tous les passagers.

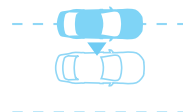

3 ASSISTANCE DE MAINTIEN DE FILE ET DÉTECTION DE SOMNOLENCE DU CONDUCTEUR**

S'appuyant sur le système d'avertissement de changement de file, l'assistance de maintien de file (LKA) détecte les déviations de la F-PACE et redresse sa trajectoire pour la ramener dans sa voie. La détection de somnolence du conducteur (DCM) détecte les baisses de concentration en analysant les sollicitations du conducteur et lui suggère de faire une pause à l'aide d'un signal sonore et d'une notification visuelle sur le tableau de bord.

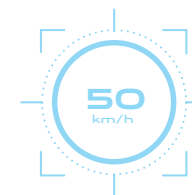

4 RECONNAISSANCE DE LA SIGNALISATION ROUTIÈRE AVEC LIMITEUR DE VITESSE INTELLIGENT**

La reconnaissance de la signalisation routière détecte les limitations de vitesse fixes et variables et les interdictions de dépassement grâce à la caméra orientée vers l'avant, puis les indique au conducteur. Le limiteur de vitesse intelligent utilise les informations collectées pour maintenir la vitesse de la F-PACE dans la limite autorisée. En l'absence de panneaux, le limiteur peut aussi utiliser les données cartographiques du système de navigation (en option).



5 SYSTÈME DE SURVEILLANCE DES ANGLES MORTS ET DÉTECTION DE TRAFIC EN MARCHÉ ARRIÈRE**

Le système de surveillance des angles morts vous signale les véhicules ou obstacles situés près de la F-PACE, ainsi que les véhicules arrivant par l'arrière, via une icône affichée sur le rétroviseur extérieur correspondant. En complément, la détection de trafic en marche arrière vous signale sur l'écran tactile les véhicules en mouvement lorsque vous reculez, par exemple lorsque vous sortez d'une place de stationnement en bataille et que la visibilité est réduite.



6 AIDE AU STATIONNEMENT**

Grâce à la fonction aide au stationnement, le stationnement dans des espaces restreints devient un jeu d'enfant. Lors d'une manœuvre de stationnement en créneau ou en bataille, le système est capable de diriger la F-PACE avec précision, le conducteur se contentant juste de freiner et d'accélérer. Une fonction de sortie de stationnement guide la F-PACE lorsqu'elle sort d'une place de stationnement en créneau.

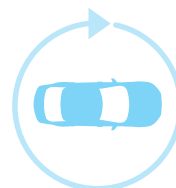

7 SYSTÈME DE CAMÉRAS PANORAMIQUES**

Le système de caméras panoramiques vous offre une vue à 360° de l'extérieur sur l'écran tactile du véhicule pour vous aider dans toutes vos manœuvres : stationnement le long d'un trottoir, dans des endroits exigus ou lors de franchissement d'intersections. En complément, le guidage du véhicule en marche avant ainsi que la détection du trafic en marche avant sont également disponibles. Intégré au système de caméras panoramiques, le guidage du véhicule en marche avant permet au conducteur de visualiser à l'écran la distance par rapport à un véhicule ou un stationnement. La détection du trafic en marche avant permet d'éviter les collisions potentielles en cas de manœuvres en marche avant dans des zones à faible visibilité.



8 RÉGULATEUR DE VITESSE ADAPTATIF AVEC ASSISTANCE EMBOUTEILLAGE***

Le régulateur de vitesse adaptatif* utilise un radar pour ajuster automatiquement la vitesse de la voiture afin de maintenir une distance de sécurité avec le véhicule qui vous précède. Si ce véhicule ralentit, la F-PACE réduit elle aussi sa vitesse afin de préserver l'écart. Une fois la route dégagée, la F-PACE revient automatiquement à sa vitesse prédéfinie. Si le véhicule de devant marque un arrêt complet, la fonction Assistance embouteillage enclenche le freinage pour arrêter la F-PACE en douceur. Lorsque la circulation reprend, il vous suffit de toucher l'accélérateur pour que la F-PACE se remette à suivre le véhicule devant elle.

*Équipement de série.

**Équipements en option, disponibilité et installation selon les marchés.

†Disponible uniquement sur les transmissions automatiques.

Reportez-vous aux pages 68-73 pour connaître les équipements nécessaires.

VÉHICULE ILLUSTRÉ : F-PACE PORTFOLIO YULONG WHITE AVEC OPTIONS INSTALLÉES (SELON LES MARCHÉS)

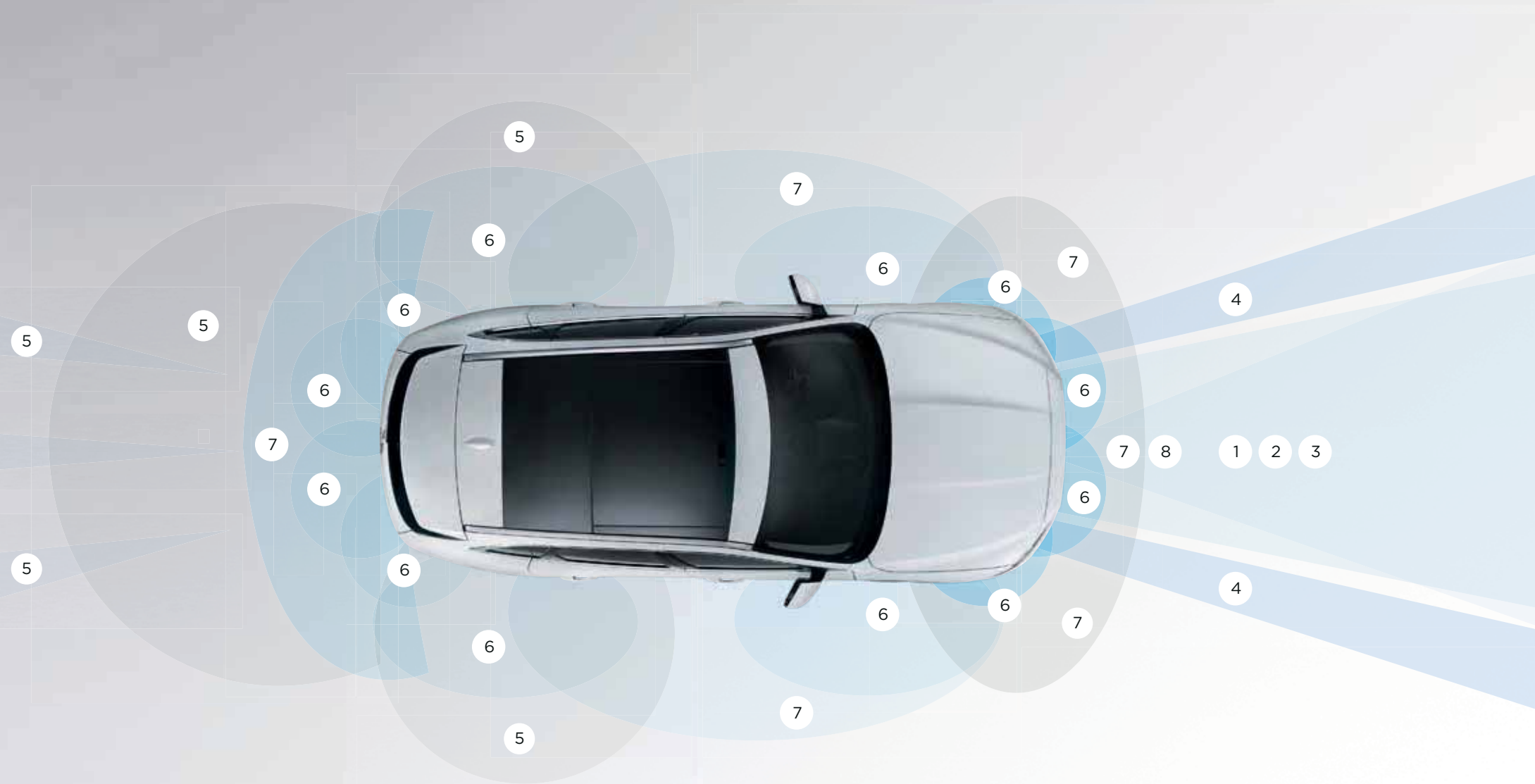

Représentation uniquement schématique.

TECHNOLOGIES EFFICIENTES

➤ FAIBLE FRICTION | DES TECHNOLOGIES PROPRES

Nous avons doté la F-PACE de toute une gamme de technologies visant à réduire à la fois la consommation de carburant et les émissions de CO₂, tout en restant fidèles à la légendaire dynamique de conduite de Jaguar.



CONSTRUCTION DURABLE

L'alliage d'aluminium, largement utilisé dans la conception de la F-PACE, est en grande partie constitué d'aluminium recyclé, dont la production requiert beaucoup moins d'énergie que l'aluminium primaire. L'empreinte environnementale de la F-PACE est ainsi minimisée.

TECHNOLOGIE STOP/START

Tous les moteurs proposés sur la F-PACE sont équipés de la technologie Stop/Start (système d'arrêt / démarrage intelligent)*. Elle coupe le moteur lorsque vous êtes à l'arrêt et le redémarre immédiatement lorsque vous repartez, pour des économies de carburant optimales, notamment lors de la conduite en ville.

*Dans certains pays uniquement.

**Selon les motorisations et les transmissions.



DES MATÉRIAUX LÉGERS

À chaque étape du processus de développement, les ingénieurs cherchent à optimiser le poids du véhicule en gagnant le moindre gramme sur chacun des éléments qui le composent. La F-PACE offre ainsi un équilibre idéal entre poids et performances, pour une efficacité remarquable.



AÉRODYNAMIQUE AVANCÉE

L'aérodynamique de la F-PACE a été développée et optimisée à l'aide d'un système de mécanique des fluides numérique. En améliorant la stabilité et en réduisant la traînée, la consommation de carburant de la F-PACE peut atteindre jusqu'à 4,8 l/100 km** avec des émissions de CO₂ de seulement 126 g/km**.

AdBlue®

ADBLUE®*

Les modèles de F-PACE équipés d'un moteur Diesel disposent de la solution AdBlue®, qui contribue à rendre les gaz d'échappement plus propres. AdBlue® est un additif biodégradable, ininflammable et non toxique qui dépollue les gaz des systèmes d'échappement en éliminant les émissions nocives d'oxyde d'azote.



TECHNOLOGIES DE RÉDUCTION DES FROTTEMENTS

La gamme de moteurs Ingenium utilise des technologies de revêtement intelligentes sur les pistons, les roulements à aiguilles et d'autres pièces mécaniques. Elles permettent de réduire les frottements, en particulier lorsque la température moteur est basse, pour que le véhicule puisse garantir une efficacité maximale.

PERSONNALISATION PERSONNALISEZ VOTRE F-PACE

 Configurez votre véhicule sur jaguar.fr



CHOISISSEZ VOTRE MOTEUR

Page 64

Choisissez le moteur adapté à votre style de conduite parmi une sélection de motorisations essence ou Diesel puissantes et performantes.

CHOISISSEZ VOTRE MODÈLE ET VOS OPTIONS

Page 66

Comparez l'éventail d'équipements disponibles de série sur les différents modèles F-PACE.

CHOISISSEZ VOTRE COLORIS EXTÉRIEUR

Page 76

Affirmez votre individualité avec l'une des superbes couleurs extérieures de la F-PACE.

CHOISISSEZ VOS JANTES

Page 78

Ajoutez la touche personnelle finale à votre nouvelle F-PACE et complétez son style exceptionnel avec un jeu de jantes en alliage à l'esthétique incomparable.

CHOISISSEZ VOTRE INTÉRIEUR

Page 80

Notre large gamme de matériaux, cuirs, boiseries et finitions saura s'accorder à vos goûts.

CHOISISSEZ VOS ACCESSOIRES JAGUAR

Page 94

Pour une personnalisation encore plus pointue, les accessoires officiels de la F-PACE lui apporteront style, fonctionnalité et polyvalence. Ils sont disponibles auprès de votre concessionnaire Jaguar.

1 CHOISISSEZ VOTRE MOTEUR

 Configurez votre véhicule sur jaguar.fr

> MOTEURS DIESEL

2.0L À PROPULSION ET TURBOCOMPRESSEUR

PUISSANCE MAXIMALE 163CH CEE
COUPLE MAXIMAL 380 Nm
ACCÉLÉRATION 0-100 km/h 10,2 secondes
VITESSE MAXIMALE 195 km/h
CONSUMMATION MIXTE Manuelle 4,8*-4,9 l/100 km
ÉMISSIONS DE CO ₂ EN CONDITIONS MIXTES Manuelle 126**~129 g/km
PURE, PRESTIGE, PORTFOLIO, R-SPORT



PROPULSION MANUELLE
0-100 KM/H

PROPULSION MANUELLE
VITESSE DE POINTE KM/H

2.0L À PROPULSION ET TURBOCOMPRESSEUR

PUISSANCE MAXIMALE 180CH CEE
COUPLE MAXIMAL 430 Nm
ACCÉLÉRATION 0-100 km/h 8,5 secondes
VITESSE MAXIMALE Auto 208 km/h
CONSUMMATION MIXTE Auto 5,1 l/100 km
ÉMISSIONS DE CO ₂ EN CONDITIONS MIXTES Auto 134 g/km
PURE, PRESTIGE, PORTFOLIO, R-SPORT



PROPULSION
AUTOMATIQUE
0-100 KM/H

PROPULSION
AUTOMATIQUE
VITESSE DE POINTE KM/H

2.0L TRANSMISSION INTÉGRALE ET TURBOCOMPRESSEUR

PUISSANCE MAXIMALE 180CH CEE
COUPLE MAXIMAL 430 Nm
ACCÉLÉRATION 0-100 km/h 8,7 secondes
VITESSE MAXIMALE 208 km/h
CONSUMMATION MIXTE Auto 5,3 l/100km Manuelle 5,2 l/100km
ÉMISSIONS DE CO ₂ EN CONDITIONS MIXTES Auto 139 g/km Manuelle 134 g/km
PURE, PRESTIGE, PORTFOLIO, R-SPORT



TRANSMISSION INTÉGRALE
MANUELLE
0-100 KM/H

TRANSMISSION INTÉGRALE
MANUELLE
VITESSE DE POINTE KM/H



TRANSMISSION INTÉGRALE
AUTOMATIQUE
0-100 KM/H

TRANSMISSION INTÉGRALE
AUTOMATIQUE
VITESSE DE POINTE KM/H

2.0L TRANSMISSION INTÉGRALE DOUBLE TURBOCOMPRESSEUR

PUISSANCE MAXIMALE 240CH CEE
COUPLE MAXIMAL 500 Nm
ACCÉLÉRATION 0-100 km/h 7,2 secondes
VITESSE MAXIMALE 217 km/h
CONSUMMATION MIXTE Auto 5,8 l/100 km
ÉMISSIONS DE CO ₂ EN CONDITIONS MIXTES Auto 153 g/km
PURE, PRESTIGE, PORTFOLIO, R-SPORT



TRANSMISSION INTÉGRALE
AUTOMATIQUE
0-100 KM/H

TRANSMISSION INTÉGRALE
AUTOMATIQUE
VITESSE DE POINTE KM/H

*La consommation de 4,8 l/100 km correspond à des véhicules équipés de pneus 235/65 R18 sur des jantes "Style 1021" ou "Style 1022".

**La valeur de 126 g/km correspond à des véhicules équipés de pneus 235/65 R18 sur des jantes "Style 1021" ou "Style 1022".

†Vitesse maximale limitée.

Veillez vous reporter aux pages consacrées aux caractéristiques techniques pour connaître l'ensemble des données sur la consommation de carburant. Les chiffres fournis sont issus de tests officiels du fabricant conformément à la législation de l'UE. La consommation réelle d'un véhicule peut différer des chiffres présentés ci-dessus. Ces derniers ne sont présentés qu'à titre comparatif.

> MOTEURS ESSENCE

V6 3.0L À TRANSMISSION INTÉGRALE

DOUBLE TURBOCOMPRESSEUR

PUISSANCE MAXIMALE 300CH CEE

COUPLE MAXIMAL 700 Nm

ACCÉLÉRATION 0-100 km/h 6,2 secondes

VITESSE MAXIMALE 241 km/h

CONSOMMATION MIXTE Auto 6,0 l/100 km

ÉMISSIONS DE CO₂ EN CONDITIONS MIXTES
Auto 159 g/km

PURE, PRESTIGE, PORTFOLIO, R-SPORT, S



TRANSMISSION INTÉGRALE
AUTOMATIQUE
0-100 KM/H

TRANSMISSION INTÉGRALE
AUTOMATIQUE
VITESSE DE POINTE KM/H

2.0L TRANSMISSION INTÉGRALE

ET TURBOCOMPRESSEUR

PUISSANCE MAXIMALE 250CH CEE

COUPLE MAXIMAL 365 Nm

ACCÉLÉRATION 0-100 km/h 6,8 secondes

VITESSE MAXIMALE 217 km/h

CONSOMMATION MIXTE Auto 7,4 l/100 km

ÉMISSIONS DE CO₂ EN CONDITIONS MIXTES
Auto 170 g/km

PURE, PRESTIGE, PORTFOLIO, R-SPORT



TRANSMISSION INTÉGRALE
AUTOMATIQUE
0-100 KM/H

TRANSMISSION INTÉGRALE
AUTOMATIQUE
VITESSE DE POINTE KM/H

V6 3.0L À TRANSMISSION INTÉGRALE

SURALIMENTÉ

PUISSANCE MAXIMALE 340CH CEE

COUPLE MAXIMAL 450 Nm

ACCÉLÉRATION 0-100 km/h 5,8 secondes

VITESSE MAXIMALE 250 km/h†

CONSOMMATION MIXTE Auto 8,9 l/100 km

ÉMISSIONS DE CO₂ EN CONDITIONS MIXTES
Auto 209 g/km

PURE, PRESTIGE, PORTFOLIO, R-SPORT



TRANSMISSION INTÉGRALE
AUTOMATIQUE
0-100 KM/H

TRANSMISSION INTÉGRALE
AUTOMATIQUE
VITESSE DE POINTE KM/H

V6 3.0L À TRANSMISSION INTÉGRALE

SURALIMENTÉ

PUISSANCE MAXIMALE 380CH CEE

COUPLE MAXIMAL 450 Nm

ACCÉLÉRATION 0-100 km/h 5,5 secondes

VITESSE MAXIMALE 250 km/h†

CONSOMMATION MIXTE Auto 8,9 l/100 km

ÉMISSIONS DE CO₂ EN CONDITIONS MIXTES
Auto 209 g/km

S



TRANSMISSION INTÉGRALE
AUTOMATIQUE
0-100 KM/H

TRANSMISSION INTÉGRALE
AUTOMATIQUE
VITESSE DE POINTE KM/H

2 CHOISISSEZ VOTRE MODÈLE

 Configurez votre véhicule sur jaguar.fr

> LUXE



PURE

CARACTÉRISTIQUES PRINCIPALES

- Jantes en alliage 18"
- Phares halogènes avec feux de jour
- Sièges en tissu Premium
- Sièges avant à réglages manuels 8 directions
- Finition Gloss Black
- Volant en cuir pleine fleur



PRESTIGE

PRINCIPAUX ÉQUIPEMENTS (EN COMPLÈMENT DES ÉQUIPEMENTS PURE)

- Phares Xénon avec feux de jour à LED en forme de J
- Lave-phares
- Sièges en cuir grainé
- Entourage des vitres latérales chromé
- Feux antibrouillard avant
- Tapis de sol
- Éclairage intérieur d'ambiance
- Volant sport



PORTFOLIO

PRINCIPAUX ÉQUIPEMENTS (EN COMPLÈMENT DES ÉQUIPEMENTS PRESTIGE)

- Jantes en alliage 18" (changement de style)
- Sièges Luxe en cuir Windsor perforé
- Sièges avant à réglages électriques 10 directions
- Éclairage d'ambiance intérieur personnalisable
- Boiseries Ébène finition brillante

Les équipements de série sont susceptibles de varier en fonction du marché, de la version de la motorisation et de la transmission. Veuillez consulter le site ou la brochure Spécifications et tarifs pour connaître les caractéristiques concernant votre marché.

> SPORT



R-SPORT

PRINCIPAUX ÉQUIPEMENTS (EN COMPLÉMENT DES ÉQUIPEMENTS PURE)

Jantes en alliage 19"

Kit Carrosserie R-Sport avec pare-chocs avant et arrière R-Sport, bas de caisse couleur carrosserie avec lame en finition en Satin Black

Entourage de calandre et ouïes d'aération latérales en chrome satiné

Entourage des vitres latérales Gloss Black

Plaques de seuil en métal avec marquage R-Sport

Phares Xénon avec feux de jour à LED en forme de J

Lave-phares

Sièges Sport en cuir grainé perforé

Palettes de changement de rapports Satin Chrome

Éclairage intérieur d'ambiance

Feux antibrouillard avant



S

PRINCIPAUX ÉQUIPEMENTS (EN COMPLÉMENT DES ÉQUIPEMENTS R-SPORT)

Jantes en alliage 20"

Kit Carrosserie S avec pare-chocs avant et arrière S, bas de caisse couleur carrosserie avec lames en finition chrome satiné

Plaques de seuil en métal avec marquage S

Phares à LED adaptatifs avec feux de jour à LED en forme de J

Sièges Sport en cuir grainé perforé

Sièges avant à réglages électriques 10 directions

Finition Meshed Aluminium

Pédalier Sport brillant

Système Adaptive Dynamics

Étriers de freins rouges

Garniture de pavillon en suédine Ebony

2 CHOISISSEZ VOS OPTIONS



Configurez votre véhicule sur jaguar.fr

PRINCIPAUX ÉQUIPEMENTS DE SÉRIE ET EN OPTION

	PURE	PRESTIGE	PORTFOLIO	R-SPORT	S	DESCRIPTION
Système Stop/Start intelligent*	●	●	●	●	●	Voir page 60
Aide au démarrage en côte	●	●	●	●	●	Empêche votre F-PACE de reculer en cas de démarrage en côte, pour un redémarrage parfait à chaque fois
JaguarDrive Control avec mode Éco, Dynamique, Normal et Pluie Verglas Neige	●	●	●	●	●	Voir page 26
Direction à assistance électrique asservie à la vitesse (EPAS)	●	●	●	●	●	Voir page 37
Frein de stationnement électrique avec desserrage automatique au démarrage	●	●	●	●	●	Desserre automatiquement le frein de stationnement sans l'intervention du conducteur dès qu'il appuie sur l'accélérateur pour avancer
Aide au freinage d'urgence	●	●	●	●	●	Augmente la pression de freinage en cas d'urgence
Freinage d'urgence autonome	●	●	●	●	●	Voir page 58
Activation automatique des feux de détresse en cas de freinage brusque	●	●	●	●	●	
Airbags	●	●	●	●	●	Airbags avant et latéraux de type rideau intégral pour le conducteur et le passager avant (avec détection de présence du passager)
Système Torque Vectoring (commande vectorielle de couple)	●	●	●	●	●	Voir page 42
Contrôle dynamique de la stabilité et antipatinage	●	●	●	●	●	Voir page 45
Régulateur de vitesse et limiteur de vitesse	●	●	●	●	●	
Avertissement de changement de file	●	●	●	●	●	Voir page 58
Contrôle de stabilité de l'attelage	●	●	●	●	●	Intervient lorsque le système détecte l'oscillation ou un mouvement dangereux de la remorque pour reprendre le contrôle. Voir page 45
Lève-vitres avant et arrière électriques à impulsion avec système anti-pincement	●	●	●	●	●	
Essuie-glaces asservis à un détecteur de pluie	●	●	●	●	●	
Climatisation deux zones	●	●	●	●	●	
Port USB, prise auxiliaire et connectivité iPod*	●	●	●	●	●	Voir page 51
Connectivité Bluetooth*	●	●	●	●	●	Voir page 51
Streaming Bluetooth*	●	●	●	●	●	Voir page 53
Jaguar Smart Key System avec démarrage sans clé	●	●	●	●	●	

*Dans certains pays uniquement.

● De série ○ En option — Non disponible ■ Option de Pack

Ces informations sont données à titre indicatif. Veuillez consulter votre concessionnaire Jaguar pour vérifier la configuration exacte de votre véhicule.

Disponibilité et installation selon les marchés.

Pour obtenir la liste complète des options et des packs, consultez les tarifs de la F-PACE ou configurez votre véhicule sur jaguar.fr

		PURE	PRESTIGE	PORTFOLIO	R-SPORT	S	
TRANSMISSION ET ÉQUIPEMENTS DYNAMIQUES							DESCRIPTION
Transmission manuelle à 6 rapports (disponible uniquement sur les moteurs 2.0L Diesel 163ch CEE ou 180ch CEE)	A40G	●	●	●	●	—	Voir page 27
Transmission automatique à 8 rapports avec système Jaguar Sequential Shift (avec palettes de changement de rapport et contrôle de progression toutes surfaces). Non disponible sur le moteur 2.0L Diesel 163ch CEE	A40H	○	○	○	○	●	Voir page 26
Dynamique configurable (requiert la transmission automatique)	G75A	○	○	○	○	●	
Système Adaptive Dynamics (nécessite dynamique configurable sur les transmissions automatiques). Non disponible avec le moteur 2.0L Diesel de 163ch CEE	C35A	○	○	○	○	●	
Régulateur de vitesse adaptatif avec assistance embouteillage (requiert la transmission automatique)	H41F	○	○	○	○	○	Voir page 58
Adaptive Surface Response (requiert la transmission intégrale, la transmission automatique et le système Adaptive Dynamics)	B73G	■	■	■	■	○	Voir page 41
Freins avant de 350 mm (de série avec les moteurs V6)	G36B	○	○	○	○	●	

ÉQUIPEMENTS ET FINITIONS EXTÉRIEURS

ÉQUIPEMENTS ET GARNITURE EXTÉRIEURS							
Toit panoramique fixe	F45A	○	○	○	○	○	
Toit ouvrant panoramique	F45C	○	○	○	○	○	
Ouverture électrique du hayon	B69B	○	○	●	○	●	
Hayon à ouverture main libre (requiert le système de clé intelligente Jaguar Smart Key avec système d'entrée sans clé)	B69C	○	○	○	○	○	
Entourage des vitres latérales chromé (non disponible avec le Black Pack Extérieur)	D53C	—	●	●	○	○	
Rails de toit finition Gloss Black	B16D	○	○	○	●	●	Indispensable à la pause d'accessoires de toit - Uniquement disponible en option
Rails de toit finition chrome satiné	B16F	○	○	○	○	○	Indispensable à la pause d'accessoires de toit - Uniquement disponible en option
Kit de carrosserie R-Sport		—	—	—	●	—	Comprend le pare-chocs avant R-Sport, les bas de caisse couleur carrosserie avec lame en finition Satin Black, les ouïes d'aération latérales avec finition en chrome satiné et badge R-Sport, le pare-chocs arrière R-Sport
Kit de carrosserie S		—	—	—	—	●	Comprend le pare-chocs avant S, les bas de caisse couleur carrosserie avec lame en finition chrome satiné, le pare-chocs arrière S avec finition Gloss Black et le diffuseur avec finition en chrome satiné
Suppression du badge de motorisation (non disponible avec le moteur 2.0L Diesel de 163ch CEE)	B05H	○	○	○	○	—	

2 CHOISISSEZ VOS OPTIONS

 Configurez votre véhicule sur jaguar.fr

ÉQUIPEMENTS ET FINITIONS EXTÉRIEURS [SUITE]

		PURE	PRESTIGE	PORTFOLIO	R-SPORT	S	
VITRES ET RÉTROVISEURS EXTÉRIEURS							DESCRIPTION
Pare-brise athermique (avant uniquement)	D97B	○	○	○	○	○	Filtre la lumière du soleil pour réduire le rayonnement et bloquer les UV nocifs
Pare-brise et lave-glace chauffants	D96A	○	○	○	○	○	
Vitres teintées	H75A	○	○	○	○	○	
Rétroviseurs extérieurs chauffants	B28J	●	—	—	—	—	
Rétroviseurs extérieurs chauffants escamotables électriquement avec éclairage d'approche	B28U	○	●	—	●	—	
Rétroviseurs extérieurs chauffants escamotables électriquement avec fonction d'inversion jour/nuit automatique et éclairage d'approche (requiert le rétroviseur intérieur à inversion jour/nuit automatique)	B28P	○	○	●	○	●	
PHARES ET ÉCLAIRAGE							
Phares halogènes avec feux de jour	D90V	●	—	—	—	—	
Phares bi-xénon avec feux de jour à LED en forme de J	D90L	○	●	●	●	—	Lave-phares inclus
Phares à LED adaptatifs avec feux de jour en forme de J	D90T	○	○	○	○	●	Comprend l'assistant de feux de route automatique et les lave-phares électriques. Voir page 12
Feux antibrouillard avant	D01S	○	●	●	●	●	
REMORQUAGE							
Crochet d'attelage amovible	C05C	○	○	○	○	○	
Crochet d'attelage déployable électriquement	C05B	○	○	○	○	○	
COLORIS EXTÉRIEURS							(Voir pages 76-77 pour le nuancier complet)
Peinture non métallisée		●	●	●	●	●	Voir page 76
Peinture métallisée		○	○	○	○	○	Voir pages 76-77
Peinture Premium		○	○	○	○	○	Voir page 77
JANTES							(Voir pages 78-79 pour la gamme complète)
Kit anticrevaillon	C40S/C40T	●	●	●	●	●	
Roue de secours compacte	C40Q	○	○	○	○	○	Lorsqu'elle est sélectionnée, cette option ramène le volume du coffre à 508 litres
Roue de secours de taille standard (non disponible avec les rails de coffre à bagages)	C40R	○	○	○	○	○	Lorsqu'elle est sélectionnée, cette option ramène le volume du coffre à 463 litres en raison du plancher de coffre surélevé. Non disponible avec les rails de coffre
Système de contrôle de la pression des pneus (TPMS)	C42R	●	●	●	●	●	

● De série ○ En option — Non disponible

Ces informations sont données à titre indicatif. Veuillez consulter votre concessionnaire Jaguar pour vérifier la configuration exacte de votre véhicule.

Pour obtenir la liste complète des options et des packs, consultez les tarifs de la F-PACE ou configurez votre véhicule sur jaguar.fr

SIÈGES ET BOISERIES

		PURE	PRESTIGE	PORTFOLIO	R-SPORT	S	
SIÈGES	CODE						DESCRIPTION
Sièges avant chauffants	F53A	○	○	○	○	○	
Sièges avant et arrière chauffants	F53B	—	○	○	○	○	
Sièges avant climatisés avec sièges arrière chauffants	F53C	—	○	○	○	○	Entraîne la perforation des sièges. Requiert les sièges électriques 10 directions et le support des lombaires ou les sièges électriques 18 directions ou les sièges électriques 20 directions
Sièges avant à réglages manuels 8 directions	Z02J	●	●	—	●	—	
Sièges avant à réglage électrique 10 directions	Z02P	○	○	●	○	●	Avec réglage avant/arrière électrique, réglage électrique de la hauteur d'assise, inclinaison d'assise, inclinaison du dossier et réglage manuel de la hauteur des appuie-têtes
Sièges avant à réglage électrique 10 directions avec mémorisation (requiert les rétroviseurs extérieurs rabattables électriquement)	Z02Q	○	○	○	○	○	Avec réglage avant/arrière électrique, réglage électrique de la hauteur d'assise, réglage électrique de l'inclinaison d'assise, inclinaison du dossier et réglage manuel de la hauteur des appuie-têtes. Inclus la mémorisation du siège conducteur, de la position des rétroviseurs et du volant (si la colonne de direction à réglage électrique est installée en option)
Support lombaire à réglage électrique 4 directions (disponible uniquement avec les sièges 8 ou 10 directions)	F52A	○	○	○	○	○	
Sièges avant Sport à réglage électrique 18 directions dont réglage électrique des supports lombaires en 4 directions	Z02R	—	—	—	○	○	Avec réglage avant/arrière électrique, réglage électrique de la hauteur d'assise, inclinaison d'assise, extension d'assise, inclinaison du dossier et maintien latéral. Hauteur de l'appuie-tête réglable manuellement.
Sièges avant Sport à réglage électrique 18 directions dont réglage électrique des supports lombaires en 4 directions et fonction de mémorisation	Z02S	—	—	—	○	○	Avec réglage avant/arrière électrique, réglage électrique de la hauteur d'assise, inclinaison d'assise, extension d'assise, inclinaison du dossier et maintien latéral. Hauteur de l'appuie-tête réglable manuellement. Inclus la mémorisation du siège conducteur, de la position des rétroviseurs et du volant (si la colonne de direction à réglage électrique est installée en option)
Sièges avant Luxe à réglage électrique 20 directions dont réglage électrique des supports lombaires en 4 directions, hauteur de l'appuie-tête réglable électriquement et mémorisation de position des sièges conducteur et passager - Requiert les sièges chauffants - Le logo Jaguar n'est pas embossé sur l'appuie tête	Z02M	—	—	○	—	—	Avec réglage avant/arrière électrique, réglage électrique de la hauteur d'assise, inclinaison d'assise, extension d'assise, inclinaison du dossier et maintien latéral. Hauteur de l'appuie-tête réglable électriquement. Appuie-têtes enveloppants manuels. Inclus la mémorisation des sièges conducteur et passager (sauf maintien latéral et support lombaire), de la position des rétroviseurs et du volant (si la colonne de direction à réglage électrique est installée en option)
Accoudoir arrière avec double porte-gobelet	H51A	—	●	●	●	●	
Sièges arrière inclinables électriquement	H49A	—	○	○	○	○	
Rabattage à distance de la banquette arrière	H40A	○	○	○	○	○	

BOISERIES

Voir pages 94-95 pour la gamme complète de boiseries

PAVILLON ET ÉQUIPEMENTS INTÉRIEURS

GARNITURE DE PAVILLON							
Pavillon Light Oyster	HAMT	●	●	●	○	○	
Pavillon Ebony	HPDB	○	○	○	●	●	
Garniture de pavillon en suédoise	H01D	○	○	○	○	●	

2 CHOISISSEZ VOS OPTIONS

 Configurez votre véhicule sur jaguar.fr

PAVILLON ET ÉQUIPEMENTS INTÉRIEURS (SUITE)

		PURE	PRESTIGE	PORTFOLIO	R-SPORT	S	
ÉQUIPEMENTS INTÉRIEURS		CODE					DESCRIPTION
Plaques de seuil en métal éclairées avec motif Jaguar et plaque de protection de l'espace de chargement en métal éclairée	F28F	○	○	○	○	○	
Plaque de protection de l'espace de chargement en métal	F31A	○	○	○	○	○	
Tapis de sol	H69H	○	●	●	●	●	
Tapis de sol Premium	H69K	○	○	○	○	○	
Pédalier Sport brillant	G48S	—	—	—	—	●	
Volant habillé de cuir pleine fleur	F96J	●	—	—	—	—	
Volant sport en cuir pleine fleur	F95U	—	●	●	—	—	
Volant siglé R-Sport, habillé de cuir pleine fleur	F96G	—	—	—	●	—	
Volant sport siglé S, habillé de cuir pleine fleur	F95T	—	—	—	—	●	
Palettes de changement de rapport noires (requièrent la transmission automatique)	B66G	●	●	●	—	—	
Palettes de changement de rapport finition chrome satiné (requièrent la transmission automatique)	B66H	—	—	—	●	●	
Volant chauffant	F97A	○	○	○	○	○	
Colonne de direction à réglage électrique (requiert les sièges conducteur ou conducteur et passager à mémorisation de position)	D07J	○	○	○	○	○	
Rétroviseur intérieur à inversion jour/nuit automatique	B68B	○	●	●	●	●	
Climatisation programmable avec contrôle à distance	H10F	○	○	○	○	○	
Climatisation quatre zones (requiert la détection de la qualité de l'air avec recyclage automatique et la boîte à gants réfrigérée). Non disponible avec les sièges avant à réglage manuel 8 directions)	C88G	—	○	○	○	○	
Détection de la qualité de l'air avec recyclage automatique et boîte à gants réfrigérée verrouillable	C89A, B23H	○	○	○	○	○	
Éclairage intérieur	B65C	●	—	—	—	—	
Éclairage intérieur d'ambiance	B65A	○	●	—	●	●	
Éclairage d'ambiance intérieur configurable (jusqu'à 10 couleurs)	B65B	—	○	●	○	○	
Pack fumeur	A03B	○	○	○	○	○	
Double porte-gobelet avec couvercle à l'avant (requiert la transmission automatique à 8 rapports avec système Jaguar Sequential Shift)	G71E	●	●	●	●	●	
2 prises supplémentaires - Indisponible avec la climatisation 4 zones	D72B	○	●	●	●	●	Ports USB situés dans la console centrale arrière
Filet de séparation de l'espace de chargement	C02B	○	●	●	●	●	
Rails de coffre à bagages (non disponibles avec la roue de secours de taille standard)	H52C	○	○	●	●	●	Les rails de coffre à bagages sont requis pour certains accessoires. Pour en savoir plus, rendez-vous chez votre concessionnaire Jaguar le plus proche

● De série ○ En option — Non disponible

Ces informations sont données à titre indicatif. Veuillez consulter votre concessionnaire Jaguar pour vérifier la configuration exacte de votre véhicule.

Pour obtenir la liste complète des options et des packs, consultez les tarifs de la F-PACE ou configurez votre véhicule sur jaguar.fr

PAVILLON ET ÉQUIPEMENTS INTÉRIEURS (SUITE)

		PURE	PRESTIGE	PORTFOLIO	R-SPORT	S	
ÉQUIPEMENTS INTÉRIEURS (SUITE)		CODE					DESCRIPTION
Aide au stationnement arrière	C11A	●	●	●	●	●	
Aide au stationnement avant	C13A	○	●	●	●	●	
Caméra de recul (requiert l'aide au stationnement avant)	C14A	○	○	○	○	○	
Système de caméras panoramiques (requiert les rétroviseurs intérieurs et extérieurs à inversion jour/nuit automatique et l'aide au stationnement avant)	C14D	○	○	○	○	○	Voir page 58
Aide au stationnement à 360° (requiert l'aide au stationnement avant)	C17A	○	○	○	○	○	Voir page 58
Assistance au stationnement (requiert les aides au stationnement avant et l'aide au stationnement à 360°)	C18B	○	○	○	○	○	Voir page 58
Ouvre-porte de garage (HomeLink*) (requiert le rétroviseur intérieur à inversion jour/nuit automatique)	B39N	○	○	○	○	○	
Assistance de maintien de file et détection de somnolence du conducteur	H72D	○	○	○	○	○	Voir page 58
Système de surveillance des angles morts et détection de trafic en marche arrière (requiert les rétroviseurs intérieurs et extérieurs à inversion jour/nuit automatique)	H71C	○	○	○	○	○	Voir page 58
Reconnaissance des panneaux de signalisation avec limiteur de vitesse intelligent (requiert le système de navigation)	A41B	○	●	●	●	●	Voir page 58
Système de clé intelligente Jaguar Smart Key avec système d'entrée sans clé	F04B	○	○	●	○	●	Voir page 58
Clé loisirs	F05D	○	○	○	○	○	Voir pages 48/49

2 CHOISISSEZ VOS OPTIONS

 Configurez votre véhicule sur jaguar.fr

INFODIVERTISSEMENT ET CONNECTIVITÉ INCONTROL

		PURE	PRESTIGE	PORTFOLIO	R-SPORT	S	
ÉQUIPEMENTS DISPONIBLES UNIQUEMENT AVEC TOUCH							DESCRIPTION
Écran tactile capacitif de 8"	G61C	●	●	—	●	—	Voir page 51
Combiné d'instruments avec écran TFT central 5 pouces	P50S	●	●	—	●	—	Voir page 51
Navigation	G50F	○	●	—	●	—	Voir page 52
Système audio Jaguar	B43T	●	●	—	●	—	Voir page 52
Système audio Meridian™ (380 W)	B44V	○	○	●	○	●	De série avec les moteurs V6 quelle que soit la finition
InControl Apps - Requiert la navigation	H57A	○	○	—	○	—	
Pack InControl Connect	Z77J	○	○	—	○	—	Se compose du hotspot Wi-Fi, de InControl Apps et de Remote Premium
ÉQUIPEMENTS DISPONIBLES UNIQUEMENT AVEC TOUCH PRO EN OPTION							(Reportez-vous à la page 55 pour en savoir plus)
Navigation Touch Pro avec écran tactile de 10,2", affichage virtuel HD des instruments de 12,3" et système audio Meridian™ (380 W). Requiert Connect Pro (Z77A)	Z59X	○	○	●	○	●	Dans les marchés où le véhicule est équipé de Navigation Pro, vous devez sélectionner toutes les fonctions de Connect Pro. Veuillez contacter votre concessionnaire Jaguar pour de plus amples informations. Voir page 55
Navigation Touch Pro avec écran tactile de 10,2", affichage virtuel HD des instruments de 12,3" et système audio surround Meridian™ (825 W). Requiert Connect Pro (Z77A)	Z59Y	○	○	○	○	○	Dans les marchés où le véhicule est équipé de Navigation Pro, vous devez sélectionner toutes les fonctions de Connect Pro. Veuillez contacter votre concessionnaire Jaguar pour de plus amples informations. Voir page 55
Pack Connect Pro	Z77A	○	○	○	○	○	Se compose de Pro Services, du hotspot Wi-Fi, de InControl Apps et de Remote Premium Dans les marchés où le véhicule est équipé de Navigation Pro, vous devez sélectionner toutes les fonctions de Connect Pro. Veuillez contacter votre concessionnaire Jaguar local pour de plus amples informations
InControl Apps	H57A	○	○	○	○	○	
Écran tactile double vision de 10 pouces	D70E	○	○	○	○	○	Veuillez vérifier la disponibilité auprès de votre concessionnaire
ÉQUIPEMENTS DISPONIBLES AVEC TOUCH OU TOUCH PRO							
Protect	D45D	●	●	●	●	●	Voir page 51
Secure Tracker	D44A	○	○	○	○	○	Voir page 51
Radio numérique (DAB)	B51A	○	○	○	○	○	

● De série ○ En option — Non disponible

Ces informations sont données à titre indicatif. Veuillez consulter votre concessionnaire Jaguar pour vérifier la configuration exacte de votre véhicule.

Pour obtenir la liste complète des options et des packs, consultez les tarifs de la F-PACE ou configurez votre véhicule sur jaguar.fr

PACKS D'OPTIONS

PACKS D'OPTIONS	CODE	PURE	PRESTIGE	PORTFOLIO	R-SPORT	S	DESCRIPTION
Black Pack Extérieur		○	○	○	○	○	Modifie les finitions extérieures en Gloss Black. Les différences apportées par le Black Pack Extérieur varient selon les modèles
Pack Grand Froid	Z88D	—	○	○	○	○	Comprend le pare-brise chauffant avec lave-glaces chauffants, le volant chauffant et les sièges avant et arrière chauffants
Pack Adaptive Dynamics	Z07A	○	○	○	○	—	Comprend les systèmes Adaptive Dynamics, dynamique configurable et Adaptive Surface Response (disponible uniquement sur les véhicules dotés d'une transmission automatique et de la transmission intégrale)
Pack Affichage tête haute	Z13A	○	○	○	○	○	Comprend le pare-brise athermique et l'affichage tête haute
Pack mémoire 1	Z16X	○	○	○	○	○	Comprend les sièges avant à réglage électrique 10 directions avec réglage manuel de la hauteur de l'appui-tête et mémorisation de position du siège conducteur, le rétroviseur intérieur à inversion jour/nuit automatique, les rétroviseurs extérieurs chauffants escamotables électriquement avec fonction d'inversion jour/nuit automatique, mémoire de position et éclairage d'approche et la colonne de direction à réglage électrique
Pack mémoire 2 pour sièges Sport à réglages 18 directions	Z16Y	—	—	—	○	○	Comprend les sièges avant Sport à réglage électrique 18 directions dont support lombaire à réglage électrique 4 directions et mémorisation de position du siège conducteur, le rétroviseur intérieur à inversion jour/nuit automatique, les rétroviseurs extérieurs chauffants escamotables électriquement avec fonction d'inversion jour/nuit automatique, mémoire de position et éclairage d'approche et la colonne de direction à réglage électrique
Pack mémoire 2 pour sièges Luxe à réglages 20 directions - Requiert les sièges chauffants avant ou les sièges chauffants avant et arrière ou les sièges climatisés	Z16W	—	—	○	—	—	Comprend les sièges avant Luxe à réglage électrique 20 directions dont support lombaire à réglage électrique 4 directions et mémorisation de position des sièges conducteur et passager, les rétroviseurs extérieurs chauffants escamotables électriquement avec fonction d'inversion jour/nuit automatique, mémorisation de position et éclairage d'approche, le rétroviseur intérieur à inversion jour/nuit automatique et la colonne de direction à réglage électrique
Pack Sièges arrière Premium - Requiert les sièges électriques - Non disponible avec le pack Grand Froid	Z12C	—	○	○	○	○	Comprend les sièges avant et arrière chauffants, la boîte à gants réfrigérée, la détection de qualité d'air avec recyclage automatique, les sièges arrière à inclinaison électrique et la climatisation quatre zones
Pack Confort	Z87A	○	○	○	○	○	Comprend le rabattage à distance des sièges arrière, le hayon à ouverture main libre, le filet de séparation de l'espace de chargement, la boîte à gants réfrigérée verrouillable, la détection automatique de qualité d'air avec recyclage automatique, le système de clé intelligente Jaguar Smart Key avec système d'entrée sans clé
Pack Luxe	Z05C	○	○	○	○	○	Comprend l'éclairage d'ambiance intérieur configurable, les tapis de sol Premium, les plaques de seuil en métal éclairées avec motif Jaguar et plaque de protection de l'espace de chargement en métal éclairée et la garniture de pavillon en suédine (disponible uniquement sur les véhicules dotés d'une transmission automatique)
Pack Assistance au stationnement avancée	Z68N	○	○	○	○	○	Comprend les aides au stationnement avant et arrière, la caméra de recul, l'aide au stationnement à 360° et l'assistance au stationnement
Pack Assistance au stationnement avancée avec caméras panoramiques	Z68Y	○	○	○	○	○	Comprend les aides au stationnement avant et arrière, le système de caméras panoramiques, l'aide au stationnement à 360° et l'assistance au stationnement (requiert les rétroviseurs extérieurs et intérieurs avec fonction d'inversion jour/nuit automatique)

3 CHOISISSEZ VOTRE COLORIS EXTÉRIEUR

 Configurez votre véhicule sur jaguar.fr

NON MÉTALLISÉE

Fuji White

Narvik Black

MÉTALLISÉE

Yulong White

Santorini Black

Corris Grey

Loire Blue

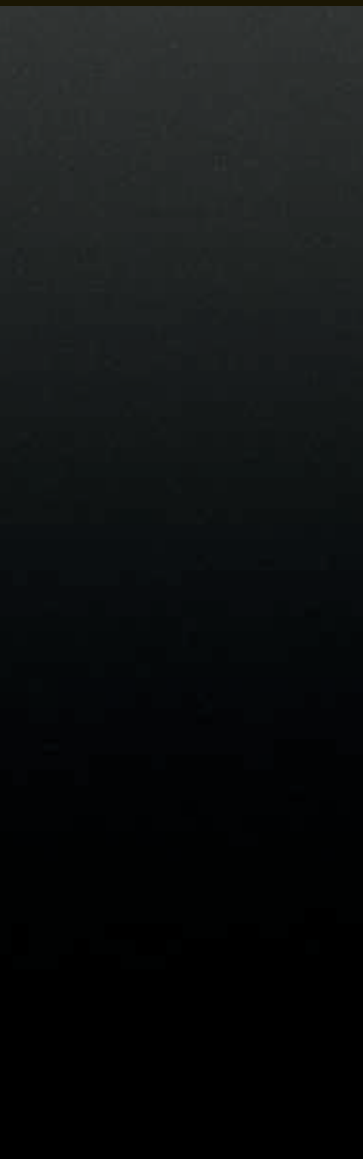
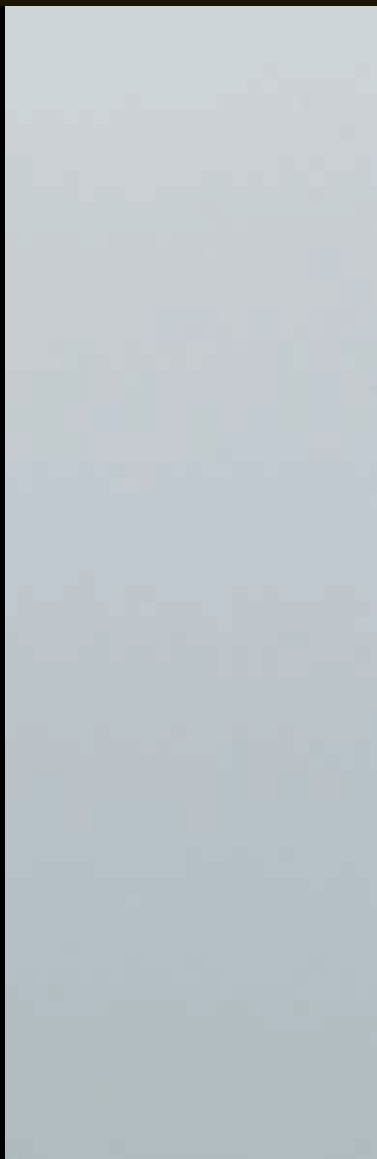
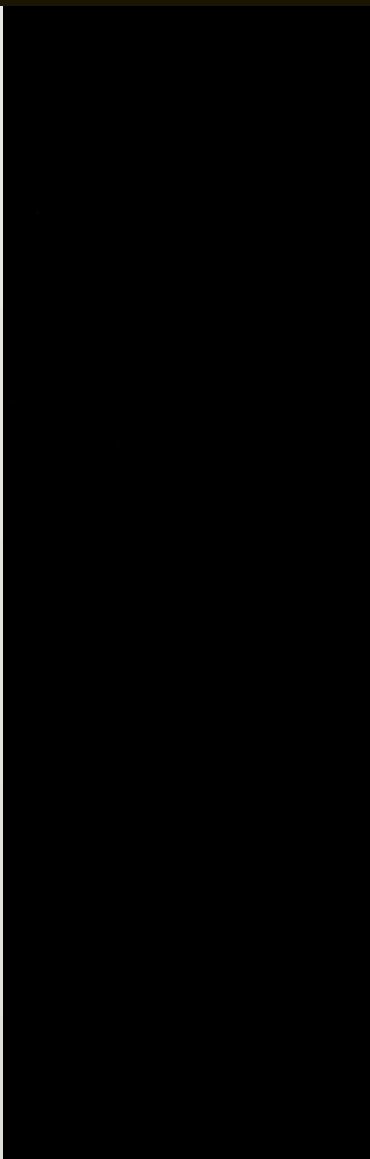
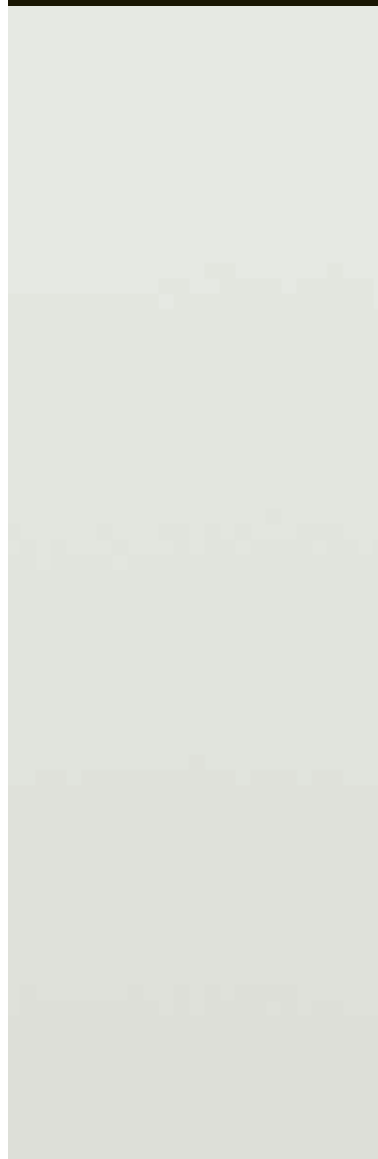

Caesium Blue

British Racing Green

Firenze Red

Indus Silver

PALETTE PREMIUM

Silicon Silver

Carpathian Grey



4 CHOISISSEZ VOS JANTES

 Configurez votre véhicule sur jaguar.fr



JANTES 18" À 15 BRANCHES "STYLE 1022"



JANTES 18" À 10 BRANCHES "STYLE 1021"



JANTES 18" À 10 BRANCHES "STYLE 1018"



JANTES 19" À 5 BRANCHES "STYLE 5037"



JANTES 19" À 5 BRANCHES "STYLE 5037"

FINITION DES JANTES EN ALLIAGE	Silver	Silver	Silver	Silver	Gloss Black
TAILLE DES JANTES	7,5J x 18"	7,5J x 18"	7,5J x 18"	8,5J x 19"	8,5J x 19"
DIMENSIONS DES PNEUS	235/65 R18 255/60 R18*	235/65 R18 255/60 R18*	255/60 R18	255/55 R19	255/55 R19
CODE	C54S	C54Q	C54R	C54U	C55R
Pure	●	○	○	○	○
Prestige	●	○	○	○	○
Portfolio	○	○	●	○	○
R-Sport	—	—	—	○	○
S	○	—	○	○	○



JANTES 19" À 7 BRANCHES DOUBLES "STYLE 7012"



JANTES 19" À 5 BRANCHES DOUBLES "STYLE 5038"



JANTES 20" À 10 BRANCHES DOUBLES "STYLE 1019"



JANTES 20" À 5 BRANCHES DOUBLES "STYLE 5031"



JANTES 20" À 5 BRANCHES DOUBLES "STYLE 5031"

FINITION DES JANTES EN ALLIAGE	Silver	Grey Diamond Turned	Silver	Gloss Black	Grey Diamond Turned
TAILLE DES JANTES	8,5J x 19"	8,5J x 19"	8,5J x 20"	8,5J x 20"	8,5J x 20"
DIMENSIONS DES PNEUS	255/55 R19	255/55 R19	255/50 R20	255/50 R20	255/50 R20
CODE	C54T	C54V	C54G	C54J	C54H
Pure	○	○	○	○	○
Prestige	○	○	○	○	○
Portfolio	○	○	○	○	○
R-Sport	○	●	○	○	○
S	○	○	○	○	○

● De série ○ En option — Non applicable



JANTES 20" À
5 BRANCHES DOUBLES
"STYLE 5036"



JANTES 20" À
5 BRANCHES
"STYLE 5035"



JANTES 20" À
5 BRANCHES
"STYLE 5035"



JANTES 22" À
15 BRANCHES
"STYLE 1020"

FINITION DES JANTES EN ALLIAGE	Silver	Grey Diamond Turned	Gloss black	Silver & Insert Contrast
TAILLE DES JANTES	8,5J x 20"	8,5J x 20"	8,5J x 20"	9,0J x 22"
DIMENSIONS DES PNEUS	255/50 R20	255/50 R20	255/50 R20	265/40 R22
CODE	C54F	C54X	C54Y	C54K
Pure	<input type="radio"/>	<input type="radio"/>	<input type="radio"/>	<input type="radio"/>
Prestige	<input type="radio"/>	<input type="radio"/>	<input type="radio"/>	<input type="radio"/>
Portfolio	<input type="radio"/>	<input type="radio"/>	<input type="radio"/>	<input type="radio"/>
R-Sport	<input type="radio"/>	<input type="radio"/>	<input type="radio"/>	<input type="radio"/>
S	<input type="radio"/>	<input checked="" type="radio"/>	<input type="radio"/>	<input type="radio"/>



JANTES 22" À
15 BRANCHES
"STYLE 1020"



JANTES 22" À
15 BRANCHES
"STYLE 1020"



JANTES 22" À
9 BRANCHES
"STYLE 9006"



JANTES 22" À
9 BRANCHES
"STYLE 9006"

FINITION DES JANTES EN ALLIAGE	Gloss Black & Insert Contrast	Grey & Insert Contrast	Grey Diamond Turned	Chrome
TAILLE DES JANTES	9,0J x 22"	9,0J x 22"	9,0J x 22"	9,0J x 22"
DIMENSIONS DES PNEUS	265/40 R22	265/40 R22	265/40 R22	265/40 R22
CODE	C54L	C54P	C54M	C54N
Pure	<input type="radio"/>	<input type="radio"/>	<input type="radio"/>	<input type="radio"/>
Prestige	<input type="radio"/>	<input type="radio"/>	<input type="radio"/>	<input type="radio"/>
Portfolio	<input type="radio"/>	<input type="radio"/>	<input type="radio"/>	<input type="radio"/>
R-Sport	<input type="radio"/>	<input type="radio"/>	<input type="radio"/>	<input type="radio"/>
S	<input type="radio"/>	<input type="radio"/>	<input type="radio"/>	<input type="radio"/>

*Les valeurs de consommation de carburant/émissions polluantes varient en fonction des dimensions des pneus. Reportez-vous à la page 100 pour en savoir plus.
Les équipements de série et en option peuvent varier en fonction des pays.

5 CHOISISSEZ VOS INTÉRIEUR

 Configurez votre véhicule sur jaguar.fr

PURE						
	SIÈGES AVEC COUTURES TON SUR TON	FINITION	GARNITURE DE PAVILLON MORZINE*	HAUT DE TABLEAU DE BORD SANS COUTURES	TAPIS	GARNITURE INTÉRIEURE ET CODES DES OPTIONS
De série						
Sièges en tissu Premium	Ebony coutures Ebony	Gloss Black	Light Oyster ou Ebony**	Ebony	Ebony	TR44
PRESTIGE						
	SIÈGES AVEC COUTURES CONTRASTÉES	FINITION	GARNITURE DE PAVILLON MORZINE*	HAUT DE TABLEAU DE BORD SANS COUTURES	TAPIS	GARNITURE INTÉRIEURE ET CODES DES OPTIONS
De série						
Sièges en cuir grainé	Ebony avec coutures Siena Tan	Gloss Black	Light Oyster ou Ebony**	Ebony	Ebony	TR46
	Latte avec coutures Espresso	Gloss Black	Light Oyster	Espresso	Espresso	TR48
	Light Oyster avec coutures Pistachio	Gloss Black	Light Oyster ou Ebony**	Ebony	Ebony	TR47
PORTFOLIO						
	SIÈGES AVEC COUTURES TON SUR TON	FINITION	GARNITURE DE PAVILLON MORZINE*	HAUT DE TABLEAU DE BORD AVEC COUTURES TON SUR TON	TAPIS	GARNITURE INTÉRIEURE ET CODES DES OPTIONS
De série						
Sièges en cuir Windsor perforé	Ebony avec coutures Ebony	Ébène finition brillante	Light Oyster ou Ebony**	Ebony avec coutures Ebony	Ebony	TR58
	Espresso avec coutures Espresso	Ébène finition brillante	Light Oyster	Espresso avec coutures Espresso	Espresso	TR61
	Siena Tan avec coutures Siena Tan	Ébène finition brillante	Light Oyster ou Ebony**	Ebony avec coutures Ebony	Ebony	TR62
	Latte avec coutures Latte	Ébène finition brillante	Light Oyster	Espresso avec coutures Espresso	Espresso	TR59
	Light Oyster avec coutures Light Oyster	Ébène finition brillante	Light Oyster	Oyster avec coutures Oyster	Oyster	TR60

*Garniture de pavillon en suédine disponible en option.

**Garniture de pavillon Ebony disponible en option.

†Garniture de pavillon Light Oyster disponible en option.

‡Garniture de pavillon Morzine disponible en option.

R-SPORT						
	SIÈGES AVEC COUTURES CONTRASTÉES	FINITION	GARNITURE DE PAVILLON MORZINE*	HAUT DE TABLEAU DE BORD AVEC COUTURES CONTRASTÉES	TAPIS	GARNITURE INTÉRIEURE ET CODES DES OPTIONS
De série						
Sièges Sport en cuir grainé perforé	Ebony/Ebony avec coutures Light Oyster	Gloss Black	Ebony ou Light Oyster [†]	Ebony avec coutures Light Oyster	Ebony	TR49
	Ebony/Pimento avec coutures Pimento	Gloss Black	Ebony ou Light Oyster [†]	Ebony avec Pimento	Ebony	TR50
	Ebony/Light Oyster avec coutures Light Oyster	Gloss Black	Ebony ou Light Oyster [†]	Ebony avec coutures Light Oyster	Ebony	TR51
	Oyster/Oyster avec coutures Lime	Gloss Black	Light Oyster [†]	Oyster avec coutures Lime	Oyster	TR52
S						
	SIÈGES AVEC COUTURES CONTRASTÉES	FINITION	GARNITURE DE PAVILLON EN SUÉDINE:	HAUT DE TABLEAU DE BORD AVEC COUTURES CONTRASTÉES	TAPIS	GARNITURE INTÉRIEURE ET CODES DES OPTIONS
De série						
Sièges Sport en cuir grainé perforé	Ebony/Ebony avec coutures Light Oyster	Meshed Aluminium	Ebony ou Light Oyster [†]	Ebony avec coutures Light Oyster	Ebony	TR53
	Pimento/Ebony avec coutures Ebony	Meshed Aluminium	Ebony ou Light Oyster [†]	Ebony avec coutures Pimento	Ebony	TR54
	Brogue/Brogue avec coutures Light Oyster	Meshed Aluminium	Ebony ou Light Oyster [†]	Ebony avec coutures Light Oyster	Ebony	TR56
	Light Oyster/Ebony avec coutures Ebony	Meshed Aluminium	Ebony ou Light Oyster [†]	Ebony avec coutures Light Oyster	Ebony	TR70

5 CHOISISSEZ VOTRE INTÉRIEUR

 Configurez votre véhicule sur jaguar.fr

Intérieur présenté : sièges en tissu Ebony avec finition Gloss Black, garniture de pavillon Light Oyster et tableau de bord Ebony.



PURE

COMBINAISONS DE COLORIS INTÉRIEURS

DE SÉRIE



OPTIONS DE FINITION

Bois veiné satiné, Loupe de frêne satinée, Frêne gris satiné, Ébène gris satiné, Ébène finition brillante, Etched Aluminium ou Meshed Aluminium

*Garniture de pavillon en suédine disponible en option.
**Garniture de pavillon Ebony disponible en option.

5 CHOISISSEZ VOTRE INTÉRIEUR

 Configurez votre véhicule sur jaguar.fr















Intérieur présenté : Sièges en cuir grainé Latte avec coutures contrastées Espresso, finition Gloss Black avec garniture de pavillon Light Oyster et tableau de bord Espresso.



PRESTIGE

COMBINAISONS DE COLORIS INTÉRIEURS

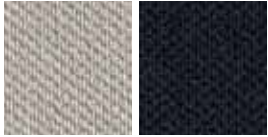
DE SÉRIE

①	②	③	④	⑤
SIÈGES AVEC COUTURES CONTRASTÉES  Ebony avec coutures Siena Tan	FINITION  Gloss Black	GARNITURE DE PAVILLON MORZINE*  Light Oyster ou Ebony**	HAUT DE TABLEAU DE BORD SANS COUTURES  Ebony	TAPIS  Ebony
 Latte avec coutures Espresso	 Gloss Black	 Light Oyster	 Espresso	 Espresso
 Light Oyster avec coutures Pistachio	 Gloss Black	 Light Oyster ou Ebony**	 Ebony	 Ebony

OPTIONS DE FINITION

Bois veiné satiné, Loupe de frêne satinée, Frêne gris satiné, Ébène gris satiné, Ébène finition brillante, Etched Aluminium ou Meshed Aluminium

*Garniture de pavillon en suédine disponible en option.
**Garniture de pavillon Ebony disponible en option.

5 CHOISISSEZ VOS INTÉRIEUR

⚙️ Configurez votre véhicule sur jaguar.fr

























Intérieur présenté : Sièges en cuir Windsor Siena Tan avec coutures ton sur ton Siena Tan, finition en ébène brillant avec garniture de pavillon Light Oyster et tableau de bord Ebony.



PORTFOLIO

COMBINAISONS DE COLORIS INTÉRIEURS

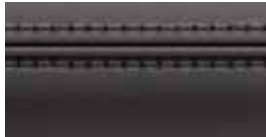
DE SÉRIE

1	2	3	4	5
SIÈGES AVEC COUTURES TON SUR TON	FINITION	GARNITURE DE PAVILLON MORZINE*	HAUT DE TABLEAU DE BORD AVEC COUTURES TON SUR TON	TAPIS
 Ebony avec coutures Ebony	 Ébène finition brillante	 Light Oyster ou Ebony**	 Ebony avec coutures Ebony	 Ebony
 Espresso avec coutures Espresso	 Ébène finition brillante	 Light Oyster	 Espresso avec coutures Espresso	 Espresso
 Siena Tan avec coutures Siena Tan	 Ébène finition brillante	 Light Oyster ou Ebony**	 Ebony avec coutures Ebony	 Ebony
 Latte avec coutures Latte	 Ébène finition brillante	 Light Oyster	 Espresso avec coutures Espresso	 Espresso
 Light Oyster avec coutures Light Oyster	 Ébène finition brillante	 Light Oyster	 Oyster avec coutures Oyster	 Oyster

OPTIONS DE FINITION

Bois veiné satiné, Loupe de frêne satinée, Frêne gris satiné, Ébène gris satiné, Gloss Black, Etched Aluminium ou Meshed Aluminium

*Garniture de pavillon en suéline disponible en option.
**Garniture de pavillon Ebony disponible en option.

5 CHOISISSEZ VOS INTÉRIEUR

 Configurez votre véhicule sur jaguar.fr

















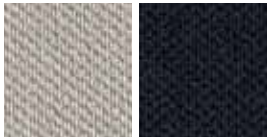

Intérieur présenté : Sièges Sport en cuir grainé Ebony et Pimento avec coutures contrastées Pimento, finition Etched aluminium (en option) avec garniture de pavillon Ebony et tableau de bord Ebony.

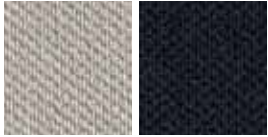

R-SPORT

COMBINAISONS DE COLORIS INTÉRIEURS

DE SÉRIE

1	2	3	4	5
SIÈGES AVEC COUTURES CONTRASTÉES	FINITION	GARNITURE DE PAVILLON MORZINE*	HAUT DU TABLEAU DE BORD	TAPIS
 <p>Ebony/Ebony avec coutures Light Oyster</p>	 <p>Gloss Black</p>	 <p>Light Oyster** ou Ebony</p>	 <p>Ebony avec coutures Light Oyster</p>	 <p>Ebony</p>
 <p>Ebony/Pimento avec coutures Pimento</p>	 <p>Gloss Black</p>	 <p>Light Oyster** ou Ebony</p>	 <p>Ebony avec coutures Pimento</p>	 <p>Ebony</p>
 <p>Ebony/Light Oyster avec coutures Light Oyster</p>	 <p>Gloss Black</p>	 <p>Light Oyster** ou Ebony</p>	 <p>Ebony avec coutures Light Oyster</p>	 <p>Ebony</p>
 <p>Oyster/Oyster avec coutures Lime</p>	 <p>Gloss Black</p>	 <p>Light Oyster**</p>	 <p>Oyster avec coutures Lime</p>	 <p>Oyster</p>

OPTIONS DE FINITION

Bois veiné satiné, Loupe de frêne satinée, Frêne gris satiné, Ébène gris satiné, Ébène finition brillante, Etched Aluminium ou Meshed Aluminium

*Garniture de pavillon en suéline disponible en option.
 **Garniture de pavillon Light Oyster disponible en option.

5 CHOISISSEZ VOTRE INTÉRIEUR

⚙️ Configurez votre véhicule sur jaguar.fr











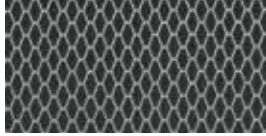

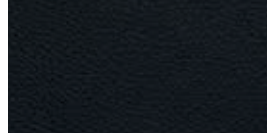

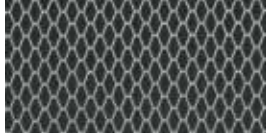



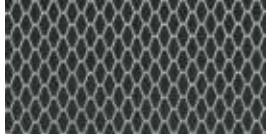

Intérieur présenté : sièges sport en cuir grainé Brogue avec coutures contrastées Light Oyster, finition Meshed aluminium avec garniture de pavillon Ebony et tableau de bord Ebony.

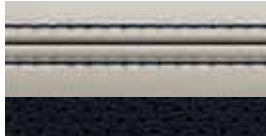
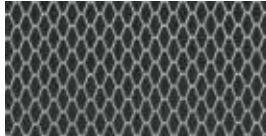

S

COMBINAISONS DE COLORIS INTÉRIEURS

DE SÉRIE

1	2	3	4	5
SIÈGES AVEC COUTURES CONTRASTÉES	FINITION	GARNITURE DE PAVILLON EN SUÉDINE*	HAUT DU TABLEAU DE BORD	TAPIS
				
Ebène/Ebène avec coutures Light Oyster	Aluminium maillé	Ebène ou Light Oyster**	Ebony	Ebony
				
Ebony/Ebony avec coutures Light Oyster	Meshed Aluminium	Ebony ou Light Oyster**	Ebony avec coutures Light Oyster	Ebony
				
Brogue/Brogue avec coutures Light Oyster	Meshed Aluminium	Ebony ou Light Oyster**	Ebony avec coutures Light Oyster	Ebony
				
Pimento/Ebony avec coutures Ebony	Meshed Aluminium	Ebony ou Light Oyster**	Ebony avec coutures Pimento	Ebony
				
Light Oyster/Ebony avec coutures Ebony	Meshed Aluminium	Ebony ou Light Oyster**	Ebony avec coutures Light Oyster	Ebony

OPTIONS DE FINITION

Saten İnce Çizgili Ahşap, Saten Dokulu Dişbudak, Saten Gri Dişbudak, Saten Gri Desenli Abanoz, Parlak Desenli Abanoz, İşlenmiş Alüminyum veya Parlak Siyah

*Garniture de pavillon Morzine disponible en option.

**Garniture de pavillon Light Oyster disponible en option.

5 CHOISISSEZ VOTRE INTÉRIEUR

 Configurez votre véhicule sur jaguar.fr

Finition Gloss Black

Finition en Meshed Aluminium

Finition en Etched Aluminium

Boiseries Ébène finition brillante



Boiseries en ébène gris satiné



Boiseries en bois veiné satiné



Boiseries en loupe de frêne satinée



Boiseries en frêne gris satiné



6 CHOISISSEZ VOS ACCESSOIRES JAGUAR

Pour en savoir plus sur la gamme complète d'accessoires Jaguar, rendez-vous chez votre concessionnaire Jaguar le plus proche ou sur accessories.jaguar.com/fr/fr



Porte-skis/snowboard* C2A1538

Système de transport de marque Jaguar pour les équipements de sports d'hiver. Comprend des rails coulissants facilitant le chargement. Permet de transporter quatre paires de skis ou deux snowboards.

*Requiert les rails et barres de toit.

**Transmission automatique uniquement.



Plaques de seuil éclairées et personnalisées
T4A5869

Élégantes plaques de seuil finition en acier inoxydable pour les portes conducteur et passager. Elles s'éclairent à l'ouverture des portes, conducteur ou passager. Elles sont soulignées par une douce lumière bleue phosphorescente. Vous pouvez spécifier un motif monochrome, parmi un choix préétabli de polices de caractères.



Plaques de seuil Union Jack
T4A5867

Élégantes plaques de seuil finition en acier inoxydable pour les portes conducteur et passager, avec une touche toute britannique.



Support pour iPad*
T2H7757

Ce support pour iPad* siglé Jaguar se fixe à l'arrière des appuie-tête avant pour offrir une solution de divertissement flexible aux passagers arrière. Grâce à son système de fixation rapide, il permet de monter et de démonter l'iPad* rapidement et facilement.



Cintre fixé sur l'appuie-tête
T2H7759

Le cintre Jaguar monté sur l'appuie-tête est orné du sigle Jaguar et doté d'un mécanisme "à ressort" en acier chromé. Grâce à son système de fixation simple et sûr, il s'installe et se retire facilement et offre une solution de rangement pratique pour éviter de froisser vos vêtements.



Accoudoir central avec compartiment chauffant/réfrigéré
T2H7739

Ce compartiment chauffant/réfrigéré qui peut accueillir boissons et aliments tient lieu d'accoudoir central à l'arrière. Recouvert de cuir, il est maintenu par la ceinture de sécurité du siège central et alimenté grâce à la prise auxiliaire arrière. Idéal pour les longs trajets en famille.



Palettes de changement de rapport en aluminium**
T2R6547MMU

Ces palettes de changement de rapport de rechange sont fabriquées dans un aluminium haut de gamme offrant une finition de haute qualité au niveau d'un point de contact majeur du véhicule. Les palettes sont polies à la main pour une finition haut de gamme et anodisées pour ne pas se détériorer à l'usage. Ces palettes existe aussi en couleur rouge - **T2R6547CAY**.

6 CHOISISSEZ VOS ACCESSOIRES JAGUAR

 Configurez votre véhicule sur jaguar.fr



Ouïes d'aération latérales en fibre de carbone
T4A12419 - Côté gauche
T4A12418 - Côté droit

Ces ouïes latérales en fibre de carbone haute qualité renforcent le caractère sportif du style extérieur.



Ouïes d'aération latérales finition noir brillant
T4A4309 + T4A4306 - Finition R-Sport
T4A4304 + T4A4307 - Autres finitions

Ces ouïes d'aération latérales finition noir brillant rehaussent le caractère dynamique du style extérieur.



Défecteur d'air
T4A7371

Faciles à poser et à déposer, ces déflecteurs d'air renforcent le confort du passager avant en permettant à l'air de circuler dans la cabine, tout en limitant les entrées d'air et en empêchant la pluie de pénétrer dans l'habitacle. Le kit comprend deux déflecteurs avant et deux déflecteurs arrière.



Coque de rétroviseur en fibre de carbone
T4A7226

Les coques de rétroviseurs en fibre de carbone de haute qualité renforcent l'impact visuel sportif du véhicule.



Coques de rétroviseur finition noir brillant
T4A12007

La finition noir brillant des coques de rétroviseur renforce le design dynamique des rétroviseurs extérieurs.



Coques de rétroviseurs chromées
T4A7131

Les coques de rétroviseurs chromées soulignent l'élégance des rétroviseurs extérieurs.

*Non compatible avec le système audio Jaguar, sauf si celui-ci est équipé de la radio numérique, de la navigation ou de Touch Pro.



Marchepieds déployables électriquement*
T4A12780 + T4A12783 + T4A11783 + T4A11794

Élegants et pratiques, ces marchepieds facilitent l'entrée et la sortie du véhicule, ainsi que l'accès au toit. Bien rangés sous les seuils, les marchepieds latéraux se déploient automatiquement dès qu'une porte s'ouvre. Ils s'escamotent automatiquement une fois la porte refermée.



Marchepieds latéraux fixes*
T4A11848

Les marchepieds latéraux facilitent l'entrée et la sortie du véhicule ainsi que l'accès au toit. Leur conception comprend le logo Jaguar, une bordure en acier inoxydable brillant et un revêtement en caoutchouc pour compléter le style extérieur du véhicule.



Tubes latéraux chromés
T4A11579

Ces tubes latéraux en acier inoxydable à la finition polie brillante complètent idéalement l'extérieur du véhicule.



Bavettes avant
T4A12742

Les bavettes avant siglées Jaguar complètent les lignes du véhicule et protègent la voiture de la boue et des gravillons.



Bavettes arrière
T4A12743

Les bavettes arrière siglées Jaguar complètent les lignes du véhicule et protègent la voiture de la boue et des gravillons.



Porte-vélos monté sur barre d'attelage
C2Z22695 - 2 vélos
C2Z22697 - 3 vélos

Ce porte-vélos monté sur attelage de haute qualité permet de transporter aisément des vélos grâce à ses fixations rapides et son mécanisme de verrouillage. Une conception ingénieuse qui permet au porte-vélos de s'incliner une fois posé pour libérer l'accès au hayon.

6 CHOISISSEZ VOS ACCESSOIRES JAGUAR

 Configurez votre véhicule sur jaguar.fr



Tapis de coffre en caoutchouc*
T4A4218

Ce tapis haut de gamme est conçu sur mesure pour protéger le coffre. Léger et résistant, il peut être aisément retiré pour être nettoyé.



Tapis de coffre Premium*
T4A4217

Luxeux tapis de coffre en coloris Ébène avec logo Jaguar. En velours épais de 2 050 g/m², avec bordure Nubuck et coutures contrastées Dove.



Filet de séparation du coffre à bagages
T4A8449

Le filet de séparation pratique se fixe sur les boucles en D dans le coffre et sur les fixations de la garniture de pavillon.



Séparation de coffre à bagages - Cloison de séparation**
T4A11741

Proposée en plus de la séparation de coffre à bagages modèle intégral ou réduit afin de diviser l'espace de chargement en deux parties dans la longueur du véhicule.



Séparation de coffre à bagages - Modèle intégral**
T4A11739

La séparation de coffre à bagages est conçue pour empêcher le chargement de pénétrer dans l'habitacle*.



Protection pour le bouclier
T2H7950

Ce dispositif facile à retirer protège le bouclier arrière contre les égratignures et les éraflures. Il vous évite de salir vos vêtements contre le pare-chocs lors du chargement/déchargement. Confectionnée dans un textile résistant, cette protection pour bouclier compactable se range sous le plancher de l'espace de chargement.

*Non disponible avec la roue de secours de taille standard.

**Non compatible avec le couvre-bagages arrière, la garniture de coffre en caoutchouc et les véhicules avec la roue de secours de taille standard.

†Requiert les rails de toit. ‡Requiert les barres de toit.



Barres de toit*
T4A13875

Les barres de toit Jaguar sont obligatoires pour le montage de tout équipement de transport sur toit. Spécialement conçues pour votre F-PACE.



Porte-skis/snowboard**
C2A1538

Système de transport de marque Jaguar pour les équipements de sports d'hiver. Comprend des rails coulissants facilitant le chargement. Permet de transporter quatre paires de skis ou deux snowboards.



Porte-équipements de sports aquatiques**
C2Z21730

Système de transport polyvalent pour divers équipements de sports aquatiques, y compris surf, kayak et planche à voile. S'incline pour faciliter le chargement/le déchargement.



Coffre de toit sport**
C2C41627

Ce coffre de toit verrouillable, ayant une capacité de 320 litres, est adapté aux équipements sportifs. Dimensions : 206 x 84 x 34 cm.



Coffre de toit sport - Grande taille**
T2H7753

Système d'installation rapide avec indicateur de couple intégré pour une fixation facile et sûre d'une seule main. Ce grand coffre de toit sport de 430 litres peut s'ouvrir des deux côtés et comporte des poignées sur le couvercle et à l'intérieur pour faciliter l'installation, le chargement et le déchargement. Finition noir brillant, verrouillable pour plus de sécurité.



Pare-soleil anti-UV pour pare-brise
T4A4216

Conçu spécialement pour le pare-brise de la F-PACE, il porte la marque Jaguar. Il réfléchit les rayons du soleil et aide à préserver la fraîcheur à l'intérieur du véhicule.

CARACTÉRISTIQUES TECHNIQUES

 Configurez votre véhicule sur jaguar.fr

		2.0L À PROPULSION ET TURBOCOMPRESSEUR DIESEL	2.0d 2.0L À PROPULSION ET TURBOCOMPRESSEUR DIESEL	2.0d 2.0L À TRANSMISSION INTÉGRALE ET TURBOCOMPRESSEUR DIESEL
MOTEURS				
Cylindrée	cm ³	1 999	1 999	1 999
Puissance maximale	CH-CEE (kW)	163 (120)	180 (132)	180 (132)
Régime	tr/min	4 000	4 000	4 000
Couple maximal	Nm CEE (lb. ft.)	380 (280)	430 (317)	430 (317)
Régime	tr/min	1 750-2 500	1 750-2 500	1 750-2 500
PERFORMANCES				
		MANUELLE	AUTOMATIQUE	MANUELLE/AUTOMATIQUE
0-100 km/h	secondes	10,2	8,5	8,7/8,7
Vitesse de pointe	km/h	195	208	208 /208
CONSUMMATION DE CARBURANT¹				
Cycle urbain	l/100 km	5,8/5,8*	6,0	6,0/6,2
Cycle extra urbain	l/100 km	4,4/4,2*	4,6	4,7/4,7
Cycle mixte	l/100 km	4,9/4,8*	5,1	5,2/5,3
Émissions de CO ₂ en cycle urbain	g/km	151/152*	157	155/164
Émissions CO ₂ en cycle extra urbain	g/km	116/111*	121	122/125
Émissions de CO ₂ en cycle mixte	g/km	129/126*	134	134/139
Capacité du réservoir (utilisable)	l (approximatif)	60	60	60
DIMENSIONS				
Longueur hors tout	mm	4 731	4 731	4 731
Largeur hors tout (avec rétroviseurs)	mm	2 175	2 175	2 175
Largeur hors tout rétroviseurs rabattus	mm	2 070	2 070	2 070
Hauteur hors tout (avec le toit ouvert)	mm	1 693	1 693	1 693
Empattement	mm	2 874	2 874	2 874
Voie avant	mm	1 641	1 641	1 641
Voie arrière	mm	1 654	1 654	1 654
Garde au sol	mm	213	213	213
Rayon de braquage entre trottoirs	mètres	11,59	11,59	11,59
Volume du coffre (lorsque le véhicule est équipé d'un système de réparation de pneu)	litres	650**	650**	650**
POIDS²				
Poids à partir de	kg	1 690	1 720	1 767/1 775
Poids total en charge du véhicule	kg	2 380	2 380	2 460/2 460
Capacité de remorquage maximale	kg	1 600	2 400	2 000/2 400
MOTORISATIONS DISPONIBLES				
Pure		●	●	●
Prestige		●	●	●
Portfolio		●	●	●
R-Sport		●	●	●
S		—	—	—

● Disponible — Non disponible

*La figure correspond à des véhicules équipés de pneus 235/65 R18 sur des jantes "Style 1021" ou "Style 1022". **Avec système de réparation de pneu. 508 litres avec une roue de secours compacte. 463 litres avec une roue de secours standard. *Vitesse maximale limitée.

25d 2.0L DIESEL À TRANSMISSION INTÉGRALE ET DOUBLE TURBOCOMPRESSEUR	25t 2.0L ESSENCE À TRANSMISSION INTÉGRALE ET TURBOCOMPRESSEUR	30d V6 3.0L DIESEL À TRANSMISSION INTÉGRALE ET DOUBLE TURBOCOMPRESSEUR DIESEL	35t V6 3.0L À TRANSMISSION INTÉGRALE SURALIMENTÉ ESSENCE	S V6 3.0L À TRANSMISSION INTÉGRALE SURALIMENTÉ ESSENCE
1 999	1 997	2 993	2 995	2 995
240 (177)	250 (184)	300 (221)	340 (250)	380 (280)
4 000	5 500	4 000	6 500	6 500
500 (368)	365 (269)	700 (516)	450 (332)	450 (332)
1 500	1 200-4 500	1 500-1 750	4 500	4 500
AUTOMATIQUE	AUTOMATIQUE	AUTOMATIQUE	AUTOMATIQUE	AUTOMATIQUE
7,2	6,8	6,2	5,8	5,5
217	217	241	250 ¹	250 ¹
7,1	9,1	6,9	12,2	12,2
5,0	6,6	5,6	7,1	7,1
5,8	7,4	6,0	8,9	8,9
188	205	181	284	284
133	150	146	166	166
153	170	159	209	209
60	63	66	63	63
4 731	4 731	4 731	4 731	4 731
2 175	2 175	2 175	2 175	2 175
2 070	2 070	2 070	2 070	2 070
1 693	1 693	1 693	1 693	1 693
2 874	2 874	2 874	2 874	2 874
1 641	1 641	1 641	1 641	1 641
1 654	1 654	1 654	1 654	1 654
213	213	213	213	213
11,59	11,59	11,59	11,59	11,59
650**	650**	650**	650**	650**
1 810	1 760	1 884	1 820	1 861
2 470	2 460	2 570	2 500	2 500
2 400	2 400	2 400	2 400	2 400
●	●	●	●	—
●	●	●	●	—
●	●	●	●	—
●	●	●	●	—
—	—	●	—	●

¹Les chiffres fournis sont issus des tests officiels du fabricant conformément à la législation de l'UE. La consommation de carburant réelle d'un véhicule peut différer des chiffres présentés ci-dessus. Ces derniers ne sont présentés qu'à titre comparatif. ²Les poids reflètent ceux des véhicules conformes aux spécifications standard. Les options supplémentaires augmentent le poids.

La disponibilité du moteur varie selon les marchés. Veuillez consulter votre concessionnaire Jaguar pour plus de renseignements.

DIMENSIONS

Largeur hors tout (avec rétroviseurs) 2 175 mm

Largeur hors tout (rétroviseurs rabattus) 2 070 mm

Volume du coffre 650* litres



Diamètre de braquage

entre trottoirs : 11,59 mètres

Tours de volant de butée à butée : 2,5



Hauteur sous pavillon

Hauteur sous pavillon maximale
aux places avant : 1 007 mm**

Hauteur sous pavillon aux places arrière

977 mm**



*Avec système de réparation de pneu. 508 litres avec une roue de secours compacte. 463 litres avec une roue de secours standard. **Hauteur sous pavillon maximale avec toit métallique fixe.

VÉHICULE ILLUSTRÉ : F-PACE R SPORT YULONG WHITE AVEC OPTIONS INSTALLÉES (SELON LES MARCHÉS)

JAGUAR EXPERIENCE

La meilleure façon de découvrir une Jaguar, c'est de la conduire. Jaguar Experience vous propose une multitude d'opportunités uniques pour vous permettre de découvrir tout le potentiel de votre Jaguar.

Jaguar Experience vous permet aussi d'assister à la naissance d'une Jaguar en visitant l'un de nos centres de production au Royaume-Uni.

Pour de plus amples informations, rendez-vous sur jaguar.fr/experience-jaguar/jaguar_club



DANS LES COULISSES

Vous vous êtes déjà demandé comment naît une Jaguar ? En tant que client Jaguar, vous pouvez avoir l'opportunité de voir par vous-même le processus de fabrication, du début à la fin. Nous vous emmènerons dans les coulisses et vous verrez comment nos techniciens hautement qualifiés et nos machines sophistiquées travaillent en parfaite harmonie pour assembler et parfaire ces voitures d'exception avec le plus grand soin.

Sous réserve de la programmation de l'événement et des places disponibles.



EXPÉRIENCES DE CONDUITE

Il est rare de pouvoir tester les performances des tout derniers modèles Jaguar ou de revivre l'histoire légendaire de Jaguar. Les Expériences de conduite Jaguar vous proposent des aventures de conduite exceptionnelles et inoubliables. Imaginez-vous derrière le volant de nos modèles Jaguar les plus performants, sur un circuit privé, avec un instructeur Jaguar Experience à vos côtés.

Dans la limite des places disponibles.



EXPÉRIENCES LÉGENDAIRES

Développez vos compétences de conduite avec le programme Jaguar Land Rover Ice Drive Experience. À partir de 2017, nous vous proposerons une aventure inoubliable à Arjeplog, en Suède, qui vous permettra de tester et d'améliorer vos compétences en matière de conduite sportive dans des conditions extrêmes. Une chance unique pour les propriétaires et les fans de la marque de se mesurer aux pistes les plus ardues et les plus exigeantes au monde avec les conseils avisés de nos experts. Nos pilotes-instructeurs très expérimentés vous accompagneront du début à la fin et vous transmettront tout leur savoir.

Sous réserve de la programmation de l'événement et dans la limite des places disponibles.

L'UNIVERS JAGUAR

En faisant l'acquisition d'une F-PACE, vous entrez dans l'univers exaltant de Jaguar. Nous proposons un ensemble de services et de produits exclusifs qui permettent aux propriétaires de profiter de leur véhicule avec la plus grande tranquillité d'esprit.



JAGUAR CARE*

La F-PACE bénéficie du programme de garantie et d'entretien de trois ans avec kilométrage illimité. Grâce à ce programme baptisé Jaguar Care, le coût global de possession de la F-PACE est l'un des plus bas de sa catégorie.

Pour en savoir plus sur le programme Jaguar Care associé à la F-PACE, rendez-vous sur jaguar.fr



ENTRETIEN

La F-PACE a été conçue pour réduire au maximum les frais d'entretien du véhicule. Par exemple, grâce à leur conception intelligente et à une technologie de lubrification avancée, les nouveaux moteurs Ingenium Diesel n'ont besoin d'une révision que tous les 34 000 km, soit tous les 2 ans[†].

PIÈCES D'ORIGINE

Les pièces d'origine Jaguar sont conçues, testées et fabriquées pour répondre à des normes strictes de qualité, de compatibilité et de durabilité. Chacune d'entre elles a été créée spécialement pour votre F-PACE afin d'offrir des performances et une durée de vie optimales.



FLEET & BUSINESS

Jaguar s'efforce d'être le constructeur de référence dans le segment Fleet & Business en offrant des modèles très attractifs et un service client exceptionnel. En optant pour Jaguar, les entreprises font le choix de véhicules dynamiques et prestigieux qui reflètent parfaitement leur philosophie et leur image. Nous nous engageons à fournir un service client de très haute qualité, axé sur les besoins de chaque entreprise. Les véhicules sont maintenus en parfait état de marche et nous vérifions en permanence que leurs performances et leur efficacité sont optimales. Plus d'informations sur jaguarbusiness.fr

*Disponible dans certains pays européens uniquement.

**Estimation du constructeur.

†En fonction du marché et du style de conduite.

(1) Pour toute commande de F-PACE chez un concessionnaire français, les entretiens sont gratuits pendant 3 ans (nombre d'entretiens et kilométrage illimités) hors pièce d'usure. Conditions sur jaguar.fr



FINANCEMENTS JAGUAR

Performances naturelles et style sont de série sur toutes les Jaguar. Grâce aux différents financements proposés par Jaguar, l'acquisition d'un véhicule Jaguar est une démarche à la fois simple et gratifiante. Véhicule neuf ou d'occasion, à usage personnel ou professionnel : nous vous proposons des solutions de financement adaptées où vous seul êtes décisionnaire. Veuillez consulter votre concessionnaire Jaguar pour de plus amples informations.



JAGUAR ASSISTANCE

Jaguar Assistance est à vos côtés dans les situations d'urgence, de la panne immobilisante à une simple crevaison. Vous pouvez compter sur nos services d'assistance dépannage en toutes circonstances.



JAGUAR MAGAZINE

Le magazine Jaguar est à l'image de la marque : dynamique, international et contemporain. Réalisé par une équipe de chroniqueurs et de graphistes passionnés, il vous révèle les coulisses de Jaguar et explore un univers de luxe, de design, de style et de voyages. Vous pourrez découvrir le magazine Jaguar deux fois par an, gratuitement durant les trois premières années. Pour le recevoir, faites la demande auprès de votre concessionnaire.

COLLECTION JAGUAR

La toute dernière gamme de la Collection Jaguar a été réalisée avec le même soin et le même souci du détail que tous nos véhicules. Ce savoir-faire se retrouve dans nos vêtements, notre maroquinerie et notre bagagerie de luxe. Nous proposons également une collection en hommage à la tradition Jaguar, qui célèbre les succès passés avec des objets et des vêtements inspirés de la course automobile. Pour en savoir plus, rendez-vous chez votre concessionnaire le plus proche.

GLOSSAIRE

A

AMORTISSEURS

Les amortisseurs absorbent les forces qui s'exercent sur la suspension pour un plus grand confort et une maîtrise accrue du véhicule. Les amortisseurs sont également qualifiés d'amortisseurs de chocs.

C

Cx.

L'unité Cx. correspond au coefficient de traînée de la voiture. Il caractérise les qualités aérodynamiques du véhicule. Plus sa valeur est faible, plus la conception du véhicule est aérodynamique.

COEFFICIENT DE TRAÎNÉE

Le coefficient de traînée mesure l'aérodynamisme de la voiture. Voir la définition de Cx.

D

DIESEL AVEC TURBOCOMPRESSEUR

Moteur Diesel équipé d'un turbocompresseur. Un turbocompresseur est un système d'induction forcée entraîné par les gaz d'échappement. La suralimentation offre une augmentation de la puissance fournie, des niveaux plus faibles d'émission de gaz ainsi qu'un rendement et un raffinement supérieurs par rapport aux moteurs atmosphériques de même capacité.

E

ÉCRAN MULTI-TOUCH DE 10,2"

La méthode de saisie multi-touch de l'écran Touch Pro de 10,2" permet de reconnaître plusieurs points de contact. Cette technologie permet d'accéder de façon fluide et intuitive aux différentes fonctionnalités du système grâce à des commandes tactiles telles que l'étirement pour zoomer.

ÉGALISEUR AUDIO

L'égaliseur audio vous permet d'affiner le son du système audio de votre véhicule en ajustant la tonalité en plus des réglages habituels des aigus, médiums et graves.

ESSENCE SURALIMENTÉ

C'est un moteur essence muni d'un compresseur de suralimentation. Un compresseur de suralimentation est un système d'induction forcée mécaniquement entraîné par le moteur. La suralimentation offre des niveaux de puissance élevés et une réponse linéaire et immédiate à tous les régimes.

F

FEUX DE JOUR EN FORME DE J

Il s'agit de feux de jour à LED situés à l'intérieur des phares, mais indépendants, qui se démarquent par leur forme en J. Ils contribuent à renforcer la forte identité visuelle de la F-PACE.

J

JAGUARDRIVE CONTROL

Ce système interagit avec le système de contrôle dynamique de la stabilité, ainsi qu'avec les systèmes chargés de la gestion du moteur et de la transmission, pour modifier les caractéristiques de la cartographie du moteur, des changements de rapport et des freins. Il propose différents modes de conduite conçus pour optimiser le comportement du véhicule en fonction des conditions de route et du style de conduite.

M

MODE ÉCO

Le mode Éco favorise une conduite économique en réduisant la sensibilité du papillon, en adaptant la cartographie du moteur et, sur les transmissions manuelles, en indiquant les changements de rapports opportuns. Il permet également de réduire la consommation de carburant en diminuant l'énergie que la climatisation et le système audio empruntent au moteur.

P

PHARES À LED ADAPTATIFS

Les phares à LED adaptatifs ajustent automatiquement le faisceau lumineux en fonction de la trajectoire du véhicule afin d'améliorer la visibilité. Ils modifient l'angle du faisceau lorsque vous actionnez le clignotant et agissent conjointement avec l'assistant de feux de route automatique pour empêcher le faisceau d'éblouir les véhicules venant en sens inverse.

PHARES AU XÉNON

Les phares au xénon bi-fonction offrent une meilleure visibilité et sont équipés des feux de jour à LED en forme de J pour une identité visuelle renforcée sur la route.

S

SYSTÈME DE TRAITEMENT DU SIGNAL NUMÉRIQUE (DSP)

Le système de traitement du signal numérique (DSP) de Meridian analyse une multitude de variables qui peuvent affecter la qualité du son, les traite grâce à des algorithmes sophistiqués et adapte le débit sonore en conséquence. Cela permet de proposer un niveau de reproduction très proche du spectacle vivant, qui serait impossible à restituer avec un système audio conventionnel.



AVIS IMPORTANT

Jaguar Land Rover Limited applique une politique d'amélioration permanente des spécifications, de la conception et de la fabrication de ses véhicules. C'est pourquoi, malgré le soin apporté à l'exactitude des informations qui figurent dans cette brochure, celle-ci ne saurait constituer un guide infallible des spécifications actuelles de nos produits ni une offre commerciale contractuelle d'un véhicule particulier. Les distributeurs et concessionnaires ne sont pas des agents de Jaguar Land Rover Limited, que ce soit par le biais d'un quelconque engagement ou représentation, expresse ou implicite. Les comparaisons sont basées sur les données fournies par les fabricants et sur les tests qu'ils ont eux-mêmes effectués avant la publication.

COLORIS

Les coloris figurant dans cette brochure (version papier ou numérique) ne sont reproduits qu'à titre indicatif. Les cuirs de nos modèles sont d'origine bovine.

JAGUAR INNOVE EN MATIÈRE D'ENVIRONNEMENT

Jaguar s'engage à réduire son utilisation d'énergies fossiles en utilisant moins de ressources et en créant moins de déchets, afin de répondre à ses engagements en termes de développement durable et responsable – une approche baptisée Innovation environnementale.

Notre utilisation innovante de l'aluminium léger (sur F-PACE, XF, XE, XJ et F-TYPE) contribue à réduire la consommation de carburant et les émissions de CO₂, tout en offrant d'autres avantages au niveau de la tenue de route et des performances des véhicules.

Parallèlement, grâce à notre gestion intelligente des ressources, nous pouvons récupérer les débris d'aluminium de la phase d'emboutissage afin de les trier et de les recycler pour obtenir des feuilles d'aluminium de qualité équivalente contenant jusqu'à 50 % d'aluminium recyclé. Par rapport à l'utilisation d'aluminium vierge, ce système de recyclage en boucle fermée permet également de réduire les émissions de CO₂ pendant la phase de fabrication.

Dans l'ensemble, Jaguar Land Rover a réduit le taux d'émissions d'échappement moyen de sa flotte européenne de 25 % par rapport à 2007, et le taux d'émissions de CO₂ par véhicule générées par ses opérations de 30,5 %*. Nos sites de production sont tous certifiés ISO14001 et nous avons réduit la quantité de déchets de production mis en décharge par véhicule de 75 %*, en outre d'avoir diminué notre consommation d'eau par véhicule de 34 %*. (*par rapport à 2007)

Dans le cadre de notre engagement en faveur d'une construction automobile au bilan carbone neutre d'ici à 2020, nous compensons 100 % des émissions opérationnelles de CO₂ (actuellement inévitables) en investissant dans des projets qui réduisent le volume équivalent d'émissions de CO₂ d'une autre manière, offrant par la même occasion des avantages humanitaires et sociaux. Par exemple, nous avons reçu un prix pour notre programme de réduction des émissions polluantes LifeStraw "Carbon for water", qui a évité le rejet de 968 000 tonnes de CO₂ (depuis son lancement en 2013) et amélioré les conditions de vie de 2,4 millions de personnes au Kenya.

Étant donné la croissance de nos ventes à l'échelle mondiale et la hausse de nos investissements dans des équipements plus efficaces, nous sommes fiers des progrès que nous avons accomplis à ce jour au vu des objectifs que nous nous sommes fixés pour 2020 en termes d'innovation environnementale. Nos accomplissements ont également été reconnus par des acteurs externes : En 2013, nous avons décroché le titre d'Entreprise la plus responsable de l'année au Royaume-Uni, décerné par Business in the Community, l'organisme qui évalue la responsabilité des entreprises vis-à-vis de la société civile, et en 2014, nous avons reçu le "Queens award for Enterprise in Sustainable Development" (Prix de la Reine pour les initiatives de développement durable).

Allant toujours de l'avant, nous nous sommes fixé de nouveaux objectifs pour 2020, ciblés sur une croissance durable, en mettant l'accent sur une réduction constante des émissions de CO₂, un bilan carbone neutre et un taux « zéro déchet » dans le cadre de nos activités. Jaguar Land Rover améliorera aussi les conditions de vie de 12 millions de personnes d'ici à 2020, dans le cadre du programme mondial de responsabilité sociale des entreprises.

Cette brochure concerne les variantes F-PACE-002

Meridian est une marque déposée de Meridian Audio Ltd.

AdBlue® est la marque déposée de Verband der Automobilindustrie e. V. (VDA).

La marque et les logos Bluetooth® sont la propriété de Bluetooth SIG, Inc. et leur utilisation par Jaguar Land Rover Limited est soumise à une licence.

iPod, iPod touch et iPad sont des marques déposées d'Apple Inc. aux États-Unis et dans d'autres pays.

Le système de navigation doit toujours être utilisé de façon à ne pas empêcher le conducteur de conduire prudemment ou à ne pas mettre en danger les autres usagers de la route.

VÉHICULE ILLUSTRÉ EN COUVERTURE : F-PACE S EN CAESIUM BLUE AVEC OPTIONS INSTALLÉES (SELON LES MARCHÉS)

VÉHICULE ILLUSTRÉ SUR LA QUATRIÈME DE COUVERTURE : F-PACE R SPORT EN FIRENZE RED AVEC OPTIONS INSTALLÉES (SELON LES MARCHÉS)

Jaguar France, Division de Jaguar Land Rover SAS, société par actions simplifiées au capital de 3 115 880 euros, domiciliée au 165 Boulevard de Valmy -CS 70001 -92706 Colombes cedex, immatriculée au RCS Nanterre sous le numéro 509 016 804. jaguar.fr

