

# JAGUAR F-PACE







BY APPOINTMENT TO  
HM THE QUEEN  
MANUFACTURERS OF  
MOTOR VEHICLES  
JAGUAR LAND ROVER LIMITED  
COVENTRY



BY APPOINTMENT TO  
HRH THE DUKE OF EDINBURGH  
MANUFACTURERS OF  
MOTOR VEHICLES  
JAGUAR LAND ROVER LIMITED  
COVENTRY



BY APPOINTMENT TO  
HRH THE PRINCE OF WALES  
MANUFACTURERS OF  
MOTOR VEHICLES  
JAGUAR LAND ROVER LIMITED  
COVENTRY



## THE ART OF PERFORMANCE

Jour après jour, nous cherchons à repousser les limites de la performance : de nos propres performances, mais aussi de celles de nos véhicules. Nous innovons, nous concevons, nous créons. Nous maîtrisons les règles pour mieux nous en affranchir. Et pour aller sans cesse de l'avant, en passant outre les conventions. C'est ainsi que nous faisons de la performance un art.

Jaguar : L'art de la performance.





## SOMMAIRE

### INTRODUCTION

Concept de la F-PACE	06
Les points forts de la F-PACE	08

### DESIGN

Extérieur - Les grandes lignes	10
Extérieur - Les détails	12
Options intérieures	15
Espace intérieur	18
Polyvalence	20

### PERFORMANCE

Moteurs	22
Transmission automatique	26
Transmission manuelle	27
Aérodynamisme avancé	28
Architecture légère en aluminium	31
Châssis et suspensions	32
Testée à l'extrême	34

### TECHNOLOGIES D'AIDE À LA CONDUITE

Dynamique de conduite	37
Conduire en toute confiance	38
Transmission à la pointe de la technologie	41
Système Torque Vectoring (Commande vectorielle de couple)	42
Stabilité et contrôle	45
Clé loisirs	47

### TECHNOLOGIE

Infodivertissement	49
Connectivité	50
Système audio	54

### SÉCURITÉ ET EFFICACITÉ

Assistance au conducteur	56
Technologies efficaces	60

### F-PACE SVR

Le concept de la F-PACE SVR	63
Extérieur	64
Intérieur	67
Performances	68
Configurez votre F-PACE SVR	70

### ÉDITIONS SPÉCIALES

Nouvelle F-PACE Chequered Flag	74
Nouvelle F-PACE 300 SPORT	76

### PERSONNALISATION

Personnalisez votre F-PACE	78
Choisissez votre moteur	80
Choisissez votre modèle	82
Choisissez vos options	84
Choisissez votre coloris extérieur	94
Choisissez vos jantes	98
Choisissez votre intérieur	100
Choisissez vos accessoires Jaguar Gear	114

### L'UNIVERS JAGUAR

120

### À VOTRE SERVICE

125

VÉHICULE ILLUSTRÉ : F-PACE S EN CAESIUM BLUE AVEC OPTIONS INSTALLÉES (SELON LES MARCHÉS)

LES VÉHICULES PRÉSENTÉS ICI APPARTIENNENT À LA GAMME JAGUAR INTERNATIONALE. LES CARACTÉRISTIQUES TECHNIQUES, LES OPTIONS ET LA DISPONIBILITÉ VARIENT D'UN MARCHÉ À L'AUTRE ET DOIVENT ÊTRE VÉRIFIÉES AUPRÈS DE VOTRE CONCESSIONNAIRE JAGUAR.

## INTRODUCTION CONCEPT DE LA F-PACE

La F-PACE s'inspire du concept C-X17, largement salué par la critique. Porteuse de l'ADN Jaguar, elle présente des performances, une maniabilité et un raffinement légendaires. Sans oublier un espace intérieur et une polyvalence remarquables.

La gamme F-PACE est dotée d'un large choix de motorisations, avec notamment le moteur essence Ingenium 2.0L 4 cylindres à turbocompresseur de 250ch CEE et le moteur Diesel Ingenium 2.0L 4 cylindres à turbocompresseur de 240ch CEE. Grâce à leur structure en aluminium et leur technologie de pointe, ils sont conçus pour allier économies et performances. Vous pouvez également choisir le moteur Ingenium Diesel 4 cylindres 2.0L Turbocharged 163ch CEE pour un meilleur rendement énergétique.

La personnalité audacieuse de la F-PACE peut être accentuée par un choix d'éditions spéciales. La Chequered Flag s'intègre parfaitement à la riche histoire de la course automobile de Jaguar, avec un style extérieur affirmé et un intérieur dérivé de la R-Sport. Pour un design attrayant qui ne passera pas inaperçu, la 300 SPORT met en valeur les prouesses sportives de la F-PACE. Ses touches extérieures distinctives complètent les détails intérieurs uniques.

Veuillez vous référer aux Spécifications techniques ci-jointes pour plus d'informations sur la transmission, les performances du moteur et la consommation.

**VÉHICULE ILLUSTRÉ : F-PACE S EN CAESIUM BLUE AVEC OPTIONS INSTALLÉES  
(SELON LES MARCHÉS)**

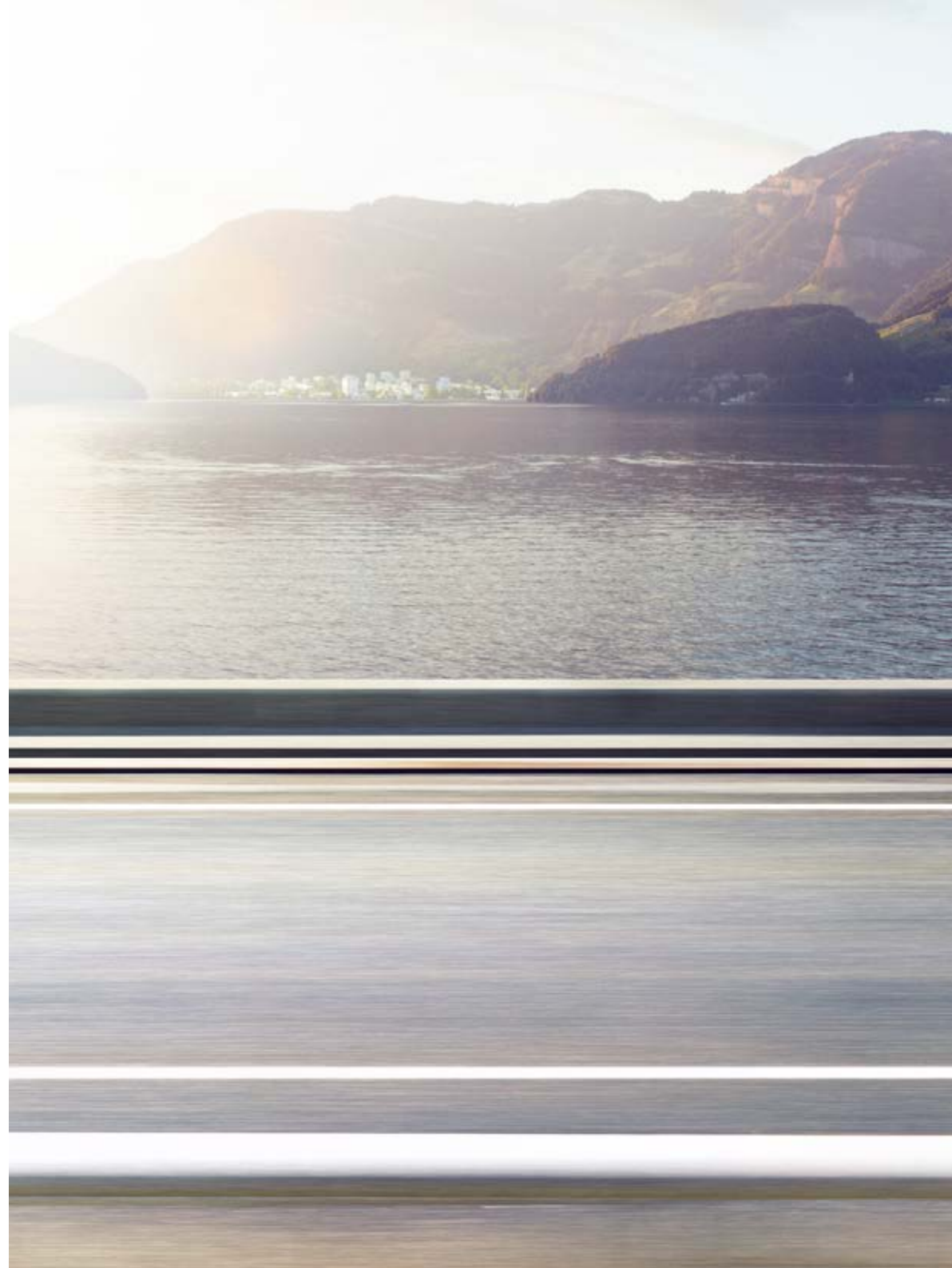



# LES POINTS FORTS DE LA F-PACE

Performances, maniabilité et raffinement. Polyvalence, capacités et efficacité.

## EFFICACITÉ

Chaque F-PACE est pensée et conçue pour offrir une efficacité maximale. Des technologies de réduction des frottements, une structure de carrosserie légère et un design aérodynamique profilé contribuent à améliorer la consommation de carburant.

## POLYVALENCE ET COMMODITÉ

À l'arrière, la F-PACE présente un espace aux jambes parmi les plus généreux de sa catégorie, et la configuration 40:20:40 de la banquette permet une modularité accrue. Elle se classe en tête de son segment avec un volume d'espace de chargement atteignant 650 litres<sup>1</sup>. Les dimensions du coffre ont fait l'objet d'une attention méticuleuse pour offrir une polyvalence maximale. Grâce au hayon électrique à ouverture mains libres<sup>2</sup>, le coffre s'ouvre et se ferme même lorsque vous avez les bras encombrés. Il vous suffit de passer le pied sous l'un des côtés arrière de la voiture pour ouvrir ou fermer le coffre.

## CAPACITÉS

La F-PACE s'adapte à vos besoins de conduite et à votre style de vie grâce au choix d'une transmission propulsion<sup>3</sup> ou intégrale pour des performances accrues en toutes circonstances. Ces qualités peuvent être renforcées par l'ajout du contrôle de progression toutes surfaces (ASPC)<sup>4</sup>, qui agit comme un régulateur à basse vitesse pour renforcer la maîtrise de la F-PACE dans les situations de faible motricité.

<sup>1</sup>Avec système de réparation de pneu. 508 litres avec une roue de secours compacte. 463 litres avec une roue de secours standard.

<sup>2</sup>Équipement en option. Système d'entrée et de fermeture sans clé requis.

<sup>3</sup>Transmission propulsion disponible selon les marchés.

<sup>4</sup>Non disponible avec transmission manuelle, de série avec transmission automatique. Certaines des fonctionnalités décrites sont en option et disponibles uniquement dans certains pays.

Veuillez vous référer aux Spécifications techniques ci-jointes pour plus d'informations sur la transmission, les performances du moteur et la consommation.

**VÉHICULE ILLUSTRÉ : F-PACE PORTFOLIO EN YULONG WHITE AVEC ÉQUIPEMENTS ET ACCESSOIRES À INSTALLER PAR LE CONCESSIONNAIRE EN OPTION (SELON LES PAYS)**

## PERFORMANCES

Découvrez une expérience de conduite exaltante sur l'ensemble de la gamme F-PACE. Nos motorisations extrêmement efficaces offrent un équilibre optimal entre économies et performances. Les motorisations proposées incluent le moteur Diesel 4 cylindres 2.0L turbocompressé de 163ch CEE, notre option la plus économique de la gamme Ingenium, et le moteur Diesel V6 3.0L turbocompressé de 300ch CEE, capable d'atteindre une vitesse maximale limitée de 241 km/h avec une accélération de 0 à 100 km/h en 6,4 secondes.



## RAFFINEMENT

Nos véhicules jouissent d'une réputation incomparable en termes de silence, de fluidité et de confort de conduite. Grâce à sa structure rigide, sa suspension évoluée et son aérodynamisme, la F-PACE offre le summum du raffinement signé Jaguar.

## MANIABILITÉ

Le système de châssis et de suspension avancé de la F-PACE constitue une évolution de la configuration utilisée sur la sportive F-TYPE. Robuste et léger, ce système confère à la F-PACE des sensations dignes d'une sportive. Le logiciel Jaguar de direction assistée asservie à la vitesse (EPAS) a fait l'objet d'un réglage spécial pour offrir une maîtrise et une précision optimales, tandis que le système de transmission intégrale bénéficie du programme exclusif de dynamique de transmission intelligente, dérivé de celui de la F-TYPE, pour une agilité remarquable et un minimum de sous-virages. Par les sensations qu'elle procure, la F-PACE a tout d'une Jaguar.

## DESIGN EXTÉRIEUR - LES GRANDES LIGNES

➤ **STYLE INSPIRÉ DE LA F-TYPE** | **PURETÉ DES LIGNES**

Inspirée de la F-TYPE, la Jaguar F-PACE est un SUV hautes performances partageant l'ADN d'une voiture de sport. Puissante, agile et unique, elle capte tous les regards sur son passage. Du capot sculpté jusqu'aux lignes arrière prononcées, la F-PACE réinvente l'énergie, la force et la pureté de la F-TYPE.

VÉHICULE ILLUSTRÉ : F-PACE R-SPORT EN FIRENZE RED AVEC ÉQUIPEMENTS ET ACCESSOIRES À INSTALLER PAR LE CONCESSIONNAIRE EN OPTION (SELON LES PAYS)







## EXTÉRIEUR - LES DÉTAILS

### PHARES À LED ADAPTATIFS\*

Même de nuit, la F-PACE est instantanément reconnaissable grâce à ses phares à LED adaptatifs et feux de croisement emblématiques. Les phares à LED adaptatifs\* de la F-PACE produisent une couleur lumineuse proche de la lumière du jour qui permet de distinguer les objets plus aisément et confère au véhicule une présence sur route unique. À l'arrière, les feux à LED reprennent le design unique de ceux de la F-TYPE.

\*Selon les modèles et les marchés. Les phares Xénon ou halogènes sont disponibles de série en fonction du modèle choisi.

**VÉHICULE ILLUSTRÉ : F-PACE S EN CAESIUM BLUE AVEC OPTIONS INSTALLÉES (SELON LES MARCHÉS)**







## OPTIONS INTÉRIEURES



**POSITION DE  
CONDUITE DOMINANTE**

**DE NOMBREUSES POSSIBILITÉS  
DE PERSONNALISATION**

L'intérieur de la F-PACE allie sportivité et élégance pour proposer le nec plus ultra en matière de design contemporain. Notre large gamme de matériaux hauts de gamme, de cuirs faits main et de finitions luxueuses, par exemple en fibre de carbone, permet à la F-PACE de proposer l'un des choix les plus complets de sa catégorie<sup>1</sup> en matière de design intérieur. Ce choix vous donne l'occasion rêvée de créer un espace qui reflète votre style individuel.

Poussez la personnalisation à l'extrême avec la lumière d'ambiance configurable<sup>2</sup> disponible en option. Ce système met en valeur les éléments les plus raffinés de l'intérieur du véhicule, en projetant une lumière déclinée dans dix couleurs au choix. La F-PACE permet ainsi de créer une ambiance qui correspond à votre humeur du moment. Grâce à son design intérieur moderne, les commandes les plus importantes sont à portée de main et faciles d'utilisation. La console centrale surélevée et la position de conduite dominante permettent au conducteur de se sentir parfaitement en sécurité et en prise directe avec la route. Le grand pare-brise et les montants de toit élancés assurent une excellente visibilité. Pour renforcer les sensations de conduite sportive, choisissez les sièges Performance en cuir grainé perforé<sup>3</sup> proposés en option. Les coussins latéraux réglables vous maintiennent en place et offrent un soutien latéral plus important, notamment lorsque vous conduisez sportivement.

Le système d'ionisation de l'air dans l'habitacle, à technologie Nanoe™, est disponible en option. Il améliore la qualité de l'air dans l'habitacle du véhicule, réduit la présence d'allergènes, de virus et de bactéries dans l'air et les odeurs associées, en ionisant les particules, ce qui attire ces dernières sur les surfaces et permet donc de purifier l'air.

<sup>1</sup>Comparé aux véhicules concurrents sur le même segment.

<sup>2</sup>Selon les modèles et les marchés.

<sup>3</sup>R-SPORT et S uniquement.

**VÉHICULE ILLUSTRÉ : F-PACE PORTFOLIO AVEC SIÈGES EN CUIR WINDSOR PERFORÉ SIENA TAN ET COUTURES TON SUR TON SIENA TAN.  
VÉHICULES ÉQUIPÉS D'OPTIONS (SELON LES MARCHÉS)**







## ESPACE INTÉRIEUR



TOIT PANORAMIQUE

ESPACE ARRIÈRE OPTIMISÉ

VÉHICULE ILLUSTRÉ À LA PAGE PRÉCÉDENTE : F-PACE R-SPORT AVEC SIÈGES SPORT EN CUIR GRAINÉ PERFORÉ EBONY/PIMENTO ET COUTURES CONTRASTÉES PIMENTO. VÉHICULES ÉQUIPÉS D'OPTIONS (SELON LES MARCHÉS)

VÉHICULE ILLUSTRÉ SUR CETTE PAGE : F-PACE PORTFOLIO AVEC SIÈGES EN CUIR WINDSOR PERFORÉ SIENA TAN ET COUTURES TON SUR TON SIENA TAN. VÉHICULES ÉQUIPÉS D'OPTIONS (SELON LES MARCHÉS)



Faites votre choix parmi nos toits panoramiques en verre\*, disponibles en option, pour inonder de lumière l'intérieur de votre F-PACE et accentuer la sensation d'espace. Le toit panoramique fixe\* offre à chaque occupant du véhicule une superbe vue du ciel, tandis que le toit panoramique coulissant\* laisse pénétrer l'air frais lorsque vous le souhaitez. Pour offrir davantage d'intimité et protéger de la chaleur en cas de fort ensoleillement, chaque version du toit panoramique\* est dotée d'un store à commande électrique.

Les sièges arrière permettent d'accueillir confortablement trois adultes côte à côte avec un espace de 944 mm aux jambes et de 65 mm aux genoux. Vous trouverez également des espaces de rangement pratiques et polyvalents dans l'ensemble du véhicule, notamment des poches pour les smartphones et les petits objets personnels de chaque côté de la console centrale, ainsi que sous l'écran tactile.

\*Toit panoramique en verre disponible selon les marchés et les modèles.

**40:20:40**  
SEC 385 litres<sup>2</sup> LIQUIDE 650 litres<sup>1,2</sup>

## POLYVALENCE



UN ESPACE DE COFFRE EXCEPTIONNEL

SIÈGES MODULABLES

La F-PACE dispose d'une capacité de coffre exceptionnelle pouvant atteindre 650 litres<sup>1,2</sup>. La configuration 40:20:40 des sièges arrière permet de rendre l'espace intérieur aussi polyvalent que possible. Les sièges peuvent être repliés ensemble ou individuellement, offrant ainsi une variété de combinaisons pour recevoir aussi bien les passagers que des objets volumineux comme des skis. Lorsque les sièges arrière sont repliés, l'espace de chargement total de la F-PACE atteint le volume impressionnant de 1 731 litres<sup>3</sup>.

La plage arrière, si souvent difficile à ranger, peut se loger sous le plancher de l'espace de chargement<sup>3</sup>. Le tapis de sol luxe réversible<sup>3</sup> devient en un clin d'œil une surface de caoutchouc facile à nettoyer, parfaite pour accueillir du matériel humide ou souillé. La faible hauteur de chargement et la largeur de l'ouverture du coffre de la F-PACE permettent de charger et décharger la voiture en toute simplicité.

Le hayon à ouverture électrique et le hayon à ouverture main libre<sup>4</sup> sont disponibles en option sur la F-PACE. Si vous avez les bras chargés, le hayon à ouverture main libre<sup>4</sup> vous permet d'ouvrir et de fermer le coffre sans le toucher, en passant simplement le pied sous l'un des côtés arrière de la F-PACE.



<sup>1</sup>Avec système de réparation de pneu. 508 litres avec une roue de secours compacte. 463 litres avec une roue de secours standard.

<sup>2</sup>Sous la plage arrière. <sup>3</sup>La configuration du coffre et l'espace de chargement total varient en fonction du modèle et de la présence d'une roue de secours de taille standard ou compacte. <sup>4</sup>Nécessite l'entrée sans clé.

Veuillez contacter votre concessionnaire Jaguar pour de plus amples informations.

**VÉHICULE ILLUSTRÉ : F-PACE R-SPORT EN FIRENZE RED AVEC SIÈGES SPORT EN CUIR GRAINÉ PERFORÉ EBONY/PIMENTO ET COUTURES CONTRASTÉES PIMENTO. VÉHICULES ÉQUIPÉS D'OPTIONS (SELON LES MARCHÉS)**

**40:20:40**  
SEC  
845 litres<sup>3</sup>      LIQUIDE  
1 200 litres<sup>3</sup>



**40:20:40**  
SEC  
994 litres<sup>3</sup>      LIQUIDE  
1 377 litres<sup>3</sup>



**40:20:40**  
SEC  
1 290 litres<sup>3</sup>      LIQUIDE  
1 731 litres<sup>3</sup>



## PERFORMANCES MOTEURS



MOTORISATIONS RÉACTIVES

EFFICACITÉ ET PERFORMANCES

Trois des moteurs Diesel de la gamme F-PACE bénéficient de la technologie Ingenium. Ces moteurs entièrement en aluminium à faibles frictions sont dotés de blocs-cylindres rigides et d'un double arbre d'équilibrage qui limitent les vibrations internes pour des performances fluides jour après jour. Tous les moteurs sont équipés de la technologie Stop/Start<sup>1</sup> et intègrent la fonction de charge intelligente par récupération, système de générateur qui récupère l'énergie cinétique au freinage afin de recharger la batterie, pour un gain d'autonomie optimal, notamment en cycle urbain. Pour plus d'informations sur la transmission, les performances du moteur et la consommation de carburant, veuillez vous reporter aux spécifications techniques fournies.



## MOTEURS DIESEL INGENIUM

# 0-100 km/h en 10,2 secondes

Le **moteur Ingenium 4 cylindres 2.0L Diesel à turbocompresseur de 163ch CEE<sup>2</sup>** est précis et redoutablement efficace. Une injection directe de faible débit contrôle précisément la quantité de carburant entrant dans la chambre de combustion pour une efficacité maximum. Le refroidissement adaptatif intelligent à commande électronique ne s'active que lorsque nécessaire pour réduire au maximum la consommation de carburant et les émissions de CO<sub>2</sub>. Plaisir de conduite garanti : le couple élevé du moteur lui permet des accélérations fulgurantes à faible régime.

Le **moteur Ingenium 4 cylindres 2.0L Diesel à turbocompresseur de 180ch CEE** offre des performances impressionnantes pour une consommation modeste. Malgré un couple élevé pour un moteur de cette taille, il n'en reste pas moins extrêmement efficace. Un équilibre atteint grâce au turbocompresseur à géométrie variable. S'adaptant aux fluctuations du débit des gaz d'échappement, il optimise le couple à bas régime pour garder une réserve de puissance et offrir une réactivité uniforme, progressive et sans ratés.

Le **moteur Ingenium 4 cylindres 2.0L Diesel à double turbocompresseur de 240ch CEE<sup>3</sup>** se caractérise par sa puissance et son couple. Son double turbocompresseur séquentiel de série utilise des distributeurs haute et basse pression pour une accélération continue et des performances optimales. Il s'appuie sur la technologie Ingenium pour accroître la puissance spécifique. Parmi les dernières nouveautés, un système d'injection à rampe commune à plus haute pression, passant de 1 800 à 2 200 bar, ainsi qu'un débit d'injection du carburant plus élevé.

<sup>1</sup>Selon les pays.

<sup>2</sup>Disponible uniquement sur les modèles à propulsion.

<sup>3</sup>Disponible uniquement sur les modèles à transmission intégrale.

Veuillez vous référer aux Spécifications techniques ci-jointes pour plus d'informations sur la transmission, les performances du moteur et la consommation.



#### MOTEUR DIESEL

**0-100 km/h en 6,4 secondes**

Le **moteur V6 3.0L Diesel à double turbocompresseur de 300ch CEE<sup>1</sup>** offre une puissance, un couple et une motricité exceptionnels. Il utilise un système novateur de double turbocompresseur séquentiel parallèle, un concept inauguré par Jaguar Land Rover pour un dosage fluide et immédiat de la puissance à tous les régimes moteur. Il utilise aussi un double système de refroidissement pour conserver l'énergie.

La F-PACE est proposée avec plusieurs motorisations essence, toutes issues de notre gamme Ingenium. Avec leur conception légère entièrement en aluminium et le recours aux roulements à rouleaux à faible friction, les moteurs Ingenium essence sont conçus pour allier l'efficacité à des performances exceptionnelles. Tous les moteurs sont équipés de la technologie Stop/Start<sup>2</sup> et intègrent la fonction de charge intelligente par récupération, système de générateur qui récupère l'énergie cinétique au freinage afin de recharger la batterie, pour un gain d'autonomie optimal, notamment en cycle urbain.



#### MOTEUR INGENIUM ESSENCE

## 0-100 km/h en à peine 6,1 secondes

Le **moteur Ingenium 4 cylindres 2.0L essence à turbocompresseur de 250ch CEE<sup>1</sup>** offre une puissance utile et un couple exceptionnel. Pour faciliter l'accélération et les dépassements, le couple maximum est disponible entre 1 300 et 4 500 tr/min. Le turbocompresseur à double admission est alimenté par un collecteur d'échappement intégré qui synchronise les impulsions d'échappement des deux canaux à part des cylindres, ce qui réduit nettement la latence du turbo et accélère la réponse du moteur.

Le **moteur Ingenium 2.0L essence 4 cylindres turbo de 300 ch CEE<sup>1</sup>** offre une puissance impressionnante pour une consommation modeste. Pour offrir un rendement élevé et une puissance quasiment instantanée, son turbocompresseur à double admission et faible inertie est équipé de roulements à billes à faible friction et d'une roue de compresseur à haut débit. Grâce au rendement aérodynamique accru du turbocompresseur, le moteur fournit une accélération rapide et un couple maximal de 400 Nm entre 1 500 et 4 500 tr/min.

<sup>1</sup>Disponible uniquement sur les modèles à transmission intégrale.

<sup>2</sup>Selon les pays.

# TRANSMISSION AUTOMATIQUE

## TRANSMISSION AUTOMATIQUE À 8 RAPPORTS

La transmission automatique de la F-PACE est particulièrement réactive, fluide et efficace. Spécialement développée pour répondre aux sollicitations d'un SUV hautes performances, elle permet des changements de rapports rapides pour des accélérations et des dépassements aisés. Son système adaptatif intelligent modifie subtilement la sensibilité de l'accélérateur et des changements de rapports afin de s'adapter à des conditions de conduite particulières. Le système exclusif JaguarDrive Control permet des rétrogradages forcés encore plus rapides et sportifs en mode dynamique et des passages anticipés au rapport supérieur en mode Éco pour une meilleure efficacité. Le mode Pluie Verglas Neige permet une progression plus douce et une meilleure stabilité du véhicule dans des situations de faible adhérence. Le conducteur peut également opter pour un contrôle séquentiel manuel grâce aux palettes de commande montées au volant.



## TRANSMISSION MANUELLE

### TRANSMISSION MANUELLE À 6 RAPPORTS\*

La transmission manuelle à 6 rapports\* renforce l'implication du conducteur. Légère et sophistiquée, cette boîte de vitesses contribue à l'efficacité exceptionnelle de la F-PACE. Son carter en alliage d'aluminium, ses arbres creux et ses pignons alvéolés sont conçus pour alléger au maximum le dispositif. Nous avons également opté pour un système avancé de lubrification directe qui permet une réduction des frictions et de la traînée pour une plus grande efficacité et une légèreté accrue. Conçue à l'origine pour satisfaire les besoins de performances d'une sportive, la transmission manuelle à 6 rapports exceptionnelle de la F-PACE privilégie des changements de rapports courts et rapides, tout en assurant un confort absolu.

\*Uniquement disponible sur le moteur 4 cylindres 2.0L de 163ch CEE (selon les pays).





## AÉRODYNAMISME AVANCÉ

**➤** TRAÎNÉE RÉDUITE | STABILITÉ ACCRUE

Le design de la F-PACE a été pensé pour optimiser ses performances aérodynamiques et afficher un coefficient de traînée impressionnant de 0,34\*. C'est pour cela que la F-PACE présente des lignes aussi pures. Ces qualités aérodynamiques permettent de réduire la consommation de carburant, les émissions de CO<sub>2</sub> et la prise au vent, tout en assurant la stabilité du véhicule à grande vitesse et la confiance du conducteur. Novateur et ultraléger, le dessous de caisse de la F-PACE revêt autant d'importance que les parties visibles. Ses surfaces lisses dirigent le flux d'air pour optimiser le refroidissement du moteur et des freins, réduire le coefficient de traînée et améliorer l'efficacité énergétique du véhicule. Lorsque l'air atteint l'arrière de la F-PACE, les côtés anguleux de la carrosserie et le spoiler intégré limitent les différences de pression qui se forment derrière la voiture pour diminuer la consommation de carburant.

\*Selon les motorisations et les modèles.

**VÉHICULE ILLUSTRÉ : F-PACE PORTFOLIO EN YULONG WHITE AVEC OPTIONS INSTALLÉES (SELON LES MARCHÉS)**



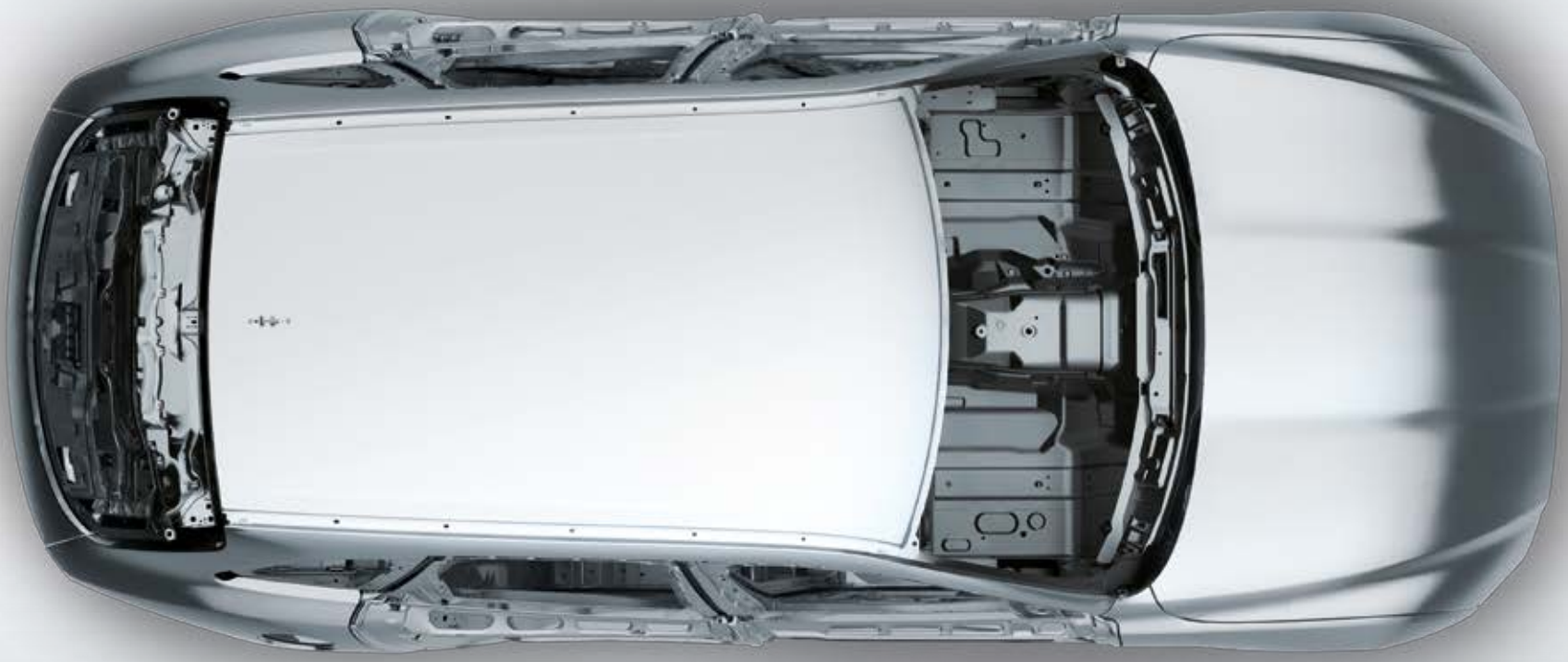

# ARCHITECTURE LÉGÈRE EN ALUMINIUM



**ROBUSTE**

**RIGIDE**

**80 % D'ALUMINIUM<sup>1</sup>**

Depuis plus de dix ans, Jaguar est à l'avant-garde de la construction automobile en aluminium. Notre dernière innovation, l'architecture légère en aluminium, sert de base à la F-PACE. Nous utilisons l'aluminium dans toute la mesure du possible, car il permet d'obtenir une architecture rigide, robuste et, surtout, plus légère. La résistance exceptionnelle de l'architecture assure une excellente protection à tous les occupants, tandis que sa légèreté permet d'optimiser la tenue de route et le freinage. L'aluminium a également été utilisé pour la fabrication des panneaux latéraux de carrosserie, du capot et des ailes avant de la F-PACE.

Grâce à ce matériau, la F-PACE figure parmi les véhicules les plus légers de son segment<sup>2</sup> et offre une efficacité accrue. Le poids ainsi réduit de la structure de la F-PACE est réparti avec un équilibre presque parfait<sup>2</sup>, pour des performances dignes des modèles sportifs et une tenue de route irréprochable.

<sup>1</sup>Pourcentage d'aluminium basé sur le volume utilisé pour la structure de la carrosserie (hors portes, capot et hayon).

<sup>2</sup>Selon les modèles et les motorisations.

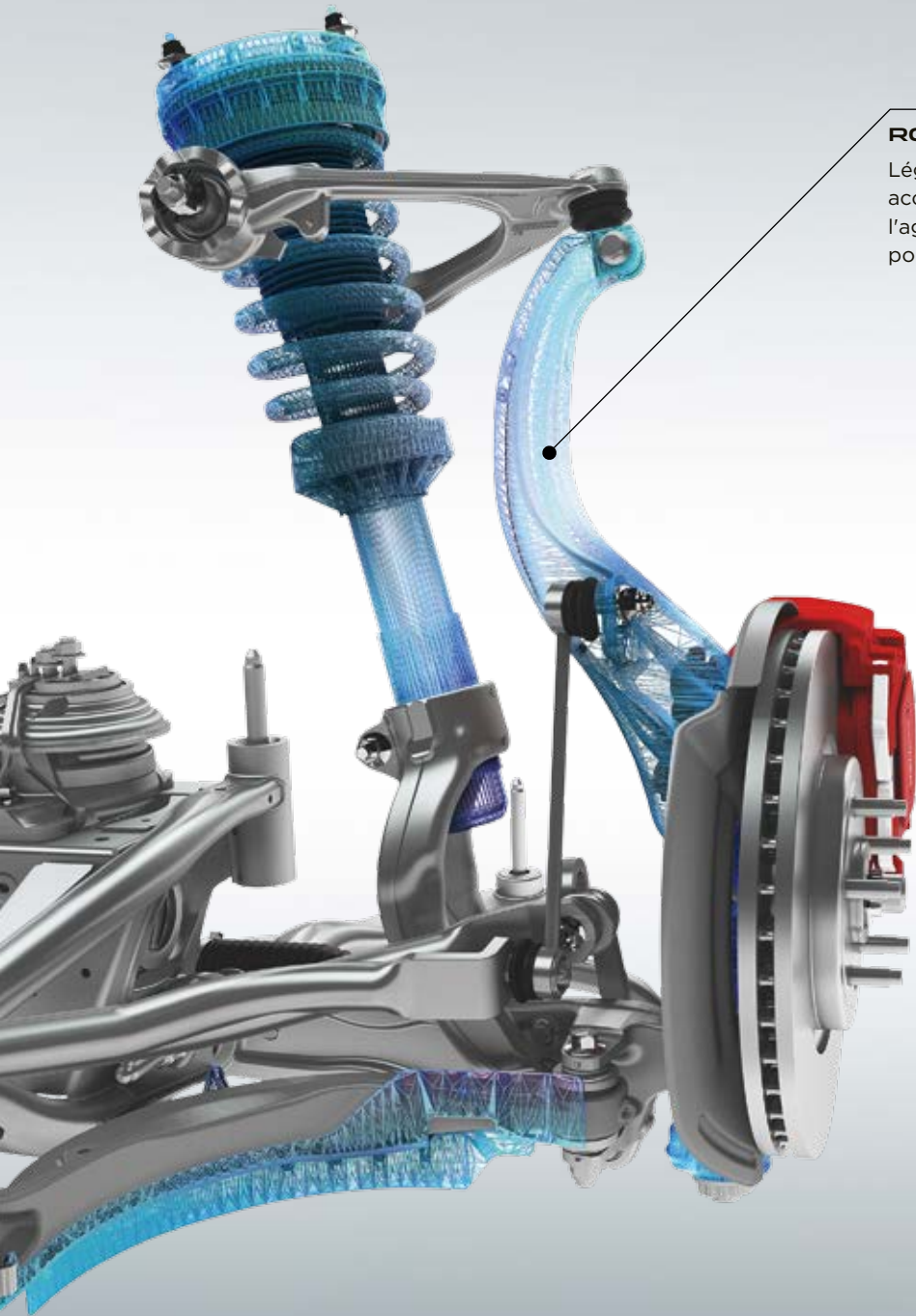

#### ROTULE AVANT EN ALUMINIUM

Légère et conçue pour offrir une solidité et une rigidité accrues, la rotule avant en aluminium permet d'améliorer l'agilité, la réactivité et le raffinement de la F-PACE, pour une maîtrise digne d'une sportive.

## CHÂSSIS ET SUSPENSIONS



CONDUITE ET TENUE DE  
ROUTE EXCEPTIONNELLES

TECHNOLOGIE DE  
SUSPENSION UNIQUE

La conception de la F-PACE repose sur une évolution du châssis et du système de suspension de la F-TYPE, qui présente un équilibre unique entre agilité et confort de conduite. La F-PACE offre ainsi toutes les sensations d'une authentique Jaguar et fait de chaque trajet un véritable plaisir pour le conducteur comme pour les passagers. Pour compléter cette suspension, la structure rigide de la F-PACE et l'utilisation de matériaux d'amortissement acoustique ultralégers créent un raffinement suprême.

### SUSPENSION ARRIÈRE INTEGRAL LINK

La suspension Integral Link permet un compromis idéal : confort de conduite et raffinement d'une part, tenue de route précise et réactive de l'autre. Ce système exerce une répartition des forces latérales, longitudinales et verticales qui agissent sur la suspension et gère ces dernières de façon indépendante, pour une maîtrise et un confort améliorés. De nombreux composants de la suspension sont forgés ou moulés en aluminium, ces deux techniques de production se révélant idéales pour obtenir une suspension à la fois solide et robuste.

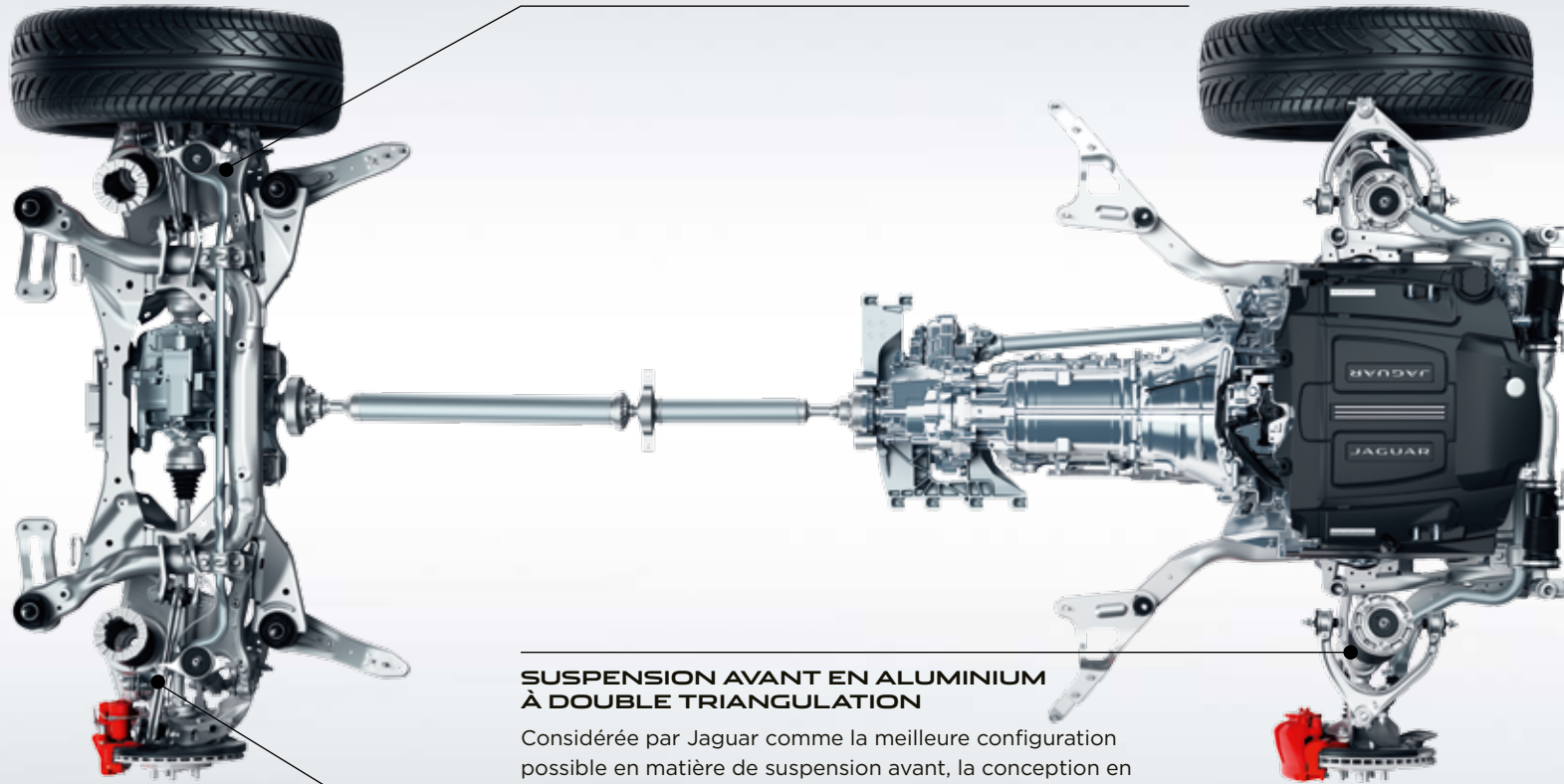

### SUSPENSION AVANT EN ALUMINIUM À DOUBLE TRIANGULATION

Considérée par Jaguar comme la meilleure configuration possible en matière de suspension avant, la conception en aluminium à double triangulation s'inspire directement de celle de F-TYPE, pour une tenue de route et une direction de la plus grande précision.

### SYSTÈME ADAPTIVE DYNAMICS\*

Le système Adaptive Dynamics contrôle la position des roues et les mouvements de caisse pour une tenue de route précise et dynamique, et un confort tout en souplesse. Le système surveille en permanence les conditions de route et ajuste les amortisseurs pour assurer à tout moment un équilibre optimal entre confort et puissance raffinée.

\*De série sur la F-PACE S, non disponible avec le moteur 4 cylindres 2.0L Diesel de 163ch CEE. En option sur toutes les autres variantes. Requiert la fonction Dynamique configurable.



### SUSPENSION

Nous créons des algorithmes uniques pour simuler les pressions et contraintes équivalant à 250 000 km ou dix années de conduite à l'aide de notre plate-forme ultra sophistiquée.



### GRAND FROID

Par  $-40\text{ }^{\circ}\text{C}$  dans notre chambre froide, nous avons pu vérifier que lorsque la F-PACE lutte contre des conditions de froid extrêmes, l'habitacle reste pleinement fonctionnel pour votre plus grand confort.



### CLIMATS TORRIDES

Dans notre chambre chaude, la température peut monter jusqu'à  $55\text{ }^{\circ}\text{C}$ . Nous pouvons également recréer des vents soufflant à  $240\text{ km/h}$  et des vitesses de déplacement atteignant les  $250\text{ km/h}$ . Partout où vous irez, la F-PACE sera en terrain connu.

## TESTÉE À L'EXTRÊME



DE  $-40\text{ }^{\circ}\text{C}$  À  $55\text{ }^{\circ}\text{C}$

DE L'ARCTIQUE À DUBAÏ

Du cercle Arctique au sable de Dubaï, en passant par les montagnes de Chine et la traversée des États-Unis, la F-PACE a parcouru la quasi-totalité des routes possibles au monde. De retour dans notre centre d'essais au Royaume-Uni, la difficulté est encore montée d'un cran.



### TEST DE LA MOUSSON

Le test de la mousson consiste à soumettre la F-PACE à un arrosage intense à chaque étape de son processus de développement. Nous évaluons la gestion et la dispersion de l'eau sur la carrosserie et les surfaces vitrées. Nous nous assurons enfin qu'aucune goutte ne pénètre dans l'habitacle de la F-PACE et qu'elle résiste à la corrosion.



### TESTS ACCOUSTIQUES

Notre « chambre sourde » nous permet de vérifier que la F-PACE offre les sonorités d'échappement caractéristiques des Jaguar.



### INSPECTION FINALE

À la sortie de la chaîne de production, chaque véhicule est examiné dans les moindres détails par l'un des instruments les plus complexes au monde : l'œil humain. La F-PACE subit une inspection visuelle de la part d'experts en contrôle qualité.



# TECHNOLOGIES D'AIDE À LA CONDUITE DYNAMIQUE DE CONDUITE



UNE AGILITÉ HORS PAIR

UNE ADAPTATION PERPÉTUELLE

Le mode Dynamique reparamètre le logiciel embarqué pour révéler le caractère sportif de la F-PACE. Il accentue la réponse de l'accélération, augmente le ressenti de la direction et change les rapports plus rapidement<sup>1</sup> et à des régimes plus élevés. Il offre également au conducteur un environnement visuel unique grâce à un halo de lumière rouge sur le tableau de bord. Le mode Dynamique renforce la sensation de faire corps avec les performances de la F-PACE, fidèles à l'esprit Jaguar.

## DIRECTION À ASSISTANCE ÉLECTRIQUE

La direction assistée asservie à la vitesse (EPAS) offre une maîtrise et une réactivité exceptionnelles dès que vous la sollicitez. Activée à la demande uniquement pour préserver la puissance à d'autres fins, elle engendre aussi une économie de carburant. La gestion avancée par ordinateur de l'EPAS fait varier la direction assistée selon les besoins : elle augmente l'assistance dans les manœuvres à faible vitesse et améliore les sensations à grande vitesse. Enfin, le système permet la présence de certaines fonctions de sécurité avancées telles que l'assistance de maintien de file et l'assistance au stationnement.

## SYSTÈME ADAPTIVE DYNAMICS<sup>2 3</sup>

Que vous conduisiez sur autoroute, sur routes de campagne sinueuses ou en ville, le système Adaptive Dynamics, disponible en option, modifie le comportement de la F-PACE en fonction des conditions et de votre style de conduite. Le système analyse l'accélération, la prise de virage, la sollicitation de l'accélérateur et de la pédale de frein, ainsi que l'activation du système de rétrogradage forcé. Les mouvements de direction sont analysés jusqu'à 500 fois par seconde et les mouvements de carrosserie jusqu'à 100 fois par seconde. Les amortisseurs contrôlés électroniquement sont constamment ajustés pour optimiser les paramètres de suspension et garantir le dynamisme et le confort de la F-PACE.

## DYNAMIQUE DE CONDUITE CONFIGURABLE<sup>1 2</sup>

Directement emprunté à la F-TYPE, le système de dynamique de conduite configurable<sup>1 2</sup>, en option, vous permet de configurer la dynamique de la F-PACE pour obtenir une cartographie de l'accélération, des changements de rapport et de direction en fonction de vos besoins. Quand l'option Adaptive Dynamics est installée, vous pouvez personnaliser davantage vos paramètres en ajustant les réglages des amortisseurs.

<sup>1</sup>Transmission automatique uniquement. <sup>2</sup>De série sur la F-PACE S, non disponible avec le moteur 4 cylindres 2.0L Diesel de 163ch CEE. <sup>3</sup>Requiert la fonction Dynamique configurable.

# CONDUIRE EN TOUTE CONFIANCE



**CONTRÔLE DE PROGRESSION  
TOUTES SURFACES<sup>1</sup>**

**ADAPTIVE  
SURFACE RESPONSE**

Technologie exclusive sur ce segment, le contrôle de progression toutes surfaces (ASPC) de Jaguar est un régulateur qui opère à faible vitesse pour aider la F-PACE dans les situations de faible motricité, permettant ainsi au conducteur de se concentrer uniquement sur la trajectoire du véhicule. Une fois ce système activé, les touches du régulateur permettent de définir une vitesse cible entre 3,6 et 30 km/h. Il s'assure ensuite que le véhicule atteigne et conserve cette vitesse tout en exerçant une maîtrise optimale sur la traction.

De série sur toutes les motorisations équipées de transmissions automatiques, la technologie ASPC renforce la confiance du conducteur sur les surfaces glissantes, meubles ou verglacées, les terrains accidentés et les pentes difficilement praticables. Elle facilite la conduite même lorsque les conditions de route sont difficiles. L'ASPC est également doté d'une assistance au démarrage sur chaussée glissante et en côte, ainsi que d'une fonction de contrôle de vitesse en descente, qui gère la vitesse du véhicule sur les pentes abruptes.

Les véhicules à transmission intégrale équipés de la technologie Adaptive Dynamics<sup>2,3</sup> et du mode Adaptive Surface Response (AdSR), proposés en option, sont capables de reconnaître différents types de revêtement afin d'exploiter au mieux l'adhérence disponible. Bénéficiant de l'expertise inégalée de Jaguar Land Rover en matière de systèmes de transmission intégrale, le mode AdSR surveille en permanence l'environnement du véhicule et adapte les paramètres du moteur et des freins en conséquence. Une fois activé, le mode AdSR fonctionne quelle que soit la vitesse du véhicule pour vous assister en cas de conditions météo difficiles ou de terrains délicats à traverser.

<sup>1</sup>Transmission automatique uniquement.

<sup>2</sup>De série sur la F-PACE S, non disponible avec le moteur 4 cylindres 2.0L Diesel de 163ch CEE.

<sup>3</sup>Requiert la fonction Dynamique configurable.

GRAVIER



NEIGE/VERGLAS

CHAUSSÉE HUMIDE

### SUR ROUTE SÈCHE

Dans des conditions de conduite normales, le couple est réparti sur les roues arrière, ce qui donne l'agilité et la tenue de route légendaires de Jaguar.

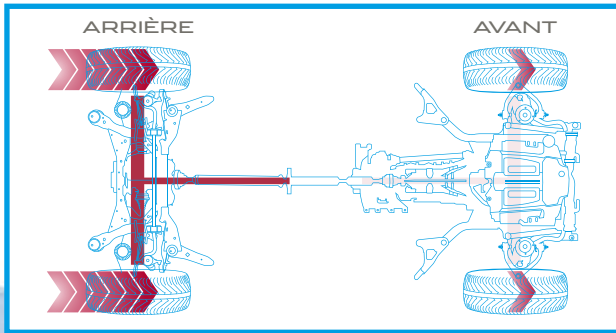

### SITUATIONS DE FAIBLE MOTRICITÉ

Sur des surfaces glissantes, telles que la neige, le couple peut être réparti entre roues avant et roues arrière, ce qui permet une maîtrise optimale.

Dans des conditions extrêmes où seules les roues avant bénéficient d'une adhérence, jusqu'à 100 % du couple moteur est transmis aux roues avant pour une adhérence maximale.

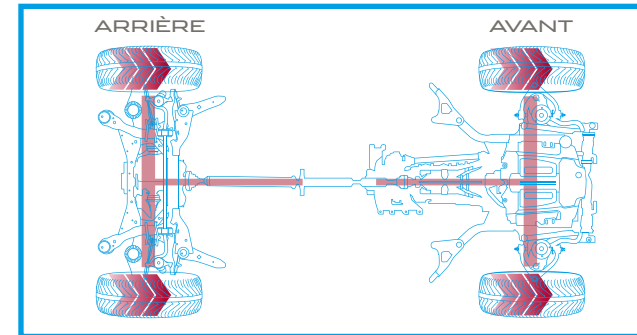

# TRANSMISSION À LA POINTE DE LA TECHNOLOGIE



TRANSMISSION INTÉGRALE

DYNAMIQUE DE TRANSMISSION INTELLIGENTE

Le système de transmission intégrale (AWD) de la F-PACE allie l'agilité et le caractère d'une propulsion (RWD) à la sécurité et à la traction d'une transmission intégrale. En conditions de conduite normales, la F-PACE fonctionne principalement en mode propulsion pour offrir au conducteur une maniabilité, des sensations et un équilibre incomparables. Mais lorsque les routes deviennent plus difficiles ou que vous accélérez de façon plus marquée sur les surfaces à faible adhérence, le système canalise subtilement la puissance vers l'avant, ce qui permet à la F-PACE de conserver une motricité optimale afin que vous puissiez continuer à rouler confortablement, quelles que soient les conditions.

La transmission intégrale de la F-PACE utilise une boîte de transfert à l'arrière de la transmission automatique à 8 rapports pour répartir le couple entre les roues avant et les roues arrière de manière appropriée. Conçue pour conférer à la F-PACE le dynamisme attendu d'une Jaguar, la boîte de transfert comporte un embrayage multidisque à commande électro-mécanique doté d'un actionneur qui accumule la pression hydraulique. Grâce à une commande rapide et précise, cette pression génère la force nécessaire dans l'embrayage pour transférer la quantité de couple optimale aux roues avant.

Contrairement aux autres systèmes qui réagissent au patinage des roues, le logiciel Intelligent Driveline Dynamics (IDD) de Jaguar est un programme prédictif qui s'appuie sur les capteurs d'accélération et de direction pour anticiper le patinage des roues. L'IDD coordonne harmonieusement tous ces facteurs et les compare aux réactions du moteur, de la transmission et des systèmes antipatinage pour calculer la traction disponible et répartir correctement le couple avant toute perte d'adhérence. Depuis un arrêt complet, la F-PACE peut passer de la propulsion à la transmission intégrale en à peine 165 millisecondes, ou en 100 millisecondes quand la voiture se déplace.

Résultat : un comportement de conduite qui allie le caractère d'une propulsion et les capacités d'une transmission intégrale, offrant des niveaux de performances et de contrôle exceptionnels, quelles que soient les difficultés rencontrées sur la route.

# SYSTÈME TORQUE VECTORING [COMMANDE VECTORIELLE DE COUPLE]

## ➤ MEILLEURE TENUE DE ROUTE DANS LES VIRAGES

Le système de commande vectorielle de couple par freinage de la F-PACE optimise sa tenue de route dans les virages les plus serrés. Cette technologie permet un freinage indépendant sur les roues avant et arrière intérieures à la courbe pour renforcer la stabilité du véhicule dans les virages. La plupart du temps, une plus grande force de freinage est appliquée à la roue arrière intérieure à la courbe (celle qui subit le plus de contraintes de rotation durant le virage), tandis que la roue avant intérieure à la courbe est simplement freinée pour plus d'efficacité et de précision. Cela permet de réduire les sous-virages, pour négocier au mieux chaque courbe et assurer une tenue de route parfaitement régulière. Le système Torque Vectoring (commande vectorielle de couple) offre une agilité digne des plus grandes sportives et permet au conducteur d'être plus en confiance.

UNE FORCE DE ROTATION  
SUPPLÉMENTAIRE EST RÉPARTIE  
AUTOUR DE L'AXE DU VÉHICULE

LA COMMANDE VECTORIELLE  
DE COUPLE PAR FREINAGE  
APPLIQUE UNE PRESSION DE  
FREINAGE POUR RALENTIR  
INDÉPENDAMMENT LES ROUES  
INTÉRIEURES AVANT ET ARRIÈRE

LA PUISSANCE EST MAINTENUE  
POUR QUE LES ROUES  
EXTÉRIEURES CONTINUENT DE  
TOURNER À LA MÊME VITESSE

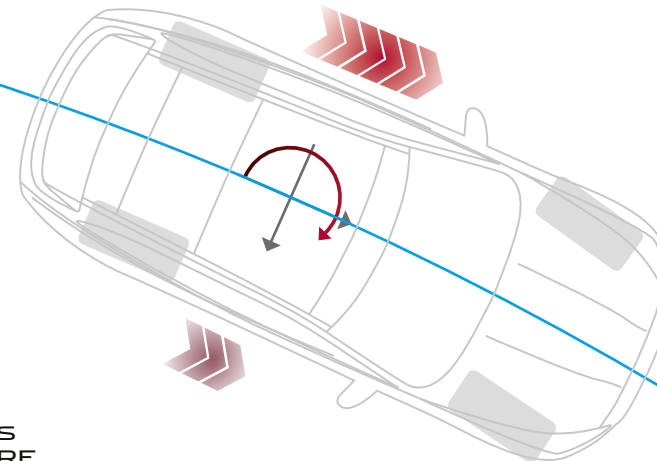

VÉHICULE ILLUSTRÉ : F-PACE R-SPORT EN FIRENZE RED AVEC ÉQUIPEMENTS ET ACCESSOIRES À INSTALLER PAR LE CONCESSIONNAIRE EN OPTION (SELON LES PAYS)







SOUS-VIRAGE

FREINAGE APPLIQUÉ SUR LES ROUES APPROPRIÉES POUR ÉVITER LE SOUS-VIRAGE OU LE SURVIRAGE

SURVIRAGE

## STABILITÉ ET CONTRÔLE



CONTRÔLE DYNAMIQUE DE LA STABILITÉ

CONTRÔLE DE FREIN MOTEUR

CONTRÔLE DE STABILITÉ DE L'ATTELAGE

Les systèmes de stabilisation Jaguar maintiennent l'assiette de la F-PACE, que vous conduisiez de façon sportive ou que vous souhaitiez simplement profiter de la sécurité d'une voiture qui reste stable en toutes conditions.

**Le contrôle dynamique de la stabilité (DSC)** analyse le comportement dynamique de la F-PACE et intervient afin d'optimiser la stabilité du véhicule et l'adhérence disponible. Le DSC réduit le couple moteur et applique un freinage adapté à chaque roue pour corriger la trajectoire de la voiture en compensant le sous-virage ou le survirage. Le système DSC de la F-PACE améliore le contrôle avancé du sous-virage pour réduire la vitesse et retrouver plus efficacement la maîtrise du véhicule.

**Le contrôle de frein moteur (EDC)** réduit le risque d'un blocage des roues en cas de freinage moteur puissant sur terrain glissant, en augmentant le couple sur les roues en cas de besoin.

**Le contrôle de stabilité de l'attelage (TSA)** assure une meilleure stabilité lors du remorquage. Lorsque le système détecte une oscillation dangereuse de la remorque, il contribue à rétablir la stabilité en diminuant progressivement la puissance du moteur et en exerçant un freinage individuel de chaque côté du véhicule, réduisant ainsi la vitesse de la F-PACE.

VÉHICULE ILLUSTRÉ : F-PACE R-SPORT EN FIRENZE RED AVEC ÉQUIPEMENTS ET ACCESSOIRES À INSTALLER PAR LE CONCESSIONNAIRE EN OPTION (SELON LES PAYS)





## CLÉ LOISIRS

 **ROBUSTE** | **ÉTANCHE** | **SÉCURISÉE**

La clé loisirs\* vous aide à profiter pleinement de la vie. Pour gagner en simplicité, vous pouvez porter la clé loisirs comme un accessoire si vous ne souhaitez pas vous encombrer de votre clé. Le bracelet est solide et entièrement étanche. Il vous permet de vous adonner à diverses activités de loisirs, de la voile au saut en parachute, en gardant sur vous votre clé de voiture. Vous pouvez utiliser la clé loisirs pour verrouiller et déverrouiller votre véhicule. Lorsque vous sortez du véhicule, vous pouvez laisser la clé conventionnelle à l'intérieur et présenter la clé loisirs devant le hayon pour le verrouiller. La clé conventionnelle est alors désactivée automatiquement pour des raisons de sécurité.

\*Équipement en option. Également disponible en tant qu'accessoire à monter par votre concessionnaire Jaguar.



## TECHNOLOGIE D'INFODIVERTISSEMENT

Chaque F-PACE est équipée de notre système d'infodivertissement Touch Pro, qui fournit une multitude d'informations et de divertissements. Il intègre des technologies avancées très intuitives pour permettre à tous les occupants de profiter pleinement du trajet.



### TOUCH PRO 10<sup>1</sup>

L'écran tactile 10" de série installé au cœur de la console centrale reconnaît une grande variété de commandes tactiles (glisser, pincer-étirer, etc.) et offre une qualité de divertissement audiovisuel jamais atteinte auparavant. Pour améliorer votre expérience à bord, Touch Pro offre des pages d'accueil personnalisables, une réactivité exceptionnelle et un système de commande vocale. Grâce au panneau latéral interactif, le multi-tâches devient un jeu d'enfant. Touch Pro peut être optimisé en ajoutant le pack de connectivité Connect Pro<sup>1</sup>.



### TABLEAU DE BORD VIRTUEL<sup>2</sup>

Le tableau de bord virtuel avec un écran haute définition de 12,3" en option peut recevoir et projeter de nombreuses informations relatives à la conduite, au système multimédia et à la sécurité active, comme la navigation, le téléphone et les médias. Le rendu visuel est optimal grâce à un affichage haute résolution, tandis que son processeur très puissant assure la fluidité et la précision des graphismes. L'option Navigation Pro<sup>3</sup> affiche une carte de navigation 3D en plein écran pour vous aider à mieux trouver votre chemin.



### AFFICHAGE TÊTE HAUTE<sup>4</sup>

Pour vous éviter toute distraction et pour que vous gardiez toujours les yeux sur la route, l'affichage tête haute, disponible en option, vous présente les informations clés du véhicule, comme votre vitesse, le rapport engagé et les instructions de navigation sur le pare-brise. Il projette des graphismes précis en haute résolution et en couleur, pour afficher clairement tous les paramètres fournis par le conducteur ainsi que les informations qui lui sont destinées. Il peut afficher les informations importantes provenant de l'écran tactile Touch Pro et de votre téléphone. La fonction peut être activée et désactivée selon les préférences du conducteur.

<sup>1</sup>Nécessite Navigation Pro. Votre nouvelle Jaguar F-PACE est équipée d'une carte SIM de 500 Mo sans frais supplémentaires dans le cadre de notre forfait de données Essential pendant la durée de la garantie initiale. Vous restez mieux connecté et bénéficierez des bulletins sur le trafic en temps réel et bien plus encore. Des données supplémentaires peuvent être achetées.

<sup>2</sup>Nécessite le régulateur de vitesse intelligent avec lecture des panneaux de signalisation, Navigation Pro et Connect Pro.

<sup>3</sup>Nécessite Connect Pro et le régulateur de vitesse intelligent avec lecture des panneaux de signalisation.

<sup>4</sup>Nécessite l'option pare-brise athermique.

L'application Remote inclut des services à abonnement pouvant être prolongés après la période initiale indiquée par votre concessionnaire Jaguar. Les fonctions et options InControl ainsi que leur disponibilité dépendent des pays. Contactez votre concessionnaire Jaguar pour connaître les disponibilités et l'ensemble des conditions dans votre pays. Les informations et images présentées en rapport avec la technologie InControl, y compris les écrans ou les séquences, sont soumises à des mises à jour logicielles, au contrôle de version et à d'autres modifications visuelles/système selon les options sélectionnées. La connectivité du réseau de téléphonie mobile ne peut être garantie dans toutes les régions. InControl Apps et Remote App doivent être téléchargées sur l'Apple/Play Store. Les fonctionnalités embarquées ne doivent être utilisées par le conducteur que lorsque cela ne présente aucun danger. Le conducteur doit avoir en permanence la maîtrise totale de son véhicule.

# CONNECTIVITÉ

InControl réunit des équipements Jaguar, de série ou optionnels, pour vous connecter à votre véhicule et établir un lien direct avec le monde extérieur, en toute sécurité. Faites votre choix parmi une large gamme de packs et d'options. Grâce à de nombreuses applications, certaines fonctions de votre Jaguar restent accessibles, même lorsque vous n'êtes pas dans votre voiture. L'expérience Jaguar est plus plaisante que jamais.

## ÉQUIPEMENTS DE SÉRIE

### CONTRÔLE MULTIPPOINT

Le contrôle multipoint vous permet de manipuler et d'interagir simplement et rapidement avec les informations affichées. L'écran tactile réagit de la même manière que celui d'un smartphone ou d'une tablette, vous pouvez ainsi utiliser une variété de mouvements tactiles (glisser, pincer, etc.).

### PAGE D'ACCUEIL PERSONNALISÉE

Vous pouvez choisir vous-même votre page d'accueil. Plus de 60 raccourcis et widgets vous permettent de personnaliser votre système selon les fonctions que vous utilisez le plus.

### PANNEAU LATÉRAL INTERACTIF

Les différents panneaux latéraux favorisent le multi-tâches. Par exemple, votre écran principal peut servir à la navigation, tandis que le panneau latéral comprend les commandes téléphoniques. Il vous suffit de balayer l'écran vers le haut et le bas pour passer d'un panneau à l'autre.

### MULTIMÉDIA

L'écran tactile vous donne accès à diverses fonctions multimédia. Connectez votre appareil pour voir votre playlist s'afficher par artiste, album et genre.

### INTERFACE TÉLÉPHONIQUE AMÉLIORÉE

Pour renforcer votre confort et votre sécurité, vous pouvez appeler vos contacts préférés d'une simple pression du doigt. D'autres fonctions, comme l'accès direct à la messagerie vocale, la téléconférence et l'intégration à la page d'accueil, sont également disponibles.

### SYSTÈME DE RECONNAISSANCE VOCALE

Le système est capable de comprendre les instructions orales, pour vous permettre de rester concentré sur la route sans subir de distractions.

L'application Remote inclut des services à abonnement pouvant être prolongés après la période initiale indiquée par votre concessionnaire Jaguar. Les fonctions et options InControl ainsi que leur disponibilité dépendent des pays. Contactez votre concessionnaire Jaguar pour connaître les disponibilités et l'ensemble des conditions dans votre pays. Les informations et images présentées en rapport avec la technologie InControl, y compris les écrans ou les séquences, sont soumises à des mises à jour logicielles, au contrôle de version et à d'autres modifications visuelles/système selon les options sélectionnées. La connectivité du réseau de téléphonie mobile ne peut être garantie dans toutes les régions. Certaines fonctionnalités dépendent de l'installation d'une micro SIM associée à un forfait adapté. InControl Apps et Remote App doivent être téléchargées sur l'Apple/Play Store. Les fonctionnalités embarquées ne doivent être utilisées par le conducteur que lorsque cela ne présente aucun danger. Le conducteur doit avoir en permanence la maîtrise totale de son véhicule.



## PROTECT

**Assistance Jaguar Optimisée<sup>1</sup>** – En cas de panne, vous pouvez appeler directement l'équipe Jaguar Assistance en appuyant sur le bouton situé sur la console du pavillon ou à partir de l'écran Assistance de l'application pour smartphone Remote.

**Appel d'urgence SOS** – En cas d'incident plus grave, la fonction Appel d'urgence SOS vous connecte automatiquement avec l'équipe d'intervention d'urgence qui prévient les secours et les envoie là où vous vous trouvez. Pour garantir votre tranquillité d'esprit, ce service est disponible pendant les dix années suivant la date d'immatriculation.

**Remote Essentials** – L'application pour smartphone Remote fournit des informations sur votre véhicule. Compatible avec la plupart des smartphones, Android Wear™ ou l'Apple Watch®, ce service comprend :

- **Suivi de trajet** – Cette fonction disponible en option enregistre l'historique de vos trajets, y compris vos statistiques d'itinéraire et de kilométrage. Ces informations peuvent ensuite être exportées et envoyées par e-mail, pour générer des notes de frais, et peuvent être importées dans une feuille de calcul.
- **Vérification de l'état du véhicule** – Cette fonction permet de vérifier le niveau de carburant et l'autonomie restante, l'état des portes et des vitres et l'état du système de verrouillage. Vous pouvez également visualiser le dernier emplacement de stationnement du véhicule et retrouver votre chemin jusqu'à la voiture grâce à un guidage piéton.

## PACK SMARTPHONE<sup>2</sup>

Le Pack Smartphone partage le même écran que le système d'infodivertissement InControl de la F-PACE pour vous permettre de rester connecté à votre smartphone pendant que vous conduisez.

**Android Auto™** a été conçu dans une optique de sécurité. Son interface simple et intuitive permet de limiter les distractions afin que vous puissiez rester concentré sur la route. Il vous suffit de connecter votre smartphone Android à une prise USB et de contrôler les applications compatibles sur l'écran tactile embarqué.

**Apple CarPlay®** est également conçu pour une sécurité accrue, permettant l'utilisation d'applications tout en s'assurant que le conducteur reste concentré sur la route. Connectez votre smartphone Apple à votre voiture pour utiliser des applications compatibles telles que des cartes, des messages et de la musique via l'écran tactile.

<sup>1</sup>L'assistance Jaguar optimisée est un service de souscription pouvant être prolongé après la période initiale indiquée par votre concessionnaire Jaguar.

<sup>2</sup>Les fonctionnalités incluses dans le Pack Smartphone peuvent varier selon les pays.

iPhone est une marque déposée d'Apple Inc. aux États-Unis et dans d'autres pays. Veuillez confirmer la compatibilité avec iPhone auprès de votre concessionnaire Jaguar.

Android™ est une marque commerciale de Google LLC.

## ÉQUIPEMENTS EN OPTION

### NAVIGATION PRO<sup>1</sup>

Navigation Pro vous permet d'enregistrer vos destinations favorites, d'explorer facilement les cartes par des gestes de type glisser/pincer/étirer, et d'afficher les éléments graphiques sur la carte en 2D ou en 3D avec une netteté exceptionnelle. Avec Connect Pro, la fonctionnalité Navigation Pro est encore plus performante.

### CONNECT PRO<sup>2</sup>

Connect Pro comprend les fonctionnalités suivantes : InControl Apps, l'application Remote Premium, un Wi-Fi Hotspot 4G et Pro Services. Conçu pour vous procurer une expérience optimale à l'intérieur mais aussi à l'extérieur de votre voiture, ce pack vous offre, ainsi qu'à vos passagers, la garantie d'un trajet agréable, tout en restant connecté avec le monde extérieur.

### INCONTROL APPS

La technologie InControl Apps de Jaguar vous permet de contrôler depuis l'écran tactile, certaines des applications de votre smartphone Android™ ou Apple®, spécifiquement optimisées pour votre véhicule, notamment les contacts, le calendrier et le lecteur de musique, via un câble USB. Vous pouvez aussi télécharger des applications tierces pour avoir accès à une large gamme de services.

- **Spotify<sup>3</sup>** – Grâce à cette application parfaitement intégrée, accédez au répertoire de Spotify, riche de plus de 30 millions de chansons. Grâce aux mêmes fonctionnalités intuitives que l'application pour smartphone Spotify, vous pouvez parcourir les chansons, stations et recommandations, créer des listes de lecture et accéder à votre musique en mode hors ligne. Il vous suffit de vous connecter à votre compte Spotify Free ou Spotify Premium.
- **Tile<sup>4</sup>** – Cette application vous aide à retrouver des objets égarés ou mal rangés en l'espace de quelques secondes. Attachez un mini-tracker Bluetooth Tile à vos clés, votre portefeuille ou votre sac. L'application Tile, facile à utiliser, vous aidera alors à retrouver ces objets si vous les avez égarés. L'application est accessible à tout moment via l'écran tactile du véhicule, ce qui vous permet de vérifier que vous avez tout ce dont vous avez besoin avant de prendre la route.

### REMOTE PREMIUM

**Remote Premium** offre les améliorations suivantes pour l'application pour smartphone Remote Essentials :

- **Verrouillage/déverrouillage à distance** – Verrouillez ou déverrouillez à distance les portes du véhicule en appuyant simplement sur un bouton. Il vous suffit d'appuyer sur le bouton « verrouillage » sur l'application pour smartphone Remote pour activer le verrouillage simple des portes et l'alarme, rabattre les rétroviseurs extérieurs<sup>5</sup> et fermer les vitres<sup>6</sup>. Appuyez sur le bouton « déverrouillage » pour déployer les rétroviseurs extérieurs, activer les feux de croisement et pour que les feux de détresse clignotent deux fois.
- **Signal sonore et clignotant** – Cette fonction active les feux de détresse de votre Jaguar, allume les phares et émet une alarme sonore pour vous aider à localiser votre véhicule dans un parking bondé.

### WI-FI 4G

Le Wi-Fi Hotspot 4G fournit un accès Internet à l'intérieur du véhicule pour y connecter simultanément jusqu'à huit appareils sans fil. Les passagers peuvent ainsi profiter de la connexion sans fil du véhicule pour surfer sur le Web, travailler, utiliser les réseaux sociaux et se divertir tout au long du trajet.

### PRO SERVICES

- **Info-traffic en temps réel** – Cette fonction s'appuie sur les données du trafic en direct pour vous donner un tableau très précis de la circulation sur votre itinéraire.
- **Recherche simplifiée** – Où que vous soyez, vous pouvez chercher des sites intéressants dans les alentours. Le système vous permet d'accéder en ligne à des informations spécialisées sur votre destination, à des conseils et idées touristiques, ainsi qu'à des avis de voyageurs ayant visité la région.
- **Planification d'itinéraires et navigation porte-à-porte** – Avant de prendre la route, utilisez l'application Route Planner ou le portail en ligne pour rechercher et enregistrer des lieux ou pour définir votre destination. L'application utilise le Cloud pour envoyer votre destination automatiquement à l'écran de navigation de votre véhicule. Une fois stationné, l'application Route Planner vous guide jusqu'à votre destination : une véritable expérience porte-à-porte incluant les options de transport public.

<sup>1</sup>Nécessite le régulateur de vitesse intelligent avec lecture des panneaux de signalisation, et Connect Pro. <sup>2</sup>Nécessite le régulateur de vitesse intelligent avec lecture des panneaux de signalisation et Navigation Pro.

<sup>3</sup>Veuillez vérifier la disponibilité sur l'App Store et Google Play. <sup>4</sup>Le tracker Bluetooth Tile doit être acheté séparément. 2016 Tile Inc. et le logo Tile sont des marques déposées de Tile, Inc. <sup>5</sup>Sur les modèles équipés de rétroviseurs rabattables électriquement. <sup>6</sup>Selon les pays.

L'application Remote inclut des services à abonnement pouvant être prolongés après la période initiale indiquée par votre concessionnaire Jaguar. Les fonctions et options InControl ainsi que leur disponibilité dépendent des pays. Contactez votre concessionnaire Jaguar pour connaître les disponibilités et l'ensemble des conditions dans votre pays. Les informations et images présentées en rapport avec la technologie InControl, y compris les écrans ou les séquences, sont soumises à des mises à jour logicielles, au contrôle de version et à d'autres modifications visuelles/système selon les options sélectionnées. La connectivité du réseau de téléphonie mobile ne peut être garantie dans toutes les régions. Certaines fonctionnalités dépendent de l'installation d'une micro SIM associée à un forfait adapté. InControl Apps et Remote App doivent être téléchargées sur l'Apple/Play Store. Les fonctionnalités embarquées ne doivent être utilisées par le conducteur que lorsque cela ne présente aucun danger. Le conducteur doit avoir en permanence la maîtrise totale de son véhicule.

- **Partage de l'heure d'arrivée prévue** – Vous pouvez communiquer votre heure d'arrivée prévue aux contacts de votre choix ; ils sauront ainsi avec précision à quel moment vous devez arriver, selon les calculs du système de navigation. Si vous prenez du retard, la fonction de partage de l'heure d'arrivée prévue peut leur envoyer des mises à jour automatiques par SMS ou e-mail sans aucune action nécessaire de votre part.
- **Vue Satellite** – Lorsque vous voulez avoir une vue globale des alentours, passez simplement à la vue par satellite.
- **Mode Trajet quotidien** – Le système apprend vos déplacements réguliers et vous indique automatiquement la durée prévue du trajet en fonction des données de circulation historiques et dynamiques, sans que vous ayez besoin de saisir une destination. Le système mémorise les itinéraires que vous empruntez pour chaque destination et vous conseille le plus rapide. La fonction peut être activée et désactivée selon les préférences du conducteur.
- **Service de stationnement** – Quand vous approchez de votre destination, vous pouvez voir les places de stationnement disponibles. Il vous suffit de sélectionner à l'écran le parking de votre choix pour que le système de navigation mette à jour la destination en vous y menant directement.
- **Guidage en ligne** – Quand vous êtes sur la route, le système surveille les conditions de circulation en direct et tient compte des schémas habituels de trafic à cette heure de la journée pour vous faire prendre l'itinéraire optimal.
- **Prix du carburant** – Lorsque vous voulez faire le plein, ce service ne trouve pas seulement les stations-services situées sur votre itinéraire, il vous permet également de comparer les prix afin de vous faire faire des économies.
- **Médias en ligne** – Cette fonctionnalité vous permet de regrouper un grand nombre de fournisseurs de contenus que vous pouvez personnaliser, comme Deezer et Tuneln, pour vous donner accès à plus de 40 millions de morceaux de musique et quatre millions de programmes et podcasts à la demande. Pour la première fois, il est possible de diffuser ces contenus directement à partir du véhicule sans utiliser de smartphone, afin de vous garantir une expérience homogène et intégrée.

#### SECURE TRACKER<sup>7</sup>

Utilise une technologie de localisation pour vous alerter de toute tentative de vol et signale l'emplacement de votre véhicule aux services d'intervention pour une récupération rapide.

<sup>7</sup>Secure Tracker requiert un abonnement supplémentaire après la période initiale.

androidauto



tile



# SYSTÈME AUDIO

L'habitacle d'un véhicule est le lieu idéal pour écouter vos chansons et morceaux préférés. La Jaguar F-PACE propose en option trois systèmes audio différents pour donner vie à votre musique :



## SYSTÈME AUDIO<sup>1</sup>

Une excellente acoustique grâce aux six haut-parleurs.

## SYSTÈME AUDIO MERIDIAN™<sup>2</sup>

La disposition intelligente des dix haut-parleurs avec un caisson de basses bicanal garantit une définition audio exceptionnelle, avec des aigus cristallins et des basses profondes.

## SYSTÈME AUDIO MERIDIAN SURROUND<sup>3</sup>

Profitez d'une qualité de son digne d'une salle de concert avec la configuration des 16 haut-parleurs avant, latéraux et arrière et du caisson de basses bicanal qui fonctionnent à l'unisson grâce à la technologie Trifield™. Exclusivité Meridian, Trifield fusionne parfaitement les canaux centraux et surround avec les canaux de gauche et de droite pour offrir une expérience sonore optimale à chaque passager.

## RADIO NUMÉRIQUE DAB<sup>3</sup>







La technologie radio DAB en option offre une qualité sonore améliorée, un large choix de stations et des indications textuelles en temps réel sur la station, le programme et la chanson que vous écoutez.

<sup>1</sup>De série sur les moteurs 4 cylindres. <sup>2</sup>De série sur les moteurs 3.0L Diesel de 300ch CEE. <sup>3</sup>En option.

Image représentative du système audio Meridian Surround.

## MERIDIAN™

Fondé en 1977 dans le Cambridgeshire, en Angleterre, Meridian est le partenaire de Jaguar pour les systèmes audio de ses véhicules. Cette entreprise est à l'origine de nombreuses innovations, notamment les haut-parleurs actifs et le premier processeur numérique à son surround du monde. La technologie audio de Meridian a contribué à faire de la Jaguar F-PACE un superbe espace en termes d'acoustique. La technologie de correction d'habitacle de Meridian a été utilisée pour analyser la forme de l'habitacle, ainsi que ses caractéristiques acoustiques et de résonance afin d'éliminer tous les bruits indésirables. Cet algorithme vous permet d'entendre le rythme, la puissance et la précision de n'importe quel morceau exactement comme l'artiste le souhaitait. Tous les occupants du véhicule bénéficient d'une qualité audio exceptionnelle en toutes circonstances.

	TECHNOLOGIE MERIDIAN UNIQUE	HAUT-PARLEURS + CAISSONS DE BASSES	WATTS
SYSTÈME AUDIO	n/d	6	180
SYSTÈME AUDIO MERIDIAN™	  	10 + 1	380
SYSTÈME AUDIO MERIDIAN™ SURROUND	   	16 + 1	825



### TRAITEMENT NUMÉRIQUE DU SIGNAL

Permet à tous les éléments du système audio de fonctionner à l'unisson, pour vous offrir des performances qui nécessiteraient normalement des haut-parleurs nettement plus grands.



### CORRECTION D'HABITACLE MERIDIAN

L'algorithme avancé de correction d'habitacle Meridian adapte l'expérience sonore aux propriétés acoustiques spécifiques de l'habitacle de la F-PACE.



### TECHNOLOGIE « DIGITAL DITHER SHAPING » DE MERIDIAN

Pour préserver la qualité des enregistrements musicaux, ces derniers sont convertis dans un format numérique commun. La technologie « Digital Dither Shaping » de Meridian fait en sorte que la conversion des signaux numériques se fasse de manière fluide et transparente, pour conserver les moindres détails de vos musiques préférées. Résultat : une conversion musicale authentique, qui reproduit les émotions de l'enregistrement original.



### TRIFIELD

Exclusivité Meridian, la technologie Trifield fusionne parfaitement les canaux centraux et surround avec les canaux de gauche et de droite pour offrir une expérience sonore optimale à tous les occupants, comme s'ils assistaient à un concert.

# SÉCURITÉ ET EFFICACITÉ

# ASSISTANCE AU CONDUCTEUR

## POUR UNE CONDUITE PLUS FACILE ET PLUS SÛRE

Que vous rouliez en ville ou sur l'autoroute, pour améliorer votre sécurité et celle de vos passagers, nous proposons une multitude de technologies innovantes de série, en option ou intégrées dans un pack d'options. Quel que soit votre choix, vous verrez que chaque caractéristique, chaque fonctionnalité a été conçue et développée pour vous permettre de mieux profiter de votre véhicule.

## ÉQUIPEMENTS DE SÉRIE

**Les détecteurs d'obstacles avant et arrière** vous aident à manœuvrer plus facilement. Des capteurs situés sur les pare-chocs avant et arrière s'activent lorsque vous enclenchez la marche arrière ou lorsque vous choisissez une activation manuelle. Pendant la manœuvre de stationnement, l'écran tactile et le retour audio vous indiquent à quelle distance vous vous trouvez des obstacles.

**Le freinage d'urgence** peut contribuer à éviter les collisions avec d'autres véhicules, mais aussi avec des piétons. S'il détecte une collision frontale potentielle, il vous en avertit par un voyant pour vous donner le temps de réagir. Une caméra placée à l'avant du véhicule surveille les abords du véhicule à des vitesses comprises entre 5 km/h et 80 km/h pour les collisions frontales, et à des vitesses comprises entre 5 km/h et 60 km/h pour les piétons. Si le risque de collision se maintient et que vous ne réagissez pas, le système applique les freins pour réduire la gravité de l'impact potentiel.

**Le régulateur de vitesse et limiteur de vitesse** permet au conducteur de maintenir la vitesse actuelle du véhicule sans devoir appuyer en continu sur la pédale d'accélérateur, réduisant ainsi la fatigue du conducteur. En complément, le limiteur de vitesse permet également au conducteur de programmer une vitesse maximale spécifique que le véhicule ne dépassera pas. Le conducteur peut facilement activer ou désactiver ces deux fonctions selon ses préférences.

**Le Contrôle de la vigilance du conducteur** identifie les premiers signes de somnolence en surveillant les mouvements de la direction ainsi que de la pédale de frein et d'accélérateur et vous recommande de prendre une pause.

**L'assistance de maintien de file** détecte quand vous vous déportez involontairement et génère une force dans le volant, vous incitant ainsi à redresser la trajectoire de votre véhicule.

**La caméra de recul** offre une meilleure visibilité en marche arrière. Des lignes statiques représentant le périmètre extérieur du véhicule et la trajectoire prévue se superposent à l'image arrière affichée sur votre écran tactile.

## ÉQUIPEMENTS EN OPTION

**Reconnaissance des panneaux de signalisation<sup>1</sup>** : le système de reconnaissance des panneaux de signalisation renforce votre vigilance sur la route en affichant les limites de vitesse et les interdictions de dépassement sur le tableau de bord, où elles seront facilement visibles. Le régulateur de vitesse intelligent utilise les informations du système de reconnaissance des panneaux de signalisation pour ajuster la vitesse du véhicule en conséquence par le biais du régulateur de vitesse.

**Le système de caméras panoramiques à 360°<sup>2</sup>** utilise quatre caméras numériques discrètement installées sur le pourtour du véhicule pour afficher sur l'écran tactile une vue de dessus à 360°. Grâce à la possibilité d'afficher plusieurs vues différentes simultanément, cette fonction facilite de nombreuses manœuvres : stationnement en créneau, entrée et sortie d'endroits exigus et engagement sur intersections.

**Le système de surveillance des angles morts<sup>2</sup>** peut vous aider à éviter les collisions. Si votre véhicule détecte un autre véhicule dans votre angle mort alors que vous amorcez un changement de voie, un petit témoin s'allume dans le rétroviseur extérieur correspondant. Une correction de la direction est également appliquée au volant pour vous encourager à éloigner votre véhicule de celui en approche.

<sup>1</sup>Nécessite Navigation Pro et Connect Pro.

<sup>2</sup>Disponible uniquement lorsque les rétroviseurs extérieurs photosensibles escamotables électriquement disponibles en option sont installés.

<sup>3</sup>Non disponible avec le Drive Assist Pack.

<sup>4</sup>Transmission automatique uniquement.



Système d'assistance au stationnement



Régulateur de vitesse adaptatif

## PACKS EN OPTION

### PACK AIDE AU STATIONNEMENT<sup>3</sup>

Le pack Aide au stationnement vous permet de manœuvrer en toute sécurité dans des espaces exigus et au milieu de la circulation, lorsque votre visibilité est obstruée par des bâtiments ou d'autres véhicules. Il comprend les fonctionnalités suivantes :

**L'assistance au stationnement** en créneau et en bataille facilite les manœuvres comme jamais auparavant en insérant votre véhicule dans une place adaptée. Une fois le rapport adapté sélectionné, il vous suffit de contrôler la vitesse du véhicule avec les pédales de frein et d'accélérateur. La voiture gère automatiquement la direction. Des descriptions et des messages vous guident tout au long de la manœuvre. Le Système d'assistance au stationnement permet également de sortir d'une place avec une sérénité absolue.

**L'aide au stationnement à 360°** vous aide à manœuvrer avec aisance dans les espaces exigus. Des capteurs situés tout autour du véhicule se déclenchent automatiquement lorsque vous sélectionnez la marche arrière. Vous pouvez également les activer manuellement pour afficher sur l'écran tactile un schéma présentant le véhicule vu de dessus. Pendant la manœuvre de stationnement, l'écran tactile et le retour audio vous indiquent à quelle distance vous trouvez des obstacles.

**La surveillance du trafic en marche arrière** est particulièrement utile lorsque vous reculez pour sortir d'un stationnement en bataille. Le système vous avertit lorsque des véhicules, des piétons ou d'autres dangers se trouvent à proximité de votre véhicule, d'un côté comme de l'autre. Il déclenche des signaux sonores et visuels pour vous prévenir de la présence d'obstacles même si vous ne les voyez pas.

### DRIVE PACK<sup>2 3 4</sup>

Effectuez tous vos trajets en toute sérénité et en toute sécurité.

Le Drive pack comprend :

**Le régulateur de vitesse adaptatif** permet de garder une distance de sécurité adéquate entre votre véhicule et celui qui vous précède, si ce dernier ralentit ou s'arrête, que vous roulez sur autoroute ou dans la circulation urbaine.

**Le freinage d'urgence à haute vitesse** détecte un risque de collision frontale avec un autre véhicule et vous en avertit par un voyant. Si le conducteur ne réagit pas, la voiture applique elle-même les freins afin d'atténuer la force de l'impact éventuel. Le système de freinage d'urgence à haute vitesse s'active à une vitesse comprise entre 10 km/h et 160 km/h.

**Le système de surveillance des angles morts avec assistance active** peut vous aider à éviter les collisions. Si votre véhicule détecte un autre véhicule dans votre angle mort alors que vous amorcez un changement de voie, un petit témoin s'allume dans le rétroviseur extérieur correspondant. Une correction de la direction est également appliquée au volant pour vous encourager à éloigner votre véhicule de celui en approche.

## PACKS EN OPTION

### DRIVE ASSIST PACK<sup>123</sup>

Le Drive Assist Pack en option contient de nombreuses aides à la conduite, notamment les fonctionnalités du Pack aide au stationnement et du Drive Pack (cf. page 57), ainsi que les caméras panoramiques à 360°<sup>2</sup>. Il comprend également un nouveau régulateur de vitesse adaptatif avec assistance de direction qui centre le véhicule sur la voie et maintient une distance définie avec les véhicules à l'avant, ce qui rend la conduite d'autant plus facile et confortable.

<sup>1</sup>Transmission automatique uniquement. Nécessite les rétroviseurs extérieurs photosensibles escamotables électriquement, Navigation Pro, Connect Pro et le régulateur de vitesse intelligent avec lecture des panneaux de signalisation.

<sup>2</sup>Disponible en option seule, uniquement lorsque les rétroviseurs extérieurs photosensibles escamotable électriquement disponibles en option sont installés.

<sup>3</sup>Non disponible avec le Pack Park et le Drive Pack.





Le régulateur de vitesse adaptatif avec assistance active vous assiste et agit sur la direction, le freinage et l'accélération pour que vous puissiez anticiper la route. Une caméra et un radar situés à l'avant suivent le trafic afin de maintenir le véhicule au centre de sa voie et d'adapter sa vitesse au comportement des véhicules qui vous précèdent. Si le véhicule qui vous précède ralentit, voire s'arrête, le système ralentit automatiquement votre véhicule et l'arrête si nécessaire, afin de garantir une conduite sereine, même en cas de forte circulation.

Si vous retirez vos mains du volant, le véhicule émet un avertissement. Si l'avertissement n'est pas pris en compte, l'assistance de direction est désactivée, mais le régulateur de vitesse adaptatif reste actif.



CAMÉRA AVANT



RADAR AVANT

# TECHNOLOGIES EFFICIENTES

## **AÉRODYNAMIQUE AVANCÉE**

L'aérodynamique de la F-PACE a été développée et optimisée à l'aide d'un système de mécanique des fluides numérique. La gestion du flux d'air et de la traînée renforce la stabilité de la F-PACE à grande vitesse et permet également de réduire sa consommation de carburant<sup>1</sup>.

## **DES MATÉRIAUX LÉGERS**

À chaque étape du processus de développement, les ingénieurs cherchent à optimiser le poids du véhicule en gagnant le moindre gramme sur chacun des éléments qui le composent. La F-PACE offre ainsi un équilibre idéal entre poids et performances, pour une efficacité remarquable.

## **Technologie STOP/START<sup>2</sup>**

Tous les moteurs proposés sur la F-PACE sont équipés de la technologie Stop/Start (système d'arrêt / démarrage intelligent). Elle coupe le moteur lorsque vous êtes à l'arrêt et le redémarre immédiatement lorsque vous repartez, pour des économies de carburant optimales, notamment lors de la conduite en ville.

## **MODE ÉCO**

Le mode Éco favorise une conduite économique en réduisant la sensibilité du papillon, en adaptant la cartographie du moteur et, sur les transmissions manuelles, en indiquant les changements de rapports opportuns. Il permet également de réduire la consommation de carburant en minimisant l'énergie que la climatisation et le système audio empruntent au moteur. L'écran tactile vous assiste en permanence en affichant les données importantes et des conseils pour la conduite.

## **CONSTRUCTION DURABLE**

L'alliage d'aluminium, largement utilisé dans la conception de la F-PACE, est en grande partie constitué d'aluminium recyclé, dont la production requiert beaucoup moins d'énergie que l'aluminium primaire. L'empreinte environnementale de la F-PACE est ainsi minimisée.

## **ADBLUE<sup>®2</sup>**

Les modèles de F-PACE équipés d'un moteur Diesel disposent de la solution AdBlue<sup>®</sup>, qui contribue à rendre les gaz d'échappement plus propres. AdBlue<sup>®</sup> est un additif biodégradable, ininflammable et non toxique qui dépollue les gaz des systèmes d'échappement en éliminant les émissions nocives d'oxyde d'azote.

## **TECHNOLOGIES DE RÉDUCTION DES FROTTEMENTS**

La gamme de moteurs Ingenium utilise des technologies de revêtement intelligentes sur les pistons, les roulements à aiguilles et d'autres pièces mécaniques. Elles permettent de réduire les frottements, en particulier lorsque la température moteur est basse, pour que le véhicule puisse garantir une efficacité maximale.

<sup>1</sup>Veuillez vous reporter aux spécifications techniques ci-jointes pour plus d'informations sur la transmission, les performances du moteur et la consommation de carburant.

<sup>2</sup>Dans certains pays uniquement.

**VÉHICULE ILLUSTRÉ : F-PACE R-SPORT EN FIRENZE RED AVEC ÉQUIPEMENTS ET ACCESSOIRES À INSTALLER PAR LE CONCESSIONNAIRE EN OPTION (SELON LES PAYS)**





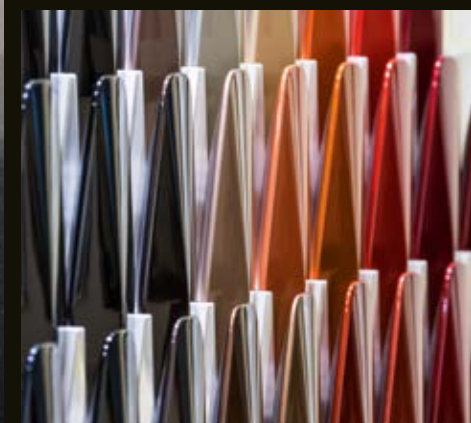

## F-PACE SVR CONCEPT DE LA F-PACE SVR

La F-PACE SVR marque la plus importante évolution de l'histoire de la F-PACE, déjà récompensée à de nombreuses reprises. C'est un SUV avec l'ADN d'une voiture de sport. C'est une voiture de sport avec les avantages d'un SUV. Les meilleurs ingénieurs et experts en aérodynamisme du département SVO ont analysé et testé toutes les forces agissant sur chaque pièce du véhicule, dans toutes les conditions possibles. Grâce à ces informations, l'ingénierie a atteint des niveaux de précisions inégalées pour un résultat unique.

La connaissance est essentielle pour parfaire l'aérodynamisme. Nos ingénieurs ont façonné les forces subies par la voiture afin d'offrir des performances à couper le souffle : un SUV grand format qui peut atteindre 100 km/h en 4,3 secondes.

## EXTÉRIEUR

Conçue pour des performances sans compromis, chacune des pièces de la F-PACE SVR va bien au-delà d'une simple considération esthétique. L'avant a été repensé et inclut des arrivées d'air élargies ainsi que des ouïes d'aération positionnées de façon optimale sur le capot afin de tirer le meilleur parti de l'aérodynamisme et du refroidissement. Ces modifications donnent une allure plus agressive à la F-PACE SVR et laissent deviner les performances dont elle est capable.

Les nouveaux freins avant de 395 mm et arrière de 396 mm équipés d'étriers avant rouges à 4 pistons offrent un freinage puissant et endurant. Avec leurs jantes en alliage forgé de 21", ou de 22" en option, les passages de roues sont d'autant plus remplis et musclés. Les larges pneus arrière de 295 mm renforcent la sportivité de la F-PACE SVR et offrent une adhérence améliorée ainsi qu'une meilleure capacité à prendre les virages.

Un nouveau spoiler prolonge la ligne de toit et réduit considérablement les différences de pression aérodynamique. Il offre ainsi une meilleure stabilité à grande vitesse, tout en soulignant le caractère sportif de la F-PACE SVR. Le système d'échappement sport actif modulable, inspiré de la F-TYPE, dispose de quatre sorties d'échappement en aluminium poli brillant. La performance est aussi visible que sonore. Appropriiez-vous toutes ces caractéristiques grâce aux possibilités de personnalisation, qui incluent le choix entre une gamme de couleurs extérieures saisissantes pour la F-PACE SVR, y compris Indus Silver et Ultra Blue.







## INTÉRIEUR

Que vous soyez assis à l'avant ou à l'arrière, les sièges Performance épousent vos formes et vous connectent immédiatement avec la F-PACE SVR. Les sièges avant réglables électriquement en 14 directions, chauffants et climatisés, dotés d'une mémoire de position, sont recouverts d'un cuir premium perforé présentant des motifs en forme de losanges et arborant les lettres SVR. Renforçant le caractère sportif de la F-PACE SVR, des coussins latéraux vous assurent un maintien optimal en virage. Les sièges arrière Performance en cuir perforé offrent encore plus de soutien que sur la F-PACE de série, particulièrement en conduite dynamique.

Le volant sport à trois branches est enveloppé de cuir et présente des coutures contrastées ainsi que le badge SVR. Inspiré de la F-TYPE, le sélecteur SportShift est intuitif et simple d'utilisation. Si vous préférez une conduite manuelle, les palettes de changement de vitesses en aluminium permettent des changements de rapport rapides sans ôter les mains du volant. Pour un style intérieur sublime et unique, choisissez parmi nos quatre combinaisons de couleurs qui feront de votre F-PACE SVR le SUV parfait.



## PERFORMANCES

Avant même de monter à bord, voici quelques chiffres qui vous mettront l'eau à la bouche. La F-PACE SVR est dotée d'un moteur essence V8 5.0L Supercharged capable de délivrer une puissance de 550ch CEE et un couple de 680 Nm. Elle accélère de 0 à 100 km/h en seulement 4,3 secondes et atteint une vitesse de pointe de 283 km/h.

La transmission automatique à 8 rapports de Jaguar a été spécialement réglée par le département SVO. Ce système allie un changement précis des vitesses et une réactivité exceptionnellement rapide. Huit rapports très rapprochés assurent une forte accélération et permettent de changer de vitesse en à peine 200 millisecondes. L'aérodynamique sur-mesure de la F-PACE SVR permet de complètement libérer sa puissance brute lorsqu'elle traverse les airs, créant ainsi une expérience de conduite palpitante sans compromis.

La réactivité de l'accélérateur a été optimisée, tandis que le dernier rapport offre une expérience de conduite des plus précises. Le système avancé de transmission 4 roues motrices Jaguar avec couple à la demande transmet le couple aux roues qui ont le plus de motricité, offrant un maximum d'adhérence et de contrôle pour une conduite plus sûre, quelle que soit la surface.

Le système d'échappement sport actif modulable réagit à l'accélération, à la vitesse et au régime moteur en ouvrant un ensemble de soupapes actives. Cela permet aux gaz d'échappement d'emprunter un trajet plus direct à travers le silencieux arrière pour produire un son plus riche et plus enthousiasmant.



# CONFIGUREZ VOTRE F-PACE SVR

## CHOISISSEZ VOTRE EXTÉRIEUR

Faites de votre F-PACE SVR une voiture qui vous ressemble vraiment. Sélectionnez la couleur de la carrosserie, le style du toit et les packs extérieurs en option, puis choisissez les jantes qui viendront les compléter à la perfection.

### CHOISISSEZ VOS OPTIONS DE TOIT



Toit couleur carrosserie



Toit panoramique coulissant



Toit panoramique fixe

### CHOISISSEZ VOS JANTES



Jantes 21" style 5080, à 5 branches doubles, Satin Technical Grey avec finition Contrast Diamond Turned



Jantes 22" style 5081 à 5 branches doubles, finition Gloss Black



Jantes 22" style 5081, à 5 branches doubles, Satin Technical Grey avec finition Contrast Diamond Turned

**CHOISISSEZ VOTRE COULEUR**

Fuji White

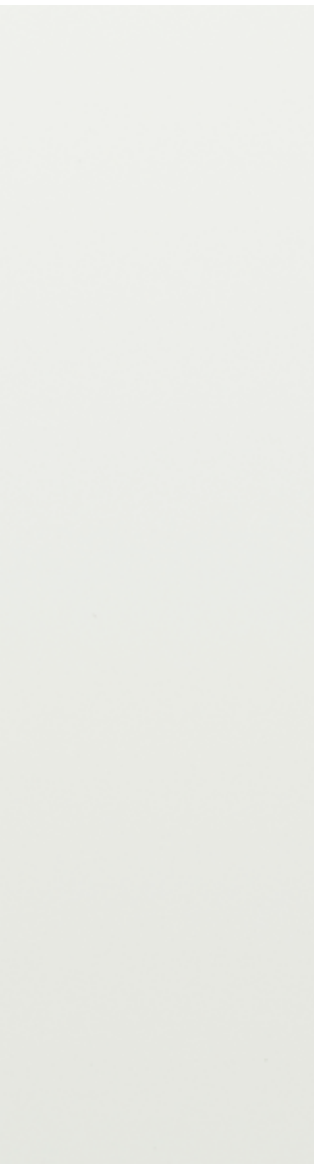

Santorini Black



Yulong White

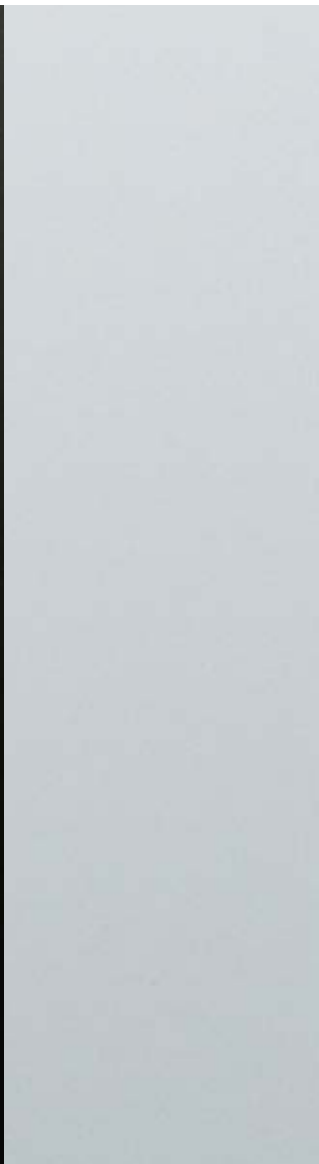

Eiger Grey



Indus Silver

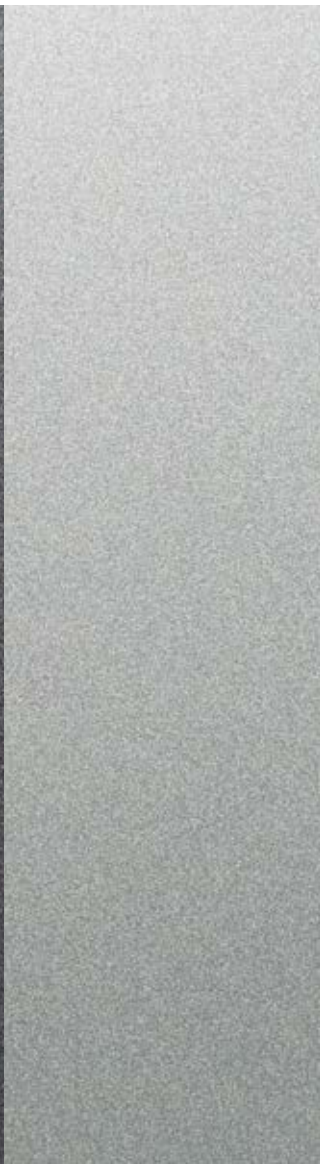

Ultra Blue



Firenze Red



## CHOISISSEZ VOTRE INTÉRIEUR

Sélectionnez votre coloris intérieur et choisissez parmi un large éventail de choix pour les options et accessoires Jaguar.

### CHOISISSEZ LE STYLE ET LA MATIÈRE DE VOS SIÈGES



Sièges en cuir Windsor perforé avec motif SVR et embossage



### CHOISISSEZ VOTRE COULEUR INTÉRIÈRE



Ebony/Pimento

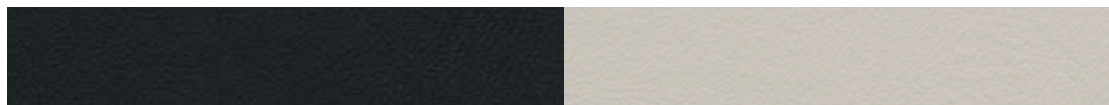

Ebony/Light Oyster



Ebony/Siena Tan

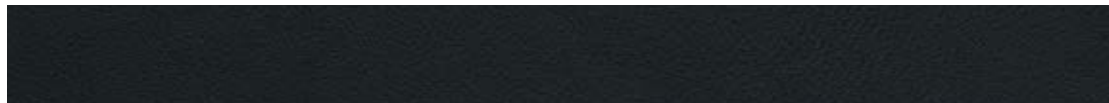

Ebony/Ebony

## CHOISISSEZ VOTRE FINITION

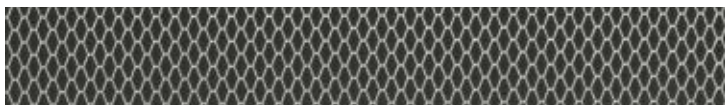

Revêtement en Meshed Aluminium



Revêtement en fibre de carbone - Aluminium Weave

## VOTRE GARNITURE DE PAVILLON



Suédine Ebony

## FONCTIONNALITÉS UNIQUES DE LA F-PACE

### ÉQUIPEMENTS EXTÉRIEURS

Badge SVR  
Pare-chocs Satin Grey/Noir  
Grille d'aile avant Dark Satin Grey  
Grille de calandre Gloss Black avec entourage Satin Grey  
Ouïes d'aération du capot Dark Satin Grey  
Quadruple sorties d'échappement avec embouts de 95 mm

### JANTES

Jantes 21" style 5080, à 5 branches doubles, Satin Technical Grey avec finition Contrast Diamond Turned

### CARACTÉRISTIQUES INTÉRIEURES

Sélecteur SportShift

### SIÈGES ET GARNITURE INTÉRIEURE

Sièges en cuir Windsor perforé avec motif SVR  
Appuie-tête avant avec embossage SVR  
Volant chauffant en cuir avec inscription SVR  
Tapis de sol Premium SVO  
Seuils de portes avant en métal avec inscription SVR

### DYNAMIQUE

Échappement sport actif modulable



# NOUVELLE F-PACE CHEQUERED FLAG

La F-PACE Chequered Flag capture l'essence des caractéristiques de Jaguar. À l'avant, son profil affiche un pare-chocs S conçu pour assurer des performances optimales avec des inserts couleur carrosserie qui souligne l'aspect sportif des prises d'air. Pour accentuer sa silhouette musclée, la F-PACE Chequered Flag est équipée d'un Black Pack, un ensemble de caractéristiques extérieures arborant une finition Gloss Black. Cela inclut l'entourage des vitres, l'entourage de la calandre, le revêtement des portes et les ouïes latérales exclusives avec badge Chequered Flag ; tous ces éléments qui la rendent unique. Cette édition exhibe un style affirmé, avec un intérieur cuir R-Sport pensé pour le conducteur. Vous avez le choix entre deux couleurs impressionnantes : Ebony et Pimento, ou Ebony avec coutures contrastées Light Oyster.

#### Détails :

Disponible avec le moteur Ingenium Diesel 4 cylindres 2.0L 180ch CEE AWD Turbocharged, le moteur Ingenium Diesel 4 cylindres 2.0L 240ch CEE AWD Twin Turbocharged ou le moteur Ingenium essence 4 cylindres 2.0L 250ch AWD Turbocharged\*.

#### Extérieur :

• Disponible en Yulong White, Eiger Grey ou Santorini Black • Black Pack complet, comprenant une finition Gloss Black sur l'entourage des vitres, des ouïes latérales avec badge Chequered Flag, encadrement de calandre et revêtement de portes • Pare-chocs avant S avec inserts couleur carrosserie • Rails de toit Gloss Black • Jantes 19" style 5038, à 5 branches doubles, Gloss Black.

#### Intérieur :

• Couleurs intérieures : Coutures Ebony/Pimento ou Ebony/Light Oyster • Sièges avant à réglages électriques 10 directions • Seuils de porte en métal avec inscription « Chequered Flag » • Finition Meshed Aluminium • Touch Pro • Navigation Pro • Tableau de bord virtuel • Connect Pro • Système audio Meridian™ • Lecteur de CD/DVD.

\*La disponibilité du moteur varie selon les pays.





**300  
SPORT**

## NOUVELLE F-PACE 300 SPORT

La F-PACE 300 SPORT attire forcément l'attention. Le thème jaune distinctif commence par le siglage des étriers de frein et se poursuit dans la calandre et le hayon avec le badge 300 SPORT. Des éléments, à eux seuls, ne passent pas inaperçus. Mais associés à la garniture extérieure Dark Satin Grey, cela crée un contraste saisissant ; impossible d'en détourner le regard. À l'intérieur, les lignes contemporaines pensées pour le conducteur ont été retouchées pour représenter l'esprit 300 SPORT. L'embossage des appuie-tête, les badges sur le volant en cuir pleine fleur et les coutures contrastées jaunes omniprésentes définissent la nature de cette édition : passionnante et pleine de personnalité.

### Détails :

Disponible avec le moteur Diesel V6 3.0L AWD Twin Turbocharged de 300ch CEE ou le moteur Ingenium essence 4 cylindres 2.0L AWD Turbocharged de 300ch CEE\*.

### Extérieur :

• Disponible en Yulong White, Indus Silver ou Santorini Black • Touches Dark Satin Grey sur l'entourage de la grille de calandre Gloss Black, le pare-chocs avant, la finition de pare-chocs arrière, l'entourage des vitres et les finitions de porte latérale • Rails de toit Gloss Black • Jantes 20" style 5035, à 5 branches, Satin Dark Grey avec finition Contrast Diamond Turned • Étriers de freins noirs siglés 300 SPORT • Badge 300 SPORT sur la calandre et le hayon.

### Intérieur :

• Intérieur cuir Ebony avec coutures contrastées jaunes omniprésentes • Embossage 300 SPORT des appuie-tête avant • Sièges avant à réglages électriques 10 directions avec réglage électrique des lombaires en 4 directions • Volant en cuir pleine fleur avec marquage 300 Sport avec coutures contrastées jaunes • Palettes de changement de vitesses en aluminium • Tapis de sol Sport 300 avec coutures contrastées jaunes • Seuils de porte 300 SPORT • Touch Pro • Navigation Pro • Tableau de bord virtuel • Système audio Meridian™ • Lecteur de CD/DVD.

\*La disponibilité du moteur varie selon les pays.



# PERSONNALISATION PERSONNALISEZ VOTRE F-PACE

 Configurez votre véhicule sur [jaguar.fr](http://jaguar.fr)



## CHOISISSEZ VOTRE MOTEUR

**Page 80**

Choisissez le moteur adapté à votre style de conduite parmi une sélection de motorisations essence ou Diesel puissantes et performantes.

## CHOISISSEZ VOTRE MODÈLE ET VOS OPTIONS

**Page 82**

Comparez l'éventail d'équipements disponibles de série sur les différents modèles F-PACE.

## CHOISISSEZ VOTRE COLORIS EXTÉRIEUR

**Page 94**

Affirmez votre individualité avec l'une des superbes couleurs extérieures de la F-PACE.

## CHOISISSEZ VOS JANTES

### Page 98

Ajoutez la touche personnelle finale à votre nouvelle F-PACE et complétez son style exceptionnel avec un jeu de jantes en alliage à l'esthétique incomparable.

## CHOISISSEZ VOTRE INTÉRIEUR

### Page 100

Notre large gamme de matériaux, cuirs, boiseries et finitions saura s'accorder à vos goûts.

## CHOISISSEZ VOS ACCESSOIRES JAGUAR GEAR

### Page 114

Pour une personnalisation encore plus pointue, les accessoires officiels de la F-PACE lui apporteront style, fonctionnalité et polyvalence. Ils sont disponibles auprès de votre concessionnaire Jaguar.

# 1 CHOISISSEZ VOTRE MOTEUR

 Configurez votre véhicule sur [jaguar.fr](http://jaguar.fr)

## > MOTEURS DIESEL

### 2.0L À PROPULSION ET TURBOCOMPRESSEUR

PUISSANCE MAXIMALE 163CH CEE
COUPLE MAXIMAL 380 Nm
ACCÉLÉRATION 0-100 km/h 10,2 secondes
VITESSE MAXIMALE 195 km/h
PURE, PRESTIGE, PORTFOLIO, R-SPORT

### 2.0L À PROPULSION ET TURBOCOMPRESSEUR

PUISSANCE MAXIMALE 180CH CEE
COUPLE MAXIMAL 430 Nm
ACCÉLÉRATION 0-100 km/h 8,6 secondes
VITESSE MAXIMALE 208 km/h
PURE, PRESTIGE, PORTFOLIO, R-SPORT

### 2.0L À TRANSMISSION INTÉGRALE ET TURBOCOMPRESSEUR

PUISSANCE MAXIMALE 180CH CEE
COUPLE MAXIMAL 430 Nm
ACCÉLÉRATION 0-100 km/h 9,0 secondes
VITESSE MAXIMALE 208 km/h
PURE, PRESTIGE, PORTFOLIO, R-SPORT, CHEQUERED FLAG

### 2.0L À TRANSMISSION INTÉGRALE DOUBLE TURBOCOMPRESSEUR

PUISSANCE MAXIMALE 240CH CEE
COUPLE MAXIMAL 500 Nm
ACCÉLÉRATION 0-100 km/h 7,2 secondes
VITESSE MAXIMALE 217 km/h
PURE, PRESTIGE, PORTFOLIO, R-SPORT, CHEQUERED FLAG



PROPULSION  
MANUELLE  
0-100KM/H

PROPULSION  
MANUELLE  
VITESSE DE POINTE KM/H



PROPULSION  
AUTOMATIQUE  
0-100KM/H

PROPULSION  
AUTOMATIQUE  
VITESSE DE POINTE KM/H



TRANSMISSION INTÉGRALE  
AUTOMATIQUE  
0-100KM/H

TRANSMISSION INTÉGRALE  
AUTOMATIQUE  
VITESSE DE POINTE KM/H



TRANSMISSION INTÉGRALE  
AUTOMATIQUE  
0-100 KM/H

RANSMISSION INTÉGRALE  
AUTOMATIQUE  
VITESSE DE POINTE KM/H

## > MOTEURS ESSENCE

### V6 3.0L À TRANSMISSION INTÉGRALE

DOUBLE TURBOCOMPRESSEUR

PUISSANCE MAXIMALE 300CH CEE

COUPLE MAXIMAL 700 Nm

ACCÉLÉRATION 0-100 km/h 6,4 secondes

VITESSE MAXIMALE 241 km/h\*

PURE, PRESTIGE, PORTFOLIO,  
R-SPORT, 300 SPORT, S



TRANSMISSION INTÉGRALE  
AUTOMATIQUE  
0-100 KM/H

TRANSMISSION INTÉGRALE  
AUTOMATIQUE  
VITESSE DE POINTE KM/H

### 2.0L À TRANSMISSION INTÉGRALE

ET TURBOCOMPRESSEUR

PUISSANCE MAXIMALE 250CH CEE

COUPLE MAXIMAL 365 Nm

ACCÉLÉRATION 0-100 km/h 7,0 secondes

VITESSE MAXIMALE 217 km/h

PURE, PRESTIGE, PORTFOLIO,  
R-SPORT, CHEQUERED FLAG



TRANSMISSION INTÉGRALE  
AUTOMATIQUE  
0-100 KM/H

TRANSMISSION INTÉGRALE  
AUTOMATIQUE  
VITESSE DE POINTE KM/H

### 2.0L À TRANSMISSION INTÉGRALE

ET TURBOCOMPRESSEUR

PUISSANCE MAXIMALE 300CH CEE

COUPLE MAXIMAL 400 Nm

ACCÉLÉRATION 0-100 km/h 6,1 secondes

VITESSE MAXIMALE 233 km/h\*

PURE, PRESTIGE, PORTFOLIO,  
R-SPORT, 300 SPORT



TRANSMISSION INTÉGRALE  
AUTOMATIQUE  
0-100 KM/H

TRANSMISSION INTÉGRALE  
AUTOMATIQUE  
VITESSE DE POINTE KM/H

# 2 CHOISISSEZ VOTRE MODÈLE

 Configurez votre véhicule sur [jaguar.fr](http://jaguar.fr)

## > LUXE



### PURE

#### PRINCIPAUX ÉQUIPEMENTS

Jantes en alliage 18" « Style 1022 »  
Phares halogènes avec feux de jour  
Sièges en tissu Premium  
Sièges avant à réglages manuels 8 directions  
Seuil de coffre en métal  
Rétroviseur intérieur photosensible  
Finition Gloss Black  
Volant en cuir pleine fleur  
Écran tactile Touch Pro de 10"  
Système audio  
Seuils de portes avant éclairés en métal avec inscription JAGUAR  
Garniture de pavillon suédoise  
Tapis de sol Premium  
Entourage des vitres latérales chromé



### PRESTIGE

#### PRINCIPAUX ÉQUIPEMENTS (EN COMPLÉMENT DES ÉQUIPEMENTS PURE)

Phares Xénon bi-fonction avec feux de circulation diurne à LED  
Lave-phares  
Sièges en cuir grainé  
Feux antibrouillard avant  
Lumière d'ambiance intérieure  
Volant sport  
Accoudoir arrière avec double porte-gobelet



### PORTFOLIO

#### PRINCIPAUX ÉQUIPEMENTS (EN COMPLÉMENT DES ÉQUIPEMENTS PRESTIGE)

Jantes en alliage 18" « Style 1018 »  
Sièges Luxe en cuir Windsor perforé  
Sièges avant à réglages électriques 10 directions  
Lumière d'ambiance intérieure configurable  
Finition Etched Aluminium

## > SPORT



### R-SPORT

#### PRINCIPAUX ÉQUIPEMENTS (EN COMPLÉMENT DES ÉQUIPEMENTS PURE)

Jantes en alliage 19" « Style 5038 »

Kit Carrosserie R-Sport avec pare-chocs avant et arrière R-Sport, bas de caisse couleur carrosserie avec lame en finition en Satin Black

Entourage de calandre et ouïes d'aération latérales en chrome satiné

Entourage des vitres latérales Gloss Black

Phares Xénon bi-fonction avec feux de circulation diurne à LED

Lave-phares

Sièges Sport en cuir grainé perforé

Palettes de changement de rapports Satin Chrome

Lumière d'ambiance intérieure

Feux antibrouillard avant

Pédales en métal brillant



### S

#### PRINCIPAUX ÉQUIPEMENTS (EN COMPLÉMENT DES ÉQUIPEMENTS R-SPORT)

Jantes en alliage 20" « Style 5035 »

Kit Carrosserie S avec pare-chocs avant et arrière S, bas de caisse couleur carrosserie avec lames en finition chrome satiné

Phares Xénon bi-fonction avec feux de circulation diurne à LED

Sièges Sport en cuir grainé perforé

Sièges avant à réglages électriques 10 directions

Finition Meshed Aluminium

Système Adaptive Dynamics

Étriers de freins rouges

# 2 CHOISISSEZ VOS OPTIONS



Configurez votre véhicule sur jaguar.fr

## PRINCIPAUX ÉQUIPEMENTS DE SÉRIE

	PURE	PRESTIGE	PORTFOLIO	R-SPORT	S	DESCRIPTION
Système Stop/Start intelligent*	●	●	●	●	●	Voir page 60
Aide au démarrage en côte	●	●	●	●	●	Empêche votre F-PACE de reculer en cas de démarrage en côte, pour un redémarrage parfait à chaque fois
JaguarDrive Control avec mode Éco, Dynamique, Normal et Pluie Verglas Neige	●	●	●	●	●	Voir page 26
Direction à assistance électrique asservie à la vitesse (EPAS)	●	●	●	●	●	Voir page 37
Frein de stationnement électrique avec desserrage automatique au démarrage	●	●	●	●	●	Desserre automatiquement le frein de stationnement sans l'intervention du conducteur dès qu'il appuie sur l'accélérateur pour avancer
Aide au freinage d'urgence	●	●	●	●	●	Augmente la pression de freinage en cas d'urgence
Freinage d'urgence	●	●	●	●	●	Voir page 56
Activation automatique des feux de détresse en cas de freinage brusque	●	●	●	●	●	
Airbags	●	●	●	●	●	Airbags avant et latéraux de type rideau intégral pour le conducteur et le passager avant (avec détection de présence du passager)
Commande vectorielle de couple par freinage (Torque vectoring by braking)	●	●	●	●	●	Voir page 42
Contrôle dynamique de la stabilité et antipatinage	●	●	●	●	●	Voir page 45
Régulateur de vitesse et limiteur de vitesse	●	●	●	●	●	
Avertissement de changement de file	●	●	●	●	●	Voir page 56
Contrôle de la vigilance du conducteur	●	●	●	●	●	
Contrôle de stabilité de l'attelage	●	●	●	●	●	Intervient lorsque le système détecte l'oscillation ou un mouvement dangereux de la remorque pour reprendre le contrôle. Voir page 45
Lève-vitres avant et arrière électriques à impulsion avec système anti-pincement	●	●	●	●	●	
Essuie-glaces asservis à un détecteur de pluie	●	●	●	●	●	
Climatisation deux zones	●	●	●	●	●	
Port USB, prise auxiliaire et connectivité iPod*	●	●	●	●	●	Voir pages 49-53
Connectivité Bluetooth*	●	●	●	●	●	Voir pages 49-53
Streaming Bluetooth*	●	●	●	●	●	Voir pages 49-53
Jaguar Smart Key System avec démarrage sans clé	●	●	●	●	●	
Écran tactile Touch Pro de 10"	●	●	●	●	●	Voir page 49
Protect	●	●	●	●	●	
Rétroviseur intérieur photosensible	●	●	●	●	●	
Pack Smartphone	●	●	●	●	●	Comprend Android Auto™ et Apple CarPlay®. Voir page 51

\*Dans certains pays uniquement.

● De série ○ En option — Non disponible ■ Élément du pack

Ces informations sont données à titre indicatif. Veuillez consulter votre concessionnaire Jaguar pour vérifier la configuration exacte de votre véhicule.

Disponibilité et installation selon les marchés.

Pour obtenir la liste complète des options et des packs, consultez les tarifs de la F-PACE ou configurez votre véhicule sur jaguar.fr

## PRINCIPALES OPTIONS

		PURE	PRESTIGE	PORTFOLIO	R-SPORT	S	
<b>TRANSMISSION ET ÉQUIPEMENTS DYNAMIQUES</b>							<b>DESCRIPTION</b>
Transmission manuelle à 6 rapports (disponible uniquement sur le moteur 2.0L Diesel 163ch CEE)	078CH	●	●	●	●	—	Voir page 27
Transmission automatique à 8 rapports avec système Jaguar Sequential Shift (avec palettes de changement de rapport et contrôle de progression toutes surfaces). Non disponible sur le moteur 2.0L Diesel 163ch CEE	078CA	○	○	○	○	●	Voir page 26
Dynamique configurable (nécessite la transmission automatique)	184AB	○	○	○	○	●	
Système Adaptive Dynamics (nécessite dynamique configurable sur les transmissions automatiques). Non disponible avec le moteur 2.0L Diesel de 163ch CEE	027CW	○	○	○	○	●	
Régulateur de vitesse adaptatif avec assistance active (nécessite la transmission automatique)	065AJ	■	■	■	■	■	Voir page 58
Régulateur de vitesse adaptatif (nécessite la transmission automatique)	065AM	■	■	■	■	■	Voir page 57
Adaptive Surface Response (nécessite la transmission intégrale, la transmission automatique et le système Adaptive Dynamics)	088IG	■	■	■	■	○	Voir page 38. Élément du système Adaptive Dynamics
Freins avant de 350 mm (de série avec les moteurs V6)	020DA	○	○	○	○	●	

## ÉQUIPEMENTS ET FINITIONS EXTÉRIEURS

<b>ÉQUIPEMENTS ET GARNITURE EXTÉRIEURS</b>							
Toit panoramique fixe	041CX	○	○	○	○	○	
Toit ouvrant panoramique	041CZ	○	○	○	○	○	
Ouverture électrique du hayon	070AV	○	○	●	○	●	
Hayon mains libres à ouverture électrique (nécessite le système d'entrée et de fermeture sans clé)	070BA	○	○	○	○	○	
Entourage des vitres latérales chromé (non disponible avec le Black Pack Extérieur)	081DA	●	●	●	○	○	
Rails de toit finition Gloss Black	060BB	○	○	○	●	●	
Rails de toit argent	060BA	○	○	○	○	○	
Kit de carrosserie R-Sport		—	—	—	●	—	Comprend le bouclier avant R-Sport, le bas de caisse R-Sport couleur carrosserie avec lame noir satiné, les ouïes latérales chrome satiné avec badge R-Sport, le bouclier arrière R-Sport
Kit de carrosserie S		—	—	—	—	●	Comprend le bouclier avant S, le bas de caisse S couleur carrosserie avec lame chrome satiné, le bouclier arrière S avec finition Gloss Black et le diffuseur avec finition en chrome satiné
Suppression du badge de motorisation (non disponible avec le moteur 2.0L Diesel de 163ch CEE)	057EV	○	○	○	○	—	

# 2 CHOISISSEZ VOS OPTIONS

 Configurez votre véhicule sur jaguar.fr

## ÉQUIPEMENTS ET FINITIONS EXTÉRIEURS (SUITE)

		PURE	PRESTIGE	PORTFOLIO	R-SPORT	S	
<b>VITRES ET RÉTROVISEURS EXTÉRIEURS</b>		<b>CODE</b>					<b>DESCRIPTION</b>
Pare-brise athermique (à l'avant uniquement)	047EB	○	○	○	○	○	Filtre la lumière du soleil pour réduire le rayonnement et bloquer les UV nocifs
Pare-brise et lave-glace chauffants	040AK	○	○	○	○	○	
Vitres teintées	047DB	○	○	○	○	○	
Rétroviseurs extérieurs électriques chauffants	030NA	●	—	—	—	—	
Rétroviseurs extérieurs chauffants rabattables électriquement avec éclairage d'approche	030PD	○	●	—	●	—	
Rétroviseurs extérieurs chauffants rabattables électriquement avec éclairage d'approche	030PD	○	○	○	○	○	
Rétroviseurs extérieurs chauffants rabattables électriquement avec éclairage d'approche et mémoire de position (sièges avant à réglages électriques avec mémoire de position requis)	030NM	○	○	○	○	○	
Rétroviseurs extérieurs chauffants, photosensibles, rabattables électriquement avec éclairage d'approche	030NK	○	○	●	○	●	La fonctionnalité photosensible n'est pas disponible du côté passager.
Rétroviseurs extérieurs chauffants, photosensibles, rabattables électriquement avec éclairage d'approche et mémoire de position (sièges avant à réglages électriques avec mémoire de position requis)	030NL	○	○	○	○	○	La fonctionnalité photosensible n'est pas disponible du côté passager.

## PHARES ET ÉCLAIRAGE

Phares halogènes avec feux de jour	064DE	●	—	—	—	—	
Phares Xénon bifonction avec feux de circulation diurnes LED en forme de « J »	064CW	○	●	●	●	—	Lave-phares électriques inclus. Également disponible avec assistant de feux de route automatique.
Phares à LED adaptatifs avec feux de circulation diurnes en forme de « J »	064GJ	○	○	○	○	●	Comprend l'assistant de feux de route automatique. Nécessite les lave-phares. Voir page 12
Feux antibrouillard avant	064AP	○	●	●	●	●	

## REMORQUAGE

Crochet d'attelage amovible	028EM	○	○	○	○	○	
Crochet d'attelage déployable électriquement	028EJ	○	○	○	○	○	

## COLORIS EXTÉRIEURS

							(Voir pages 94-97 pour le nuancier complet)
Peinture non métallisée		●	●	●	●	●	Voir page 94
Peinture métallisée		○	○	○	○	○	Voir pages 94-95
Peinture Premium		○	○	○	○	○	Voir page 94
Peinture ultramétallisée SVO		○	○	○	○	○	Voir pages 96-97
Peinture Effets spéciaux SVO		○	○	○	○	○	Voir pages 96-97

## JANTES

							(Voir pages 80-81 pour la gamme complète)
Kit anticrevaion	029SJ/029SQ	●	●	●	●	●	
Roue de secours compacte	029NZ	○	○	○	○	○	Lorsqu'elle est sélectionnée, cette option ramène le volume du coffre à 508 litres
Roue de secours de taille standard (non disponible avec les rails de coffre à bagages)	028MA/028MB /028MC/028ME	○	○	○	○	○	Lorsqu'elle est sélectionnée, cette option ramène le volume du coffre à 463 litres en raison du plancher de coffre surélevé. Non disponible avec les rails de coffre
Système de contrôle de la pression des pneus (TPMS)	062AD	●	●	●	●	●	

● De série ○ En option — Non disponible ■ Élément du pack

Ces informations sont données à titre indicatif. Veuillez consulter votre concessionnaire Jaguar pour vérifier la configuration exacte de votre véhicule. Pour obtenir la liste complète des options et des packs, consultez les tarifs de la F-PACE ou configurez votre véhicule sur jaguar.fr

## SIÈGES ET BOISERIES

		PURE	PRESTIGE	PORTFOLIO	R-SPORT	S	
SIÈGES	CODE						DESCRIPTION
Sièges avant chauffants	033BV	○	○	○	○	○	
Sièges avant et arrière chauffants	033EQ	—	○	○	○	○	
Sièges avant climatisés avec sièges arrière chauffants	033GQ	—	○	○	○	○	Nécessite les sièges à réglages électriques et le réglage électrique des lombaires
Sièges avant à réglages manuels 8 directions	033UW	●	●	—	●	—	
Sièges avant à réglages électriques 10 directions	033VD	○	○	●	○	●	Avec réglage avant/arrière électrique, réglage électrique de la hauteur d'assise, inclinaison d'assise, inclinaison du dossier et réglage manuel de la hauteur des appuie-têtes
Sièges avant à réglages électriques 10 directions et mémoire de position (nécessite les rétroviseurs extérieurs rabattables électriquement avec mémoire de position)	033VE	○	○	○	○	○	Avec réglage avant/arrière électrique, réglage électrique de la hauteur d'assise, réglage électrique de l'inclinaison d'assise, inclinaison du dossier et réglage manuel de la hauteur des appuie-têtes. Inclus la mémorisation du siège conducteur, de la position des rétroviseurs et du volant (si la colonne de direction à réglage électrique est installée en option)
Réglage électrique des lombaires en 4 directions (disponible uniquement avec les sièges à réglages 8 ou 10 directions)	033JT	○	○	○	○	○	
Sièges avant Performance à réglages électriques 14 directions et mémoire de position (nécessite les rétroviseurs extérieurs photosensibles rabattables électriquement avec fonction mémoire)	300PH	—	—	—	■	■	Avec réglage électrique avant/arrière, de la hauteur de l'assise, de l'inclinaison de l'assise, de l'inclinaison du dossier, du maintien latéral et des lombaires en 4 directions. Inclus la mémorisation des sièges conducteur et passager, de la position des rétroviseurs et du volant (si la colonne de direction à réglage électrique est installée en option) Élément du Pack Mémoire 2 - sièges Performance
Sièges avant Sport à réglages électriques 18 directions dont réglage électrique des supports lombaires en 4 directions	033VF	—	—	—	○	○	Avec réglage avant/arrière électrique, réglage électrique de la hauteur d'assise, inclinaison d'assise, extension d'assise, inclinaison du dossier et maintien latéral. Hauteur de l'appuie-tête réglable manuellement
Sièges avant Sport à réglages électriques 18 directions dont le réglage électrique des lombaires en 4 directions et mémoire de position (nécessite les rétroviseurs rabattables électriquement avec mémoire de position)	033VG	—	—	—	○	○	Avec réglage avant/arrière électrique, réglage électrique de la hauteur d'assise, inclinaison d'assise, extension d'assise, inclinaison du dossier et maintien latéral. Hauteur de l'appuie-tête réglable manuellement. Inclus la mémorisation du siège conducteur, de la position des rétroviseurs et du volant (si la colonne de direction à réglage électrique est installée en option)
Sièges avant Luxe à réglages électriques 20 directions dont le réglage électrique des lombaires en 4 directions et mémoire de position des sièges conducteur et du passager (nécessite les rétroviseurs rabattables électriquement avec mémoire de position et les sièges chauffants)	033UZ	—	—	○	—	—	Avec réglage avant/arrière électrique, réglage électrique de la hauteur d'assise, inclinaison d'assise, extension d'assise, inclinaison du dossier et maintien latéral. Hauteur de l'appuie-tête réglable électriquement. Appuie-têtes enveloppants manuels. Inclus la mémorisation des sièges conducteur et passager, de la position des rétroviseurs et du volant (si la colonne de direction à réglage électrique est installée en option)
Accoudoir arrière avec double porte-gobelet	033LM	—	●	●	●	●	
Sièges arrière inclinables électriquement	033IR	—	○	○	○	○	
Rabattage à distance de la banquette arrière	034BA	○	○	○	○	○	

## BOISERIES

Voir pages 112-113 pour la gamme complète de boiseries

## 2 CHOISISSEZ VOS OPTIONS

 Configurez votre véhicule sur jaguar.fr

### PAVILLON ET ÉQUIPEMENTS INTÉRIEURS

		PURE	PRESTIGE	PORTFOLIO	R-SPORT	S	
<b>GARNITURE DE PAVILLON</b>		<b>CODE</b>					<b>DESCRIPTION</b>
Pavillon Light Oyster	032FE	●	●	●	○	○	
Pavillon Ebony	032BU	○	○	○	●	●	
Garniture de pavillon en suédivine	088HE	●	●	●	●	●	
Garniture de pavillon Morzine	088HH	○	○	○	○	○	
<b>ÉQUIPEMENTS INTÉRIEURS</b>							
Seuils de portes avant éclairés en métal avec inscription Jaguar	048BD	●	●	●	●	●	
Seuils de portes avant en métal avec inscription R-SPORT	048BN	—	—	—	○	—	
Seuils de portes avant en métal avec inscription S	048BP	—	—	—	—	○	
Seuil de chargement en métal	048BW	●	●	●	●	●	
Seuil de coffre éclairé en métal (seuils de porte avant éclairés en métal requis. Non disponible avec des seuils de porte siglés.)	048BE	○	○	○	○	○	
Seuils de porte en métal arrière		●	●	●	●	●	
Tapis de sol Premium	079BO	●	●	●	●	●	
Pédales en métal brillant	051AJ	○	○	○	●	●	
Volant habillé de cuir pleine fleur	032FM	●	—	—	—	—	
Volant sport en cuir pleine fleur	032LH	—	●	●	—	—	
Volant siglé R-Sport, habillé de cuir pleine fleur	032FN	—	—	—	●	—	
Volant sport siglé S, habillé de cuir pleine fleur	032DW	—	—	—	—	●	
Palettes de changement de rapport noires (nécessite la transmission automatique)	078CB	●	●	●	—	—	
Palettes de changement de rapport finition chrome satiné (nécessite la transmission automatique)	078CC	—	—	—	●	●	

● De série ○ En option — Non disponible

Ces informations sont données à titre indicatif. Veuillez consulter votre concessionnaire Jaguar pour vérifier la configuration exacte de votre véhicule. Pour obtenir la liste complète des options et des packs, consultez les tarifs de la F-PACE ou configurez votre véhicule sur jaguar.fr

## PAVILLON ET ÉQUIPEMENTS INTÉRIEURS (SUITE)

		PURE	PRESTIGE	PORTFOLIO	R-SPORT	S	
ÉQUIPEMENTS INTÉRIEURS (SUITE)	CODE						DESCRIPTION
Volant chauffant	032DV	○	○	○	○	○	
Colonne de direction à réglages électriques (nécessite les sièges conducteur ou conducteur et passager à mémorisation de position)	049AP	○	○	○	○	○	
Climatisation quatre zones (nécessite la détection de la qualité de l'air avec recyclage automatique et la boîte à gants réfrigérée). Non disponible avec les sièges avant à réglages manuels 8 directions)	022BC	—	○	○	○	○	
Ionisation de l'air dans l'habitacle	022GB	○	○	○	○	○	
Détection de la qualité de l'air avec recyclage automatique et boîte à gants réfrigérée verrouillable	022FA, 030DH	○	○	○	○	○	
Éclairage intérieur	064EC	●	—	—	—	—	
Lumière d'ambiance intérieure	064FB	○	●	—	●	●	
Lumière d'ambiance intérieure configurable (jusqu'à 10 couleurs)	064FC	—	○	●	○	○	
Pack fumeur	094AA	○	○	○	○	○	
Double porte-gobelet avec couvercle à l'avant (nécessite la transmission automatique à 8 rapports avec système Jaguar Sequential Shift)	026SB	●	●	●	●	●	
2 prises supplémentaires	054AK	○	●	●	●	●	Ports USB situés dans la console centrale arrière
Filet de séparation de l'espace de chargement	026EU	○	●	●	●	●	
Rails de coffre à bagages (non disponibles avec la roue de secours de taille standard)	135AH	○	○	●	●	●	Les rails de coffre à bagages sont requis pour certains accessoires. Pour en savoir plus, rendez-vous chez votre concessionnaire Jaguar le plus proche

# 2 CHOISISSEZ VOS OPTIONS

 Configurez votre véhicule sur jaguar.fr

## PAVILLON ET ÉQUIPEMENTS INTÉRIEURS (SUITE)

		PURE	PRESTIGE	PORTFOLIO	R-SPORT	S	
SÉCURITÉ ET PROTECTION	CODE						DESCRIPTION
Détecteurs d'obstacles avant et arrière	189AD	●	●	●	●	●	
Caméra de recul	086FA	●	●	●	●	●	
Caméra panoramique à 360° (nécessite des rétroviseurs extérieurs photosensibles)	086GC	○	○	○	○	○	Uniquement disponible avec le Pack Drive Assist. Voir page 56
Aide au stationnement à 360°	189AF	■	■	■	■	■	Disponible avec le Pack Park.
Commande d'ouverture de porte de garage (HomeLink®)	025CT	○	○	○	○	○	
Assistance de maintien de file et détection de somnolence du conducteur	086BG/086DH	●	●	●	●	●	
Assistance au stationnement	086MB	■	■	■	■	■	Disponible avec le Pack Park et le Pack Drive Assist. Voir page 57
Système de surveillance des angles morts avec assistance active (nécessite des rétroviseurs extérieurs photosensibles et la transmission automatique)	086GM	○	○	○	○	○	Disponible uniquement avec le Pack Drive et le Pack Drive Assist. Voir page 57
Surveillance du trafic en marche arrière	086KB	■	■	■	■	■	Disponible avec le Pack Park et le Pack Drive Assist. Voir page 57
Freinage d'urgence à haute vitesse (nécessite des rétroviseurs extérieurs photosensibles et la transmission automatique)	087CB	■	■	■	■	■	Disponible uniquement avec le Pack Drive et le Pack Drive Assist. Voir page 57
Système d'entrée et de fermeture sans clé	066AC	○	○	●	○	●	
Clé loisirs	066CA	○	○	○	○	○	Voir page 47

● De série ○ En option — Non disponible ■ Élément du pack

Ces informations sont données à titre indicatif. Veuillez consulter votre concessionnaire Jaguar pour vérifier la configuration exacte de votre véhicule. Pour obtenir la liste complète des options et des packs, consultez les tarifs de la F-PACE ou configurez votre véhicule sur jaguar.fr

## INFODIVERTISSEMENT ET CONNECTIVITÉ INCONTROL

FONCTIONS DE CONNECTIVITÉ ET D'INFODIVERTISSEMENT	CODE	PURE	PRESTIGE	PORTFOLIO	R-SPORT	S	DESCRIPTION
Écran tactile Touch Pro de 10"		●	●	●	●	●	
Combiné d'instruments avec écran TFT central 5 pouces	038IC	●	●	—	●	—	
Tableau de bord virtuel (nécessite Navigation Pro, le régulateur de vitesse intelligent avec lecture des panneaux de signalisation et Connect Pro)	038ID	○	○	●	○	●	Voir page 49
Système audio	025KN	●	●	—	●	—	Voir pages 54-55
Système audio Meridian™	025LM	○	○	●	○	●	Voir pages 54-55
Système audio Meridian™ Surround	025LN	○	○	○	○	○	Voir pages 54-55
Pack Navigation Touch Pro avec système audio Meridian™	017EG	○	○	—	○	—	Nécessite le Pack Connect Pro
Pack Navigation Touch Pro avec système audio Meridian™ Surround	017EI	○	○	—	○	—	Nécessite le Pack Connect Pro
InControl Apps	025PA	○	●	●	●	●	
Connect Pro (nécessite Navigation Pro et le régulateur de vitesse intelligent avec lecture des panneaux de signalisation)	011CF	○	●	●	●	●	Se compose de Pro Services, du hotspot Wi-Fi, de InControl Apps et de Remote Premium Dans les marchés où le véhicule est équipé de Navigation Pro, vous devez sélectionner toutes les fonctions de Connect Pro. Veuillez contacter votre concessionnaire Jaguar local pour de plus amples informations
Télévision numérique (nécessite Navigation Pro, le régulateur de vitesse intelligent avec lecture des panneaux de signalisation, Connect Pro et un lecteur de CD/DVD)	129AA	○	○	○	○	○	
Écran 10" double vision Touch Pro (nécessite Navigation Pro, le régulateur de vitesse intelligent avec lecture des panneaux de signalisation, Connect Pro, le lecteur de CD/DVD et le système audio Meridian™/système audio Meridian™ Surround)	087AS	○	○	○	○	○	
Protect	011BE	●	●	●	●	●	Voir page 51
Secure Tracker	011AE	○	○	○	○	○	Voir page 53
Radio numérique (DAB)	025JB	○	○	○	○	○	
Navigation Pro	087AU/086DC	○	●	●	●	●	Nécessite le régulateur de vitesse intelligent avec lecture des panneaux de signalisation et connect Pro
Lecteur de CD/DVD (nécessite Navigation Pro, le régulateur de vitesse intelligent avec lecture des panneaux de signalisation et Connect Pro)	025AM	○	○	●	○	●	

Les fonctionnalités embarquées ne doivent être utilisées par le conducteur que lorsque cela ne présente aucun danger. Le conducteur doit avoir en permanence la maîtrise totale de son véhicule.

Les options choisies peuvent affecter l'efficacité du véhicule et la tarification en raison de la fiscalité locale. Veuillez configurer votre véhicule sur [jaguar.fr](http://jaguar.fr) ou vous adresser à votre concessionnaire le plus proche.

# 2 CHOISISSEZ VOS OPTIONS

 Configurez votre véhicule sur [jaguar.fr](http://jaguar.fr)

## PACK D'OPTIONS

PACK D'OPTIONS	CODE	PURE	PRESTIGE	PORTFOLIO	R-SPORT	S	DESCRIPTION
Black Pack Extérieur		<input type="radio"/>	<input type="radio"/>	<input type="radio"/>	<input type="radio"/>	<input type="radio"/>	Modifie les finitions extérieures en Gloss Black. Les différences apportées par le Black Pack Extérieur varient selon les modèles
Pack Grand Froid	017CA/017GK	<input type="radio"/>	<input type="radio"/>	<input type="radio"/>	<input type="radio"/>	<input type="radio"/>	Comprend le pare-brise chauffant avec lave-glaces chauffants, volant chauffant et sièges avant et arrière chauffants (sièges chauffants à l'avant uniquement avec la finition Pure)
Pack Adaptive Dynamics	017KA	<input type="radio"/>	<input type="radio"/>	<input type="radio"/>	<input type="radio"/>	—	Comprend les systèmes Adaptive Dynamics, dynamique configurable et Adaptive Surface Response (disponible uniquement sur les véhicules dotés d'une transmission automatique et de la transmission intégrale)
Pack Affichage tête haute	017FG	<input type="radio"/>	<input type="radio"/>	<input type="radio"/>	<input type="radio"/>	<input type="radio"/>	Comprend le pare-brise athermique et l'affichage tête haute
Pack mémoire 1	017EC	<input type="radio"/>	<input type="radio"/>	<input type="radio"/>	<input type="radio"/>	<input type="radio"/>	Comprend les sièges avant à réglages électriques 10 directions avec réglage manuel de la hauteur de l'appui-tête, la colonne de direction électrique et la fonction mémorisation de position du siège conducteur, des rétroviseurs extérieurs chauffants photosensibles rabattables électriquement et de la colonne de direction
Pack Mémoire 2 - sièges Performance	017GV	—	—	—	<input type="radio"/>	<input type="radio"/>	Comprend les sièges avant Performance à réglages électriques 14 directions, les sièges avant chauffants et ventilés, arrière chauffants, la colonne de direction électrique et la fonction mémorisation de position des sièges conducteur et passagers avant, des rétroviseurs extérieurs chauffants photosensibles rabattables électriquement et de la colonne de direction
Pack mémoire 2 - sièges Sport	017FL	—	—	—	<input type="radio"/>	<input type="radio"/>	Comprend les sièges avant Sport à réglages électriques 18 directions dont support lombaire à réglages électriques 4 directions, la colonne de direction électrique et la fonction mémorisation de position du siège conducteur, des rétroviseurs extérieurs chauffants photosensibles rabattables électriquement et de la colonne de direction
Pack mémoire 2 - sièges Luxe (Nécessite les sièges chauffants)	017GJ	—	—	<input type="radio"/>	—	—	Comprend les sièges avant Luxe à réglages électriques 20 directions dont support lombaire à réglages électriques 4 directions, la colonne de direction électrique et la fonction mémorisation de position des sièges conducteur et passagers avant, des rétroviseurs extérieurs chauffants photosensibles rabattables électriquement et de la colonne de direction

● De série  En option — Non disponible

Ces informations sont données à titre indicatif. Veuillez consulter votre concessionnaire Jaguar pour vérifier la configuration exacte de votre véhicule. Pour obtenir la liste complète des options et des packs, consultez les tarifs de la F-PACE ou configurez votre véhicule sur [jaguar.fr](http://jaguar.fr)

## PACK D'OPTIONS [SUITE]

PACK D'OPTIONS	CODE	PURE	PRESTIGE	PORTFOLIO	R-SPORT	S	DESCRIPTION
Pack Sièges arrière	017FS	—	○	○	○	○	Comprend les sièges avant et arrière chauffants, la boîte à gants réfrigérée, la détection de qualité d'air avec recyclage automatique, les sièges arrière à inclinaison électrique et la climatisation quatre zones
Pack Confort	017JA	○	○	○	○	○	Comprend les leviers de rabattement rapide des sièges arrière, le hayon mains libres à ouverture électrique, le filet de retenue de bagages de sécurité, la boîte à gants verrouillable et réfrigérée, le capteur de qualité de l'air et le système d'entrée et de fermeture sans clé
Pack Aide au stationnement	017UA	○	○	○	○	○	Comprend l'assistance au stationnement, l'aide au stationnement à 360° et la surveillance du trafic en marche arrière
Drive Pack (nécessite les rétroviseurs extérieurs chauffants photosensibles rabattables électriquement)	017TA	○	○	○	○	○	Comprend le système de surveillance des angles morts, le freinage d'urgence à haute vitesse et le régulateur de vitesse adaptatif
Drive Assist Pack (nécessite Navigation Pro, Connect Pro, le régulateur de vitesses intelligent avec lecture des panneaux de signalisation et les rétroviseurs extérieurs chauffants photosensibles rabattables électriquement)	017TE	○	○	○	○	○	Comprend le système de surveillance des angles morts avec assistance active, le système de caméras panoramiques à 360°, l'assistance au stationnement, la surveillance du trafic en marche arrière, l'aide au stationnement à 360°, le freinage d'urgence à haute vitesse et le régulateur de vitesse adaptatif avec assistance active (uniquement disponible avec la transmission automatique)

Les options choisies peuvent affecter l'efficacité du véhicule et la tarification en raison de la fiscalité locale. Veuillez configurer votre véhicule sur [jaguar.fr](http://jaguar.fr) ou vous adresser à votre concessionnaire le plus proche.

# 3 CHOISISSEZ VOTRE COLORIS EXTÉRIEUR

 Configurez votre véhicule sur [jaguar.fr](http://jaguar.fr)

## NON MÉTALLISÉE

Fuji White

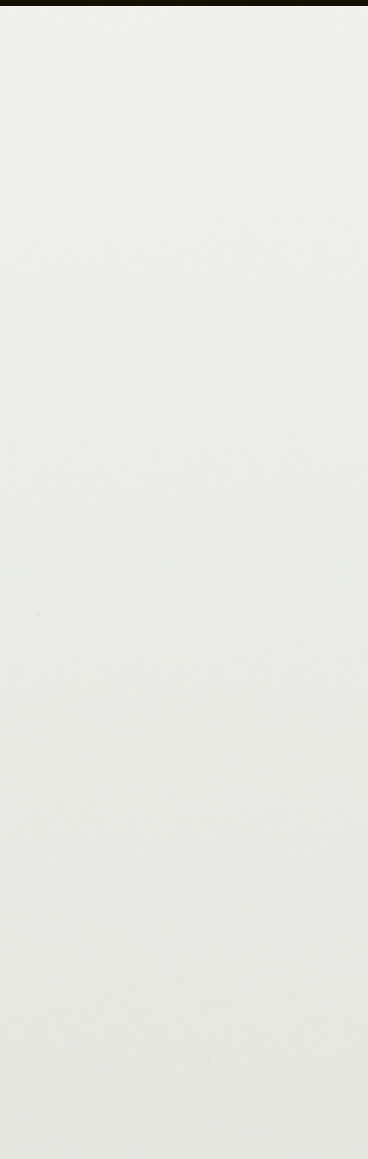

Narvik Black



## MÉTALLISÉE

Yulong White



Santorini Black



Eiger Grey



Portofino Blue



Caesium Blue



Firenze Red



Indus Silver



PALETTE PREMIUM

Silicon Silver



Carpathian Grey



# 3 CHOISISSEZ VOS COLORIS

 Configurez votre véhicule sur [jaguar.com](http://jaguar.com)

## EFFET SPÉCIAL

Valloire White Pearl Meribel White Pearl



Spectral Racing Red



## ULTRA MÉTALLISÉ

Velocity Blue



Ligurian Black

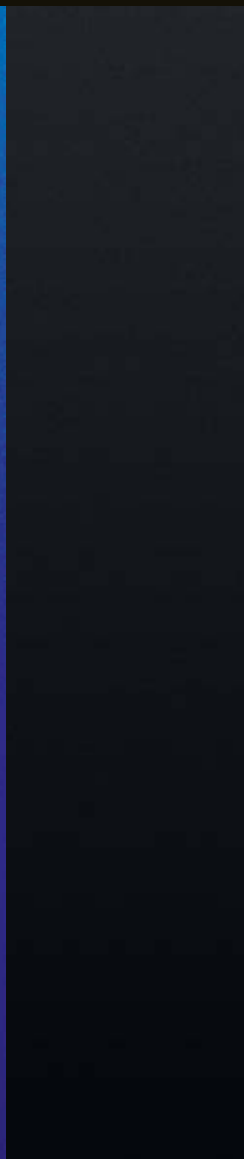

Mescalito Black

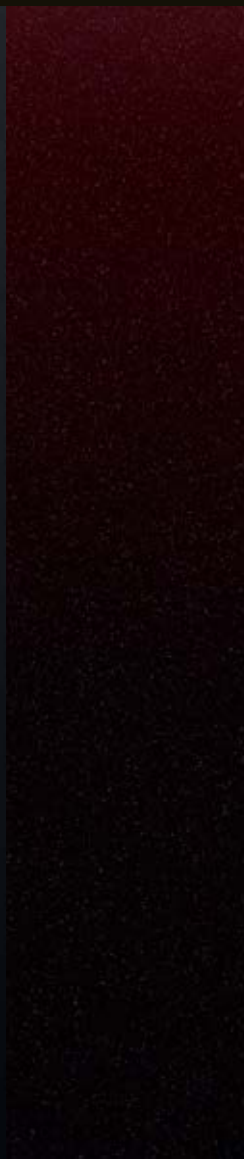

Borealis Black

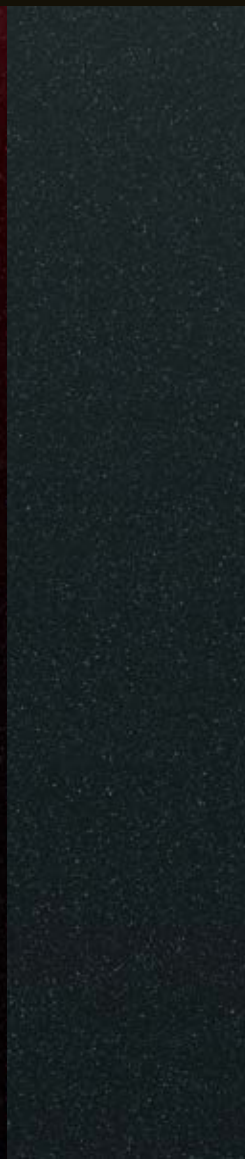

Bosphorus Grey



Windward Grey



## COULEURS SVO

Une gamme de couleurs et de finitions premium ultra métallisées et à effet spécial spécialement formulées est disponible. Ces couleurs, ainsi que les finitions disponibles en Gloss ou en Satin Matte et à effet spécial Pearlescent ou ChromaFlair, sont de toute dernière technologie. Les couleurs sont fournies par notre nouveau site du département « Special Vehicle Operations ».



Scafell Grey

British Racing Green

Balmoral Blue

Desire Deep Red

Madagascar Orange

Flux Silver

Rio Gold

Verbier Silver

Ethereal Frost Silver

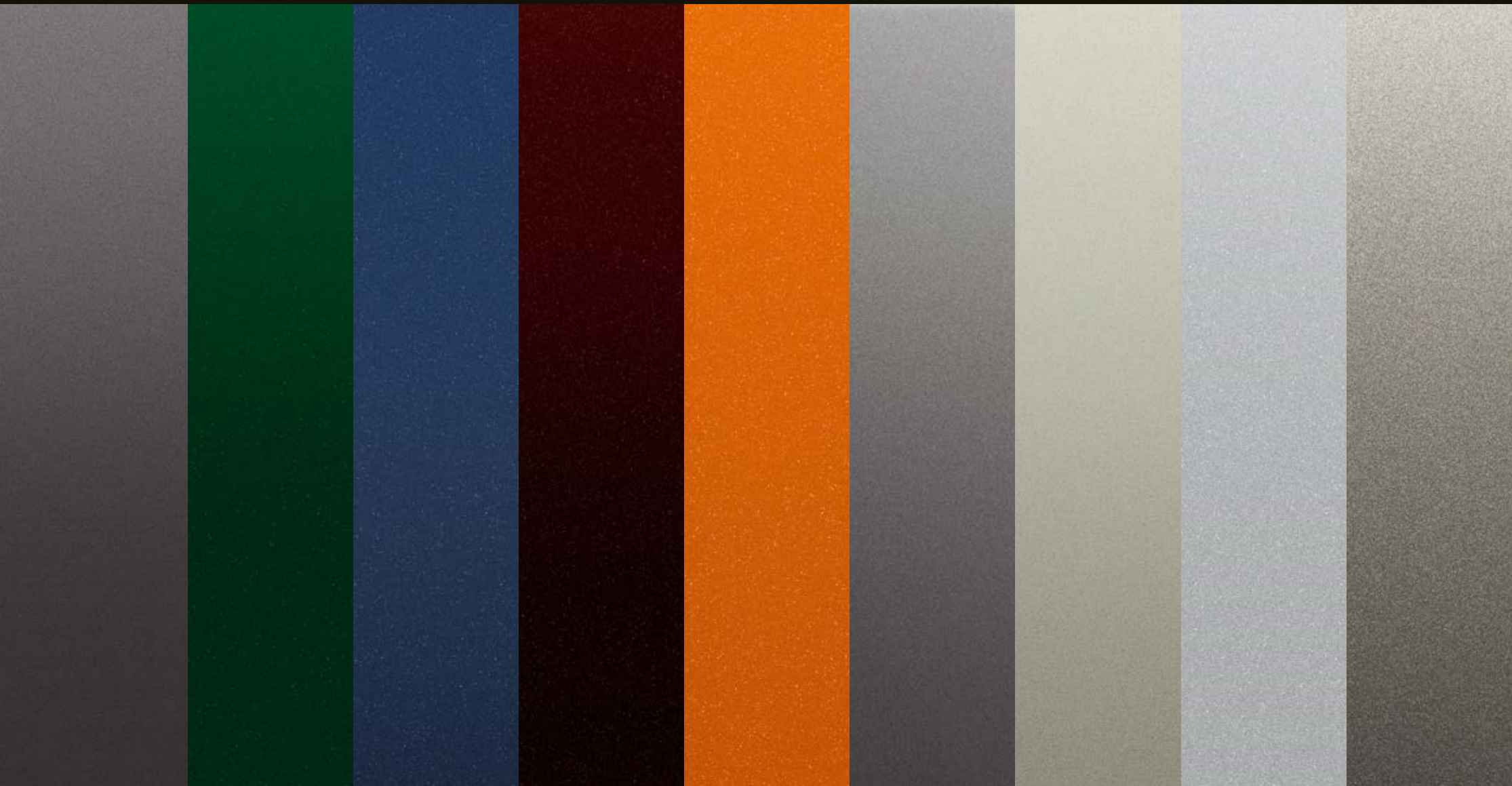

# 4 CHOISISSEZ VOS JANTES

 Configurez votre véhicule sur jaguar.fr



JANTES 18"  
« STYLE 1022 »  
À 15 BRANCHES



JANTES 18"  
« STYLE 1021 »  
À 10 BRANCHES



JANTES 18"  
« STYLE 1018 »  
À 10 BRANCHES



JANTES 19"  
« STYLE 5037 »  
À 5 BRANCHES

FINITION DES JANTES EN ALLIAGE	Gloss Sparkle Silver	Gloss Sparkle Silver	Gloss Sparkle Silver	Gloss Sparkle Silver
TAILLE DES JANTES	7,5J x 18"	7,5J x 18"	7,5J x 18"	8,5J x 19"
DIMENSIONS DES PNEUS	235/65 R18   255/60 R18	235/65 R18   255/60 R18	255/60 R18	255/55 R19
CODE	029YH	029YF	029YG	029YK

Pure	<input checked="" type="radio"/>	<input type="radio"/>	<input type="radio"/>	<input type="radio"/>
Prestige	<input checked="" type="radio"/>	<input type="radio"/>	<input type="radio"/>	<input type="radio"/>
Portfolio	<input type="radio"/>	<input type="radio"/>	<input checked="" type="radio"/>	<input type="radio"/>
R-Sport	<input type="radio"/>	<input type="radio"/>	<input type="radio"/>	<input type="radio"/>
S	<input type="radio"/>	<input type="radio"/>	<input type="radio"/>	<input type="radio"/>



JANTES 19"  
À 5 BRANCHES  
« STYLE 5037 »



JANTES 19"  
« STYLE 7012 »  
À 7 BRANCHES DOUBLES



JANTES 19"  
« STYLE 5038 »  
À 5 BRANCHES DOUBLES



JANTES 20"  
« STYLE 1019 » À  
10 BRANCHES DOUBLES

FINITION DES JANTES EN ALLIAGE	Gloss Black	Gloss Sparkle Silver	Gloss Grey & Diamond Turned	Gloss Sparkle Silver
TAILLE DES JANTES	8,5J x 19"	8,5J x 19"	8,5J x 19"	8,5J x 20"
DIMENSIONS DES PNEUS	255/55 R19	255/55 R19	255/55 R19	255/50 R20
CODE	031JM	029YJ	029YL	029XX

Pure	<input type="radio"/>	<input type="radio"/>	<input type="radio"/>	<input type="radio"/>
Prestige	<input type="radio"/>	<input type="radio"/>	<input type="radio"/>	<input type="radio"/>
Portfolio	<input type="radio"/>	<input type="radio"/>	<input type="radio"/>	<input type="radio"/>
R-Sport	<input type="radio"/>	<input type="radio"/>	<input checked="" type="radio"/>	<input type="radio"/>
S	<input type="radio"/>	<input type="radio"/>	<input type="radio"/>	<input type="radio"/>

● De série ○ En option — Non applicable

\*Uniquement en option sur le moteur 4 cylindres 2.0L de 163ch CEE. Veuillez vous référer aux Spécifications techniques ci-jointes pour plus d'informations sur la transmission, les performances du moteur et la consommation.



JANTES 20"  
À 5 BRANCHES DOUBLES  
« STYLE 5031 »



JANTES 20" À  
5 BRANCHES DOUBLES  
« STYLE 5031 »



JANTES 20" À  
5 BRANCHES DOUBLES  
« STYLE 5036 »



JANTES 20" À  
5 BRANCHES  
« STYLE 5035 »

FINITION DES JANTES EN ALLIAGE	Gloss Black	Grey Diamond Turned	Gloss Sparkle Silver	Gloss Grey & Diamond Turned
TAILLE DES JANTES	8,5J x 20"	8,5J x 20"	8,5J x 20"	8,5J x 20"
DIMENSIONS DES PNEUS	255/50 R20	255/50 R20	255/50 R20	255/50 R20
CODE	029XZ	029XY	029XW	029YN
Pure	<input type="radio"/>	<input type="radio"/>	<input type="radio"/>	<input type="radio"/>
Prestige	<input type="radio"/>	<input type="radio"/>	<input type="radio"/>	<input type="radio"/>
Portfolio	<input type="radio"/>	<input type="radio"/>	<input type="radio"/>	<input type="radio"/>
R-Sport	<input type="radio"/>	<input type="radio"/>	<input type="radio"/>	<input type="radio"/>
S	<input type="radio"/>	<input type="radio"/>	<input type="radio"/>	<input checked="" type="radio"/>



JANTES 20" À  
5 BRANCHES  
« STYLE 5035 »



JANTES 22" À  
15 BRANCHES  
« STYLE 1020 »



JANTES 22"  
« STYLE 1020 »  
À 15 BRANCHES



JANTES 22"  
« STYLE 1020 »  
À 15 BRANCHES

FINITION DES JANTES EN ALLIAGE	Gloss Black	Silver finish et inserts contrastés	Gloss Black avec inserts noir satiné	Gloss Grey et inserts contrastés
TAILLE DES JANTES	8,5J x 20"	9,0J x 22"	9,0J x 22"	9,0J x 22"
DIMENSIONS DES PNEUS	255/50 R20	265/40 R22	265/40 R22	265/40 R22
CODE	029YP	029YA	029YB	029YE
Pure	<input type="radio"/>	<input type="radio"/>	<input type="radio"/>	<input type="radio"/>
Prestige	<input type="radio"/>	<input type="radio"/>	<input type="radio"/>	<input type="radio"/>
Portfolio	<input type="radio"/>	<input type="radio"/>	<input type="radio"/>	<input type="radio"/>
R-Sport	<input type="radio"/>	<input type="radio"/>	<input type="radio"/>	<input type="radio"/>
S	<input type="radio"/>	<input type="radio"/>	<input type="radio"/>	<input type="radio"/>

Les valeurs de consommation de carburant/émissions polluantes varient en fonction des dimensions des pneus. Reportez-vous à la page 102 pour en savoir plus. Les équipements de série et en option peuvent varier en fonction des pays. Les options choisies peuvent affecter l'efficacité du véhicule et la tarification en raison de la fiscalité locale. Veuillez configurer votre véhicule sur [jaguar.fr](http://jaguar.fr) ou vous adresser à votre concessionnaire le plus proche.

# 5 CHOISISSEZ VOTRE INTÉRIEUR

 Configurez votre véhicule sur jaguar.fr

PURE						
	SIÈGES AVEC COUTURES TON SUR TON	FINITION	GARNITURE DE PAVILLON EN SUÉDINE <sup>1</sup>	HAUT DE TABLEAU DE BORD SANS COUTURES	TAPIS	GARNITURE INTÉRIEURE ET CODES DES OPTIONS
<b>De série</b>						
Sièges en tissu Premium	Ebony avec coutures Ebony	Gloss Black	Light Oyster ou Ebony <sup>2</sup>	Ebony	Ebony	SEC
PRESTIGE						
	SIÈGES AVEC COUTURES CONTRASTÉES	FINITION	GARNITURE DE PAVILLON EN SUÉDINE <sup>1</sup>	HAUT DE TABLEAU DE BORD SANS COUTURES	TAPIS	GARNITURE INTÉRIEURE ET CODES DES OPTIONS
<b>De série</b>						
Sièges en cuir grainé	Ebony avec coutures Siena Tan	Gloss Black	Light Oyster ou Ebony <sup>2</sup>	Ebony	Ebony	SEE
	Latte avec coutures Espresso	Gloss Black	Light Oyster	Espresso	Espresso	TZE
	Light Oyster avec coutures Pistachio	Gloss Black	Light Oyster ou Ebony <sup>2</sup>	Ebony	Ebony	SEF
PORTFOLIO						
	SIÈGES AVEC COUTURES TON SUR TON	FINITION	GARNITURE DE PAVILLON EN SUÉDINE <sup>1</sup>	HAUT DE TABLEAU DE BORD AVEC COUTURES TON SUR TON	TAPIS	GARNITURE INTÉRIEURE ET CODES DES OPTIONS
<b>De série</b>						
Sièges en cuir Windsor perforé	Ebony avec coutures Ebony	Etched Aluminium	Light Oyster ou Ebony <sup>2</sup>	Ebony avec coutures Ebony	Ebony	SEP
	Espresso avec coutures Espresso	Etched Aluminium	Light Oyster	Espresso avec coutures Espresso	Espresso	TZT
	Siena Tan avec coutures Siena Tan	Etched Aluminium	Light Oyster ou Ebony <sup>2</sup>	Ebony avec coutures Ebony	Ebony	SEQ
	Latte avec coutures Latte	Etched Aluminium	Light Oyster	Espresso avec coutures Espresso	Espresso	TZR
	Light Oyster avec coutures Light Oyster	Etched Aluminium	Light Oyster	Oyster avec coutures Oyster	Oyster	TZS

<sup>1</sup>Garniture de pavillon Morzine disponible en option.

<sup>2</sup>Garniture de pavillon Ebony disponible en option.

<sup>3</sup>Garniture de pavillon Light Oyster disponible en option.

<b>R-SPORT</b>						
	<b>SIÈGES AVEC COUTURES CONTRASTÉES</b>	<b>FINITION</b>	<b>GARNITURE DE PAVILLON EN SUÉDINE<sup>3</sup></b>	<b>HAUT DE TABLEAU DE BORD AVEC COUTURES CONTRASTÉES</b>	<b>TAPIS</b>	<b>GARNITURE INTÉRIEURE ET CODES DES OPTIONS</b>
<b>De série</b>						
Sièges Sport en cuir grainé perforé	Ebony/Ebony avec coutures Light Oyster	Gloss Black	Ebony ou Light Oyster <sup>3</sup>	Ebony avec coutures Light Oyster	Ebony	SEG
	Ebony/Pimento avec coutures Pimento	Gloss Black	Ebony ou Light Oyster <sup>3</sup>	Ebony avec Pimento	Ebony	SEH
	Ebony/Light Oyster avec coutures Light Oyster	Gloss Black	Ebony ou Light Oyster <sup>3</sup>	Ebony avec coutures Light Oyster	Ebony	SEJ
	Oyster/Oyster avec coutures Lime	Gloss Black	Light Oyster	Oyster avec coutures Lime	Oyster	SEV
Sièges Performance en cuir grainé perforé	Ebony/Ebony avec coutures Light Oyster	Gloss Black	Ebony ou Light Oyster <sup>3</sup>	Ebony avec coutures Light Oyster	Ebony	SEG
	Light Oyster/Ebony avec coutures Ebony	Gloss Black	Ebony ou Light Oyster <sup>3</sup>	Ebony avec coutures Light Oyster	Ebony	SEJ
<b>S</b>						
	<b>SIÈGES AVEC COUTURES CONTRASTÉES</b>	<b>FINITION</b>	<b>GARNITURE DE PAVILLON EN SUÉDINE<sup>3</sup></b>	<b>HAUT DE TABLEAU DE BORD AVEC COUTURES CONTRASTÉES</b>	<b>TAPIS</b>	<b>GARNITURE INTÉRIEURE ET CODES DES OPTIONS</b>
<b>De série</b>						
Sièges Sport en cuir grainé perforé	Ebony/Ebony avec coutures Light Oyster	Meshed Aluminium	Ebony ou Light Oyster <sup>3</sup>	Ebony avec coutures Light Oyster	Ebony	SEK+033YF (amélioration de cuir)
	Pimento/Ebony avec coutures Ebony	Meshed Aluminium	Ebony ou Light Oyster <sup>3</sup>	Ebony avec coutures Pimento	Ebony	SEL
	Brogue/Brogue avec coutures Light Oyster	Meshed Aluminium	Ebony ou Light Oyster <sup>3</sup>	Ebony avec coutures Light Oyster	Ebony	SEM
	Light Oyster/Ebony avec coutures Ebony	Meshed Aluminium	Ebony ou Light Oyster <sup>3</sup>	Ebony avec coutures Light Oyster	Ebony	SEN
Sièges Performance en cuir grainé perforé	Ebony/Ebony avec coutures Light Oyster	Meshed Aluminium	Ebony ou Light Oyster <sup>3</sup>	Ebony avec coutures Light Oyster	Ebony	SEK
	Light Oyster/Ebony avec coutures Light Oyster	Meshed Aluminium	Ebony ou Light Oyster <sup>3</sup>	Ebony avec coutures Light Oyster	Ebony	SEN

# 5 CHOISISSEZ VOTRE INTÉRIEUR

 Configurez votre véhicule sur [jaguar.fr](http://jaguar.fr)

Intérieur présenté : Sièges en tissu Ebony avec finition Gloss Black, garniture de pavillon Light Oyster et tableau de bord Ebony.



# PURE

## COMBINAISONS DE COLORIS INTÉRIEURS

### DE SÉRIE

1

SIÈGES AVEC COUTURES  
TON SUR TON



Ebony

2

FINITION



Gloss Black

3

GARNITURE DE  
PAVILLON EN SUÉDINE<sup>1</sup>

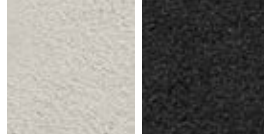

Light Oyster ou Ebony<sup>2</sup>

4

HAUT DE TABLEAU DE  
BORD SANS COUTURES



Ebony

5

TAPIS



Ébony

### OPTIONS DE FINITION

Bois veiné satiné, loupe de frêne satiné, frêne gris satiné, ébène gris satiné, ébène finition brillante, Etched Aluminium, Meshed Aluminium ou fibre de carbone

<sup>1</sup>Garniture de pavillon Morzine disponible en option.

<sup>2</sup>Garniture de pavillon Ebony disponible en option.

# 5 CHOISISSEZ VOTRE INTÉRIEUR

 Configurez votre véhicule sur [jaguar.fr](http://jaguar.fr)











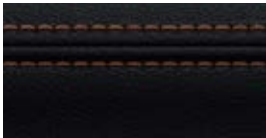

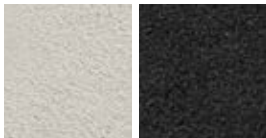
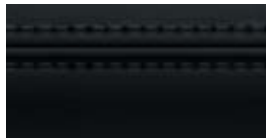
Intérieur présenté : Sièges en cuir grainé Latte avec coutures contrastées Espresso, finition Gloss Black avec garniture de pavillon Light Oyster et tableau de bord Espresso.

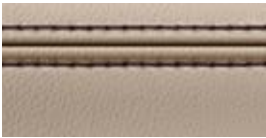

# PRESTIGE

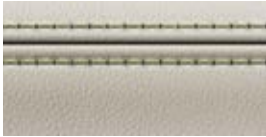
## COMBINAISONS DE COLORIS INTÉRIEURS

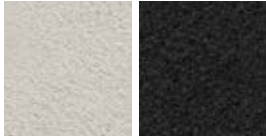
### DE SÉRIE

1	2	3	4	5
<b>SIÈGES AVEC COUTURES CONTRASTÉES</b>  Ebony avec coutures Siena Tan	<b>FINITION</b>  Gloss Black	<b>GARNITURE DE PAVILLON EN SUÉDINE<sup>1</sup></b>  Light Oyster ou Ebony <sup>2</sup>	<b>HAUT DE TABLEAU DE BORD AVEC COUTURES TON SUR TON</b>  Ebony avec coutures Ebony	<b>TAPIS</b>  Ebony
 Latte avec coutures Espresso	 Gloss Black	 Light Oyster	 Espresso avec coutures Espresso	 Espresso
 Light Oyster avec coutures Pistachio	 Gloss Black	 Light Oyster ou Ebony <sup>2</sup>	 Ebony avec coutures Ebony	 Ebony

### OPTIONS DE FINITION

Bois veiné satiné, loupe de frêne satiné, frêne gris satiné, ébène gris satiné, ébène finition brillante, Etched Aluminium, Meshed Aluminium ou fibre de carbone

<sup>1</sup>Garniture de pavillon Morzine disponible en option.

<sup>2</sup>Garniture de pavillon Ebony disponible en option.

# 5 CHOISISSEZ VOTRE INTÉRIEUR

⚙️ Configurez votre véhicule sur [jaguar.fr](http://jaguar.fr)













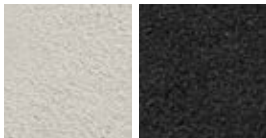
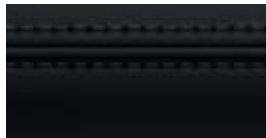







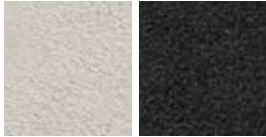

Intérieur présenté : Sièges en cuir Windsor Siena Tan avec coutures ton sur ton Siena Tan, finition ébène brillant en option avec garniture de pavillon Light Oyster et tableau de bord Ebony.

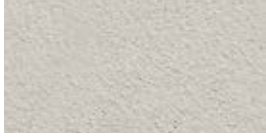

# PORTFOLIO

## COMBINAISONS DE COLORIS INTÉRIEURS

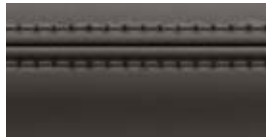
### DE SÉRIE

1	2	3	4	5
SIÈGES AVEC COUTURES TON SUR TON	FINITION	GARNITURE DE PAVILLON EN SUÉDINE <sup>1</sup>	HAUT DE TABLEAU DE BORD AVEC COUTURES TON SUR TON	TAPIS
 Ebony avec coutures Ebony	 Etched Aluminium	 Light Oyster ou Ebony <sup>2</sup>	 Ebony avec coutures Ebony	 Ebony
 Espresso avec coutures Espresso	 Etched Aluminium	 Light Oyster	 Espresso avec coutures Espresso	 Espresso
 Siena Tan avec coutures Siena Tan	 Etched Aluminium	 Light Oyster ou Ebony <sup>2</sup>	 Ebony avec coutures Ebony	 Ebony
 Latte avec coutures Latte	 Etched Aluminium	 Light Oyster	 Espresso avec coutures Espresso	 Espresso
 Light Oyster avec coutures Light Oyster	 Etched Aluminium	 Light Oyster	 Oyster avec coutures Oyster	 Oyster

### OPTIONS DE FINITIONS

Bois veiné satiné, loupe de frêne satiné, frêne gris satiné, ébène gris satiné, ébène finition brillante, Gloss Black, Meshed Aluminium ou fibre de carbone

<sup>1</sup>Garniture de pavillon Morzine disponible en option.

<sup>2</sup>Garniture de pavillon Ebony disponible en option.

# 5 CHOISISSEZ VOTRE INTÉRIEUR

 Configurez votre véhicule sur [jaguar.fr](http://jaguar.fr)













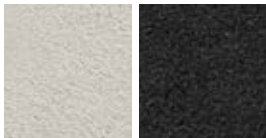
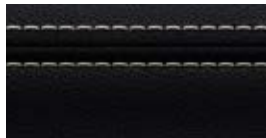

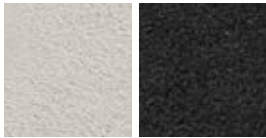

Intérieur présenté : Sièges Sport en cuir grainé Ebony et Pimento (en option) avec coutures contrastées Pimento, finition Etched aluminium (en option) avec garniture de pavillon Ebony et tableau de bord Ebony.

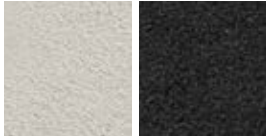

# R-SPORT

## COMBINAISONS DE COLORIS INTÉRIEURS

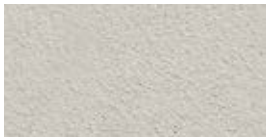
### DE SÉRIE

1	2	3	4	5
SIÈGES AVEC COUTURES CONTRASTÉES	FINITION	GARNITURE DE PAVILLON EN SUÉDINE <sup>1</sup>	HAUT DE TABLEAU DE BORD AVEC COUTURES CONTRASTÉES	TAPIS
				
Ebony avec coutures Light Oyster <sup>2</sup>	Gloss Black	Light Oyster ou Ebony <sup>2</sup>	Ebony avec coutures Light Oyster	Ebony
				
Ebony/Pimento avec coutures Pimento	Gloss Black	Light Oyster ou Ebony <sup>2</sup>	Ebony avec coutures Pimento	Ebony
				
Ebony/Light Oyster avec coutures Light Oyster	Gloss Black	Light Oyster ou Ebony <sup>2</sup>	Ebony avec coutures Light Oyster	Ebony
				
Oyster/Oyster avec coutures Lime	Gloss Black	Light Oyster	Oyster avec coutures Lime	Oyster

### OPTIONS DE FINITION

Bois veiné satiné, loupe de frêne satiné, frêne gris satiné, ébène gris satiné, ébène finition brillante, Etched Aluminium, Meshed Aluminium ou fibre de carbone

<sup>1</sup>Garniture de pavillon Morzine disponible en option.

<sup>2</sup>Garniture de pavillon Light Oyster disponible en option.

<sup>3</sup>Disponible avec les sièges Performance en option.

# 5 CHOISISSEZ VOTRE INTÉRIEUR

 Configurez votre véhicule sur [jaguar.fr](http://jaguar.fr)











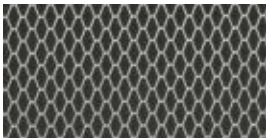

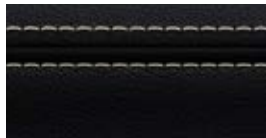

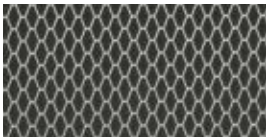

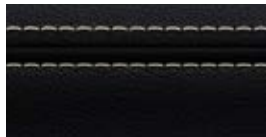
Intérieur présenté : Sièges sport en cuir grainé Brogue (en option) avec coutures contrastées Light Oyster, finition Meshed aluminium avec garniture de pavillon Ebony et tableau de bord Ebony.

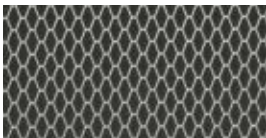

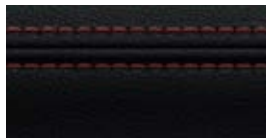
# S

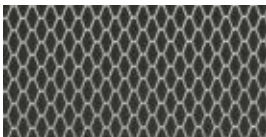
## COMBINAISONS DE COLORIS INTÉRIEURS

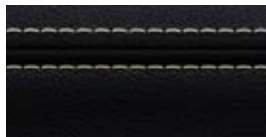
### DE SÉRIE

1	2	3	4	5
<p>SIÈGES AVEC COUTURES CONTRASTÉES</p>  <p>Ebony/Ebony avec coutures Light Oyster<sup>5</sup></p>	<p>FINITION</p>  <p>Meshed Aluminium</p>	<p>GARNITURE DE PAVILLON EN SUÉDINE<sup>1</sup></p>  <p>Ebony ou Light Oyster<sup>2</sup></p>	<p>HAUT DE TABLEAU DE BORD AVEC COUTURES CONTRASTÉES</p>  <p>Ebony avec coutures Light Oyster</p>	<p>TAPIS</p>  <p>Ebony</p>
 <p>Brogue/Brogue avec coutures Light Oyster</p>	 <p>Meshed Aluminium</p>	 <p>Ebony ou Light Oyster<sup>2</sup></p>	 <p>Ebony avec coutures Light Oyster</p>	 <p>Ebony</p>
 <p>Pimento/Ebony avec coutures Ebony</p>	 <p>Meshed Aluminium</p>	 <p>Ebony ou Light Oyster<sup>2</sup></p>	 <p>Ebony avec coutures Pimento</p>	 <p>Ebony</p>
 <p>Light Oyster/Ebony avec coutures Ebony<sup>4</sup></p>	 <p>Meshed Aluminium</p>	 <p>Ebony ou Light Oyster<sup>2</sup></p>	 <p>Ebony avec coutures Light Oyster</p>	 <p>Ebony</p>

### OPTIONS DE FINITION

Bois veiné satiné, loupe de frêne satiné, frêne gris satiné, ébène gris satiné, ébène finition brillante, Etched Aluminium, Gloss Black, ou fibre de carbone

<sup>1</sup>Garniture de pavillon morzine disponible en option.

<sup>2</sup>Garniture de pavillon Light Oyster disponible en option.

<sup>3</sup>Disponible avec les sièges Performance en option.

<sup>4</sup>Disponible uniquement avec les sièges Performance en option. Disponible aussi sur la R-Sport.

# 5 CHOISISSEZ VOTRE INTÉRIEUR

 Configurez votre véhicule sur [jaguar.fr](http://jaguar.fr)

Finition Gloss Black

Finition en Meshed Aluminium

Finition en Etched Aluminium

Finition fibre de carbone

Boiseries Ébène finition brillante

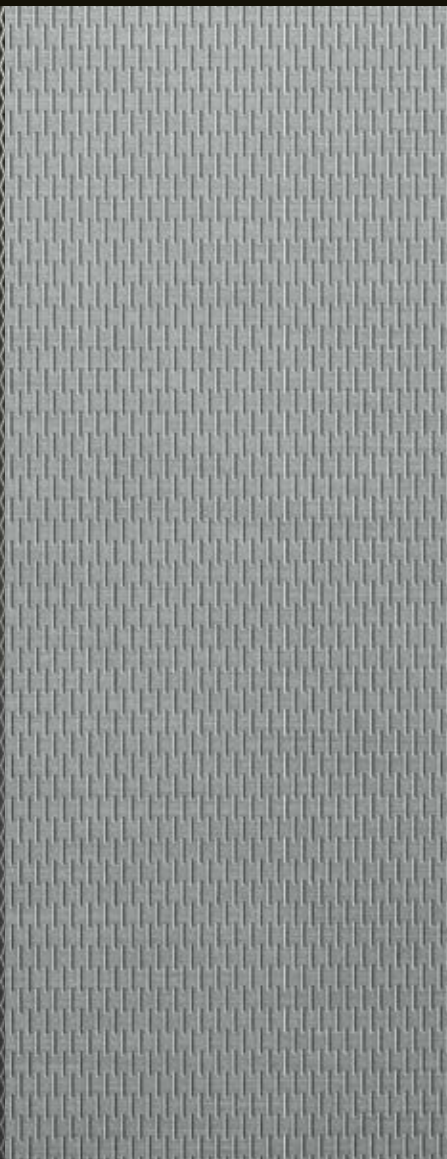

Boiseries en ébène gris satiné



Boiseries en bois veiné satiné



Boiseries en loupe de frêne satinée



Boiseries en frêne gris satiné



# 6 CHOISISSEZ VOS ACCESSOIRES JAGUAR GEAR

Pour en savoir plus sur la gamme complète d'accessoires Jaguar Gear, rendez-vous chez votre concessionnaire Jaguar le plus proche ou sur [accessories.jaguar.com/fr/fr](http://accessories.jaguar.com/fr/fr)



## Porte-skis/snowboard<sup>1</sup> C2A1538

Système de transport de marque Jaguar pour les équipements de sports d'hiver. Comprend des rails coulissants facilitant le chargement. Permet de transporter quatre paires de skis ou deux snowboards.

<sup>1</sup>Requiert les rails et barres de toit. <sup>2</sup>Transmission automatique uniquement.

VÉHICULE ILLUSTRÉ : F-PACE R-SPORT EN FIRENZE RED AVEC ÉQUIPEMENTS ET ACCESSOIRES À INSTALLER PAR LE CONCESSIONNAIRE EN OPTION (SELON LES PAYS)



**Finitions du coffre à bagages**  
**T4A4072PVJ**

L'enjoliveur du coffre à bagages met en valeur l'espace du coffre et en protège le bord lors du chargement ou du déchargement de bagages. Réalisé dans un acier inoxydable brillant rehaussé d'une finition brossée, il apporte à l'ensemble de l'espace un aspect haut de gamme.



**Plaques de seuil Union Jack**  
**T4A5867**

Élégantes plaques de seuil finition en acier inoxydable pour les portes conducteur et passager, avec une touche toute britannique.



**Click & Play - iPad® 2-4**  
**J9C2163**

La solution « Click & Play » est un porte-tablette amovible compatible avec plusieurs tablettes. Elle peut être facilement positionnée à des angles multiples pour vous assurer confort et divertissement à l'arrière de l'habitacle.



**Click & Hang**  
**J9C2167**

La solution « Click & Hang » est un portemanteau amovible qui vous permet de suspendre vos chemises et vos vestes pour éviter de les froisser pendant le transport.



**Accoudoir central avec compartiment chauffant/réfrigéré**  
**T2H7739**

Ce compartiment chauffant/réfrigéré qui peut accueillir boissons et aliments tient lieu d'accoudoir central à l'arrière. Recouvert de cuir, il est maintenu par la ceinture de sécurité du siège central et alimenté grâce à la prise auxiliaire arrière. Idéal pour les longs trajets en famille.



**Palettes de changement de rapport en aluminium²**  
**T2R6547MMU**

Ces palettes de changement de rapport de rechange sont fabriquées dans un aluminium haut de gamme offrant une finition de haute qualité au niveau d'un point de contact majeur du véhicule. Les palettes sont polies à la main pour une finition haut de gamme et anodisées pour ne pas se détériorer à l'usage.

# 6 CHOISISSEZ VOS ACCESSOIRES JAGUAR GEAR

 Configurez votre véhicule sur [jaguar.fr](http://jaguar.fr)



**Ouïes d'aération latérales en fibre de carbone**  
T4A12419 - Côté gauche  
T4A12418 - Côté droit

Ces ouïes latérales en fibre de carbone haute qualité renforcent le caractère sportif du style extérieur.



**Ouïes d'aération latérales finition Gloss Black**  
T4A4307 - Côté gauche  
T4A4304 - Côté droit

Ces ouïes d'aération latérales finition Gloss Black rehaussent le caractère dynamique du style extérieur.



**Défecteur d'air**  
T4A7371

Faciles à poser et à déposer, ces déflecteurs d'air renforcent le confort du passager avant en permettant à l'air de circuler dans la cabine, tout en limitant les entrées d'air et en empêchant la pluie de pénétrer dans l'habitacle. Le kit comprend deux déflecteurs avant et deux déflecteurs arrière.



**Coques de rétroviseur en fibre de carbone**  
T4A7226

Les coques de rétroviseurs en fibre de carbone de haute qualité renforcent l'impact visuel sportif du véhicule.



**Coques de rétroviseur finition Gloss Black**  
T4A12007

La finition Gloss Black des coques de rétroviseur renforce le design dynamique des rétroviseurs extérieurs.



**Coques de rétroviseurs chromées**  
T4A7131

Les coques de rétroviseurs chromées soulignent l'élégance des rétroviseurs extérieurs.



**Marchepieds déployables électriquement**  
**T4A12783 - Côté gauche**  
**T4A12780 - Côté droit**

Éléphants et pratiques, ces marchepieds facilitent l'entrée et la sortie du véhicule, ainsi que l'accès au toit. Bien rangés sous les seuils, les marchepieds latéraux se déploient automatiquement dès qu'une porte s'ouvre. Ils s'escamotent automatiquement une fois la porte refermée.



**Marchepieds latéraux fixes**  
**T4A11848**

Les marchepieds latéraux facilitent l'entrée et la sortie du véhicule ainsi que l'accès au toit. Leur conception comprend le logo Jaguar, une bordure en acier inoxydable brillant et un revêtement en caoutchouc pour compléter le style extérieur du véhicule.



**Tubes latéraux chromés**  
**T4A11579**

Ces tubes latéraux en acier inoxydable à la finition polie brillante complètent idéalement l'extérieur du véhicule.



**Bavettes avant**  
**T4A12742**

Les bavettes avant siglées Jaguar complètent les lignes du véhicule et protègent la voiture de la boue et des gravillons.



**Bavettes arrière**  
**T4A12743**

Les bavettes arrière siglées Jaguar complètent les lignes du véhicule et protègent la voiture de la boue et des gravillons.



**Porte-vélos monté sur barre d'attelage**  
**C2Z22695 - 2 vélos**  
**C2Z22697 - 3 vélos**

Ce porte-vélos monté sur attelage de haute qualité permet de transporter aisément des vélos grâce à ses fixations rapides et son mécanisme de verrouillage. Une conception ingénieuse qui permet au porte-vélos de s'incliner une fois posé pour libérer l'accès au hayon.

# 6 CHOISISSEZ VOS ACCESSOIRES JAGUAR GEAR

 Configurez votre véhicule sur [jaguar.fr](http://jaguar.fr)



**Tapis de coffre en caoutchouc<sup>1</sup>**  
**T4A4218**

Ce tapis haut de gamme est conçu sur mesure pour protéger le coffre. Léger et résistant, il peut être aisément retiré pour être nettoyé.



**Tapis de coffre Premium<sup>1</sup>**  
**T4A4217**

Luxeux tapis de coffre en coloris Ébène avec logo Jaguar. En velours épais de 2 050 g/m<sup>2</sup>, avec bordure Nubuck et coutures contrastées Dove.



**Filet de séparation du coffre à bagages**  
**T4A8449**

Le filet de séparation pratique se fixe sur les boucles en D dans le coffre et sur les fixations de la garniture de pavillon.



**Séparation de coffre à bagages - Cloison de séparation<sup>2</sup>**  
**T4A11741**

Proposée en plus de la séparation de coffre à bagages modèle intégral ou réduit afin de diviser l'espace de chargement en deux parties dans la longueur du véhicule.



**Pack Animaux Domestiques<sup>3</sup>**  
**T4A11739**

Cette solution facilite le transport d'animaux domestiques et fournit tout le nécessaire à portée de main. Ce pack est constitué d'une séparation de coffre à bagages pleine hauteur, d'un revêtement matelassé pour l'espace de chargement, d'une rampe d'accès pour animaux domestiques et d'un système de rinçage amovible.



**Protection pour le bouclier**  
**T2H7950**

Ce dispositif facile à retirer protège le bouclier arrière contre les égratignures et les éraflures. Il vous évite de salir vos vêtements contre le pare-chocs lors du chargement/déchargement. Confectionnée dans un textile résistant, cette protection pour bouclier compactable se range sous le plancher de l'espace de chargement.

<sup>1</sup>Non disponible avec la roue de secours de taille standard. <sup>2</sup>Non compatible avec le couvre-bagages arrière, la garniture de coffre en caoutchouc et les véhicules avec la roue de secours de taille standard.



**Barres de toit<sup>4</sup>**  
**T4A13875**

Les barres de toit Jaguar sont obligatoires pour le montage de tout équipement de transport sur toit. Spécialement conçues pour votre F-PACE.



**Porte-skis/snowboard<sup>4,5</sup>**  
**C2A1538**

Système de transport de marque Jaguar pour les équipements de sports d'hiver. Comprend des rails coulissants facilitant le chargement. Permet de transporter quatre paires de skis ou deux snowboards.



**Porte-équipements de sports aquatiques<sup>4,5</sup>**  
**C2Z21730**

Système de transport polyvalent pour divers équipements de sports aquatiques, y compris surf, kayak et planche à voile. S'incline pour faciliter le chargement/le déchargement.



**Porte-vélo monté sur roue**  
**C2A1539**

Ce porte-vélo verrouillable, facile à installer, transporte un vélo par support. Trois supports au maximum peuvent être installés. Poids maximal du vélo : 20 kg par support. Nécessite les barres de toit T4A13875. Adapté pour un vélo taille adulte. Installation non compatible avec les vélos taille enfant. Il convient de toujours prendre en considération la capacité de charge maximale du toit du véhicule afin de ne pas la dépasser.



**Coffre de toit sport - Grande taille<sup>4,5</sup>**  
**T2H7753**

Système d'installation rapide avec indicateur de couple intégré pour une fixation facile et sûre d'une seule main. Ce grand coffre de toit sport de 430 litres peut s'ouvrir des deux côtés et comporte des poignées sur le couvercle et à l'intérieur pour faciliter l'installation, le chargement et le déchargement. Finition noir brillant, verrouillable pour plus de sécurité.



**Pare-soleil anti-UV pour pare-brise**  
**T4A4216**

Conçu spécialement pour le pare-brise de la F-PACE, il porte la marque Jaguar. Il réfléchit les rayons du soleil et aide à préserver la fraîcheur à l'intérieur du véhicule.

<sup>3</sup>Le Pack animal domestique peut être équipé du revêtement en caoutchouc (T4A5569) ou du tapis en caoutchouc (T4A16371). <sup>4</sup>Requiert les rails de toit. <sup>5</sup>Requiert les barres de toit.

# L'UNIVERS JAGUAR

Votre Jaguar est synonyme de performances instinctives, obtenues grâce à des décennies de conception et d'ingénierie innovantes. La puissance et l'agilité s'associent à l'élégance et à la grâce pour vous offrir un véhicule sans pareil. Afin de célébrer la marque Jaguar, nous avons créé une gamme d'expériences et vous proposons de nombreuses publications ainsi que la Collection Jaguar. Pour couronner le tout, nous sommes même revenus à la course avec Jaguar Racing. Bienvenue dans un monde où chaque aspect de la performance est un art.

## EXPERIENCE DRIVES



La meilleure façon d'appréhender l'esprit Jaguar est de s'asseoir au volant. Le programme Jaguar Experience Drives vous offre la possibilité de libérer toute la puissance de notre époustouflante gamme Jaguar. Rejoignez-nous dans l'un de nos centres Experience ou participez à la tournée The Art of Performance. De nouvelles sensations vous attendent.

[jaguar.com/experience](http://jaguar.com/experience)

## JAGUAR LAND ROVER ICE ACADEMY



Vivez une expérience de conduite unique grâce à la Jaguar Land Rover Ice Academy. Vos talents de conducteur seront mis à l'épreuve sur l'un des nombreux lacs gelés d'Arjeplog, en Suède, où vous serez confronté à l'un des circuits les plus difficiles et exigeants de la planète. Ce sera l'occasion pour vous de danser sur la glace et de faire des glissades dans les virages les plus impressionnants, en bénéficiant de l'encadrement de nos instructeurs hautement qualifiés. Découvrez tout le potentiel des derniers véhicules Jaguar et Land Rover dans des conditions extrêmes.

[jaguar.com/ice-academy](http://jaguar.com/ice-academy)

Suivez-nous sur :



#### VISITES DE NOS SITES DE FABRICATION



Venez vivre par vous-même la naissance d'une Jaguar. Derrière notre savoir-faire souvent récompensé, réside une harmonie incomparable de techniciens qualifiés et de robots de production cybernétiques. Nos experts vous guideront dans votre découverte de notre processus de fabrication high-tech, de la tôle métallique au produit fini.

[jaguar.com/tours](http://jaguar.com/tours)

#### DÉPARTEMENT « SPECIAL VEHICLE OPERATIONS »



Avec ses performances exceptionnelles, sa technologie de pointe et son luxe incomparable, Jaguar est la vitrine de l'excellence en matière de conception et d'ingénierie. La division « Special Vehicle Operations » permet d'aller encore plus loin. Parés du badge SV, les modèles phares et les véhicules de collection en édition limitée incarnent l'apogée de Jaguar et proposent le mariage idéal entre puissance optimale et dynamique.

[jaguar.com/svo](http://jaguar.com/svo)

CHAMPIONNAT DE FORMULE E ABB DE LA FIA

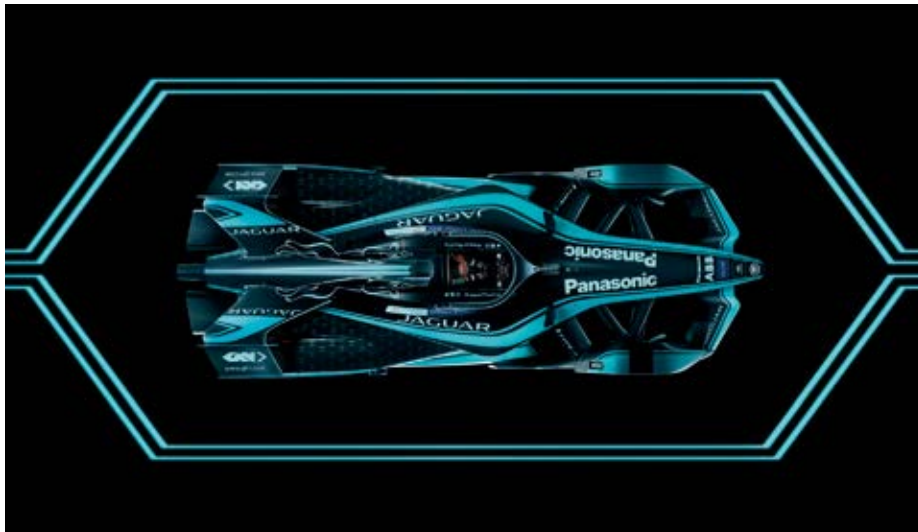

Jaguar a forgé sa réputation en matière de performances, de technologies et de design sur les circuits et dans les championnats les plus difficiles du monde. Du Mans à la Formule 1, et maintenant la Formule E, la piste est notre banc d'essai. La Formule E offre les conditions d'essai idéales pour les véhicules électriques, dans un environnement ultra compétitif. La participation aux courses accélère le développement des groupes motopropulseurs électriques de Jaguar. Chaque course de Formule E offre l'occasion aux ingénieurs de Jaguar d'améliorer nos véhicules électriques.

[jaguar.com/jaguar-racing](http://jaguar.com/jaguar-racing)

JAGUAR I-PACE eTROPHY



Nous entrons dans l'histoire. Une fois de plus. Le I-PACE eTROPHY, première série de courses internationales de voitures électriques de série, est notre dernière innovation en tant que leader de la course mondiale à l'électrification. Conçus et construits par la division Special Vehicle Operations pour les circuits zéro émissions, les modèles de course du futur mèneront l'électrification vers des sommets exaltants.

[jaguar.com/etrophy](http://jaguar.com/etrophy)

Suivez-nous sur :



#### LA COLLECTION JAGUAR AU QUOTIDIEN



Notre nouvelle gamme de vêtements et accessoires est inspirée par le riche patrimoine de Jaguar, son expérience de la course et ses modèles emblématiques. Cette collection exclusive impressionnante respecte la tradition de style et de performances de Jaguar.

[jaguar.com/collection](http://jaguar.com/collection)

#### JAGUAR MAGAZINE



Le magazine Jaguar est à l'image de la marque : dynamique, cosmopolite et contemporain. Découvrez les coulisses de Jaguar et notre engagement envers les performances, le design et l'innovation, pour entrevoir un monde de luxe, de style et d'aventure. Vous pourrez profiter du magazine Jaguar deux fois par an, gratuitement pendant les trois années suivant l'acquisition de votre véhicule. Pour le recevoir, faites-en la demande auprès de votre concessionnaire Jaguar local.

[jaguar.com/magazine](http://jaguar.com/magazine)



# À VOTRE SERVICE

L'Univers Jaguar propose un ensemble de services et de produits exclusifs qui permettent aux propriétaires de profiter de leur véhicule en toute sérénité.

## JAGUAR CARE\*

La F-PACE bénéficie du programme de garantie et d'entretien de trois ans ou de 100 000 km. Nous appelons ce programme « Jaguar Care ». Grâce à lui, le coût global de possession de la F-PACE est l'un des plus bas de sa catégorie. Pour en savoir plus sur le programme Jaguar Care associé à la F-PACE, rendez-vous sur [jaguar.fr/jaguarcare](http://jaguar.fr/jaguarcare)

## PIÈCES D'ORIGINE

Les pièces d'origine Jaguar sont conçues, testées et fabriquées pour répondre à des normes strictes de qualité, de compatibilité et de durabilité. Chacune d'entre elles a été créée spécialement pour votre F-PACE afin d'offrir des performances et une durée de vie optimales.

## FLEET & BUSINESS

En optant pour Jaguar, les entreprises font le choix de véhicules dynamiques et prestigieux qui reflètent parfaitement leur philosophie et leur image. Nous nous engageons à fournir un service client axé sur les besoins de chaque entreprise et à vérifier en permanence que les performances et le rendement de chaque Jaguar sont optimaux. Plus d'informations sur [jaguarbusiness.fr](http://jaguarbusiness.fr)

## JAGUAR ASSISTANCE

Jaguar Assistance est à vos côtés dans les situations d'urgence, de la panne immobilisante à une simple crevaison. Vous pouvez compter sur nos services d'assistance dépannage en toutes circonstances.

## FINANCEMENTS JAGUAR

Véhicule neuf ou d'occasion, à usage personnel ou professionnel : nous vous proposons des solutions de financement adaptées où vous seul êtes décisionnaire. Veuillez consulter votre concessionnaire Jaguar pour de plus amples informations.

## AVERTISSEMENT IMPORTANT

Jaguar Land Rover Limited applique une politique d'amélioration continue des spécifications, de la conception et de la production de ses véhicules, pièces et accessoires et procède en permanence à des modifications. Nous faisons tout notre possible pour que nos brochures soient à jour ; toutefois, cette publication ne doit pas être considérée comme un reflet infallible des caractéristiques actuelles ou de leur disponibilité et elle ne constitue pas non plus une offre de vente d'un véhicule, d'une pièce ou d'un accessoire spécifique. Les distributeurs et concessionnaires ne sont pas des agents de Jaguar Land Rover Limited, que ce soit par le biais d'un quelconque engagement ou représentation, expresse ou implicite.

## COLORIS

Les images sont fournies à titre d'illustration seulement. Les couleurs représentées à l'écran peuvent varier par rapport à la finition réelle. L'entreprise se réserve le droit de modifier ou de supprimer certaines couleurs de finition sans préavis. Il est possible que certains coloris ne soient pas disponibles dans votre pays de résidence. Les cuirs de nos modèles sont d'origine bovine. Veuillez vérifier la disponibilité des coloris et des niveaux d'équipement auprès de votre concessionnaire Jaguar. Les distributeurs et concessionnaires Jaguar Land Rover Limited ne sont pas des agents de Jaguar Land Rover Limited et ne disposent à ce titre d'aucune autorité leur permettant d'engager la responsabilité expresse ou implicite de Jaguar Land Rover Limited dans quelque domaine que ce soit. Tous nos cuirs sont d'origine bovine.

## JAGUAR INNOVE EN MATIÈRE D'ENVIRONNEMENT

Jaguar s'engage à réduire son utilisation d'énergies fossiles en utilisant moins de ressources et en créant moins de déchets afin de répondre à ses engagements en termes de développement durable et responsable.

THE ART OF PERFORMANCE : L'art de la Performance

Cette brochure concerne les variantes F-PACE - 003

\*Disponible dans certains pays européens uniquement.

Castrol EDGE Professional recommandé exclusivement par Jaguar.

HomeLink® est une marque déposée de Gentex Corporation.

Android Auto™ est une marque commerciale de Google Inc.

Meridian est une marque déposée de Meridian Audio Ltd. La marque et les logos Bluetooth® sont la propriété de Bluetooth SIG., Inc. et leur utilisation par Jaguar Land Rover Limited est soumise à une licence. iPhone est une marque déposée d'Apple Inc. aux États-Unis et dans d'autres pays. Le système de navigation doit toujours être utilisé de façon à ne pas empêcher le conducteur de conduire prudemment ou à ne pas mettre en danger les autres usagers de la route.

**VÉHICULE ILLUSTRÉ : F-PACE PORTFOLIO EN YULONG WHITE AVEC ÉQUIPEMENTS ET ACCESSOIRES À INSTALLER PAR LE CONCESSIONNAIRE EN OPTION (SELON LES PAYS)**

**VÉHICULE ILLUSTRÉ EN PREMIÈRE DE COUVERTURE : F-PACE S EN CAESIUM BLUE AVEC OPTIONS INSTALLÉES (SELON LES PAYS).**

**VÉHICULE ILLUSTRÉ EN DERNIÈRE DE COUVERTURE : F-PACE R-SPORT EN FIRENZE RED AVEC OPTIONS INSTALLÉES (SELON LES PAYS)**

Jaguar France, Division de Jaguar Land Rover SAS, société par actions simplifiée au capital de 3 115 880 euros, domiciliée au 165 Boulevard de Valmy -CS 70001 -92706 Colombes cedex, immatriculée au RCS Nanterre sous le numéro 509 016 804.

[jaguar.fr](http://jaguar.fr)

©Copyright Jaguar Land Rover Limited 2019

1X7612000000BFRFR01P



# JAGUAR F-PACE

CARACTÉRISTIQUES TECHNIQUES  
MARS 2019



# JAGUAR F-PACE

## CARACTÉRISTIQUES TECHNIQUES

Faites votre choix parmi une gamme de motorisations essence ou Diesel. Ces moteurs sont conçus pour une combustion propre et efficace et sont tous équipés avec la technologie Stop/Start.

MOTEURS		4 CYLINDRES 2.0L PROPULSION DIESEL AVEC TURBOCOMPRESSEUR	4 CYLINDRES 2.0d 2.0L PROPULSION DIESEL AVEC TURBOCOMPRESSEUR	4 CYLINDRES 2.0d 2.0L 4 ROUES MOTRICES DIESEL AVEC TURBOCOMPRESSEUR				
Cylindrée	cm <sup>3</sup>	1 999	1 999	1 999				
Puissance maximale	ch CEE (kW)	163 (120)	180 (132)	180 (132)				
Régime		4 000	4 000	4 000				
Couple maximal	Nm CEE	380	430	430 (317)				
Régime		1 750 - 2 500	1 750 - 2 500	1 750 - 2 500				
Nbre de cylindres/soupapes par cylindre		4/4	4/4	4/4				
Disposition des cylindres		Intégré	Intégré	Intégré				
Alésage/course	(mm)	83,0/92,35	83,0/92,35	83,0/92,35				
Taux de compression	(:1)	15,5 +/- 0,5	15,5 +/- 0,5	15,5 +/- 0,5				
CONSUMMATION		Manuelle	Auto	Auto				
Capacité du réservoir de carburant - litres		60	60	60				
Fluide d'échappement Diesel (DEF) - litres		17	17	17				
Filtre à particules Diesel/essence (DPF/GPF)		●	●	●				
CONSUMMATION - ÉQUIVALENT NEDC [NEDC2]*		Classe 1	Classe 2	Classe 1	Classe 2	Classe 1	Classe 2	
Consommation NEDC2	Cycle urbain	l/100 km	6,4	6,4	6,6	6,7	6,6	6,8
	Cycle extra urbain	l/100 km	4,7	4,9	4,9	5,1	5,2	5,4
	Cycle mixte	l/100 km	5,3	5,5	5,5	5,7	5,7	5,9
Émissions de CO <sub>2</sub> NEDC2	Cycle urbain	g/km	168	170	173	176	174	178
	Cycle extra urbain	g/km	125	130	130	135	137	142
	Cycle mixte	g/km	140	144	146	150	151	155
CONSUMMATION - WLTP**		TEL - TEH†	TEL - TEH†	TEL - TEH†	TEL - TEH†	TEL - TEH†	TEL - TEH†	
Consommation WLTP	Basse	l/100 km	7,4 - 8,2	8,0 - 8,8	8,0 - 8,8	8,6 - 9,2		
	Moyenne	l/100 km	5,9 - 6,7	6,1 - 6,8	6,1 - 6,8	6,5 - 7,2		
	Élevée	l/100 km	5,2 - 5,8	5,3 - 5,8	5,3 - 5,8	5,7 - 6,4		
	Très élevée	l/100 km	6,3 - 6,9	6,3 - 6,9	6,3 - 6,9	7,0 - 7,7		
	Cycle mixte	l/100 km	6,0 - 6,7	6,2 - 6,8	6,2 - 6,8	6,7 - 7,4		
Émissions de CO <sub>2</sub> WLTP	Basse	g/km	194 - 214	211 - 230	211 - 230	226 - 241		
	Moyenne	g/km	155 - 174	159 - 178	159 - 178	170 - 188		
	Élevée	g/km	136 - 151	138 - 153	138 - 153	151 - 167		
	Très élevée	g/km	166 - 181	165 - 181	165 - 181	185 - 202		
	Cycle mixte	g/km	158 - 175	162 - 178	162 - 178	177 - 194		

● De série — Non disponible

Classe 1 (jantes 18 et 19") Classe 2 (jantes 20", 21" & 22")

\*Les chiffres fournis sont les données NEDC2 issues des tests WLTP officiels du fabricant conformément à la législation de l'UE. À titre de comparaison uniquement. Les résultats sont susceptibles de varier en conditions réelles. Les valeurs relatives aux émissions de CO<sub>2</sub> et à la consommation peuvent varier en fonction des options, jantes et pneus installés. Les valeurs NEDC2 sont corrélées avec les données WLTP (nouveau cycle de tests officiels) afin d'assurer la transition. Valeurs données à titre informatif pour la taxation. L'imposition correcte peut ensuite être appliquée. \*\*La procédure WLTP est le nouveau test officiel de l'Union européenne utilisé pour calculer les valeurs normalisées de consommation de carburant et d'émissions de CO<sub>2</sub> pour les voitures particulières. Elle mesure la consommation de carburant et d'énergie, l'autonomie et les émissions. Elle a été conçue pour proposer des chiffres plus proches d'un comportement de conduite dans des conditions réelles. Elle teste des véhicules dotés d'équipements en option selon une procédure de test et un profil de conduite plus exigeants.

4 CYLINDRES 25d 2.0L DOUBLE TURBOCOMPRESSEUR DIESEL		V6 30d 3.0L À DOUBLE TURBOCOMPRESSEUR ET TURBOCOMPRESSEUR DIESEL		4 CYLINDRES 25t 2.0L ET TURBOCOMPRESSEUR ESSENCE		4 CYLINDRES 30t 2.0L TURBOCOMPRESSEUR ESSENCE		5.0L V8 SUPERCHARGED ESSENCE	
1 999		2 993		1 997		1 997		5 000	
240 (177)		300 (221)		250 (184)		300 (221)		550 (405)	
4 000		4 000		5 500		5 500		6 000 - 6 500	
500		700		365		400		680	
1 500 - 2 500		1 500 - 1 750		1 300 - 4 500		1 500 - 4 500		2 500 - 5 500	
4/4		6/4		4/4		4/4		8/4	
Intégré		Longitudinal		Intégré		Intégré		Longitudinal	
83,0/92,35		84/90,0		83,0/92,29		83,0/92,29		92,5/ 93,0	
15,5 +/- 0,5		16,1		10,5 +/-0,5		9,5 +/-0,5		9,5	
<b>Auto</b>		<b>Auto</b>		<b>Auto</b>		<b>Auto</b>		<b>Auto</b>	
60		66		82		82		82	
17		17		—		—		—	
●		●		●		●		●	
<b>Classe 1</b>	<b>Classe 2</b>	<b>Classe 1</b>	<b>Classe 2</b>	<b>Classe 1</b>	<b>Classe 2</b>	<b>Classe 1</b>	<b>Classe 2</b>	<b>Classe 2</b>	
7,6	7,8	7,4	7,6	9,4	9,4	9,8	9,9	16,5	
5,5	5,7	5,6	5,7	6,5	6,7	6,7	6,9	9,3	
6,3	6,5	6,3	6,4	7,5	7,7	7,9	8,0	11,9	
201	206	196	202	215	216	223	225	376	
146	150	147	151	148	153	153	157	212	
166	171	166	170	172	175	179	182	272	
<b>TEL - TEH*</b>		<b>TEL - TEH*</b>		<b>TEL - TEH*</b>		<b>TEL - TEH*</b>		<b>TEH*</b>	
9,4 - 9,9		9,3 - 10,3		12,0 - 13,0		12,8 - 13,5		18,3	
6,7 - 7,6		7,0 - 7,6		8,9 - 9,7		9,3 - 10,1		12,2	
6,0 - 6,6		6,2 - 6,8		7,8 - 8,6		8,1 - 8,8		10,8	
7,0 - 7,7		8,0 - 8,4		9,5 - 10,3		9,7 - 10,7		11,9	
6,9 - 7,6		7,4 - 8,0		9,2 - 10,0		9,5 - 10,4		12,5	
246 - 260		244 - 269		273 - 296		290 - 307		414	
176 - 199		183 - 201		201 - 219		211 - 229		275	
156 - 173		164 - 180		177 - 196		183 - 199		243	
183 - 203		211 - 221		216 - 234		219 - 241		268	
182 - 200		196 - 211		209 - 227		216 - 234		281	

\*Les données TEL (Test Energy Low : énergie testée basse) et TEH (Test Energy High : énergie testée élevée), sont présentées sous la forme d'une plage de valeurs selon les procédures d'essai WLTP. TEL (Test Energy Low) correspond aux données du véhicule sans option. TEH (Test Energy High) correspond aux données du véhicule avec toutes les options. La réglementation WLTP prévoit que lorsque l'écart d'émissions de CO<sub>2</sub> entre les valeurs TEL et TEH est inférieur à 5 g, seule la valeur TEH est déclarée.

# JAGUAR F-PACE

## CARACTÉRISTIQUES TECHNIQUES

 Configurez votre véhicule sur [jaguar.com](http://jaguar.com)

PERFORMANCES	4 CYLINDRES 2.0L ET TURBOCOMPRESSEUR DIESEL	4 CYLINDRES 2.0d 2.0L ET TURBOCOMPRESSEUR DIESEL	4 CYLINDRES 2.0d 2.0L 4 ROUES MOTRICES TURBOCOMPRESSEUR DIESEL
Accélération 0-100 km/h (s)	10,2	8,6	9,0
Vitesse maximale (km/h)	195	208	208
FREINS			
Type de freins avant	Étriers de frein à simple piston, disques ventilés		
Diamètre à l'avant (mm)	325	325	325
Type arrière	Étriers de frein à simple piston, disques ventilés		
Diamètre arrière (mm)	325	325	325
Frein de stationnement	Frein à main électrique, moteur situé sur l'étrier		
POIDS [kg]*			
Poids à vide (UE)**	1 760	1 790	1 845
Poids à vide (DIN)†	1 685	1 715	1 770
Poids total en charge du véhicule (PTC)	2 380	2 380	2 460
REMORQUAGE [kg]			
Remorque non freinée	750	750	750
Capacité de remorquage maximale	1 600	2 400	2 400
Poids maximum autorisé au point d'attelage	100	100	100
Poids total roulant maximum autorisé, véhicule et remorque	3 980	4 780	4 860
CHARGEMENT DE TOIT [kg]			
Charge de toit maximale (barres transversales comprises)	75	75	75

\*Les poids sont ceux des véhicules aux spécifications de série. Les options supplémentaires augmentent le poids. \*\*Avec un conducteur de 75 kg, des réservoirs pleins et 90 % de carburant.

†Avec des réservoirs pleins et 90 % de carburant. \*\*Avec jantes 18".

4 CYLINDRES 25d 2.0L DOUBLE TURBOCOMPRESSEUR DIESEL	V6 30d 3.0L À DOUBLE TURBOCOMPRESSEUR ET TURBOCOMPRESSEUR DIESEL	4 CYLINDRES 25t 2.0L TURBOCOMPRESSEUR ESSENCE	4 CYLINDRES 30t 2.0L TURBOCOMPRESSEUR ESSENCE	5.0 L V8 SUPERCHARGED ESSENCE
7,2	6,4	7,0	6,1	4,3
217	220 <sup>++</sup> /241	217	220 <sup>++</sup> /233	283
Étriers de frein à simple piston, disques ventilés				
325	350	325	350	Étrier de frein monobloc fixe en aluminium à quatre pistons, disque ventilé en deux parties 395
Étriers de frein à simple piston, disques ventilés				
325	325	325	325	Étrier de frein coulissant à simple piston, disque ventilé en deux parties 396
Frein à main électrique, moteur situé sur l'étrier				
1 880	1 954	1 831	1 842	2 070
1 805	1 879	1 756	1 767	1 995
2 470	2 570	2 460	2 460	2 550
750	750	750	750	750
2 400	2 400	2 400	2 400	2 400
100	100	100	100	100
4 870	4 970	4 860	4 860	4 950
75	75	75	75	75

# DIMENSIONS

## Hauteur du véhicule

1 666 mm (1 670 mm sur SVR)

## Hauteur sous pavillon

Hauteur maximale sous pavillon aux places avant/arrière avec toit panoramique 978 mm/952 mm

Hauteur maximale sous pavillon avant/arrière avec toit standard 1 007 mm/977 mm

## Espace pour les jambes

Espace maximal pour les jambes à l'avant 1 023 mm

Espace pour les jambes maximal à l'arrière 944 mm

## Capacité de l'espace de chargement

Hauteur 748mm, Largeur 1 253 mm

Largeur de l'espace de chargement entre les roues 1 050 mm

Volume maximal de l'espace de chargement derrière la première rangée

Sec\* 715 litres, Liquide\*\* 1 099 litres

Volume maximal de l'espace de chargement derrière la deuxième rangée

Sec\* 385 litres, Liquide\*\* 650 litres



\*\*Sec : volume mesuré avec des blocs solides conformes à la norme VDA (200 mm x 50 mm x 100 mm).

\*\*Liquide : volume mesuré en simulant que l'espace de chargement est rempli de liquide.

Les dimensions ont été mesurées sur un véhicule avec un poids à vide.

**Diamètre de braquage**  
De trottoir à trottoir  
11,59 mètres  
Tours de volant de  
butée à butée 2,5

