



Q8



BIENVENUE
DANS LA



D
I
M
E
N
S
I
O
N

LA NOUVELLE
AUDI Q8

ÈME

04 – Design
13
14 – Performance
19
20 – Intérieur
25
26 – Highlights
27
28 – Eclairage
31
32 – Dynamique
35
36 – Finitions et packs
43
44 – Equipements et accessoires
57
58 – Caractéristiques techniques
59



Vous trouverez les valeurs de consommations et d'émissions CO₂ à la page 58.
Certains équipements présentés et décrits sont des équipements en option avec supplément de prix.
Vous trouverez des informations plus détaillées relatives aux équipements de série et en option sur www.audi.com ou auprès de votre partenaire Audi.

Pensez à votre vie.
Accélérée dans une
nouvelle direction.



Vous trouverez les valeurs de consommations et d'émissions CO₂ à la page 58.
Certains équipements présentés et décrits sont des équipements en option avec
supplément de prix. Vous trouverez des informations plus détaillées relatives aux
équipements de série et en option sur www.audi.com ou auprès de votre partenaire Audi.



Pensez à la mobilité. Multipliée par le monde d'aujourd'hui. Faites-en l'expérience sous une forme qui exige le maximum et enrichit votre vie à chaque seconde. La nouvelle Audi Q8 associe de façon spectaculaire les lignes émotionnelles d'un Coupé Sport à l'espace généreux d'un SUV. Un design qui pose de nouveaux jalons. Un caractère qui redéfinit la confiance en soi. Suivez-nous dans la 8^{ème} dimension.

Vous trouverez les valeurs de consommations et d'émissions CO₂ à la page 58. Certains équipements présentés et décrits sont des équipements en option avec supplément de prix. Vous trouverez des informations plus détaillées relatives aux équipements de série et en option sur www.audi.com ou auprès de votre partenaire Audi.



**Examinez une forme.
Accentuée par son caractère.**

C'est la première impression qui compte. Cela ne vaut pas seulement pour l'apparence, mais aussi pour la personnalité derrière celle-ci. La nouvelle Audi Q8 incarne les deux, car son design extérieur associe une arche de toit athlétique et une silhouette de coupé à un caractère affirmé – elle laisse ainsi une impression marquante partout où elle passe.

Vous trouverez les valeurs de consommations et d'émissions CO₂ à la page 58. Certains équipements présentés et décrits sont des équipements en option avec supplément de prix. Vous trouverez des informations plus détaillées relatives aux équipements de série et en option sur www.audi.com ou auprès de votre partenaire Audi.

Appréciez la vue.
Animée par une révélation.

Vous trouverez les valeurs de consommations et d'émissions CO₂ à la page 58.
Certains équipements présentés et décrits sont des équipements en option avec supplément de prix. Vous trouverez des informations plus détaillées relatives aux équipements de série et en option sur www.audi.com ou auprès de votre partenaire Audi.





Vous trouverez les valeurs de consommations et d'émissions CO₂ à la page 58.
Certains équipements présentés et décrits sont des équipements en option avec supplément de prix. Vous trouverez des informations plus détaillées relatives aux équipements de série et en option sur www.audi.com ou auprès de votre partenaire Audi.

Découvrez un détail. Multiplié par la grandeur.

Impossible de dissimuler une conviction. La calandre octogone dominante et les montants arrière d'apparence sportive font de l'Audi Q8 ce qu'elle est vraiment – un caractère expressif doté d'une véritable grandeur.



Faites un détour.
Transformé en aventure.



Vous trouverez les valeurs de consommations et d'émissions CO₂ à la page 58.
Certains équipements présentés et décrits sont des équipements en option avec
supplément de prix. Vous trouverez des informations plus détaillées relatives aux
équipements de série et en option sur www.audi.com ou auprès de votre partenaire Audi.

Lancez-vous un défi. Animé par la passion.

Pour une expérience de conduite dans une nouvelle dimension. La nouvelle Audi Q8 associe un confort luxueux à une tenue de route élevée. Grâce à l'adaptive air suspension, elle s'adapte à votre style de conduite individuel et garantit une excellente tenue de route dans les virages et des sensations directes et sportives de direction, sur presque tous les terrains.

Vous trouverez les valeurs de consommations et d'émissions CO₂ à la page 58. Certains équipements présentés et décrits sont des équipements en option avec supplément de prix. Vous trouverez des informations plus détaillées relatives aux équipements de série et en option sur www.audi.com ou auprès de votre partenaire Audi.

En ville, nous avons souvent un objectif précis. La nouvelle Audi Q8 nous aide à l'atteindre tout en restant détendu. Sa direction intégrale, disponible en option, et la répartition idéale des forces sur tous les essieux garantissent l'agilité et la manœuvrabilité nécessaires – même dans la jungle urbaine. Vous pouvez ainsi rester détendu, même dans les virages serrés. Pour un sentiment de conduite exceptionnel. Amplifié par Audi quattro.



Vous trouverez les valeurs de consommations et d'émissions CO₂ à la page 58. Certains équipements présentés et décrits sont des équipements en option avec supplément de prix. Vous trouverez des informations plus détaillées relatives aux équipements de série et en option sur www.audi.com ou auprès de votre partenaire Audi.



Vous trouverez les valeurs de consommations et d'émissions CO₂ à la page 58. Certains équipements présentés et décrits sont des équipements en option avec supplément de prix. Vous trouverez des informations plus détaillées relatives aux équipements de série et en option sur www.audi.com ou auprès de votre partenaire Audi.

Pensez à la mobilité. Agence comme un havre de paix.

Jamais nous n'avons pu nous déplacer avec autant de facilité tout en emportant tout ce qui est important pour nous. Ceci grâce aux nouvelles technologies qui rendent notre quotidien plus concret. Parmi celles-ci, le « Digital Core », une nouvelle utilisation du design, qui se concentre sur l'essentiel tout en regorgeant sous la surface d'une multitude de possibilités. Ainsi la nouvelle Audi Q8 allie une structure de menu épurée avec les toutes dernières options de personnalisation.



**Ressentez la clarté.
Associée à la personnalité.**

Vous trouverez les valeurs de consommations et d'émissions CO₂ à la page 58.
Certains équipements présentés et décrits sont des équipements en option avec supplément de prix. Vous trouverez des informations plus détaillées relatives aux équipements de série et en option sur www.audi.com ou auprès de votre partenaire Audi.



2
2
2
3



The image shows the interior of a car, focusing on the front seats and the center console. The seats are upholstered in dark leather with a perforated pattern. The center console features a gear shifter and a handbrake. The dashboard and steering wheel are also visible, showing a modern, high-tech interior design. The car is parked in a garage or parking area, with a sign that reads "CLEARANCE 7' 5" visible in the background.

Appréciez la détente. Ennoblie par l'exclusivité.

Partir du bon pied le matin ou rentrer calmement chez soi : nous avons besoin d'un équilibre avec nos performances quotidiennes. Et il en va de même lorsqu'il s'agit de partir en vacances. Faites l'expérience d'une nouvelle dimension temporelle avec la fonction de massage et de ventilation des sièges contour individuels à l'avant en cuir Valcona.

Vous trouverez les valeurs de consommations et d'émissions CO₂ à la page 58. Certains équipements présentés et décrits sont des équipements en option avec supplément de prix. Vous trouverez des informations plus détaillées relatives aux équipements de série et en option sur www.audi.com ou auprès de votre partenaire Audi.

Créez-vous un endroit familial. Entouré de sincérité.

Un petit aperçu de vos possibilités. La nouvelle Audi Q8 – un véhicule exceptionnel qui convainc par la diversité et la qualité de ses équipements. Là où l'innovation et le confort rencontrent l'individualité et la personnalité. Entièrement selon vos désirs personnels.

Le toit panoramique en verre assure une excellente luminosité et améliore la climatisation de l'habitacle grâce à un système d'aération efficace. Un coupe-vent intégré réduit les bruits de vent quand le toit est ouvert. L'ensoleillement direct est atténué par le rideau pare-soleil presque opaque à commande électrique.



Vous trouverez les valeurs de consommations et d'émissions CO₂ à la page 58. Certains équipements présentés et décrits sont des équipements en option avec supplément de prix. Vous trouverez des informations plus détaillées relatives aux équipements de série et en option sur www.audi.com ou auprès de votre partenaire Audi.



Bang & Olufsen Advanced Sound System avec son 3D



Navigation MMI plus avec MMI touch response

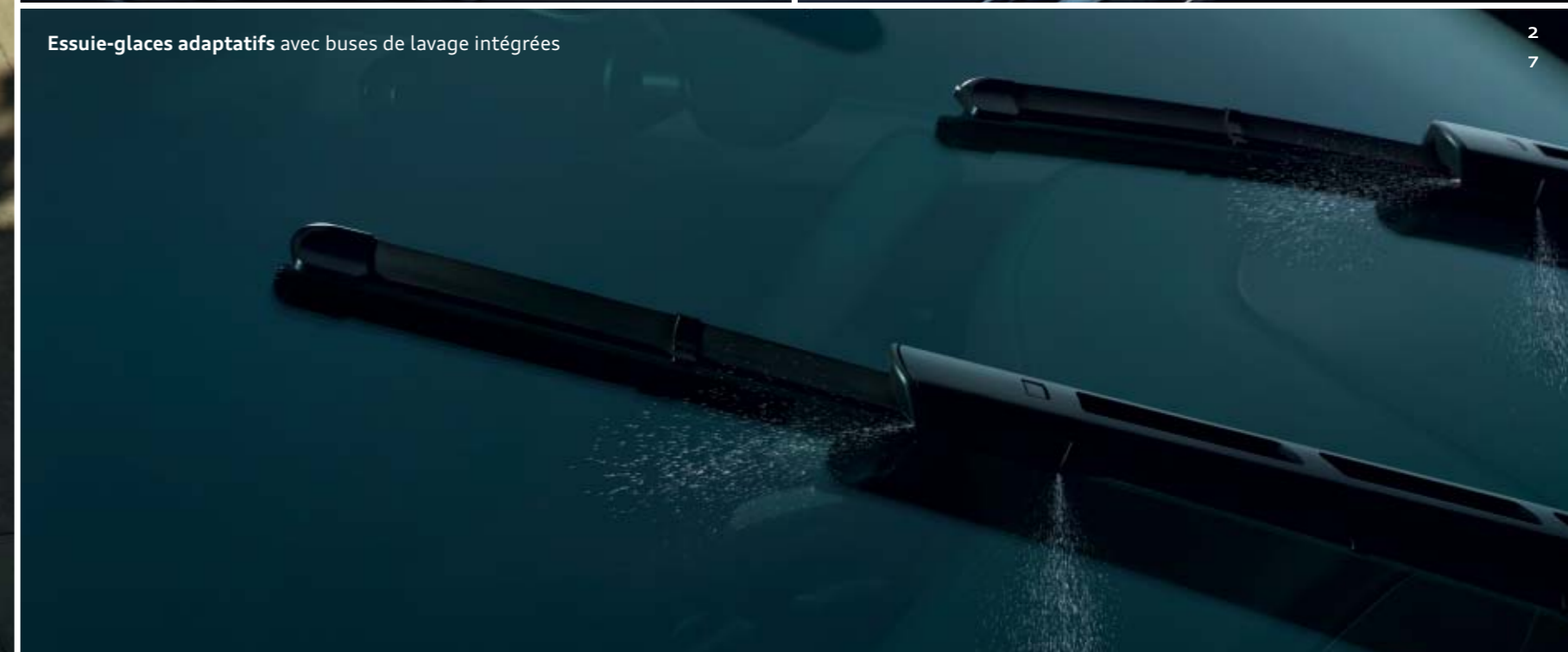

Essuie-glaces adaptatifs avec buses de lavage intégrées

CAFFÈ RIO

**Pensez à voir.
Multiplié par être vu.**

Pour une présence, qui laisse une impression visible : le nouveau bandeau d'éclairage arrière à LED de la nouvelle Audi Q8. Avec sa fonction Coming Home/Leaving Home en option, elle accueille et prend congé de son conducteur avec des scénarios de lumière dynamiques et apporte ainsi la touche finale pour achever de convaincre.



Vous trouverez les valeurs de consommations et d'émissions CO₂ à la page 58.
Certains équipements présentés et décrits sont des équipements en option avec supplément de prix. Vous trouverez des informations plus détaillées relatives aux équipements de série et en option sur www.audi.com ou auprès de votre partenaire Audi.

Phares HD Matrix LED avec scénarios de lumière dynamiques et clignotants dynamiques



Découvrez un habitacle. Ajusté à vos humeurs.

Pour un sentiment de conduite qui fait appel à tous les sens et qui transmet une légèreté à l'état pur – rehaussé par une console centrale qui semble flotter librement dans le cockpit. Le pack Eclairage contour/ambiance multicolore de la nouvelle Audi Q8 vous permet d'ajuster l'éclairage en fonction de l'heure – et de trouver la teinte adaptée à chaque ambiance grâce au profil de couleur personnalisé.

Vous trouverez les valeurs de consommations et d'émissions CO₂ à la page 58. Certains équipements présentés et décrits sont des équipements en option avec supplément de prix. Vous trouverez des informations plus détaillées relatives aux équipements de série et en option sur www.audi.com ou auprès de votre partenaire Audi.



D
y
n
a
m
i
q
u
e

Vous trouverez les valeurs de consommations et d'émissions CO₂ à la page 58.
Certains équipements présentés et décrits sont des équipements en option avec supplément de prix. Vous trouverez des informations plus détaillées relatives aux équipements de série et en option sur www.audi.com ou auprès de votre partenaire Audi.



3
2
3
3

Sur une route secondaire ou en ville : l'Audi quattro avec différentiel central autobloquant garantit toute la fiabilité nécessaire - même dans les situations de conduite les plus sportives.
La transmission intégrale permanente avec répartition asymétrique et dynamique de couple est en outre épaulée par la répartition des couples sur chaque roue.



50 TDI

Pensez à la puissance. Multipliée par la sécurité.

Pack Assistance Tour¹ (avec entre autres assistant de conduite adaptatif incluant assistant lors des embouteillages et en cas de chaussée étroite, assistant d'efficacité prédictive, reconnaissance par caméra des panneaux de circulation, assistant de changement de direction et assistant d'évitement d'urgence) – assiste le conducteur sur les autoroutes et routes secondaires

Pack Assistance pour la ville¹ (avec entre autres assistant de croisement, alerte de trafic transversal arrière, avertisseur de changement de file, avertisseur de sortie) – pour une sécurité et un confort accrus dans la circulation urbaine

Vous trouverez les valeurs de consommations et d'émissions CO₂ à la page 58.

Certains équipements présentés et décrits sont des équipements en option avec supplément de prix. Vous trouverez des informations plus détaillées relatives aux équipements de série et en option sur www.audi.com ou auprès de votre partenaire Audi.

¹Veillez noter que les systèmes ont leurs propres limites et ne font qu'assister le conducteur. La responsabilité et l'attention requise au moment de la conduite restent à la charge du conducteur.

**Observez un athlète.
Perfectionné par l'esthétique.**

Ne soulignez pas simplement le caractère sportif de votre nouvelle Audi Q8 – mais rehaussez-le. Grâce au pack Extérieur S line, vous conférez une note encore plus envoûtante aux lignes dynamiques et dotez votre véhicule d'accents particuliers par le biais de détails exceptionnels.

De nombreux autres Highlights sont disponibles sur www.audi.com



Vous trouverez les valeurs de consommations et d'émissions CO₂ à la page 58. Certains équipements présentés et décrits sont des équipements en option avec supplément de prix. Vous trouverez des informations plus détaillées relatives aux équipements de série et en option sur www.audi.com ou auprès de votre partenaire Audi.



Masque Singleframe en gris platine mat



Inscriptions S line sur les ailes avant



Extensions de bas de caisse spécifiques S, laquées dans la couleur de carrosserie avec inserts en gris platine mat

P
a
c
k

E
x
t
é
r
i
e
u
r

S
l
i
n
e

3
6

3
7

Faites l'expérience du statu quo. Couplé à l'attractivité.

Pour une présence dynamique qui place tout le reste dans l'ombre. Le pack Esthétique noir vous offre la possibilité d'apporter des accents uniques à votre Audi Q8 selon vos goûts personnels – avec l'Audi Singleframe, des baguettes décoratives sur les vitres latérales et des pare-chocs avant et arrière dans un noir imposant.

De nombreux autres Highlights sont disponibles sur www.audi.com

P
a
c
k

E
s
t
h
é
t
i
q
u
e

n
o
i



Vous trouverez les valeurs de consommations et d'émissions CO₂ à la page 58. Certains équipements présentés et décrits sont des équipements en option avec supplément de prix. Vous trouverez des informations plus détaillées relatives aux équipements de série et en option sur www.audi.com ou auprès de votre partenaire Audi.



Appuis de vitres en noir



Enjoliveur d'embout d'échappement

3
8

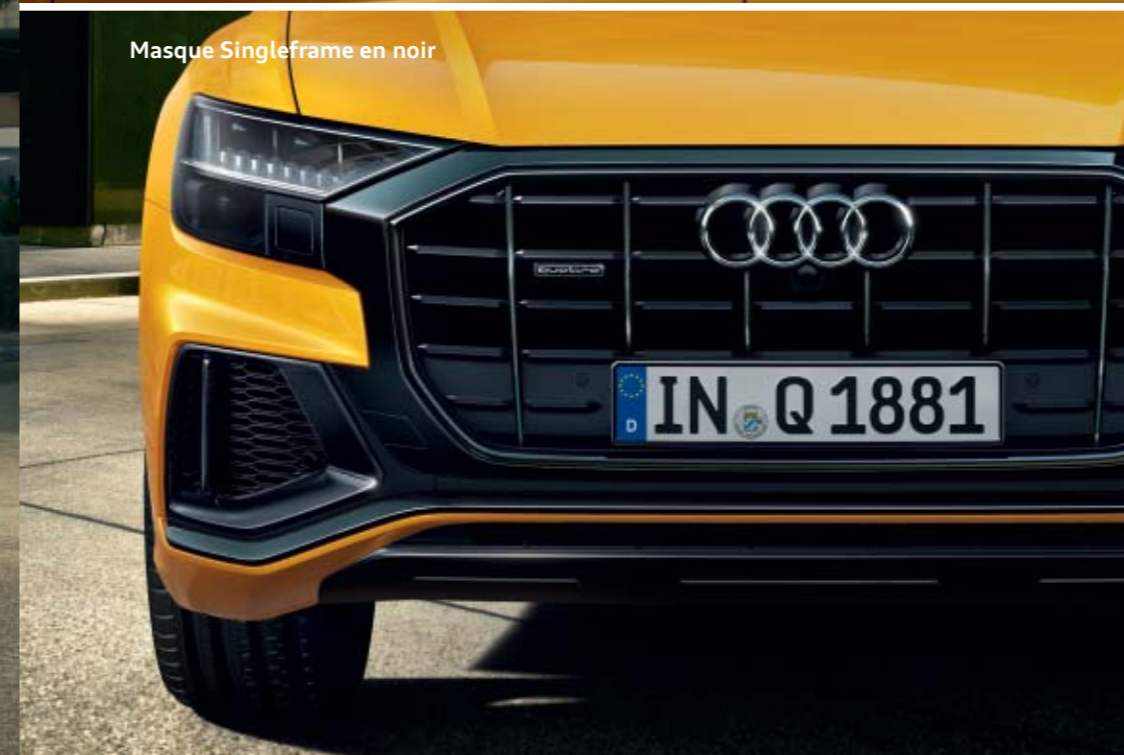

Masque Singleframe en noir



Boîtiers de rétroviseurs noirs

3
9

Faites l'expérience de la sportivité.
Accomplie jusque dans les
moindres détails.

Sièges Sport réglables électriquement incluant sellerie
en Alcantara Fréquence/cuir combinés
avec estampillage S sur le dossier des sièges avant

Applications décoratives en aluminium brossé mat

Jantes en aluminium coulé style 5 branches en V (style S),
gris contrasté, partiellement polies¹

Moulires de seuil à l'avant
avec insert en aluminium et inscription S, éclairées

De nombreux autres Highlights sont disponibles sur www.audi.com
Vous trouverez les valeurs de consommations et d'émissions CO₂ à la page 58.
Certains équipements présentés et décrits sont des équipements en option avec
supplément de prix. Vous trouverez des informations plus détaillées relatives aux
équipements de série et en option sur www.audi.com ou auprès de votre partenaire Audi.

¹ Veuillez consulter les spécificités concernant les jantes à la page 59.

**Prenez quelque chose d'unique.
Transformé en quelque chose d'incomparable.**

Faites de votre nouvelle Audi Q8 une pièce unique – le reflet de votre personnalité – avec Audi exclusive. En choisissant des applications décoratives, des couleurs de cuir et des peintures individuelles parmi un large assortiment de teintes. Selon vos propres désirs.

Vous trouverez les valeurs de consommations et d'émissions CO₂ à la page 58.
Audi exclusive est une offre optionnelle d'Audi Sport GmbH.
Vous trouverez des informations plus détaillées relatives aux équipements de série et en option sur www.audi.com ou auprès de votre partenaire Audi.

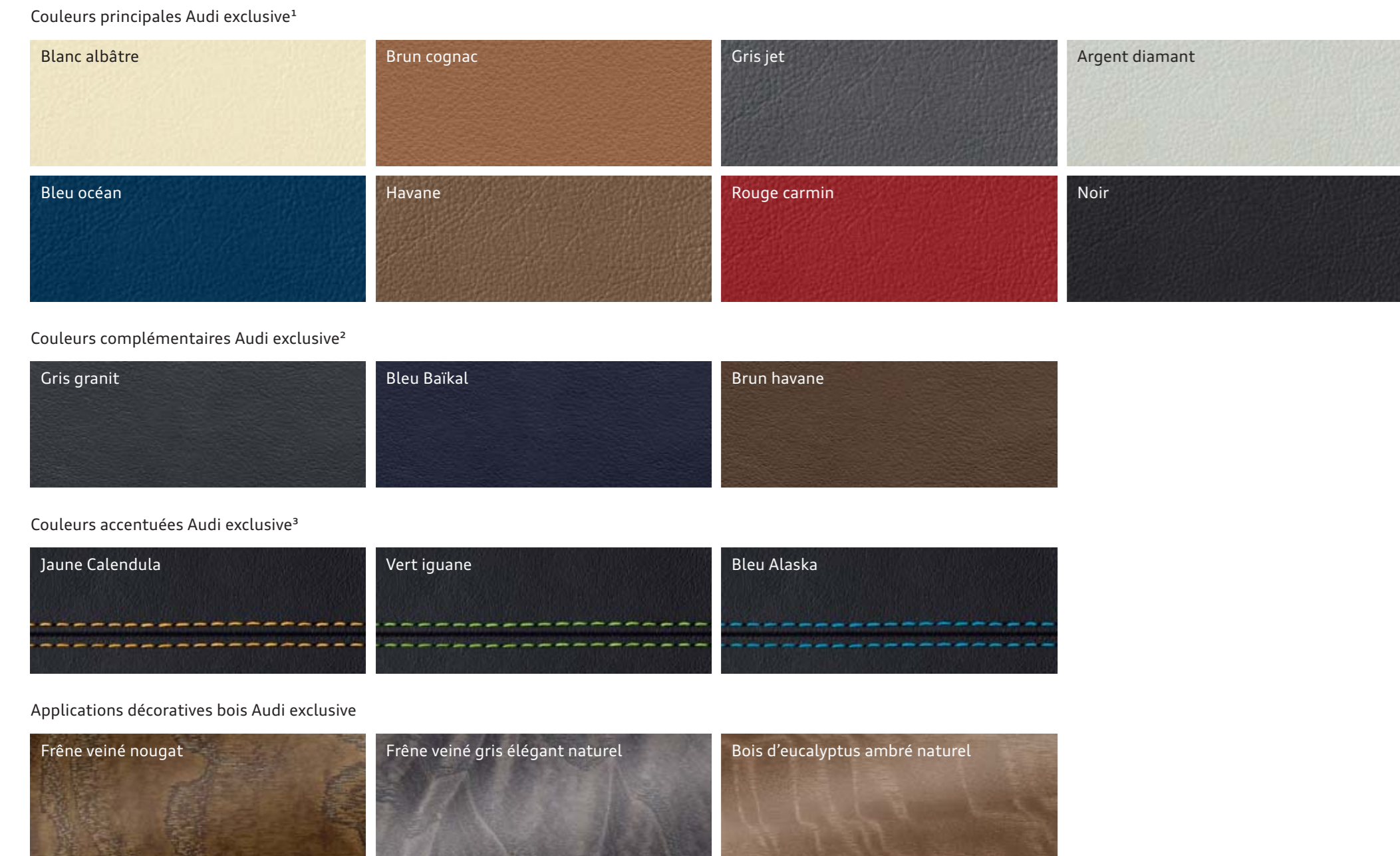

**Oubliez les standards.
Inspirés par votre individualité.**

Il n'existe qu'une seule chance pour la première impression. Ne la perdez pas et choisissez votre peinture extérieure entièrement personnalisée parmi la vaste offre de couleurs Audi exclusive. En voici une petite sélection.

De nombreuses autres peintures sont disponibles sur www.audi.com

Vous trouverez les valeurs de consommations et d'émissions CO₂ à la page 58.
Audi exclusive est une offre optionnelle d'Audi Sport GmbH.
Vous trouverez des informations plus détaillées relatives aux équipements de série et en option sur www.audi.com ou auprès de votre partenaire Audi.

- 01 Vert Java métal
- 02 Gris Suzuka métal
- 03 Brun Ipanema métal
- 04 Rouge Misano nacré
- 05 Bleu ara cristal
- 06 Vert Goodwood nacré



Sellerie en cuir Valcona Audi exclusive en noir avec surpiqûres contrastées vert iguane.
Commandes en cuir noir Audi exclusive avec surpiqûres contrastées vert iguane.
Éléments de l'habitacle supérieurs et inférieurs en cuir Audi exclusive noir avec surpiqûres contrastées vert iguane. Applications décoratives en bois Audi exclusive chêne sépia.
Moquettes et tapis complémentaires Audi exclusive noirs avec passepoil de couleur noire ainsi que liserés et surpiqûres contrastées vert iguane

¹ Par exemple pour la sellerie en cuir Valcona Audi exclusive. ² Par exemple pour la casquette du tableau de bord, les éléments de commande et les rebords de portières en cuir Nappa fin Audi exclusive. ³ Par exemple pour les passepoils, les liserés, les surpiqûres contrastées sur les sièges et les éléments de commande.

Appréciez la vue. Soulignée par une impression indélébile.

Choisissez la couleur qui reflète le mieux votre personnalité. Et soyez assuré de la qualité supérieure de votre peinture, car votre voiture ne sera pas peinte une fois, mais quatre fois. Non seulement votre allure sera resplendissante mais en plus, votre Audi sera parfaitement protégée contre de nombreuses intempéries et traces d'usure. Pour une vision marquante, sur toute la durée de vie de votre voiture.

De nombreuses autres peintures sont disponibles sur www.audi.com



- 01 Orange dragon métal
- 02 Bleu Navarre métal¹
- 03 Blanc glacier métal
- 04 Bleu galaxie métal
- 05 Beige cobra métal
- 06 Gris samouraï métal

Vous trouverez les valeurs de consommations et d'émissions CO₂ à la page 58. Certains équipements présentés et décrits sont des équipements en option avec supplément de prix. Vous trouverez des informations plus détaillées relatives aux équipements de série et en option sur www.audi.com ou auprès de votre partenaire Audi.

¹ Uniquement avec pack Extérieur S line.

Faites l'expérience d'une entrée en scène. Associée à la puissance.

Soulignez votre style personnel ainsi que le caractère de votre nouvelle Audi Q8 grâce aux jantes Audi. Offrez-vous une présence particulièrement marquante dans le design de votre préférence. Pour voyager sereinement : les jantes Audi sont mises au banc d'essai et subissent des tests exhaustifs dans des conditions intenses, ce qui garantit une très grande qualité.

De nombreuses autres jantes sont disponibles sur www.audi.com

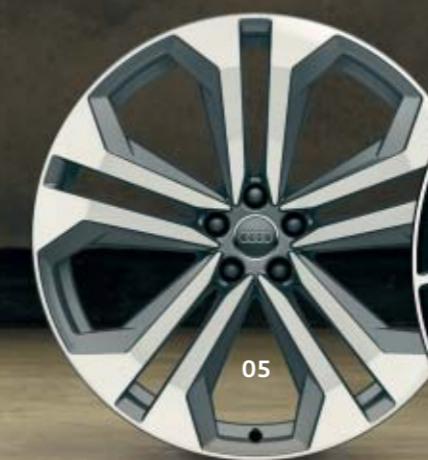

01 Jantes 20 pouces en aluminium coulé style 5 branches

02 Jantes 21 pouces en aluminium coulé style 5 branches en étoile,
gris contrasté, partiellement polies¹

03 Jantes 21 pouces en aluminium coulé style 5 branches en V (style S),
gris contrasté, partiellement polies¹

04 Jantes 22 pouces fraisées forgées style 5 branches en Y,
gris contrasté, partiellement polies¹

05 Jantes 22 pouces en aluminium forgé style 5 branches doubles,
gris contrasté, partiellement polies¹

06 Jantes 22 pouces en aluminium coulé Audi Sport style 5 branches en V
en étoile, noir anthracite brillant, polies brillant^{1, 2, 3}

07 Jantes 21 pouces en aluminium coulé Audi Sport style 5 branches en
turbines, finition platine, polies brillant^{1, 2}

Vous trouverez les caractéristiques techniques des pneus à la page 59.

¹ Veuillez consulter les spécificités concernant les jantes à la page 59. ² Une offre d'Audi Sport GmbH.

³ Votre partenaire Audi vous renseignera sur la date exacte de disponibilité.

Pensez à une place assise. Logée au premier rang.

Vous occupez une place toute particulière à l'intérieur de votre Audi.
Vous jouissez d'un confort spectaculaire perceptible sur les sièges avant et arrière :
grâce à des matériaux haut de gamme et à une finition de première classe.

Peu importe la sellerie que vous aurez choisie :
vous vous sentirez toujours à la bonne place.

De nombreuses autres selleries sont disponibles sur www.audi.com

Vous trouverez les valeurs de consommations et d'émissions CO₂ à la page 58.
Certains équipements présentés et décrits sont des équipements en option avec
supplément de prix. Vous trouverez des informations plus détaillées relatives aux
équipements de série et en option sur www.audi.com ou auprès de votre partenaire Audi.

Siège contour individuel avant
en cuir Valcona noir

Cuir Valcona noir

Cuir/mono.pur 550 combinés brun okapi

Alcantara Fréquence/cuir combinés noir

Siège Sport en Alcantara Fréquence/cuir combinés gris rotor
avec surpiqûres contrastées anthracite

Observez quelque chose de sélectionné. Perfectionné par vos désirs.

Une ambiance exclusive est une question de style. De votre style. Vous pouvez raffiner celui-ci jusque dans les plus petits détails. Apportez une touche sensible à l'aide des applications décoratives Audi haut de gamme. Faites l'expérience de la fascination avec des matériaux sélectionnés : des bois élégants ou des applications décoratives en aluminium – à vous de les associer selon vos goûts personnels.

De nombreuses autres applications décoratives sont disponibles sur www.audi.com

Vous trouverez les valeurs de consommations et d'émissions CO₂ à la page 58.
Certains équipements présentés et décrits sont des équipements en option avec supplément de prix. Vous trouverez des informations plus détaillées relatives aux équipements de série et en option sur www.audi.com ou auprès de votre partenaire Audi.

- 01 Bois d'eucalyptus ondulé gris basalte naturel
- 02 Frêne veiné brun gris naturel
- 03 Bois de chêne gris
- 04 Aluminium Spectre
- 05 Bois d'eucalyptus brun lave naturel
- 06 Aluminium brossé mat
- 07 Laque diamant gris argent

01

02

03

04

05

06

07

Pensez aux accessoires. Développés pour votre vie individuelle.

Les Accessoires d'Origine Audi vous proposent de nombreuses possibilités pour enrichir davantage votre nouvelle Audi Q8. Avec des produits qui jour après jour restent fidèles à notre promesse de qualité. Profitez de solutions adaptées à vos besoins qui se distinguent par leur design fascinant et leur fonctionnalité élevée. Informations complémentaires auprès de votre partenaire Audi.

Vous trouverez les valeurs de consommations et d'émissions CO₂ à la page 58.
Les équipements des Accessoires d'Origine Audi constituent une offre proposée en option par AUDI AG contre supplément.



Un plaisir pour nos yeux : conférez à votre nouvelle Audi Q8 une note particulièrement sportive avec les boîtiers de rétroviseurs extérieurs en carbone de qualité supérieure. Disponibles en option départ usine ou en seconde monte auprès de votre partenaire Audi. Ce dernier vous informera volontiers des délais de disponibilité exacts.



Informations complémentaires dans le catalogue Accessoires et auprès de votre partenaire Audi.

A
c
c
e
s
s
o
i
r
e
s
d'
O
r
i
g
i
n
e
A
u
d
i



01 Coffre de toit Audi pour skis et bagages – dans le design Audi exclusif, verrouillable et ouvrable des deux côtés pour une plus grande praticité. Disponible dans les couleurs noir brillant ou gris platine à bande latérale noir brillant. Disponible dans les dimensions 300 l, 360 l et 405 l. Nécessitent les barres de toit.

02 Sacs de rangement pour coffre de toit – parfaitement développés pour les coffres de toit Audi pour skis et bagages afin d'utiliser entièrement l'espace de rangement. Fond imperméable et rebord surélevé de 5 cm, également imperméable. Disponibles en trois tailles : S (43 l), M (76 l) et L (82 l).

03 Compartiment de rangement pour l'arrière – compagnon pratique lors de vos voyages, il offre une contenance d'env. 12 litres. Fixation avec la ceinture de sécurité 3 points. Avec filet et sangles pour arrimer les objets à l'intérieur.

04 Siège enfant Audi I-SIZE – adapté aux enfants avec une taille entre 61 et 100 cm. Utilisation obligatoire avec la base Audi I-SIZE. Utilisation sur sièges équipés du système d'ancrage ISOFIX uniquement. Egalement disponibles : siège bébé Audi et siège enfant Audi youngster advanced.

05 Coque de chargement par induction – pour les modèles Apple iPhone 5/5s/SE ainsi que 6/6s et 7. Permet un chargement sans fil durant le trajet via un chargeur sans fil conforme au standard Qi. Certifiée conforme aux directives iPhone d'Apple (MFi).

06 Tapis tout-temps – parfaitement adapté à l'espace aux pieds de l'Audi Q8, fixation aux points prévus à cet effet. Résistant et 100 % en plastique recyclable. Protection efficace contre l'humidité et les grosses salissures.



03

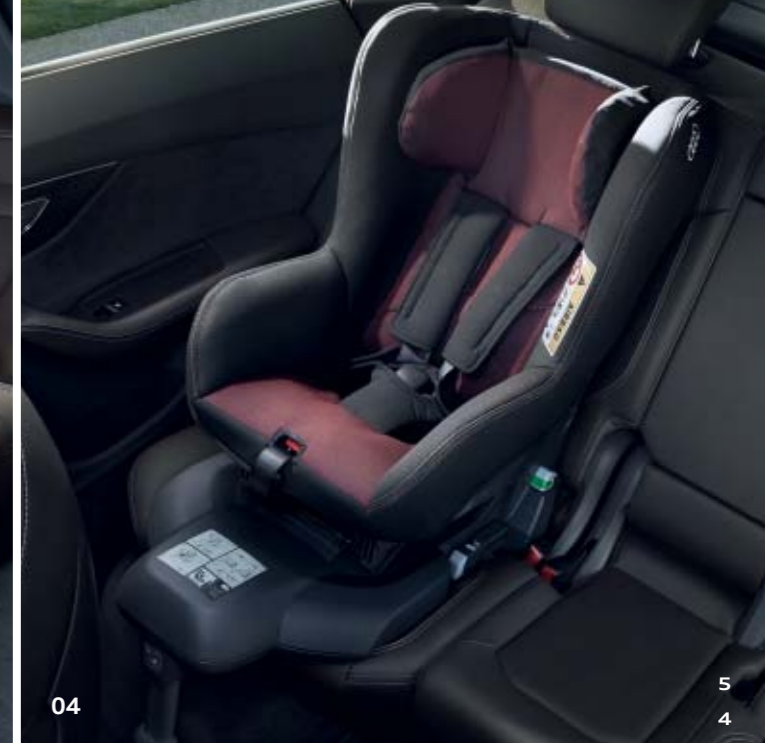

04



05



06

Vous trouverez les valeurs de consommations et d'émissions CO₂ à la page 58.

Les équipements des Accessoires d'Origine Audi constituent une offre proposée en option par AUDI AG contre supplément.



Welcome
Connect your Audi with your daily routine. Your myAudi account and the myAudi app is all you will need.

Next

The new face of the Q family: the Audi Q8

The Audi Q8 combines the elegance of a four-door luxury coupé with the practical versatility of a large SUV. Richly equipped, comprehensively connected and tough enough for off-road duty, it is a confident companion for business and leisure. Expressive design with new Singleframe and features from the original Audi quattro. Generous, elegant interior, touch operating concept and high-tech navigation: The Audi Q8 is a confident companion for business and leisure.



Vous trouverez les valeurs de consommations et d'émissions CO₂ à la page 58.
Certains équipements présentés et décrits sont des équipements en option avec supplément de prix. Vous trouverez des informations plus détaillées relatives aux équipements de série et en option sur www.audi.com ou auprès de votre partenaire Audi.
¹ La disponibilité des services peut varier selon le modèle et l'équipement de votre Audi. Audi connect est obligatoire pour pouvoir utiliser certains services. Vous trouverez de plus amples informations à propos de myAudi sur www.audi.com/myaudi et d'Audi connect sur www.audi.com/connect.

Fascination Audi Q8. En découvrir davantage en ligne.

Découvrez le monde de la nouvelle Audi Q8.
Plus d'informations, plus d'individualité et plus d'exclusivité.
Maintenant sur www.audi.com.



Scannez le code QR à l'aide d'un smartphone ou d'une tablette
et découvrez l'univers de la nouvelle Audi Q8.
Frais de connexion selon votre contrat de téléphonie mobile



Application myAudi¹

Accéder à tout moment aux informations et aux services concernant votre Audi, planifier des trajets ainsi que des destinations ou des parcours et les envoyer directement au véhicule – et tout ça dans une application. L'application myAudi peut être téléchargée gratuitement dans l'App Store ou dans Google Play Store et est disponible pour iOS et Android.



| Version | Q8 50 TDI quattro (210 kW) |
|---|--|
| Type de moteur | 6 cylindres diesel en V avec injection Common Rail et turbo, Mild Hybrid Electric Vehicle (MHEV) |
| | |
| Cylindrée en cm ³ (soupapes par cylindre) | 2 967 (4) |
| Puissance max. ¹ en kW à tr/mn | 210/3 500-4 000 |
| Couple max. en Nm à tr/mn | 600/2 250-3 250 |
| Transmission | |
| Mode de transmission | Transmission intégrale perm. quattro |
| Boîte de vitesses | tiptronic 8 rapports |
| Poids/Volumes | |
| Poids à vide ² en kg | 2 220 |
| Poids total autorisé en kg | 2 890 |
| Poids sur pavillon/à la flèche autorisé en kg | 100/115 |
| Poids remorqué autorisé ³ en kg non freiné | 750 |
| pente 12 % | 2 800 |
| pente 8 % | 2 800 |
| Volume du réservoir env. en l | 75/Réservoir AdBlue® ⁴ : 24 |
| Performances/Consommations | |
| Vitesse maximale en km/h | 245 |
| Accélération 0-100 km/h en s | 6,3 |
| Type de carburant | Gazole sans soufre ⁵ |
| Consommations ⁶ en l/100 km | |
| urbaines | 7,3-7,0 |
| routières | 6,5-6,4 |
| mixtes | 6,8-6,6 |
| Emissions CO ₂ ⁶ en g/km mixtes | 179-172 |
| Norme de dépollution | EU6 |

Observations

¹ La valeur indiquée a été obtenue à l'aide des méthodes de mesure prescrites (ONU R.85 dans la rédaction actuellement en vigueur).

² Poids à vide avec conducteur (75 kg) et réservoir de carburant rempli à 90 %, obtenu suivant le Règlement (UE) n° 1230/2012 dans la rédaction actuellement en vigueur. Les équipements en option peuvent augmenter le poids à vide ainsi que le Cx du véhicule et réduire d'autant sa charge utile et sa vitesse maximale.

³ La puissance du moteur diminue avec l'altitude. Il faut par conséquent réduire de 10 % le poids total avec remorque (poids remorqué autorisé + poids total autorisé du véhicule tracteur) à partir de 1 000 m au-dessus du niveau de la mer puis à chaque nouveau palier de 1 000 m. Valeur du poids remorqué autorisé avec crochet d'attelage monté en usine. En cas d'utilisation commerciale du véhicule avec crochet d'attelage, un appareil de contrôle prescrit par la CEE peut s'avérer nécessaire sous certaines conditions.

⁴ Marque déposée du Verband der Automobilindustrie e. V. (VDA).

⁵ Utilisation recommandée de gazole sans soufre suivant DIN EN 590. A défaut : gazole suivant DIN EN 590.

⁶ Les valeurs de consommations et d'émissions indiquées ont été obtenues à l'aide des méthodes de mesure prescrites. Depuis le 1^{er} septembre 2017, certains modèles de véhicules neufs sont déjà homologués conformément au cycle WLTP (Worldwide Harmonized Light Vehicles Test Procedure ou procédure mondiale harmonisée d'homologation des véhicules de tourisme), une procédure de test réaliste pour la mesure de la consommation de carburant et des émissions CO₂. A partir du 1^{er} septembre 2018, le cycle WLTP remplacera progressivement le Nouveau cycle européen de conduite (NEDC). En raison des conditions de test réalistes, les valeurs de consommation et d'émissions CO₂mesurées selon le cycle WLTP sont, dans de nombreux cas, plus élevées que les valeurs mesurées selon le cycle NEDC. Vous trouverez de plus amples informations concernant les différences entre le WLTP et le NEDC sur notre site Internet. Il est actuellement encore obligatoire de communiquer les valeurs NEDC. Lorsqu'il s'agit d'un véhicule neuf, homologué selon le cycle WLTP, les valeurs NEDC sont alors remplacées par les valeurs WLTP. Dans tous les autres cas, l'indication des valeurs WLTP reste facultative jusqu'à ce qu'elles deviennent obligatoires. Dans la mesure où les valeurs NEDC sont indiquées sous forme de fourchette, elles ne se rapportent pas à un véhicule en particulier et ne font donc pas partie de l'offre. Elles servent seulement à comparer différents modèles de véhicules. Les équipements supplémentaires et accessoires (éléments complémentaires, tailles de pneus, etc.) peuvent modifier certains paramètres importants du véhicule tels que le poids, la résistance au roulement et l'aérodynamique ainsi qu'influencer les valeurs de consommation de carburant, de consommation électrique, d'émissions CO₂ et de performances d'un véhicule, en plus des conditions météorologiques et de circulation, et du comportement de conduite individuel.

| Audi Q8 | Dimensions en mm |
|---|------------------|
| Dimensions pour poids à vide. Volume du coffre ⁴ 605/1 755 l (seconde valeur : avec dossier de banquette arrière rabattu et chargement jusqu'au pavillon). Diamètre de braquage env. 13,3 m. * Espace max. au-dessus de la tête. ** Largeur aux coudes. *** Largeur aux épaules. **** Hauteur du véhicule avec l'antenne de toit. | |

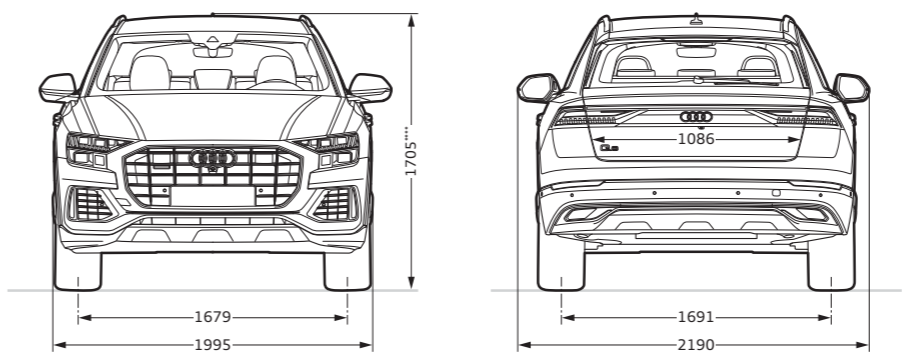
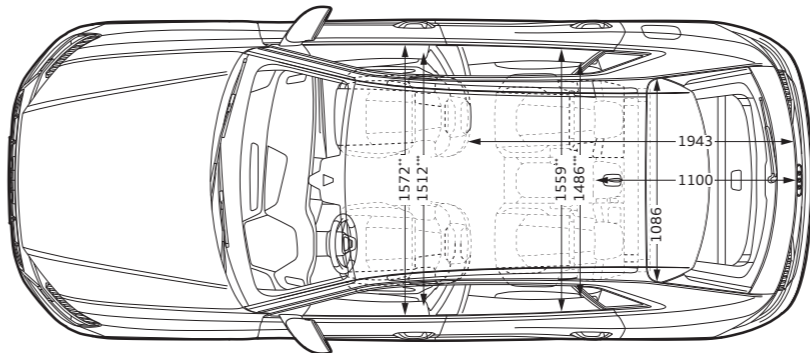
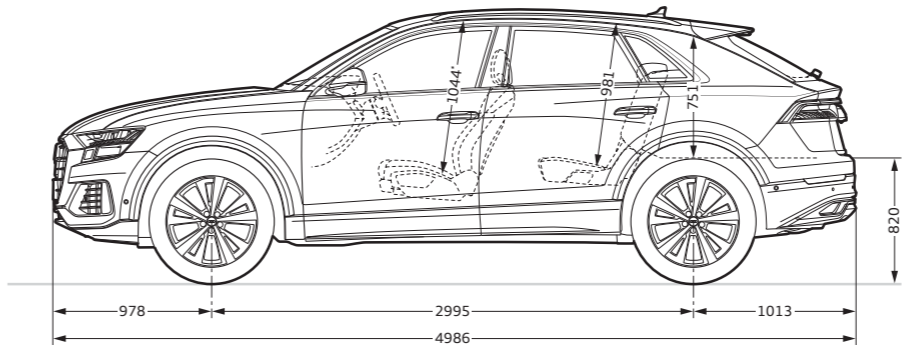

Classification des caractéristiques des pneus

Vous trouverez dans le tableau différentes dimensions de pneus pour l'Audi Q8 ainsi que leurs valeurs au niveau de la classe d'efficacité en carburant, de la classe d'adhérence sur sol mouillé et de la classe de bruit de roulement externe.

| | Dimensions de pneus | Classe d'efficacité en carburant | Classe d'adhérence sur sol mouillé | Classe de bruit de roulement externe |
|-------------|---------------------|----------------------------------|------------------------------------|--------------------------------------|
| Pneus été | 265/55 R 19 | B | A | 73 |
| | 275/50 R 20 | C | B-A | 73-72 |
| | 285/45 R 21 | C | B | 73 |
| | 285/40 R 22 | C | A | 75 |
| Pneus hiver | 265/55 R 19 | B | B | 73 |
| | 265/50 R 20 | C | B | 73 |
| | 285/45 R 21 | C | C-B | 75-73 |

La commande d'un pneu en particulier n'est pas possible.

Votre partenaire Audi vous renseignera sur l'offre de pneus spécifique à votre pays.

Remarque importante

Spécificités des jantes : les jantes en aluminium polies brillant, fraisées brillant, polies ou partiellement polies ne doivent pas être montées dans des conditions hivernales. Pour des raisons techniques, la surface de ces jantes ne jouit pas d'une protection suffisante contre la corrosion et risque à longue échéance de subir des dommages dus au sel d'épandage ou autres produits.

Équipement du modèle Audi Q8 représenté (p. 2-35) :

Peinture : orange dragon métal

Jantes : en aluminium forgé style 5 branches doubles, gris contrasté, partiellement polies²

Sièges/Selleries : sièges contour individuels à l'avant en cuir Valcona brun coralline

Applications décoratives : en bois d'eucalyptus ondulé gris basalte naturel

Vous trouverez les valeurs de consommations et d'émissions CO₂ à la page 58.

Certains équipements présentés et décrits sont des équipements en option avec supplément de prix. Vous trouverez des informations plus détaillées relatives aux équipements de série et en option sur www.audi.com ou auprès de votre partenaire Audi.

¹ Les spécifications techniques se rapportent à un véhicule de base sans réglages spécifiques aux pays ni équipements optionnels particuliers. ² Veuillez consulter les spécificités concernant les jantes sur cette page.

5

8

5

9

AUDI AG

Auto-Union-Straße 1
85045 Ingolstadt
www.audi.com
Version : juillet 2018

Printed in Germany
833/1150.89.46

Les versions et équipements des véhicules présentés et décrits dans ce catalogue ainsi que certains services ne sont pas disponibles dans tous les pays. Les voitures figurant sur les photos comportent certains équipements en option avec supplément de prix. Les informations concernant le détail de la livraison, l'aspect, les performances, les dimensions, les poids, les consommations et les frais d'entretien des véhicules correspondent aux données en notre possession lors de la mise sous presse. Sous réserve de variations de couleur et de forme par rapport aux images, d'erreurs et de défauts d'impression. Sous réserve de modifications. Toute reproduction totale ou partielle est interdite, sauf autorisation écrite de la société AUDI AG.

Le papier de ce catalogue est fabriqué à partir de cellulose blanchie sans chlore.

