



A4

Audi A4 Berline/A4 Avant/A4 allroad quattro



Page 8 A4



Page 34 A4 allroad quattro



Page 42



Page 6 A4



Page 39 A4 allroad quattro

Page			
Fascination			
4	Expérience Audi A4 Berline et A4 Avant		
30	Expérience Audi A4 allroad quattro		
Technique			
42	Châssis et Audi Drive Select		
44	Moteurs		
46	Sécurité		
48	Audi S4 et S4 Avant		
Equipements			
50	Audi exclusive Audi A4	80	Jantes/Pneus Audi A4 allroad quattro
52	Audi exclusive line Audi A4	82	Eclairage et rétroviseurs
54	S line Audi A4	84	Equipements extérieurs
58	Suggestions Audi A4	86	Equipements intérieurs
62	Peintures Audi A4	91	Infotainment
64	Peintures Audi A4 allroad quattro	96	Systèmes d'assistance
66	Sièges/Selleries Audi A4	97	Technique
69	Sièges/Selleries Audi A4 allroad quattro	102	Service Audi®
71	Tapis Audi A4 allroad quattro	103	Accessoires d'Origine Audi®
73	Ciel de pavillon	106	Caractéristiques techniques Audi A4
74	Applications décoratives Audi A4	118	Caractéristiques techniques Audi A4 allroad quattro
75	Applications décoratives Audi A4 allroad quattro	120	Dimensions
76	Jantes/Pneus Audi A4	124	Efficacité Audi, configurateur Audi, Audi tv



L'Audi A4.

Une Audi, indéniablement. Une personnalité, indéniablement. Des lignes vives définissent la silhouette classique de la berline. La ligne d'épaule et le long capot moteur donnent une impression d'allongement du véhicule et lui confèrent un dynamisme évident. Avec ses roues de grande dimension et ses porte-à-faux courts, le corps puissant du véhicule annonce un style résolument sportif et la ligne de toit allongée souligne son élégance. Découvrez son caractère.

Une physionomie marquante.

Les lignes en forme de V du capot moteur trouvent leur accomplissement dans la calandre Audi Singleframe ; les entrées d'air latérales complètent l'impression d'harmonie. Les projecteurs Xénon (en option) effilés n'ont pas seulement belle allure, ils sont également recherchés sur le plan technique et dotés d'une bande composée de LED pour les feux diurnes. Les lampes à LED bénéficient d'une consommation d'énergie plus faible que les feux de croisement normaux et d'une durée de vie prolongée.





Une remarquable synthèse de confort et de sportivité – l'Audi A4 Avant¹. Ses proportions impressionnantes lui donnent une apparence puissante. Les lignes de pavillon et d'épaule retombant légèrement vers l'arrière créent une impression de vitesse et de dynamisme. Grâce à sa longueur impressionnante de 4,70 mètres, l'Audi A4 Avant exprime élégance et sportivité.

¹Vous trouverez les valeurs de consommations et d'émissions CO₂ à partir de la page 106.



Sentez la **dynamique**, comme vous ne l'avez jamais ressentie auparavant dans une **Audi.**

Le châssis de l'Audi A4, avec son essieu arrière trapézoïdal et l'autre essieu déplacé vers l'avant, assure une agilité et une meilleure tenue de route dans votre conduite. L'empattement agrandi facilite la répartition des charges sur les essieux. Le boîtier de direction est placé près des roues de manière à ce que les mouvements du volant soient transmis directement. Votre conduite gagne en précision, pour une expérience plus sportive.

L'Audi A4 dispose en outre de l'option Audi Drive Select, une innovation avec laquelle vous pouvez modifier la sensation de conduite dans votre Audi d'une simple pression sur un bouton : en choisissant simplement entre les réglages confort, auto ou dynamic. L'Audi Drive Select fait donc de chaque trajet une expérience unique.



La direction dynamique, disponible en option uniquement avec l'Audi Drive Select, modifie la démultiplication en fonction de la vitesse afin d'obtenir une excellente réponse dans toutes les situations de conduite. Ainsi, la direction dynamique facilite par exemple les manœuvres ou le stationnement grâce à une meilleure assistance. A grande vitesse, la direction dynamique se paramètre sur une conduite rectiligne et sereine ce qui rend ainsi les trajets sur l'autoroute plus confortables.

La direction s'appuie sur une transmission particulière, adaptée de l'aéronautique et de l'aérospatiale, presque dénuée de jeu et entièrement dépourvue de frottements, qui transmet avec précision les mouvements du volant. Vous disposez ainsi d'une meilleure tenue de route sur votre A4. Avec l'Audi Drive Select, vous avez également la possibilité d'influencer individuellement la démultiplication.

Le châssis avec amortissement piloté, uniquement disponible en option avec l'Audi Drive Select, fonctionne avec des amortisseurs hydrauliques que vous pouvez régler de confortable à dynamique via les modes dans le MMI®, afin d'adapter les caractéristiques du véhicule à vos propres goûts. Des sondes de mesure sont présentes en douze points de l'Audi A4 afin de contrôler en permanence le profil de la route, les mouvements de direction et le chargement de la voiture. Ces données sont traitées en un clin d'œil, de sorte que les amortisseurs puissent être réajustés à chaque milliseconde en fonction du paramétrage initial. Le résultat : un très faible roulis et une conduite agréable.

Vous trouverez les valeurs de consommations et d'émissions CO₂ à partir de la page 106.



La transmission intégrale permanente quattro® disponible en option répartit la puissance de l'Audi A4 sur les quatre roues en fonction des besoins. Le système quattro compense les irrégularités dues à la situation de conduite par une nouvelle répartition de la puissance. Le programme électronique de stabilité ESP assure une stabilité de conduite accrue, quelle que soit la vitesse, grâce à un freinage ciblé et à des interventions prudentes sur la gestion du moteur. L'offre différentiel quattro Sport en option offre une agilité supplémentaire. Le système allie les avantages de la transmission intégrale à un tout nouveau différentiel qui accélère les roues de l'essieu arrière de manière indépendante. Davantage de puissance est transmise précisément sur la roue extérieure arrière au moment de la prise et de la sortie d'accélération du virage. La direction est activement facilitée, le véhicule effectue le virage plus vite – et en sort de manière plus dynamique. Un report de couple selon la situation permet de stabiliser le véhicule plus rapidement lors d'alternance de charge. Pour davantage de traction, d'agilité et de plaisir anticipé à l'approche du prochain virage.

Vous trouverez les valeurs de consommations et d'émissions CO₂ à partir de la page 106.

Avancer **plus vite.**
Avec **moins** de carburant.

Les moteurs¹ de l'Audi A4 : sophistiqués, puissants, efficaces. Tous les moteurs essence sont équipés de la technologie FSI®, une injection directe particulièrement économique. Les moteurs TDI¹ bénéficient de la technologie moderne d'injection Common Rail et disposent de filtres à particules diesel.

¹ Vous trouverez les valeurs de consommations et d'émissions CO₂ à partir de la page 106.





Démarrer des voitures.

Par le simple fait de notre **présence.**

Si votre Audi A4 est équipée de l'option clé confort, il vous suffit de transporter la clé du véhicule sur vous. L'A4 l'enregistre lorsque vous vous trouvez à proximité du véhicule, déverrouille automatiquement les portières lorsque vous touchez les poignées, et vous permet de démarrer le véhicule en appuyant sur un bouton. De plus, elle mémorise les paramètres personnels de l'utilisateur, par exemple la position des sièges ou le réglage de la climatisation automatique.

A l'intérieur, les sièges confort climatisés en option à l'avant vous permettent de ressentir le luxueux confort de la voiture et un bon maintien grâce à leur structure moelleuse et à leurs bourrelets latéraux plus prononcés. L'assise et le dossier sont ventilés et chauffants. Les sièges confort climatisés requièrent un réglage électrique. L'appui lombaire à 4 axes également à commande électrique offre un excellent maintien.

La climatisation automatique confort trois zones (en option) dispose d'aérations et d'un réglage séparé de la température pour le conducteur, le passager avant et les passagers arrière. Un capteur mesure le rayonnement solaire et adapte le réglage automatiquement. Un filtre à charbon actif débarrasse l'air des pollens et de certaines substances nocives, et optimise la climatisation de l'habitacle ; des capteurs d'humidité à détection fine permettent de réduire la buée sur les vitres. Et si jamais vous avez besoin davantage de place, vous pouvez rabattre le dossier de la banquette arrière partiellement (1/3 ou 2/3) ou entièrement.



Le système MMI® optionnel facilite la commande de nombreuses fonctions de votre A4. Finie la multitude de boutons différents : avec le MMI®, un seul suffit. Grâce à cet élément de commande central, vous gérez de manière intuitive par exemple, le système de navigation optionnel, l'autoradio ou la préparation pour téléphone portable optionnelle. L'écran, sur lequel vous pouvez lire toutes les informations, se trouve surélevé par rapport à la console centrale, pour une bonne visibilité.





Le nouveau cockpit intelligent redessiné fournit de nombreuses informations. L'indicateur du rapport de vitesse du système d'information du conducteur optionnel vous facilite le choix de la bonne vitesse, vous permettant d'économiser activement du carburant ; l'indicateur du contrôle de pression des pneus vous avertit de toute perte de pression. Grâce au menu du véhicule, vous pouvez personnaliser certaines fonctions du véhicule et définir de manière individualisée la luminosité de l'écran, l'éclairage extérieur et beaucoup d'autres paramètres. Le système audiophonique Bang & Olufsen en option assure un excellent divertissement : la puissance musicale de 505 watts est répartie sur dix canaux et retentit dans 14 haut-parleurs, en son surround bien entendu. Le frein de stationnement électronique de série et l'écran de qualité, également de série, situé au-dessus de la console centrale, vous garantissent un niveau de confort supplémentaire.

Jouer d'un **espace** que nous pouvons **agencer** à notre guise.

L'A4 Avant¹ vous offre plus de place que jamais. Elle est ainsi dotée d'un volume de coffre de 490 litres, qui atteint même les 1 430 litres lorsque la banquette arrière est complètement rabattue. Des œilletons de fixation, des crochets pour sacs, un vide-poches avec filet et une prise de courant de 12 volts vous offrent de nombreuses possibilités pour utiliser votre coffre de manière personnalisée.



De série sur l'Audi A4 Avant¹ : le plancher de chargement réversible. Recouvert d'un côté de velours de qualité, il peut être retourné en un tournemain, devenant ainsi un bac antislissure résistant. En option, l'A4 Avant¹ peut être équipée d'un capot de coffre à ouverture électrique. Egalement en option, vous pouvez opter pour un kit de fixation, avec barres télescopiques et sangles de maintien, pour un meilleur transport de vos bagages.

Même l'habitacle peut être agrandi, tout au moins visuellement. Le toit panoramique en verre optionnel est composé de deux grandes surfaces vitrées, et la partie avant peut être ouverte. Dans ce cas, un coupe-vent se déploie pour protéger des courants d'air, sans gêner la visibilité des passagers assis à l'arrière.

¹Vous trouverez les valeurs de consommations et d'émissions CO₂ à partir de la page 106.

Voir ce que notre **voiture** a déjà vu.

A bord, vous avez votre mot à dire. Mais il est bon de savoir que l'Audi A4 vous épaulera sur de nombreux points. Par exemple, avec l'Adaptive Cruise Control, en option : ce système régule automatiquement, par un freinage ou une accélération limités, la distance par rapport aux véhicules qui précèdent, mesurée par un capteur. Vous pouvez définir automatiquement la distance par rapport au véhicule qui vous précède, selon que vous vous trouvez dans une file de voitures sur l'autoroute ou que vous roulez détendu sur une route départementale.

Tandis que le système Adaptive Cruise Control, optionnel vous aide à surveiller la zone qui se trouve devant vous, deux autres systèmes en option contrôlent le côté. L'Audi Side Assist vérifie, à l'aide de capteurs radars, qu'aucun véhicule ne se trouve dans votre « angle mort » et vous avertit d'un changement de voie en cas d'urgence par une LED clignotante sur le rétroviseur extérieur. L'Audi Lane Assist, quant à lui, vous informe avant que vous ne quittiez votre voie de circulation. Si vous n'enclenchez pas votre clignotant, mais que le véhicule se déplace malgré tout sur le côté, le volant vibre brièvement mais sensiblement.

Même à l'arrêt, l'A4 vous aide à rester sur la bonne voie. L'Audi Parking System Plus avec caméra de recul en option affiche la zone située à l'arrière du véhicule sur l'écran MMI. Des lignes d'aide numériques sur l'écran vous permettent de manœuvrer encore plus facilement.



Introduire
une **personnalité** sur la
route.

L'Audi A4 Berline et l'Audi A4 Avant sont bien plus que des voitures. Ce sont des personnalités mobiles, qui peuvent changer leur caractère en fonction de la situation. Avec l'Audi Drive Select disponible en option par exemple, redécouvrez sans cesse votre Audi : tantôt sportive, tantôt confortable, tantôt un dynamisme excitant ou tantôt un voyage détendu. Et grâce aux multiples possibilités d'équipements et à la grande polyvalence, découvrez plusieurs voitures en une. Mais en même temps une voiture qui est aussi authentique et unique que vous : votre Audi A4 entièrement personnalisée.



Vous trouverez les valeurs de consommations et d'émissions CO₂ à partir de la page 106.



Un regard et vous reconnaissez ce qui se trouve devant vous. Une véritable personnalité aux nombreuses facettes. Un véhicule qui n'impressionne pas uniquement grâce à son apparence vigoureuse, mais qui est aussi prêt à prouver sa puissance. Car l'Audi A4 allroad quattro vous fait ressentir l'action du quattro® sur presque tous les terrains.



L'Audi A4 allroad quattro. Sentir la différence.



Vous trouverez les valeurs de consommations et d'émissions CO₂ à la page 118.



Sentir la différence. En ville. Sur la route.

Un véritable potentiel se remarque avant même de se manifester. L'Audi A4 allroad quattro n'a même pas besoin de jouer des biceps. Une sélection de moteurs puissants de dernière génération établissent de nouvelles références en matière d'efficacité. Le moteur essence 2.0 litres TFSI équipé du système valvelift Audi impressionne par sa dynamique sportive pour une puissance de 211 ch et une faible consommation.

Les moteurs diesel quatre ou six cylindres injectent le gazole dans la chambre de combustion sous une pression allant jusqu'à 1 800 bars et conservent ainsi leur puissance de reprise même à bas régime tout en restant sobres. Equipés de filtres à particules, ils respectent d'ores et déjà la sévère norme de dépollution Euro 5. Le système Common Rail avec piézo-injecteurs assure une grande régularité de fonctionnement. Même lors d'une accélération de 0 à 100 km/h en 6,4 secondes, comme proposée par le puissant moteur 3.0 litres TDI de 240 ch avec S tronic.

Cette puissance est appliquée avec précision par la transmission intégrale permanente quattro® de série ; vous complétez votre plaisir de conduire personnel grâce à la boîte de vitesses manuelle à 6 rapports ou avec la boîte S tronic en option.

Vous pouvez individualiser votre Audi A4 allroad quattro au niveau du style de conduite et des équipements selon vos envies. Elle s'adapte à de nombreux terrains, en toute flexibilité, et ce que vous apprécierez avant tout chez elle est qu'elle reste toujours elle-même.

Vous trouverez les valeurs de consommations et d'émissions CO₂ à partir de la page 118.



Sentir la différence. En ville. Sur la route. En détails. Partout.

Ne laissez pas le tracé de la route vous dicter votre chemin. La transmission intégrale permanente quattro® répartit la puissance motrice sur l'essieu avant et arrière en fonction de la situation de conduite. Si une roue commence à patiner sur une route non goudronnée, la puissance motrice est répartie sur les roues détenant le meilleur contact au sol. Cela apporte une dynamique de conduite excellente, accouplée à des propriétés motrices exceptionnelles. Le réglage de la suspension et des amortisseurs spécifique à l'allroad, doté d'un contrôle de carrosserie plus élevé, assure une tenue de route parfaite – même sur un terrain impraticable.



Les moteurs efficaces et les voies larges vous conduisent sur tous les terrains avec une propulsion impressionnante. La transmission quattro® est assistée par le programme électronique de stabilisation ESP avec la détection offroad. Celle-ci reconnaît les diverses natures du terrain et adapte les interventions des systèmes électroniques en conséquence. La garde au sol surélevée fait de l'Audi A4 allroad quattro un véhicule apte aux terrains les plus accidentés – et fait ainsi des terrains les plus accidentés les plus beaux trajets.



Aussi fascinante que soit la vision de l'A4 allroad quattro, il est plus important encore de ressentir de nouveaux plaisirs à chaque fois que vous montez à bord. Des matériaux haut de gamme et une excellente qualité de fabrication montrent toute l'élégance de l'A4 allroad quattro en détails. L'écran central de l'instrument combiné affiche des informations sur le véhicule. Et l'écran 6,5 pouces de série positionné au-dessus de la console centrale affiche les informations de l'autoradio Concert. Grâce à la navigation GPS Advanced en option, vous maîtrisez facilement les systèmes de communication et de divertissement. Le frein de stationnement électromécanique de série et la climatisation automatique, qui règle la température en fonction de la position du soleil, vous apportent un confort supplémentaire.

Vous pouvez aussi choisir les sièges confort climatisés pour votre A4 allroad quattro en tant qu'équipement en option et les régler en fonction de votre confort personnel grâce au réglage électrique des sièges également en option.

La flexibilité vous apporte la liberté. Et pour jouir de ce sentiment, voici une autre possibilité : optez pour les options du toit panoramique en verre et du système audiophonique Bang & Olufsen et appréciez le son surround presque comme en pleine nature sous un ciel dégagé.

Vous trouverez les valeurs de consommations et d'émissions CO₂ à la page 118.



Un puissant caractère : l'Audi A4 allroad quattro.

Qu'est-ce qui la caractérise ? L'individualité. Les multiples détails de grande qualité montrent tout de suite à l'observateur qu'un véhicule particulier se trouve devant lui. Profitez de l'attention.

- Carrosserie surélevée de 37 mm
- Voies larges
- Protection anti-encastrement à l'avant et à l'arrière en acier inoxydable
- Singleframe et calandre allroad sophistiqués avec entretoises verticales chromées
- Jantes en aluminium 17 pouces au design spécifique à l'allroad
- Phares antibrouillard avec cerclage chromé
- Rampes de pavillon élevées au style spécial
- Passages de roues et extensions de bas de caisse ainsi que pare-chocs en peinture contrastée (en option dans la couleur de la carrosserie)
- Style aluminium à l'extérieur (en option) entre autres avec rampes de pavillon en aluminium et extensions de bas de caisse avec insert en acier inoxydable
- Baguettes de seuil des portières avec inscription allroad quattro
- Peintures spécifiques à l'allroad
- Eléments intérieurs spécifiques à l'allroad, tels que sellerie en tissu toundra, applications décoratives en aluminium trigon ou en frêne veiné naturel



Technique : châssis et Audi Drive Select

De quelle manière avez-vous envie de conduire à l'instant précis ? Sportivement ou confortablement ? Ou peut-être un mélange des deux ? Avec l'Audi Drive Select disponible en option, votre véhicule s'adapte complètement à votre humeur du moment. D'une pression sur un bouton, vous pouvez choisir entre les réglages confort, auto ou dynamic. L'Audi Drive Select est uniquement disponible pour l'A4 allroad quattro avec la direction dynamique, et pour l'A4 avec la direction dynamique ou le châssis avec amortissement piloté ou le différentiel quattro Sport. Pour chaque mode, la souplesse de l'accélération, les lois de passage de la boîte automatique, le châssis avec amortissement piloté, le différentiel quattro Sport, ainsi que la démultiplication seront modifiés, créant ainsi à chaque fois de nouvelles sensations de conduite.



Le mode « confort » vous permet de conduire détendu sur de longs trajets ; le mode « auto » garantit une expérience de conduite très équilibrée en alliant confort et agilité. Enfin, le mode « dynamic » vous offre une réponse directe du véhicule, ce qui convient particulièrement pour les trajets sinueux.



Adaptez les caractéristiques du véhicule à vos propres goûts :

En association avec l'interface multimédia (MMI®) disponible en option, vous pouvez adapter la souplesse de l'accélération, les lois de passage de la boîte automatique, la direction et dans l'A4 le châssis avec amortissement piloté à votre propre style de conduite, et ce de manière encore plus individuelle qu'avec les trois modes « confort », « auto » et « dynamic ».

La cinématique du train arrière trapézoïdal a été repensée. Les amortisseurs sont à présent directement reliés aux supports de roues.

Cela réduit la force transversale et améliore la tenue de route et le confort de roulage. Ici encore, la construction a été sensiblement allégée afin d'économiser le plus de poids possible et donc, du carburant.

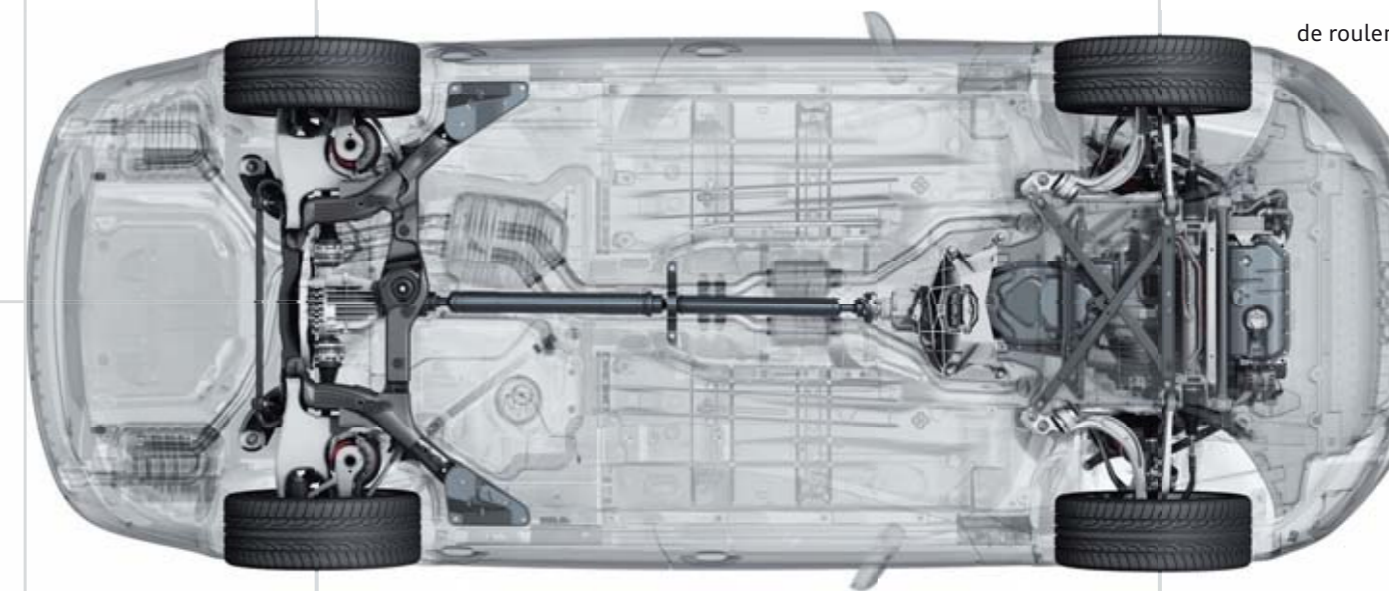

Le châssis auxiliaire bien ancré de l'essieu avant à cinq bras assure une transmission plus directe de la puissance à la route et réduit les bruits de roulement.

Une structure de carrosserie optimisée et l'utilisation d'aluminium léger renforcent la manœuvrabilité de l'Audi A4 et garantissent un plaisir de conduite exceptionnel sur chaque trajet.

Technique : moteurs

Des moteurs diesel¹ modernes, tous équipés de la technologie Common Rail, sont à votre disposition. Les moteurs se distinguent par leur faible consommation, une puissance élevée et un silence de roulage des plus agréables. Avec l'A4 2.0 TDI (136 ch, 115 g CO₂/km) et l'A4 Avant 2.0 TDI (136 ch, 120 g CO₂/km), vous disposez de modèles particulièrement économiques. L'AdBlue^{®2}, combiné à d'autres éléments à l'intérieur du moteur, décline le V6 3.0 TDI quattro en TDI clean diesel sur l'A4 Berline et l'A4 Avant. Celui-ci offre d'excellentes valeurs de consommations et d'émissions, tout en conservant l'équipement et les performances supérieurs habituels.



V6 3.0 TDI

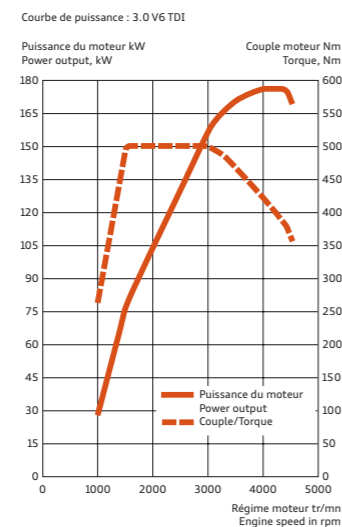

TDI 4 cylindres

Les moteurs essence¹ sont équipés de la technologie FSI[®] qui a fait ses preuves dans le sport automobile. Avec la technologie FSI, la dose exacte de carburant est directement injectée dans la chambre de combustion. Cela permet une combustion efficace et une consommation optimisée. La technologie TFSI[®] est associée à la technologie FSI et turbo, ce qui vous assure une montée en puissance supplémentaire.

Le moteur 2.0 TFSI d'une puissance de 211 ch convainc par sa force motrice : déjà à partir de 1 500 tr/mn, l'impressionnant couple maximal de 350 Nm est à votre disposition, pour un plaisir de conduite nettement plus intense. Par ailleurs, le moteur est équipé du système Audi valvelift. Cette direction spécifique à commande de soupapes variable diminue non seulement la consommation de carburant, mais augmente encore plus le plaisir de conduire.

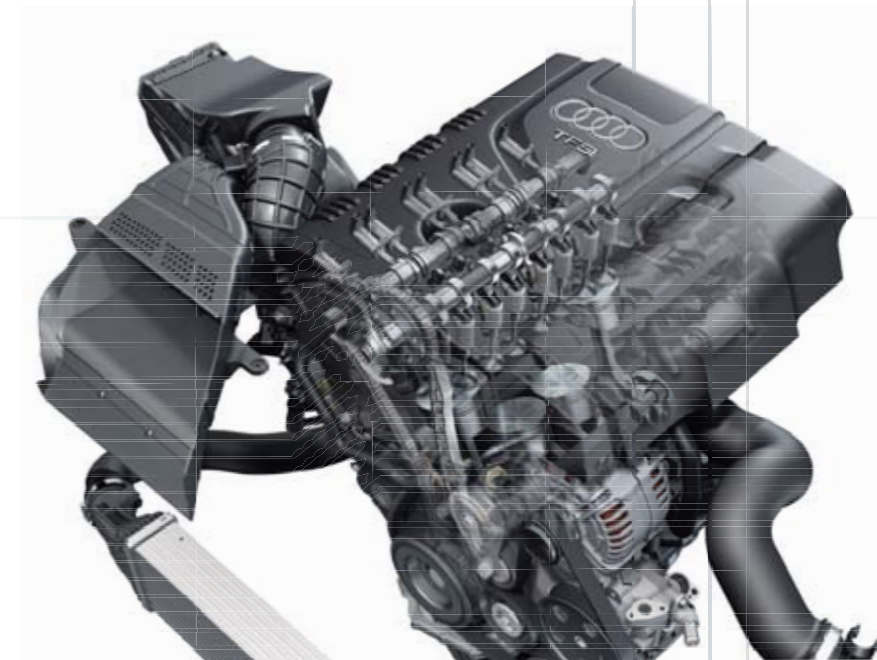
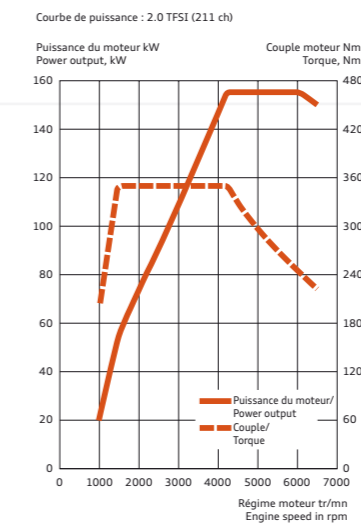

2.0 TFSI (211 ch)

¹ Vous trouverez les valeurs de consommations et d'émissions CO₂ à partir de la page 106.

² Marque déposée du Verband der Automobilindustrie e.V. (VDA).



Pour réaliser la structure hautement rigide du véhicule, de l'acier a été combiné à des éléments thermodurcis. Des flancs de tôle de différentes épaisseurs réduisent le poids et augmentent en même temps la rigidité. Selon le crashtest Euro NCAP 2008, ces mesures font de l'Audi A4 l'un des véhicules les plus sûrs de sa catégorie.¹ Un design modifié, un nouveau plancher plat et des détails optimisés, réduisent en outre la propagation du bruit.

Les freins ont fait également l'objet de modifications. Les garnitures de freins hautes performances du système de freinage de 16 pouces garantissent des distances de freinage plus courtes grâce à leur coefficient de frottement supérieur. Les disques de freins refroidissent plus vite, ce qui permet en cas de freinages successifs de réduire sensiblement le phénomène de fading, c'est-à-dire la perte d'intensité des performances de freinage. La pédale de frein se distingue par une course courte et un effort d'actionnement réduit, ce qui vous garantit davantage de contrôle au moment du freinage.



Le système de sécurité de l'A4 a été récompensé du chiffre le plus élevé de cinq étoiles au crashtest Euro NCAP.¹ Il propose des airbags adaptatifs² pour le conducteur et le passager avant, des airbags latéraux thorax et bassin à l'avant², et en option aussi à l'arrière. De plus, un système d'airbags de tête², des ceintures de sécurité avec prétensionneurs et limiteurs d'effort à l'avant complètent cette protection. Des capteurs de pression et des barres d'acier haute rigidité dans les portières renforcent la protection latérale anticollision, tandis que la carrosserie optimisée améliore la protection en cas de collision à l'arrière.

¹ Source : www.euroncap.com, 2008.  www.euroncap.com

² L'image représentée est une illustration et non une photo réelle.



S4

**Dynamique améliorée.
Efficacité supérieure.**

Pour davantage de sportivité : découvrez une puissance d'une toute autre dimension grâce aux modèles Audi S. Les époustouflantes voitures de sport Audi restent fidèles à leur tradition en déployant une puissance et une accélération hors du commun. La puissance du véhicule se fait souverainement ressentir grâce à des caractéristiques techniques telles que le châssis Sport S spécialement adapté, les freins haute performance ou encore la transmission intégrale permanente quattro®.

Une Audi dotée d'un emblème S incarne cependant beaucoup plus. Une agilité extrême associée à l'efficacité et la fonctionnalité. Convincez-vous par vous-même – en faisant un tour avec l'Audi S4 et S4 Avant.



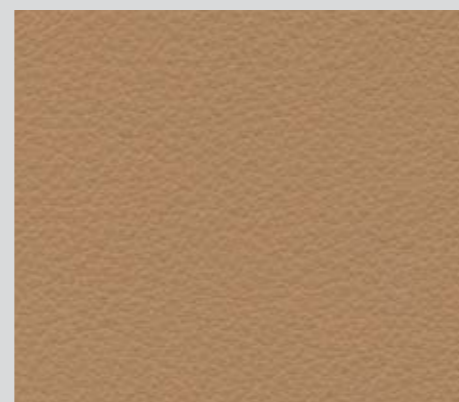

Audi exclusive – individuel signifie manuel.

Extérieur et intérieur agencés selon vos désirs. Des teintes de carrosserie raffinées et personnalisées, la finesse du cuir, l'élégance de l'Alcantara et de la qualité supérieure des bois et décorations à l'intérieur de votre Audi. C'est cette combinaison, votre choix personnel parmi de multiples matériaux et d'équipements de haute qualité, qui fait d'une Audi votre Audi et la singularise. Vous trouverez toutes les informations relatives aux possibilités de personnalisation de votre voiture auprès de votre partenaire Audi ou dans le studio de personnalisation du forum Audi de Neckarsulm.



Sellerie cuir Audi exclusive en cuir Valcona (Pack 2) sable avec surpiqûres contrastées.



Cuir Valcona Audi exclusive line blanc magnolia/noir.

Selleries

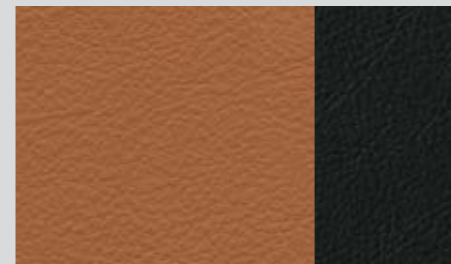

Cuir Valcona brun cognac/noir



Cuir Valcona blanc magnolia/noir

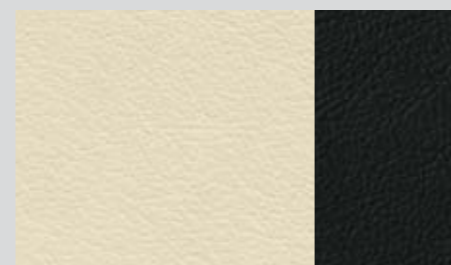

Cuir Valcona blanc albâtre/noir

Applications décoratives



Aluminium brossé mat

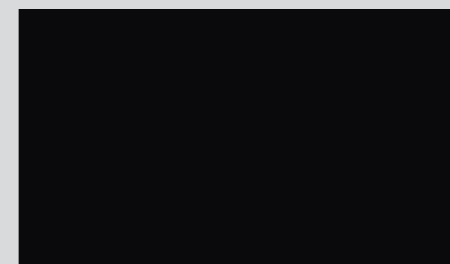

Piano laqué noir



Ronce de noyer brun

Audi exclusive line

Sièges avant Sport

Appui lombaire réglable électriquement pour les sièges avant

Sellerie bicolore avec passepoil (bourrelets latéraux noirs / partie centrale des sièges et passepoil au choix brun cognac, blanc magnolia ou blanc albâtre) en cuir Valcona

Bourrelets latéraux et appuie-têtes avec passepoil de couleur, couronne de volant et soufflet de levier de vitesses avec surpiqûres de couleur ; passepoil et surpiqûres selon partie centrale des sièges

Panneaux de contreportes en cuir (selon partie centrale des sièges)

Volant Sport multifonction en cuir style 3 branches¹ avec/sans commande de boîte de vitesses avec surpiqûres de couleur (selon partie centrale des sièges)

Applications décoratives en aluminium brossé mat ;

en option : piano laqué noir ou ronce de noyer brun

Habitacle noir incluant éléments complémentaires noirs

Ciel de pavillon en tissu noir

Tapis complémentaires avec passepoil de couleur (selon partie centrale des sièges)

Mouleurs de seuil Audi exclusive



Applications décoratives ronce de noyer brun.



Soufflet de levier de vitesses avec surpiqûres de couleur.

¹ Avec Audi Lane Assist, uniquement en combinaison avec le volant en cuir style 4 branches sans surpiqûres de couleur.



S line – L'esprit sportif redéfini.

Conduire une Audi A4, c'est affirmer sa sportivité automobile. La finition S line et/ou le Pack Extérieur S line vous permettent d'accentuer davantage l'aspect athlétique de votre Audi A4 grâce à des équipements qui soulignent ses lignes dynamiques, confèrent une touche sportive à son intérieur et optimisent davantage son comportement routier. Optez pour plus de sportivité avec l'univers S line.



Prises d'air latérales au design résolument sportif.



Diffuseur laqué gris platine.

Pack Extérieur S line

Pare-chocs avant et arrière, prises d'air latérales ainsi que diffuseurs d'air au design résolument sportif

Extension de bas de caisse, dans la couleur de carrosserie

Arête centrale du becquet avant et diffuseurs d'air gris platine

Mouleurs de seuil avec inscription S line

Inscriptions S line sur les ailes avant

Encadrement chromé des phares antibrouillard

Becquet de pavillon S line (Avant)

Sorties d'échappement chromées (4 cylindres sauf Avant 2.0 TFSI 211)



Visiblement ergonomique : Habitacle et ciel de pavillon noirs, applications décoratives S line en aluminium brossé mat, sièges Sport avec sellerie en Alcantara perforé/cuir et inscription S line sur le dossier des sièges avant.



Résolument sportive : Soufflet de levier de vitesses avec surpiqûres argent.



Incontestablement S line : Volant Sport multifonction S line en cuir style 3 branches avec emblème S line.



Remarquablement dynamique : Jantes en aluminium coulé style 5 branches

Selleries

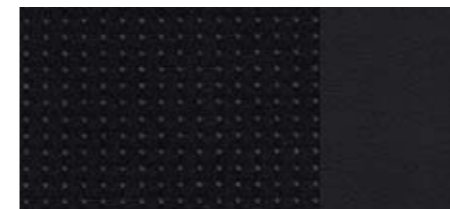

Tissu Sprint/cuir noir

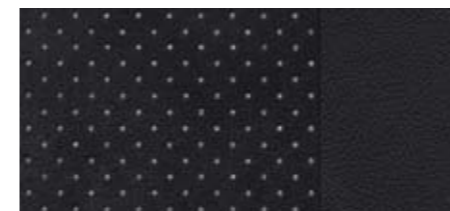

Alcantara perforé/cuir noir

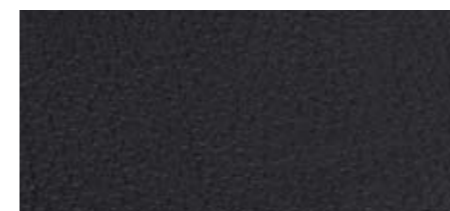

Cuir Milano noir

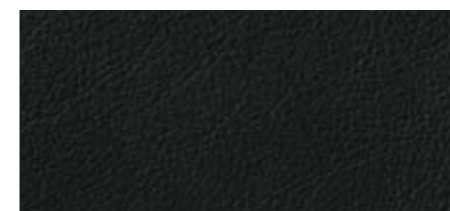

Cuir Valcona noir

Applications décoratives



Aluminium brossé mat



Piano laqué noir



Bouleau veiné gris

Finition S line

Jantes en aluminium coulé, 8 J x 18 avec pneus 245/40 R 18, style 5 branches, en option style 5 branches doubles, style 10 branches ou style 15 branches ; en option également : jantes en aluminium coulé, 8,5 J x 19 avec pneus 255/35 R 19 style 20 rayons, en deux parties, style 7 branches doubles, style 5 branches segmentées ou style 5 branches en hélice finition titane polies

Châssis Sport surbaissé de 20 mm avec réglages plus dynamiques. Châssis Sport S line aux réglages encore plus dynamiques disponible en option complémentaire

Inscriptions S line sur les ailes avant

Moulures de seuil avec inscription S line

Habitacle, tableau de bord et ciel de pavillon en noir, avec au choix, surpiqûres argent ou noir sur les selleries en tissu/cuir ou Alcantara perforé/cuir, volant Sport en cuir, soufflet de levier de vitesses ainsi que tapis complémentaires

Applications décoratives S line en aluminium brossé mat, en option : piano laqué noir ou bouleau veiné gris ; incluant style aluminium dans l'habitacle, sur les diffuseurs d'air, les commutateurs d'éclairage et le frein de stationnement électromécanique

Sièges Sport incluant appui lombaire réglable électriquement

Climatisation automatique Confort Plus 3 zones

Rétroviseur intérieur jour/nuit automatique

Les choix suivants sont disponibles pour la sellerie, le volant et la peinture :

Selleries en tissu Sprint/cuir, Alcantara perforé/cuir, cuir Milano ou cuir Valcona, chacune de couleur noire avec estampillage S line sur le dossier des sièges avant

Volant Sport multifonction S line en cuir style 3 branches (de série), avec commande de boîte de vitesses (en option), en cuir noir avec emblème S line. Remarque : avec Audi Lane Assist, uniquement en combinaison avec le volant en cuir style 4 branches sans emblème S line

Peintures dans toutes les couleurs de série, disponibles en tant qu'options de couleur supplémentaires dans les coloris spéciaux rouge Misano nacré et argent Monza métal

Options de peintures supplémentaires



Rouge Misano nacré



Argent Monza métal



Audi A4¹ gris météore nacré avec jantes en aluminium coulé style 10 branches en étoile. Equipements : sièges confort climatisés en cuir Milano beige cardamome, tableau de bord beige tara, applications décoratives en laurier brun muscade, navigation GPS Advanced, système audiophonique Bang & Olufsen.



Audi A4¹ bleu Aruba nacré avec jantes en aluminium coulé style 6 branches. Equipements : sièges normaux en tissu Arkana gris lumière, tableau de bord gris graphite, applications décoratives en ronce de noyer brun, autoradio Symphony avec système audiophonique Audi.



¹Vous trouverez les valeurs de consommations et d'émissions CO₂ à partir de la page 106.



Audi A4 Avant¹ gris quartz métal avec jantes en aluminium coulé style 5 branches en étoile. Equipements : sièges Sport réglables électriquement en cuir Valcona brun cannelle, tableau de bord noir, applications décoratives en ronce de noyer brun, navigation GPS Advanced et système audiophonique Audi.



Audi A4 Avant¹ gris volcan nacré avec jantes en aluminium coulé style 10 branches en étoile. Equipements : sièges Sport réglables électriquement avec fonction mémoire en cuir Valcona beige Louxor, tableau de bord noir, applications décoratives laurier brun muscade, navigation GPS Advanced et système audiophonique Bang & Olufsen.



¹ Vous trouverez les valeurs de consommations et d'émissions CO₂ à partir de la page 106.

Peintures Audi A4 Berline/Avant

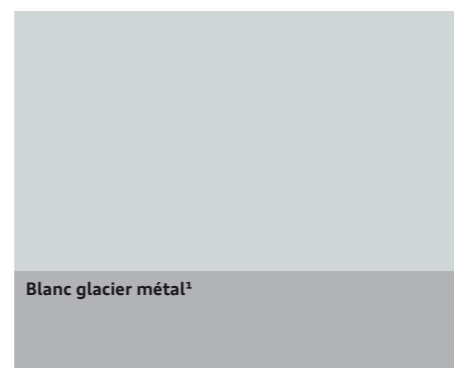
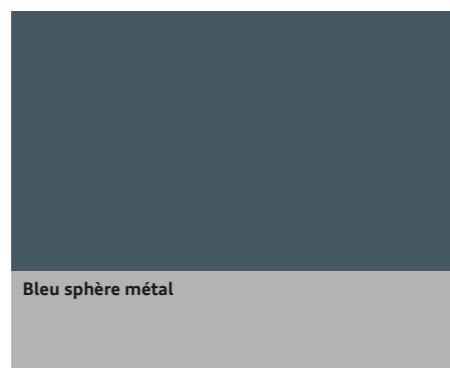
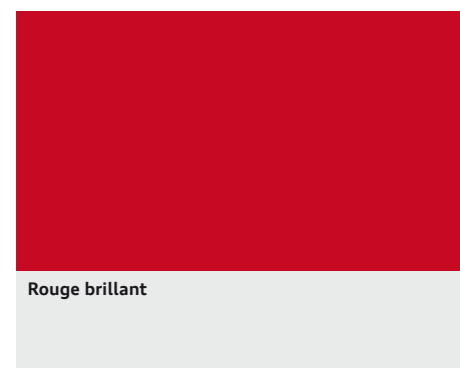
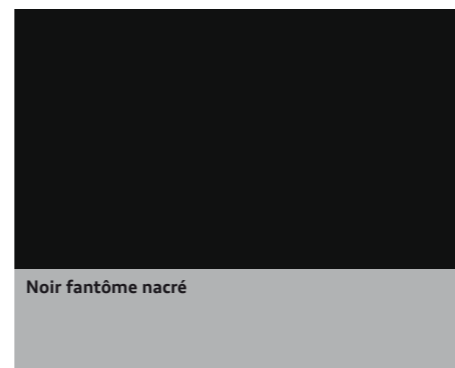
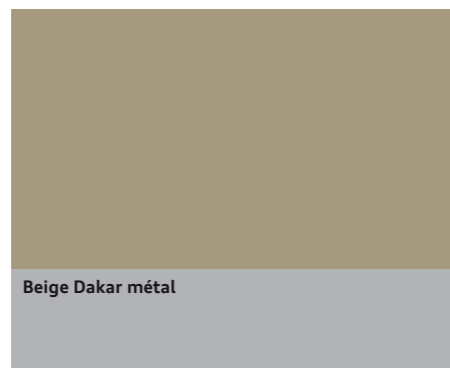
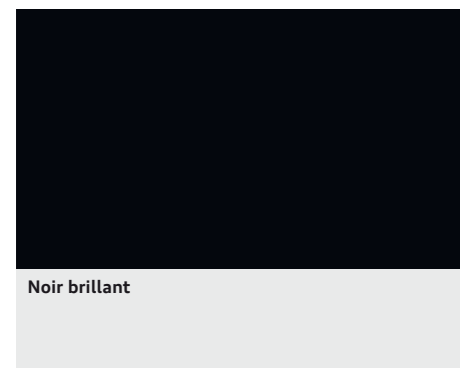
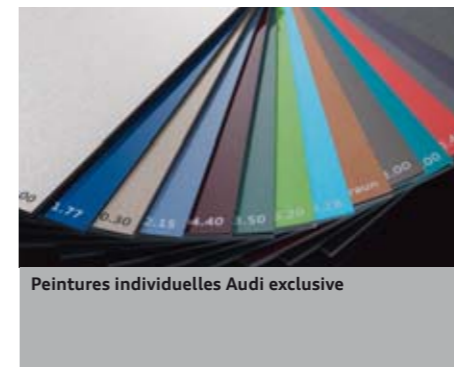
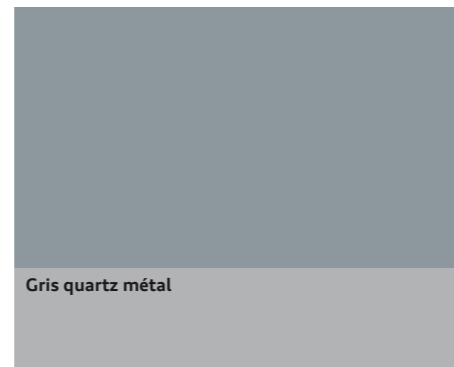
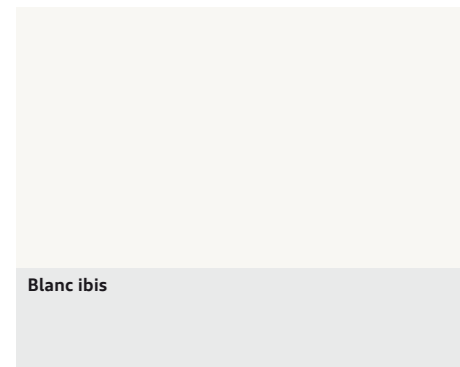

■ De série ■ En option

Berline Uniquement pour Berline Avant Uniquement pour Avant allroad quattro Uniquement pour allroad quattro

¹ Votre partenaire Audi vous renseignera sur la date exacte de disponibilité.

Peintures

Audi A4 allroad quattro

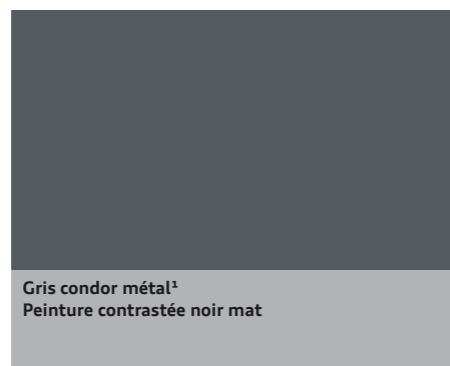
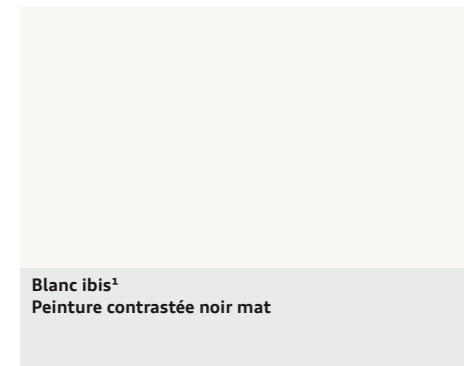
**Peinture contrastée**

seuils, pare-chocs, extensions d'ailes, extensions de bas de caisse laqués de couleur contrastée gris platine mat ou noir mat, rampes de pavillon, baguettes le long du pavillon et sur les appuis de vitre en noir

allroad quattro

Peinture intégrale

seuils, pare-chocs et extensions d'ailes laqués mat dans la couleur de la carrosserie incluant style aluminium à l'extérieur (rampes de pavillon, baguettes le long du pavillon et sur les appuis de vitre en aluminium, revêtement noir brillant sur les montants de pavillon centraux et les triangles de portières arrière, extensions de bas de caisse avec insert en acier inoxydable)

allroad quattro

■ De série ■ En option

Berline Uniquement pour Berline
 Avant Uniquement pour Avant
 allroad quattro Uniquement pour allroad quattro

¹Peinture intégrale disponible en option.

²Votre partenaire Audi vous renseignera sur la date exacte de disponibilité.

Sièges normaux Audi A4 Berline/Avant



Tissu Cosinus noir



Tissu Arkana noir

Sièges Sport Audi A4 Berline/Avant

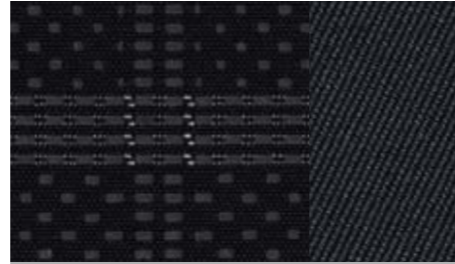

Tissu Atrium noir



Alcantara/cuir noir
(disponible également en siège Sport S)

Sièges normaux et Sport Audi A4 Berline/Avant



Cuir Milano noir
(de série sur Ambition Luxe)
(disponible également en siège Sport S)



Cuir Milano beige cardamome
(de série sur Ambition Luxe)



Cuir Valcona noir



Cuir Valcona beige cardamome



Tissu Cosinus gris lumière



Tissu Arkana gris lumière

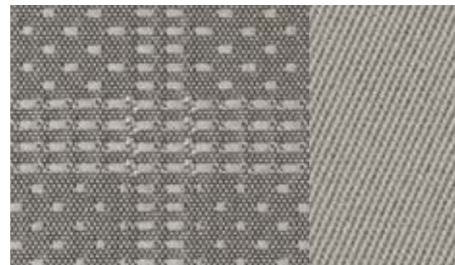

Tissu Atrium gris lumière



Alcantara/ cuir gris lumière

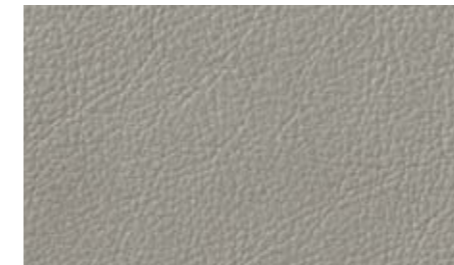

Cuir Milano gris lumière
(de série sur Ambition Luxe)



Cuir Valcona gris lumière



Cuir Valcona beige Louxor



Tissu Arkana beige cardamome



Cuir Milano brun cannelle
(de série sur Ambition Luxe)

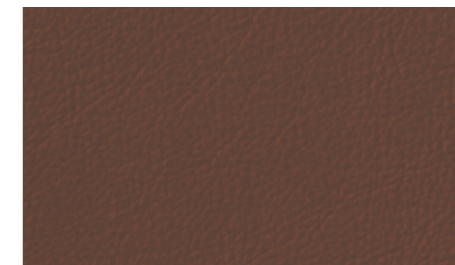

Cuir Valcona brun cannelle



Selleries en cuir Audi exclusive

■ De série ■ En option

Berline Uniquement pour Berline Avant Uniquement pour Avant allroad quattro Uniquement pour allroad quattro

**Sièges confort climatisés
Audi A4 Berline/Avant**

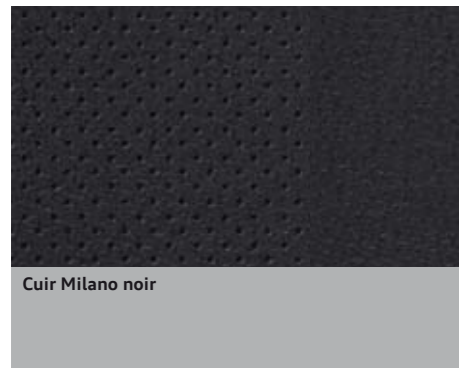

De série En option

Berline Uniquement pour Berline Avant Uniquement pour Avant allroad quattro Uniquement pour allroad quattro

**Sièges normaux
Audi A4 allroad quattro**

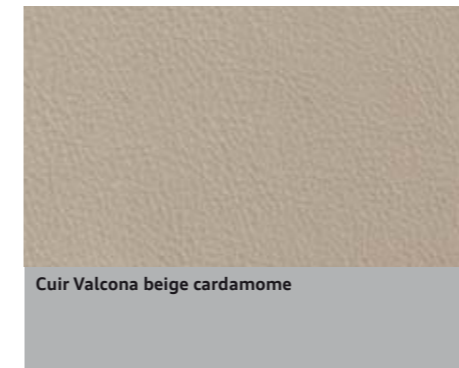

**Sièges Sport
Audi A4 allroad quattro**



**Sièges normaux et Sport
Audi A4 allroad quattro**



Sièges normaux et Sport Audi A4 allroad quattro



Cuir Milano noir
(de série sur Ambition Luxe)

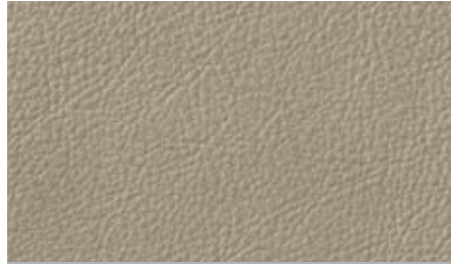

Cuir Milano beige cardamome
(de série sur Ambition Luxe)



Cuir Valcona noir



Selleries en cuir Audi exclusive



Cuir Milano gris lumière
(de série sur Ambition Luxe)



Cuir Valcona gris lumière



Cuir Milano brun cannelle
(de série sur Ambition Luxe)



Cuir Valcona beige Louxor

Sièges confort climatisés Audi A4 allroad quattro



Cuir Milano noir



Selleries en cuir Audi exclusive

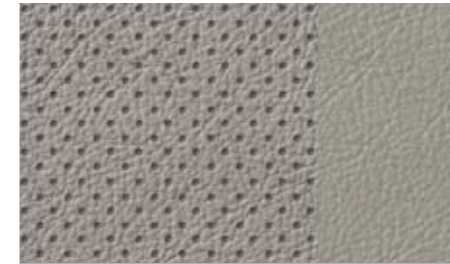

Cuir Milano gris lumière

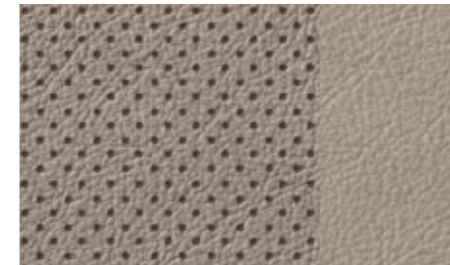

Cuir Milano beige cardamome

Tapis en velours Audi A4 allroad quattro



Noir

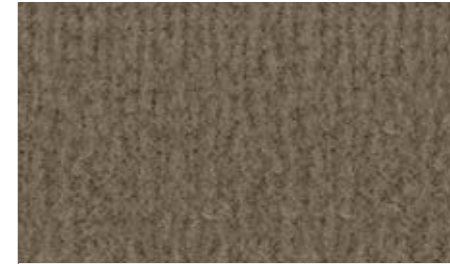

Beige coriandre

De série En option

Berline Uniquement pour Berline Avant Uniquement pour Avant allroad quattro Uniquement pour allroad quattro

Sièges normaux à l'avant

avec réglage manuel pour la hauteur d'assise, le positionnement en longueur, les appuie-têtes et l'inclinaison du dossier

Sièges Sport à l'avant

avec bourrelets latéraux enveloppants pour un meilleur maintien dans les virages, appui lombaire à 4 axes réglable électriquement, inclinaison de l'assise réglable manuellement, avec repose-cuisses réglable. (De série sur S line)

Sièges Sport S à l'avant

avec appuie-tête intégré (sans estampillage S) ; appui lombaire à 4 axes réglable électriquement, réglage de la position en hauteur, du positionnement en longueur et de l'inclinaison de dossier, avec repose-cuisses réglable. (Uniquement avec cuir Milano ou Alcantara/cuir combinés, sièges avant réglables électriquement, un volant en cuir et dossier de banquette arrière rabattable. Disponible uniquement dans la couleur de l'équipement intérieur noire et uniquement avec tunnel de chargement avec sac à skis/snowboard amovible)

Sièges confort climatisés à l'avant

version exclusive avec bourrelets latéraux enveloppants et structure mœlleuse pour un confort luxueux ; avec ventilation et chauffage actifs, chauffage automatique comme protection contre le refroidissement ; cuir perforé au niveau des assises ventilées des sièges avant et des assises non ventilées des deux places extérieures arrière (incluant filet de rangement au dos des sièges avant). (Uniquement avec cuir Milano perforé, chauffage des sièges, climatisation automatique confort 3 zones, sièges avant réglables électriquement, accoudoir central à l'avant et dossier de banquette arrière rabattable séparément

Sellerie en tissu Cosinus

partie centrale des sièges en tissu Cosinus, bourrelets latéraux, appuie-têtes et panneaux de contreportes en tissu uni. (Uniquement avec sièges normaux)

Berline Avant

Sellerie en tissu Atrium

partie centrale des sièges en tissu Atrium, bourrelets latéraux, appuie-têtes et panneaux de contreportes en tissu uni. (Uniquement avec sièges Sport)

Berline Avant

Sellerie en tissu Arkana

partie centrale des sièges en tissu Arkana, bourrelets latéraux, appuie-têtes et panneaux de contreportes en tissu uni. (Uniquement avec sièges normaux)

Berline Avant

Tissu toundra

partie centrale des sièges en tissu toundra, bourrelets latéraux, appuie-têtes et panneaux de contreportes en tissu uni

allroad quattro

Alcantara/cuir combinés

partie centrale des sièges en Alcantara, bourrelets latéraux et partie centrale des appuie-têtes en cuir, panneaux de contreportes en Alcantara. (Uniquement avec sièges Sport et volant en cuir)

Cuir Milano

surface d'assise/des bourrelets latéraux et partie centrale des appuie-têtes en cuir Milano. (De série sur Ambition Luxe)

Cuir Milano perforé

surface d'assise/des bourrelets latéraux et partie centrale des appuie-têtes en cuir Milano, perforé au niveau des assises ventilées des sièges avant et des assises non ventilées des deux places extérieures arrière. (Uniquement avec sièges confort climatisés à l'avant)

Sellerie en cuir Valcona

appuie-têtes et panneaux de contreportes en cuir Valcona. (Uniquement avec volant en cuir)

Sellerie en cuir Audi exclusive, cuir Valcona, Pack 1

sellerie, appuie-têtes, panneaux de contreportes et accoudoir central (si commandé) en cuir Valcona, éléments complémentaires des sièges et housse de dossier de couleur assortie à celle de l'habitacle. En option : surpiqûres de couleur sur les bourrelets latéraux et appuie-têtes

Sellerie en cuir Audi exclusive, cuir Valcona, Pack 2

en plus du Pack 1, revêtus de cuir : housse de dossier, accoudoirs des portières et éléments complémentaires laqués (uniquement avec sièges avant réglables électriquement). En option : surpiqûres de couleur sur les bourrelets latéraux, les appuie-têtes et les accoudoirs de portières

Sellerie en cuir Audi exclusive, Alcantara/cuir, Pack 1

bourrelets latéraux, appuie-têtes et accoudoir central (si commandé) en cuir, partie centrale des sièges et panneaux de contreportes en Alcantara, éléments complémentaires des sièges et housse de dossier selon la couleur de l'équipement intérieur. En option : surpiqûres de couleur sur les bourrelets latéraux et les appuie-têtes

Accoudoirs revêtus de cuir dans les contreportes

à l'avant et à l'arrière en cuir Nappa fin, pour un style de l'habitacle exclusif. (Uniquement avec sellerie en cuir ou en Alcantara/cuir)

Ciel de pavillon en tissu

selon la couleur de l'équipement intérieur choisie, en argent étoile ou beige lin

Ciel de pavillon en tissu noir

(De série sur S line)

De série En option

Berline Uniquement pour Berline Avant Uniquement pour Avant allroad quattro Uniquement pour allroad quattro

Applications décoratives Audi A4 Berline/Avant

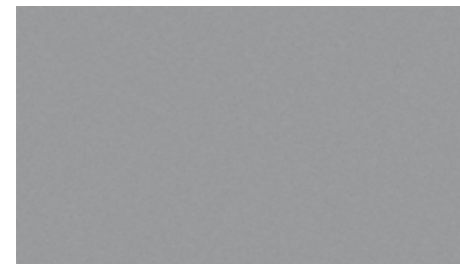

Platine micrométallique

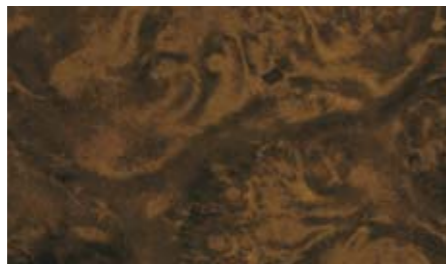
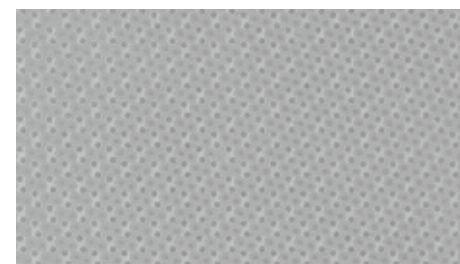
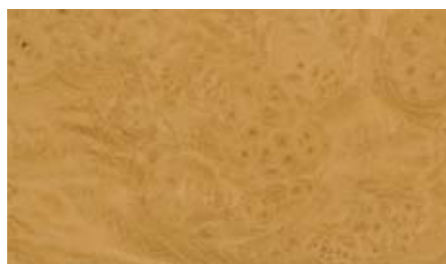
Laurier brun muscade
(de série sur Ambition Luxe)Aluminium hologramme
(de série sur Ambiente et Business line)

Frêne veiné beige amande



Ronce de noyer brun



Applications décoratives Audi exclusive

■ De série ■ En option

Berline Uniquement pour Berline
 Avant Uniquement pour Avant
 allroad quattro Uniquement pour allroad quattro

Applications décoratives Audi A4 allroad quattro

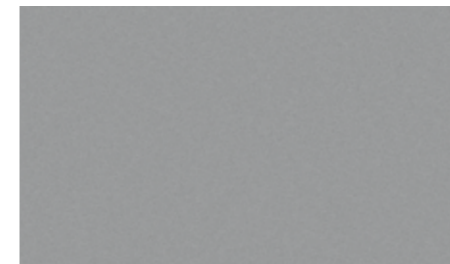

Platine micrométallique



Laurier brun muscade

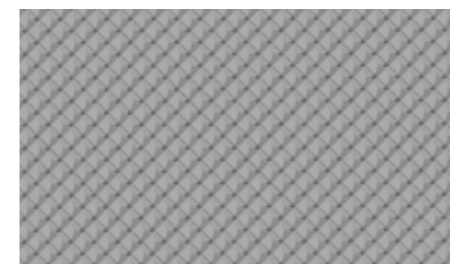

Aluminium trigon



Frêne veiné naturel



Ronce de noyer brun



Applications décoratives Audi exclusive

Applications décoratives

aluminium trigon sur le tableau de bord, les contreportes ainsi que sur la console centrale si l'accoudoir central est commandé

Applications décoratives

platine micrométallique, frêne veiné, laurier ou ronce de noyer sur les contreportes ainsi que sur la console centrale si l'accoudoir central a été commandé

Applications décoratives Audi exclusive

en différents bois Audi exclusive

Jantes/Pneus Audi A4 Berline/Avant



Jantes en aluminium forgé style 6 branches,
7,5 J x 16 avec pneus 225/55 R 16
(de série à partir de 170 ch ; pour Berline 2.0 TDI [136 ch 115 g CO₂/km] et Avant 2.0 TDI [136 ch 120 g CO₂/km] 7 J x 16 avec pneus 205/60 R 16)
(De série sur Attraction, Ambiente et Business line)



Jantes en aluminium coulé style 7 branches paraboliques,
7,5 J x 17 avec pneus 225/50 R 17



Jantes en aluminium coulé style 7 branches,
7,5 J x 16 avec pneus 225/55 R 16



Jantes en aluminium coulé style 6 branches,
7,5 J x 17 avec pneus 225/50 R 17



Jantes en aluminium coulé style 7 branches structurées,
7,5 J x 17 avec pneus 225/50 R 17



Jantes en aluminium coulé style 10 branches en étoile,
8 J x 17 avec pneus 245/45 R 17.
(De série sur Ambition Luxe)
(En option avec pneus avec propriétés de roue de secours, 8 J x 17 avec pneus 245/45 R 17)



Jantes en aluminium coulé style 5 branches en étoile,
8 J x 18 avec pneus 245/40 R 18

■ De série ■ En option

Berline Uniquement pour Berline Avant Uniquement pour Avant allroad quattro Uniquement pour allroad quattro

Jantes/Pneus Audi A4 Berline/Avant



Jantes en aluminium coulé
Audi exclusive style 5 branches,
8 J x 18 avec pneus 245/40 R 18.
(De série sur S line)



Jantes en aluminium coulé
Audi exclusive style 15 branches,
8 J x 18 avec pneus 245/40 R 18



Jantes en aluminium coulé Audi exclusive
style 5 branches en hélice, finition titane,
polies,
8,5 J x 19 avec pneus 255/35 R 19



Jantes en aluminium coulé
Audi exclusive style 5 branches doubles,
8 J x 18 avec pneus 245/40 R 18



Jantes en aluminium coulé Audi exclusive
style 20 rayons, en deux parties,
8,5 J x 19 avec pneus 255/35 R 19



Jantes en aluminium coulé Audi exclusive
style 5 branches segmentées,
8,5 J x 19 avec pneus 255/35 R 19



Jantes en aluminium coulé
Audi exclusive style 10 branches,
8 J x 18 avec pneus 245/40 R 18



Jantes en aluminium coulé Audi exclusive
style 7 branches doubles,
8,5 J x 19 avec pneus 255/35 R 19

■ De série ■ En option

Berline Uniquement pour Berline Avant Uniquement pour Avant allroad quattro Uniquement pour allroad quattro

Jantes/Pneus Audi A4 allroad quattro

**Jantes en aluminium coulé
style 7 branches en V,**
8 J x 17 avec pneus 225/55 R 17



**Jantes en aluminium coulé
style 5 branches en hélice,**
8 J x 18 avec pneus 245/45 R 18.
(De série sur Ambition Luxe)



**Jantes en aluminium coulé
style 10 branches dynamiques,**
8 J x 18 avec pneus 245/45 R 18

■ De série ■ En option

Berline Uniquement pour Berline Avant Uniquement pour Avant allroad quattro Uniquement pour allroad quattro

Ecrous de roues antivol

ne s'enlèvent qu'au moyen de l'adaptateur fourni

Tire Mobility System

avec compresseur 12 volts et produit de colmatage pour les pneus, vitesse maximale autorisée 80 km/h

Roue de secours temporaire

incluant cric dans le coffre

Berline Avant

Roue de secours pliante

avec compresseur

allroad quattro

Contrôle de pression des pneus

signal visuel et sonore en cas de baisse de pression sur une ou plusieurs roues ; affichage sur le système d'information du conducteur

Outillage de bord

dans le coffre

Cric

dans le coffre

Eclairage

**Phares**

phares halogènes à surfaces libres sous vitre transparente, réglage électrique du site des phares et commande de feu de stationnement, feux diurnes avec réflecteurs séparés

**Xénon Plus**

les phares à décharge de gaz longue durée pour les feux de croisement et les feux de route permettent un éclairage intense de la chaussée, une excellente uniformité et distance – par une lumière similaire à celle du jour en termes de couleur, de près comme de loin. Le réglage automatique dynamique du site des phares empêche l'éblouissement des véhicules en sens inverse ; feux diurnes et feux arrière à LED à faible consommation d'énergie (incluant lave-phares). (De série sur Ambition Luxe)

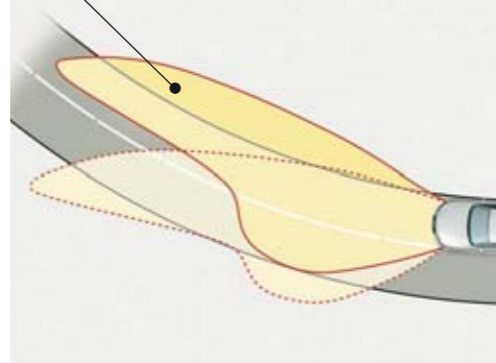
Adaptive Light**Adaptive Light**

les feux de virage dynamiques reconnaissent aux mouvements du volant le tracé de la route. Les phares pivotent – en fonction de l'angle de braquage – dans les virages pour mieux éclairer les parcours sinueux. L'Adaptive Light fonctionne à partir d'une vitesse d'environ 10 km/h jusqu'à 110 km/h. (Uniquement avec Xénon Plus)

Feux de route assistés

reconnait automatiquement dans les limites du système les phares en sens inverse, les feux arrière des autres automobilistes ainsi que les localités. Selon la situation, les feux de route sont automatiquement activés ou désactivés. Ce système améliore ainsi la visibilité et la sécurité du conducteur tout en garantissant davantage de confort grâce à une conduite plus détendue

Eclairage intérieur

à temporisation avec contacteur sur toutes les portières ; éclairage coffre, conducteur, passagers avant et arrière, 2 spots de lecture à l'avant, éclairage intérieur à l'arrière, éclairage d'ambiance

Pack Eclairage

comprend spots de lecture à l'arrière, éclairage des diffuseurs d'air et de la commande intérieure de verrouillage des portières, catadioptrés de portières actifs, éclairage des seuils de portes, éclairage au niveau des pieds à l'avant et à l'arrière, miroirs de courtoisie et boîte à gants éclairés. (De série sur Ambition Luxe)

**Feux arrière**

rouges avec feux de recul blancs, feux arrière de brouillard intégrés

**Feux arrière à LED**

feux stop et feux arrière à LED, avec feux de recul et feux arrière de brouillard. (De série uniquement avec Xénon Plus et sur Ambition Luxe)

Phares antibrouillard

intégrés dans le pare-chocs avec cerclage chromé pour l'allroad quattro

Lave-phares

fonctionnant à l'eau et sous haute pression; pour une bonne puissance d'éclairage et une meilleure visibilité. (De série avec Xénon Plus et pour l'allroad quattro, ainsi que sur Ambition Luxe)

Détecteur de pluie et de luminosité

pour la commande automatique des feux, de la fonction coming home/leaving home et de la commande automatique des essuie-glaces, incluant pare-brise avec bande grise sur la partie supérieure. (De série à partir d'Ambition et pour l'allroad quattro)

Rétroviseurs

**Rétroviseurs extérieurs**

avec clignotants intégrés à LED, réglables électriquement, boîtiers dans la couleur de carrosserie, miroir convexe, plan ou sphérique

Rétroviseurs extérieurs au choix :**dégivrants**

incluant buses de lave-glace dégivrantes. (De série)

dégivrants et rabattables électriquement. (De série sur Ambition Luxe)**dégivrants, rabattables électriquement et jour/nuit automatiques.**

(Uniquement avec rétroviseur intérieur jour/nuit automatique)

dégivrants, rabattables électriquement et jour/nuit automatiques avec fonction mémoire.

(Uniquement avec rétroviseur intérieur jour/nuit automatique et siège à fonction mémoire)

■ De série ■ En option

Berline Uniquement pour Berline Avant Uniquement pour Avant allroad quattro Uniquement pour allroad quattro

Rétroviseur intérieur jour/nuit**Rétroviseur intérieur jour/nuit automatique**

incluant pare-brise avec verre acoustique, améliore ainsi l'isolation phonique du pare-brise et réduit les bruits extérieurs. (Uniquement avec détecteur de pluie et de luminosité) (De série avec Xénon Plus, sur S line et Ambition Luxe)

Systèmes de toit

Toit ouvrant coulissant/relevable en verre
électrique, en verre de sécurité simple vitrage teinté, avec pare-soleil réglable en continu ; coupe-vent intégré, présélection automatique de position pour le toit coulissant ; verrouillage confort de l'extérieur par verrouillage centralisé et par télécommande à fréquence radio

Berline



Toit panoramique en verre
en deux parties, commande électrique pour relever et ouvrir la partie avant en verre. La partie arrière est en verre fixe. Incluant un pare-soleil réglable électriquement pour les passagers avant et arrière. Verrouillage confort de l'extérieur par verrouillage centralisé et par télécommande à fréquence radio

Avant allroad quattro

Systèmes de verrouillage**Verrouillage centralisé**

avec fonction Autolock et télécommande à fréquence radio intégrée dans la clé du véhicule

Télécommande à fréquence radio

pour le verrouillage centralisé, intégrée à la clé du véhicule ; d'une simple pression du doigt, elle ouvre et ferme les portières, les vitres, le coffre et la trappe à carburant – avec code modifiable

Advanced Key

avec système d'autorisation d'accès et de démarrage, nécessite d'avoir la clé sur soi ; démarrage et arrêt du moteur par touche moteur Start/Stop sur la console centrale, verrouillage du véhicule de l'extérieur par touche sur chacune des 4 poignées de portières. Possibilité d'ouvrir le véhicule depuis le capot de coffre

Protection antidémarrage électronique

intégrée à la gestion du moteur, activation automatique par la clé du véhicule

Capot de coffre à ouverture automatique

lors du déverrouillage du coffre par la télécommande à fréquence radio, touche sur la contreporte côté conducteur ou touche douce sur la poignée de coffre, le capot s'ouvre automatiquement

Berline

Hayon à ouverture et fermeture électriques

ouverture par touche sur la clé du véhicule, la télécommande à fréquence radio, la touche sur la contreporte conducteur ou la touche douce sur la poignée de coffre, fermeture par touche sur la face interne du capot de coffre ; avec assistance de fermeture et angle d'ouverture programmable

Avant allroad quattro

Ouvre-porte de garage (HomeLink)

télécommande à fréquence radio programmable, touches de commande intégrées au module de pavillon ; peut être utilisée pour l'ouverture et/ou la fermeture des portes de garage et portails extérieurs ; permet de commander des systèmes de sécurité et des installations d'éclairage ; pour de plus amples informations, veuillez consulter le site www.homelink.com

Alarme antivol

incluant protection volumétrique de l'habitacle et protection antiremorquage par capteurs d'angle d'inclinaison, désactivable, alarme sonore indépendante de la tension de bord pour la surveillance des portières, du compartiment moteur et du coffre

Contact d'allumage

électronique, clé de contact pouvant mémoriser différentes données d'entretien

Vitrage**Vitres athermiques**

teintées vertes, pare-brise en verre feuilleté

Vitres surteintées

lunette arrière et vitres latérales arrière surteintées

Avant allroad quattro

Lunette arrière

dégivrante, avec minuterie

Lave-essuie-glace

deux vitesses, quatre intervalles de balayage réglables, commande de balayage coup par coup, lavage-balayage automatique, pour l'Avant et l'allroad quattro incluant essuie-glace arrière avec balayage au passage de la marche arrière pendant la durée de celle-ci (quand les essuie-glaces avant sont activés)

Pare-soleil coulissants

coulissent latéralement côtés conducteur et passager avant. (Uniquement avec pack Eclairage)

**Rideaux pare-soleil**

pour les vitres de portières arrière, manuels

Rideau pare-soleil

pour la lunette arrière, électrique

Berline

■ De série ■ En option

Berline Uniquement pour Berline Avant Uniquement pour Avant allroad quattro Uniquement pour allroad quattro

Autres équipements extérieurs	
Préparation pour crochet d'attelage	comprend le câblage jusqu'au logement de la roue de secours, un dispositif de commande ABS pré-équipé et un système approprié de refroidissement du moteur. Le kit de pièces pour équipement ultérieur est disponible dans les Accessoires d'Origine Audi®
Crochet d'attelage¹	amovible et verrouillable, col de cygne et boule en acier forgé ; la prise 13 pôles peut être rabattue de façon invisible derrière le pare-chocs arrière, le crochet d'attelage démonté trouve sa place dans le logement de la roue de secours ; stabilisation d'attelage par l'ESP
Pack Brillance	baguette le long du pavillon et sur les appuis de vitre en aluminium anodisé, revêtement noir brillant sur les montants de pavillon centraux et les triangles de portières arrière. (De série à partir d'Ambiente)
Style aluminium à l'extérieur	rampes de pavillon, baguettes le long du pavillon et sur les appuis de vitre en aluminium, revêtement noir brillant sur les montants de pavillon centraux et les triangles de portières arrière, extensions de bas de caisse avec insert en acier inoxydable. (De série sur Ambition Luxe)
Pack Esthétique noir Audi exclusive	encadrement de calandre noir brillant, calandre, support de plaque d'immatriculation et cerclage des phares antibrouillard (sur pack Extérieur S line) noir mat, baguettes sur les appuis de vitre en noir mat
Audi Singleframe	calandre gris pierre pour Berline/Avant, sur V6 3.0 TDI et V6 3.2 FSI noir brillant ; calandre pour allroad quattro gris lune avec entretoises verticales chromées
Rampes de pavillon	de forme stable et aérodynamique pour les transports, en aluminium anodisé (sur Ambition Luxe) ou en noir (sur Ambiente) ; avec 2 rampes pour l'allroad quattro
Sorties d'échappement	visibles, doubles, une sortie à gauche et à droite : sur tous les six cylindres (sauf 3.0 TDI clean diesel quattro) ainsi que les Avant et allroad quattro 2.0 TFSI ; visibles, monoflux, deux sorties à gauche : sur tous les quatre cylindres (sauf les Avant et allroad quattro 2.0 TFSI) et le V6 3.0 TDI clean diesel quattro
Identification du modèle/Inscription	identification sur le capot de coffre, inscription quattro (sur versions quattro®) sur la calandre, le capot de coffre et sur le tableau de bord coté passager avant, en option sans identification du modèle à l'arrière
Protection anti-encastrement	à l'avant et à l'arrière en acier inoxydable
Sièges/Confort d'assise	Appui lombaire à 4 axes réglable électriquement, pour les sièges conducteur et passager avant, réglage horizontal et vertical. (De série sur S line et Ambition Luxe)

■ De série ■ En option

Berline Uniquement pour Berline
 Avant Uniquement pour Avant
 allroad quattro Uniquement pour allroad quattro

Siège conducteur réglable électriquement	réglage électrique pour la hauteur d'assise et le positionnement en longueur, l'inclinaison d'assise et de dossier, appui lombaire électrique à 4 axes pour les sièges conducteur et passager avant, siège passager avant réglable manuellement. (De série sur Ambition Luxe)
Sièges avant réglables électriquement	réglage électrique pour la hauteur d'assise et le positionnement en longueur, l'inclinaison d'assise et de dossier, avec appui lombaire électrique à 4 axes. (De série sur Ambition Luxe)
Fonction mémoire	2 combinaisons de réglage mémorisables pour le siège conducteur réglable électriquement et les rétroviseurs extérieurs. (Uniquement avec sièges avant réglables électriquement et rétroviseurs extérieurs avec fonction mémoire)
Dossier de banquette arrière rabattable	en deux parties, 1/3, 2/3 ou complètement
Chauffage des sièges à l'avant	chauffe l'assise et le dossier, également les bourrelets latéraux sur sièges Sport ou avec sellerie en cuir ; réglage séparé à 6 positions pour les sièges conducteur et passager avant
Chauffage des sièges à l'avant et à l'arrière	pour les sièges avant et les sièges extérieurs arrière. (Uniquement avec cuir ou Alcantara/ cuir combinés)

Accoudoir central avant	coulissant en longueur, avec vide-poches relevable et deux prises 12 volts dans la console centrale
Accoudoir central arrière	dans le dossier de la banquette arrière, rabattable
Appuie-têtes	réglables en hauteur à l'avant et à l'arrière
Fixation pour sièges enfants ISOFIX pour le siège passager avant et les sièges extérieurs arrière	avec commande de désactivation d'airbag passager avant
Volants/Levier de vitesses/Commandes	
	Volant multifonction en cuir style 4 branches avec airbag grand volume, identique au volant en cuir ; permettant de commander les autoradios Audi en option, le système de dialogue vocal et la préparation pour téléphone portable, disponible également avec palettes de changement de vitesses sous le volant pour boîte multitronic, tiptronic ou S tronic. (De série à partir d'Ambiente)

¹ En cas d'utilisation commerciale du véhicule avec crochet d'attelage, un appareil de contrôle prescrit par la CEE peut s'avérer nécessaire sous certaines conditions.



Volant Sport multifonction en cuir style 3 branches

avec airbag grand volume et cuir perforé, identique au volant en cuir ; permettant de commander les autoradios Audi en option, le système de dialogue vocal et la préparation pour téléphone portable, disponible aussi avec palettes de changement de vitesses sous le volant pour multitronic, tiptronic ou S tronic. (De série sur S line)

Volant en cuir style 4 branches

avec airbag grand volume, réglable en hauteur et en profondeur, incluant pommeau et soufflet de levier de vitesses en cuir, assorti à la couleur intérieure choisie. (Uniquement sur A4 Berline et A4 Avant Attraction)

Couronne de volant individualisée en cuir Audi exclusive

disponible dans toutes les couleurs Audi exclusive ; surpiqûres personnalisées au choix dans les différentes couleurs Audi exclusive

Volant multifonction en cuir Audi exclusive style 4 branches avec segments en bois

volant uniquement noir, bois toujours ronce de noyer brun

Couronne de volant individualisée en cuir et bois Audi exclusive

disponible dans toutes les couleurs Audi exclusive et tous les bois Audi exclusive ; surpiqûres personnalisées au choix dans les différentes couleurs Audi exclusive



Pommeau de levier de vitesses Audi exclusive en aluminium

Commandes individualisées en cuir Audi exclusive

couronne de volant, levier et soufflet de levier de vitesses revêtus de cuir ; disponibles dans toutes les couleurs Audi exclusive ; surpiqûres personnalisées au choix dans les différentes couleurs Audi exclusive

Climatisation

Climatisation automatique

avec réglage asservi à la position du soleil, régule électroniquement la température, la quantité et la répartition de l'air, avec régulation de l'air accumulé et mode recyclage de l'air ambiant manuel, filtre antipoussière et antipollen, buses de dégivrage pour le pare-brise et les vitres latérales, détecteur de clé



Climatisation automatique confort 3 zones avec réglage asservi à la position du soleil, régule électroniquement la température, la quantité et la répartition de l'air, réglage séparé de la température pour le côté conducteur et passager avant ainsi qu'à l'arrière, température et répartition d'air gauche/droite réglables séparément, commande de la climatisation arrière sur la console centrale arrière, commande automatique de fonctionnement en circuit fermé par détecteur de pollution, commande de la climatisation avant avec affichage numérique ; détecteur de pluie, de luminosité et d'humidité, avec filtre mixte, ventilation indirecte. (De série sur S line et Ambition Luxe)

Chauffage/ventilation stationnaire

le chauffage réchauffe l'habitacle et dégivre les vitres, la ventilation stationnaire apporte de l'air frais et abaisse la température intérieure ; avec minuterie et télécommande à fréquence radio séparée avec confirmation radio

Systèmes de fixation des bagages et rangements

Vide-poches

dans les contrepoortes à l'avant et à l'arrière avec casier de rangement pour boissons

Etui à lunettes

dans le module d'éclairage intérieur avant au-dessus du rétroviseur intérieur

Pack Rangement

comprend filet de rangement au dos des sièges avant, vide-poches sous les sièges avant (avec fonction mémoire, uniquement sous le siège passager avant), porte-boissons dans l'accoudoir central arrière et boîte à gants verrouillable. (De série sur Avant)

Porte-boissons

deux sur la console centrale à l'avant

Filet de séparation

se fixe sur les côtés de la carrosserie ou au dossier de banquette arrière rabattu, très utile en cas de dossier de banquette arrière relevé ou rabattu (d'un seul côté ou entièrement) ; amovible

Avant allroad quattro

Œillets de fixation

sur véhicules avec dossier de banquette arrière rabattable séparément ; quatre œillets dans le coffre, pour maintenir les bagages et objets dans le coffre, points de fixation pour le filet mixte. (De série sur Avant et allroad quattro, ainsi que les véhicules à transmission quattro®)

Tapis réversible

pour le coffre, velours d'un côté, gommé de l'autre, peut être déployé sur toute la surface de chargement, y compris avec dossier de banquette arrière rabattu, avec protection pouvant être dépliée par-dessus le seuil de chargement et le pare-chocs

Avant allroad quattro

■ De série ■ En option

Berline Uniquement pour Berline Avant Uniquement pour Avant allroad quattro Uniquement pour allroad quattro



Plancher de chargement
réversible d'un côté en velours haute qualité, bac antissalissures imperméable et résistant de l'autre (sur allroad quattro avec plancher de chargement simple avec roue de secours temporaire en option)

Avant allroad quattro



Pack Coffre

comporte filet mixte dans le coffre, crochets de fixation, filet à bagages sur le côté droit du coffre et prise de courant 12 volts

Berline

Cache-bagages

chargement et déchargement confortables du coffre ; dès qu'on le soulève légèrement, le cache-bagages s'emboîte dans des rails spéciaux et coulisse automatiquement vers le haut si le hayon est ouvert

Avant allroad quattro

Autres équipements intérieurs

Tapis complémentaires à l'avant et à l'arrière

en velours, couleur assortie à celle de la moquette

Tapis complémentaires Audi exclusive

tapis complémentaires avec passepoil en cuir ; passepoil dans différentes couleurs Audi exclusive au choix. Votre partenaire Audi vous conseillera volontiers



Moquette incluant tapis complémentaires Audi exclusive

moquette incluant tapis complémentaires avec passepoil en cuir ; combinaison moquette/passepoil dans différentes couleurs Audi exclusive au choix. Votre partenaire Audi vous conseillera volontiers

Moulures de seuil

sur les seuils de portes, pour l'allroad quattro avec insert en aluminium et inscription allroad quattro

Lève-vitres

avant et arrière, électriques avec protection antipincement et fonction confort ouverture/fermeture par impulsion

Allume-cigare et cendrier

cendrier sur la console centrale avant et arrière, allume-cigare à l'avant

Poignées de maintien

avec mécanisme amortisseur, quatre poignées rabattables, encastrées dans le pavillon, patères à vêtements sur les poignées à l'arrière

Prise de courant 12 volts

à droite dans le coffre

Avant allroad quattro

Prise de courant 230 volts

dans la console centrale à l'arrière. (Uniquement avec accoudoir central avant)

Style aluminium à l'intérieur

éléments sur les diffuseurs d'air, les boutons d'éclairage et le frein de stationnement électromécanique en style aluminium

MMI® et systèmes de navigation

Navigation avec DVD incluant MMI®

incluant données de navigation (DVD), écran couleur 6,5 pouces avec affichage de qualité des cartes routières et de nombreuses options d'affichage, commande vocale (entrée de destinations par épellation du mot), guidage dynamique avec TMC (si disponible), lecteur DVD pour données de navigation (DVD) compatible MP3 et WMA, également utilisable pour CD musique, flèches de direction supplémentaires sur le système d'information du conducteur, radio avec triple tuner, diversité de phases, 2 lecteurs de cartes SDHC (jusqu'à 32 Go), prise d'entrée AUX, 8 haut-parleurs passifs, puissance totale 80 watts. (Uniquement avec système d'information du conducteur ou système d'information du conducteur avec écran couleur et volant multifonction en cuir). (De série sur Ambition Luxe)

Données de navigation (DVD)

contient les données de navigation pour les pays suivants (dans la limite des données numérisées) : Allemagne, Andorre, Autriche, Belgique, Croatie, Danemark, Espagne (incluant îles Canaries), Estonie, Etat du Vatican, Finlande, France, Gibraltar, Grande-Bretagne, Grèce, Hongrie, Irlande, Italie, Lettonie, Liechtenstein, Lituanie, Luxembourg, Monaco, Norvège, Pays-Bas, Pologne, Portugal, République Tchèque, San Marin, Slovaquie, Slovénie, Suède, Suisse

■ De série ■ En option

Berline Uniquement pour Berline Avant Uniquement pour Avant allroad quattro Uniquement pour allroad quattro



Navigation GPS Advanced avec MMI® plus

incluant données de navigation (disque dur), écran couleur haute résolution de 7 pouces avec affichage de qualité des cartes routières, système de dialogue vocal (entrée de destinations par mot entier), choix entre 3 routes alternatives, affichage de cartes avec coloration topographique et curiosités, villes en 3D, défilement le long de l'itinéraire, déplacements sur la carte avec joystick intégré dans le bouton poussoir, informations routières sur écran partagé (manœuvres, points de destinations supplémentaires sur autoroutes, TMC sur route), carte avec zoom automatique sur intersection et indication des voies, guidage dynamique avec TMC (si disponible), flèches de direction supplémentaires sur le système d'information du conducteur avec écran couleur, radio avec triple tuner, diversité de phases, disque dur utilisable également comme support mémoire pour musique (10 Go), lecteur DVD compatible MP3, WMA et AAC également utilisable pour DVD musique et vidéo, 2 lecteurs de cartes SDHC (jusqu'à 32 Go), prise d'entrée AUX, 8 haut-parleurs passifs, puissance totale 80 watts. (Uniquement avec système d'information du conducteur avec écran couleur et volant multifonction en cuir)

Données de navigation (disque dur)

contient les données de navigation pour les pays suivants (dans la limite des données numérisées) : Albanie, Allemagne, Andorre, Autriche, Belgique, Biélorussie, Bosnie-Herzégovine, Bulgarie, Croatie, Danemark, Espagne (incluant îles Canaries), Estonie, Etat du Vatican, Finlande, France, Gibraltar, Grande-Bretagne, Grèce, Hongrie, Irlande, Italie, Lettonie, Liechtenstein, Lituanie, Luxembourg, Macédoine, Moldavie, Monaco, Monténégro, Norvège, Pays-Bas, Pologne, Portugal, République Tchèque, Roumanie, Russie, San Marin, Serbie, Slovaquie, Slovénie, Suède, Suisse, Ukraine

Système d'information du conducteur

vous fournit sur un écran monochrome les informations de l'ordinateur de bord et du contrôle autocheck, certaines informations du système MMI® ainsi que l'affichage numérique de la vitesse. De plus, l'écran est utilisé comme indicateur de rapport de vitesse sur les véhicules avec boîte mécanique. Le programme d'efficacité intégré vous assiste avec différents aperçus des données de consommation, l'affichage de consommateurs supplémentaires et des conseils pour une conduite économique. (De série sur Berline/Avant 2.0 TDI [136 ch])

Système d'information du conducteur avec écran couleur

vous fournit sur un écran haute résolution les informations de l'ordinateur de bord et du contrôle autocheck, certaines informations du système MMI® ainsi que l'affichage numérique de la vitesse. De plus, l'écran est utilisé comme indicateur de rapport de vitesse sur les véhicules avec boîte mécanique. Le programme d'efficacité intégré vous assiste avec différents aperçus des données de consommation, l'affichage de consommateurs supplémentaires et des conseils pour une conduite économique. (De série à partir d'Ambiente)

Ecran

6,5 pouces, monochrome, dans le tableau de bord, pour l'affichage des fonctions de l'autoradio, de la climatisation et du menu du véhicule, ainsi que de l'heure

Ecran central

avec affichage monochrome, pour température extérieure (en cas de températures inférieures à +5 °C, un cristal de glace apparaît sur l'écran pour avertir de la présence éventuelle de verglas). Autonomie et fréquence radio, rapport avec boîte automatique, révision, pression d'huile, défaut de freinage, niveau et température d'eau de refroidissement, usure des garnitures de freins, pictogramme de portières, signal pour manque de carburant

Autoradios et TV



Autoradio Chorus

avec lecteur simple CD, liste des stations dynamique, mémoire pour 30 stations, réception FM (OUC) et AM (OM, OC), concept d'utilisation MMI®, écran monochrome 6,5 pouces, volume sonore asservi à la vitesse, diversité de phases, 4 haut-parleurs passifs, puissance totale 40 watts. Non disponible sur allroad



Autoradio Concert

avec lecteur simple CD intégré et lecteur de carte SDHC (jusqu'à 32 Go), tous deux compatibles MP3, WMA et AAC, liste des stations dynamique, mémoire pour 30 stations, réception FM (OUC) et AM (OM, OC), concept d'utilisation MMI®, écran couleur TFT 6,5 pouces, fonction TP-Mémo, volume sonore asservi à la vitesse, diversité de phases, 8 haut-parleurs passifs, puissance totale 80 watts, prise d'entrée AUX. (De série sur Ambiente, S line et sur allroad)



Autoradio Symphony

avec changeur 6 CD intégré et lecteur de carte SDHC (jusqu'à 32 Go), tous deux compatibles MP3, WMA et AAC, liste des stations dynamique, mémoire pour 30 stations, réception FM (OUC) et AM (OM, OC), concept d'utilisation MMI®, écran couleur TFT 6,5 pouces, fonction TP-Mémo, volume sonore asservi à la vitesse, diversité de phases, 8 haut-parleurs passifs, puissance totale 80 watts, prise d'entrée AUX

■ De série ■ En option

Berline Uniquement pour Berline Avant Uniquement pour Avant allroad quattro Uniquement pour allroad quattro

Réception radio numérique (DAB)

pour autoradio Concert, Symphony, navigation DVD incluant MMI® et GPS Advanced. Ajoute à l'offre de radios analogiques la réception de stations numériques selon le standard DAB ; réception supplémentaire d'audio DAB+ et DMB avec navigation DVD ou GPS Advanced. Avec le double tuner DAB (uniquement avec navigation DVD et GPS Advanced), un second tuner DAB recherche en permanence des fréquences de réception alternatives de la station réglée, la liste des émetteurs est simultanément actualisée. Attention : réception asservie à la disponibilité d'un réseau numérique local

Réception TV

pour navigation GPS Advanced, réception de chaînes télévisées analogiques et numériques (DVB-T) non cryptées (standard MPEG-2), image TV, Videotext et Electronic Program Guide (EPG). Connexion possible de 2 sources AV externes via un câble d'adaptateur optionnel. Attention : Réception TV asservie à la disponibilité d'un réseau analogique et numérique local. Pas d'image vidéo AV ou TV pendant la conduite (son audio disponible également pendant la conduite)

Système audiophonique Audi

amplificateur à 6 canaux, 10 haut-parleurs incluant haut-parleur central dans le tableau de bord et subwoofer dans la plage arrière (Berline) ou dans le logement de la roue de secours (Avant/allroad quattro), puissance totale 180 watts. (Sauf avec autoradio Chorus) (De série sur Ambition Luxe)

**Système audiophonique Bang & Olufsen**

son surround via 14 haut-parleurs haute performance, 1 haut-parleur central et 2 haut-parleurs médiums dans le tableau de bord ; 1 haut-parleur aigu dans chaque triangle de rétroviseur ; 1 haut-parleur grave dans les deux portières avant ; 2 haut-parleurs aigus et 2 haut-parleurs médium-graves dans les garnitures latérales ; 2 haut-parleurs surround ainsi que 1 subwoofer dans la plage arrière (Berline) ou dans le logement de la roue de secours (Avant/allroad quattro) ; revêtement exclusif des haut-parleurs avec applications en aluminium, compensation dynamique des bruits ambiants, amplificateur à 10 canaux, puissance totale 505 watts. Restitution de son surround 5.1 possible en combinaison avec le GPS Advanced et le lecteur DVD intégré. (Sauf avec autoradio Chorus)

Changeur CD

dans la boîte à gants, pour 6 CD (compatible MP3 et WMA), protection antivibrations, accès facile, sans magasin, chaque CD peut être chargé et changé séparément. Ne permet pas la lecture de fichiers de musique protégés (DRM). (Uniquement avec navigation DVD ou GPS Advanced) (De série sur Ambition Luxe)

Audi Music Interface

permet de relier un Apple iPod à partir de la Génération 4, Apple iPhone (fonctionnalité musique) ainsi que d'autres dispositifs de stockage USB et lecteurs MP3. L'Audi Music Interface est logé dans la boîte à gants, peut être commandé via le GPS Advanced, navigation DVD, autoradio Symphony, autoradio Concert ou un volant multifonction en cuir. Remarque : utilisable uniquement avec un câble d'adaptateur spécial (Accessoires d'Origine Audi®). Informations au sujet d'autres lecteurs MP3 compatibles auprès de votre partenaire Audi. (La prise séparée d'entrée AUX est supprimée avec Audi music interface)

Kit de câbles d'adaptateurs pour Audi music interface

comprend 2 câbles de branchement pour la connexion d'un iPod/iPhone ou d'un support de données/lecteur média avec fiche USB (type A) ; d'autres câbles d'adaptateurs sont disponibles dans les Accessoires d'Origine Audi®

Préparation pour Rear Seat Entertainment

comprend pré-câblage ainsi que fixation pour les supports, dans le dossier des sièges conducteur et passager avant. Le pack Rear Seat Entertainment approprié (lecteur Tablet avec fixation) est disponible comme solution Plug and Play dans les Accessoires d'Origine Audi®

Téléphone et communication**Interface Bluetooth**

les téléphones portables compatibles Bluetooth peuvent être connectés au véhicule via l'interface. Possibilité de parler librement dans le véhicule par le biais du micro. (De série sur Ambiente, Business line et Ambition Luxe)

Préparation pour téléphone portable (Bluetooth)

comprend un dispositif mains libres, une commande vocale pour les fonctions du téléphone ainsi qu'une préparation pour chargeur de batterie de téléphone portable ; peut se commander via navigation DVD, GPS Advanced, autoradio Concert, autoradio Symphony, volant multifonction en cuir ou, si existant, le système de dialogue vocal ; adaptateur et informations sur les téléphones portables compatibles auprès de votre partenaire Audi

Téléphone de voiture Bluetooth

connexion confortable de votre téléphone portable Bluetooth au module GSM interne du véhicule (sous réserve que votre téléphone portable soit compatible SIM Access Profile), en plus lecteur de carte SIM sur le panneau de la navigation DVD/GPS Advanced. Importation de contenus de répertoires téléphoniques dans le véhicule et gestion de listes d'appels ; commande simple par navigation DVD/GPS Advanced, volant multifonction en cuir ou système de dialogue vocal. (Uniquement avec accoudoir central à l'avant, navigation DVD ou GPS Advanced et volant multifonction en cuir)

■ De série ■ En option

Berline Uniquement pour Berline Avant Uniquement pour Avant allroad quattro Uniquement pour allroad quattro



Téléphone de voiture Bluetooth avec combiné sans fil

comprend en plus du téléphone de voiture Bluetooth un combiné avec écran couleur et un lecteur de carte SIM intégré, pour des communications discrètes ; rédaction confortable de SMS grâce à une reconnaissance automatique de mots. Combiné logé dans l'accoudoir central à l'avant. (Uniquement avec accoudoir central avant)

Systèmes d'assistance

Adaptive Cruise Control

régulation automatique de distance (régulation active de 30 à 200 km/h) ; aide à détecter et à maintenir dans les limites du système la distance en intervenant sur les freins et l'accélérateur ; 4 programmes réglables individuellement à l'aide de la manette du régulateur de vitesse sous le volant. (Sauf avec autoradio Chorus)

Audi Side Assist

assistant de changement de trajectoire, surveille dans les limites du système à partir d'une vitesse de 30 km/h et au moyen d'une technique radar la zone latérale derrière le véhicule et prévient le conducteur via un affichage par LED dans le rétroviseur extérieur dès qu'il détecte un autre véhicule sur la voie latérale. (Sauf avec autoradio Chorus)

Audi Lane Assist

assistant de maintien de trajectoire, le système reproduit dans les limites du système une voie de circulation virtuelle avec une caméra frontale et un capteur d'angle de direction. Si le conducteur tend à quitter sa voie de circulation et que le clignotant n'est pas activé, celui-ci est prévenu par des vibrations dans le volant ; incluant pare-brise avec verre acoustique. (Suppression de la bande de couleur grise sur le pare-brise. Uniquement avec détecteur de pluie et de luminosité et volant multifonction en cuir style 4 branches. Sauf avec autoradio Chorus)

Audi Hold Assist

maintient le véhicule à l'arrêt aussi bien en côte qu'en descente, sans limite de temps. Le système est activé d'une pression sur une touche et permet au conducteur un redémarrage confortable sans actionner manuellement le frein à main. (Sauf pour modèles avec système Start/Stop)

Audi Parking System à l'arrière

facilite le stationnement à l'aide d'un signal sonore indiquant la distance d'un obstacle identifié à l'arrière ; distance mesurée par capteurs à ultrasons discrètement intégrés dans le pare-chocs. (De série à partir d'Ambiente)

Audi Audi Parking System Plus

signal sonore et visuel indiquant la distance avant et arrière avec affichage sur l'écran. (Sauf avec autoradio Chorus)



Audi Audi Parking System Plus avec caméra de recul

signal sonore et visuel indiquant la distance avant et arrière, affichage derrière le véhicule sur l'écran MMI®, caméra de recul discrètement intégrée dans la poignée de coffre. (Uniquement avec GPS Advanced)

Régulateur de vitesse

maintient constante la vitesse souhaitée à partir d'environ 30 km/h dans la mesure où la puissance du moteur le permet, intervention de freinage actif, par ex. sur routes montagneuses, commande par manette séparée sous le volant, affichage de la vitesse paramétrée sur l'écran central

Direction dynamique

augmente la dynamique et le confort de conduite grâce à une régulation dynamique de la direction en fonction de la situation de conduite, par exemple en cas de conduite sur route sinueuse, de changement de voie ou de stationnement. Outre une adaptation de l'effort de direction (comme avec servotronic), une adaptation supplémentaire de l'angle de braquage est réalisée (démultiplication). De plus, la stabilisation du véhicule est assistée par le système via l'ESP. (Uniquement avec Audi Drive Select et à partir de 143 ch)

Châssis/Freins

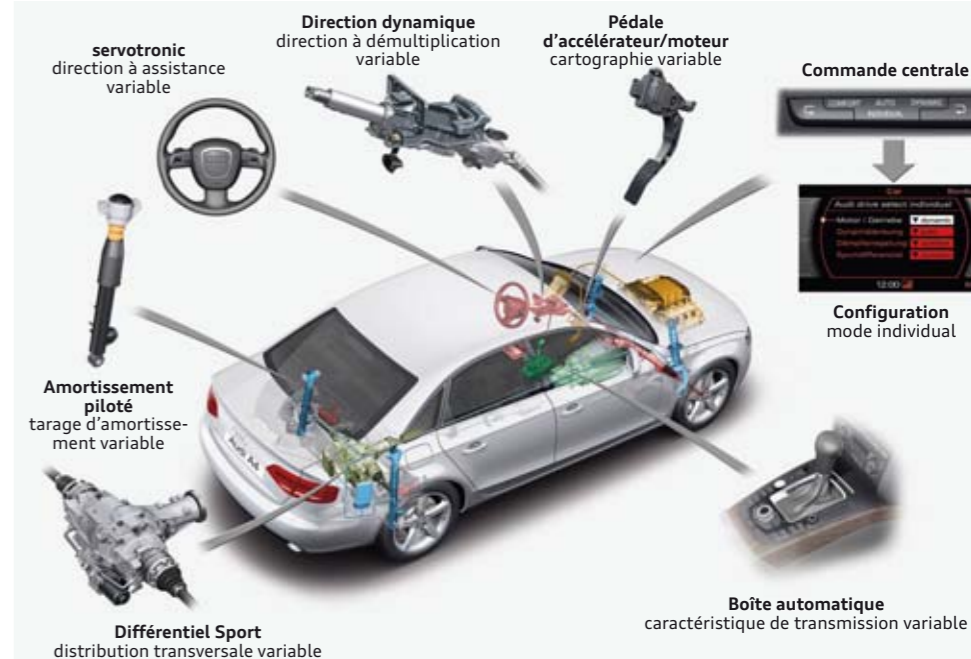

Audi Drive Select

différents réglages du véhicule à travers les 3 modes : « confort », « auto » et « dynamic », ainsi que le mode supplémentaire « individual », uniquement en combinaison avec GPS Advanced. (Pour Berline/Avant uniquement avec direction dynamique et/ou châssis avec amortissement piloté et/ou différentiel quattro Sport; pour allroad quattro uniquement avec direction dynamique)

■ De série ■ En option

Berline Uniquement pour Berline Avant Uniquement pour Avant allroad quattro Uniquement pour allroad quattro

Châssis avec amortissement piloté
plus sportif et abaissé de 20 mm par rapport au châssis dynamique disponible en série avec adaptation aux différentes situations de conduite réglable électroniquement ; la caractéristique dynamique ou axée sur le confort de l'amortissement piloté peut être réglée via l'Audi Drive Select. (Uniquement avec Audi Drive Select)

Berline
Avant

Châssis dynamique
pour un maximum de dynamisme et un confort souverain grâce à un essieu avant allégé à cinq bras, barre de stabilisation transversale ; essieu arrière trapézoïdal avec suspension indépendante des roues ; amortisseurs à gaz comprimé bi-tube et ressorts hélicoïdaux, ressorts à butée de traction, support d'essieu avant solidaire de la carrosserie, support d'essieu à réglage élastique à l'arrière

Châssis Sport
avec suspension plus ferme, amortissement et rabaissement de 20 mm pour un contact plus direct avec la route et un comportement sportif. (De série sur Berline/Avant 2.0 TDI [136 ch])

Berline
Avant

Châssis Sport S line
avec réglage de châssis dynamique et rabaissement de 30 mm

Berline
Avant

Système de freinage
à double circuit en diagonale, système antiblocage ABS avec répartiteur électronique de freinage EBV, programme électronique de stabilisation ESP avec assistance au freinage, servo-frein tandem, freins à disques à l'avant et à l'arrière, ventilés à l'avant

Frein de stationnement électromécanique
comprend fonction de frein de stationnement à l'arrêt, assistance au démarrage par désactivation automatique et fonction frein de secours sur les 4 roues durant la marche

Indicateur d'usure des garnitures de frein à l'avant
affichage sur l'écran central

Technique/Sécurité

Carrosserie galvanisée
entièrement galvanisée aux endroits sensibles à la corrosion, autoportante, zones de déformation prédéfinies à l'avant et à l'arrière. (12 ans de garantie contre la corrosion)



Airbags¹
airbag grand volume pour conducteur et passager avant avec détecteur de la position d'assise, airbag adaptatif pour conducteur et passager avant, **système d'airbags de tête, airbags latéraux à l'avant** (airbag thorax et bassin)

Airbags latéraux à l'arrière¹
(en option), en complément de la protection latérale de collision dans les portes

Système d'appuie-têtes intégral
grâce à la conception du siège, le haut du corps est réceptionné et la tête soutenue en cas de collision arrière. Ce système renforce la protection et réduit le risque de traumatisme cervical

Verrouillage de la colonne de direction
électrique

Instrumentation
à éclairage réglable, tachymètre électronique avec compteur kilométrique totalisateur et journalier, compte-tours, heure, affichage de la température du liquide de refroidissement et jauge de carburant

Colonne de direction de sécurité
contient un système mécanique de déplacement avec fonction d'amortissement qui complète le potentiel de protection de la ceinture de sécurité et de l'airbag

Ceintures de sécurité
trois points à enrouleur pour les 5 places, avec détecteur de port de ceinture à l'avant, couleur assortie à celle de l'intérieur

Limiteurs de tension
à l'avant

Prétensionneurs
à l'avant

Triangle de présignalisation
avec fixation sur la face interne du capot de coffre

Trousse de secours
dans le vide-poches de l'accoudoir central à l'arrière

Antipatinage ASR
pour une motricité optimale, réduit le patinage des roues motrices

Blocage électronique de différentiel EDS
aide au démarrage intervenant jusqu'à une vitesse d'environ 100 km/h, freine automatiquement les roues motrices sur route glissante et inégalement adhérente, assurant ainsi une excellente motricité

Programme électronique de stabilisation ESP
allie ABS, EBV, ASR et EDS à ses propres capteurs et compare les données de conduite avec les données de référence ; assure davantage de stabilité dans les situations critiques en freinant les roues une par une et en agissant sur la gestion du moteur

ESP avec blocage transversal électronique
la fonction de blocage transversal électronique est intégrée à l'ESP sur les versions avec traction avant. Elle répartit les couples d'entraînement selon la situation de conduite par des interventions de freinage ciblées. Lors des virages, le blocage transversal rectifie activement le cours du véhicule bien avant qu'un sous-virage soit perceptible. Cela signifie une traction et une dynamique de virage améliorées ainsi qu'un comportement routier plus précis. Par ailleurs, l'agilité de la direction est améliorée en même temps que l'augmentation de la sécurité de conduite

Berline
Avant

servotronic
direction assistée asservie à la vitesse

Boîte mécanique
6 vitesses, entièrement synchronisée, embrayage à sec commandé hydrauliquement avec garnitures sans amiante, volant moteur bi-masse

■ De série ■ En option

Berline
Uniquement pour Berline
Avant
Uniquement pour Avant
allroad quattro
Uniquement pour allroad quattro

¹ L'image représentée est une illustration et non une photo réelle. Elle montre l'état technique des airbags sous la forme d'un instantané.

multitronic (pour versions à traction avant)

transmission à variation continue multitronic avec programme de régulation dynamique et programme Sport, 8 rapports sélectionnables en mode manuel, couplage hydraulique des rapports

Berline Avant

tiptronic (pour versions avec transmission quattro®)

boîte automatique 6 rapports avec programme de commande dynamique et programme Sport ; convertisseur hydraulique de couple avec embrayage à pontage régulé

Berline Avant

S tronic (pour versions avec transmission quattro®)

la boîte séquentielle 7 vitesses à double embrayage avec commande électrohydraulique permet des rapports plus courts et des changements de rapports sans interruption perceptible de motricité ; se commande à l'aide de palettes sous le volant (en option) ou du levier de vitesses ; en mode automatique, le conducteur peut choisir entre les deux programmes D (normal) et S (sport)

**Différentiel quattro Sport**

régulé électroniquement le différentiel Sport répartit différemment la puissance motrice sur les roues arrière. Il peut attribuer un couple différencié aux roues arrière en fonction de la situation de conduite, il assure ainsi une excellente motricité dans les virages et stabilise le véhicule lors d'alternance de charge. De plus, il permet une meilleure réponse de la direction et améliore l'agilité grâce aux efforts de direction amoindris. (Uniquement avec Audi drive select et pour la Berline, uniquement avec roue de secours et uniquement sur V6 3.2 FSI et V6 3.0 TDI [sauf 3.0 TDI clean diesel quattro])

Berline Avant

**quattro®**

transmission intégrale permanente avec répartition asymétrique et dynamique de couple, différentiel central autobloquant, blocage électronique de différentiel EDS par intervention sur les freins des roues motrices (De série pour allroad quattro)

Récupération

en augmentant la tension du générateur, l'énergie cinétique est convertie en énergie électrique durant les phases de décélération ou de freinage. Cette énergie permet de soulager l'alternateur lorsque la voiture accélère de nouveau et d'économiser ainsi jusqu'à 3 % du carburant

Système Start/Stop

réduit la consommation de carburant ainsi que les émissions de CO₂ en coupant le moteur lors des phases d'arrêt, par ex. aux feux rouges. Pour permettre un redémarrage optimal, celui-ci est engagé dès l'actionnement de la pédale d'embrayage, le régime de ralenti est déjà atteint au passage de la vitesse. (Uniquement pour 2.0 TFSI et 2.0 TDI, chacun avec boîte mécanique 6 vitesses)

Audi TDI clean diesel

en plus de l'équipement de série avec catalyseur et filtre à particules, les modèles avec Audi TDI clean diesel rejettent un faible taux de gaz d'échappement grâce à un nouveau système de recyclage des gaz d'échappement. Techniquement cela est atteint entre autres par un réglage de la pression des cylindres, par le système d'injection Common Rail avec technologie Piezo offrant une pression d'injection de 2000 bars, un recyclage de gaz d'échappement haute pression extrêmement efficace ainsi qu'un catalyseur d'oxyde d'azote (catalyseur DeNOx) avec réservoir AdBlue®¹ (solution biodégradable supplémentaire, injectée en petite quantité dans le catalyseur). Remplissage du réservoir AdBlue séparé selon l'affichage sur l'écran de l'instrument combiné. Il est conseillé de remplir le réservoir AdBlue chez le partenaire Audi (env. tous les 15 000 km)

Berline Avant

Dispositif anti-erreur de carburant

empêche mécaniquement que les véhicules diesel soit accidentellement approvisionnés en essence

■ De série ■ En option

Berline Uniquement pour Berline Avant Uniquement pour Avant allroad quattro Uniquement pour allroad quattro

¹ Marque déposée du Verband der Automobilindustrie e.V. (VDA).



Service Top Audi®.

Ce qui compte dans le sport automobile, c'est une bonne équipe, savoir-faire et précision. Vous ne pouvez en attendre moins du service Audi : qu'il s'agisse de l'entretien, de la révision ou en cas de réparation des dommages dans les règles de l'art.

Contrairement à un stand d'arrêt, nous avons plus que quelques secondes à vous consacrer ; nous restons 24 heures sur 24 à votre disposition.

Votre partenaire Audi peut également vous proposer un contrat de garantie pour l'achat d'un véhicule neuf.

Assistance 24 heures sur 24

Le dépannage Audi est joignable gratuitement au 3220 (Dites « Audi ») ou au 0800 28 3400 et depuis l'étranger au 0033 4 26 29 87 72. Assistance immédiate gratuite en cas de panne ou d'accident au volant de votre Audi. Valable deux ans à partir de la livraison ; prolongation sans frais pour deux ans maximum lors de chaque révision réalisée chez un partenaire Audi ou selon l'indicateur d'intervalle de révision dans l'instrument combiné. Informations complémentaires auprès de votre partenaire Audi.

Pièces d'origine Audi®

Les pièces d'origine Audi sont parfaitement adaptées à chaque modèle. Conçues en fonction de la production en série et selon des procédures de test minutieuses, elles remplissent non seulement leur fonction mais répondent également à des exigences élevées en matière de longévité et de qualité.

Contrat de garantie Audi

Pour l'achat d'une voiture neuve, vous bénéficiez à 100 % de la garantie du constructeur Audi. De cette manière, vous restez assuré contre une multitude de réparations et frais imprévisibles, même passé le délai de deux années. Le contrat de garantie Audi vous offre une combinaison individuelle de la durée et du kilométrage pour jusqu'à trois années après expiration de la garantie du constructeur pour un kilométrage maximum de 150 000 km.

Votre partenaire Audi local vous indiquera quels services sont gratuits et lesquels sont payants dans votre pays.



L'avenir est dans l'individualité. Grâce aux Accessoires d'Origine Audi®.

L'Audi A4 est une voiture particulière. Et les Accessoires d'Origine Audi® apportent une touche non seulement avant-gardiste mais également personnelle à votre Audi A4. Vous trouverez dans les pages suivantes un bref aperçu des équipements élégants et pratiques conçus pour votre nouveau véhicule.

Informations complémentaires dans le catalogue Accessoires Audi A4, sur www.audi.fr et auprès de votre partenaire Audi.



A4

Accessoires Audi A4 Berline / A4 Avant



Pack Style

Le pack Style vous permet de rendre votre A4 encore plus sportive. Il se compose d'un spoiler à l'avant avec lame, bouclier arrière, diffuseur arrière avec lame et bas de caisse imposants. Il est complété sur la version Berline par un becquet de hayon et sur Avant, par un becquet de pavillon. Le pack Style est disponible en deux finitions selon l'aspect des lames : style aluminium et couleur au choix également laquée.



Jantes en aluminium coulé style 5 branches ajourées, polies, noires¹

Ces jantes à chambre à air sont disponibles en noir, anthracite, argent et polies brillant dans les dimensions 8,5 J x 19 pour pneus 255/35 R 19. D'autres jantes – jantes hiver également – de différents style sont disponibles dans le catalogue Accessoires.



Barres de toit²

Pour différentes structures de toit comme coffre de toit pour skis et bagages ou porte-vélos. Disponibles en deux variantes : barres de toit (A4 Berline) et barres de toit pour rampes de pavillon (A4 Avant et A4 allroad quattro). Profilé composé d'un tube en aluminium anodisé. Faciles à monter et verrouillables.



Adaptateur pour préparation pour téléphone portable en option (Bluetooth®)

L'adaptateur pour téléphone portable utilise la préparation téléphone en option et permet des communications mains libres. L'adaptateur comprend le support et le chargeur, et relie le téléphone portable à l'antenne extérieure. Convient à de nombreux modèles de téléphone portable actuels.³



Siège enfant Audi avec ISOFIX

Accompagne votre enfant : siège enfant avec ISOFIX, coque d'assise réglable et réglage en hauteur de la ceinture sur sept niveaux pour les enfants de 9 à 18 kg. Pour les plus petits jusqu'à 13 kg, siège bébé Audi et pour les enfants jusqu'à 36 kg, siège enfant Audi youngster plus. Le revêtement des sièges est lavable et disponible dans les combinaisons argent/noir et orange signal/noir.



Grille de séparation et tapis de coffre

La grille de séparation pratique se fixe facilement aux œilletons de fixation prévus à cet effet derrière la banquette arrière (sur l'A4 Avant et A4 allroad quattro). Le tapis de coffre disponible séparément assure un meilleur maintien de votre chargement grâce au motif antiglisser.



Produits d'entretien

La gamme des produits d'entretien et de nettoyage Audi est conçue pour les matériaux de haute qualité de votre Audi. Selon le produit, celui-ci convient aussi bien à l'entretien extérieur qu'à de nombreuses applications dans l'habitacle.

¹ Sauf sur A4 allroad quattro. ² Le poids total maximal des barres, éléments complémentaires et chargement ne doit pas dépasser 75 kg (A4 Berline) ou 90 kg (A4 Avant et A4 allroad quattro) ³ Informations détaillées auprès de votre partenaire Audi.

Versions

	A4 1.8 TFSI (120 ch)	A4 1.8 TFSI (160 ch)	A4 1.8 TFSI quattro (160 ch)	A4 2.0 TFSI (180 ch)
Type de moteur	4 cylindres essence en ligne à injection directe d'essence avec turbo	4 cylindres essence en ligne à injection directe d'essence avec turbo	4 cylindres essence en ligne à injection directe d'essence avec turbo	4 cylindres essence en ligne à injection directe d'essence avec turbo et système Audi valvelift
Cylindrée en cm³ (soupapes par cylindre)	1798 (4)	1798 (4)	1798 (4)	1984 (4)
Puissance max.¹ en ch (kW) à tr/mn	120 (88)/3650–6200	160 (118)/4500–6200	160 (118)/4500–6200	180 (132)/4000–6000
Couple max. en Nm à tr/mn	230/1500–3650	250/1500–4500	250/1500–4500	320/1500–3900

Transmission/Roues

Mode de transmission	Traction avant	Traction avant	Transmission intégrale perm. quattro®	Vorderradantrieb
Boîte de vitesses	Mécanique 6 vitesses [multitronic]	Mécanique 6 vitesses [multitronic]	Mécanique 6 vitesses	Mécanique 6 vitesses [multitronic]
Jantes	Jantes en acier avec enjoliveurs intégraux, 7 J x 16	Jantes en acier avec enjoliveurs intégraux, 7 J x 16	Jantes en acier avec enjoliveurs intégraux, 7 J x 16	Jantes en aluminium forgé, 7,5 J x 16
Pneus	205/60 R 16	205/60 R 16	205/60 R 16	225/55 R 16

Poids/Volumes

Poids à vide² en kg	1485	[1530]	1485	[1525]	1575	[1540]	
Poids total autorisé en kg	1960	[2005]	1960	[2000]	2050	[2015]	
Poids sur pavillon/à la flèche en kg	90/80		90/80		90/80		
Poids remorqué³ en kg	non freiné	740	[750]	740	[750]	750	[750]
	pente 12 %	1300	[1300]	1300	[1300]	1500	[1500]
	pente 8 %	1500	[1500]	1500	[1500]	1700	[1700]
Volume du réservoir env. en l	65		65		64	65	

Performances/Consommations⁴

Vitesse maximale en km/h (sur circuit)	208	[200]	225	[218]	225	[226]	
Accélération 0–100 km/h en s	10,5	[10,5]	8,6	[8,6]	8,6	[8,2]	
Carburant	Super sans soufre 95 RON ⁵		Super sans soufre 95 RON ⁵		Super sans soufre 95 RON ⁵	Super sans soufre 95 RON ⁵	
Consommations⁶ en l/100 km	urbaines	9,5	[9,4]	9,5	[9,4]	10,3	[9,4]
	routières	5,6	[5,9]	5,6	[5,9]	6,1	[5,7]
	mixtes	7,1	[7,2]	7,1	[7,2]	7,6	[7,1]
Emissions CO₂⁸ en g/km	urbaines	222	[221]	222	[221]	238	[221]
	routières	131	[139]	131	[139]	139	[134]
	mixtes	164	[169]	164	[169]	176	[167]
Norme de dépollution	EU5		EU5		EU5	EU5	

Versions

	A4 2.0 TFSI (211 ch)	A4 2.0 TFSI quattro (211 ch)
Type de moteur	4 cylindres essence en ligne à injection directe d'essence avec turbo et système Audi valvelift	4 cylindres essence en ligne à injection directe d'essence avec turbo et système Audi valvelift
Cylindrée en cm³ (soupapes par cylindre)	1984 (4)	1984 (4)
Puissance max.¹ en ch (kW) à tr/mn	211 (155)/4300–6000	211 (155)/4300–6000
Couple max. en Nm à tr/mn	350/1500–4200	350/1500–4200

Transmission/Roues

Mode de transmission	Traction avant	Transmission intégrale perm. quattro®
Boîte de vitesses	Boîte mécanique 6 vitesses [multitronic]	Mécanique 6 vitesses [S tronic 7 vitesses]
Jantes	Jantes en aluminium forgé, 7,5 J x 16	Jantes en aluminium forgé, 7,5 J x 16
Pneus	225/55 R 16	225/55 R 16

Poids/Volumes

Poids à vide² en kg	1520	[1550]	1605	[1640]	
Poids total autorisé en kg	1995	[2025]	2080	[2115]	
Poids sur pavillon/à la flèche autorisé en kg	90/80		90/80		
Poids remorqué autorisé³ en kg	non freiné	750	[750]	750	[750]
	pente 12 %	1500	[1500]	1700	[1700]
	pente 8 %	1700	[1700]	1900	[1900]
Volume du réservoir env. en l	65		64		

Performances/Consommations⁴

Vitesse maximale en km/h (sur circuit)	250 (limitée)	[240]	246	[245]	
Accélération 0–100 km/h en s	6,9	[6,9]	6,6	[6,5]	
Carburant	Super sans soufre 95 RON ⁵		Super sans soufre 95 RON ⁵		
Consommations⁶ en l/100 km	urbaines	8,3	[9,4]	9,7	[9,4]
	routières	5,3	[5,7]	5,8	[6,4]
	mixtes	6,4	[7,1]	7,3	[7,5]
Emissions CO₂⁸ en g/km	urbaines	193	[221]	226	[219]
	routières	123	[134]	135	[149]
	mixtes	149	[167]	169	[175]
Norme de dépollution	EU5		EU5		

[[]] Valeurs pour multitronic/S tronic. () Valeurs pour Bioéthanol E85. Observations ¹ à ⁹ voir page 119.

Versions	A4 V6 3.2 FSI (265 ch)	A4 V6 3.2 FSI quattro (265 ch)	A4 2.0 TDI (120 ch) <div>avec filtre à particules</div>	A4 2.0 TDI (143 ch) <div>avec filtre à particules</div>
Type de moteur	6 cylindres essence en V à injection directe d'essence et système Audi valvelift	6 cylindres essence en V à injection directe d'essence et système Audi valvelift	4 cylindres diesel en ligne avec injection Common Rail et turbo	4 cylindres diesel en ligne avec injection Common Rail et turbo
Cylindrée en cm³ (soupapes par cylindre)	3197 (4)	3197 (4)	1968 (4)	1968 (4)
Puissance max.¹ en ch (kW) à tr/mn	265 (195)/6500	265 (195)/6500	120 (88)/4200	143 (105)/4200
Couple max. en Nm à tr/mn	330/3000–5000	330/3000–5000	290/1750–2500	320/1750–2500

Transmission/Roues				
Mode de transmission	Traction avant	Transmission intégrale perm. quattro®	Traction avant	Traction avant
Boîte de vitesses	[multitronic]	Mécanique 6 vitesses [tiptronic]	Mécanique 6 vitesses	Mécanique 6 vitesses [multitronic]
Jantes	Jantes en aluminium forgé, 7,5 J x 16	Jantes en aluminium forgé, 7,5 J x 16	Jantes en acier avec enjoliveurs intégraux, 7 J x 16	Jantes en acier avec enjoliveurs intégraux, 7 J x 16
Pneus	225/55 R 16	225/55 R 16	205/60 R 16	205/60 R 16

Poids/Volumes						
Poids à vide² en kg	[1605]	1655	[1685]	1545	1540	[1570]
Poids total autorisé en kg	[2080]	2130	[2160]	2020	2015	[2045]
Poids sur pavillon/à la flèche autorisé en kg	90/80	90/80	90/80	90/80	90/80	
Poids remorqué autorisé³ en kg	non freiné	750	[750]	750	750	[750]
	pente 12 %	1900	[1900]	1300	1600	[1700]
	pente 8 %	[1800]	2100	[2100]	1800	[1900]
Volume du réservoir env. en l	65	64	65	65	65	

Performances/Consommations⁴							
Vitesse maximale en km/h (sur circuit)	[250] (limitée)	250 (limitée)	[250] (limitée)	205	215	[210]	
Accélération 0–100 km/h en s	[6,5]	6,2	[6,4]	10,7	9,4	[9,4]	
Carburant	Super sans soufre 95 RON⁵	Super sans soufre 95 RON⁵	Gazole sans soufre⁷	Gazole sans soufre⁷			
Consommations⁹ en l/100 km	urbaines	[11,6]	13,4	[13,1]	6,1	6,4	[7,3]
	routières	[6,2]	6,7	[7,0]	4,2	4,2	[4,8]
	mixtes	[8,2]	9,1	[9,3]	4,9	5,0	[5,7]
Emissions CO₂^⁸ en g/km	urbaines	[272]	311	[305]	158	167	[191]
	routières	[145]	157	[162]	109	110	[125]
	mixtes	[192]	214	[215]	127	131	[149]
Norme de dépollution	EU5	EU5	EU5	EU5	EU5		

Versions	A4 2.0 TDI quattro (143 ch) <div>avec filtre à particules</div>	A4 2.0 TDI (170 ch) <div>avec filtre à particules</div>	A4 2.0 TDI quattro (170 ch) <div>avec filtre à particules</div>	A4 V6 2.7 TDI (190 ch) <div>avec filtre à particules</div>
Type de moteur	4 cylindres diesel en ligne avec injection Common Rail et turbo	4 cylindres diesel en ligne avec injection Common Rail et turbo	4 cylindres diesel en ligne avec injection Common Rail et turbo	6 cylindres diesel en V avec injection Common Rail et turbo
Cylindrée en cm³ (soupapes par cylindre)	1968 (4)	1968 (4)	1968 (4)	2698 (4)
Puissance max.¹ en ch (kW) à tr/mn	143 (105)/4200	170 (125)/4200	170 (125)/4200	190 (140)/3500–4400
Couple max. en Nm à tr/mn	320/1750–2500	350/1750–2500	350/1750–2500	400/1400–3250

Transmission/Roues				
Mode de transmission	Transmission intégrale perm. quattro®	Traction avant	Transmission intégrale perm. quattro®	Traction avant
Boîte de vitesses	Mécanique 6 vitesses	Mécanique 6 vitesses	Mécanique 6 vitesses	Mécanique 6 vitesses [multitronic]
Jantes	Jantes en acier avec enjoliveurs intégraux, 7 J x 16	Jantes en aluminium forgé, 7,5 J x 16	Jantes en aluminium forgé, 7,5 J x 16	Jantes en aluminium forgé, 7,5 J x 16
Pneus	205/60 R 16	225/55 R 16	225/55 R 16	225/55 R 16

Poids/Volumes					
Poids à vide² en kg	1635	1540	1635	1645	[1670]
Poids total autorisé en kg	2110	2015	2110	2120	[2145]
Poids sur pavillon/à la flèche autorisé en kg	90/80	90/80	90/80	90/80	
Poids remorqué autorisé³ en kg	non freiné	750	750	750	[750]
	pente 12 %	1600	1600	1600	[1700]
	pente 8 %	1800	1800	1800	[1900]
Volume du réservoir env. en l	64	65	64	65	

Performances/Consommations⁴						
Vitesse maximale en km/h (sur circuit)	215	230	228	239	[226]	
Accélération 0–100 km/h en s	9,3	8,4	8,3	7,9	[7,7]	
Carburant	Gazole sans soufre⁷	Gazole sans soufre⁷	Gazole sans soufre⁷	Gazole sans soufre⁷	Gazole sans soufre⁷	
Consommations⁹ en l/100 km	urbaines	6,9	6,2	6,9	8,1	[7,9]
	routières	4,7	4,4	4,7	4,8	[5,5]
	mixtes	5,5	5,1	5,5	6,0	[6,4]
Emissions CO₂^⁸ en g/km	urbaines	181	164	182	211	[204]
	routières	122	115	124	128	[145]
	mixtes	144	134	145	159	[167]
Norme de dépollution	EU5	EU5	EU5	EU5	EU5	

[[]] Valeurs pour multitronic/tiptronic. () Valeurs pour fonctionnement avec bioéthanol E85. Observations ¹ à ⁹ voir page 119.

Versions	A4 V6 3.0 TDI quattro (240 ch) avec filtre à particules	A4 V6 3.0 TDI clean diesel quattro (240 ch) avec filtre à particules et catalyseur d'oxydation ⁹	A4 2.0 TDI (136 ch 115 g CO₂/km) avec filtre à particules	A4 2.0 TDI (136 ch 120 g CO₂/km) avec filtre à particules
Type de moteur	6 cylindres diesel en V avec injection Common Rail et turbo	6 cylindres diesel en V avec injection Common Rail et turbo	4 cylindres diesel en ligne avec injection Common Rail et turbo	4 cylindres diesel en ligne avec injection Common Rail et turbo
Cylindrée en cm³ (soupapes par cylindre)	2967 (4)	2967 (4)	1968 (4)	1968 (4)
Puissance max.¹ en ch (kW) à tr/mn	240 (176)/4000–4400	240 (176)/4000–4400	136 (100)/4200	136 (100)/4200
Couple max. en Nm à tr/mn	500/1500–3000	500/1500–3000	320/1750–2500	320/1750–2500

Transmission/Roues				
Mode de transmission	Transmission intégrale perm. quattro®	Transmission intégrale perm. quattro®	Traction avant	Traction avant
Boîte de vitesses	Mécanique 6 vitesses [S tronic 7 vitesses]	[tiptronic 6 rapports]	Mécanique 6 vitesses	Mécanique 6 vitesses
Jantes	Jantes en aluminium forgé, 7,5 J x 16	Jantes en aluminium forgé, 7,5 J x 16	Jantes en acier avec enjoliveurs intégraux, 7 J x 16	Jantes en acier avec enjoliveurs intégraux, 7 J x 16
Pneus	225/55 R 16	225/55 R 16	205/60 R 16	205/60 R 16

Poids/Volumes					
Poids à vide² en kg	1730	[1765]	[1805]	1550	1550
Poids total autorisé en kg	2205	[2240]	[2280]	2025	2025
Poids sur pavillon/à la flèche autorisé en kg	90/80		90/80	90/80	90/80
Poids remorqué autorisé³ en kg	non freiné	750	[750]	750	750
	pente 12 %	1900	[1900]	1300	1300
	pente 8 %	2100	[2100]	1500	1500
Volume du réservoir env. en l	64		64	65	65

Performances/Consommations⁴						
Vitesse maximale en km/h (sur circuit)	250 (limitée)	[250] (limitée)	[250] (limitée)	215	215	
Accélération 0–100 km/h en s	6,1	[6,2]	[6,2]	9,5	9,5	
Carburant	Gazole sans soufre ⁷		Gazole sans soufre ⁷	Gazole sans soufre ⁷	Gazole sans soufre ⁷	
Consommations⁸ en l/100 km	urbaines	8,8	[8,3]	[8,7]	5,2	5,5
	routières	5,3	[5,7]	[5,5]	3,9	4,0
	mixtes	6,6	[6,6]	[6,7]	4,4	4,6
Emissions CO₂⁸ en g/km	urbaines	231	[216]	[226]	137	145
	routières	139	[149]	[145]	103	106
	mixtes	173	[174]	[175]	115	120
Norme de dépollution		EU5		EU6	EU5	EU5

Audi A4 2.0 TDI (136 ch 115 g CO₂/km) ou (136 ch 120 g CO₂/km)

Ces véhicules sont synonymes d’efficacité accrue. Il s’agit de véhicules pour lesquels l’équilibre entre performance et consommation a encore été optimisé. Ces modèles Audi se distinguent par une consommation de carburant et des émissions de CO₂ réduites par rapport aux modèles standards. Des modifications au niveau du véhicule ont permis d’obtenir ce résultat.

Les versions de l’A4 2.0 TDI (136 ch) disposent en série de :

- ▶ Boîte mécanique 6 vitesses avec démultiplication plus longue de la 1ère jusqu’à la 6ème vitesse
- ▶ Système d’information du conducteur avec indicateur de rapport de vitesse et d’efficacité, facilite une conduite économique en donnant des conseils sur le changement de vitesse et pour économiser du carburant.
- ▶ Pneus économiques 205/60 R 16 à résistance améliorée au roulage sur jantes en acier avec enjoliveurs intégraux, 7 J x 16 (uniquement pour A4 2.0 TDI [136 ch 115 g CO₂/km])
- ▶ Amélioration de l’assiette (grâce au châssis Sport) et de divers composants pour réduire la valeur Cx

Les jantes suivantes sont disponibles en option pour l’A4 2.0 TDI (136 ch 115 g CO₂/km) (Aucune restriction de pneus pour l’A4 2.0 TDI [136 ch 120 g CO₂/km]) :

- ▶ Jantes en aluminium forgé style 6 branches, 7 J x 16 avec pneus 205/60 R 16
- ▶ Jantes en aluminium coulé style 6 branches, 7,5 J x 17 avec pneus 225/50 R 17
- ▶ Jantes en aluminium coulé style 7 branches structurées, 7,5 J x 17 avec pneus 225/50 R 17

Les équipements ci-dessous ne sont pas disponibles pour l’A4 2.0 TDI (136 ch 115 g CO₂/km) :

- ▶ Adaptive Cruise Control
- ▶ Adaptive Light
- ▶ Audi Lane Assist avec Audi Side Assist
- ▶ Audi Parking System Plus avec caméra de recul
- ▶ Châssis avec amortissement piloté
- ▶ Châssis Sport
- ▶ Chauffage des sièges à l’avant et à l’arrière
- ▶ Chauffage/ventilation stationnaire (non disponible pour l’A4 2.0 TDI [136 ch 120 g CO₂/km])
- ▶ Clé confort
- ▶ Cric
- ▶ Crochet d’attelage
- ▶ Direction dynamique
- ▶ Ouvre-porte de garage (HomeLink)
- ▶ Pack Coffre
- ▶ Prise de courant 230 volts
- ▶ Réception TV
- ▶ Rideau pare-soleil électrique pour la lunette arrière
- ▶ Roue de secours temporaire
- ▶ Sièges avant réglables électriquement
- ▶ Sièges confort climatisés à l’avant
- ▶ Sièges Sport S à l’avant
- ▶ Toit ouvrant coulissant/relevable en verre
- ▶ Tunnel de chargement avec sac à skis/snowboard amovible

[[]] Valeurs pour S tronic/tiptronic. () Valeurs pour fonctionnement avec bioéthanol E85. Observations ¹ à ⁹ voir page 119.

Versions	A4 Avant 1.8 TFSI (120 ch)	A4 Avant 1.8 TFSI (160 ch)	A4 Avant 1.8 TFSI quattro (160 ch)	A4 Avant 2.0 TFSI (180 ch)
Type de moteur	4 cylindres essence en ligne à injection directe d'essence avec turbo	4 cylindres essence en ligne à injection directe d'essence avec turbo	4 cylindres essence en ligne à injection directe d'essence avec turbo	4 cylindres essence en ligne à injection directe d'essence avec turbo et système Audi valvelift
Cylindrée en cm³ (soupapes par cylindre)	1798 (4)	1798 (4)	1798 (4)	1984 (4)
Puissance max.¹ en ch (kW) à tr/mn	120 (88)/3650–6200	160 (118)/4500–6200	160 (118)/4500–6200	180 (132)/4000–6000
Couple max. en Nm à tr/mn	230/1500–3650	250/1500–4500	250/1500–4500	320/1500–3900

Transmission/Roues				
Mode de transmission	Traction avant	Traction avant	Transmission intégrale perm. quattro®	Traction avant
Boîte de vitesses	Mécanique 6 vitesses [multitronic]	Mécanique 6 vitesses [multitronic]	Mécanique 6 vitesses	Mécanique 6 vitesses [multitronic]
Jantes	Jantes en acier avec enjoliveurs intégraux, 7 J x 16	Jantes en acier avec enjoliveurs intégraux, 7 J x 16	Jantes en acier avec enjoliveurs intégraux, 7 J x 16	Jantes en aluminium forgé, 7,5 J x 16
Pneus	205/60 R 16	205/60 R 16	205/60 R 16	225/55 R 16

Poids/Volumes							
Poids à vide² en kg	1545	[1590]	1545	[1585]	1625	[1600]	
Poids total autorisé en kg	2040	[2085]	2040	[2080]	2120	[2095]	
Poids sur pavillon/à la flèche en kg	90/80		90/80		90/80		
Poids remorqué³ en kg	non freiné	750	[750]	750	[750]	750	[750]
	pente 12 %	1300	[1300]	1300	[1300]	1500	[1500]
	pente 8 %	1500	[1500]	1500	[1500]	1700	[1700]
Volume du réservoir env. en l	65		65		64	65	

Performances/Consommations⁴							
Vitesse maximale en km/h (sur circuit)	200	[191]	218	[210]	219	[218]	
Accélération 0–100 km/h en s	10,8	[10,8]	8,9	[8,9]	8,9	[8,6]	
Carburant	Super sans soufre 95 RON5 ⁵		Super sans soufre 95 RON5 ⁵		Super sans soufre 95 RON5 ⁵	Super sans soufre 95 RON5 ⁵	
Consommations⁹ en l/100 km	urbaines	9,6	[9,6]	9,6	[9,6]	10,3	[9,8]
	routières	5,8	[6,3]	5,8	[6,3]	6,2	[5,9]
	mixtes	7,2	[7,5]	7,2	[7,5]	7,7	[7,3]
Emissions CO₂⁸ en g/km	urbaines	224	[221]	224	[221]	239	[230]
	routières	136	[145]	136	[145]	144	[139]
	mixtes	169	[174]	169	[174]	179	[172]
Norme de dépollution	EU5		EU5		EU5	EU5	

Versions	A4 Avant 2.0 TFSI (211 ch)	A4 Avant 2.0 TFSI quattro (211 ch)
Type de moteur	4 cylindres essence en ligne à injection directe d'essence avec turbo et système Audi valvelift	4 cylindres essence en ligne à injection directe d'essence avec turbo et système Audi valvelift
Cylindrée en cm³ (soupapes par cylindre)	1984 (4)	1984 (4)
Puissance max.¹ en ch (kW) à tr/mn	211 (155)/4300–6000	211 (155)/4300–6000
Couple max. en Nm à tr/mn	350/1500–4200	350/1500–4200

Transmission/Roues		
Mode de transmission	Traction avant	Transmission intégrale perm. quattro®
Boîte de vitesses	Mécanique 6 vitesses [multitronic]	Mécanique 6 vitesses [S tronic 7 vitesses]
Jantes	Jantes en aluminium forgé, 7,5 J x 16	Jantes en aluminium forgé, 7,5 J x 16
Pneus	225/55 R 16	225/55 R 16

Poids/Volumes						
Poids à vide² en kg	1570	[1605]	1650	[1680]		
Poids total autorisé en kg	2065	[2100]	2145	[2175]		
Poids sur pavillon/à la flèche autorisé en kg	90/80		90/80			
Poids remorqué autorisé³ en kg	non freiné	750	[750]	750	[750]	
	pente 12 %	1500	[1500]	1700	[1700]	
	pente 8 %	1700	[1700]	1900	[1900]	
Volume du réservoir env. en l	65		64			

Performances/Consommations⁴						
Vitesse maximale en km/h (sur circuit)	242	[232]	238	[237]		
Accélération 0–100 km/h en s	7,1	[7,4]	6,7	[6,6]		
Carburant	Super sans soufre 95 RON ⁵		Super sans soufre 95 RON ⁵			
Consommations⁹ en l/100 km	urbaines	8,4	[9,8]	9,8	[9,6]	
	routières	5,6	[5,9]	6,1	[6,7]	
	mixtes	6,6	[7,3]	7,5	[7,8]	
Emissions CO₂⁸ en g/km	urbaines	195	[230]	228	[221]	
	routières	129	[139]	142	[155]	
	mixtes	154	[172]	174	[179]	
Norme de dépollution	EU5		EU5			

[[]] Valeurs pour multitronic/S tronic. ()Valeurs pour Bioéthanol E85. Observations ¹ à ⁹ voir page 119.

Versions	A4 Avant V6 3.2 FSI (265 ch)	A4 Avant V6 3.2 FSI quattro (265 ch)	A4 Avant 2.0 TDI (120 ch) avec filtre à particules	A4 Avant 2.0 TDI (143 ch) avec filtre à particules
Type de moteur	6 cylindres essence en V à injection directe d'essence et système Audi valvelift	6 cylindres essence en V à injection directe d'essence et système Audi valvelift	4 cylindres diesel en ligne avec injection Common Rail et turbo	4 cylindres diesel en ligne avec injection Common Rail et turbo
Cylindrée en cm³ (soupapes par cylindre)	3197 (4)	3197 (4)	1968 (4)	1968 (4)
Puissance max.¹ en ch (kW) à tr/mn	265 (195)/6500	265 (195)/6500	120 (88)/4200	143 (105)/4200
Couple max. en Nm à tr/mn	330/3000–5000	330/3000–5000	290/1750–2500	320/1750–2500

Transmission/Roues				
Mode de transmission	Traction avant	Transmission intégrale perm. quattro®	Traction avant	Traction avant
Boîte de vitesses	[multitronic]	Mécanique 6 vitesses [tiptronic]	Mécanique 6 vitesses	Mécanique 6 vitesses [multitronic]
Jantes	Jantes en aluminium forgé, 7,5 J x 16	Jantes en aluminium forgé, 7,5 J x 16	Jantes en acier avec enjoliveurs intégraux, 7 J x 16	Jantes en acier avec enjoliveurs intégraux, 7 J x 16
Pneus	225/55 R 16	225/55 R 16	205/60 R 16	205/60 R 16

Poids/Volumes						
Poids à vide² en kg	[1665]	1705	[1735]	1605	1600	[1630]
Poids total autorisé en kg	[2160]	2200	[2230]	2100	2095	[2125]
Poids sur pavillon/à la flèche en kg	90/80	90/80	90/80	90/80	90/80	
Poids remorqué³ en kg	non freiné	750	[750]	750	750	[750]
	 pente 12 %	1900	[1900]	1300	1600	[1700]
	 pente 8 %	[1800]	2100	[2100]	1800	[1900]
Volume du réservoir env. en l	65	64	65	65	65	

Performances/Consommations⁴							
Vitesse maximale en km/h (sur circuit)	[250] (limitée)	250 (limitée)	[250] (limitée)	197	208	[200]	
Accélération 0–100 km/h en s	[6,6]	6,4	[6,6]	11,2	9,7	[9,7]	
Carburant	Super sans soufre 95 RON ⁵	Super sans soufre 95 RON ⁵	Gazole sans soufre ⁷	Gazole sans soufre ⁷			
Consommations⁸ en l/100 km	urbaines	[11,6]	13,6	[13,2]	6,3	6,4	[7,5]
	 routières	[6,5]	6,9	[7,1]	4,5	4,5	[5,0]
	 mixtes	[8,4]	9,4	[9,4]	5,1	5,2	[5,9]
Emissions CO₂⁸ en g/km	urbaines	[272]	316	[308]	164	168	[197]
	 routières	[153]	162	[166]	117	117	[131]
	 mixtes	[197]	219	[219]	134	135	[155]
Norme de dépollution	EU5	EU5	EU5	EU5	EU5		

Versions	A4 Avant 2.0 TDI quattro (143 ch) avec filtre à particules	A4 Avant 2.0 TDI (170 ch) avec filtre à particules	A4 Avant 2.0 TDI quattro (170 ch) avec filtre à particules	A4 Avant 2.7 TDI (190 ch) avec filtre à particules
Type de moteur	4 cylindres diesel en ligne avec injection Common Rail et turbo	4 cylindres diesel en ligne avec injection Common Rail et turbo	4 cylindres diesel en ligne avec injection Common Rail et turbo	4 cylindres diesel en ligne avec injection Common Rail et turbo
Cylindrée en cm³ (soupapes par cylindre)	1968 (4)	1968 (4)	1968 (4)	2698 (4)
Puissance max.¹ en ch (kW) à tr/mn	143 (105)/4200	170 (125)/4200	170 (125)/4200	190 (140)/3500–4400
Couple max. en Nm à tr/mn	320/1750–2500	350/1750–2500	350/1750–2500	400/1400–3250

Transmission/Roues				
Mode de transmission	Transmission intégrale perm. quattro®	Traction avant	Transmission intégrale perm. quattro®	Traction avant
Boîte de vitesses	Mécanique 6 vitesses	Mécanique 6 vitesses	Mécanique 6 vitesses	Mécanique 6 vitesses [multitronic]
Jantes	Jantes en acier avec enjoliveurs intégraux, 7 J x 16	Jantes en aluminium forgé, 7,5 J x 16	Jantes en aluminium forgé, 7,5 J x 16	Jantes en aluminium forgé, 7,5 J x 16
Pneus	205/60 R 16	225/55 R 16	225/55 R 16	225/55 R 16

Poids/Volumes						
Poids à vide² en kg	1675	1600	1675	1695	[1720]	
Poids total autorisé en kg	2170	2095	2170	2190	[2215]	
Poids sur pavillon/à la flèche en kg	90/80	90/80	90/80	90/80		
Poids remorqué³ en kg	non freiné	750	750	750	750	[750]
	 pente 12 %	1600	1600	1600	1600	[1700]
	 pente 8 %	1800	1800	1800	1800	[1900]
Volume du réservoir env. en l	64	65	64	65		

Performances/Consommations⁴						
Vitesse maximale en km/h (sur circuit)	207	222	220	230	[220]	
Accélération 0–100 km/h en s	9,6	8,7	8,6	8,2	[7,9]	
Carburant	Gazole sans soufre ⁷	Gazole sans soufre ⁷	Gazole sans soufre ⁷	Gazole sans soufre ⁷		
Consommations⁸ en l/100 km	urbaines	6,9	6,7	6,9	8,1	[7,7]
	 routières	5,0	4,7	5,0	5,2	[5,8]
	 mixtes	5,7	5,5	5,7	6,2	[6,5]
Emissions CO₂⁸ en g/km	urbaines	183	177	181	211	[201]
	 routières	129	124	130	136	[151]
	 mixtes	149	144	149	164	[169]
Norme de dépollution	EU5	EU5	EU5	EU5	EU5	

[[]] Valeurs pour multitronic/tiptronic. Observations ¹ à ⁹ voir page 119.

Versions	A4 Avant V6 3.0 TDI quattro (240 ch) avec filtre à particules	A4 Avant V6 3.0 TDI clean diesel quattro (240 ch) avec filtre à particules et catalyseur d'oxydation ⁹	A4 Avant 2.0 TDI (136 ch 120 g CO ₂ /km) avec filtre à particules	A4 Avant 2.0 TDI (136 ch 125 g CO ₂ /km) avec filtre à particules
Type de moteur	6 cylindres diesel en V avec injection Common Rail et turbo	6 cylindres diesel en V avec injection Common Rail et turbo	4 cylindres diesel en ligne avec injection Common Rail et turbo	4 cylindres diesel en ligne avec injection Common Rail et turbo
Cylindrée en cm ³ (soupapes par cylindre)	2967 (4)	2967 (4)	1968 (4)	1968 (4)
Puissance max. ¹ en ch (kW) à tr/mn	240 (176)/4000–4400	240 (176)/4000–4400	136 (100)/4200	136 (100)/4200
Couple max. en Nm à tr/mn	500/1500–3000	500/1500–3000	320/1750–2500	320/1750–2500

Transmission/Roues				
Mode de transmission	Transmission intégrale perm. quattro®	Transmission intégrale perm. quattro®	Traction avant	Traction avant
Boîte de vitesses	Mécanique 6 vitesses [S tronic 7 vitesses]	[tiptronic 6 rapports]	Mécanique 6 vitesses	Mécanique 6 vitesses
Jantes	Jantes en aluminium forgé, 7,5 J x 16	Jantes en aluminium forgé, 7,5 J x 16	Jantes en acier avec enjoliveurs intégraux, 7 J x 16	Jantes en acier avec enjoliveurs intégraux, 7 J x 16
Pneus	225/55 R 16	225/55 R 16	205/60 R 16	205/60 R 16

Poids/Volumes					
Poids à vide ² en kg	1770	[1810]	[1845]	1610	1610
Poids total autorisé en kg	2265	[2305]	[2340]	2105	2105
Poids sur pavillon/à la flèche autorisé en kg	90/80		90/80	90/80	90/80
Poids remorqué autorisé ³ en kg	non freiné	750	[750]	750	750
	 pente 12 %	1900	[1900]	1300	1300
	 pente 8 %	2100	[2100]	1500	1500
Volume du réservoir env. en l	64		64	65	65

Performances/Consommations ⁴						
Vitesse maximale en km/h (sur circuit)	250 (limitée)	[250] (limitée)	[250] (limitée)	208	208	
Accélération 0–100 km/h en s	6,3	[6,3]	[6,3]	9,8	9,8	
Carburant	Gazole sans soufre ⁷		Gazole sans soufre ⁷	Gazole sans soufre ⁷	Gazole sans soufre ⁷	
Consommations ⁸ en l/100 km	urbaines	8,8	[8,5]	[8,8]	5,4	5,7
	routières	5,5	[5,8]	[5,8]	4,1	4,2
	mixtes	6,8	[6,8]	[6,9]	4,6	4,8
Emissions CO ₂ ⁸ en g/km	urbaines	231	[224]	[230]	142	149
	routières	144	[153]	[151]	108	111
	mixtes	176	[179]	[180]	120	125
Norme de dépollution	EU5		EU6	EU5	EU5	

Audi A4 Avant 2.0 TDI (136 ch 120 g CO₂/km) ou (136 ch 125 g CO₂/km)

Ces véhicules sont synonymes d’efficacité accrue. Il s’agit de véhicules pour lesquels l’équilibre entre performance et consommation a encore été optimisé. Ces modèles Audi se distinguent par une consommation de carburant et des émissions de CO₂ réduites par rapport aux modèles standards. Des modifications au niveau du véhicule ont permis d’obtenir ce résultat.

Les versions de l’A4 Avant 2.0 TDI (136 ch) disposent en série de :

- ▶ Boîte mécanique 6 vitesses avec démultiplication plus longue de la 1ère jusqu’à la 6ème vitesse
- ▶ Système d’information du conducteur avec indicateur de rapport de vitesse et d’efficacité, facilite une conduite économique en donnant des conseils sur le changement de vitesse et pour économiser du carburant.
- ▶ Pneus économiques 205/60 R 16 à résistance améliorée au roulage sur jantes en acier avec enjoliveurs intégraux, 7 J x 16 (uniquement pour A4 Avant 2.0 TDI [100 kW 120 g CO₂/km])
- ▶ Amélioration de l’assiette (grâce au châssis Sport) et de divers composants pour réduire la valeur Cx

Les jantes suivantes sont disponibles en option pour l’A4 Avant 2.0 TDI (136 ch 120 g CO₂/km) (Aucune restriction de pneus pour l’A4 Avant 2.0 TDI [136 ch 125 g CO₂/km]) :

- ▶ Jantes en aluminium forgé style 6 branches, 7 J x 16 avec pneus 205/60 R 16
- ▶ Jantes en aluminium coulé style 7 branches paraboliques, 7,5 J x 17 avec pneus 225/50 R 17
- ▶ Jantes en aluminium coulé style 6 branches, 7,5 J x 17 avec pneus 225/50 R 17
- ▶ Jantes en aluminium coulé style 7 branches structurées, 7,5 J x 17 avec pneus 225/50 R 17

Les équipements ci-dessous ne sont pas disponibles pour l’A4 Avant 2.0 TDI (136 ch 120 g CO₂/km) :

- ▶ Adaptive Cruise Control
- ▶ Chauffage/ventilation stationnaire(non disponible pour l’A4 Avant 2.0 TDI [136 ch 125 g CO₂/km])
- ▶ Crochet d’attelage
- ▶ Direction dynamique

[[]] Valeurs pour S tronic/tiptronic. () Valeurs pour fonctionnement avec bioéthanol E85. Observations ¹ à ⁹ voir page 119.

Versions	A4 allroad quattro 2.0 TFSI	A4 allroad quattro 2.0 TDI (143 ch) avec filtre à particules	A4 allroad quattro 2.0 TDI (170 ch) avec filtre à particules	A4 allroad quattro V6 3.0 TDI avec filtre à particules
Type de moteur	4 cylindres essence en ligne à injection directe d'essence avec turbo et système Audi valvelift	4 cylindres diesel en ligne avec injection Common Rail et turbo	4 cylindres diesel en ligne avec injection Common Rail et turbo	6 cylindres diesel en V avec injection Common Rail et turbo
Cylindrée en cm³ (soupapes par cylindre)	1984 (4)	1968 (4)	1968 (4)	2967 (4)
Puissance max.¹ en ch (kW) à tr/mn	211 (155)/4300–6000	143 (105)/4200	170 (125)/4200	140 (176)/4000–4400
Couple max. en Nm à tr/mn	350/1500–4200	320/1750–2500	350/1750–2500	500/1500–3000

Transmission/Roues				
Mode de transmission	Transmission intégrale perm. quattro®	Transmission intégrale perm. quattro®	Transmission intégrale perm. quattro®	Transmission intégrale perm. quattro®
Boîte de vitesses	Mécanique 6 vitesses [S tronic 7 vitesses]	Mécanique 6 vitesses	Mécanique 6 vitesses	Mécanique 6 vitesses [S tronic 7 vitesses]
Jantes	Jantes en aluminium coulé, 8 J x 17	Jantes en aluminium coulé, 8 J x 17	Jantes en aluminium coulé, 8 J x 17	Jantes en aluminium coulé, 8 J x 17
Pneus	225/55 R 17	225/55 R 17	225/55 R 17	225/55 R 17

Poids à vide² en kg	1690	[1725]	1705	1705	1805	[1840]
Poids total autorisé en kg	2185	[2220]	2200	2200	2300	[2335]
Poids sur pavillon/à la flèche autorisé en kg	90/80		90/80	90/80	90/80	
Poids remorqué autorisé³ en kg	non freiné	750	750	750	750	
	pente 12 %	1700	1700	1700	1900	
	pente 8 %	1900	1900	1900	2100	
Volume du réservoir env. en l	64		64	64	64	

Performances/Consommations⁴							
Vitesse maximale en km/h (sur circuit)	230	[230]	200	213	237	[236]	
Accélération 0–100 km/h en s	6,9	[6,9]	10,3	8,9	6,6	[6,4]	
Carburant	Super sans soufre 95 RON ⁵		Gazole sans soufre ⁷	Gazole sans soufre ⁷	Gazole sans soufre ⁷		
Consommations⁸ en l/100 km	urbaines	10,2	[10,4]	7,5	7,5	9,6	[8,7]
	routières	6,5	[7,0]	5,5	5,5	5,8	[6,1]
	mixtes	7,9	[8,3]	6,2	6,2	7,2	[7,1]
Emissions CO₂⁸ en g/km	urbaines	238	[243]	197	197	251	[231]
	routières	150	[165]	144	144	153	[163]
	mixtes	184	[194]	164	164	189	[189]
Norme de dépollution		EU5		EU5		EU5	

Observations

- La valeur indiquée a été obtenue à l'aide des méthodes de mesure prescrites (RL 80/1269/CEE dans la rédaction actuellement en vigueur).
- Poids à vide avec conducteur (68 kg), bagages (7 kg) et réservoir de carburant rempli à 90 %, obtenu suivant RL 92/21/CEE dans la rédaction actuellement en vigueur. Les équipements en option peuvent augmenter le poids à vide ainsi que le Cx du véhicule et réduire d'autant sa charge utile et sa vitesse maximale.
- La puissance du moteur diminue avec l'altitude. Il faut par conséquent réduire de 10 % le poids total avec remorque (poids remorqué autorisé + poids total autorisé du véhicule tracteur) à partir de 1 000 m au-dessus du niveau de la mer puis à chaque nouveau palier de 1 000 m. Valeur du poids remorqué autorisé avec crochet d'attelage monté en usine. En cas d'utilisation commerciale du véhicule avec crochet d'attelage, un appareil de contrôle prescrit par la CEE peut s'avérer nécessaire sous certaines conditions
- La consommation et les émissions de CO₂ d'un véhicule ne dépendent pas seulement d'une utilisation efficace du carburant par le véhicule, mais sont également influencées par le comportement routier et d'autres facteurs non techniques. Le CO₂ est le gaz à effet de serre qui contribue le plus au réchauffement climatique.
- Utilisation recommandée du carburant sans plomb Super sans soufre 95 RON suivant DIN EN 228. A défaut : carburant sans plomb essence ordinaire sans soufre 91 RON suivant DIN EN 228 avec une légère réduction de puissance.
- Utilisation recommandée d'éthanol E85 ou de carburant sans plomb Super sans soufre 95 RON suivant DIN EN 228. A défaut : carburant sans plomb essence ordinaire sans soufre 91 RON suivant DIN EN 228 avec une légère réduction de puissance.
- Utilisation recommandée de gazole sans soufre suivant DIN EN 590. A défaut : gazole suivant DIN EN 590.
- Les valeurs indiquées ont été obtenues à l'aide des méthodes de mesure prescrites. Les valeurs ne se rapportent pas à un véhicule en particulier et ne font pas partie de l'offre, elles servent seulement à comparer les différents modèles de véhicules.
- Remplissage du réservoir AdBlue® séparé selon l'affichage sur l'écran de l'instrument combiné. Il est conseillé de remplir le réservoir AdBlue® chez le partenaire Audi (env. tous les 15 000 km)

Remarque importante
Entretien conformément aux données de l'indicateur de révision (tous les 15 000 kms pour les versions flexible fuel).

[[]] Valeurs pour S tronic. () Valeurs pour fonctionnement avec bioéthanol E85. Observations ¹ à ⁹ voir page 119.

Audi A4

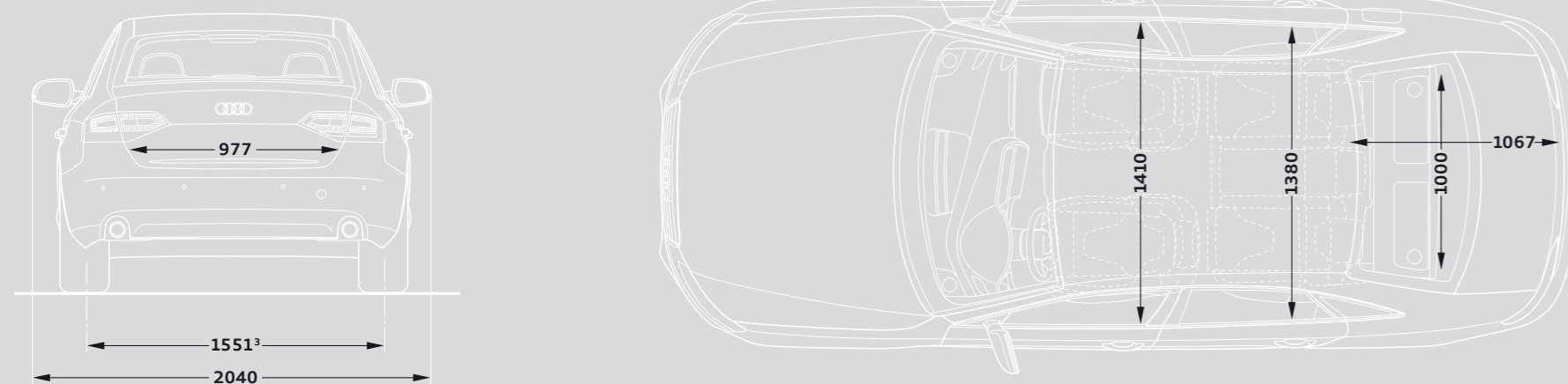
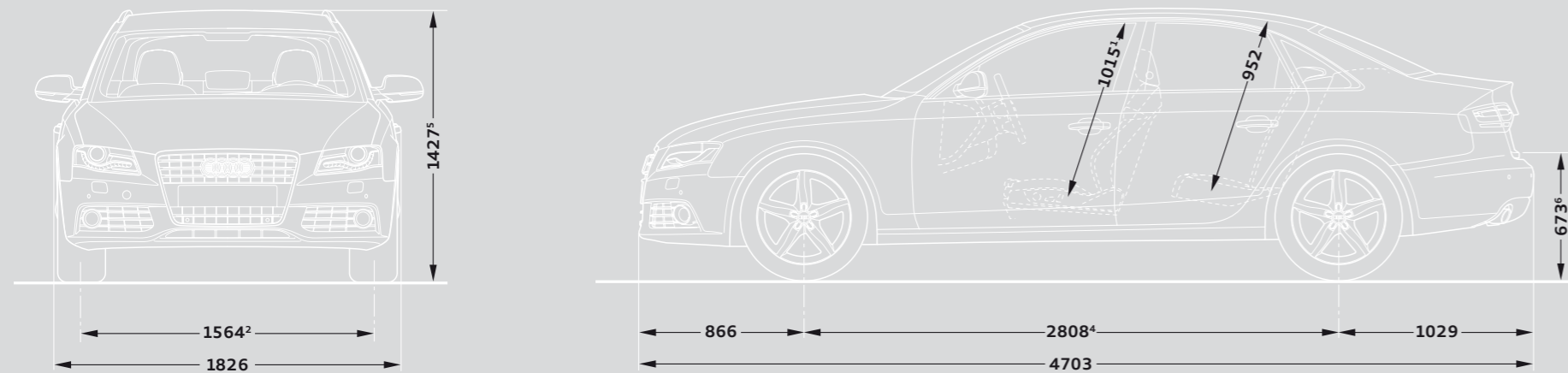

Dimensions en millimètres.

Dimensions pour poids à vide.

Volume du coffre : 480/962 l (mesuré suivant méthode VDA, avec parallélépipèdes de 200 x 100 x 50 mm ;
 seconde valeur : avec dossier de banquette arrière rabattu et chargement jusqu'à la plage arrière). Diamètre de braquage env. 11,5 m.

¹Espace max. au-dessus de la tête.Dimensions A4 2.0 TDI (136 ch) : ²1568, ³1555, ⁴2811, ⁵1407, ⁶653.

Audi A4 Avant

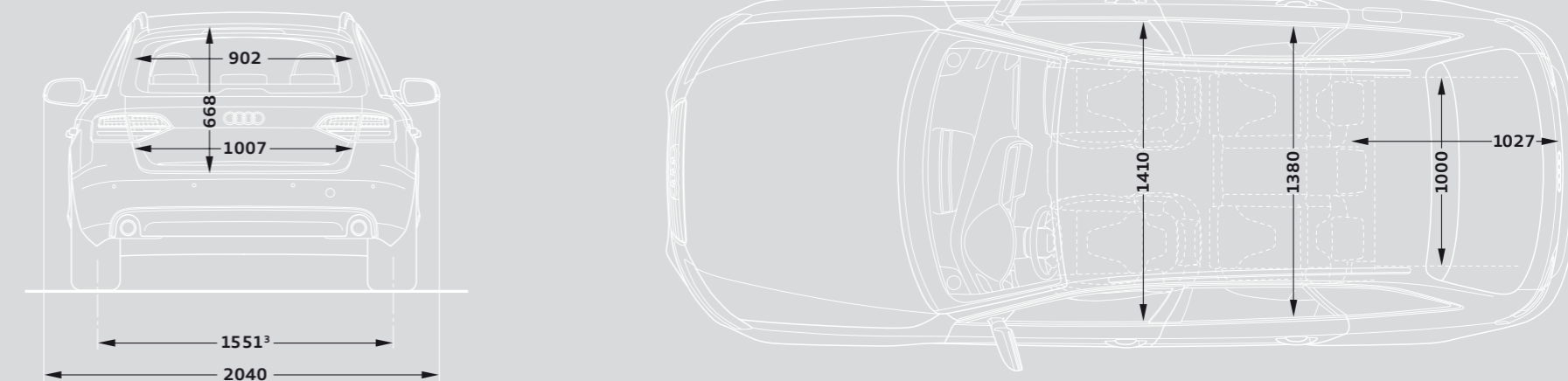
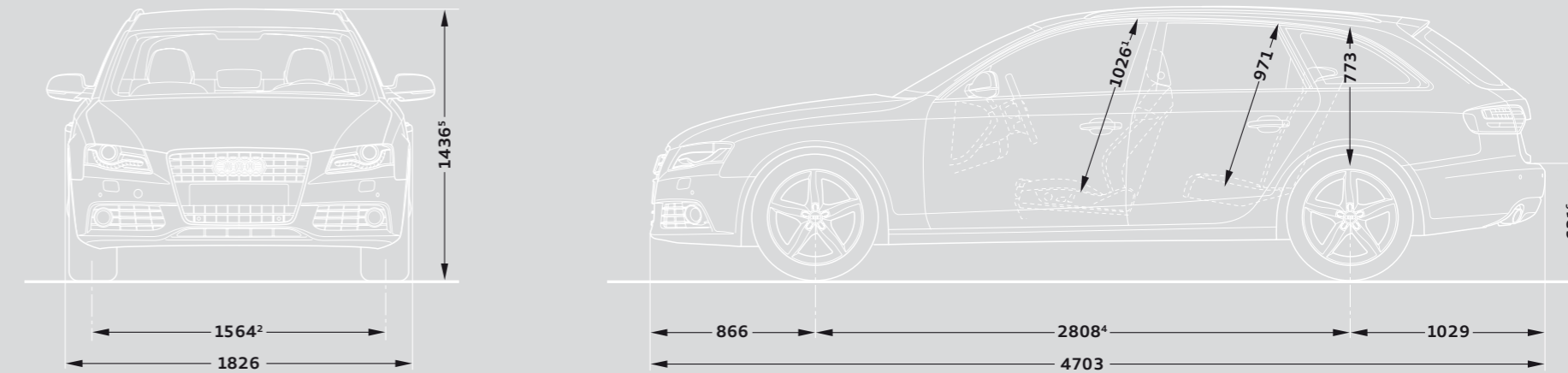

Dimensions en millimètres.

Dimensions pour poids à vide.

Volume du coffre : 490/1 430 l (mesuré suivant méthode VDA, avec parallélépipèdes de 200 x 100 x 50 mm ;
 seconde valeur : avec dossier de banquette arrière rabattu et chargement jusqu'au pavillon). Diamètre de braquage env. 11,5 m.

¹Espace max. au-dessus de la tête.Dimensions A4 Avant 2.0 TDI (136 ch) : ²1568, ³1555, ⁴2811, ⁵1416, ⁶611.

Audi A4 allroad quattro

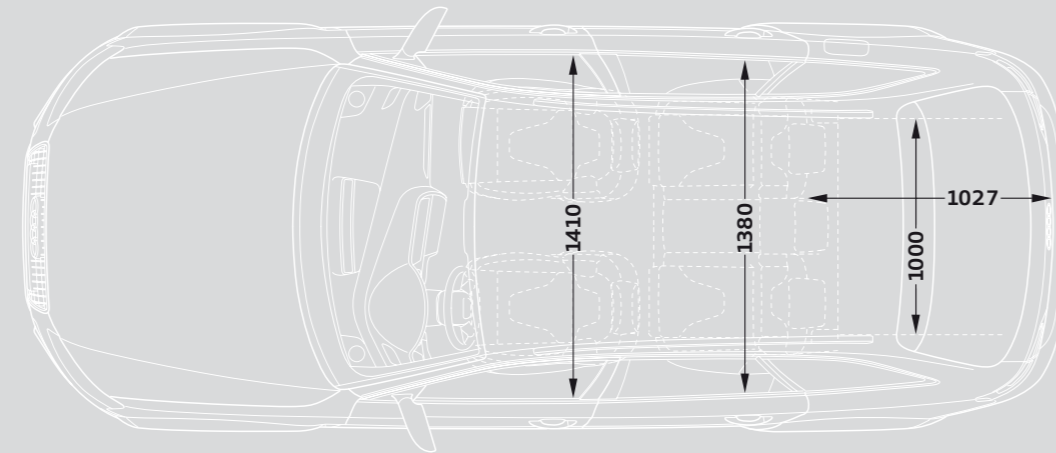
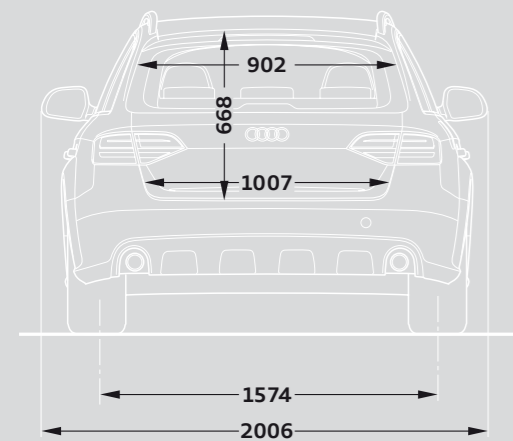
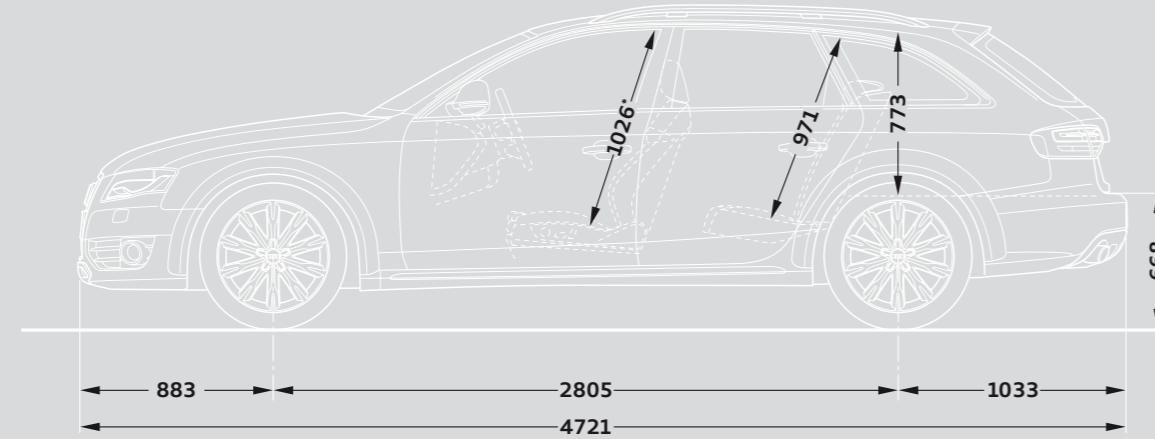
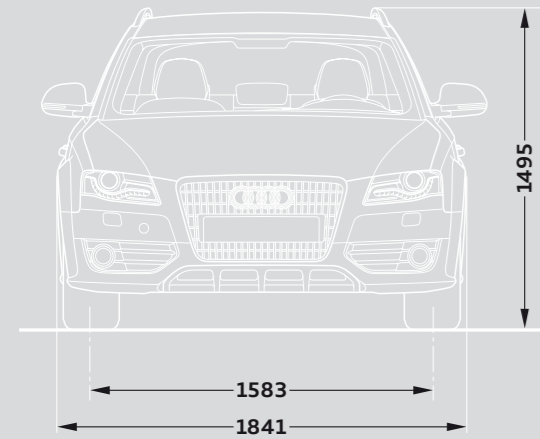
**Dimensions en millimètres.**

Dimensions pour poids à vide.

Volume du coffre : 490/1 430 l (mesuré suivant méthode VDA, avec parallélépipèdes de 200 x 100 x 50 mm ;
 seconde valeur : avec dossier de banquette arrière rabattu et chargement jusqu'au pavillon). Diamètre de braquage env. 11,5 m.

*Espace max. au-dessus de la tête.

Efficacité : de série sur chaque Audi.



L'avance par la technologie (Vorsprung durch Technik) représente l'engagement de la marque Audi. Cela implique également de penser inlassablement à chaque goutte de carburant. Depuis des années, Audi applique ce principe sur tous ses modèles – et en tant que précurseur de nombreuses innovations, la marque a influencé durable-

ment la construction automobile au niveau des normes d'efficience. Que ce soit avec les concepts de motorisations TDI, FSI® et TFSI®, avec les technologies de transmissions ou bien encore l'Audi Space Frame (ASF). Dans le but d'atteindre une amélioration constante de la consommation d'énergie, de nombreuses mesures d'efficacité intelli-

gentes, spécialement appropriées pour chaque véhicule, sont combinées entre elles. Efficacité avec système – individuelle et de série. Un engagement qui apporte dès aujourd'hui des résultats convaincants : de nombreux modèles dans la gamme de produits Audi se situent d'ores et déjà sous la barre des 140 g de CO₂/km. Une

mesure efficace visant à la réduction des émissions. Tout aussi impressionnant est le fait qu'une majorité de véhicules Audi remplit dès à présent la norme stricte EU5. L'ensemble démontre le savoir-faire d'Audi et notre motivation quotidienne est d'harmoniser encore à l'avenir efficacité et sportivité.

Chez Audi, vous obtenez bien plus qu'une Audi.

En achetant une Audi, vous optez pour une marque qui offre davantage à ses clients. Plus d'individualité. Plus d'exclusivité. Et plus de fascination.

Configurateur Audi

Configurez vous-même votre propre Audi à l'aide du configurateur Audi. Vous pouvez choisir parmi tous les modèles, moteurs, peintures et équipements actuels.

> www.audi.fr



Audi tv

Découvrez les toutes nouvelles facettes de notre marque aux quatre anneaux sur Audi tv : des reportages passionnants sur nos modèles, innovations techniques, événements fascinants dans les domaines du sport automobile, tradition, culture et lifestyle. Jetez un œil derrière les coulisses. Actualités de chaque jour. 24 heures sur 24.

> www.audi.tv





A4

Berline / Avant

Tarif au 28.04.2011

Audi
L'avance par la technologie 



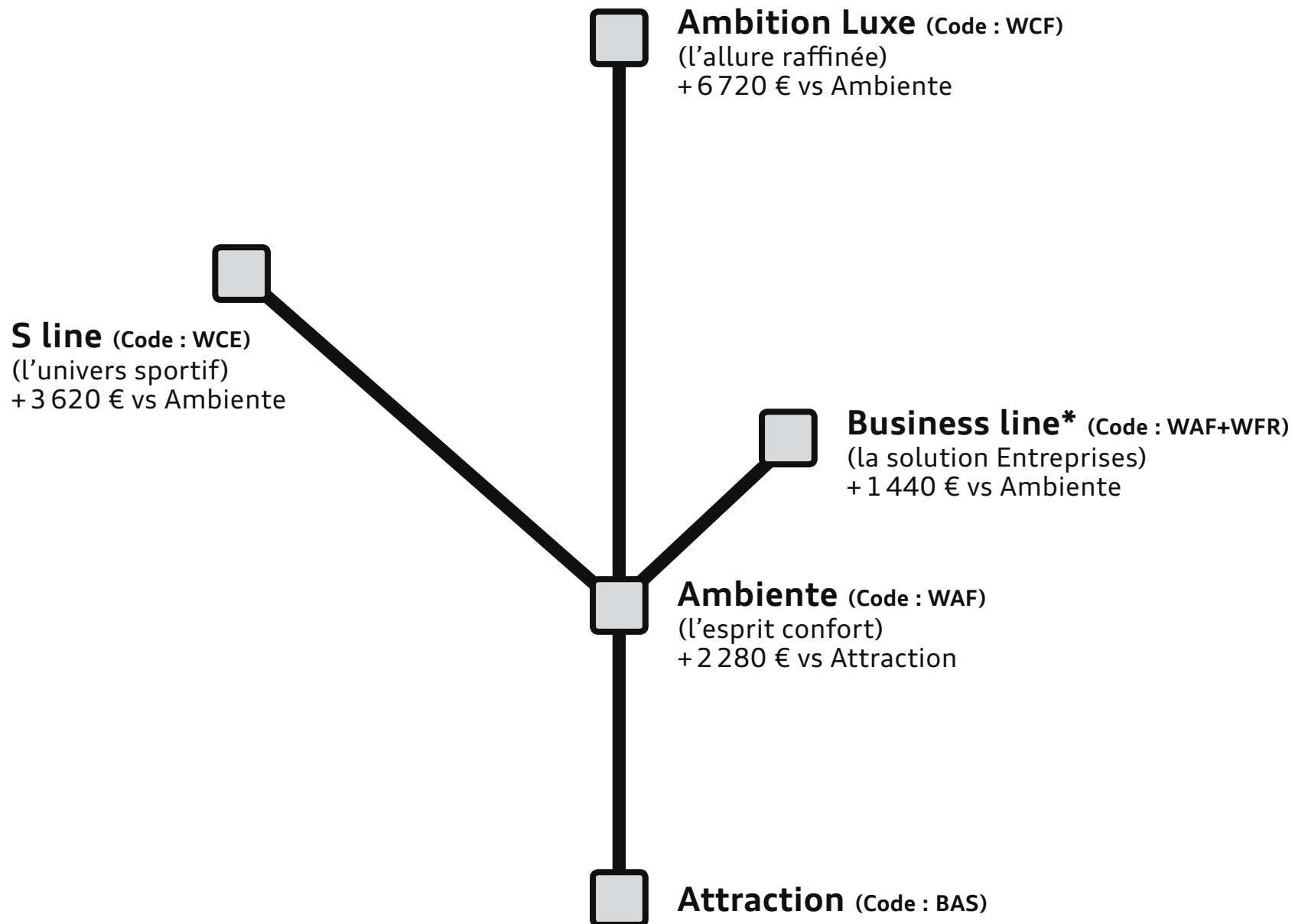

* Version Business line réservée aux personnes morales (à l'exclusion des entités exerçant une activité de commercialisation ou de location courte durée d'automobiles et hors catégorie juridique INSEE n° 6. Exemple : sociétés civiles, groupements fonciers, etc.).

A4 berline

CODE FINITION A SAISIR	Puissance	Transmission	Émissions CO ₂ (g/km)	Puissance fiscale	Prix client TTC					Code Modèle
					Attraction (BAS)	Ambiente (WAF)	Business line** (WAF+WFR)	S line (WCE)	Ambition Luxe (WCF)	
version essence										
1.8 TFSI	120 ch	manuelle 6	164	7 CV	26 730 €	29 010 €	30 450 €	32 630 €	35 730 €	8K201C0000
1.8 TFSI	120 ch	multitronic 8	169	7 CV	28 730 €	31 010 €	32 450 €	34 630 €	37 730 €	8K201H0000
1.8 TFSI	160 ch	manuelle 6	164	9 CV	29 030 €	31 310 €	32 750 €	34 930 €	38 030 €	8K202C0000
1.8 TFSI	160 ch	multitronic 8	169	9 CV	31 030 €	33 310 €	34 750 €	36 930 €	40 030 €	8K202H0000
1.8 TFSI	160 ch	quattro manuelle 6	176	10 CV	31 530 €	33 810 €	35 250 €	37 430 €	40 530 €	8K20290000
2.0 TFSI	180 ch	manuelle 6	149	10 CV	31 330 €	33 610 €	35 050 €	37 230 €	40 330 €	8K205C0000
2.0 TFSI	180 ch	multitronic 8	167	10 CV	33 330 €	35 610 €	37 050 €	39 230 €	42 330 €	8K205H0000
2.0 TFSI	211 ch	manuelle 6	149	12 CV	33 080 €	35 360 €	36 800 €	38 980 €	42 080 €	8K206C0000
2.0 TFSI	211 ch	multitronic 8	167	12 CV	35 080 €	37 360 €	38 800 €	40 980 €	44 080 €	8K206H0000
2.0 TFSI	211 ch	quattro manuelle 6	169	13 CV	35 580 €	37 860 €	39 300 €	41 480 €	44 580 €	8K20690000
2.0 TFSI	211 ch	quattro S tronic 7	172	13 CV	37 780 €	40 060 €	41 500 €	43 680 €	46 780 €	8K206Y0000
V6 3.2 FSI	265 ch	multitronic 8	192	17 CV	—	42 820 €	44 260 €	46 440 €	49 540 €	8K20FH0000
V6 3.2 FSI	265 ch	quattro manuelle 6	218	17 CV	—	43 320 €	44 760 €	46 940 €	50 040 €	8K20F90000
V6 3.2 FSI	265 ch	quattro tiptronic 6	215	17 CV	—	45 320 €	46 760 €	48 940 €	52 040 €	8K20FL0000
version diesel avec filtre à particules										
2.0 TDI	120 ch	manuelle 6	129	6 CV	28 650 €	30 930 €	32 370 €	34 550 €	37 650 €	8K20PC0000
2.0 TDIe*	136 ch	manuelle 6	115	7 CV	30 950 €	33 230 €	34 670 €	—	—	8K2ETC0000
2.0 TDI	136 ch	manuelle 6	120	7 CV	30 950 €	33 230 €	34 670 €	36 850 €	39 950 €	8K20TC0000
2.0 TDI	143 ch	manuelle 6	134	8 CV	30 950 €	33 230 €	34 670 €	36 850 €	39 950 €	8K20QC0000
2.0 TDI	143 ch	multitronic 8	149	8 CV	32 950 €	35 230 €	36 670 €	38 850 €	41 950 €	8K20QH0000
2.0 TDI	143 ch	quattro manuelle 6	147	8 CV	33 450 €	35 730 €	37 170 €	39 350 €	42 450 €	8K20Q90000
2.0 TDI	170 ch	manuelle 6	134	9 CV	33 000 €	35 280 €	36 720 €	38 900 €	42 000 €	8K20RC0000
2.0 TDI	170 ch	quattro manuelle 6	149	10 CV	35 500 €	37 780 €	39 220 €	41 400 €	44 500 €	8K20R90000
V6 2.7 TDI	190 ch	manuelle 6	159	11 CV	—	38 070 €	39 510 €	41 690 €	44 790 €	8K20CC0000
V6 2.7 TDI	190 ch	multitronic 8	167	11 CV	—	40 070 €	41 510 €	43 690 €	46 790 €	8K20CH0000
V6 3.0 TDI	240 ch	quattro manuelle 6	173	15 CV	—	43 670 €	45 110 €	47 290 €	50 390 €	8K20H90000
V6 3.0 TDI	240 ch	quattro S tronic 7	174	15 CV	—	45 870 €	47 310 €	49 490 €	52 590 €	8K20HY0000
version diesel avec filtre à particules et catalyseur d'oxydation avec réservoir AdBlue***										
V6 3.0 TDI clean diesel	240 ch	quattro tiptronic 6	175	15 CV	—	47 670 €	49 110 €	51 290 €	54 390 €	8K20UL0000

* e : efficacité accrue, en faveur de l'environnement. Principe de moteur permettant de réduire les consommations et émissions de CO₂, par rapport au modèle standard.

** Version Business line réservée aux personnes morales (à l'exclusion des entités exerçant une activité de commercialisation ou de location courte durée d'automobiles et hors catégorie juridique INSEE n° 6. Exemple : sociétés civiles, groupements fonciers, etc.).

*** L'AdBlue est une solution aqueuse d'urée biodégradable. Elle est injectée à doses minimales en amont du catalyseur d'oxydation et permet de transformer les NOx en ammoniac et en eau à 90%.



Offres de financement A4 berline⁽¹⁾

CODE FINITION A SAISIR	Puissance	Transmission	36 loyers TTC Garantie incluse					Option d'achat finale TTC					Coût total TTC				
			Attraction	Ambiente	Business line**	S line	Ambition Luxe	Attraction	Ambiente	Business line**	S line	Ambition Luxe	Attraction	Ambiente	Business line**	S line	Ambition Luxe
			(BAS)	(WAF)	(WAF + WFR)	(WCE)	(WCF)	(BAS)	(WAF)	(WAF + WFR)	(WCE)	(WCF)	(BAS)	(WAF)	(WAF + WFR)	(WCE)	(WCF)
version essence																	
1.8 TFSI	120 ch	manuelle 6	569 €	616 €	646 €	691 €	755 €	10 692 €	11 604 €	12 180 €	13 052 €	14 292 €	31 168 €	33 777 €	35 425 €	37 920 €	41 468 €
1.8 TFSI	120 ch	multitronic 8	610 €	657 €	687 €	732 €	796 €	11 492 €	12 404 €	12 980 €	13 852 €	15 092 €	33 457 €	36 066 €	37 714 €	40 209 €	43 757 €
1.8 TFSI	160 ch	manuelle 6	616 €	663 €	693 €	738 €	802 €	11 612 €	12 524 €	13 100 €	13 972 €	15 212 €	33 800 €	36 410 €	38 058 €	40 553 €	44 100 €
1.8 TFSI	160 ch	multitronic 8	658 €	705 €	735 €	780 €	844 €	12 412 €	13 324 €	13 900 €	14 772 €	16 012 €	36 089 €	38 699 €	40 347 €	42 842 €	46 389 €
1.8 TFSI	160 ch	quattro manuelle 6	668 €	715 €	745 €	790 €	854 €	12 612 €	13 524 €	14 100 €	14 972 €	16 212 €	36 661 €	39 271 €	40 919 €	43 414 €	46 962 €
2.0 TFSI	180 ch	manuelle 6	664 €	711 €	741 €	786 €	850 €	12 532 €	13 444 €	14 020 €	14 892 €	16 132 €	36 432 €	39 042 €	40 690 €	43 185 €	46 733 €
2.0 TFSI	180 ch	multitronic 8	705 €	752 €	782 €	827 €	891 €	13 332 €	14 244 €	14 820 €	15 692 €	16 932 €	38 721 €	41 331 €	42 979 €	45 474 €	49 022 €
2.0 TFSI	211 ch	manuelle 6	700 €	747 €	777 €	822 €	886 €	13 232 €	14 144 €	14 720 €	15 592 €	16 832 €	38 435 €	41 045 €	42 693 €	45 188 €	48 736 €
2.0 TFSI	211 ch	multitronic 8	741 €	789 €	818 €	863 €	928 €	14 032 €	14 944 €	15 520 €	16 392 €	17 632 €	40 724 €	43 334 €	44 982 €	47 477 €	51 025 €
2.0 TFSI	211 ch	quattro manuelle 6	752 €	799 €	829 €	874 €	938 €	14 232 €	15 144 €	15 720 €	16 592 €	17 832 €	41 297 €	43 906 €	45 554 €	48 049 €	51 597 €
2.0 TFSI	211 ch	quattro S tronic 7	797 €	844 €	874 €	919 €	983 €	15 112 €	16 024 €	16 600 €	17 472 €	18 712 €	43 814 €	46 424 €	48 072 €	50 567 €	54 115 €
V6 3.2 FSI	265 ch	multitronic 8	—	902 €	931 €	976 €	1 040 €	—	17 128 €	17 704 €	18 576 €	19 816 €	—	49 583 €	51 231 €	53 726 €	57 273 €
V6 3.2 FSI	265 ch	quattro manuelle 6	—	912 €	942 €	987 €	1 051 €	—	17 328 €	17 904 €	18 776 €	20 016 €	—	50 155 €	51 803 €	54 298 €	57 846 €
V6 3.2 FSI	265 ch	quattro tiptronic 6	—	953 €	983 €	1 028 €	1 092 €	—	18 128 €	18 704 €	19 576 €	20 816 €	—	52 444 €	54 092 €	56 587 €	60 135 €
version diesel avec filtre à particules																	
2.0 TDI	120 ch	manuelle 6	551 €	594 €	621 €	662 €	719 €	13 752 €	14 846 €	15 538 €	16 584 €	18 072 €	33 600 €	36 228 €	37 887 €	40 400 €	43 973 €
2.0 TDIe*	136 ch	manuelle 6	594 €	637 €	664 €	—	—	14 856 €	15 950 €	16 642 €	—	—	36 251 €	38 879 €	40 539 €	—	—
2.0 TDI	136 ch	manuelle 6	594 €	637 €	664 €	705 €	762 €	14 856 €	15 950 €	16 642 €	17 688 €	19 176 €	36 251 €	38 879 €	40 539 €	43 051 €	46 625 €
2.0 TDI	143 ch	manuelle 6	594 €	637 €	664 €	705 €	762 €	14 856 €	15 950 €	16 642 €	17 688 €	19 176 €	36 251 €	38 879 €	40 539 €	43 051 €	46 625 €
2.0 TDI	143 ch	multitronic 8	632 €	674 €	701 €	742 €	800 €	15 816 €	16 910 €	17 602 €	18 648 €	20 136 €	38 556 €	41 184 €	42 844 €	45 357 €	48 930 €
2.0 TDI	143 ch	quattro manuelle 6	641 €	684 €	711 €	751 €	809 €	16 056 €	17 150 €	17 842 €	18 888 €	20 376 €	39 132 €	41 760 €	43 420 €	45 933 €	49 506 €
2.0 TDI	170 ch	manuelle 6	633 €	675 €	702 €	743 €	801 €	15 840 €	16 934 €	17 626 €	18 672 €	20 160 €	38 614 €	41 242 €	42 902 €	45 414 €	48 988 €
2.0 TDI	170 ch	quattro manuelle 6	679 €	722 €	749 €	790 €	847 €	17 040 €	18 134 €	18 826 €	19 872 €	21 360 €	41 495 €	44 123 €	45 783 €	48 296 €	51 869 €
V6 2.7 TDI	190 ch	manuelle 6	—	727 €	754 €	795 €	853 €	—	18 274 €	18 965 €	20 011 €	21 499 €	—	44 458 €	46 117 €	48 630 €	52 203 €
V6 2.7 TDI	190 ch	multitronic 8	—	765 €	792 €	832 €	890 €	—	19 234 €	19 925 €	20 971 €	22 459 €	—	46 763 €	48 423 €	50 936 €	54 509 €
V6 3.0 TDI	240 ch	quattro manuelle 6	—	832 €	859 €	900 €	958 €	—	20 962 €	21 653 €	22 699 €	24 187 €	—	50 912 €	52 572 €	55 085 €	58 658 €
V6 3.0 TDI	240 ch	quattro S tronic 7	—	873 €	900 €	941 €	999 €	—	22 018 €	22 709 €	23 755 €	25 243 €	—	53 448 €	55 108 €	57 621 €	61 194 €
version diesel avec filtre à particules et catalyseur d'oxydation avec réservoir AdBlue***																	
V6 3.0 TDI clean diesel	240 ch	quattro tiptronic 6	—	907 €	934 €	974 €	1 032 €	—	22 882 €	23 573 €	24 619 €	26 107 €	—	55 523 €	57 183 €	59 696 €	63 269 €

(1) Offres en Location avec Option d'Achat pendant 36 mois et 45 000 km avec garantie additionnelle⁽²⁾ obligatoire incluse, réservées aux particuliers du 28/04/2011 au 31/08/2011 chez tous les Distributeurs Audi présentant ces financements, sous réserve d'acceptation du dossier par Audi Bank division de VOLKSWAGEN BANK GmbH SARL de droit allemand - Capital social : 318 279 200 € - Succursale France : 266 avenue du Président Wilson - 93218 Saint-Denis La Plaine Cedex - RCS Bobigny 451 618 904 - Mandataires d'assurance et d'intermédiaire d'assurance n° ORIAS : 08 040 267 (www.orias.fr). Vous bénéficiez d'un délai légal de rétractation de 7 jours.

(2) Garantie additionnelle de 16€ / mois souscrite auprès de RAC France SA. Société d'assurance et d'assistance au capital de 5 335 715 euros - Siège social : 109, boulevard Stalingrad - 69100 Villeurbanne - RCS Lyon n° 379 954 886. Régie par le code des assurances et soumise au contrôle de l'ACAM - 61 rue Taitbout - 75436 Paris Cedex 09. Vous pouvez également adhérer ou souscrire hors financement à la prestation proposée aux conditions de garantie et de tarif en vigueur.

Un crédit vous engage et doit être remboursé. Vérifiez vos capacités de remboursement avant de vous engager.

* e : efficacité accrue, en faveur de l'environnement. Principe de moteur permettant de réduire les consommations et émissions de CO₂ par rapport au modèle standard.

** Version Business line réservée aux personnes morales (à l'exclusion des entités exerçant une activité de commercialisation ou de location courte durée d'automobiles et hors catégorie juridique INSEE n° 6. Exemple : sociétés civiles, groupements fonciers, etc.).

*** L'AdBlue est une solution aqueuse d'urée biodégradable. Elle est injectée à doses minimales en amont du catalyseur d'oxydation et permet de transformer les NOx en ammoniacale et en eau à 90%.

A4 Avant

CODE FINITION A SAISIR version essence	Puissance	Transmission	Émissions CO ₂ (g/km)	Puissance fiscale VP	Puissance fiscale N1 (VU)****	Prix client TTC					Code Modèle
						Attraction (BAS)	Ambiente (WAF)	Business line** (WAF + WFR)	S line (WCE)	Ambition Luxe (WCF)	
1.8 TFSI	120 ch	manuelle 6	169	7 CV	9 CV	28 060 €	30 340 €	31 780 €	33 960 €	37 060 €	8K501C0000
1.8 TFSI	120 ch	multitronic 8	174	7 CV	9 CV	30 060 €	32 340 €	33 780 €	35 960 €	39 060 €	8K501H0000
1.8 TFSI	160 ch	manuelle 6	169	9 CV	9 CV	30 360 €	32 640 €	34 080 €	36 260 €	39 360 €	8K502C0000
1.8 TFSI	160 ch	multitronic 8	174	10 CV	9 CV	32 360 €	34 640 €	36 080 €	38 260 €	41 360 €	8K502H0000
1.8 TFSI	160 ch	quattro manuelle 6	179	10 CV	9 CV	32 860 €	35 140 €	36 580 €	38 760 €	41 860 €	8K50290000
2.0 TFSI	180 ch	manuelle 6	154	10 CV	9 CV	32 660 €	34 940 €	36 380 €	38 560 €	41 660 €	8K503C0000
2.0 TFSI	180 ch	multitronic 8	172	11 CV	9 CV	34 660 €	36 940 €	38 380 €	40 560 €	43 660 €	8K505H0000
2.0 TFSI	211 ch	manuelle 6	154	12 CV	9 CV	34 410 €	36 690 €	38 130 €	40 310 €	43 410 €	8K506C0000
2.0 TFSI	211 ch	multitronic 8	172	13 CV	9 CV	36 410 €	38 690 €	40 130 €	42 310 €	45 410 €	8K506H0000
2.0 TFSI	211 ch	quattro manuelle 6	174	13 CV	9 CV	36 910 €	39 190 €	40 630 €	42 810 €	45 910 €	8K50690000
2.0 TFSI	211 ch	quattro S tronic 7	175	13 CV	9 CV	39 110 €	41 390 €	42 830 €	45 010 €	48 110 €	8K506Y0000
V6 3.2 FSI	265 ch	multitronic 8	197	17 CV	15 CV	-	44 150 €	45 590 €	47 770 €	50 870 €	8K50FH0000
V6 3.2 FSI	265 ch	quattro manuelle 6	225	18 CV	15 CV	-	44 650 €	46 090 €	48 270 €	51 370 €	8K50F90000
V6 3.2 FSI	265 ch	quattro tiptronic 6	219	17 CV	15 CV	-	46 650 €	48 090 €	50 270 €	53 370 €	8K50FL0000
version diesel avec filtre à particules											
2.0 TDI	120 ch	manuelle 6	135	7 CV	7 CV	29 980 €	32 260 €	33 700 €	35 880 €	38 980 €	8K50PC0000
2.0 TDIe*	136 ch	manuelle 6	120	7 CV	7 CV	32 280 €	34 560 €	36 000 €	-	-	8K5ETC0000
2.0 TDI	136 ch	manuelle 6	125	7 CV	7 CV	32 280 €	34 560 €	36 000 €	38 180 €	41 280 €	8K50TC0000
2.0 TDI	143 ch	manuelle 6	139	8 CV	7 CV	32 280 €	34 560 €	36 000 €	38 180 €	41 280 €	8K50QC0000
2.0 TDI	143 ch	multitronic 8	155	8 CV	7 CV	34 280 €	36 560 €	38 000 €	40 180 €	43 280 €	8K50QH0000
2.0 TDI	143 ch	quattro manuelle 6	152	8 CV	7 CV	34 780 €	37 060 €	38 500 €	40 680 €	43 780 €	8K50Q90000
2.0 TDI	170 ch	manuelle 6	144	9 CV	7 CV	34 330 €	36 610 €	38 050 €	40 230 €	43 330 €	8K50RC0000
2.0 TDI	170 ch	quattro manuelle 6	154	10 CV	7 CV	36 830 €	39 110 €	40 550 €	42 730 €	45 830 €	8K50R90000
V6 2.7 TDI	190 ch	manuelle 6	164	11 CV	9 CV	-	39 400 €	40 840 €	43 020 €	46 120 €	8K50CC0000
V6 2.7 TDI	190 ch	multitronic 8	169	11 CV	9 CV	-	41 400 €	42 840 €	45 020 €	48 120 €	8K50CH0000
V6 3.0 TDI	240 ch	quattro manuelle 6	176	15 CV	10 CV	-	45 000 €	46 440 €	48 620 €	51 720 €	8K50H90000
V6 3.0 TDI	240 ch	quattro S tronic 7	179	15 CV	10 CV	-	47 200 €	48 640 €	50 820 €	53 920 €	8K50HY0000
version diesel avec filtre à particules et catalyseur d'oxydation avec réservoir AdBlue***											
V6 3.0 TDI clean diesel	240 ch	quattro tiptronic 6	180	15 CV	Non disponible	-	49 000 €	50 440 €	52 620 €	55 720 €	8K50UL0000

* e : efficacité accrue, en faveur de l'environnement. Principe de moteur permettant de réduire les consommations et émissions de CO₂ par rapport au modèle standard.

** Version Business line réservée aux personnes morales (à l'exclusion des entités exerçant une activité de commercialisation ou de location courte durée d'automobiles et hors catégorie juridique INSEE n° 6. Exemple : sociétés civiles, groupements fonciers, etc.).

*** L'AdBlue est une solution aqueuse d'urée biodégradable. Elle est injectée à doses minimales en amont du catalyseur d'oxydation et permet de transformer les NOx en ammoniacque et en eau à 90 %.

**** Homologation N1. Oblige option [TAR/3M2/1EV]



Offres de financement A4 Avant⁽¹⁾

CODE FINITION A SAISIR	Puissance	Transmission	36 loyers TTC Garantie incluse					Option d'achat finale TTC					Coût total TTC				
			Attraction	Ambiente	Business line**	S line	Ambition Luxe	Attraction	Ambiente	Business line**	S line	Ambition Luxe	Attraction	Ambiente	Business line**	S line	Ambition Luxe
			(BAS)	(WAF)	(WAF + WFR)	(WCE)	(WCF)	(BAS)	(WAF)	(WAF + WFR)	(WCE)	(WCF)	(BAS)	(WAF)	(WAF + WFR)	(WCE)	(WCF)
version essence																	
1.8 TFSI	120 ch	manuelle 6	596 €	643 €	673 €	718 €	782 €	11 224 €	12 136 €	12 712 €	13 584 €	14 824 €	32 690 €	35 299 €	36 947 €	39 442 €	42 990 €
1.8 TFSI	120 ch	multitronic 8	638 €	685 €	715 €	760 €	824 €	12 024 €	12 936 €	13 512 €	14 384 €	15 624 €	34 979 €	37 588 €	39 236 €	41 731 €	45 279 €
1.8 TFSI	160 ch	manuelle 6	644 €	691 €	721 €	766 €	830 €	12 144 €	13 056 €	13 632 €	14 504 €	15 744 €	35 322 €	37 932 €	39 580 €	42 075 €	45 623 €
1.8 TFSI	160 ch	multitronic 8	685 €	732 €	762 €	807 €	871 €	12 944 €	13 856 €	14 432 €	15 304 €	16 544 €	37 611 €	40 221 €	41 869 €	44 364 €	47 912 €
1.8 TFSI	160 ch	quattro manuelle 6	696 €	743 €	772 €	818 €	882 €	13 144 €	14 056 €	14 632 €	15 504 €	16 744 €	38 184 €	40 793 €	42 441 €	44 936 €	48 484 €
2.0 TFSI	180 ch	manuelle 6	691 €	739 €	768 €	813 €	878 €	13 064 €	13 976 €	14 552 €	15 424 €	16 664 €	37 955 €	40 564 €	42 212 €	44 707 €	48 255 €
2.0 TFSI	180 ch	multitronic 8	733 €	780 €	810 €	855 €	919 €	13 864 €	14 776 €	15 352 €	16 224 €	17 464 €	40 244 €	42 853 €	44 501 €	46 996 €	50 544 €
2.0 TFSI	211 ch	manuelle 6	728 €	775 €	805 €	850 €	914 €	13 764 €	14 676 €	15 252 €	16 124 €	17 364 €	39 957 €	42 567 €	44 215 €	46 710 €	50 258 €
2.0 TFSI	211 ch	multitronic 8	769 €	816 €	846 €	891 €	955 €	14 564 €	15 476 €	16 052 €	16 924 €	18 164 €	42 246 €	44 856 €	46 504 €	48 999 €	52 547 €
2.0 TFSI	211 ch	quattro manuelle 6	779 €	826 €	856 €	901 €	965 €	14 764 €	15 676 €	16 252 €	17 124 €	18 364 €	42 819 €	45 428 €	47 076 €	49 571 €	53 119 €
2.0 TFSI	211 ch	quattro S tronic 7	825 €	872 €	902 €	947 €	1 011 €	15 644 €	16 556 €	17 132 €	18 004 €	19 244 €	45 337 €	47 946 €	49 594 €	52 089 €	55 637 €
V6 3.2 FSI	265 ch	multitronic 8	—	929 €	959 €	1 004 €	1 068 €	—	17 660 €	18 236 €	19 108 €	20 348 €	—	51 105 €	52 753 €	55 248 €	58 796 €
V6 3.2 FSI	265 ch	quattro manuelle 6	—	939 €	969 €	1 014 €	1 078 €	—	17 860 €	18 436 €	19 308 €	20 548 €	—	51 677 €	53 325 €	55 820 €	59 368 €
V6 3.2 FSI	265 ch	quattro tiptronic 6	—	981 €	1 010 €	1 056 €	1 120 €	—	18 660 €	19 236 €	20 108 €	21 348 €	—	53 966 €	55 614 €	58 109 €	61 657 €
version diesel avec filtre à particules																	
2.0 TDI	120 ch	manuelle 6	576 €	619 €	646 €	686 €	744 €	14 390 €	15 485 €	16 176 €	17 222 €	18 710 €	35 133 €	37 761 €	39 421 €	41 933 €	45 507 €
2.0 TDIe*	136 ch	manuelle 6	619 €	662 €	689 €	—	—	15 494 €	16 589 €	17 280 €	—	—	37 784 €	40 412 €	42 072 €	—	—
2.0 TDI	136 ch	manuelle 6	619 €	662 €	689 €	729 €	787 €	15 494 €	16 589 €	17 280 €	18 326 €	19 814 €	37 784 €	40 412 €	42 072 €	44 584 €	48 158 €
2.0 TDI	143 ch	manuelle 6	619 €	662 €	689 €	729 €	787 €	15 494 €	16 589 €	17 280 €	18 326 €	19 814 €	37 784 €	40 412 €	42 072 €	44 584 €	48 158 €
2.0 TDI	143 ch	multitronic 8	657 €	699 €	726 €	767 €	825 €	16 454 €	17 549 €	18 240 €	19 286 €	20 774 €	40 089 €	42 717 €	44 377 €	46 890 €	50 463 €
2.0 TDI	143 ch	quattro manuelle 6	666 €	708 €	735 €	776 €	834 €	16 694 €	17 789 €	18 480 €	19 526 €	21 014 €	40 665 €	43 293 €	44 953 €	47 466 €	51 039 €
2.0 TDI	170 ch	manuelle 6	657 €	700 €	727 €	768 €	826 €	16 478 €	17 573 €	18 264 €	19 310 €	20 798 €	40 147 €	42 775 €	44 435 €	46 947 €	50 521 €
2.0 TDI	170 ch	quattro manuelle 6	704 €	747 €	774 €	814 €	872 €	17 678 €	18 773 €	19 464 €	20 510 €	21 998 €	43 028 €	45 656 €	47 316 €	49 829 €	53 402 €
V6 2.7 TDI	190 ch	manuelle 6	—	752 €	779 €	820 €	878 €	—	18 912 €	19 603 €	20 650 €	22 138 €	—	45 991 €	47 650 €	50 163 €	53 736 €
V6 2.7 TDI	190 ch	multitronic 8	—	790 €	816 €	857 €	915 €	—	19 872 €	20 563 €	21 610 €	23 098 €	—	48 296 €	49 956 €	52 469 €	56 042 €
V6 3.0 TDI	240 ch	quattro manuelle 6	—	857 €	884 €	924 €	982 €	—	21 600 €	22 291 €	23 338 €	24 826 €	—	52 446 €	54 105 €	56 618 €	60 191 €
V6 3.0 TDI	240 ch	quattro S tronic 7	—	898 €	925 €	966 €	1 023 €	—	22 656 €	23 347 €	24 394 €	25 882 €	—	54 981 €	56 641 €	59 154 €	62 727 €
version diesel avec filtre à particules et catalyseur d'oxydation avec réservoir AdBlue***																	
V6 3.0 TDI clean diesel	240 ch	quattro tiptronic 6	—	932 €	958 €	999 €	1 057 €	—	23 520 €	24 211 €	25 258 €	26 746 €	—	57 056 €	58 716 €	61 229 €	64 802 €

(1) Offres en Location avec Option d'Achat pendant 36 mois et 45 000 km avec garantie additionnelle⁽²⁾ obligatoire incluse, réservées aux particuliers du 28/04/2011 au 31/08/2011 chez tous les Distributeurs Audi présentant ces financements, sous réserve d'acceptation du dossier par Audi Bank division de VOLKSWAGEN BANK GmbH SARL de droit allemand - Capital social : 318 279 200 € - Succursale France : 266 avenue du Président Wilson - 93218 Saint-Denis La Plaine Cedex - RCS Bobigny 451 618 904 - Mandataires d'assurance et d'intermédiaire d'assurance n° ORIAS : 08 040 267 (www.orias.fr). Vous bénéficiez d'un délai légal de rétractation de 7 jours.

(2) Garantie additionnelle de 16€ / mois souscrite auprès de RAC France SA. Société d'assurance et d'assistance au capital de 5 335 715 euros - Siège social : 109, boulevard Stalingrad - 69100 Villeurbanne - RCS Lyon n° 379 954 886. Régie par le code des assurances et soumise au contrôle de l'ACAM - 61 rue Taitbout - 75436 Paris Cedex 09. Vous pouvez également adhérer ou souscrire hors financement à la prestation proposée aux conditions de garantie et de tarif en vigueur.

Un crédit vous engage et doit être remboursé. Vérifiez vos capacités de remboursement avant de vous engager.

* e : efficacité accrue, en faveur de l'environnement. Principe de moteur permettant de réduire les consommations et émissions de CO₂ par rapport au modèle standard.

** Version Business line réservée aux personnes morales (à l'exclusion des entités exerçant une activité de commercialisation ou de location courte durée d'automobiles et hors catégorie juridique INSEE n° 6. Exemple : sociétés civiles, groupements fonciers, etc.).

*** L'AdBlue est une solution aqueuse d'urée biodégradable. Elle est injectée à doses minimales en amont du catalyseur d'oxydation et permet de transformer les NOx en ammoniacale et en eau à 90%.

Intérieurs

Code	Sellerie tissu Cosinus*	Sellerie tissu Arkana* (N0L)	Sellerie tissu Atrium** (N2E)	Sellerie mixte cuir Nappa et tissu sprint (N7V)	Sellerie cuir Milano*** (N5W)	Sellerie cuir Milano*** avec logo S line (N1Y)	Sellerie mixte cuir et Alcantara** (N7U)	Sellerie mixte cuir / Alcantara perforé avec logo S line (N7K)	Sellerie cuir Valcona (N5D)	Sellerie cuir Valcona avec logo S line (N1V)	Tableau de bord haut / bas	Moquettes et tapis	Ciel de pavillon
Série sur	Attraction Ambiente Business line	—	—	S line	Ambition Luxe	—	—	—	—	—	—	—	—
Option sur	—	Attraction Ambiente Business line	Attraction Ambiente Business line	—	Attraction Ambiente Business line	S line	Attraction Ambiente Business line Ambition Luxe	S line	Attraction Ambiente Business line Ambition Luxe	S line	—	—	—
GD	Noir	Noir	Noir	—	Noir	—	Noir	—	Noir	—	Noir / Noir	Noir	Argent
GQ	Gris lumière	Gris lumière	Gris lumière	—	Gris lumière	—	Gris lumière	—	Gris lumière	—	Gris graphite / Gris graphite	Gris quartz	Argent
GR	—	Beige cardamome	—	—	Beige cardamome	—	—	—	Beige cardamome	—	Beige tara / beige tara	Beige coriandre	Beige lin
CN	—	—	—	—	Brun cannelle	—	—	—	Brun cannelle	—	Noir / Noir	Noir	Argent
GM	—	—	—	—	—	—	—	—	Beige Louxor	—	Noir / Noir	Noir	Noir
Intérieurs spécifiques S line													
QE	—	—	—	Noir / surpiqûre noire	—	Noir / surpiqûre noire	—	Noir / surpiqûre noire	—	Noir / surpiqûre noire	Noir / Noir	Noir	Noir
QF	—	—	—	Noir / surpiqûre argent	—	—	—	Noir / surpiqûre argent	—	—	Noir / Noir	Noir	Noir

* : Interdit sièges Sport ** : Oblige sièges Sport — : Impossible *** : Contre-portes en similicuir.

Combinaisons teintes de carrosserie / coloris intérieur

Teintes de carrosserie		Coloris intérieur							
Blanc ibis	T9T9	GD	GQ	GR	CN	GM	QE	QF	
Noir brillant	A2A2	GD	GQ	GR	CN	GM	QE	QF	
Rouge brillant	C8C8	GD	GQ	GR	CN	GM	QE	QF	
* Argent glacier métallisé	P5P5	GD	GQ	GR	CN	[GM]	QE	QF	
* Blanc glacier métallisé	2Y2Y	GD	GQ	GR	CN	GM	QE	QF	
* Bleu lunaire métallisé	W1W1	GD	GQ	GR	CN	GM	[QE]	[QF]	
* Bleu Aruba nacré	Q9Q9	GD	GQ	GR	[CN]	GM	[QE]	[QF]	
* Bleu sphère métallisé	9F9F	GD	[GQ]	GR	CN	GM	QE	QF	
* Brun teck métallisé	4U4U	GD	[GQ]	GR	[CN]	GM	[QE]	[QF]	
* Gris mousson métallisé	0C0C	GD	[GQ]	GR	CN	GM	QE	QF	
* Gris quartz métallisé	Q4Q4	GD	GQ	[GR]	CN	GM	QE	QF	
* Gris volcan nacré	1R1R	GD	GQ	GR	CN	GM	QE	QF	
* Noir fantôme nacré	L8L8	GD	GQ	GR	CN	GM	QE	QF	
* Rouge grenat nacré	9C9C	GD	GQ	GR	[CN]	GM	QE	QF	
Teintes exclusives S line									
* Argent Monza métallisé	U7U7	—	—	—	—	—	QE	QF	
* Rouge Misano nacré	N9N9	—	—	—	—	—	QE	QF	
Peintures Audi exclusive									
* Couleur sur demande	Q0Q0	GD	GQ	GR	CN	GM	QE	QF	

* : Supplément de prix, voir Tarif options.

Équipements / Jantes A4

Sécurité
Airbag grand volume pour le conducteur et le passager avant avec détection de la position du siège, airbag adaptatif pour le conducteur et le passager avant
Airbags latéraux (airbag thorax et bassin à l'avant)
Anti-démarrage électronique intégré à la commande du moteur, activation automatique par la clé du véhicule
Antipatinage électronique ASR pour une bonne traction, empêche le patinage des roues motrices
Appuie-têtes, réglables à l'avant et à l'arrière
Audi Backguard, en cas de collision arrière, la conception du siège permet l'amortissement du haut du corps et le soutien plus précoce de la tête. Ce système renforce la protection et réduit le risque de traumatisme cervical
Avertisseur deux tons sur le moyeu du volant
Blocage électronique du différentiel EDS, aide au démarrage intervenant jusqu'à une vitesse d'environ 100 km/h, freine automatiquement les roues motrices sur route glissante et inégalement adhérente, assurant ainsi une excellente motricité
Carrosserie galvanisée (entièrement galvanisée aux endroits sensibles à la corrosion), autoportante, soudée au groupe-plancher, zones de déformation définies à l'avant et à l'arrière (12 ans de garantie contre la corrosion)
Ceintures de sécurité, ceintures trois points à enrouleur pour tous les sièges, avec contrôle du port à l'avant, assorties à la couleur de l'habitacle
Châssis dynamique, pour un excellent dynamisme et un grand confort, essieu avant allégé à cinq bras, barre stabilisatrice transversale tubulaire, essieu arrière en trapèze avec roues indépendantes ; amortisseurs à gaz bitubes et ressorts hélicoïdaux, ressort de butée, supports d'essieux avant solidaires de la carrosserie, supports d'essieux à paliers élastiques à l'arrière
Colonne de direction de sécurité, complète le potentiel de protection de la ceinture de sécurité et de l'airbag
Indication de l'usure des garnitures de freins à l'avant, affichage sur l'écran central
Limiteurs d'effort sur les ceintures de sécurité avant
Phares antibrouillard intégrés dans le bouclier avant
Phares halogènes à surfaces libres sous vitre transparente, réglage électrique du site des phares et commande électrique des feux de stationnement, feux diurnes avec réflecteurs séparés
Prétensionneurs des ceintures de sécurité avant
Programme électronique de stabilisation ESP, associe les systèmes ABS, EBV, ASR et EDS à ses propres capteurs et compare les données de conduite avec les données de référence ; assure davantage de stabilité dans les situations critiques par un freinage ciblé de chacune des roues et par une intervention sur la gestion du moteur, quelle que soit la vitesse. Inclut blocage transversal électronique sur versions traction pour une meilleure motricité et directivité en virage
Roue de secours temporaire, incluant cric dans le coffre
Réservoir avec protection contre les erreurs de ravitaillement pour les modèles Diesel
Système d'airbags de tête sideguard®
Système de freinage à double circuit en diagonale, système antiblocage ABS avec répartiteur électronique de freinage EBV, programme électronique de stabilisation ESP avec assistance au freinage d'urgence, amplificateurs de freins en tandem, freins à disques à l'avant et à l'arrière, ventilés à l'avant
Triangle de présignalisation avec fixation sur la face interne du capot de coffre
Trousse de secours dans le vide-poches de l'accoudoir central arrière
Verrouillage électrique de la colonne de direction

De série sur Attraction, Ambiente et Business line :
4 jantes en aluminium forgé style 6 branches, 7,5 J x 16", avec pneus 225/55 R 16 (sur 2.0 TDIe, jante 7J x 16", avec pneus 205/60 R 16)



De série sur Ambition Luxe, en option sur Attraction, Ambiente et Business line :
4 jantes en aluminium coulé style 10 branches en étoile, 8 J x 17", avec pneus 245/45 R 17. Code PRT. Existe avec pneus roulage à plat SST, incluant contrôle de pression des pneus et Tire Mobility System à la place de la roue de secours temporaire. Code PRT / HY8 / 7K6 / 1G8



De série sur S line, en option sur Attraction, Ambiente, Business line et Ambition Luxe :
4 jantes Audi exclusive en aluminium coulé style 5 branches, 8 J x 18", avec pneus 245/40 R 18. Code PQR



En option sur Attraction, Ambiente, Business line et Ambition Luxe :
4 jantes en aluminium coulé style 7 branches, 7,5 J x 16", avec pneus 225/55 R 16. Code PRW



En option sur Attraction, Ambiente, Business line et Ambition Luxe :
4 jantes en aluminium coulé style 6 branches paraboliques, 7,5 J x 17", avec pneus 225/50 R 17. Code PRE



Équipements / Jantes A4



En option sur Attraction, Ambiente, Business line et Ambition Luxe :
4 jantes en aluminium coulé style 7 branches dynamiques, 7,5 J x 17", avec pneus 225/50 R 17.
Code PRS



En option sur Attraction, Ambiente, Business line et Ambition Luxe :
4 jantes en aluminium coulé style 7 branches structurées, 7,5 J x 17", avec pneus 225/50 R 17.
Code PRY



En option sur Attraction, Ambiente, Business line et Ambition Luxe :
4 jantes en aluminium coulé style 5 branches en étoile, 8 J x 18", avec pneus 245/40 R 18.
Code PRD



En option sur toutes les finitions :
4 jantes Audi exclusive en aluminium coulé style 5 branches doubles, 8 J x 18", avec pneus 245/40 R18.
Code PQG



En option sur toutes les finitions :
4 jantes Audi exclusive en aluminium coulé style 15 rayons, 8 J X 18", avec pneus 245/40 R 18.
Code PQH

Électriques et fonctionnels

Capot de coffre à ouverture automatique, en déverrouillant le coffre avec la télécommande, la touche sur la portière ou en actionnant la touche douce de déverrouillage au niveau du coffre, le capot de coffre bascule automatiquement (pour berline)
Cendrier, dans la console centrale à l'avant et à l'arrière, allume-cigare à l'avant
Compartment à lunettes, dans le module d'éclairage intérieur avant au-dessus du rétroviseur intérieur
Contact d'allumage électronique, clé de contact mémorisant différentes données d'entretien
Éclairage intérieur, à temporisation avec contacteurs sur toutes les portières ; éclairage du coffre, du côté conducteur, du passager avant et de l'arrière, deux spots de lecture à l'avant, éclairage intérieur à l'arrière, éclairage d'ambiance
Écran 6,5 pouces couleur, intégré au tableau de bord, pour l'affichage des fonctions de la radio, de la climatisation et des fonctions du menu du véhicule, ainsi que de l'heure
Écran central avec affichage monochrome, pour l'affichage de la température extérieure, de la portée et de la fréquence radio, du rapport de vitesse pour les boîtes automatiques, de l'indication de révision, de la pression d'huile, de défauts de freinage, de la température/niveau du liquide de refroidissement, de l'état d'usure de la garniture des freins, du pictogramme de portières, du niveau du réservoir
Essuie-glace deux vitesses, réglage d'intermittence sur 4 niveaux, commande de balayage coup par coup, lavage-balayage automatique
Frein de stationnement électromécanique, comprend la fonction de secours sur les quatre roues durant la marche
Indicateur de rapport de vitesse dans le système d'information du conducteur (si commandé), apporte une assistance au conducteur dans le choix du rapport de vitesse adapté
Indicateur de température extérieure sur l'écran central, en cas de températures inférieures à +5 °C, un cristal de glace apparaît sur l'écran pour avertir de la présence éventuelle de verglas
Instrumentation, avec éclairage réglable, tachymètre électronique avec compteur kilométrique totalisateur et journalier, compte-tours, heure, affichage de la température du liquide de refroidissement et de la réserve de carburant
Lève-vitres électriques à l'avant et à l'arrière avec protection anti-pincement et fonction Confort ouverture/fermeture par impulsion
Lunette arrière dégivrante, avec minuterie
Œillets de fixation, quatre dans le coffre, pour maintenir les bagages et objets dans le coffre, points de fixation pour le filet mixte
Outils de bord, dans le coffre
Système Start/Stop pour tous 2.0 TFSI BVM 6, 2.0 TDI BVM 6 et 2.0 TDIe : réduit la consommation ainsi que les émissions de CO ₂ en coupant le moteur lors des phases d'arrêt, par exemple à un feu rouge. Pour un redémarrage optimal, celui-ci s'opère dès l'actionnement de la pédale d'embrayage
Verrouillage centralisé, avec fonction Autolock et télécommande à fréquence radio intégrée dans la clé du véhicule. Ouvre et ferme les portières, les vitres, le coffre et la trappe à carburant, avec code aléatoire
Vide-poches dans les contre-portes à l'avant et à l'arrière pouvant contenir une bouteille de 1,5 litre
Confort
Accoudoir central, dans le dossier des sièges arrière, rabattable
Climatisation automatique avec réglage asservi à la position du soleil, régule électroniquement la température, la quantité et la répartition de l'air, avec régulation de l'air accumulé et mode de recyclage de l'air ambiant manuel, filtre antipoussière et antipollen, buses de dégivrage pour le pare-brise et les vitres latérales, détecteur de clé
Poignées de maintien, avec mécanisme amortisseur, quatre poignées encastrées dans le ciel de pavillon
Porte-boissons, double dans la console centrale
Sièges avant avec réglage manuel de la hauteur, de la longueur et des appuie-têtes, ainsi que réglage de l'inclinaison du dossier
Vitres athermiques, teintées vertes, pare-brise en verre feuilleté

Équipements / Jantes A4

Esthétique

Applications platine micrométallique sur tableau de bord, contre-portes et console centrale

Ciel de pavillon en tissu, couleur noire, argent étoile ou beige lin selon la couleur choisie pour la garniture intérieure

Moulures de seuils de portes

Poignées de portières extérieures laquées dans la couleur de carrosserie

Rétroviseurs extérieurs, avec clignotants à diodes intégrés, réglables électriquement, coques laquées dans la couleur de carrosserie, miroir asphérique

Singleframe, calandre monobloc, couleur gris pierre sur les modèles V6 3.0 TDI et noir brillant sur les modèles V6 3.2 FSI

Sorties d'échappement, visibles, à double flux, une sortie à gauche et une à droite sur les modèles V6 et 2.0 TFSI 211 ch Avant ; visibles, à simple flux, deux sorties à gauche sur les modèles 4 cylindres

Spécificités concernant les versions Avant

Couvre-bagages coulissant automatiquement par glissières le long du montant D

Ergots de maintien pour sacs à provisions

Essuie-lave-glace arrière

Filet de séparation vertical amovible

Pack Rangement : filets de rangement au niveau du dossier des sièges avant, un vide-poches sous les sièges avant, un porte-boissons dans l'accoudoir central à l'arrière et une serrure pour la boîte à gants

Plancher de coffre réversible. Laisse place à un cuvelage synthétique amovible et facile à nettoyer

Prise 12 V sur le côté droit du coffre

Rampes de pavillon en aluminium poli

Tapis de coffre réversible velours/gomme. Peut se déplier pour protéger seuil de coffre et pare-chocs

Spécificités concernant A4 2.0 TDIe et 2.0 TDI 136 ch

Boîte de vitesses à étagement spécifique sur tous les rapports

Châssis Sport

Ordinateur de bord monochrome et système de contrôle Autocheck, incluant programme efficiency : contribue à une conduite plus sobre par l'aperçu des données de consommation, l'affichage de consommateurs supplémentaires, l'indicateur agrandi de passage de vitesses et divers conseils

Jantes 7J x 16" avec pneus 205/60 R 16 à résistance réduite au roulement (TDIe)

Réduction du poids tractable

Tire Mobility System (TMS) à la place de la roue de secours temporaire sur 2.0 TDIe berline

En option sur toutes les finitions :

4 jantes Audi exclusive
en aluminium coulé
style 10 rayons, 8 J X 18",
avec pneus 245/40 R 18.
Code PQ5



En option sur toutes les finitions :

4 jantes Audi exclusive
en aluminium coulé
style 5 branches triples, 8,5 J X 19",
avec pneus 255/35 R 19.
Code PQ6



En option sur toutes les finitions :

4 jantes Audi exclusive
en aluminium coulé
style 20 rayons en deux parties,
8,5 J x 19", avec pneus 255/35 R 19.
Code PQS



En option sur toutes les finitions :

4 jantes Audi exclusive
en aluminium coulé
style 7 branches doubles,
8,5 J x 19", avec pneus 255/35 R 19.
Code PQF



En option sur toutes les finitions :

4 jantes Audi exclusive
en aluminium coulé
style 5 branches "Rotor",
 finition titane, polies, 8,5 J x 19",
avec pneus 255/35 R19.
Code PQU



Équipements complémentaires A4

	Attraction (BAS)	Ambiente (WAF)	Business line (WAF+WFR)	S line (WCE)	Ambition Luxe (WCF)
Banquette arrière rabattable en deux parties 1/3 ou 2/3	•	•	•	•	•
Contrôle de pression des pneus, vérifié durant la marche la pression de chacune des roues en service	•	•	•	•	•
Écrous de roues antivol	•	•	•	•	•
Phares antibrouillard intégrés dans le bouclier avant	•	•	•	•	•
Roue de secours temporaire avec cric (sauf sur 2.0 TDIe berline : Tire Mobility System)	•	•	•	•	•
servotronic : direction assistée asservie à la vitesse. Précision de conduite et facilité de stationnement accrues	•	•	•	•	•
Tapis complémentaires en velours à l'avant et à l'arrière	•	•	•	•	•
Triangle de pré-signalisation et trousse de premiers soins	•	•	•	•	•
Rétroviseurs extérieurs et buses de lave-glace chauffants	•	•	•	•	—
Préparation attelage (indisponible pour 2.0 TDIe)	•	•	•	•	•
Préparation ISOFIX pour sièges latéraux arrière et siège passager avant	•	•	•	•	•
Régulateur de vitesse électronique actif dès 30 km/h. Inclut fonction de freinage.	•	•	•	•	•
Affichage de la vitesse paramétrée sur l'écran de l'ordinateur de bord	•	•	•	•	•
Préparation audio Basic Plus : Amplificateur 4 canaux, 8 HP, puissance totale 80 W	•	•	•	•	—
Sellerie Tissu Cosinus, parties latérales de sièges, appuie-têtes et contre-portes en tissu uni	•	•	•	—	—
Jantes en aluminium forgé style 6 branches, 7,5 J x 16 avec pneus 225/55 R 16	•	•	•	—	—
Autoradio Chorus avec lecteur CD, logique d'utilisation MMI, écran monochrome de 6,5 pouces	•	—	—	—	—
Volant airbag 4 branches en cuir	•	—	—	—	—
Accoudoir central avant avec vide-poches et 2 prise 12 V dans la console centrale		•	•	•	•
Détecteur de pluie et de luminosité		•	•	•	•
Pack brillance : entourages de vitre en aluminium, revêtement noir brillant sur les montants de pavillon centraux et les triangles des portières arrière		•	•	•	•
Ordinateur de bord couleur et système de contrôle Autocheck, incluant programme efficiency		•	•	•	•
Parking System : système acoustique d'aide au stationnement arrière		•	•	•	•
Volant airbag 4 branches multifonction en cuir (Code [2ZQ] à saisir par défaut)		•	•	—	•
Applications en aluminium hologramme sur tableau de bord, contre-portes et console centrale (Code [5TE] à saisir par défaut)		•	•	—	—
Autoradio Concert lecteur CD MP3, WMA et AAC et cartes SDHC (jusqu'à 32 Go) MP3, WMA et AAC, logique d'utilisation MMI, écran couleur de 6,5 pouces, fonction Memo-TP, GALA, phase diversifiée et prise AUX-IN		•	—	•	—
Téléphone : préparation pour téléphone 2 W Bluetooth bi-bande (D et E) (Code [9ZX] à saisir par défaut sur Ambiente et Business line)		•	•	—	•
GPS Plus : système de navigation GPS Plus de troisième génération avec DVD Europe commandé par le MMI, guidage et dialogue vocal, affichage de cartes routières et guidage sur l'écran couleur 6,5" du MMI, DVD Europe fourni, 2 lecteurs de cartes SDHC (jusqu'à 32 Go, MP3 / WMA / AAC). Prise AUX-IN. (Inclut information trafic TMC) (Code [PNW/7A6] à saisir par défaut)			•	—	•
Changeur 6 CD compatible MP3 / WMA / AAC dans la boîte à gants			•	—	•
Prise 230 volts sur la console centrale à l'arrière. (Remplace la prise 12 V.) (Incompatible avec 2.0 TDI e)			•	—	—
Applications décoratives en aluminium brossé mat				•	—
Châssis Sport : suspensions et amortisseurs dynamiques, abaissement de 20 mm				•	—
Ciel de pavillon en tissu noir				•	—
Climatisation automatique Confort Plus 3 zones à fonctionnalités étendues et affichage numérique				•	•
Inscriptions S line sur ailes avant et seuils de portes				•	—
Jantes Audi exclusive en aluminium coulé style 5 branches, 8 J X 18" avec pneus 245 / 40 R 18				•	—
Pommeau de levier de vitesses en cuir perforé, surpiqûres de soufflet de levier de vitesses noires ou argent				•	—
Réglage d'appuis lombaires électriques sur 4 plans pour sièges avant				•	•
Rétroviseur intérieur jour/nuit automatique				•	•
Sellerie mixte cuir Nappa / tissu sprint avec logo S line sur le dossier des sièges avant ; parties latérales d'assise et de dossier, appuie-têtes et accoudoir central en cuir Nappa perlé, partie centrale d'assise et de dossiers, contre-portes en tissu sprint. (Code [N7V] à saisir par défaut)				•	—
Sièges avant Sport				•	—
Volant airbag Sport 3 branches multifonction avec emblème S line en cuir perforé (surpiqûres noires ou argent) (Code [1XW] à saisir par défaut)				•	—

Équipements complémentaires A4 (suite)

	Attraction (BAS)	Ambiente (WAF)	Business line (WAF+WFR)	S line (WCE)	Ambition Luxe (WCF)
Applications laurier brun muscade sur tableau de bord, contre-portes et console centrale (Code [7TD] à saisir par défaut)					•
Jantes en aluminium coulé style 10 branches en étoile, 8 J x 17", avec pneus 245/45 R17 Y (Code [PRT] à saisir par défaut)					•
Pack Éclairage : spots de lecture à l'arrière, commande intérieure de verrouillage des portières, catadioptrés actifs, éclairage des seuils de porte, des pieds à l'avant, des diffuseurs d'air et de la boîte à gants					•
Rétroviseurs extérieurs et buses de lave-glaces chauffants, escamotables					•
Sellerie, appuie-têtes et accoudoir central avant en cuir Milano (Code [N5W] à saisir par défaut)					•
Sièges avant électriques pour longueur, hauteur, inclinaison d'assise et de dossier					•
Système audiophonique Audi : amplificateurs à 6 canaux, 10 HP dont un central dans le tableau de bord et un HP de basse dans la plage arrière; puissance totale 180 W					•
Xénon Plus incluant réglage automatique du site des phares, feux diurnes par bandeau de LED et lave-phares, feux arrière à LED pour feux de position et de stop					•

• : équipement de série. — non disponible ou en option.



Pack sécurité

	Audi Tracking System	Audi Premium Tracking System
Technologie GPS / GSM	•	•
Accords de roaming avec 360 opérateurs	•	•
Protection active dès la sortie de l'atelier	•	•
Anti-redémarrage	•	•
Alertes automatiques	•	•
Protection volumétrique	—	•
Protection périmétrique	—	•
Déclenchement à distance de l'alarme d'origine	—	•
Batterie interne	•	•
Auto-diagnostic du système	•	•
2 ans d'abonnement	•	•

A4	Code option	Prix
Audi Tracking System	TS1	1 600 €
Audi Premium Tracking System	TS2	2 250 €









Tarif options A4



	Code	Attraction	Ambiente	Business line	S line	Ambition Luxe	Prix TTC
Électriques / Fonctionnels							
Adaptive Cruise Control, régulation automatique de distance : détecte par capteur radar les véhicules qui précèdent et maintient la distance en intervenant sur les freins et l'accélérateur. (Oblige ordinateur de bord couleur sur Attraction. Indisponible pour 1.8 TFSI 120 et 2.0 TDIe)	8T4	0	0	0	0	0	1 180 €
Adaptive Light. (Oblige [PX1], indisponible pour 2.0 TDIe berline)	8Q5	0	0	0	0	0	410 €
Advanced Key : système d'autorisation d'accès et de démarrage et arrêt du moteur main libre par touche Start/Stop. (Indisponible pour 2.0 TDIe berline)	4F2	0	0	0	0	0	710 €
Alarme antivol. Surveille l'habitacle, autoradio, portes, capot moteur et de coffre. (Inclut protection anti-remorquage)	7AL	0	0	0	0	0	520 €
Audi Hold Assist : maintient le véhicule à l'arrêt en côte comme en descente, sans limite de temps. Le système est activé par pression sur une touche et permet au conducteur un redémarrage confortable sans actionner le frein à main. (Indisponible sur versions Start/Stop)	UH2	0	0	0	0	0	90 €
Audi Lane Assist : le conducteur est prévenu par des vibrations du volant s'il menace de quitter sa voie de circulation et que le clignotant n'est pas activé. (Suppression de la bande de couleur grise sur le pare-brise, oblige volant multifonction de série ou [Z2S], [Z2Q] ou [Z2S] sur S line, pas de logo S line dans ce cas). Commandes multifonction cerclées d'aluminium	PU1	0	0	0	0	0	590 €
Audi Side Assist, surveillance, au moyen d'une technique radar et à partir d'une vitesse de 60 km/h, la zone située à l'arrière et sur les côtés du véhicule qui roule. Informe le conducteur via un affichage par diodes sur le rétroviseur extérieur qu'un véhicule se trouve dans l'angle mort ou s'approche par l'arrière	7Y1	0	0	0	0	0	640 €
Audi Side Assist + Audi Lane Assist. (Suppression de la bande de couleur grise sur le pare-brise, oblige volant multifonction de série ou [Z2S], [Z2Q] ou [Z2S] sur S line, pas de logo S line dans ce cas). Commandes multifonction cerclées d'aluminium. (Indisponible pour 2.0 TDIe berline)	PU2	0	0	0	0	0	1 230 €
Audi Tracking System : système d'immobilisation et de localisation par satellite	TS1	0	0	0	0	0	1 600 €
Audi Premium Tracking System : système d'immobilisation et de localisation par satellite, couplé à l'alarme antivol	TS2	0	0	0	0	0	2 250 €
Chauffage stationnaire programmable incluant télécommande. (Indisponible pour 2.0 TDIe)	PK6	0	0	0	0	0	1 630 €
Crochet d'attelage amovible et verrouillable, ESP incluant dans ce cas un dispositif de stabilisation de l'attelage. (Indisponible pour 2.0 TDIe)	1D2	0	0	0	0	0	660 €
Détecteur de pluie et de luminosité incluant fonction Coming/Leaving Home	8N6	0	S	S	S	S	150 €
Feux de route assistés : gestion automatique du passage de feux de croisement à pleins phares et inversement. (Oblige [4L6] sur Attraction, Ambiente, Business line)	8N7	0	0	0	0	0	160 €
Lave-phares à haute pression. (Inclus dans Xénon Plus)	8X1	0	0	0	0	S	310 €
Ordinateur de bord monochrome et système de contrôle Autocheck, incluant programme efficiency	9Q7	0	—	—	—	—	280 €
Ordinateur de bord couleur et système de contrôle Autocheck, incluant programme efficiency. (Oblige [8UD] ou supérieur sur Attraction)	9Q8	0	S	S	S	S	140 €
Pack Coffre : filet mixte dans le coffre, filet à bagages sur le côté droit du coffre et une prise 12 V (pour berline, indisponible pour 2.0 TDIe berline)	PKH	0	0	0	0	0	110 €
Pack Eclairage : spots de lecture à l'arrière, éclairage des diffuseurs d'air, de la commande à l'intérieur des portières et du miroir de courtoisie, catadioptrés actifs sur les portières, éclairage des seuils de portes, éclairage au niveau des pieds à l'avant, boîte à gants éclairée	QQ1	0	0	0	0	S	230 €
Pack Rangement (de série sur Avant) : filets de rangement au niveau du dossier des sièges avant, un vide-poches sous les sièges avant (avec fonction mémoire seulement pour siège passager avant) un porte-boissons dans l'accoudoir central à l'arrière et une serrure pour la boîte à gants	QE1	0	0	0	0	0	130 €
Parking System : système acoustique d'aide au stationnement arrière	7X1	0	S	S	S	S	480 €
Parking System Plus : signal acoustique et visuel d'aide au stationnement avant et arrière par pictogrammes sur l'écran couleur du MMI. (Oblige [8UD] ou supérieur sur Attraction)	7X4	0	—	—	—	—	940 €
		—	0	0	0	0	460 €
Parking System Plus avec caméra de recul : signal acoustique et visuel d'aide au stationnement avant et arrière avec caméra de recul permettant de visualiser l'arrière du véhicule sur l'écran couleur du MMI. (Oblige [PNW] ou [PNG] sur Ambiente et S line). (Indisponible pour 2.0 TDIe berline)	7X8	0	—	—	—	—	1 450 €
		—	0	0	0	0	990 €
Prise 230 V sur la console centrale à l'arrière. (Remplace prise 12 V) (Incompatible avec 2.0 TDIe berline)	9Z3	0	0	S	0	0	160 €
Rétroviseurs extérieurs dégivrants, escamotables + buses de lave-glace chauffantes	6XE	0	0	0	0	S	260 €
Rétroviseurs extérieurs dégivrants, jour/nuit automatique et escamotables + buses de lave-glace chauffantes. (Oblige [4L6] sur Attraction, Ambiente, Business line et S line)	6XK	0	0	0	0	—	370 €
		—	—	—	—	0	110 €
Rétroviseur intérieur jour/nuit automatique. (Oblige [8N6] ou [8N7] sur Attraction)	4L6	0	—	—	S	S	300 €
		—	0	0	S	S	150 €

Tarif options A4

	Code	Attraction	Ambiente	Business line	S line	Ambition Luxe	Prix TTC
Télécommande universelle programmable HomeLink à fréquence radio. (Précisions et liste de compatibilités sur www.homelink.com). (Indisponible pour 2.0 TDIe berline)	VC1	0	0	0	0	0	270 €
Toit ouvrant coulissant et relevable électriquement, verre de sécurité simple vitrage teinté avec pare-soleil réglable en continu (pour berline). (Indisponible pour 2.0 TDIe)	3FE	0	0	0	0	0	1 130 €
Toit ouvrant panoramique en deux segments. Le premier coulisse ou s'entrebâille. Vélum électrique (pour Avant)	3FU	0	0	0	0	0	1 580 €
Trappe à skis avec sac à skis amovible. Convient pour 4 paires de skis jusqu'à 200 cm ou 2 snowboards. (Indisponible pour 2.0 TDIe berline)	3X2	0	0	0	0	0	230 €
Tire Mobility System : compresseur et produit de colmatage en cas de crevaison. (Remplace roue de secours)	1G8	0	0	0	0	0	Gratuit
Pneus roulage à plat SST, contrôle de pression des pneus et Tire Mobility System. (Remplace roue de secours. Uniquement compatible avec jantes de série sur Ambition Luxe [PRT])	HY8/ 1G8	0	0	0	—	0	Gratuit
Xénon Plus incluant réglage automatique du site des phares, feux diurnes à LED et lave-phares. Feux arrière à LED pour feux de stop et de position	PX1	0	0	0	0	S	1 240 €
Confort / Esthétique intérieure							
Accoudoir central avant relevable avec vide-poches fermé abattant ; 2 prises 12 V dans la console centrale	6E3	0	S	S	S	S	220 €
Accoudoirs de portières avant et arrière garnis de cuir de la couleur de la sellerie. (Interdit sellerie tissu)	7HB	0	0	0	—	0	290 €
Airbags latéraux arrière	4X4	0	0	0	0	0	430 €
Applications d'aluminium hologramme sur tableau de bord, contre-portes et console centrale	5TE	0	S	S	—	—	220 €
		—	S	S	—	0	Gratuit
Applications de frêne veiné beige amande sur tableau de bord, contre-portes et console centrale	5TK	0	—	—	—	—	470 €
		—	0	0	—	—	250 €
Applications de laurier brun muscade sur tableau de bord, contre-portes et console centrale	7TD	0	—	—	—	S	470 €
		—	0	0	—	S	250 €
Applications de ronce de noyer brun sur tableau de bord, contre-portes et console centrale	5MG	0	—	—	—	—	470 €
		—	0	0	—	—	250 €
		—	—	—	—	0	Gratuit
Applications de bois de bouleau veiné gris sur tableau de bord, contre-portes et console centrale	5TZ	—	—	—	0	—	470 €
Applications style piano laqué noir sur tableau de bord, contre-portes et console centrale	5TL	—	—	—	0	—	250 €
Ciel de pavillon en tissu noir. (Oblige intérieur GD, CN)	6NQ	0	0	0	S	0	300 €
Climatisation automatique Confort Plus 3 zones, ajoute à la climatisation automatique : réglage séparé de la température pour conducteur, passager et places arrière, choix d'aérateurs séparés conducteur/passager avant, ventilation arrière au niveau du pied milieu, détecteur de pollution et d'humidité de l'air pour basculement automatique en circuit fermé, filtre mixte antipollen et antipollution, ventilation indirecte, commande de la climatisation avant avec affichage numérique	9AQ	0	0	0	S	S	650 €
Coffre : ensemble de fixations avec barre télescopique et sangle de fixation (pour Avant)	3GN	0	0	0	0	0	220 €
Coffre : hayon assisté électriquement pour l'ouverture et la fermeture (pour Avant)	4E9	0	0	0	0	0	590 €
Couronne de volant cuir/bois de ronce de noyer brun. (Oblige [5MG] et [2ZQ]. Incompatible avec [YTA/S3G], [PU1] et [PU2])	6F9	0	0	0	0	0	660 €
Pare-soleil coulissant latéralement côté conducteur et passager. (Oblige [QQ1] sur Attraction, Ambiente, Business line et S line)	5XF	0	0	0	0	0	40 €
Pack Exclusive line : sièges Sport avec sellerie bicolore en cuir Valcona noir/brun cognac (QX) ou noir/blanc magnolia (QQ) ou noir/blanc albâtre (UA). Partie latérale de sièges, appuie-têtes et accoudoir central avant en cuir Valcona noir avec passepoil et surpiqûres contrastés. Partie centrale de sièges et contre-portes en cuir Valcona brun cognac ou blanc magnolia ou blanc albâtre au choix. Passepoil de sièges et de tapis de sol, surpiqûres de volant et de soufflet de levier de vitesses de couleur identique à la partie centrale de sièges. Applications décoratives au choix à saisir : ronce de noyer brun [5MG], style piano laqué noir [5TL] ou aluminium brossé mat [5TG]. Ciel de pavillon noir. Seuil de portes en aluminium avec logo Audi exclusive. (Incompatible avec [PU1] ou [PU2], oblige [1XW] ou [1XX])	WQK	—	—	—	—	0	2 710 €
Réglage d'appuis lombaires électriques sur 4 plans pour sièges avant	7P1	0	0	0	S	S	310 €
Rideau pare-soleil électrique pour la lunette arrière (pour berline uniquement). (Indisponible pour 2.0 TDIe berline)	3Y2	0	0	0	0	0	320 €
Rideaux pare-soleil manuels pour les vitres arrière	3Y4	0	0	0	0	0	130 €
Rideaux pare-soleil, électrique pour la lunette arrière et manuels pour les vitres arrière (pour berline uniquement). (Indisponible pour 2.0 TDIe berline)	3Y5	0	0	0	0	0	450 €



Tarif options A4



	Code	Attraction	Ambiente	Business line	S line	Ambition Luxe	Prix TTC
Sellerie cuir/Alcantara avec sièges avant Sport et appuis lombaires électriques	N7U/PS1	0	0	0	—	—	2 190 €
		—	—	—	—	0	380 €
Sellerie cuir haute qualité Valcona ; cuir souple et grainage fin	N5D	0	0	0	—	—	2 590 €
		—	—	—	—	0	510 €
Sellerie cuir haute qualité Valcona avec logo S line, cuir souple et grainage fin	N1V	—	—	—	0	—	1 570 €
Sellerie cuir Milano	N5W	0	0	0	—	S	2 080 €
Sellerie cuir Milano avec logo S line	N1Y	—	—	—	0	—	1 040 €
Sellerie mixte cuir/Alcantara perforé avec logo S line	N7K	—	—	—	0	—	590 €
Sellerie tissu Arkana. (Interdit [PS1])	N0L	0	0	0	—	—	170 €
Sellerie tissu Atrium. (Oblige [PS1])	N2E	0	0	0	—	—	Gratuit
Sièges avant chauffants : chauffe-dossier et assise y compris partie latérale des sièges ; 6 réglages possibles	4A3	0	0	0	0	0	420 €
Sièges avant et arrière chauffants : chauffe-dossier et assise y compris partie latérale des sièges ; 6 réglages possibles. (Indisponible pour 2.0 TDIe berline et oblige une sellerie cuir)	4A4	0	0	0	0	0	650 €
Sièges avant électriques. (Contient [7P1]). (Indisponible pour 2.0 TDIe berline)	PV1	0	0	0	—	S	1 100 €
		—	—	—	0	S	790 €
Sièges avant électriques et conducteur à mémoire 2 combinaisons + rétroviseurs extérieurs jour/nuit automatique, rétroviseurs extérieurs à mémoire dégivrants, escamotables + buses de lave-glace chauffantes. (Contient [7P1] et oblige [4L6] sur Attraction, Ambiente et Business line). (Indisponible pour 2.0 TDIe berline)	PV3 / 6XL	0	0	0	—	—	1 770 €
		—	—	—	0	—	1 460 €
		—	—	—	—	0	410 €
Sièges avant Sport incluant réglage de la longueur d'assise et appuis lombaires électriques sur 4 plans	PS1	0	0	0	S	—	690 €
		—	—	—	S	0	380 €
Sièges avant Sport S avec appuie-tête intégré au dossier, réglage de la longueur d'assise. (Contient [3X2], oblige intérieur noir GD, interdit [N5D]) (Indisponible pour 2.0 TDIe berline)	PS6/3X2	—	—	—	—	0	1 500 €
Siège conducteur électrique pour hauteur, longueur et dossier de siège, siège passager avant à réglage manuel. (Oblige [7P1] ou [PS1]). (Indisponible pour 2.0 TDIe berline)	3PB	0	0	0	0	—	750 €
Sièges Confort climatisés à l'avant, version exclusive avec bourrelets latéraux marqués et structure moelleuse pour un confort luxueux ; ventilation et chauffage actifs, chauffage automatique pour protection contre le refroidissement, cuir perforé au niveau des assises avant et arrière, assises ventilées des sièges avant. (Oblige[N5W], [4A3] ou [4A4]). (Indisponible pour 2.0 TDIe berline)	PS8	—	—	—	—	0	1 010 €
Volant airbag multifonction 4 branches en cuir. (Oblige [PU1] ou [PU2] pour S line)	2ZQ	0	S	S	—	S	210 €
		—	S	S	0	S	Gratuit
Volant airbag multifonction 4 branches en cuir avec palettes de changement de vitesse sous le volant (pour tiptronic, S tronic et multitronic). (Oblige [PU1] ou [PU2])	2ZS	0	—	—	—	—	390 €
		—	0	0	0	0	180 €
Volant airbag Sport 3 branches multifonction en cuir (incluant logo S line sur S line)	1XW	0	—	—	S	—	340 €
		—	0	0	S	0	130 €
Volant airbag Sport 3 branches multifonction en cuir avec palettes et S line plus de changement de vitesse sous le volant (pour tiptronic, S tronic et multitronic, incluant logo S line sur S line)	1XX	0	—	—	—	—	520 €
		—	0	0	—	0	310 €
		—	—	—	0	—	180 €
Châssis / Esthétique extérieure							
Amortissement piloté : adaptation du châssis aux différentes situations de conduite et aux diverses natures de la chaussée ; abaissement de 20 mm. (Oblige [2H1], incompatible avec 1.8 TFSI 120 et 2.0 TDIe berline)	1BL	0	0	0	—	0	1 270 €
		—	—	—	0	—	960 €
Audi Drive Select : différents réglages du véhicule à travers trois modes : Confort, Auto et Dynamique ainsi que le mode supplémentaire Individuel en présence du MMI. (Oblige [1N7] et/ou [1BL]).	2H1	0	0	0	0	0	350 €
Châssis Sport avec amortissement plus ferme, suspensions renforcées, abaissement de 20 mm. (De série sur 2.0 TDIe et 2.0 TDI 136 ch)	1BE	0	0	0	S	0	310 €
Châssis Sport S line avec réglage plus dynamique des ressorts et des amortisseurs	1BV	0	0	0	—	0	650 €
		—	—	—	0	—	340 €
Différentiel quattro Sport pour V6 3.2 FSI quattro tiptronic ou V6 3.0 TDI quattro : répartition dynamique de couple droite/gauche sur l'essieu arrière. (Oblige [2H1])	GH2	—	—	—	0	0	1 150 €
Direction dynamique : régulation dynamique de l'effort et de l'angle de direction en fonction de la situation de conduite. Confort et dynamique de conduite accrus en cas de changement de voie, de stationnement et de conduite sur route sinueuse. (Oblige [2H1], indisponible sur 1.8 TFSI 120 et 2.0 TDIe)	1N7	0	0	0	0	0	1 150 €
4 jantes en aluminium coulé style 7 branches, 7,5 x 16" avec pneus 225/55 R 16. (Indisponible pour 2.0 TDIe)	PRW	0	0	0	—	—	350 €
		—	—	—	—	0	Gratuit

Tarif options A4

	Code	Attraction	Ambiente	Business line	S line	Ambition Luxe	Prix TTC
4 Jantes en aluminium coulé style 7 branches, 7,5 J x 17" avec pneus 225/55 R 17. (Indisponible pour 2.0 TDiE berline)	PRS	0	0	0	—	—	1 030 €
		—	—	—	—	0	Gratuit
4 jantes en aluminium coulé style 6 branches paraboliques, 7,5 J x 17" avec pneus 225/50 R 17	PRE	0	0	0	—	—	1 090 €
		—	—	—	—	0	Gratuit
4 jantes en aluminium coulé style 7 branches structurées, 7,5 J x 17" avec pneus 225/50 R 17	PRY	0	0	0	—	—	980 €
		—	—	—	—	0	Gratuit
4 jantes en aluminium coulé style 10 branches en étoile, 8 J x 17" avec pneus 245/45 R 17. (Indisponible pour 2.0 TDiE)	PRT	0	0	0	—	S	1 350 €
4 jantes en aluminium coulé style 5 branches en étoile, 8 J x 18" avec pneus 245/40 R 18. (Indisponible pour 2.0 TDiE)	PRD	0	0	0	—	—	1 780 €
		—	—	—	—	0	430 €
Pack Brillance : entourages de vitres en aluminium, revêtement noir brillant sur les montants de pavillon centraux et les triangles des portières arrière	4ZB	0	S	S	S	S	180 €
Pack Esthétique noir : entourages de calandre et de vitres en aluminium noir mat	4ZM	0	0	0	0	0	520 €
Pack Extérieur S line : pare-chocs avant et arrière, grilles latérales de radiateur et diffuseur au design résolument sportif. Extensions de bas de caisse couleur carrosserie, partie centrale de spoiler de pare-chocs avant et diffuseur de pare-chocs arrière de couleur gris platine, emblème S line sur ailes avant et seuils de portes. Cerclage style aluminium des antibrouillard avant. Sorties d'échappement chromées pour 4 cylindres et becquet de pavillon sur Avant	PQD	0	0	0	—	0	1 950 €
		—	—	—	0	—	1 700 €
Peinture métallisée ou nacrée	—	0	0	0	0	0	910 €
Plaque de tare pour homologation N1 (Disponible uniquement sur A4 Avant)	TAR/3M2 /1EV	0	0	0	0	0	70 €
Rampes de pavillon noires (pour Avant)	3S2	0	0	0	0	0	Gratuit
Suppression partielle d'identification (moteur)	2Z7	0	0	0	0	0	Gratuit
Suppression totale d'identification (modèle et moteur)	2Z0	0	0	0	0	0	Gratuit
Vitres arrière surteintées : revêtement foncé des vitres de portières arrière et latérales arrière ainsi que de la lunette arrière (pour Avant)	VW1	0	0	0	0	0	470 €
Infotainment							
Audi Music Interface : relie un Apple iPod à partir de la Génération 4 (iPod, iPod mini, iPod nano, iPod photo, iPod vidéo), ainsi que d'autres dispositifs de stockage USB et lecteurs MP3 (seulement USB 2.0), commande via le système MMI ou le volant multifonction, logement dans la boîte à gants. Remarque : requiert un câble d'adaptateur spécial. (Interdit radio Chorus, supprime la prise AUX-IN)	UF7	0	0	0	0	0	280 €
Changeur 6 CD compatible MP3/WMA/AAC dans la boîte à gants. (Pour GPS Plus)	7A6	0	0	S	0	S	510 €
Changeur 6 CD compatible MP3/WMA/AAC dans la boîte à gants. (Pour GPS Advanced)	7D1	0	0	—	0	—	510 €
		—	—	0	—	0	Gratuit
GPS Plus : système de navigation GPS de troisième génération avec DVD Europe commandé par le MMI, guidage et dialogue vocal, affichage de cartes routières et guidage sur l'écran couleur 6,5" du MMI, DVD Europe fourni, deux lecteurs de cartes SDHC MP3/WMA/AAC (jusqu'à 32 Go) et raccord à la prise d'entrée AUX-IN. (Inclut information trafic TMC, oblige [9Q7] ou [9Q8] et [2ZQ] ou [2ZS] ou [1XW] ou [1XX] sur Attraction). (Changeur 6 CD ou Audi Music Interface fortement recommandé)	PNW	0	—	S	—	S	2 430 €
		—	0	S	0	S	2 000 €
GPS Advanced : système de navigation MMI de troisième génération avec affichage de cartes en 3D, joystick intégré dans le bouton poussoir ; permet l'accès à différentes sources audio telles que disque dur, 1 lecteur CD (MP3/WMA/AAC) ou DVD (audio/vidéo), deux lecteurs de cartes SDHC MP3/WMA/AAC (jusqu'à 32 Go) et raccord à la prise d'entrée AUX-IN. (Inclut la reconnaissance vocale. Oblige [9Q8] et [2ZQ] ou [2ZS] ou [1XW] ou [1XX] sur Attraction)	PNG	0	—	—	—	—	3 390 €
		—	0	—	0	—	2 960 €
GPS Advanced + changeur 6CD : système de navigation MMI de troisième génération avec affichage de cartes en 3D, joystick intégré dans le bouton poussoir ; permet l'accès à différentes sources audio telles que disque dur, 1 lecteur CD (MP3/WMA/AAC) ou DVD (audio/vidéo), deux lecteurs de cartes SDHC MP3/WMA/AAC (jusqu'à 32 Go) et raccord à la prise d'entrée AUX-IN. (Inclut la reconnaissance vocale et changeur 6CD).	PNG/ 7D1	—	—	0	—	0	960 €
Préparation Pack Multimédia : précâblage des dossiers de sièges avant en vue d'installer un Pack Multimédia. (Incompatible avec [PS6])	9WM	0	0	0	0	0	180 €
Radio Concert : lecteur CD MP3/WMA/AAC et cartes mémoire SDHC (jusqu'à 32 Go, MP3/WMA/AAC), concept d'utilisation MMI, écran couleur de 6,5", fonction Memo-TP, GALA, phase diversifiée, 8 haut-parleurs 80 W	8UD	0	S	—	S	—	430 €
Radio Symphony : changeur 6 CD MP3/WMA/AAC et lecteur de cartes SDHC MP3/WMA/AAC (jusqu'à 32 Go) intégrés en façade et prise AUX-IN, concept d'utilisation MMI, écran couleur de 6,5", fonction Mémo-TP, GALA, phase diversifiée, 8 haut-parleurs 80 W	8UM	0	—	—	—	—	730 €
		—	0	—	0	—	300 €



Tarif options A4



	Code	Attraction	Ambiente	Business line	S line	Ambition Luxe	Prix TTC
Réception radio numérique (DAB) intégrée au MMI ; réception de stations numériques en plus de l'offre analogique; réception selon disponibilité d'un réseau numérique local	QV3	0	0	0	0	0	390 €
Réception TV analogique et numérique pour GPS Advanced (image TV seulement à l'arrêt, son TV permanent). Réception selon disponibilité d'un réseau analogique et/ou numérique local. Connexion possible de 2 sources AV externes via un câble adaptateur optionnel. (Oblige [PNG] sur Attraction, Ambiente, Business line, S line et Ambition Luxe, indisponible pour 2.0 TDIe berline et [PNW])	QV9	0	0	0	0	0	1 150 €
Réception TV et réception radio numérique (DAB) pour GPS Advanced, réception de chaînes télévisées diffusées en analogique et en numérique (DVB-T), image TV et Videotext/EPG (Electronic Programm Guide) seulement si le véhicule est à l'arrêt, son TV permanent ; connexion possible de deux sources AV externes via un câble optionnel. Attention : la réception dépend de la disponibilité du réseau numérique et analogique local. (Oblige [PNG] sur Attraction, Ambiente, Business line, S line et Ambition Luxe, indisponible pour 2.0 TDIe berline et [PNW])	QU1	0	0	0	0	0	1 540 €
Système audiophonique Audi : amplificateurs à 6 canaux, 10 HP dont un central dans le tableau de bord et un HP de basse dans la plage arrière ; puissance totale 180 W. (Oblige [8UD] ou supérieur sur Attraction)	9VD	0	0	0	0	S	300 €
Système audiophonique Bang & Olufsen : 14 HP haute performance, 1 HP central et 1 HP médium dans le tableau de bord, 1 HP aigu dans chaque triangle de rétroviseur, 1 HP grave dans chacune des portes avant, 2 HP graves et 2 HP grave et médium coaxiaux dans les garnitures latérales, 2 HP Surround et 1 HP de basse dans la plage arrière sur berline et sous le plancher de coffre sur Avant. Compensation dynamique des bruits ambiants, amplificateurs 10 canaux, puissance totale 505 W. (Oblige [8UD] ou supérieur sur Attraction)	9VK	0	0	0	0	—	1 030 €
		—	—	—	—	0	730 €
Téléphone : préparation pour téléphone portable bi-bande (réseaux D et E), commande via l'autoradio, le système de navigation (si commandé) ou le volant multifonction, interface Bluetooth. Ne comprend pas de support pour adaptateur. Informations sur les portables compatibles auprès de votre Partenaire Audi. (Oblige [8UD] ou supérieur sur Attraction)	9ZX	0	S	S	0	S	360 €
Téléphone de voiture 8 W Bluetooth mains libres, incluant combiné sans fil dans l'accoudoir central avant et antenne de pavillon. Inclut fonction double appel et conférence téléphonique, carte SIM non nécessaire si téléphone portable Bluetooth avec SIM Access Profile. (Information sur les portables compatibles auprès de votre Partenaire Audi). Pour réseau D et E, 900 et 1 800 MHz selon niveau de couverture des opérateurs mobiles. (Oblige [PNW] ou [PNG] sur Attraction, Ambiente et S line)	PT4	0	—	—	0	—	1 520 €
		—	0	0	—	0	1 160 €
Téléphone : préparation pour téléphone portable (Bluetooth) avec support pour adaptateur dans l'accoudoir central, permettant de recharger le téléphone et d'émettre/recevoir par l'antenne du véhicule, bi-bande (réseaux D et E), commande via l'autoradio, le système de navigation (si commandé) ou le volant multifonction en cuir, interface Bluetooth. Votre Partenaire Audi vous renseignera sur les téléphones portables compatibles. (Oblige [PNW] ou [PNG] sur Attraction, Ambiente et S line, et [9Q8] et [2Z5] ou [2ZQ] ou [1XW] ou [1XX] sur Attraction)	PT5	0	—	—	0	—	630 €
		—	0	0	—	0	270 €
Téléphone de voiture 8 W Bluetooth mains libres, antenne de pavillon. Inclut fonction double appel et conférence téléphonique, carte SIM non nécessaire si téléphone portable Bluetooth avec SIM Access Profile. (Information sur les portables compatibles auprès de votre Partenaire Audi). Pour réseaux D et E, 900 et 1 800 MHz selon niveau de couverture des opérateurs mobiles. (Oblige [PNW] ou [PNG] sur Attraction, Ambiente et S line , et [9Q8] et [2Z5] ou [2ZQ] ou [1XW] ou [1XX] sur Attraction)	9ZW	0	—	—	0	—	1 050 €
		—	0	0	—	0	690 €
Personnalisation Audi exclusive							
Applications de bois Audi exclusive sur tableau de bord, contre-portes et console centrale	YTA/S3G	—	—	—	—	0	1 100 €
Couronne de volant garnie de cuir Audi exclusive	YRH/S3G	—	—	—	—	0	550 €
Pack 1 échange standard cuir Valcona Audi exclusive : sellerie, appuie-têtes, contre-portes et accoudoir central avant en cuir Valcona Audi exclusive. L'arrière et les carters latéraux de sièges avant sont noirs. (Oblige intérieur GD, interdit [PS8])	PYB/S3G	—	—	—	—	0	2 500 €
Pack 1 échange standard mixte cuir Valcona/Alcantara pour sièges Sport : parties latérales de sièges, appuie-têtes et accoudoir central avant en cuir Valcona Audi exclusive, partie centrale de sièges et contre-portes en Alcantara de couleur Audi exclusive. L'arrière et les carters latéraux de sièges avant sont noirs. (Oblige intérieur GD, interdit [PS8])	PYC/S3G	—	—	—	—	0	2 500 €
Pack 2 échange standard cuir Valcona Audi exclusive : sellerie, contre-portes, accoudoir de portes, appuie-têtes, accoudoir central avant et arrière des sièges avant garnis de cuir Audi exclusive. Les carters latéraux sont noirs. (Oblige intérieur GD, interdit [PS8])	PYE/S3G	—	—	—	—	0	4 500 €
Plancher garni de moquette couleur Audi exclusive. (Inclut tapis de sol de coloris identique à celui de la moquette [YSR])	YSQ/S3G	—	—	—	—	0	1 200 €
Pommeau, soufflet de levier de vitesses, couronne de volant et poignée de frein à main en cuir Audi exclusive. (Interdit [YRH])	YRB/S3G	—	—	—	—	0	950 €

Tarif options A4

	Code	Attraction	Ambiente	Business line	S line	Ambition Luxe	Prix TTC
Pommeau de levier de vitesses en aluminium Audi exclusive pour boîte manuelle. (Incompatible avec Audi exclusive line et codes intérieurs GQ et GR)	6Q6	0	0	0	0	0	160 €
Tapis de sol Audi exclusive (inclus dans [YSQ]). Coloris du liseré en cuir identique au coloris de la sellerie	YSR/S3G	—	—	—	—	0	490 €
Volant airbag multifonction 4 branches mixte cuir et bois Audi exclusive. (Oblige [YTA] et incompatible avec [YRH])	YRI/S3G	—	—	—	—	0	980 €
4 jantes Audi exclusive en aluminium coulé style 5 branches doubles, 8 J x 18", avec pneus 245/40 R18. (Indisponible pour 2.0 TDiE)	PQG	0	0	0	—	—	2 160 €
		—	—	—	—	0	810 €
		—	—	—	0	—	Gratuit
4 jantes Audi exclusive en aluminium coulé style 15 rayons, 8 J X 18", avec pneus 245/40 R 18. (Indisponible pour 2.0 TDiE)	PQH	0	0	0	—	—	2 160 €
		—	—	—	—	0	810 €
		—	—	—	0	—	Gratuit
4 jantes Audi exclusive en aluminium coulé style 5 branches, 8 J X 18", avec pneus 245/40 R 18. (Indisponible pour 2.0 TDiE)	PQR	0	0	0	S	—	2 160 €
		—	—	—	S	0	810 €
		0	0	0	—	—	2 160 €
4 jantes Audi exclusive en aluminium coulé style 10 rayons, 8 J X 18", avec pneus 245/40 R 18. (Indisponible pour 2.0 TDiE)	PQ5	—	—	—	—	0	810 €
		—	—	—	0	—	Gratuit
		0	0	0	—	—	2 790 €
4 jantes Audi exclusive en aluminium coulé style 5 branches triples, 8,5 J X 19", avec pneus 255 / 35 R 19. (Interdit châssis Sport S line 1BV et amortissement piloté 1BL. Attention, montage de chaînes à neige impossible). (Indisponible pour 2.0 TDiE)	PQ6	—	—	—	—	0	1 440 €
		—	—	—	0	—	630 €
		0	0	0	—	—	2 790 €
4 jantes Audi exclusive en aluminium coulé style 20 rayons en 2 parties, 8,5 J X 19", avec pneus 255/35 R 19. (Interdit châssis Sport S line 1BV et amortissement piloté 1BL. Attention, montage de chaînes à neige impossible). (Indisponible pour 2.0 TDiE)	PQS	—	—	—	—	0	1 440 €
		—	—	—	0	—	630 €
		0	0	0	—	—	2 790 €
4 jantes Audi exclusive en aluminium coulé style 7 branches doubles, 8,5 J X 19", avec pneus 255/35 R 19. (Interdit châssis Sport S line 1BV et amortissement piloté 1BL. Attention, montage de chaînes à neige impossible). (Indisponible pour 2.0 TDiE)	PQF	—	—	—	—	0	1 440 €
		—	—	—	0	—	630 €
		0	0	0	—	—	2 910 €
4 jantes Audi exclusive en aluminium coulé style 5 branches "Rotor", finition titane, polies, 8,5 J x 19", avec pneus 255/35 R19. (Indisponible pour 2.0 TDiE)	PQU	—	—	—	—	0	1 560 €
		—	—	—	0	—	750 €
		0	0	0	0	0	2 600 €
Peinture Audi exclusive	QOQ0	0	0	0	0	0	2 600 €

0 : option S : proposé en série — : non proposé.

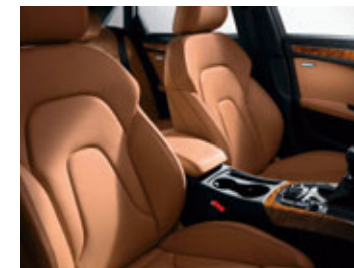

Extension de garantie A4



Plus serein, plus longtemps

Audi garantit ses voitures 2 ans. Pour plus de sérénité, il est possible de souscrire un contrat de garantie complémentaire portant la durée de la garantie à 3, 4 ou 5 ans.

Ce prolongement de la garantie constructeur permet de budgéter l'avenir du véhicule. En effet, les éventuels défauts sont entièrement pris en charge (pièces et main-d'œuvre) pendant la durée du contrat.

Offres disponibles :

Extension de garantie 1 an et 30 000, 60 000 ou 90 000 km	Extension de garantie 2 ans et 40 000, 80 000 ou 120 000 km	Extension de garantie 3 ans et 50 000, 100 000 ou 150 000 km
--	--	---

Le contrat prend fin lorsque la première des deux échéances – durée ou kilométrage – est atteinte.



En cas de défaillance mécanique, électrique ou électronique, le contrat de garantie permet de bénéficier notamment des réparations et/ou remplacements des pièces suivantes :

- | | | |
|------------------------------|--|---------------------------------------|
| - le moteur | - la transmission | - le circuit électrique |
| - la boîte de vitesses | - le système de refroidissement | - les suspensions (hors amortisseurs) |
| - la boîte de transfert | - la direction | - les carters |
| - l'embrayage (hors disques) | - le système d'alimentation en carburant | |



Ces interventions doivent être effectuées chez un Partenaire Audi Service.

À noter : la souscription doit avoir lieu au moment de la commande du véhicule.

Le contrat est cessible avec le véhicule, ce qui en augmente la valeur. En cas de revente du véhicule avant le terme du contrat, le nouveau propriétaire bénéficiera des prestations souscrites.

Conditions Générales de Vente disponibles dans le réseau Audi Service ou sur www.audi.fr

Extension de garantie A4

Durée*	1 an			2 ans			3 ans		
kilométrage	30 000	60 000	90 000	40 000	80 000	120 000	50 000	100 000	150 000
Code option	EA1	EA2	EA3	EA4	EA5	EA6	EA7	EA8	EA9
Prix client TTC	199 €	269 €	366 €	435 €	633 €	907 €	675 €	1 062 €	1 642 €

* complète la garantie constructeur de 2 ans.

Évasion

Désignation	Caractéristiques	Référence	Prix client conseillé TTC
Barres de toit (pour berline)	Jeu de supports, rainure en T	8K5 071 126A	285 €
Barres de toit (pour Avant)	Jeu de supports	8K9 071 151B	285 €
Porte-vélo	Pour montage sur barres de toit, pour un vélo	8E0 071 128A	90 €
Porte-skis & snowboards	Montage sur barres de toit. Pour 6 paires de skis/4 snowboards maximum	4F9 071 129E	123 €



Confort et soin

Désignation	Caractéristiques	Référence	Prix client conseillé TTC
Tapis Textile Premium	Tapis de sol textile Soul monogramme A4 brodé, avant	8K1 061 275 MNO	60 €
Tapis Textile Premium	Tapis de sol textile Soul monogramme A4 brodé, arrière	8K0 061 276 MNO	36 €
Housse de révélation	Anthracite avec logo Audi, en matière thermoactive et antistatique	Avant : 8K9 061 205 Berline : 8K5 061 205	279 €



High-Tech & Multimédia

Désignation	Caractéristiques	Référence	Prix client conseillé TTC
Câble iPod	Nécessite option UF7 (Audi Music Interface)	4F0 051 510K	45 €
Câble USB	Nécessite option UF7 (Audi Music Interface)	4F0 051 510G	37 €
Câble mini USB	Nécessite option UF7 (Audi Music Interface)	4F0 051 510H	37 €
Câble Jack	Nécessite option UF7 (Audi Music Interface)	4F0 051 510F	37 €



Famille

Désignation	Caractéristiques	Référence	Prix client conseillé TTC
Siège bébé Audi	Pour enfants jusqu'à 13 kg (env. 15 mois)	4L0 019 900 (Existe en Gris)	269 €
Base ISOFIX pour siège bébé Audi	Nécessaire pour fixer le siège bébé Audi sur un véhicule équipé de fixation ISOFIX	4L0 019 900 A	257 €
Siège enfant Audi avec ISOFIX	Pour enfants de 9 à 18 kg (env. 1 à 4 ans)	4L0 019 903 (Existe en Orange)	416 €
Siège enfant Audi youngster	Pour enfants de 15 à 36 kg (env. 3 ans 1/2 à 12 ans)	4L0 019 904 (Existe en Gris)	330 €



Prix hors pose. Sous réserve de changement de références ou de péremptions. Vous rapprocher de votre magasin.

Caractéristiques techniques A4 berline

	A4 1.8 TFSI essence (120 ch)		A4 1.8 TFSI essence (160 ch)			A4 2.0 TFSI essence (180 ch)	
Moteur - Appareillage électrique							
Moteur	4 cylindres en ligne		4 cylindres en ligne			4 cylindres en ligne	
Distribution / Nombre de soupapes par cylindre	Poussoirs de soupapes hydrauliques / 4		Poussoirs de soupapes hydrauliques / 4			Levée variable de soupapes Audi Valvelift System / 4	
Cylindrée (cm³) / Alésage x course (mm) / Compression	1 798 / 82,5 x 84,1 / 9,6		1 798 / 82,5 x 84,1 / 9,6			1 984 / 82,5 x 92,8 / 9,6	
Puissance maxi en ch (kW) à tr/min	120 (88) / 3 650-6 200		160 (118) / 4 500-6 200			180 (132) / 4 000-6 000	
Couple maxi en Nm à tr/min	230 / 1 500-3 650		250 / 1 500-4 500			320 / 1 500-3 900	
Norme antipollution	EU 5		EU 5			EU 5	
Alternateur A / Batteries A/Ah	140 / 280/60	140 / 330/61	140 / 280/60	140 / 330/61	140 / 280/60	140 / 330/61	
Start/Stop	Non		Non			Oui	Non
Transmission							
Transmission	Aux roues avant		Aux roues avant		quattro	Aux roues avant	
Boîte de vitesses	BVM 6	multitronic 8	BVM 6	multitronic 8	BVM 6	BVM 6	multitronic 8
Trains roulants - Direction - Freinage - Pneumatiques							
Direction / Démultiplication / Diamètre de braquage (m) (D 102)	Direction assistée servotronic / 16,3 / 11,5		Direction assistée servotronic / 16,3 / 11,5			Direction assistée servotronic / 16,3 / 11,5	
Système de freinage AV/AR	Dispositif de freinage à double circuit à l'avant : disques ventilés / à l'arrière : disques		Dispositif de freinage à double circuit à l'avant : disques ventilés / à l'arrière : disques			Dispositif de freinage à double circuit à l'avant : disques ventilés / à l'arrière : disques	
Roues / Pneumatiques	7,5 J x 16", avec pneus 225/55 R 16		7,5 J x 16", avec pneus 225/55 R 16			7,5 J x 16", avec pneus 225/55 R 16	
Performance - Consommation - Niveau sonore							
Vitesse maximale (km/h) sur circuit	208	200	225	218	225	236	226
Accélération de 0 à 100 km/h (s)	10,5		8,6			7,9	8,2
Carburant	Super sans plomb, 95 RON		Super sans plomb, 95 RON			Super sans plomb, 95 RON	
Consommation cycle urbain/routier/mixte (l/100 km)	9,5 / 5,6 / 7,1	9,4 / 5,9 / 7,2	9,5 / 5,6 / 7,1	9,4 / 5,9 / 7,2	10,3 / 6,1 / 7,6	8,3 / 5,3 / 6,4	9,4 / 5,7 / 7,1
Émissions massiques de CO ₂ en cycle mixte (g/km)	164	169	164	169	176	149	167
Niveau sonore à l'arrêt / Au passage dB (A)	77 / 73	NC	77 / 73	77 / 74	NC	NC	
Entretien							
Périodicité vidanges (km) / Révisions (km)	30 000 km / 2 ans maxi ⁽¹⁾		30 000 km / 2 ans maxi ⁽¹⁾			30 000 km / 2 ans maxi ⁽¹⁾	
Garantie véhicule / Peinture / Anticorrosion	2 ans sans limitation kilométrique / 3 ans / 12 ans		2 ans sans limitation kilométrique / 3 ans / 12 ans			2 ans sans limitation kilométrique / 3 ans / 12 ans	
Poids							
Poids à vide (kg) / Total maxi autorisé en charge (kg)	1 410 / 1 960	1 455 / 2 005	1 410 / 1 960	1 450 / 2 000	1 500 / 2 050	1 430 / 1 980	1 465 / 2 015
PTAC sur essieu AV/AR (kg)	1 035 / 1 050	1 060 / 1 060	1 035 / 1 050	1 060 / 1 060	NC	NC	
Remorque freinée sur rampe 8 % / 12 % / non freinée (kg)	1 500 / 1 300 / 740	1 500 / 1 300 / 750	1 500 / 1 300 / 740	1 500 / 1 300 / 750	1 700 / 1 500 / 750	1 700 / 1 500 / 750	
Charge sur pavillon (kg) / Poids sur la flèche (kg)	90 / 80		90 / 80			90 / 80	
Capacités							
Réservoir de carburant / d'huile / de liquide de refroidissement (l)	65 / 4,6 / 7		65 / 4,6 / 7			65 / 4,6 / 7	
Carrosserie - Dimensions							
Carrosserie	Autoportante, acier galvanisé		Autoportante, acier galvanisé			Autoportante, acier galvanisé	
Nombre de portes / Places assises	4 avec protecteur latéral supplémentaire / 5		4 avec protecteur latéral supplémentaire / 5			4 avec protecteur latéral supplémentaire / 5	
Coefficient de traînée (cx) / Surface frontale S (m²)	0,27 / 2,19		0,27 / 2,19			NC	
Long. (L103) / Largeur sans rétrov. (W103) / Hauteur (H100) (mm)	4 703 / 1 826 / 1 427		4 703 / 1 826 / 1 427			4 703 / 1 826 / 1 427	
Empattement (L101) / Voies AV/AR (W101/W102) (mm)	2 808 / 1 564 / 1 551		2 808 / 1 564 / 1 551			2 808 / 1 564 / 1 551	
Hauteur du seuil chargement (mm) (H195)	673		673			673	
Volume coffre à bagages selon méthode cube VDA (V211)	480 / 962*		480 / 962*			480 / 962*	

(1) Selon style de conduite et conditions d'entretien. *Dossier des sièges arrière rabattu.

Caractéristiques techniques A4 berline

	A4 2.0 TFSI essence (211 ch)				A4 V6 3.2 FSI essence (265 ch)		
Moteur - Appareillage électrique							
Moteur	4 cylindres en ligne				6 cylindres en V		
Distribution / Nombre de soupapes par cylindre	Levée variable de soupapes Audi Valvelift System / 4				Levée variable de soupapes Audi Valvelift System / 4		
Cylindrée (cm³) / Alésage x course (mm) / Compression	1 984 / 82,5 x 92,8 / 9,6				3 197 / 84,5 x 92,8 / 12,5		
Puissance maxi en ch (kW) à tr/min	211 (155) / 4 300-6 000				265 (195) / 6 500		
Couple maxi en Nm à tr/min	350 / 1 500-4 200				330 / 3 000-5 000		
Norme antipollution	EU 5				EU 5		
Alternateur A / Batteries A/Ah	140 / 280/60	140 / 330/61	140 / 280/60	NC	150 / 380/80	140 / 380/80	150 / 380/80
Start/Stop	Oui	Non	Oui	Non	Non		
Transmission							
Transmission	Aux roues avant		quattro		Aux roues avant		quattro
Boîte de vitesses	BVM 6	multitronic 8	BVM 6	S tronic 7	multitronic 8	BVM 6	tiptronic 6
Trains roulants - Direction - Freinage - Pneumatiques							
Direction / Démultiplication / Diamètre de braquage (m) (D 102)	Direction assistée servotronic / 16,3 / 11,5				Direction assistée servotronic / 16,3 / 11,5		
Système de freinage AV/AR	Dispositif de freinage à double circuit à l'avant : disques ventilés / à l'arrière : disques				Dispositif de freinage à double circuit à l'avant : disques ventilés / à l'arrière : disques		
Roues / Pneumatiques	7,5 J x 16", avec pneus 225/55 R 16				7,5 J x 16", avec pneus 225/55 R 16		
Performance - Consommation - Niveau sonore							
Vitesse maximale (km/h) sur circuit	250	240	246	245	250 (limitée)		
Accélération de 0 à 100 km/h (s)	6,9		6,6	6,5	6,5	6,2	6,4
Carburant	Super sans plomb, 95 RON				Super sans plomb, 95 RON		
Consommation cycle urbain/routier/mixte (l/100 km)	8,3 / 5,3 / 6,4	9,4 / 5,7 / 7,1	9,7 / 5,8 / 7,3	9,3 / 6,3 / 7,4	11,6 / 6,2 / 8,2	13,9 / 6,7 / 8,4	13,3 / 6,8 / 9,2
Émissions massiques de CO ₂ en cycle mixte (g/km)	149	167	169	172	192	218	215
Niveau sonore à l'arrêt / Au passage dB (A)	NC				76 / 74	76 / 74	76 / 70
Entretien							
Périodicité vidanges (km) / Révisions (km)	30 000 km / 2 ans maxi ⁽¹⁾				30 000 km / 2 ans maxi ⁽¹⁾		
Garantie véhicule / Peinture / Anticorrosion	2 ans sans limitation kilométrique / 3 ans / 12 ans				2 ans sans limitation kilométrique / 3 ans / 12 ans		
Poids							
Poids à vide (kg) / Total maxi autorisé en charge (kg)	1 445 / 1 995	1 475 / 2 025	1 530 / 2 080	1 565 / 2 115	1 530 / 2 080	1 580 / 2 130	1 610 / 2 160
PTAC sur essieu AV/AR (kg)	NC				NC	1 105 / 1 145	1 145 / 1 150
Remorque freinée sur rampe 8 % / 12 % / non freinée (kg)	1 700 / 1 500 / 750		1 900 / 1 700 / 750		1800 / 1700 / 750	2 100 / 1 900 / 750	
Charge sur pavillon (kg) / Poids sur la flèche (kg)	90 / 80				90 / 80		
Capacités							
Réservoir de carburant / d'huile / de liquide de refroidissement (l)	65 / 4,6 / 7		64 / 4,6 / 7		65 / 6,2 / 9	64 / 6,2 / 9	
Carrosserie - Dimensions							
Carrosserie	Autoportante, acier galvanisé				Autoportante, acier galvanisé		
Nombre de portes / Places assises	4 avec protecteur latéral supplémentaire / 5				4 avec protecteur latéral supplémentaire / 5		
Coefficient de traînée (cx) / Surface frontale S (m²)	NC				0,28 / 2,19		
Long. (L103) / Largeur sans rétrov. (W103) / Hauteur (H100) (mm)	4 703 / 1 826 / 1 427				4 703 / 1 826 / 1 427		
Empattement (L101) / Voies AV/AR (W101/W102) (mm)	2 808 / 1 564 / 1 551				2 808 / 1 564 / 1 551		
Hauteur du seuil chargement (mm) (H195)	673				673		
Volume coffre à bagages selon méthode cube VDA (V211)	480 / 962*				480 / 962*		

(1) Selon style de conduite et conditions d'entretien. *Dossier des sièges arrière rabattu.

Caractéristiques techniques A4 berline

	A4 2.0 TDI diesel (120 ch)	A4 2.0 TDIe diesel (136 ch)	A4 2.0 TDI diesel (136 ch)	A4 2.0 TDI diesel (143 ch)		
Moteur - Appareillage électrique						
Moteur	4 cylindres turbo diesel en ligne	4 cylindres turbo diesel en ligne	4 cylindres turbo diesel en ligne	4 cylindres turbo diesel en ligne		
Distribution / Nombre de soupapes par cylindre	Poussoirs de soupapes hydrauliques / 4	Poussoirs de soupapes hydrauliques / 4	Poussoirs de soupapes hydrauliques / 4	Poussoirs de soupapes hydrauliques / 4		
Cylindrée (cm ³) / Alésage x course (mm) / Compression	1 968 / 81,0 x 95,5 / 16,5	1 968 / 81,0 x 95,5 / 16,5	1 968 / 81,0 x 95,5 / 16,5	1 968 / 81,0 x 95,5 / 16,5		
Puissance maxi en ch (kW) à tr/min	120 (88) / 4 200	136 (100) / 4 200	136 (100) / 4 200	143 (105) / 4 200		
Couple maxi en Nm à tr/min	290 / 1 750- 2 500	320 / 1 750-2 500	320 / 1 750-2 500	320 / 1 750-2 500		
Norme antipollution / Filtre à particules	EU 5 / oui	EU 5 / oui	EU 5 / oui	EU 5 / oui		
Alternateur A / Batteries A/Ah	140 / 450/95	140 / 520/92	140 / 520/92	140 / 450/95		
Start/Stop	Oui	Oui	Oui	Oui	Non	Oui
Transmission						
Transmission	Aux roues avant	Aux roues avant	Aux roues avant	Aux roues avant		quattro
Boîte de vitesses	BVM 6	BVM 6	BVM 6	BVM 6	multitronic 8	BVM 6
Trains roulants - Direction - Freinage - Pneumatiques						
Direction / Démultiplication / Diamètre de braquage (m) (D 102)	Direction assistée servotronic / 16,3 / 11,5	Direction assistée servotronic / 16,3 / 11,5	Direction assistée servotronic / 16,3 / 11,5	Direction assistée servotronic / 16,3 / 11,5		
Système de freinage AV/AR	Dispositif de freinage à double circuit à l'avant : disques ventilés / à l'arrière : disques	Dispositif de freinage à double circuit à l'avant : disques ventilés / à l'arrière : disques	Dispositif de freinage à double circuit à l'avant : disques ventilés / à l'arrière : disques	Dispositif de freinage à double circuit à l'avant : disques ventilés / à l'arrière : disques		
Roues / Pneumatiques	7,5 J x 16", avec pneus 225/55 R 16	7 J x 16", avec pneus 205/60 R 16	7,5 J x 16", avec pneus 225/55 R 16	7,5 J x 16", avec pneus 225/55 R 16		
Performance - Consommation - Niveau sonore						
Vitesse maximale (km/h) sur circuit	205	215	215	215	210	215
Accélération de 0 à 100 km/h (s)	10,7	9,5	9,5	9,4		9,3
Carburant	Diesel, selon la norme EN 590	Diesel, selon la norme EN 590	Diesel, selon la norme EN 590	Diesel, selon la norme EN 590		
Consommation cycle urbain/routier/mixte (l/100 km)	6,1 / 4,2 / 4,9	5,2 / 3,9 / 4,4	5,5 / 4,0 / 4,6	6,5 / 4,3 / 5,1	7,3 / 4,8 / 5,7	7,0 / 4,8 / 5,6
Émissions massiques de CO ₂ en cycle mixte (g/km)	129	115	120	134	149	147
Niveau sonore à l'arrêt / Au passage dB (A)	NC	71 / 72	71 / 72	NC		
Entretien						
Périodicité vidanges (km) / Révisions (km)	30 000 km / 2 ans maxi ⁽¹⁾	30 000 km / 2 ans maxi ⁽¹⁾	30 000 km / 2 ans maxi ⁽¹⁾	30 000 km / 2 ans maxi ⁽¹⁾		
Garantie véhicule / Peinture / Anticorrosion	2 ans sans limitation kilométrique / 3 ans / 12 ans	2 ans sans limitation kilométrique / 3 ans / 12 ans	2 ans sans limitation kilométrique / 3 ans / 12 ans	2 ans sans limitation kilométrique / 3 ans / 12 ans		
Poids						
Poids à vide (kg) / Total maxi autorisé en charge (kg)	1 470 / 2 020	1 475 / 2 025	1 475 / 2 025	1 465 / 2 015	1 495 / 2 045	1 560 / 2 110
PTAC sur essieu AV/AR (kg)	NC	1080 / 1065	1080 / 1065	1 075 / 1 065	1 100 / 1 070	1 090 / 1 130
Remorque freinée sur rampe 8 % / 12 % / non freinée (kg)	1 500 / 1 300 / 750	1500 / 1300 / 750	1 500 / 1 300 / 750	1800 / 1600 / 750	1900 / 1700 / 750	1800 / 1090 / 1130
Charge sur pavillon (kg) / Poids sur la flèche (kg)	90 / 80	90 / 80	90 / 80	90 / 80		
Capacités						
Réservoir de carburant / d'huile / de liquide de refroidissement (l)	65 / 5 / 7,5	65 / 5 / 7,5	65 / 5 / 7,5	65 / 5,0 / 7,5		64 / 5,0 / 7,5
Carrosserie - Dimensions						
Carrosserie	Autoportante, acier galvanisé	Autoportante, acier galvanisé	Autoportante, acier galvanisé	Autoportante, acier galvanisé		
Nombre de portes / Places assises	4 avec protecteur latéral supplémentaire / 5	4 avec protecteur latéral supplémentaire / 5	4 avec protecteur latéral supplémentaire / 5	4 avec protecteur latéral supplémentaire / 5		
Coefficient de traînée (cx) / Surface frontale S (m ²)	NC	0,26 / 2,20	0,26 / 2,20	NC		
Long. (L103) / Largeur sans rétrov. (W103) / Hauteur (H100) (mm)	4 703 / 1 826 / 1 427	4 703 / 1 826 / 1 407	4 703 / 1 826 / 1 407	4 703 / 1 826 / 1 427		
Empattement (L101) / Voies AV/AR (W101/W102) (mm)	2 808 / 1 564 / 1 551	2811 / 1568 / 1555	2811 / 1568 / 1555	2 808 / 1 564 / 1 551		
Hauteur du seuil chargement (mm) (H195)	673	653	653	673		
Volume coffre à bagages selon méthode cube VDA (V211)	480 / 962*	480 / 962*	480 / 962*	480 / 962*		

(1) Selon style de conduite et conditions d'entretien. *Dossier des sièges arrière rabattu.

Caractéristiques techniques A4 berline

	A4 2.0 TDI diesel (170 ch)		A4 V6 2.7 TDI diesel (190 ch)		A4 V6 3.0 TDI diesel (240 ch)		A4 V6 3.0 TDI clean diesel (240 ch)	
Moteur - Appareillage électrique								
Moteur	4 cylindres turbo diesel en ligne		6 cylindres turbo diesel en V		6 cylindres turbo diesel en V		6 cylindres turbo diesel en V	
Distribution / Nombre de soupapes par cylindre	Poussoirs de soupapes hydrauliques / 4		Linguets à galets / 4		Linguets à galets / 4		Linguets à galets / 4	
Cylindrée (cm³) / Alésage x course (mm) / Compression	1 968 / 81,0 x 95,5 / 16,5		2 698 / 83,0 x 83,1 / 16,8		2 967 / 83,0 x 91,4 / 16,8		2 967 / 83,0 x 91,4 / 16,8	
Puissance maxi en ch (kW) à tr/min	170 (125) / 4 200		190 (140) / 3 500-4 400		240 (176) / 4 000-4 400		240 (176) / 4 000-4 400	
Couple maxi en Nm à tr/min	350 / 1 750-2 500		400 / 1 400-3 250		500 / 1 500-3 000		500 / 1 500-3 000	
Norme antipollution / Filtre à particules	EU 5 / oui		EU 5 / oui		EU 5 / oui		EU 6 / oui	
Alternateur A / Batteries A/Ah	140 / 450/95		140 / 520/110 150 / 520/110		140 / 520/110 150 / 520/110		180 / 520/110	
Start/Stop	Oui		Non		Non		Non	
Transmission								
Transmission	Aux roues avant quatre		Aux roues avant quatre		quattro		quattro	
Boîte de vitesses	BVM 6		BVM 6 multitronic 8		BVM 6 S tronic 7		Tiptronic 6	
Trains roulants - Direction - Freinage - Pneumatiques								
Direction / Démultiplication / Diamètre de braquage (m) (D 102)	Direction assistée servotronic / 16,3 / 11,5		Direction assistée servotronic / 16,3 / 11,5		Direction assistée servotronic / 16,3 / 11,5		Direction assistée servotronic / 16,3 / 11,5	
Système de freinage AV/AR	Dispositif de freinage à double circuit à l'avant : disques ventilés / à l'arrière : disques		Dispositif de freinage à double circuit à l'avant : disques ventilés / à l'arrière : disques		Dispositif de freinage à double circuit à l'avant : disques ventilés / à l'arrière : disques		Dispositif de freinage à double circuit à l'avant : disques ventilés / à l'arrière : disques	
Roues / Pneumatiques	7,5 J x 16", avec pneus 225/55 R 16		7,5 J x 16", avec pneus 225/55 R 16		7,5 J x 16", avec pneus 225/55 R 16		7,5 J x 16", avec pneus 225/55 R 16	
Performance - Consommation - Niveau sonore								
Vitesse maximale (km/h) sur circuit	230 228		239 226		250 (limitée)		250 (limitée)	
Accélération de 0 à 100 km/h (s)	8,4 8,3		7,9 7,7		6,1 6,2		6,2	
Carburant	Diesel, selon la norme EN 590		Diesel, selon la norme EN 590		Diesel, selon la norme EN 590		Diesel, selon la norme EN 590	
Consommation cycle urbain/routier/mixte (l/100 km)	6,2 / 4,4 / 5,1 7,1 / 4,9 / 5,7		8,1 / 4,8 / 6,0 7,9 / 5,5 / 6,4		8,8 / 5,3 / 6,6 8,3 / 5,7 / 6,6		8,7 / 5,5 / 6,7	
Émissions massiques de CO ₂ en cycle mixte (g/km)	134 149		159 167		173 174		175	
Niveau sonore à l'arrêt / Au passage dB (A)	NC		76 / 73 76 / 72		74 / 75 75 / 69		78 / 72	
Entretien								
Périodicité vidanges (km) / Révisions (km)	30 000 km / 2 ans maxi ⁽¹⁾		30 000 km / 2 ans maxi ⁽¹⁾		30 000 km / 2 ans maxi ⁽¹⁾		30 000 km / 2 ans maxi ⁽¹⁾	
Garantie véhicule / Peinture / Anticorrosion	2 ans sans limitation kilométrique / 3 ans / 12 ans		2 ans sans limitation kilométrique / 3 ans / 12 ans		2 ans sans limitation kilométrique / 3 ans / 12 ans		2 ans sans limitation kilométrique / 3 ans / 12 ans	
Poids								
Poids à vide (kg) / Total maxi autorisé en charge (kg)	1 465 / 2 015 1 560 / 2 110		1 570 / 2 120 1 595 / 2 145		1 655 / 2 205 1 690 / 2 240		1 730 / 2 280	
PTAC sur essieu AV/AR (kg)	NC		NC		1 180 / 1 140 1 215 / 1 145		1 225 / 1 170	
Remorque freinée sur rampe 8 % / 12 % / non freinée (kg)	1 800 / 1 600 / 750		1 800 / 1 600 / 750 1 900 / 1 700 / 750		2 100 / 1 900 / 750		2 100 / 1 900 / 750	
Charge sur pavillon (kg) / Poids sur la flèche (kg)	90 / 80		90 / 80		90 / 80		90 / 80	
Capacités								
Réservoir de carburant / d'huile / de liquide de refroidissement (l)	65 / 5 / 7,5 64 / 5 / 7,5		65 / 7,4 / 9		64 / 7,4 / 12		64 / 7,4 / 12	
Carrosserie - Dimensions								
Carrosserie	Autoportante, acier galvanisé		Autoportante, acier galvanisé		Autoportante, acier galvanisé		Autoportante, acier galvanisé	
Nombre de portes / Places assises	4 avec protecteur latéral supplémentaire / 5		4 avec protecteur latéral supplémentaire / 5		4 avec protecteur latéral supplémentaire / 5		4 avec protecteur latéral supplémentaire / 5	
Coefficient de traînée (cx) / Surface frontale S (m²)	NC		0,28 / 2,19		0,29 / 2,20		0,29 / 2,20	
Long. (L103) / Largeur sans rétrov. (W103) / Hauteur (H100) (mm)	4 703 / 1 826 / 1 427		4 703 / 1 826 / 1 427		4 703 / 1 826 / 1 427		4 703 / 1 826 / 1 427	
Empattement (L101) / Voies AV/AR (W101/W102) (mm)	2 808 / 1 564 / 1 551		2 808 / 1 564 / 1 551		2 808 / 1 564 / 1 551		2 808 / 1 564 / 1 551	
Hauteur du seuil chargement (mm) (H195)	673		673		673		673	
Volume coffre à bagages selon méthode cube VDA (V211)	480 / 962*		480 / 962*		480 / 962*		480 / 962*	

(1) Selon style de conduite et conditions d'entretien. *Dossier des sièges arrière rabattu.

Caractéristiques techniques A4 berline

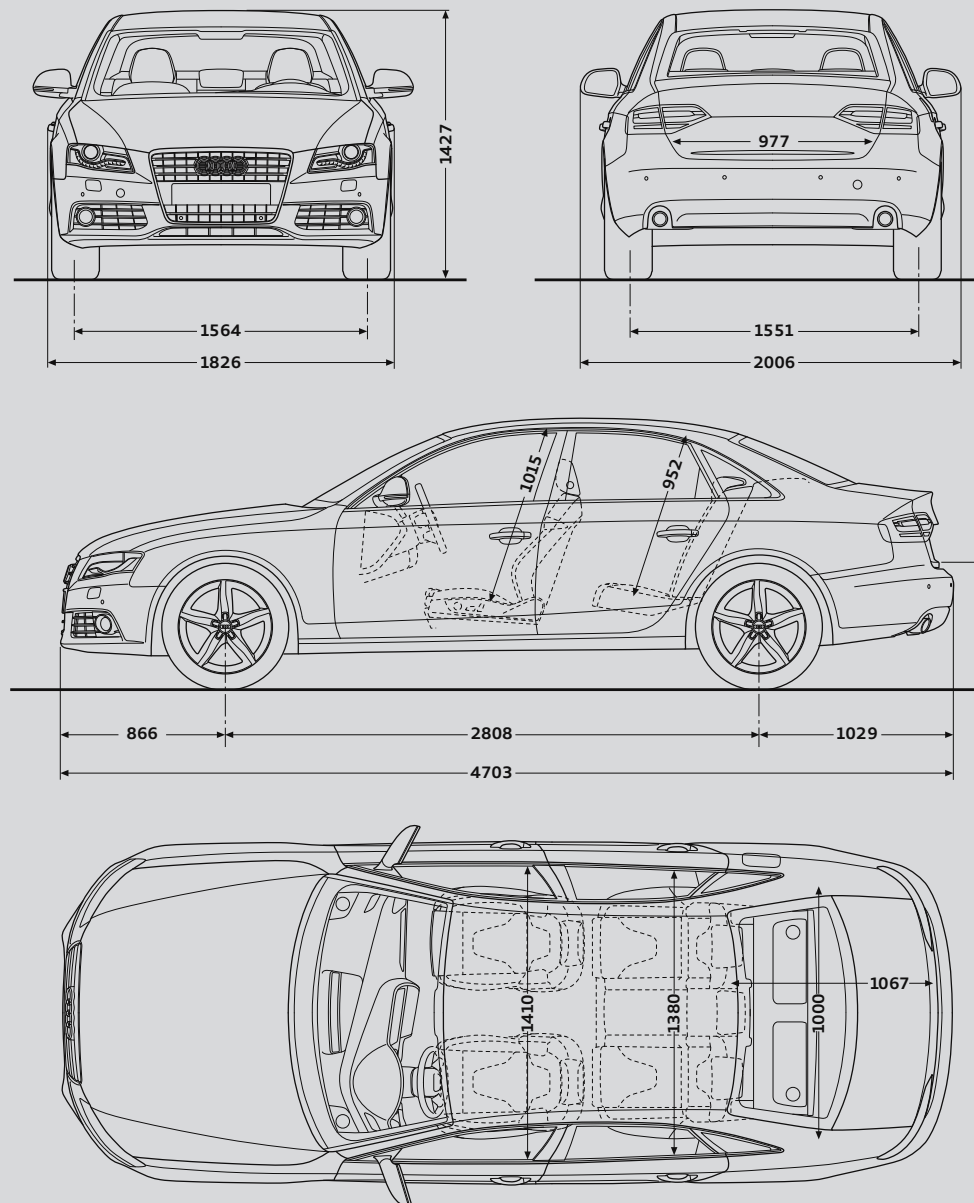

Caractéristiques techniques A4 Avant

	A4 Avant 1.8 TFSI essence (120 ch)		A4 Avant 1.8 TFSI essence (160 ch)			A4 Avant 2.0 TFSI essence (180 ch)	
Moteur - Appareillage électrique							
Moteur	4 cylindres en ligne		4 cylindres en ligne			4 cylindres en ligne	
Distribution / Nombre de soupapes par cylindre	Poussoirs de soupapes hydrauliques / 4		Poussoirs de soupapes hydrauliques / 4			Levée variable de soupapes Audi Valvelift System / 4	
Cylindrée (cm³) / Alésage x course (mm) / Compression	1 798 / 82,5 x 84,1 / 9,6		1 798 / 82,5 x 84,1 / 9,6			1 984 / 82,5 x 92,8 / 9,6	
Puissance maxi en ch (kW) à tr/min	120 (88) / 3 650-6 200		160 (118) / 4 500-6 200			180 (132) / 3 900-6 000	
Couple maxi en Nm à tr/min	230 / 1 500-3 650		250 / 1 500-4 500			320 / 1 500-3 800	
Norme antipollution	EU 5		EU 5			EU 5	
Alternateur A / Batteries A/Ah	140 / 280/60	140 / 330/61	140 / 280/60	140 / 330/61	140 / 280/50	140 / 280/60	140 / 330/61
Start/Stop	Non		Non			Oui	Non
Transmission							
Transmission	Aux roues avant		Aux roues avant		quattro	Aux roues avant	
Boîte de vitesses	BVM 6	multitronic 8	BVM 6	multitronic 8	BVM 6	BVM 6	multitronic 8
Trains roulants - Direction - Freinage - Pneumatiques							
Direction / Démultiplication / Diamètre de braquage (m) (D 102)	Direction assistée servotronic / 16,3 / 11,5		Direction assistée servotronic / 16,3 / 11,5			Direction assistée servotronic / 16,3 / 11,5	
Système de freinage AV/AR	Dispositif de freinage à double circuit à l'avant : disques ventilés / à l'arrière : disques		Dispositif de freinage à double circuit à l'avant : disques ventilés / à l'arrière : disques			Dispositif de freinage à double circuit à l'avant : disques ventilés / à l'arrière : disques	
Roues / Pneumatiques	7,5 J x 16", avec pneus 225/55 R 16		7,5 J x 16", avec pneus 225/55 R 16			7,5 J x 16", avec pneus 225/55 R 16	
Performance - Consommation - Niveau sonore							
Vitesse maximale (km/h) sur circuit	200	191	218	210	219	228	218
Accélération de 0 à 100 km/h (s)	10,8		8,9			8,1	8,6
Carburant	Super sans plomb, 95 RON		Super sans plomb, 95 RON			Super sans plomb, 95 RON	
Consommation cycle urbain/routier/mixte (l/100 km)	9,6 / 5,8 / 7,2	9,6 / 6,3 / 7,5	9,6 / 5,8 / 7,2	9,6 / 6,3 / 7,5	10,3 / 6,2 / 7,7	8,4 / 5,6 / 6,6	9,8 / 5,9 / 7,3
Émissions massiques de CO ₂ en cycle mixte (g/km)	169	174	169	174	179	154	172
Niveau sonore à l'arrêt / Au passage dB (A)	NC		NC			NC	
Entretien							
Périodicité vidanges (km) / Révisions (km)	30 000 km / 2 ans maxi ⁽¹⁾		30 000 km / 2 ans maxi ⁽¹⁾			30 000 km / 2 ans maxi ⁽¹⁾	
Garantie véhicule / Peinture / Anticorrosion	2 ans sans limitation kilométrique / 3 ans / 12 ans		2 ans sans limitation kilométrique / 3 ans / 12 ans			2 ans sans limitation kilométrique / 3 ans / 12 ans	
Poids							
Poids à vide (kg) / Total maxi autorisé en charge (kg)	1 470 / 2 040	1 515 / 2 085	1 470 / 2 040	1 510 / 2 080	1 550 / 2 120	1 495 / 2 065	1 525 / 2 095
PTAC sur essieu AV/AR (kg)	1 035 / 1 125	1 060 / 1 135	1 035 / 1 125	1 060 / 1 135	NC	NC	
Remorque freinée sur rampe 8 % / 12 % / non freinée (kg)	1 500 / 1 300 / 740	1 500 / 1 300 / 750	1 500 / 1 300 / 750		1 700 / 1 500 / 750	1 700 / 1 500 / 750	
Charge sur pavillon (kg) / Poids sur la flèche (kg)	90 / 80		90 / 80			90 / 80	
Capacités							
Réservoir de carburant / d'huile / de liquide de refroidissement (l)	65 / 4,6 / 7		65 / 4,6 / 7		64 / 4,6 / 7	65 / 4,6 / 7	
Carrosserie - Dimensions							
Carrosserie	Autoportante, acier galvanisé		Autoportante, acier galvanisé			Autoportante, acier galvanisé	
Nombre de portes / Places assises	5 avec protecteur latéral supplémentaire / 5		5 avec protecteur latéral supplémentaire / 5			5 avec protecteur latéral supplémentaire / 5	
Coefficient de traînée (cx) / Surface frontale S (m²)	NC		0,27 / 2,19			NC	
Long. (L103) / Largeur sans rétrov. (W103) / Hauteur (H100) (mm)	4 703 / 1 826 / 1 436		4 703 / 1 826 / 1 436			4 703 / 1 826 / 1 436	
Empattement (L101) / Voies AV/AR (W101/W102) (mm)	2 808 / 1 564 / 1 551		2 808 / 1 564 / 1 551			2 808 / 1 564 / 1 551	
Hauteur du seuil chargement (mm) (H195)	631		631			631	
Volume coffre à bagages selon méthode cube VDA (V211)	490 / 1 430*		490 / 1 430*			490 / 1 430*	

(1) Selon style de conduite et conditions d'entretien. *Dossier des sièges arrière rabattu.

Caractéristiques techniques A4 Avant

	A4 Avant 2.0 TFSI essence (211 ch)				A4 Avant V6 3.2 FSI essence (265 ch)		
Moteur - Appareillage électrique							
Moteur	4 cylindres en ligne				6 cylindres en V		
Distribution / Nombre de soupapes par cylindre	Levée variable de soupapes Audi Valvelift System / 4				Levée variable de soupapes Audi Valvelift System / 4		
Cylindrée (cm³) / Alésage x course (mm) / Compression	1 984 / 82,5 x 92,8 / 9,6				3 197 / 84,5 x 92,8 / 12,5		
Puissance maxi en ch (kW) à tr/min	211 (155) / 4 300-6 000				265 (195) / 6 500		
Couple maxi en Nm à tr/min	350 / 1 500-4 200				330 / 3 000-5 000		
Norme antipollution	EU 5				EU 5		
Alternateur A / Batteries A/Ah	140 / 280/60	140 / 330/61	140 / 280/60		150 / 380/80	140 / 380/80	150 / 380/80
Start/Stop	Oui	Non	Oui	Non	Non		
Transmission							
Transmission	Aux roues avant		quattro		Aux roues avant		quattro
Boîte de vitesses	BVM 6	multitronic 8	BVM 6	S tronic 7	multitronic 8	BVM 6	tiptronic 6
Trains roulants - Direction - Freinage - Pneumatiques							
Direction / Démultiplication / Diamètre de braquage (m) (D 102)	Direction assistée servotronic / 16,3 / 11,5				Direction assistée servotronic / 16,3 / 11,5		
Système de freinage AV/AR	Dispositif de freinage à double circuit à l'avant : disques ventilés / à l'arrière : disques				Dispositif de freinage à double circuit à l'avant : disques ventilés / à l'arrière : disques		
Roues / Pneumatiques	7,5 J x 16", avec pneus 225/55 R 16				7,5 J x 16", avec pneus 225/55 R 16		
Performance - Consommation - Niveau sonore							
Vitesse maximale (km/h) sur circuit	242	232	238	237	250 (limitée)		
Accélération de 0 à 100 km/h (s)	7,1	7,4	6,7	6,6	6,6	6,4	6,6
Carburant	Super sans plomb, 95 RON				Super sans plomb, 95 RON		
Consommation cycle urbain/routier/mixte (l/100 km)	8,4 / 5,6 / 6,6	9,8 / 5,9 / 7,3	9,9 / 6,1 / 7,5	9,4 / 6,5 / 7,6	11,6 / 6,5 / 8,4	14,1 / 7,1 / 9,7	13,6 / 7,0 / 9,4
Émissions massiques de CO ₂ en cycle mixte (g/km)	154	172	174	175	197	225	219
Niveau sonore à l'arrêt / Au passage dB (A)	NC				76 / 74		76 / 70
Entretien							
Périodicité vidanges (km) / Révisions (km)	30 000 km / 2 ans maxi ⁽¹⁾				30 000 km / 2 ans maxi ⁽¹⁾		
Garantie véhicule / Peinture / Anticorrosion	2 ans sans limitation kilométrique / 3 ans / 12 ans				2 ans sans limitation kilométrique / 3 ans / 12 ans		
Poids							
Poids à vide (kg) / Total maxi autorisé en charge (kg)	1 435 / 1 985	1 530 / 2 100	1 575 / 2 145	1 605 / 2 175	1 590 / 2 160	1 630 / 2 200	1 660 / 2 230
PTAC sur essieu AV/AR (kg)	NC				NC	1 105 / 1 210	1 145 / 1 215
Remorque freinée sur rampe 8 % / 12 % / non freinée (kg)	1 700 / 1 500 / 750		1 900 / 1 700 / 750		1 800 / 1 700 / 750	2 100 / 1 900 / 750	
Charge sur pavillon (kg) / Poids sur la flèche (kg)	90 / 80				90 / 80		
Capacités							
Réservoir de carburant / d'huile / de liquide de refroidissement (l)	65 / 4,6 / 7		64 / 4,6 / 7		65 / 6,2 / 9	64 / 6,2 / 9	
Carrosserie - Dimensions							
Carrosserie	Autoportante, acier galvanisé				Autoportante, acier galvanisé		
Nombre de portes / Places assises	5 avec protecteur latéral supplémentaire / 5				5 avec protecteur latéral supplémentaire / 5		
Coefficient de traînée (cx) / Surface frontale S (m²)	NC				0,28 / 2,19		
Long. (L103) / Largeur sans rétrov. (W103) / Hauteur (H100) (mm)	4 703 / 1 826 / 1 436				4 703 / 1 826 / 1 436		
Empattement (L101) / Voies AV/AR (W101/W102) (mm)	2 808 / 1 564 / 1 551				2 808 / 1 564 / 1 551		
Hauteur du seuil chargement (mm) (H195)	631				631		
Volume coffre à bagages selon méthode cube VDA (V211)	490 / 1 430*				490 / 1 430*		

(1) Selon style de conduite et conditions d'entretien. *Dossier des sièges arrière rabattu.

Caractéristiques techniques A4 Avant

	A4 Avant 2.0 TDI diesel (120 ch)	A4 Avant 2.0 TDIe diesel (136 ch)	A4 Avant 2.0 TDI diesel (136 ch)	A4 Avant 2.0 TDI diesel (143 ch)		
Moteur - Appareillage électrique						
Moteur	4 cylindres turbo diesel en ligne	4 cylindres turbo diesel en ligne	4 cylindres turbo diesel en ligne	4 cylindres turbo diesel en ligne		
Distribution / Nombre de soupapes par cylindre	Poussoirs de soupapes hydrauliques / 4	Poussoirs de soupapes hydrauliques / 4	Poussoirs de soupapes hydrauliques / 4	Poussoirs de soupapes hydrauliques / 4		
Cylindrée (cm ³) / Alésage x course (mm) / Compression	1 968 / 81,0 x 95,5 / 16,5	1 968 / 81,0 x 95,5 / 16,5	1 968 / 81,0 x 95,5 / 16,5	1 968 / 81,0 x 95,5 / 16,5		
Puissance maxi en ch (kW) à tr/min	120 (88) / 4 200	136 (100) / 4 200	136 (100) / 4 200	143 (105) / 4 200		
Couple maxi en Nm à tr/min	290 / 1 750-2 500	320 / 1 750-2 500	320 / 1 750-2 500	320 / 1 750-2 500		
Norme antipollution / Filtre à particules	EU 5 / oui	EU 5 / oui	EU 5 / oui	EU 5 / oui		
Alternateur A / Batteries A/Ah	140 / 450/95	140 / 520/92	140 / 520/92	140 / 450/95		
Start/Stop	Oui	Oui	Oui	Oui	Non	Oui
Transmission						
Transmission	Aux roues avant	Aux roues avant	Aux roues avant	Aux roues avant		quattro
Boîte de vitesses	BVM 6	BVM 6	BVM 6	BVM 6	multitronic 8	BVM 6
Trains roulants - Direction - Freinage - Pneumatiques						
Direction / Démultiplication / Diamètre de braquage (m) (D 102)	Direction assistée servotronic / 16,3 / 11,5	Direction assistée servotronic / 16,3 / 11,5	Direction assistée servotronic / 16,3 / 11,5	Direction assistée servotronic / 16,3 / 11,5		
Système de freinage AV/AR	Dispositif de freinage à double circuit à l'avant : disques ventilés / à l'arrière : disques	Dispositif de freinage à double circuit à l'avant : disques ventilés / à l'arrière : disques	Dispositif de freinage à double circuit à l'avant : disques ventilés / à l'arrière : disques	Dispositif de freinage à double circuit à l'avant : disques ventilés / à l'arrière : disques		
Roues / Pneumatiques	7,5 J x 16", avec pneus 225/55 R 16	7 J x 16", avec pneus 205/60 R 16	7,5 J x 16", avec pneus 225/55 R 16	7,5 J x 16", avec pneus 225/55 R 16		
Performance - Consommation - Niveau sonore						
Vitesse maximale (km/h) sur circuit	197	208	208	208	200	207
Accélération de 0 à 100 km/h (s)	11,2	9,8	9,8	9,7		9,6
Carburant	Diesel, selon la norme EN 590	Diesel, selon la norme EN 590	Diesel, selon la norme EN 590	Diesel, selon la norme EN 590		
Consommation cycle urbain/routier/mixte (l/100 km)	6,3 / 4,5 / 5,2	5,4 / 4,1 / 4,6	5,7 / 4,2 / 4,8	6,6 / 4,5 / 5,3	7,5 / 5,2 / 5,9	7,1 / 5,0 / 5,8
Émissions massiques de CO ₂ en cycle mixte (g/km)	135	120	125	139	155	152
Niveau sonore à l'arrêt / Au passage dB (A)	NC	71 / 72	71 / 72	NC		
Entretien						
Périodicité vidanges (km) / Révisions (km)	30 000 km / 2 ans maxi ⁽¹⁾	30 000 km / 2 ans maxi ⁽¹⁾	30 000 km / 2 ans maxi ⁽¹⁾	30 000 km / 2 ans maxi ⁽¹⁾		
Garantie véhicule / Peinture / Anticorrosion	2 ans sans limitation kilométrique / 3 ans / 12 ans	2 ans sans limitation kilométrique / 3 ans / 12 ans	2 ans sans limitation kilométrique / 3 ans / 12 ans	2 ans sans limitation kilométrique / 3 ans / 12 ans		
Poids						
Poids à vide (kg) / Total maxi autorisé en charge (kg)	1 530 / 2 100	1 535 / 2 105	1 535 / 2 105	1 525 / 2 095	1 555 / 2 125	1 600 / 2 170
PTAC sur essieu AV/AR (kg)	NC	1 080 / 1 140	1 080 / 1 140	1 075 / 1 140	1 100 / 1 145	1 080 / 1 140
Remorque freinée sur rampe 8 % / 12 % / non freinée (kg)	1 500 / 1 300 / 750	1 500 / 1 300 / 750	1 500 / 1 300 / 750	1 800 / 1 600 / 750	1 900 / 1 700 / 750	1 800 / 1 600 / 750
Charge sur pavillon (kg) / Poids sur la flèche (kg)	90 / 80	90 / 80	90 / 80	90 / 80		
Capacités						
Réservoir de carburant / d'huile / de liquide de refroidissement (l)	65 / 5 / 7,5	65 / 5 / 7,5	65 / 5 / 7,5	65 / 5 / 7,5		64 / 5 / 7,5
Carrosserie - Dimensions						
Carrosserie	Autoportante, acier galvanisé	Autoportante, acier galvanisé	Autoportante, acier galvanisé	Autoportante, acier galvanisé		
Nombre de portes / Places assises	5 avec protecteur latéral supplémentaire / 5	5 avec protecteur latéral supplémentaire / 5	5 avec protecteur latéral supplémentaire / 5	5 avec protecteur latéral supplémentaire / 5		
Coefficient de traînée (cx) / Surface frontale S (m ²)	NC	0,30 / 2,20	0,30 / 2,20	0,27 / 2,19		
Long. (L103) / Largeur sans rétrov. (W103) / Hauteur (H100) (mm)	4 703 / 1 826 / 1 436	4 703 / 1 826 / 1 436	4 703 / 1 826 / 1 436	4 703 / 1 826 / 1 436		
Empattement (L101) / Voies AV/AR (W101/W102) (mm)	2 808 / 1 564 / 1 551	2 811 / 1 568 / 1 555	2 811 / 1 568 / 1 555	2 808 / 1 564 / 1 551		
Hauteur du seuil chargement (mm) (H195)	631	611	611	631		
Volume coffre à bagages selon méthode cube VDA (V211)	490 / 1 430*	490 / 1 430*	490 / 1 430*	490 / 1 430*		

(1) Selon style de conduite et conditions d'entretien. *Dossier des sièges arrière rabattu.

Caractéristiques techniques A4 Avant

	A4 Avant 2.0 TDI diesel (170 ch)		A4 Avant V6 2.7 TDI diesel (190 ch)		A4 Avant 3.0 V6 TDI diesel (240 ch)		A4 Avant V6 3.0 TDI clean diesel (240 ch)	
Moteur - Appareillage électrique								
Moteur	4 cylindres turbo diesel en ligne		6 cylindres turbo diesel en V		6 cylindres turbo diesel en V		6 cylindres turbo diesel en V	
Distribution / Nombre de soupapes par cylindre	Poussoirs de soupapes hydrauliques / 4		Linguets à galets / 4		Linguets à galets / 4		Linguets à galets / 4	
Cylindrée (cm³) / Alésage x course (mm) / Compression	1 968 / 81,0 x 95,5 / 16,5		2 698 / 83,0 x 83,1 / 16,8		2 967 / 83,0 x 91,4 / 16,8		2 967 / 83,0 x 91,4 / 16,8	
Puissance maxi en ch (kW) à tr/min	170 (125) / 4 200		190 (140) / 3 500-4 400		240 (176) / 4 000-4 400		240 (176) / 4 000-4 400	
Couple maxi en Nm à tr/min	350 / 1 750-2 500		400 / 1 400-3 250		500 / 1 500-3 000		500 / 1 500-3 000	
Norme antipollution / Filtre à particules	EU 5 / oui		EU 5 / oui		EU 5 / oui		EU 6 / oui	
Alternateur A / Batteries A/Ah	140 / 450/95		140 / 520/110 150 / 520/110		140 / 520/110 150 / 520/110		180 / 520/110	
Start/Stop	Oui		Non		Non		Non	
Transmission								
Transmission	Aux roues avant quatre		Aux roues avant quatre		quatre		quatre	
Boîte de vitesses	BVM 6		BVM 6 multitronic 8		BVM 6 S tronic 7		tiptronic 6	
Trains roulants - Direction - Freinage - Pneumatiques								
Direction / Démultiplication / Diamètre de braquage (m) (D 102)	Direction assistée servotronic / 16,3 / 11,5		Direction assistée servotronic / 16,3 / 11,5		Direction assistée servotronic / 16,3 / 11,5		Direction assistée servotronic / 16,3 / 11,5	
Système de freinage AV/AR	Dispositif de freinage à double circuit à l'avant : disques ventilés / à l'arrière disques		Dispositif de freinage à double circuit à l'avant : disques ventilés / à l'arrière : disques		Dispositif de freinage à double circuit à l'avant : disques ventilés / à l'arrière : disques		Dispositif de freinage à double circuit à l'avant : disques ventilés / à l'arrière : disques	
Roues / Pneumatiques	7,5 J x 16", avec pneus 225/55 R 16		7,5 J x 16", avec pneus 225/55 R 16		7,5 J x 16", avec pneus 225/55 R 16		7,5 J x 16", avec pneus 225/55 R 16	
Performance - Consommation - Niveau sonore								
Vitesse maximale (km/h) sur circuit	222 220		230 220		250 (limitée)		250 (limitée)	
Accélération de 0 à 100 km/h (s)	8,7 8,6		8,2 7,9		6,3		6,3	
Carburant	Diesel, selon la norme EN 590		Diesel, selon la norme EN 590		Diesel, selon la norme EN 590		Diesel, selon la norme EN 590	
Consommation cycle urbain/routier/mixte (l/100 km)	6,7 / 4,7 / 5,5 7,1 / 5,1 / 5,8		8,1 / 5,2 / 6,2 7,7 / 5,8 / 6,5		8,8 / 5,5 / 6,8 8,5 / 5,8 / 6,8		8,8 / 5,8 / 6,9	
Émissions massiques de CO ₂ en cycle mixte (g/km)	144 154		164 169		176 179		180	
Niveau sonore à l'arrêt / Au passage dB (A)	NC		76 / 73 76 / 72		75 / 74 75 / 69		78 / 72	
Entretien								
Périodicité vidanges (km) / Révisions (km)	30 000 km / 2 ans maxi ⁽¹⁾		30 000 km / 2 ans maxi ⁽¹⁾		30 000 km / 2 ans maxi ⁽¹⁾		30 000 km / 2 ans maxi ⁽¹⁾	
Garantie véhicule / Peinture / Anticorrosion	2 ans sans limitation kilométrique / 3 ans / 12 ans		2 ans sans limitation kilométrique / 3 ans / 12 ans		2 ans sans limitation kilométrique / 3 ans / 12 ans		2 ans sans limitation kilométrique / 3 ans / 12 ans	
Poids								
Poids à vide (kg) / Total maxi autorisé en charge (kg)	1 525 / 2 095 1 600 / 2 170		1 620 / 2 190 1 645 / 2 215		1 695 / 2 265 1 735 / 2 305		1 780 / 2 350	
PTAC sur essieu AV/AR (kg)	NC		NC		1 180 / 1 205 1 215 / 1 210		1 225 / 1 235	
Remorque freinée sur rampe 8 % / 12 % / non freinée (kg)	1 800 / 1 600 / 750		1 800 / 1 600 / 750 1 900 / 1 700 / 750		2 100 / 1 900 / 750		2 100 / 1 900 / 750	
Charge sur pavillon (kg) / Poids sur la flèche (kg)	90 / 80		90 / 80		90 / 80		90 / 80	
Capacités								
Réservoir de carburant / d'huile / de liquide de refroidissement (l)	65 / 5 / 7,5 64 / 5 / 7,5		65 / 7,4 / 9		64 / 7,4 / 12		64 / 7,4 / 12	
Carrosserie - Dimensions								
Carrosserie	Autoportante, acier galvanisé		Autoportante, acier galvanisé		Autoportante, acier galvanisé		Autoportante, acier galvanisé	
Nombre de portes / Places assises	5 avec protecteur latéral supplémentaire / 5		5 avec protecteur latéral supplémentaire / 5		5 avec protecteur latéral supplémentaire / 5		5 avec protecteur latéral supplémentaire / 5	
Coefficient de traînée (cx) / Surface frontale S (m²)	NC		NC		0,33 / 2,20		0,33 / 2,20	
Long. (L103) / Largeur sans rétrov. (W103) / Hauteur (H100) (mm)	4 703 / 1 826 / 1 436		4 703 / 1 826 / 1 436		4 703 / 1 826 / 1 436		4 703 / 1 826 / 1 436	
Empattement (L101) / Voies AV/AR (W101/W102) (mm)	2 808 / 1 564 / 1 551		2 808 / 1 564 / 1 551		2 808 / 1 564 / 1 551		2 808 / 1 564 / 1 551	
Hauteur du seuil chargement (mm) (H195)	631		631		631		631	
Volume coffre à bagages selon méthode cube VDA (V211)	490 / 1 430*		490 / 1 430*		490 / 1 430*		490 / 1 430*	

(1) Selon style de conduite et conditions d'entretien. *Dossier des sièges arrière rabattu.

Caractéristiques techniques A4 Avant

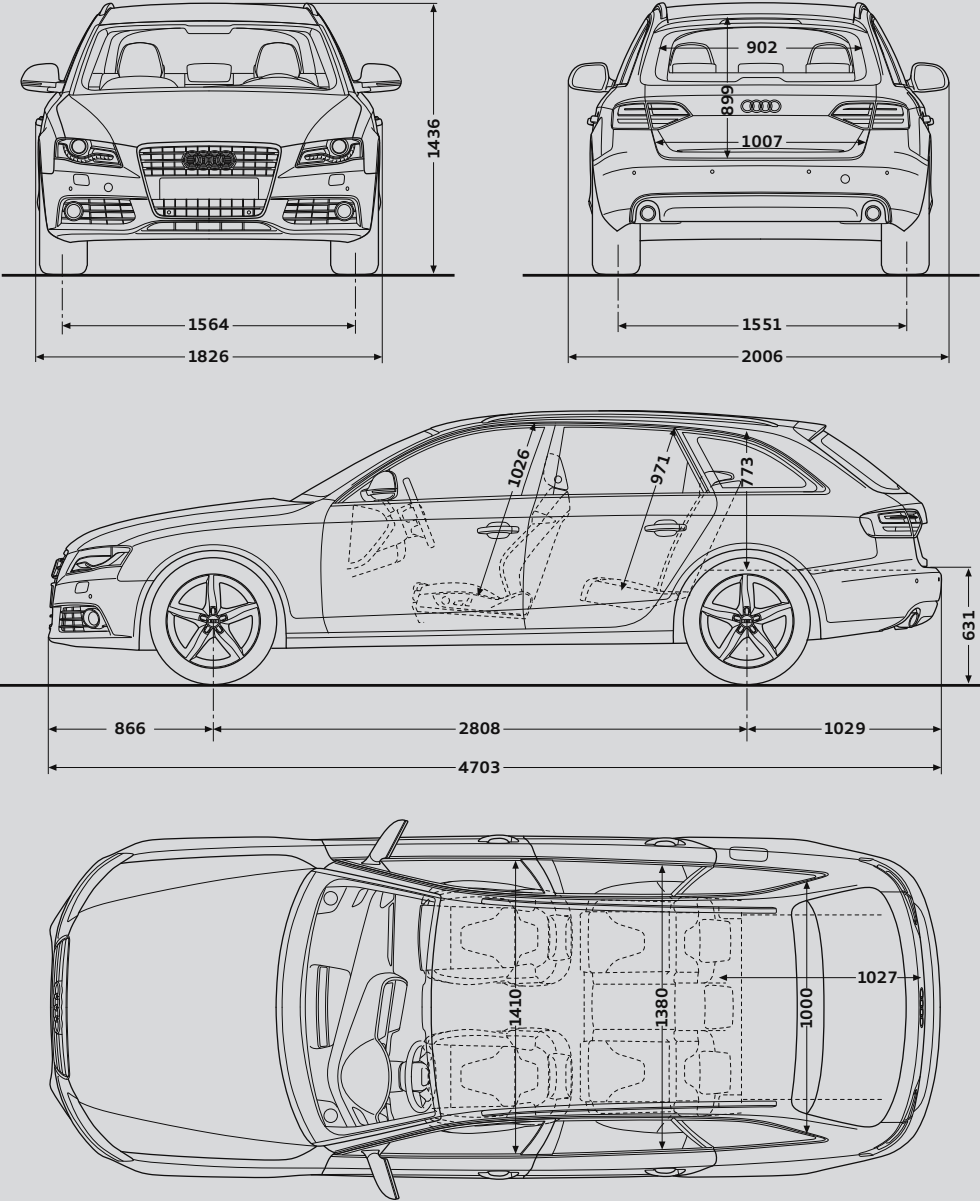

AUDI FRANCE
BP 62
02601 Villers-Cotterêts Cedex
Imprimé en France /04.11
TARIF280411/A4

Le modèle, les versions et les équipements présentés dans ce catalogue ainsi que certains services ne sont pas disponibles dans tous les pays. Les automobiles qui figurent sur les photos comportent des équipements en option avec le supplément de prix. Les informations concernant : possibilités de livraison, aspect, performances, dimensions, poids, consommation et frais d'entretien des véhicules correspondent aux données en notre possession à la date d'impression. Sous réserve de modifications.

Les matériaux et composants de ce véhicule ont été conçus pour minimiser leur impact sur l'environnement, dans le respect de la réglementation relative aux véhicules hors d'usage. Ont ainsi été privilégiés des composants et matériaux recyclés et/ou ré-employables et/ou valorisables, visant à faciliter le démontage et la dépollution des véhicules hors d'usage ainsi qu'à préserver l'environnement. Tout véhicule en fin de vie peut être cédé gratuitement par son dernier propriétaire aux démolisseurs et broyeurs agréés par les services compétents. Pour plus de renseignements sur la cession des véhicules hors d'usage et/ou les dispositifs mis en place pour prévenir les atteintes environnementales, n'hésitez pas à contacter votre distributeur Audi, ou Audi France, 11, avenue de Boursonne - BP 62 - 02601 Villers-Cotterêts Cedex.

www.audi.fr

Audi recommande

