



A8L W12

Audi A8L W12

Audi A8L W12

Les versions et équipements du modèle présenté et décrit dans ce catalogue ainsi que certains services ne sont pas disponibles dans tous les pays. Les voitures figurant sur les photos comportent des équipements en option avec supplément de prix. Les informations concernant le détail de la livraison, l'aspect, les performances, les dimensions, les poids, les consommations et les frais d'entretien des véhicules correspondent aux données en notre possession lors de la mise sous presse. Sous réserve de variations de couleur et de forme par rapport aux images, d'erreurs et de défauts d'impression. Sous réserve de modifications. Toute reproduction totale ou partielle est interdite, sauf autorisation écrite de la société AUDI AG.

Le papier de ce catalogue est fabriqué à partir de cellulose blanchie sans chlore.

AUDI AG
85045 Ingolstadt
www.audi.com
Valable à partir de septembre 2010

Printed in Germany
033/1136.81.46

Vorsprung durch Technik 



Page 8

Page 16

Page 20

Page 11

	Page	
Fascination	4 Expérience Audi A8L W12	
Technique	18 FSI®	
	20 MMI® – Multi Media Interface	
Equipements	22 Audi exclusive	39 Equipements intérieurs
	26 Peintures	40 Infotainment
	28 Sièges/Selleries	42 Systèmes d'assistance
	33 Ciel de pavillon	43 Technique
	34 Applications décoratives	44 Caractéristiques techniques
	36 Jantes/Pneus	45 Dimensions
	38 Eclairage et rétroviseurs	46 Configurateur Audi, Audi tv
	38 Equipements extérieurs	

Ressentir la puissance.
Profiter du calme.

La nouvelle Audi A8 L W12.

Notre chef d'œuvre au niveau du confort, de la dynamique et de l'exclusivité : l'Audi A8 L W12 fascine grâce à sa présence imposante et sa puissance souveraine. Son moteur douze cylindres convainc par sa force motrice et sa régularité de fonctionnement. Découvrez la sérénité inégalable de conduire une Audi A8 L W12.

Vous trouverez les valeurs de consommations et d'émissions CO₂ à la page 44.





Présence, puissance, tenue. L'impression d'une personnalité véritable. Les lignes dynamiques définissent le corps sculptural du véhicule ; les phares à LED innovants apportent une touche particulière. La calandre Audi Single-frame dotée d'une structure en grilles laquée noir brillant impressionne grâce à ses entretoises horizontales et est ornée de l'emblème W12. Les jantes style 15 branches et les nouvelles entrées d'air avec inserts en chrome soulignent l'exclusivité de l'A8 L W12. Deux embouts de sortie d'échappement de forme trapézoïdale sont harmonieusement intégrés au pare-chocs et parachèvent la conception impressionnante du hayon.



Voir le luxe à l'état pur.
Ressentir la détente à l'état pur.

L'extérieur de l'A8 L W12 suscite de fortes attentes – l'intérieur les surpasse. Dans l'atmosphère empreinte de sérénité que procurent le cuir fin et les bois précieux, vous vous sentirez immédiatement comme chez vous. L'aluminium brossé et le cuir de qualité supérieure définissent l'habitacle du douze cylindres et avec l'éclairage d'ambiance, vous serez en mesure de l'éclairer à votre propre gré. L'excellent son du système audiophonique Bang & Olufsen Advanced disponible en option parachève l'expérience d'un voyage de luxe.





A l'arrière, des sièges individuels, confortables et pouvant être ajustés de plusieurs façons vous attendent. Une console centrale continue et garnie de cuir est disponible en option, tout comme la ventilation des sièges et la fonction massage. La fonction mémoire enregistre tous vos réglages personnels ; une climatisation automatique confort quatre zones assure un confort individuel. Et pour ceux qui préfèrent se détendre à l'aide du divertissement : le Rear Seat Entertainment disponible en option dispose de deux écrans LCD de 10,2 pouces au dos des sièges avant, sur lesquels divers médias peuvent être retransmis. Le toit panoramique en verre disponible en option inonde l'habitacle de la lumière du soleil.



Une particularité à l'arrière : le siège de repos disponible en option. Le siège réglable électriquement doté de la fonction massage et d'un repose-pieds qui se déploie électriquement à partir du dossier du siège passager avant garantissent encore plus de détente. Les quatre programmes de la fonction massage peuvent être sélectionnés facilement à l'aide de la télécommande. Facile d'accès dans la console centrale garnie de cuir : l'unité de commande centrale de la climatisation arrière et du Rear Seat Entertainment.

Concentration
sur l'essentiel :

12 cylindres, 368 kW, 625 Nm.

Profitez à chaque instant de la régularité de fonctionnement exceptionnelle du douze cylindres et expérimentez une accélération tout en puissance : votre Audi A8 L W12 accélère de 0 à 100 km/h en seulement 4,7 secondes. Que vous éprouviez une conduite plutôt agile ou plutôt confortable ne dépend que de vous – et de l'Audi drive select. Ainsi, vous pourrez adapter le caractère de votre véhicule à vos envies. En fonction du réglage choisi, votre A8 L W12 apparaîtra encore plus sportive ou encore plus confortable.

Vous trouverez les valeurs de consommations et d'émissions CO₂ à la page 44.



Le principe de la technologie FSI® :

Nous continuons là où les autres arrêtent.

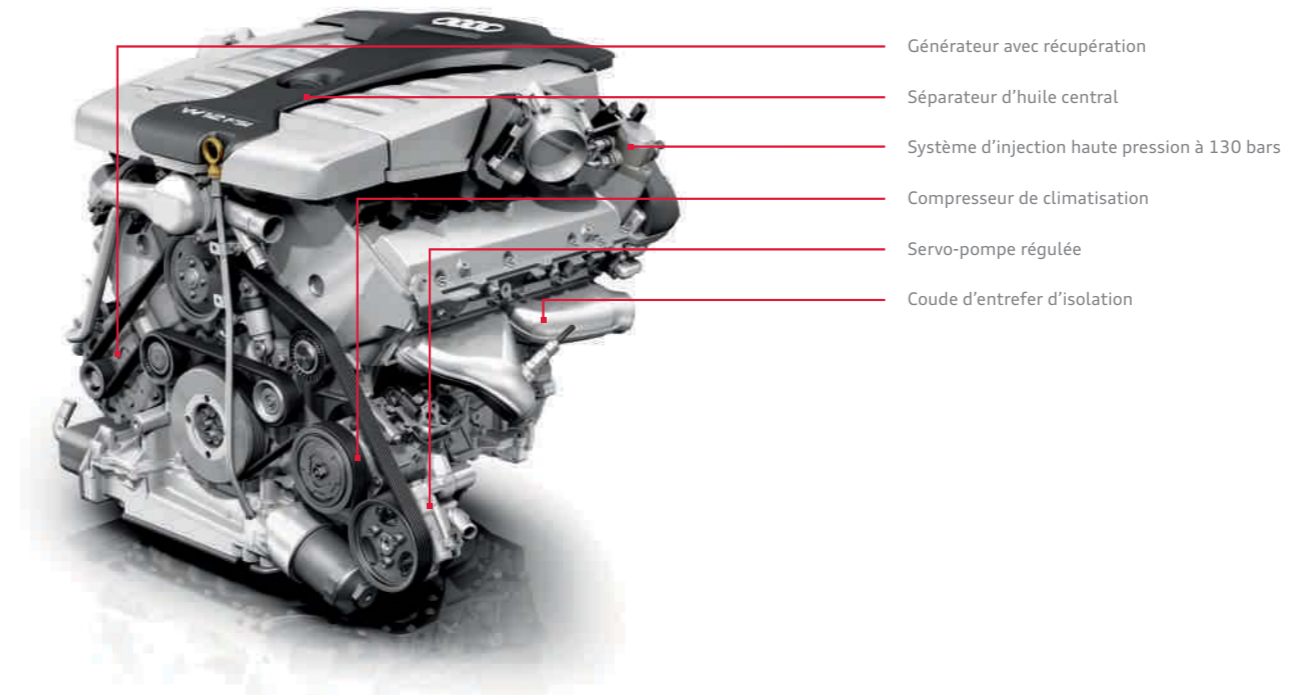

Générateur avec récupération

Séparateur d'huile central

Système d'injection haute pression à 130 bars

Compresseur de climatisation

Servo-pompe régulée

Coude d'entrefer d'isolation



La gestion du moteur calcule la quantité d'injection et le moment d'allumage en fonction de la puissance désirée par le conducteur. Dans des conditions normales de conduite, la pression d'injection se situe entre 30 et 130 bars. Le moteur de l'A8 L W12 dispose pour la première fois d'injecteurs haute pression multi-trous qui assurent un excellent approvisionnement du carburant dans le cylindre.

Qui prétend qu'en matière de carburant, on ne doit penser qu'en litres ? Nos ingénieurs voulaient que chaque goutte d'essence soit utilisée de manière efficace. C'est ainsi qu'est né le processus d'injection FSI®.

Avec la technologie FSI, le carburant est directement injecté dans la chambre de combustion et y est finement atomisé. De ce fait, l'alimentation en essence est effectuée à la milliseconde, quasiment goutte par goutte si le moteur le requiert. Ceci génère une meilleure exploitation du carburant et par conséquent, une réduction de la consommation. L'importance d'une exploitation efficace du carburant a été prouvée lors de la course légendaire des 24 Heures du Mans : l'Audi R8 équipée de la transmission FSI a remporté plusieurs victoires.

Le moteur W12 6,3 l* logé dans votre nouvelle Audi A8 L W12 bénéficie lui aussi de la technologie FSI. La dernière génération de moteur associée à un thermo-management innovateur contribue notamment à réduire la consommation de carburant. Démarré à froid, le moteur atteint ainsi plus rapidement sa température de service, minimisant les pertes de frictions et un système de récupération récupère de l'énergie au ralenti. Le moteur haute performance avec 368 kW déploie un couple maximal de 625 Nm, qui accélère la voiture agilement et en douceur jusqu'à 250 km/h.

La régularité de fonctionnement du moteur provient essentiellement de l'excellent équilibre des forces inertielles. Par ailleurs, le nombre élevé de cylindres assure à lui seul une marche très

fluide, dès lors qu'avec un nombre de cylindres croissant, l'intervalle d'allumage du moteur diminue. Tandis qu'un moteur quatre cylindres a un intervalle d'allumage de 180° – soit 180° doivent tourner jusqu'au prochain allumage – la W12 dispose d'un intervalle d'allumage de 60°. Par conséquent, les allumages ont lieu dans des intervalles plus courts, ce qui a un effet positif sur la régularité de fonctionnement du moteur.

* Vous trouverez les valeurs de consommations et d'émissions CO₂ à la page 44.



Menu : Affichage des 7 sous-menus disponibles, qui peuvent être également sélectionnés par l'intermédiaire des touches dures.



Information : Affichage d'informations routières actuelles, accès aux services en ligne comme la navigation par images Google Earth, et hotspots WiFi pour accéder à Internet (si le téléphone de voiture Bluetooth en ligne a été commandé).



Téléphone : La préparation pour téléphone portable (Bluetooth) et le téléphone de voiture Bluetooth en ligne disponibles en option disposent d'un écran de sélection avec listes d'appels, carnet d'adresses et surface de sélection comme réglage de départ.



Car : Cette fonction vous permet de commander directement les systèmes d'assistance au conducteur, réglages du véhicule, climatisation, chauffage stationnaire et service.



Radio : Le récepteur radio intégré est conçu pour les ondes OUC, OL et OM, il émet en option une radio numérique avec liste des émetteurs actualisée en permanence.



MMI touch : Avec le MMI touch, vous pouvez « écrire » avec un seul doigt. Le système reconnaît les lettres et les chiffres. Peut être utilisé pour la navigation et le téléphone ; de plus, vous pouvez naviguer à travers vos albums de musique dans le jukebox en le balayant de votre doigt.

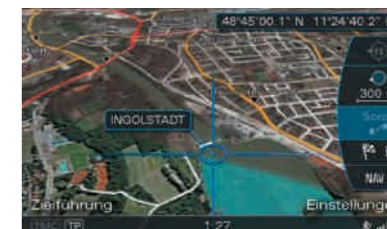

Système de navigation : Le système de navigation sur disque dur MMI Navigation plus avec MMI touch offre un affichage de cartes en 3D et une représentation tridimensionnelle des bâtiments et curiosités connus.



Média : Affichage des sources médias disponibles comme jukebox, cartes SDHC insérées, Audi music interface ou CD et DVD ; affichage du tuner TV en option.

Suivez votre intuition – vous arriverez à destination.

Nous essayons de satisfaire à notre exigence « Vorsprung durch Technik » (l'avancée par la technologie) dans tous les domaines d'une Audi, par exemple dans l'interface multimédia sophistiquée MMI®. Le MMI vous permet de commander de nombreux éléments médias de la voiture, la navigation ainsi que d'autres fonctions de confort. Jusqu'ici, la commande via le MMI était simple, désormais, elle l'est encore plus. La réduction du nombre de touches apporte davan-

tage de clarté. Les boutons pour la radio et les médias sont ordonnés logiquement et placés près du réglage de volume. Les six autres touches appelées « Hardkeys », celles du téléphone ou de la navigation par exemple, sont placées autour du bouton poussoir et rotatif pour permettre une commande intuitive. Une nouveauté de plus : l'affichage carrousel sur l'écran MMI. Il vous offre un meilleur aperçu pour atteindre plus facilement votre but.

La particularité de la navigation MMI plus est le MMI touch unique en son genre. Il se situe à gauche du panneau de commande central et peut être très facilement accessible en particulier grâce à la combinaison avec le nouveau levier de vitesses. Grâce au MMI touch, vous commandez entre autres la navigation d'une nouvelle manière, intelligemment : vous « écrivez » des lettres ou chiffres par effleurement avec le doigt sur le panneau de commande.

Le système enregistre la saisie après chaque caractère par un signal acoustique. De plus, vous pouvez naviguer à travers vos albums de musique dans le jukebox : un bref balayage à l'aide du doigt suffit.



Parce que personne ne connaît vos goûts mieux que vous-même : Audi exclusive.



Audi vend des centaines de milliers de véhicules chaque année. Mais une fois seulement le vôtre. Comment est-ce possible ? Grâce à un service de quattro GmbH, qui personnalise votre Audi : Audi exclusive. Des peintures selon vos goûts, des cuirs raffinés, Alcantara de qualité supérieure ainsi que des bois et applications sélectionnés – grâce à ces matériaux et à une finition précise, votre Audi reçoit une touche toute personnelle. Votre partenaire Audi et le studio de personnalisation du forum Audi de Neckarsulm attendent vos désirs.



Sièges confort beige poudré avec passepoil et surpiqûres bleu fumée, applications décoratives et levier de changement de vitesses en chêne sépia.



Levier de vitesses Audi exclusive en chêne sépia.



Applications décoratives Audi exclusive en chêne sépia.



Sièges confort en cuir Audi exclusive beige poudré avec passepoil et surpiqûres contrastées bleu fumée.



■ Noir brillant

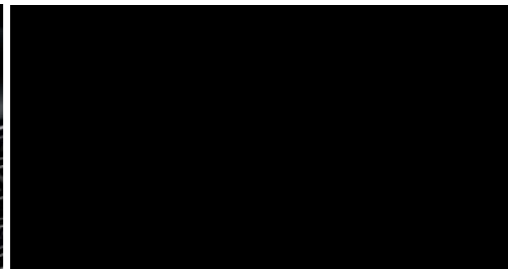

■ Noir émeraude métal



■ Argent glacier métal



■ Noir fantôme nacré

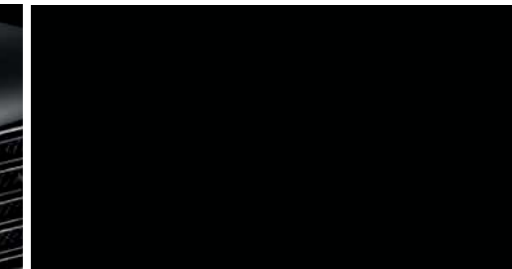

■ Blanc ibis

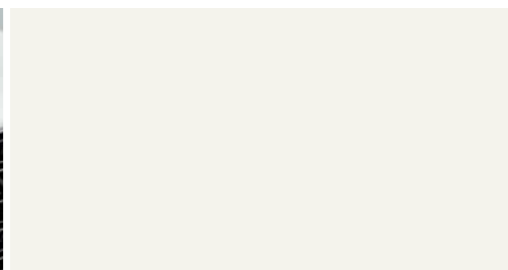

■ Gris oolong métal



■ Blanc glacier métal



■ Bleu nuit nacré



■ Noir Havane métal

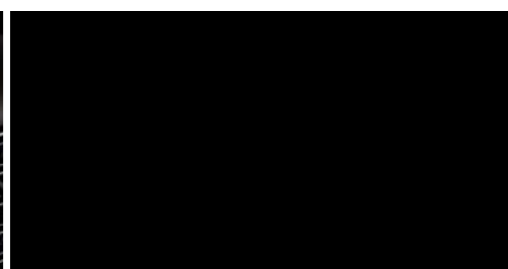

■ Gris quartz métal



■ Peintures individuelles Audi exclusive.
Peinture personnalisée au choix.
Une offre de quattro GmbH



■ Beige Impala nacré





■ **Sièges confort à l'avant**
 incluant applications en bois au dos des sièges avant, fonction mémoire pour les sièges conducteur et passager avant, le volant, les rétroviseurs extérieurs, la hauteur des appuie-têtes et des ceintures à l'avant ainsi que rétroviseurs extérieurs dégivrants, réglables et rabattables électriquement et jour/nuit automatiques. (Uniquement avec cuir Valcona ou cuir Naturel)



■ Cuir Valcona noir



■ Cuir Valcona brun nougat

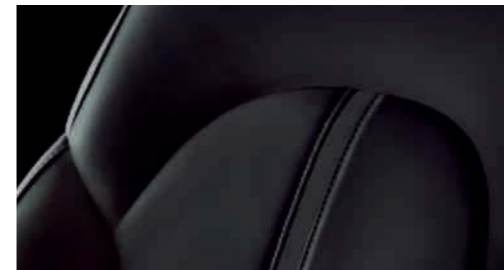

■ Cuir Naturel noir



■ Cuir Naturel brun nougat

■ **Sièges confort à l'avant avec ventilation des sièges en option**
 les sièges confort sont disponibles en option supplémentaire avec ventilation de l'assise incluant chauffage du siège. Fonctions identiques aux sièges confort. (Uniquement avec cuir Valcona, cuir Naturel ou cuir Valonea)



■ Cuir Valcona noir



■ Cuir Valcona gris titane

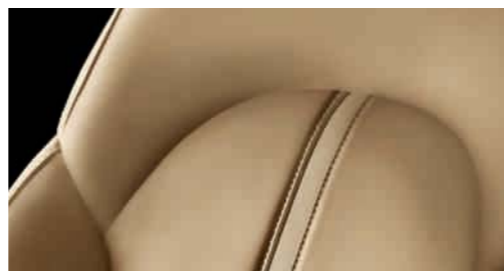

■ Cuir Valcona beige satin

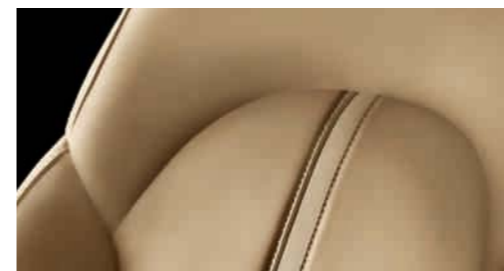

■ Cuir Naturel beige satin



■ Cuir Naturel gris titane



■ Cuir Valcona gris titane



■ Cuir Valcona beige soie



■ **Sellerie en cuir Audi exclusive.**
 Couleur au choix pour cuir/surpiqûres/passepoil.
 Une offre de quattro GmbH



■ Cuir Valcona beige soie



■ Cuir Valcona brun nougat



■ Cuir Naturel noir



■ Cuir Naturel brun nougat



■ Cuir Valonea noir³



■ Cuir Valcona beige satin



■ Cuir Naturel gris titane



■ Cuir Naturel beige satin



■ Cuir Valonea brun nougat^{3,4}



■ Cuir Valcona brun balao¹



■ Cuir Valcona beige cuivre²



■ Sellerie en cuir Audi exclusive.
Couleur au choix pour cuir/surpiquûres/passepoil.
Une offre de quattro GmbH



■ Alcantara/cuir noir



■ Alcantara/cuir gris titane



■ Cuir Valcona noir



■ Cuir Valcona brun nougat



■ Cuir Valcona gris titane



■ Cuir Valcona beige satin

■ **Sièges Sport confort avec/sans ventilation de l'assise⁵**
incluant applications en bois au dos des sièges avant, fonction mémoire pour les sièges conducteur et passager avant, le volant, les rétroviseurs extérieurs, la hauteur des appuie-têtes et des ceintures à l'avant ainsi que rétroviseurs extérieurs dégivrants, réglables et rabattables électriquement et jour/nuit automatiques. (Uniquement avec banquette arrière en cuir Valcona ou en Alcantara/cuir)

Selleries/Selleries en cuir



■ Combinaison Alcantara/cuir

la combinaison Alcantara/cuir confère aux sièges Sport confort un style exclusif et sportif. La partie centrale des sièges en Alcantara offre un excellent maintien et convient ainsi parfaitement pour les conduites dynamiques ; les bourrelets latéraux en cuir Valcona de grande qualité parachèvent les sièges. Grâce à une régulation rapide de la température, cette combinaison offre un confort d'assise supérieur et un bon climat d'assise. Elle est particulièrement robuste, facile à entretenir et résistante à l'usure



■ Cuir Valcona

un cuir de très belle qualité qui apporte une touche d'élégance supplémentaire à l'habitacle de votre voiture. Le cuir n'a reçu qu'une mince couche d'apprêt, ce qui lui permet de bien respirer, tandis que la surface lisse souligne le caractère exclusif de la matière. Le cuir Valcona a été tanné sans chrome, teinté dans la masse et coloré avec des pigments résistant à la lumière

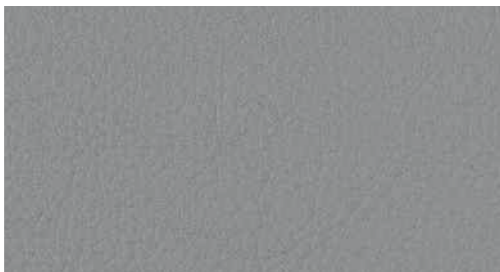

■ Cuir Naturel

le charme authentique du cuir Naturel confère à l'habitacle une ambiance luxueuse. La mince couche d'apprêt et la surface lisse permettent de conserver les caractéristiques naturelles du cuir, tout en garantissant un confort d'assise exceptionnel. Au fil du temps et de l'usage, ce cuir se parera d'une patine inimitable. Le cuir Naturel a été tanné sans chrome, teinté dans la masse et coloré avec des pigments résistant à la lumière

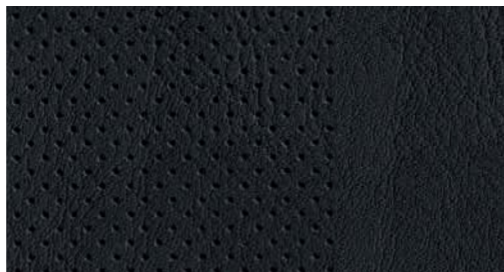

■ Cuir Valonea

un procédé de fabrication particulier, un tannage du cuir à base d'extraits de plantes rendent ce cuir Naturel si exclusif. Il est entièrement teint, sans couche d'apprêt, mais cependant résistant à l'eau et aux salissures. Les caractéristiques naturelles du cuir sont mises idéalement en valeur et le cuir peut parfaitement respirer, il est particulièrement doux et extraordinairement naturel au toucher. La tannage végétal assure un microclimat spécifique pour un effet régulateur extraordinaire sur l'humidité. Les qualités de ce cuir lui prodiguent une aura toute particulière qui se caractérise par un bien-être chaleureux et un parfum de cuir classique et fin. Les appuie-têtes, le levier de changement de vitesse et le repose-main sont en cuir Nappa sauvage doux avec des surfaces naturelles uniques assorties à la qualité du cuir Valonea, dans la couleur de la sellerie

■ Pack Cuir étendu

console centrale incluant protège-genoux, rembourrage des accoudoirs de portières, contreportées en bas incluant vide-poches des portières, partie inférieure du tableau de bord incluant boîte à gants, couvercle d'airbag sur le volant et panneau MMI en cuir Nappa fin avec surpiqûres

■ Pack Cuir intégral

en plus du Pack Cuir étendu partie supérieure du tableau de bord, accoudoir de portière, panneaux de siège et housse de dossier à l'avant, coque d'appuie-têtes à l'avant et à l'arrière en cuir Nappa fin avec surpiqûres ; incluant ciel de pavillon en Alcantara et rideaux pare-soleil électriques sur la lunette arrière et les vitres latérales arrière

■ Sellerie en cuir Audi exclusive

disponible en qualité Valcona et Alcantara/cuir combinés. Quatre packs différents possibles. Le choix de la couleur du cuir et des surpiqûres permet de personnaliser l'habitacle de manière individuelle. Une offre de quattro GmbH

■ Sellerie en cuir Audi exclusive (Pack 1)

disponible en cuir Valcona. Sont revêtus de cuir : sièges, accoudoir central et panneaux de contreportées. Couleurs au choix pour cuir, surpiqûres et passepoil (si les sièges confort ont été commandés) parmi 15 couleurs Audi exclusive différentes. Une offre de quattro GmbH

■ Sellerie en cuir Audi exclusive (Pack 2)

disponible en cuir Valcona et cuir/Alcantara. En plus du Pack 1 : console centrale incluant support de genou, rembourrage des accoudoirs de portières. Partie centrale des sièges et panneaux de contreportées au choix en cuir ou Alcantara. Une offre de quattro GmbH

■ Sellerie en cuir Audi exclusive (Pack 3)

disponible en cuir Valcona. En plus du Pack 2 : contreportées en bas incluant vide-poches des portières, partie inférieure du tableau de bord incluant boîte à gants, panneau MMI. Une offre de quattro GmbH

■ Sellerie en cuir Audi exclusive (Pack 4)

disponible en cuir Valcona et cuir/Alcantara. En plus du Pack 3 : partie supérieure du tableau de bord, accoudoir de portière, panneaux de siège, coques d'appuie-têtes à l'avant et à l'arrière. Partie supérieure du tableau de bord disponible dans les coloris de cuir Audi exclusive suivants : brun Havane, brun sellier, châtaigne, rouge carmin, rouge classique, gris jet, bleu fumée, bleu nuit, vert Islande. Couleurs au choix pour cuir, surpiqûres et passepoil (si les sièges confort ont été commandés). Une offre de quattro GmbH

Selleries/Selleries en cuir

■ Audi design selection brun balao

combinaison exclusive d'une couleur d'intérieur luxueuse à des matériaux particuliers et un équipement étendu. Le pack comprend les sièges en cuir Valcona brun balao avec pliures, surpiqûres contrastées et passepoil blanc neige ; plage arrière en Alcantara brun balao, ciel de pavillon, partie supérieure de l'habillage des montants de pavillon et pare-soleil en Alcantara blanc neige ; partie supérieure du tableau de bord brun moka avec coutures blanc neige/brun moka, partie inférieure du tableau de bord brun balao ; console centrale et protège-genoux avec coutures blanc neige ; application décorative supérieure en frêne veiné balsamique naturel, application décorative inférieure en aluminium brossé argent. Autres équipements : ventilation des sièges et fonction massage à l'avant ; pack Cuir intégral ; emblème « design selection » dans les portières

■ Audi design selection beige cuivre

combinaison exclusive d'une couleur d'intérieur luxueuse à des matériaux particuliers et un équipement étendu. Le pack comprend les sièges en cuir Valcona beige cuivre avec pliures, surpiqûres contrastées et passepoil gris granit ; plage arrière en Alcantara beige cuivre, ciel de pavillon, partie supérieure de l'habillage des montants de pavillon et pare-soleil en Alcantara blanc neige ; partie supérieure du tableau de bord gris granit avec surpiqûres beige cuivre, partie inférieure du tableau de bord beige cuivre, console centrale et protège-genoux beige cuivre avec coutures gris granit ; application décorative supérieure en bouleau veiné beige perle, application décorative inférieure en aluminium brossé argent. Autres équipements : ventilation des sièges et fonction massage à l'avant ; pack Cuir intégral ; emblème « design selection » dans les portières

Ciel de pavillon

■ Ciel de pavillon en Alcantara

assorti à la couleur intérieure choisie, en noir, argent lunaire ou beige soie. Ciel de pavillon, plage arrière, partie supérieure de l'habillage des montants de pavillon et pare-soleil en Alcantara

■ Ciel de pavillon Audi exclusive en Alcantara

revêtement sur les montants de pavillon, pare-soleil et toit ouvrant en Alcantara ; poignées de maintien au pavillon, patères à vêtements et lampes de couleur assortie. Dans 9 couleurs d'Alcantara Audi exclusive différentes. Une offre de quattro GmbH

■ Plage arrière Audi exclusive en Alcantara

Une offre de quattro GmbH



Applications décoratives supérieures en ronce de noyer brun, applications décoratives inférieures en aluminium brossé argent, style aluminium étendu dans l'habitacle.



■ Piano laqué noir
Aluminium brossé argent

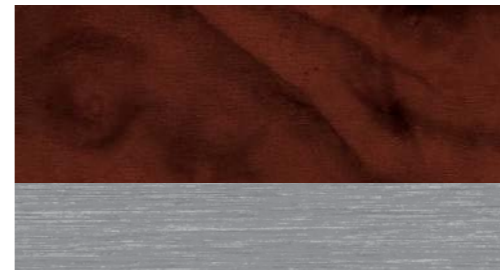

■ Ronce de noyer brun
Aluminium brossé argent

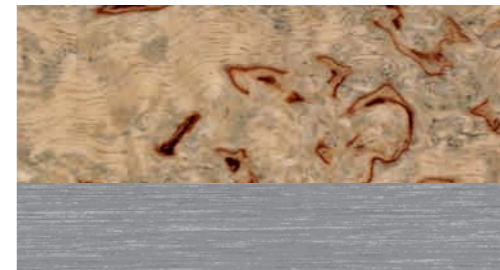

■ Bouleau veiné beige perle
Aluminium brossé argent

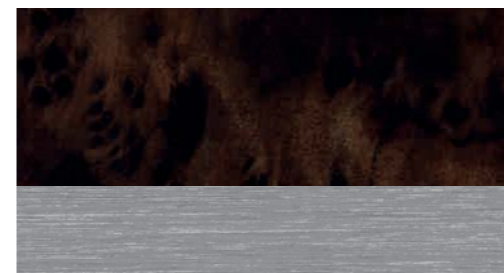

■ Bois de Vavona gris Assam
Aluminium brossé argent

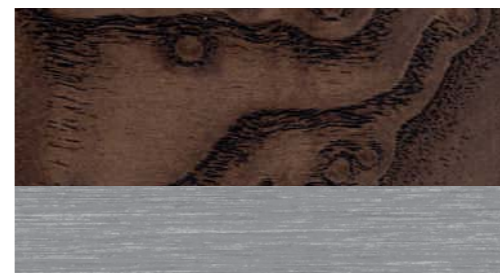

■ Frêne veiné brun satin
Aluminium brossé argent



■ Frêne veiné balsamique naturel¹
Aluminium brossé argent



■ Applications décoratives Audi exclusive
en bois d'arbousier doré, bois de Vavona cuivré, tamo
brun foncé naturel, frêne veiné nougat, myrte veinée
brun muscade ou chêne sépia.
Une offre de quattro GmbH



Jantes en aluminium coulé style 15 branches



Jantes en aluminium coulé style 15 branches, partiellement polies, 9 J x 19 avec pneus 255/45 R 19



Jantes en aluminium coulé style 10 branches en Y, partiellement polies, 9 J x 19 avec pneus 255/45 R 19



Jantes en aluminium coulé style 5 branches, 9 J x 19 avec pneus 255/45 R 19



Jantes en aluminium forgé style 10 branches parallèles, partiellement polies, 9 J x 20 avec pneus 265/40 R 20



Jantes en aluminium coulé Audi exclusive style 5 branches doubles, 9 J x 19 avec pneus 255/45 R 19



Jantes en aluminium coulé Audi exclusive style 5 branches segmentées, 9 J x 20 avec pneus 265/40 R 20



Jantes en aluminium forgé Audi exclusive style 7 branches doubles, polies, bicolores, 9 J x 20 avec pneus 265/40 R 20



Jantes en aluminium forgé Audi exclusive style 7 branches doubles, polies brillant, monochromes, 9 J x 20 avec pneus 265/40 R 20



Jantes en aluminium coulé Audi exclusive style 5 branches en hélice, 9 J x 21 avec pneus 275/35 R 21



Jantes en aluminium coulé Audi exclusive style 5 branches en hélice, finition titane, polies brillant, 9 J x 21 avec pneus 275/35 R 21



Jantes hiver en aluminium coulé style 5 branches, 7,5 J x 19 avec pneus 235/50 R 19, compatibles chaînes-neige, vitesse maximale autorisée 210 km/h



Jantes hiver en aluminium forgé style 10 branches parallèles, 9 J x 20 avec pneus 265/40 R 20, non compatibles chaînes-neige, vitesse maximale autorisée 240 km/h

■ **Pneus avec propriétés de roue de secours**
en cas de perte de pression, il est possible de continuer à rouler sans danger et sans changer le pneu sur une distance allant jusqu'à 30 km à une vitesse maximale de 80 km/h. (Uniquement avec jantes de 19 pouces)

■ **Ecrous de roues antiviol**
ne s'enlèvent qu'au moyen de l'adaptateur fourni

■ **Set de réparation pour pneus**
kit de colmatage pour les pneus, sous le plancher de chargement du coffre, vitesse maximale 80 km/h

■ **Roue de secours temporaire**
uniquement avec cric

■ **Outils de bord**

■ **Cric**
dans le coffre

Eclairage
<div> <div>■ Phares à LED</div> <div>avec feux de croisement, feux de route, feux diurnes, clignotants et feux de bifurcation statiques, ainsi qu'éclairage tout-temps et fonction feux d'autoroute à LED ; incluant assistant de feux de route pour l'allumage/l'extinction automatique, fonction d'éclairage tout-temps pour réduire l'auto-éblouissement en cas de mauvaise visibilité (brouillard, pluie ou chute de neige) ainsi que feux d'autoroute supplémentaires avec prolongation automatique de la portée à partir d'une vitesse d'environ 110 km/h ; la technologie à LED permet un éclairage de la route comme en plein jour ; besoin énergétique minimal, durée de vie très longue et perception particulièrement développée des autres automobilistes grâce au graphisme concis des feux Audi de style jour/nuit</div> </div>

Eclairage d'ambiance
<div> <div>■ Eclairage d'ambiance</div> <div>éclairage anti-éblouissant à LED de l'intérieur du véhicule. Comporte bande lumineuse d'ambiance dans le module de pavillon et bandes lumineuses latérales entre les poignées de maintien comme éclairage de fond pendant la conduite. Eclairage des vide-poches de portières, au niveau des pieds et de la commande intérieure de verrouillage des portières, lumière réfléchie pour la console centrale et l'intérieur des portières pour améliorer l'orientation spatiale. Eclairage le long de la console centrale (effet de suspension), moulures de seuil éclairées et catadioptres actifs. Personnification grâce au réglage de l'intensité lumineuse de quatre zones différentes avec 20 niveaux de variation pour chacune ainsi que choix entre trois nuances : polaire (blanc froid), ivoire (blanc chaud), rubis/polaire (rouge/blanc froid). Configuration via le système MMI</div> </div>

Feux arrière à LED
<div> <div>■ Feux arrière à LED</div> <div>les feux arrière, feux stop et clignotants à LED s'allument plus vite et préviennent ainsi plus tôt le conducteur de la voiture qui suit ; feux de recul blancs, 2 feux arrière de brouillard ; troisième feu stop surélevé dans la lunette arrière</div> </div>

Feux de freinage adaptatifs
<div> <div>■ Feux de freinage adaptatifs</div> <div>les feux de détresse clignotent en cas de freinage d'urgence afin de prévenir les voitures qui suivent, activation automatique des feux de détresse en cas d'arrêt</div> </div>

Détecteur de pluie et de luminosité
<div> <div>■ Détecteur de pluie et de luminosité</div> <div>allume/éteint automatiquement les feux de croisement ou les essuie-glaces en fonction des conditions de luminosité ou avant une averse ; incluant extinction temporisée/allumage automatique des feux arrière et de l'éclairage de plaque lors de l'ouverture/fermeture du véhicule</div> </div>

Spots de lecture et miroir de courtoisie à l'arrière
<div> <div>■ Spots de lecture et miroir de courtoisie à l'arrière</div> <div>spots de lecture supplémentaires à LED et miroirs de courtoisie éclairés intégrés au ciel de pavillon du véhicule</div> </div>

Rétroviseurs
<div> <div>■ Rétroviseurs extérieurs avec clignotants intégrés à LED</div> <div>réglables, dégivrants et rabattables, jour/nuit automatiques des deux côtés, avec fonction mémoire, miroir convexe, plan ou asphérique ; boîtiers laqués dans la couleur de carrosserie</div> </div>

Rétroviseur intérieur jour/nuit automatique
<div> <div>■ Rétroviseur intérieur jour/nuit automatique</div> <div>détecte à l'aide d'une cellule photométrique tout éclairage gênant venant de l'arrière et se met automatiquement en position nuit</div> </div>

Systèmes de toit
<div> <div>■ Toit ouvrant coulissant/relevable en verre</div> <div>avec verre de sécurité simple vitrage teinté et pare-soleil réglable en continu ; avec coupe-vent déployable automatiquement par palier (en fonction de l'ouverture du toit et de la vitesse) ; fermeture confort depuis l'extérieur par le verrouillage centralisé ainsi que par la télécommande à fréquence radio</div> </div>

Toit ouvrant coulissant/relevable solaire
<div> <div>■ Toit ouvrant coulissant/relevable solaire</div> <div>des cellules photovoltaïques dans le toit apportent l'énergie nécessaire pour assurer une aération continue qui réduit la température intérieure à l'arrêt du véhicule ; commande identique au toit ouvrant coulissant/relevable en verre (pas de pare-soleil réglable en continu)</div> </div>

Toit panoramique en verre
<div> <div>■ Toit panoramique en verre</div> <div>en deux parties, commande électrique pour relever et ouvrir la partie avant en verre ainsi que pour relever la partie arrière en verre, fonctionnement automatique pour l'ouverture et la fermeture, zone en verre teinté ; incluant deux pare-soleil réglables électriquement pour la partie en verre, verrouillage confort de l'extérieur par verrouillage centralisé ou par télécommande à fréquence radio ; assure une excellente luminosité et une bonne acoustique et réduit les bruits dus au vent lorsque le toit est relevé ou entièrement ouvert ; améliore la climatisation de l'habitacle grâce à un système d'aération efficace en cas de courants d'air même faibles ; incluant miroirs de courtoisie et spots de lecture supplémentaires à l'arrière ; pour les peintures extérieures claires, les contours du toit sont noirs</div> </div>

Systèmes de verrouillage
<div> <div>■ Touche moteur Start/Stop</div> <div>démarrage et arrêt du moteur par touche moteur Start/Stop sur la console centrale, nécessite simplement d'avoir la clé sur soi</div> </div>

Clé confort
<div> <div>■ Clé confort</div> <div>système d'autorisation d'accès : nécessite simplement d'avoir la clé sur soi ; verrouillage du véhicule à partir de l'extérieur grâce aux boutons sur les quatre poignées de portières</div> </div>

Fermeture assistée des portières
<div> <div>■ Fermeture assistée des portières</div> <div>ferme automatiquement les portières mal fermées ; incluant sécurité enfants électrique sur les portières arrière actionnable via les touches Sécurité enfant de l'accoudoir de la portière conducteur</div> </div>

Capot de coffre, s'ouvre et se ferme électriquement
<div> <div>■ Capot de coffre, s'ouvre et se ferme électriquement</div> <div>ouverture par télécommande à fréquence radio, touche sur la contreporte côté conducteur ou touche douce sur la poignée de coffre ; fermeture par touche sur la face interne du capot de coffre, la touche dans la porte du conducteur ou la clé confort en option (appui prolongé) ; incluant fermeture assistée</div> </div>

Ouvre-porte de garage (HomeLink)
<div> <div>■ Ouvre-porte de garage (HomeLink)</div> <div>télécommande à fréquence radio programmable, touches de commande intégrées au module de pavillon ; peut être utilisée pour l'ouverture de nombreuses portes de garage et portails extérieurs ; permet de commander des systèmes de sécurité et installations d'éclairage ; avec assistance de programmation via le système MMI, reconnaissance de code et assistant de dispositif grâce aux informations appropriées du carnet de bord apparaissant sur l'écran. (Pour de plus amples informations sur les émetteurs compatibles, veuillez consulter votre partenaire Audi ou le site www.eurohomelink.com)</div> </div>

Alarme antivol
<div> <div>■ Alarme antivol</div> <div>avec protection antiremorquage, surveille les portières, le capot et le coffre ainsi que l'habitacle ; incluant protection antidémarrage électronique, protection volumétrique par ultrasons désactivable et alarme Back-up-Horn indépendante de la tension de bord ; protection antiremorquage par capteur d'angle d'inclinaison désactivable ; intégrée à la gestion du moteur ; activation automatique par la clé du véhicule</div> </div>

Préparation pour système de repérage satellite
<div> <div>■ Préparation pour système de repérage satellite</div> <div>préparation pour brancher un système de repérage satellite permettant la localisation du véhicule en cas de vol</div> </div>

Vitrage
<div> <div>■ Vitres athermiques</div> <div>teintées vertes ; pare-brise en verre feuilleté</div> </div>

Vitrage isolant / acoustique
<div> <div>■ Vitrage isolant / acoustique</div> <div>deux vitres réunies par un film synthétique ; meilleure isolation phonique et protection anti-effraction ; en plus avec revêtement réfléchissant réduisant l'échauffement de l'habitacle</div> </div>

Vitrage isolant / acoustique avec pare-brise chauffant
<div> <div>■ Vitrage isolant / acoustique avec pare-brise chauffant</div> <div>chauffage à plat du pare-brise sans fil chaud gênant pour le champ de vision, commande du chauffage par la climatisation automatique confort ; facilite un dégivrage rapide et garantit l'absence de buée sur le pare-brise</div> </div>

Vitres surteintées (vitrage Privacy)
<div> <div>■ Vitres surteintées (vitrage Privacy)</div> <div>lunette arrière, vitres de portières arrière et vitres latérales arrière surteintées. (Uniquement avec double vitrage / acoustique ou vitrage isolant / acoustique)</div> </div>

Rideaux pare-soleil
<div> <div>■ Rideaux pare-soleil</div> <div>protègent les passagers arrière de l'ensoleillement direct ; disponibles en version électrique pour la lunette arrière et les vitres latérales arrière</div> </div>

Autres équipements extérieurs
<div> <div>■ Préparation pour crochet d'attelage</div> <div>comprend câblage jusqu'au logement de la roue de secours, dispositif de commande pré-équipé et système approprié de refroidissement du moteur. Le kit de pièces pour équipement ultérieur est disponible dans les accessoires d'origine Audi</div> </div>

Crochet d'attelage
<div> <div>■ Crochet d'attelage</div> <div>à pivotement électrique, col de cygne et boule en acier forgé, commande par touche dans le coffre ; incluant stabilisation d'attelage par le programme électronique de stabilisation ESP</div> </div>

Sorties d'échappement
<div> <div>■ Sorties d'échappement</div> <div>à double flux, de forme trapézoïdale, intégrées au pare-chocs</div> </div>

Identification du modèle / Inscription
<div> <div>■ Identification du modèle / Inscription</div> <div>à l'arrière, sur demande également sans identification et/ou inscription Inscription « quattro » sur le masque de la calandre, à l'arrière et sur le tableau de bord côté passager avant</div> </div>

Inscription W12
<div> <div>■ Inscription W12</div> <div>sur la calandre, sur l'aile avant, sur le capot de coffre et les baguettes de seuil des portières</div> </div>

Sièges/Confort d'assise
<div> <div>■ Banquette arrière</div> <div>trois places, avec accoudoir central rabattable</div> </div>

Sièges individuels à l'arrière, réglables électriquement
<div> <div>■ Sièges individuels à l'arrière, réglables électriquement</div> <div>banquette arrière trois places avec 2 sièges individuels réglables électriquement ; réglage électrique du positionnement en longueur, de l'inclinaison de l'assise et de l'appuie-tête ; appui-lombaire pneumatique, fonction mémoire pour les sièges individuels, accoudoir central confort à l'arrière avec des décors en bois et éléments de commande, positionnement en longueur du siège passager avant réglable électriquement depuis l'arrière. (Uniquement avec les sièges confort à l'avant)</div> </div>

Sièges individuels à l'arrière, réglables électrique-ment, avec console centrale continue revêtue de cuir
<div> <div>■ Sièges individuels à l'arrière, réglables électrique-ment, avec console centrale continue revêtue de cuir</div> <div>2 sièges individuels à l'arrière ; réglables électriquement comme les sièges individuels à l'arrière ; avec en plus console centrale continue revêtue de cuir avec accoudoir, décors en bois, éléments de commande et prise de 230 volts ; possibilités de rangement supplémentaires dans la console centrale. (Uniquement avec les sièges confort à l'avant)</div> </div>

Siège de repos
<div> <div>■ Siège de repos</div> <div>2 sièges individuels à l'arrière incluant un siège de repos luxueux derrière le siège passager avant ; avec réglage électrique du positionnement en longueur, de l'inclinaison de l'assise et de l'appuie-tête ; appui-lombaire pneumatique, fonction mémoire pour les sièges individuels ; siège de repos incluant repose-pieds dans le dossier du siège passager avant, commande du réglage du siège passager avant depuis l'arrière ; ventilation des sièges, avec console centrale continue revêtue de cuir avec accoudoir, décors en bois, éléments de commande et prise de 230 volts ; possibilités de rangement supplémentaires dans la console centrale ; incluant massage pneumatique (4 programmes pour le siège de repos, 2 programmes pour le siège individuel et 5 programmes pour le siège conducteur), télécommande pour le massage de siège (uniquement pour le siège de repos), Rear Seat Entertainment ; siège passager avant uniquement disponible avec des fonctions limitées (sans possibilité de réglage de la têtière, la hauteur de l'appuie-tête, l'appui lombaire, des bourrelets latéraux de l'assise et du dossier ; ventilation uniquement pour</div> </div>

<div> <div>■ l'assise, fonction massage non disponible</div> <div>(Uniquement avec les sièges confort à l'avant et cuir Valcona ou cuir Naturel)</div> </div>

Repose-pieds à l'arrière sur les deux sièges pour un voyage confortable à l'arrière
<div> <div>■ Repose-pieds à l'arrière sur les deux sièges</div> <div>pour un voyage confortable à l'arrière</div> </div>

Repose-pieds Audi exclusive à l'arrière
<div> <div>■ Repose-pieds Audi exclusive à l'arrière</div> <div>assortis à la moquette Audi exclusive. Une offre de quattro GmbH</div> </div>

Poignées de maintien au pavillon avec segments en bois
<div> <div>■ Poignées de maintien au pavillon avec segments en bois</div> <div>(sauf pour bouleau veiné beige perle et frêne veiné balsamique naturel)</div> </div>

Fonction massage à l'avant
<div> <div>■ Fonction massage à l'avant</div> <div>massage de la musculature du conducteur et du passager avant à l'aide de 10 coussins pneumatiques ; 5 programmes différents (vagues, battements, étirements, lordose, épaules) réglables via un bouton multifonction sur le siège ; affichage sur le MMI</div> </div>

Fonction massage à l'avant et à l'arrière
<div> <div>■ Fonction massage à l'avant et à l'arrière</div> <div>fonctions identiques à celles de l'avant, en plus pour les sièges extérieurs arrière ; 2 programmes différents (vagues, battements) réglables sur l'accoudoir central en 3 intensités pour les sièges extérieurs arrière. (Sauf avec Alcantara/cuir)</div> </div>

Ventilation des sièges avant
<div> <div>■ Ventilation des sièges avant</div> <div>ventilation de la partie centrale des sièges et du repose-cuisses des sièges conducteur et passager avant. Assure aux sièges un confort climatique par aspiration de l'air même en cas de températures extérieures élevées ; réglable sur 3 niveaux. (Sauf avec Alcantara/cuir) Remarque : avec la ventilation de sièges, le cuir des sièges avant et extérieurs arrière est perforé</div> </div>

Ventilation des sièges avant et arrière
<div> <div>■ Ventilation des sièges avant et arrière</div> <div>fonctions identiques à celles de la ventilation des sièges avant, ventilation supplémentaire des sièges extérieurs arrière. (Sauf avec Alcantara/cuir) Remarque : avec la ventilation de sièges, le cuir des sièges avant et extérieurs arrière est perforé</div> </div>

Chauffage des sièges à l'avant et à l'arrière
<div> <div>■ Chauffage des sièges à l'avant et à l'arrière</div> <div>pour les sièges conducteur et passager avant ainsi que les places extérieures à l'arrière ; chauffe l'assise, le dossier et les bourrelets latéraux, réglage pour chaque siège individuel sur 3 niveaux via la touche de sélection directe sur les commandes de la climatisation</div> </div>

Accoudoir central confort à l'avant
<div> <div>■ Accoudoir central confort à l'avant</div> <div>en deux parties pour conducteur et passager avant, avec vide-poches relevables ; réglage horizontal/vertical progressif</div> </div>

Accoudoir central arrière
<div> <div>■ Accoudoir central arrière</div> <div>en une partie et rabattable, avec double porte-boissons intégré et vide-poches ; commandes supplémentaires selon l'équipement optionnel choisi à l'arrière</div> </div>

Appuie-têtes confort à l'arrière
<div> <div>■ Appuie-têtes confort à l'arrière</div> <div>les bourrelets latéraux réglables manuellement offrent davantage de confort grâce à un bon maintien latéral</div> </div>

Fixation pour siège enfant ISOFIX aux places arrière extérieures
<div> <div>■ Fixation pour siège enfant ISOFIX aux places arrière extérieures</div> <div>support normalisé pour une fixation pratique de sièges enfants suivant norme ISO</div> </div>

Volants/Levier de vitesses/Commandes
<div> <div>■ Volant avec réglage électrique en hauteur et en profondeur</div> <div>volant réglable électriquement, en hauteur et en profondeur, avec dispositif automatique permettant de monter et de descendre plus facilement de voiture</div> </div>

Volant multifonction en cuir style 4 branches avec palettes de changement de vitesses
<div> <div>■ Volant multifonction en cuir style 4 branches avec palettes de changement de vitesses</div> <div>avec airbag grand volume ; concept de commande multifonction pour commander autoradio, système d'information du conducteur incluant ordinateur de bord, système de dialogue vocal, téléphone, sources audio ; changement de l'affichage des systèmes d'assistance à la conduite en système d'information du conducteur ; palettes pour passer les vitesses en mode manuel ; commandes noires avec encadrement style aluminium</div> </div>

■ **Volant multifonction en cuir style 4 branches avec palettes de changement de vitesse, chauffant** identique au volant multifonction en cuir style 4 branches avec palettes de changement de vitesse, en plus chauffant

■ **Volant Sport multifonction en cuir style 3 branches avec palettes de changement de vitesses** avec airbag grand volume ; concept de commande multifonction pour commander autoradio, système d’information du conducteur incluant ordinateur de bord, système de dialogue vocal, téléphone, sources audio ; changement de l’affichage des systèmes d’assistance à la conduite en système d’information du conducteur ; palettes pour passer les vitesses en mode manuel ; commandes noires avec encadrement style aluminium

■ **Volant Sport multifonction en cuir style 3 branches avec palettes de changement de vitesse, chauffant** identique au volant Sport multifonction en cuir style 3 branches avec palettes de changement de vitesse, en plus chauffant

■ **Jante de volant avec segments en bois** pour le volant multifonction style 4 branches avec palettes de changement de vitesse, disponible en ronçe de noyer brun. Une offre de quatre GmbH

■ **Levier de vitesses en cuir** assorti à la couleur intérieure choisie (selon la partie supérieure du tableau de bord), avec technologie Shift by wire

■ **Levier de vitesses en bois** assorti aux applications décoratives choisies. (Sauf avec applications décoratives en frêne veiné balsamique naturel)

■ **Levier de vitesses Audi exclusive en bois** en 6 bois différents Audi exclusive, non disponible en tamo brun foncé naturel. Une offre de quatre GmbH

■ **Commandes Audi exclusive** incluant jante de volant, airbag et levier de vitesses en cuir Audi exclusive. Une offre de quatre GmbH

Climatisation

■ **Climatisation automatique confort 4 zones** avec ventilation indirecte et réglage asservi à la position du soleil ; réglages séparés de la température et de la ventilation pour la tête et les pieds côté conducteur et passager avant ; régulation de l’air accumulé et mode recyclage de l’air ambiant, récupération de la chaleur résiduelle, filtre mixte / contre les poussières fines, détecteur de pollution et d’humidité de l’air, ainsi que détecteur de clé ; 3 styles de climatisation au choix : douce, moyenne, intense ; commandes de la climatisation pour l’arrière sur l’accoudoir central arrière avec réglage séparé gauche/droite de la température et de la ventilation ainsi que répartition d’air (fonctions de la climatisation arrière également réglables via la commande de la climatisation avant) ; confort accru pour les passagers arrière et chauffage ou rafraîchissement plus performant grâce à l’utilisation d’un second climatiseur

■ **Chauffage/ventilation stationnaire** le chauffage stationnaire réchauffe l’habitacle et dégivre les vitres sans avoir à démarrer le moteur ; la ventilation stationnaire apporte de l’air frais et abaisse la température intérieure ; avec minuterie et programmation du temps de départ (une gestion intelligente calcule la durée de chauffage idéale en temps et énergie) ; télécommande à fréquence radio séparée avec écran éclairé ; 2 modes de chauffage au choix : « dégivrer » (mode dégivrage uniquement pour les vitres), « chaud » (mode de réchauffage pour un pré-chauffage supplémentaire de l’habitacle)

Systèmes de fixation des bagages et rangements
--

■ **Vide-poches** dans les portes, les accoudoirs et au dossier des sièges avant (uniquement pour sièges confort et sièges Sport confort) ; étui à lunettes intégré dans le module de pavillon au-dessus du rétroviseur intérieur ; vide-poches dans l’accoudoir central à l’avant et à l’arrière, boîte à gants éclairée et ventilée par la climatisation automatique confort ; poignées style aluminium

■ **Porte-boissons double** à l’avant et à l’arrière, intégré dans la console centrale à l’avant et dans l’accoudoir central à l’arrière

■ **Tunnel de chargement avec sac à skis amovible** pour le transport pratique d’objets longs, par ex. jusqu’à 2 paires de skis

■ **Pack Coffre** comprenant 1 filet à bagages, 2 crochets escamotables pour sacs intégrés à la partie supérieure du coffre, une prise 12 volts et 1 porte-parapluie sur la face interne du capot de coffre

■ **Glacière Audi exclusive** avec technique de refroidissement par compresseur, plage de température régulée entre +6°C et –6°C, compartiment pour deux bouteilles de 1 l couchées, compartiment supplémentaire pour cannettes et verres, éclairage intérieur à LED. Une offre de quatre GmbH

■ **Table rabattable Audi exclusive** se commande manuellement, en bois. Au choix dans le dossier des sièges conducteur et/ou passager avant. Une offre de quatre GmbH

■ **Personnalisation de la table rabattable Audi exclusive** Individualisation de la table rabattable en bois précieux avec inscription, logo, blason ou autre image. L’impression est visible lorsque la table est fermée et rabattue. Une offre de quatre GmbH

Autres équipements intérieurs
■ Tapis complémentaires à l’avant et à l’arrière en velours, couleur assortie à celle de la moquette

■ **Moquette et tapis complémentaires Audi exclusive** avec passepoil en cuir, à l’avant et à l’arrière, tapis et passepoil de couleur personnalisée au choix dans 15 couleurs différentes. Une offre de quatre GmbH

■ **Moulures de seuil avec insert en aluminium** et inscription W12, éclairé

■ **Allume-cigare et cendrier** à l’avant et à l’arrière. Si l’option n’est pas choisie : une prise 12 volts supplémentaire à l’avant et à l’arrière

■ **Prise de courant 230 volts/115 volts/100 volts** pour le fonctionnement direct d’appareils à tension alternative jusque 150 watts, pour des consommateurs électriques comme par ex. alimentation électrique pour ordinateurs portables, téléphones portables ou consoles de jeux ; fonctionnement lorsque l’allumage est enclenché ; remplace la prise 12 volts/l’allume-cigare à l’arrière

■ **Style aluminium étendu à l’intérieur** pour les panneaux et molettes ; sur l’ouverture des compartiments rabattables des accoudoirs de portières ; interrupteur style aluminium intégré dans l’application décorative inférieure ; protection du seuil de chargement en acier inoxydable

MMI® et systèmes de navigation

■ **Navigation MMI® plus avec MMI® touch** incluant Audi music interface, navigation sur disque dur avec affichage de cartes topographiques ainsi que curiosités et villes en 3D ; entrée de destinations supplémentaire via le système de dialogue vocal (saisie d’adresses par mots entiers dans une phrase) ou MMI touch ; choix entre 3 itinéraires alternatifs ; défilement le long de l’itinéraire sélectionné et déplacements sur la carte ; informations routières sur écran partagé (manœuvres, points de destinations supplémentaires sur autoroute, TMC sur route/lecture des messages TMC) ; zoom sur intersection, sorties d’autoroute et indication des voies également sur le système d’information du conducteur ; assistance au véhicule basée sur les données de navigation

■ **MMI® touch** champ de saisie sur écran tactile pour une commande intuitive du MMI ; saisie de lettres et de chiffres sans devoir quitter la route des yeux ; saisie en contexte de lettres et chiffres par reconnaissance d’écriture manuscrite pour la saisie de la destination de navigation, sélection du carnet d’adresses ou saisie de numéros d’appel avec signal acoustique, déplacement simple de la carte de navigation et sélection de points de destinations supplémentaires ; administration de 6 stations de radio mémorisables au choix

■ **Données de navigation (disque dur)** contiennent les données de navigation pour les pays suivants (dans la limite des données numérisées) : **Europe** : Albanie, Allemagne, Andorre, Autriche, Belgique, Biélorussie, Bosnie-Herzégovine, Bulgarie, Croatie, Danemark, Espagne, Estonie, Etat du Vatican, Finlande, France, Gibraltar, Grande-Bretagne, Grèce, Hongrie, Irlande, Italie, Lettonie, Liechtenstein, Lituanie, Luxembourg, Macédoine, Moldavie, Monaco, Monténégro, Norvège, Pays-Bas, Pologne, Portugal, République Tchèque, Roumanie, Russie, San Marin, Îles Vierges), Canada, Mexique.
Autres régions : Afrique du Sud, AGCC (Oman, Qatar, Bahreïn, Koweït, Arabie Saoudite, Emirats arabes unis E.A.U.), Australie/Nouvelle-Zélande, Asie Pacifique (Singapour/Malaisie), Hongkong/Macao, Japon, Chine

■ **Système de navigation du conducteur avec écran couleurs 7 pouces** incluant écran couleurs TFT haute résolution directement dans le champ de vision du conducteur ; affichage des informations de la fréquence radio et du nom de l’émetteur ou du titre, des systèmes d’assistance au conducteur, médias utilisés, rapports de vitesse, températures extérieures et autres contenus affichés du système MMI comme navigation, montre GPS, comme navigation, montre GPS, menu du téléphone ou, le cas échéant, assistant de vision nocturne, affichage de l’ordinateur de bord avec mémoire courte et longue durée ainsi qu’affichage numérique de la vitesse et du contrôle des portes et du coffre ; particulièrement clair grâce aux titres et barres de statut bien lisibles (concept d’onglets) ; adaptation automatique de la luminosité ; commande via le volant multifonction en cuir

■ **Assistance au véhicule basée sur les données de navigation** adaptation de la transmission et, le cas échéant, de l’adaptive cruise control avec fonction Stop&Go au moyen des données de route mémorisées dans le système de navigation comme les virages ou classifications des routes

Autoradios et TV

■ **Autoradio** commande via MMI ; triple tuner avec diversité de phases pour une sonorité et une réception améliorées ; liste des stations dynamique ; fonction TP-Mémo pendant la conduite ; deux lecteurs de cartes mémoires SDHC, Jukebox (avec capacité de mémoire de 20 Go, compatible MP3, WMA, AAC, MPEG-1, -2, -4, WMV, Xvid et liste de restitution). Les fichiers musique et vidéo peuvent être copiés sur le disque dur intégré et lus depuis celui-ci ; ne permet pas la lecture de fichiers de musique protégés (DRM)

■ **Réception radio numérique (DAB)** ajoutés à l’offre de radios analogiques la réception de stations numériques avec une meilleure qualité sonore. Avec le double tuner DAB, un second tuner DAB recherche en permanence des fréquences de réception alternatives de la station réglée, la liste des émetteurs est simultanément actualisée. Attention : réception asservie à la disponibilité d’un réseau numérique local ; pas de réception pour DAB+

■ **Réception TV** réception de chaînes télévisées analogiques et numériques (DVB-T) non cryptées (standard MPEG-2), image TV, Videotext et Electronic Program Guide (EPG). Possibilité de connexion de 2 sources AV externes (câble adaptateur disponible en accessoire Audi d’origine). Attention : réception TV asservie à la disponibilité d’un réseau analogique et numérique local. Pas d’image vidéo AV ou TV pendant la conduite (son audio disponible également pendant la conduite)

■ **Bang & Olufsen Advanced Sound System** restitution de son surround avec 19 haut-parleurs incluant subwoofer et équipés chacun d’un canal amplificateur ; revêtement poli en aluminium ; lentilles acoustiques déployables automatiquement pour une excellente restitution et une perspective du son à toutes les places ; les haut-parleurs aigus, médiums et graves également pour les sièges arrière permettent une mise en scène sonore étendue aux places avant et arrière ; amplificateur numérique intégral DSP à 14 canaux ; amplificateur ICE Power à 5 canaux entièrement numérique, haute performance, pour haut-parleurs graves

et subwoofer, avec une puissance totale de plus de 1 400 watts ; restitution de son surround 5.1 possible ; fonction Privacy : le boîtier des haut-parleurs encapsulé minimise les ondes acoustiques du système audiophonique dans les parties externes du véhicule et permet ainsi par ex. des conversations téléphoniques discrètes en mode mains libres ; de plus, le système permet d’obtenir un effet exactement défini des haut-parleurs ; régulation de volume en fonction des bruits ambiants

■ **BOSE Surround Sound** restitution de son surround avec 14 haut-parleurs incluant haut-parleur central et subwoofer, amplificateur à 12 canaux avec une puissance totale de plus de 600 watts ; Audio Pilot pour la régulation de volume en fonction des bruits ambiants ; restitution de son surround 5.1 possible ; la technologie Acoustic Wave Speaker pour les haut-parleurs graves dans les deux portes avant permet une restitution puissante et précise des basses

■ **Changeur CD et DVD** commande via MMI ou volant multifonction en cuir ; dans la boîte à gants, pour 6 DVD ou CD (compatible MP3, WMA, AAC et WMV) ; ne permet pas la lecture de fichiers de musique protégés (DRM)

■ **Audi music interface, fait partie de la navigation MMI® plus avec MMI® touch** permet de relier un Apple iPod à partir de la Génération 4, Apple iPhone (fonctionnalité musique) ainsi que d’autres dispositifs de stockage USB et lecteurs MP3. L’Audi music interface est logé sur la console centrale, peut être commandé via le MMI ou le volant multifonction en cuir. Remarque : utilisable uniquement avec un câble d’adaptateur spécial (accessoires d’origine Audi). Informations sur les versions lecteurs MP3 compatibles auprès de votre partenaire Audi et sur le site Internet www.audi.de/mp3

■ **Kit de câbles d’adaptateurs pour Audi music interface** comprend 2 câbles de branchement pour la connexion d’un iPod/iPhone ou d’un support de données/lecteur média avec fiche USB (type A) ; d’autres câbles d’adaptateurs sont disponibles dans les accessoires d’origine Audi

■ **Rear Seat Entertainment** comprend 2 écrans LCD haute résolution de 10,2 pouces à inclinaison réglable pour les passagers arrière ; lecteur simple DVD séparé à l’arrière ; 2 lecteurs de cartes SDHC, propre Jukebox avec capacité de mémoire de 20 Go ; Audi music interface avec possibilités de branchement pour iPod, supports USB (par ex. disque dur externe), prise d’entrée AUX, ainsi que A/V-IN (par ex. console de jeu vidéo externe) ; pour la lecture de fichiers audio (compatibles MP3, WMA et AAC) et de fichiers vidéo (compatibles MPEG-1, -2, -4, WMV et Xvid) ainsi que listes de restitution ; ne permet pas la lecture de fichiers de musique protégés (DRM). Utilisation des fonctions de navigation : par ex. affichage de navigation comme sur l’écran MMI, itinéraire indépendant et possibilité de transférer des informations de navigation à la navigation MMI plus avec MMI touch. Comporte une commande MMI séparée pour les passagers arrière, basée sur le concept de commande MMI éprouvé avec 2 boutons séparés pour le volume intégrés dans l’accoudoir central arrière. Sources vidéo et audio communes et séparées pour la place de gauche et celle de droite ; restitution du son via le système audio du véhicule, écouteurs sans fil (compris dans le contenu) ou écouteurs avec câble possibles. En combinaison avec le système BOSE Surround Sound ou Bang & Olufsen Advanced Sound System, restitution de son surround 5.1 possible. Accès possible au changeur DVD/CD en option ainsi que tuner TV (analogique/numérique)

Téléphone et communication
Interface Bluetooth, fait partie de la navigation MMI® plus avec MMI® touch les téléphones portables compatibles Bluetooth peuvent être connectés au véhicule via l’interface ; possibilité de parler librement dans le véhicule par le biais du micro
■ Préparation pour téléphone portable (Bluetooth) comprend un dispositif mains libres (incluant commande vocale pour les fonctions du téléphone) et une préparation pour chargeur de batterie de téléphone portable en option (dans les accessoires d’origine Audi) avec connexion à l’antenne extérieure (par le biais de la plaque de base incluant l’adaptateur) ; peut se commander via MMI, volant multifonction en cuir ou système de dialogue vocal ; adaptateur et informations sur les téléphones portables compatibles auprès de votre partenaire Audi

■ **Téléphone de voiture Bluetooth en ligne**

connexion confortable de votre téléphone portable Bluetooth au module UMTS interne du véhicule (sous réserve que votre téléphone portable soit compatible SIM Access Profile) ; en plus lecteur de carte SIM sur le panneau de la navigation MMI plus avec MMI touch. Importation de contenus de répertoires téléphoniques dans le véhicule et gestion de listes d’appels. Egalement avec services proposés en ligne, comme la recherche de points de destinations, navigation par images Google Earth, mémorisation de destinations, services d’informations tels que la météorologie et hotspots WiFi pour accéder à Internet via un appareil portable (par exemple un ordinateur portable). En raison de la taille du volume des données (surtout pour la navigation avec les images Google-Earth et hotspots WiFi), il est vivement recommandé de conclure un contrat de téléphonie mobile avec forfait de données ! Le contenu et l’étendue des services proposés en ligne peuvent varier : les services en ligne sont disponibles uniquement avec contrats de téléphones portables avec option de données et seulement depuis les réseaux mobiles ; l’utilisation entraîne des frais supplémentaires (les frais et facturation correspondent aux clauses du contrat personnel du téléphone portable) ; ils ne sont proposés qu’en Europe (Russie : régions de Moscou et Saint-Pétersbourg uniquement ; non proposés en : Turquie, Chypre, Malte, Islande) ; commande simple par navigation MMI plus avec MMI touch, un volant multifonction en cuir ou le système de dialogue vocal

■ **Combiné pour le téléphone de voiture Bluetooth en ligne**

avec écran couleurs et lecteur de carte SIM intégré, pour des communications discrètes ; rédaction confortable de SMS grâce à une reconnaissance automatique de mots

■ **Combiné pour le téléphone de voiture Bluetooth en ligne à l’avant et à l’arrière**

2 combinés séparés avec écran couleurs et lecteur de carte SIM intégré pour des communications discrètes ; rédaction confortable de SMS grâce à une reconnaissance automatique de mots ; respectivement dans l’accoudoir central avant et l’accoudoir central arrière

Systèmes d’assistance
<p>■ Audi pre sense basic</p> de par la connexion de différents systèmes, les situations de conduite sont catégorisées et, le cas échéant, des mesures sont mises en œuvre pour la protection préventive des occupants. On compte parmi ceux-ci : prétension des ceintures, activation des feux de détresse et fermeture du toit coulissant et des vitres

■ **adaptive cruise control avec fonction Stop&Go incluant Audi pre sense front**

régulation automatique de distance (régulation active de 0 à 250 km/h) ; détecte dans les limites du système et à l’aide de deux capteurs radar et d’une caméra les véhicules qui précèdent et maintient la distance en intervenant automatiquement sur les freins et l’accélérateur ; freinage autonome jusqu’à l’arrêt, redémarrage automatique selon le souhait du conducteur ; 4 niveaux de distance et 3 modes de conduite (comfort, dynamic et standard) sont réglables individuellement. En plus de l’Audi pre sense basic, des mesures de sécurité préventives de l’**Audi pre sense front** sont activées en cas de risque de collision frontale. Pour détecter les collisions, l’Audi pre sense front utilise dans les limites du système l’évaluation sensorielle frontale de l’adaptive cruise control avec fonction Stop&Go ; incluant Audi braking guard analysant la situation, grâce à un amplificateur de freinage étendu, prévenant le conducteur et protégeant les occupants en cas de risque de **collision avec le** véhicule qui précède. Audi pre sense plus est disponible en commandant l’Audi side assist en option. En plus de l’Audi pre sense front, l’Audi braking guard intervient, dans l’Audi pre sense plus, dans certaines situations où une collision est inévitable et entraîne une décélération complète afin de réduire autant que possible la force de la collision

■ **Audi side assist incluant Audi pre sense rear** assistant de changement de trajectoire, assiste le conducteur, dans les limites du système, lors d’un changement de trajectoire (plage de vitesse entre 30–250 km/h). Des témoins sont intégrés dans les deux rétroviseurs extérieurs. L’Audi side assist mesure, à l’aide de 2 capteurs radars, la distance et la différence de vitesse des véhicules détectés par rapport à votre propre véhicule. Si la différence de vitesse et la distance de l’Audi side assist sont considérées comme critiques pour effectuer

un changement de voie, un signal visuel apparaît alors dans le rétroviseur extérieur. Afin de détecter un risque de collision arrière, l’**Audi pre sense rear** utilise, en plus des fonctions de l’Audi pre sense basic dans les limites du système, l’évaluation sensorielle arrière de l’Audi side assist. Si le véhicule est équipé de la fonction mémoire pour les sièges, la tête du dossier et les appuie-têtes sont positionnés de manière optimale pour affronter une collision par l’arrière. Si un siège confort ou un siège Sport confort est présent, les bourrelets latéraux pneumatiques sont en plus remboursés. **Audi pre sense plus** est disponible en commandant l’adaptive cruise control avec fonction Stop&Go en option. En plus de l’Audi pre sense front, l’Audi braking guard intervient, dans l’Audi pre sense plus, dans certaines situations où une collision est inévitable et entraîne une décélération complète afin de réduire autant que possible la force de la collision

■ **Audi lane assist**

assistant de maintien de trajectoire, informe le conducteur dans les limites du système lorsque son véhicule s’écarte involontairement de sa trajectoire (plage de vitesse entre 60–250 km/h). Si le système est activé en position d’avertissement et que le conducteur n’a pas enclenché de clignotant, il émet un signal au moyen de vibrations du volant juste avant ou lorsque le véhicule dépasse la bande de roulement. (Uniquement avec volant multifonction en cuir style 4 branches)

■ **Assistant de vision nocturne avec marquage des piétons détectés**

avec caméra thermique intégrée ; offre au conducteur lors de conduites nocturnes un champ de vision élargi au-delà du faisceau lumineux des feux de croisement ; enregistre des images thermiques, un algorithme de traitement d’image interprète les données de la caméra et marque en jaune les personnes détectées sur l’écran couleurs du système d’information du conducteur ; ce marquage passe au rouge et un signal d’alarme retentit lorsque le système détecte une éventuelle mise en danger grâce à l’analyse de mouvement et de position de la personne localisée. Qualité d’image restreinte en cas de mauvaises conditions météorologiques

■ **Régulateur de vitesse**

permet de maintenir constante n’importe quelle vitesse souhaitée à partir d’environ 30 km/h dans la mesure où la puissance du moteur ou le frein moteur le permet ; intervention de freinage actif, par exemple sur routes montagneuses ; commande par manette séparée sous le volant

■ **Indicateur de limitation de vitesse**

reconnaissance par caméra et affichage des limitations de vitesse, incluant affichage temporaire de la vitesse (par ex. sur autoroute). De plus, une évaluation de la situation est effectuée dans les limites du système en cas de pluie, de limitations de vitesse en fonction d’horaires, de chantiers et de traction de remorque. Si un signal n’est pas repéré par la caméra, la limitation de vitesse des données de navigation (le cas échéant) s’affiche alors. (Uniquement avec l’adaptive cruise control avec fonction Stop&Go et/ou l’Audi lane assist)

■ **Audi parking system plus avec caméra de recul** signal sonore et visuel indiquant la distance avant et arrière, affichage de la zone derrière le véhicule sur l’écran MMI, avec des modes d’affichage dynamiques pour la voie de circulation calculée (selon l’angle de direction), incluant assistance par repères graphiques et détection des points de braquage pour les stationnements en longueur, caméra de recul discrètement intégrée dans la poignée de hayon

■ **Audi hold assist**

maintient le véhicule à l’arrêt aussi bien en côte normale qu’en descente, sans limite de temps. Le système est activé d’une pression sur une touche et permet au conducteur un redémarrage confortable sans actionner le frein à main

Châssis/Freins

■ **Audi drive select**

modification des caractéristiques du véhicule, par exemple par l’adaptation de l’assistance de direction, de la réactivité de la pédale d’accélérateur et des rapports de vitesses ainsi que de l’adaptive air suspension ; modes à disposition : confort, auto, dynamic et individuel. Le système influence également d’autres équipements disponibles en option

■ **Direction dynamique**

contribue, grâce à une direction à assistance et démultiplication variables en fonction de la situation de conduite, à une augmentation du confort et de la dynamique de conduite en cas de changement de voie, de stationnement et de conduite sur route sinueuse

■ **adaptive air suspension**

suspension pneumatique à régulation électronique avec amortisseurs adaptatifs en continu sur les 4 roues, règle automatiquement la garde au sol et l’amortissement du véhicule ; incluant correction d’assiette et fonction lift manuelle ; réglage des différents modes via l’Audi drive select

■ **adaptive air suspension sport**

châssis Sport sur base de la suspension adaptive air de série ; amortissement plus ferme, véhicule surbaissé jusqu’à 10 mm selon le mode ; réglage des différents modes via l’Audi drive select

■ **Système de freinage**

avec antiblocage ABS, répartiteur électronique de freinage EBV et amplificateur hydraulique de freinage d’urgence, disques de freinage ventilés à l’avant et à l’arrière, frein de stationnement électromécanique à l’arrière

■ **Frein de stationnement électromécanique**

avec Audi hold assist ; comprend fonction de frein de stationnement à l’arrêt, assistance au démarrage par désactivation automatique et fonction frein de secours sur les 4 roues durant la marche

Technique/Sécurité

■ **Carrosserie Audi Space Frame (ASF)**

association innovante de matériaux assurant une grande rigidité pour davantage de dynamisme et de stabilité

■ **Protection latérale anticollision**

avec barres extrêmement rigides dans les portières et une structure latérale de carrosserie renforcée, particulièrement dans les montants de pavillon centraux et les seuils de portières

■ **Airbags**

à deux niveaux de gonflement ; airbags latéraux à l’avant et à l’arrière intégrés au dossier des sièges, le système d’airbags de tête se déploie comme un rembourrage protecteur sur toute la longueur des vitres latérales et protège les passagers avant et ceux des places extérieures arrière en cas de collision latérale

■ **Commande de désactivation d’airbag passager avant**

■ **Système d’appuie-têtes intégral**

grâce à la conception du siège, le haut du corps est réceptionné et la tête soutenue plus tôt en cas de collision arrière ; ce système renforce la protection et réduit le risque de traumatisme cervical

■ **Ceintures de sécurité**

trois points à enrouleur avec prétensionneurs réversibles ; limiteurs de tension à effort variable et demande de réglage en hauteur et de verrouillage à l’avant ; contrôle de ceinture attachée pour les sièges conducteur et passager avant avec signal sonore et visuel

■ **Ceintures de sécurité Audi exclusive**

disponibles dans 15 couleurs Audi exclusive différentes, selon l’offre de couleurs de cuir Audi exclusive. Une offre de quattro GmbH

■ **Témoins de contrôle**

sur l’instrumentation pour entre autres : airbag, ABS, ESP/ASR, adaptive air suspension, frein de stationnement électromécanique activé et régulateur de vitesse, électronique EDS, feux de route, clignotants, feu arrière de brouillard, électronique-moteur et commande électronique d’accélérateur

■ **Trousse de secours**

dans le vide-poches de l’accoudoir central arrière

■ **Système antiblocage des roues ABS**

avec répartiteur électronique de freinage EBV et assistance hydraulique au freinage d’urgence

■ **Antipatinage ASR**

pour une motricité et rigidité transversale optimales, empêche le patinage des roues motrices

■ **Blocage électronique de différentiel EDS**

l’aide au démarrage freine automatiquement les roues motrices sur route glissante et inégalement adhérente, assurant ainsi une excellente motricité

■ **Programme électronique de stabilisation ESP**

assure davantage de stabilité dans les situations critiques en agissant de manière ciblée sur le freinage

individuel des roues et sur la gestion du moteur

■ **servotronic**

direction assistée asservie à la vitesse ; facilite le stationnement du véhicule sans effort ; à grande vitesse, la direction répond de manière plus directe et précise, augmentant l’agilité du véhicule et la réactivité plus spontanée aux commandes

■ **tiptronic**

boîte automatique 8 rapports avec programme de commande dynamique DSP, commande manuelle au choix au moyen des palettes du volant multifonction en cuir, incluant programme Sport supplémentaire

■ **quattro®**

transmission intégrale permanente avec répartition asymétrique et dynamique de couple, différentiel central autobloquant, blocage électronique de différentiel EDS par intervention sur les freins des roues motrices

■ **quattro® avec différentiel Sport**

le différentiel Sport à régulation électronique répartit différemment la puissance motrice sur les roues arrière. Il peut attribuer un couple différencié aux roues arrière en fonction de la situation de conduite, il assure ainsi une excellente motricité dans les virages et stabilise le véhicule lors d’alternance de charge. De plus, il permet une meilleure réponse de la direction et améliore l’agilité grâce aux efforts de direction amoindris

■ **Récupération**

en augmentant la tension du générateur, l’énergie cinétique est convertie en énergie électrique utilisable durant les phases de décélération ou de freinage. Cette énergie permet de soulager l’alternateur lorsque la voiture accélère de nouveau et d’économiser ainsi jusqu’à 3 % du carburant

Versions	A8 L W12 quattro	
Type de moteur	12 cylindres essence en W	
Cylindrée en cm ³ (soupapes par cylindre)	6299 (4)	
Puissance max. ¹ en kW à tr/mn	368/6200	
Couple max. en Nm à tr/mn	625/4750	
Transmission/Jantes		
Mode de transmission	Transmission intégrale perm. quattro®	
Boîte de vitesses	tiptronic 8 rapports	
Jantes	Jantes en aluminium coulé, 9 J x 19	
Pneus	255/45 R 19	
Poids/Volumes		
Poids à vide ² en kg	2130	
Poids total autorisé en kg	2655	
Poids sur pavillon/à la flèche autorisé en kg	100/95	
Poids remorqué autorisé ³ en kg	non freiné	750
	pente 12 %	2300
	pente 8 %	2300
Volume du réservoir env. en l	90	
Performances/Consommations⁴		
Vitesse maximale en km/h	250 ⁵	
Accélération 0–100 km/h en s	4,7	
Carburant	Super sans soufre RON ⁶	
Consommations ⁷ en l/100 km	urbaines	18,2
	routières	9,0
	mixtes	12,4
Emissions CO ₂ ⁷ en g/km	urbaines	425
	routières	211
	mixtes	290
Norme de dépollution	EU5	

Observations

- ¹ La valeur indiquée a été obtenue à l'aide des méthodes de mesure prescrites (RL 80/1269/CEE dans la version actuellement en vigueur).
- ² Poids à vide avec conducteur (68 kg), bagages (7 kg) et réservoir de carburant rempli à 90 %, obtenu suivant RL 92/21/CEE dans la rédaction actuellement en vigueur. Les équipements en option peuvent augmenter le poids à vide ainsi que le Cx du véhicule et réduire d'autant sa charge utile et sa vitesse maximale.
- ³ La puissance du moteur diminue avec l'altitude. Il faut par conséquent réduire de 10 % le poids total avec remorque (poids remorqué autorisé + poids total autorisé du véhicule tracteur) à partir de 1 000 m au-dessus du niveau de la mer puis à chaque nouveau palier de 1 000 m. Valeur valable du poids remorqué autorisé avec crochet d'attelage monté en usine. En cas d'utilisation commerciale du véhicule avec crochet d'attelage, un appareil de contrôle prescrit par la CEE peut s'avérer nécessaire sous certaines conditions.
- ⁴ La consommation et les émissions de CO₂ d'un véhicule ne dépendent pas seulement d'une utilisation efficace du carburant par le véhicule, mais sont également influencées par le comportement routier et d'autres facteurs non techniques. Le CO₂ est le gaz à effet de serre qui contribue le plus au réchauffement climatique.

⁵ Limitée.

⁶ Utilisation recommandée du carburant sans plomb Super sans soufre 95 RON suivant DIN EN 228. A défaut : carburant sans plomb essence ordinaire sans soufre 91 RON suivant DIN EN 228 avec une légère réduction de puissance.

⁷ Les valeurs indiquées ont été obtenues à l'aide des méthodes de mesure prescrites. Les valeurs ne se rapportent pas à un véhicule en particulier et ne font pas partie de l'offre, elles servent seulement à comparer les différents modèles de véhicules.

Remarque importante

Entretien conformément aux données de l'indicateur de révision.

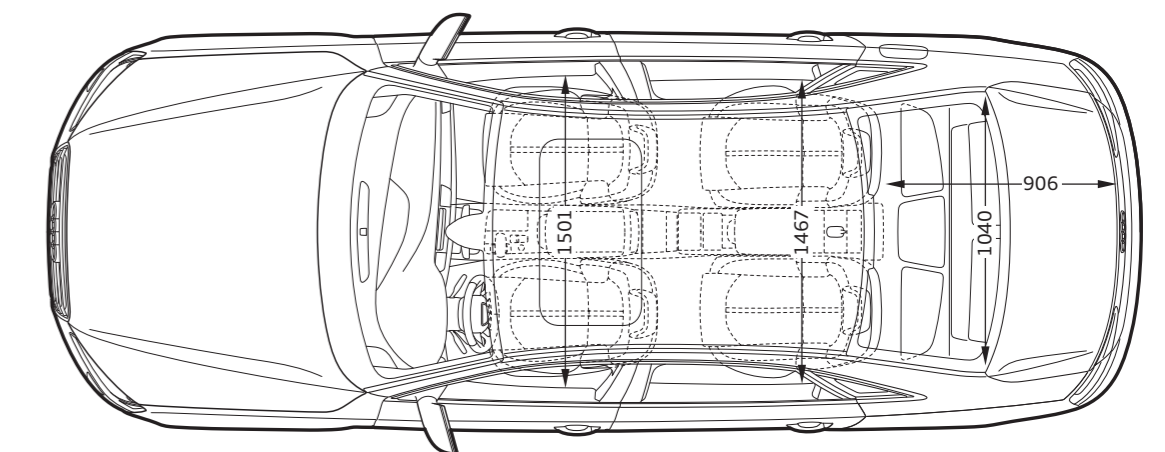
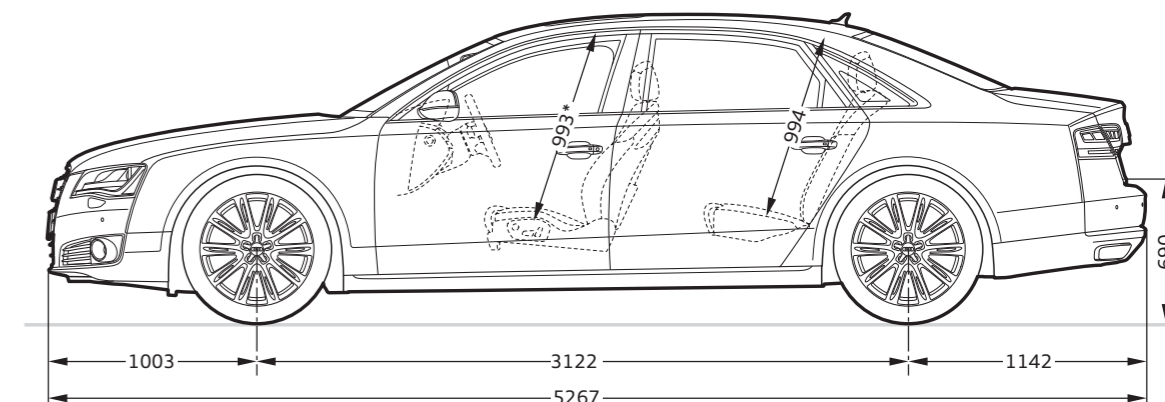
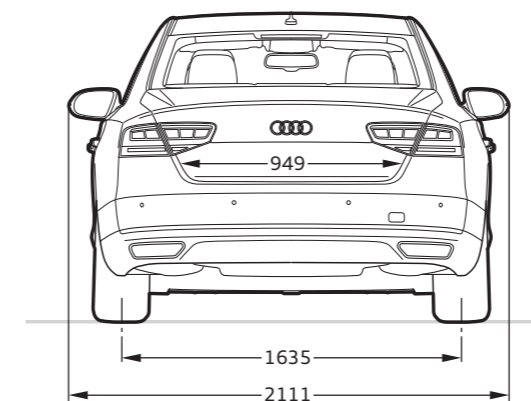
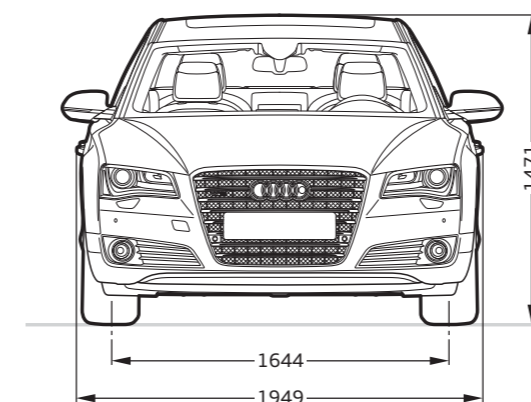
A8 L W12**Données en millimètres.**

Dimensions pour poids à vide, garde au sol avec charge utile maximale.

Volume en l : 510 (mesuré suivant méthode VDA avec parallélépipèdes de 200 x 100 x 50 mm).

Rayon de braquage env. 12,7 m. *Espace vide maximal.

Chez Audi, vous obtenez bien plus qu'une Audi.

En achetant une Audi, vous vous décidez pour une marque qui offre davantage à ses clients. Plus d'individualité. Plus d'exclusivité. Et plus de fascination.

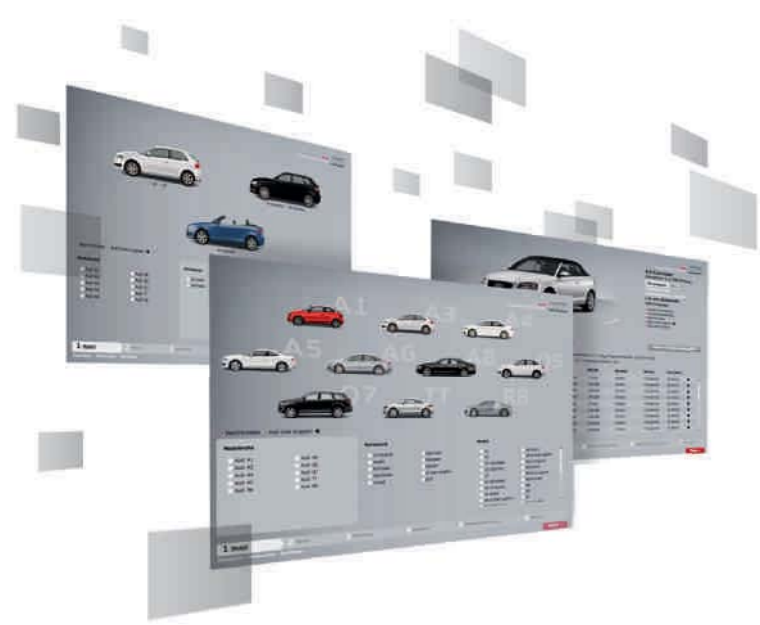

Configurateur Audi

Configurez vous-même votre propre Audi à l'aide du configurateur Audi. Vous pouvez choisir parmi tous les modèles, moteurs, peintures et équipements actuels.

> www.audi.com

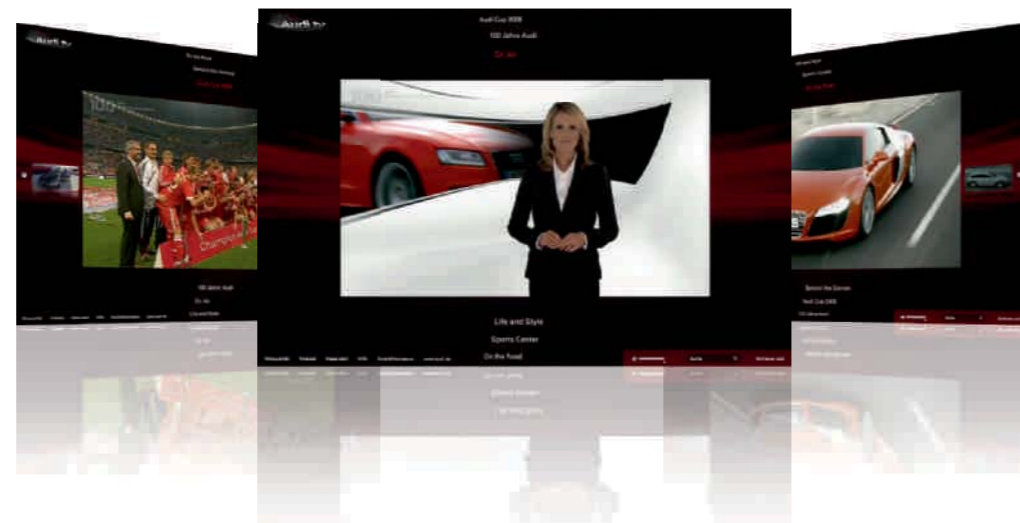

Audi tv

Découvrez les toutes nouvelles facettes de notre marque aux quatre anneaux sur Audi tv : des reportages passionnants sur nos modèles, innovations techniques, événements fascinants dans les domaines du sport automobile, tradition, culture et lifestyle. Jetez un œil derrière les coulisses. Actualités de chaque jour. 24 heures sur 24.

> www.audi.tv