

AUDI AG
Auto-Union-Straße 1
85045 Ingolstadt
www.audi.fr
Version : avril 2017

Printed in Germany
733/1150.42.41

Les versions et équipements des véhicules présentés et décrits dans ce catalogue ainsi que certains services ne sont pas disponibles dans tous les pays. Les voitures figurant sur les photos comportent certains équipements en option avec supplément de prix. Les informations concernant le détail de la livraison, l'aspect, les performances, les dimensions, les poids, les consommations et les frais d'entretien des véhicules correspondent aux données en notre possession lors de la mise sous presse. Sous réserve de variations de couleur et de forme par rapport aux images, d'erreurs et de défauts d'impression. Sous réserve de modifications. Toute reproduction totale ou partielle est interdite, sauf autorisation écrite de la société AUDI AG.

Le papier de ce catalogue est fabriqué à partir de cellulose blanchie sans chlore.

www.audi.fr



A4 Berline | A4 Avant | A4 allroad quattro | S4 Berline | S4 Avant

A4 | S4



Vous la conduisez.

Vous trouverez les valeurs de consommations et d'émissions CO₂ à partir de la page 100.

Audi S4 Berline

Dimensions en mm

Dimensions pour poids à vide. Volume du coffre¹ 480/965 l (seconde valeur : avec dossier de banquette arrière rabattu et chargement jusqu'à la plage arrière).
Diamètre de braquage env. 11,6 m. * Espace max. au-dessus de la tête. ** Largeur aux coudes.
*** Largeur aux épaules. **** Avec l'antenne de toit, la hauteur du véhicule est de 1 407 mm.

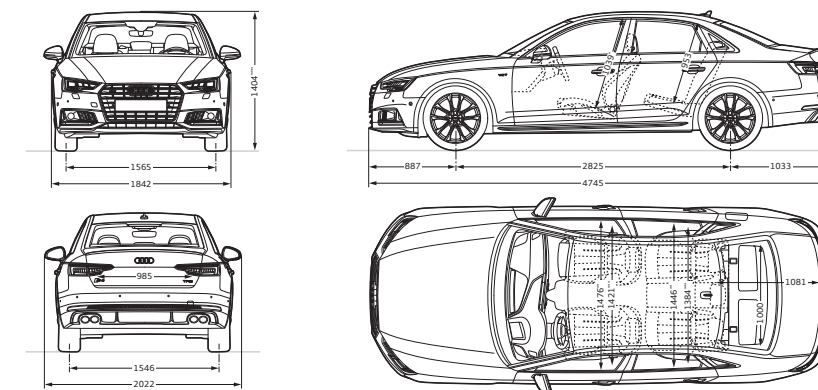

Equipement du modèle Audi A4 Berline représenté (p. 2-43) :
Peinture : brun Argus métal
Jantes : en aluminium coulé style 10 branches dynamiques, partiellement polies²
Sièges/Selleries : sièges Sport à l'avant en cuir Nappa fin brun cèdre avec surpiqûres contrastées et passepoil gris granit
Applications décoratives : bois de chêne gris nature
Autres équipements : Audi design selection, pack Extérieur S line

Equipement du modèle Audi A4 Avant représenté (p. 2-43) :
Peinture : gris Daytona nacré
Jantes : en aluminium coulé style 5 branches doubles en étoile (style S)
Sièges/Selleries : sièges Sport à l'avant en cuir Nappa fin gris rotor avec surpiqûres contrastées gris roche
Applications décoratives : aluminium brossé mat
Autres équipements : pack Sport S line, pack Extérieur S line

Equipement du modèle Audi A4 allroad quattro représenté (p. 44-57) :
Peinture : vert Gotland métal
Jantes : en aluminium coulé style 5 branches doubles dynamiques
Sièges/Selleries : sièges Sport à l'avant en cuir Nappa fin beige atlas avec surpiqûres contrastées et passepoil gris granit
Applications décoratives : aluminium Trimaran

Equipement du modèle Audi S4 Berline représenté (p. 58-71) :
Peinture : bleu Navarre métal
Jantes : en aluminium coulé style 5 branches en V (style S), gris contrasté, partiellement polies²
Sièges/Selleries : sièges Sport S à l'avant en cuir Nappa fin gris rotor avec surpiqûres contrastées anthracite
Applications décoratives : piano laqué noir Audi exclusive³
Autres équipements : étriers de frein laqués rouges

Equipement du modèle Audi S4 Avant représenté (p. 58-71) :
Peinture : rouge Misano nacré
Jantes : en aluminium coulé style 5 branches doubles en étoile (style S)
Sièges/Selleries : sièges Sport à l'avant en Alcantara Fréquence/cuir noir avec surpiqûres contrastées gris roche
Applications décoratives : carbone Atlas
Autres équipements : étriers de frein laqués noirs

Audi S4 Avant

Dimensions en mm

Dimensions pour poids à vide. Volume du coffre¹ 505/1 510 l (seconde valeur : avec dossier de banquette arrière rabattu et chargement jusqu'au pavillon).
Diamètre de braquage env. 11,6 m. * Espace max. au-dessus de la tête. ** Largeur aux coudes.
*** Largeur aux épaules. **** Avec l'antenne de toit, la hauteur du véhicule est de 1 437 mm.

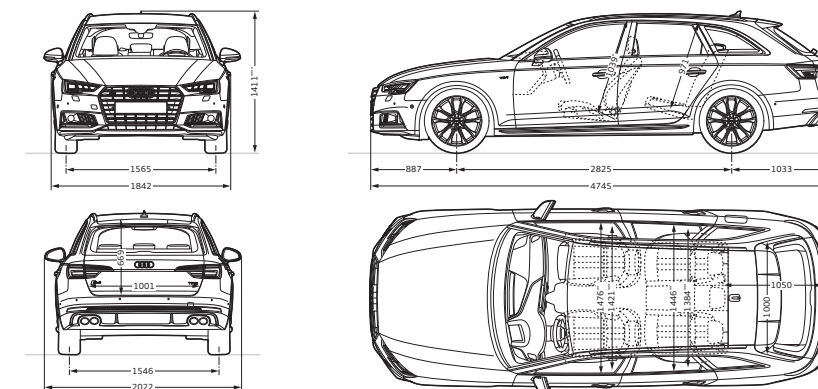

¹ Les spécifications techniques se rapportent à un véhicule de base sans réglages spécifiques aux pays ni équipements optionnels particuliers.

² Veuillez consulter les spécificités concernant les jantes à la page 110. ³ Une offre d'Audi Sport GmbH.





A4 Berline/A4 Avant	06
Eclairage	12
Moteurs	18
Systèmes d'assistance au conducteur et quattro	24
Infotainment et Connectivity	28
Intérieur	34
A4 allroad quattro	44
S4 Berline/S4 Avant	58
Highlights	72
A4 Avant g-tron	76
Equipements	78
Accessoires d'origine Audi	96
Fascination Audi	98
Caractéristiques techniques	100



Vous la ressentez.

L'avancée dans le design et la technologie. Sportivité et innovation. Réunies dans l'Audi A4 Berline et l'Audi A4 Avant. Faites-en l'expérience par vous-même.

Design progressiste –

Des surfaces limpides, des lignes acérées et un style distinctif.



L'avant musclé, la calandre tridimensionnelle Singleframe et le design à la fois sportif et élégant. L'Audi A4 Berline et l'Audi A4 Avant : passionnantes, fascinantes, véritables.



Vous trouverez les valeurs de consommations et d'émissions CO₂ à partir de la page 100.



Dynamique, précise, marquante. De la partie frontale jusqu'au diffuseur contrasté avec embouts intégrés. Le tout complété par des feux arrière à LED en option avec clignotants dynamiques au design progressiste.



Vous trouverez les valeurs de consommations et d'émissions CO₂ à partir de la page 100.





Un design revisité pour cette berline. Sportivité accrue. Mise en scène marquante de la ligne de toit avec son tracé horizontal ainsi que de la ceinture de caisse avec sa bordure légèrement ombrée et une grande précision sur tout le pourtour.



Vous trouverez les valeurs de consommations et d'émissions CO₂ à partir de la page 100.



L u m i è r e !



Vous trouverez les valeurs de consommations et d'émissions CO₂ à partir de la page 100.



La nuit devient jour.

Vous trouverez les valeurs de consommations et d'émissions CO₂ à partir de la page 100.







Vous trouverez les valeurs de consommations et d'émissions CO₂ à partir de la page 100.



A photograph of a modern building at night. The building has a light-colored facade and large glass windows. A bright light source, likely the headlights of a car, is illuminating the ground in front of the building, creating a strong glow and casting long shadows. The sky is dark with some stars visible.

Phares Audi Matrix LED – voir et être vu.

Un exemple éclatant de progressivité : les phares Matrix LED en option au faisceau cristallin garantissent un éclairage lumineux et homogène de la chaussée.

U n e s i m p l e
p r e s s i o n .



Vous trouverez les valeurs de consommations et d'émissions CO₂ à partir de la page 100.

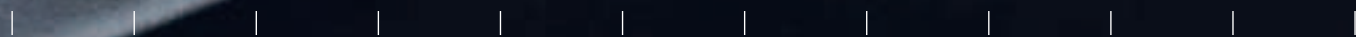



Un battement de cœur.

Vous trouverez les valeurs de consommations et d'émissions CO₂ à partir de la page 100.



Moteurs performants TFSI et TDI –

une performance à couper le souffle, une consommation sobre.

De nombreux moteurs, un seul principe : plus de puissance pour moins de consommation. La dernière génération des moteurs TFSI et TDI. L'A4 Avant g-tron est doté d'un moteur TFSI bivalent avec technologie CNG. Une performance impressionnante pour des émissions réduites. Découvrez la dynamique de conduite et l'efficacité, pratiquement sans aucun compromis.





Vous trouverez les valeurs de consommations et d'émissions CO₂ à partir de la page 100.





Systèmes modernes d'assistance au conducteur –
arriver détendu à destination et économiser du carburant.

Vous trouverez les valeurs de consommations et d'émissions CO₂ à partir de la page 100.

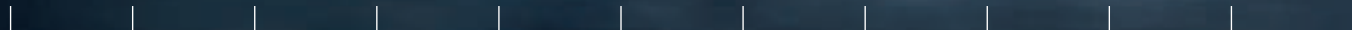



Plus de confort, une sécurité accrue et moins de consommation. Voici ce que vous offre la combinaison intelligente des nouveaux systèmes d'assistance. En option, l'assistant d'efficacité prédictive aide par exemple à adopter une conduite préventive et permet en outre de réaliser jusqu'à 10 % d'économie de carburant. L'adaptive cruise control avec fonction Stop&Go incluant l'assistant de conduite en embouteillage vous soulage dans les embouteillages et prend en charge une partie des manœuvres jusqu'à 65 km/h. Un pas de plus vers la conduite automatisée.



quattro –

accroît la dynamique, la traction et la sécurité.

Une agilité au quotidien, à chaque instant. Tracer des routes. Où et quand vous voulez. Grâce à la transmission intégrale quattro en option. Plus de traction dans presque toutes les situations. Une dynamique captivante. Des caractéristiques de conduite exceptionnelles dont vous ne pourrez plus vous passer. Pour l'Audi A4, le quattro est également disponible sous une nouvelle forme permanente, c'est le quattro avec technologie ultra. Pour une force répartie sur les quatre roues au moment où elle est nécessaire. Pour une souveraineté inchangée, avec un plus en efficacité.

Vous trouverez les valeurs de consommations et d'émissions CO₂ à partir de la page 100.

Cockpit virtuel.



6m



Vous trouverez les valeurs de consommations et d'émissions CO₂ à partir de la page 100.



Expérience réelle.

L'avenir de la mobilité est indéniablement sous vos yeux. Avec l'Audi virtual cockpit en option. Le combiné d'instruments entièrement numérique et doté d'un écran couleur haute résolution de 12,3 pouces. Fonctionnalité et design de très haut niveau. Avec en option l'affichage tête haute¹ qui livre en plus des informations directement dans le champ de vision du conducteur. Découvrez la scène de l'Infotainment en grand. Dans votre Audi A4.

Vous trouverez les valeurs de consommations et d'émissions CO₂ à partir de la page 100.

¹L'utilisation de l'affichage tête haute est restreinte en cas de port de lunettes de soleil polarisantes.

MMI et Audi smartphone interface¹ – votre monde de données personnel intégré avec commandes intuitives.



Vous trouverez les valeurs de consommations et d'émissions CO₂ à partir de la page 100.



Tout en main. Orienté vers le conducteur et sur mesure. Retrouvez le monde de votre smartphone sur l'Audi smartphone interface¹ en option. Affichage sur l'écran haute résolution du MMI. Sans oublier les services Audi connect² innovants en option pour plus de divertissement, de confort et de sécurité. Actuels et à la vitesse grand V grâce à la norme de communication sans fil LTE³. Incluant carte SIM intégrée² et hotspot WiFi². Jugez par vous-même !

¹Vous trouverez la mention légale à propos de l'Audi smartphone interface à la page 111.

²Vous trouverez des informations juridiques et des conseils d'utilisation à la page 111.

³Nécessite un abonnement permettant d'exploiter pleinement le LTE. Votre partenaire Audi vous renseignera sur la disponibilité et l'utilisation du réseau LTE.

S o n e n 3 D .

Vous trouverez les valeurs de consommations et d'émissions CO₂ à partir de la page 100.

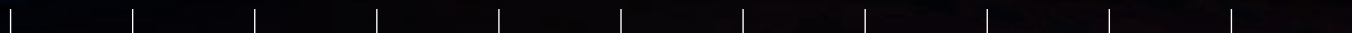

BANG & OLUFSEN



Un concert live.

Un son proche de celui d'une salle de concert. Le Bang & Olufsen Sound System en option avec son en 3D garantit un plaisir musical d'un niveau supérieur. Pour une puissance d'amplification de 755 watts délivrée par 19 haut-parleurs. Les haut-parleurs aigus et médiums spécialement intégrés dans le montant de pavillon avant génèrent un son tridimensionnel qui reproduit la plénitude de la musique. Avec une précision qui vous fascinera.

Vous trouverez les valeurs de consommations et d'émissions CO₂ à partir de la page 100.

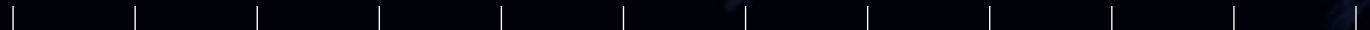



Design intérieur – Une architecture innovante, une ambiance haut de gamme, une qualité impressionnante.

High-tech, fonctionnalité et design. Combinés dans l'habitacle de manière aussi impressionnante qu'harmonieuse. Une architecture intérieure à l'horizontale. Resplendissante de légèreté et d'espace. Des matériaux haut de gamme, une haptique raffinée et une finition précise. Pour une extraordinaire sensation d'ampleur au niveau de la tête, des épaules et des jambes. Le pack Eclairage contour/ambiance optionnel avec ses réglages dans différentes couleurs génère une atmosphère de bien-être.

Vous trouverez les valeurs de consommations et d'émissions CO₂ à partir de la page 100.

Habitacle fonctionnel –
équipement confortable,
sensation d'espace.

Le concept intérieur dans l'Audi A4 Avant. Bien pensé, jusque dans le moindre détail. De l'espace généreux pour tous les occupants au volume de coffre impressionnant. En option avec déverrouillage du coffre par capteur. Sur un simple mouvement du pied. Pour un chargement rapide et facile. Sans chercher vos clés.

Vous trouverez les valeurs de consommations et d'émissions CO₂ à partir de la page 100.



L'Audi A4 :
ressentir le progrès.





Vous trouverez les valeurs de consommations et d'émissions CO₂ à partir de la page 100.



Impression.



Expression.

Une technique fascinante. Un design qui pose de nouveaux jalons. Extravagant. L'Audi A4 allroad quattro – un caractère expressif qui séduit. Sur presque tous les terrains. Grâce à la transmission intégrale quattro. Sans oublier les systèmes d'Infotainment et d'assistance disponibles en option qui garantissent un confort et une sécurité accrus.

Vous trouverez les valeurs de consommations et d'émissions CO₂ à partir de la page 107.



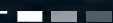



Vous trouverez les valeurs de consommations et d'émissions CO₂ à partir de la page 107.



Une présence mémorable.

Typiquement allroad quattro.

Vous trouverez les valeurs de consommations et d'émissions CO₂ à partir de la page 107.



Expressive

jusque dans le moindre détail.

Extravertie, fonctionnelle et individuelle. Le design extérieur de l'Audi A4 allroad quattro met en valeur son caractère individualiste par des détails luxueux très variés. De la calandre Singleframe accompagnée de prises d'air imposantes et de l'emblème allroad, jusqu'au diffuseur arrière en argent sélénite mat, en passant par les ailes avant et les moulures de seuil.

Vous trouverez les valeurs de consommations et d'émissions CO₂ à partir de la page 107.





Vous trouverez les valeurs de consommations et d'émissions CO₂ à partir de la page 107.

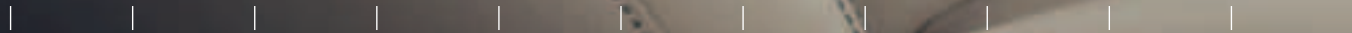

The image shows the front interior of a car, likely an Audi, with a focus on the dashboard and center console. The dashboard features a large, rectangular infotainment screen at the top, which displays a car icon and various menu options like 'Radio', 'Media', and 'Telephone'. Below the screen is a horizontal air vent with a red triangle indicator. The center console has two circular climate controls with digital displays showing '21.0'. Below the climate controls is a horizontal touch-sensitive control panel with icons for 'ESC', 'PARK', 'DUAL', and 'P'. The center console also has a handbrake and a gear shifter. The overall design is sleek and modern, with a focus on horizontal lines and a clean, minimalist aesthetic.

Des équipements haut de gamme. Sentiment d'espace exceptionnel.

Prendre place et respirer à fond. Ressentir la légèreté et l'espace qui émanent de l'architecture intérieure imprégnée d'une géométrie horizontale. Par exemple sur les sièges Sport en option qui procurent un excellent maintien latéral. Le volant en cuir style 3 branches chauffant avec multifonction plus et palettes de changement de vitesses disponible en option est en permanence à portée de main. Le combiné d'instruments numérique Audi virtual cockpit en option fournit grâce à son écran couleur de 12,3 pouces de nombreuses informations pertinentes pour le conducteur avec une extrême netteté. Images brillantes et contrastées. Quant au système audiophonique Bang & Olufsen en option avec son en 3D, il garantit un plaisir musical de toute première classe.



Vous trouverez les valeurs de consommations et d'émissions CO₂ à partir de la page 107.

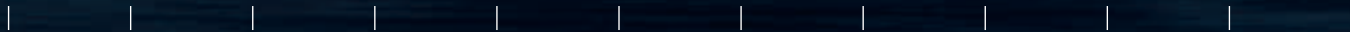

Un trajet est rarement trop long.
Presque aucune route n'est assez exigeante.



Tracer des routes. La transmission intégrale quattro offre la souveraineté de série dans une Audi A4 allroad quattro. Pour plus de dynamique, davantage de motricité et un sentiment de sécurité sur pratiquement tous les trajets. Même en dehors des routes asphaltées.



Plus
qu'un simple kick.



Vous trouverez les valeurs de consommations et d'émissions CO₂ à la page 109.



Sportivité résumée à l'essentiel.

Un design plus affirmé, des performances décuplées. Une expérience de conduite et une dynamique atteignant le niveau d'une voiture de sport. Avec en plus la transmission intégrale quattro de série. Une performance passionnante et un plaisir anticipé. Récompensée par le S caractéristique : l'Audi S4.



Eternellement
unique.

Vous trouverez les valeurs de consommations et d'émissions CO₂ à la page 109.







Vous trouverez les valeurs de consommations et d'émissions CO₂ à la page 109.



S comme Start.

Typiquement S. Une fascination pour la nouveauté. Une partie frontale irradiante de dynamisme dotée d'une calandre spécifique S en gris crépuscule mat avec lamelles doubles en aluminium. Des entrées d'air noir titane imposantes placées bas avec lamelles en aluminium. Et pour compléter le visuel, des étriers laqués noirs avec inscription S et de nombreux autres détails spécifiques S dotés du caractère d'une voiture de sport.





Dynamique visible.

Un style sportif de série. Accentué par des boîtiers de rétroviseurs extérieurs style aluminium. En option, jantes en aluminium coulé style 5 branches en V (style S), gris contrasté, partiellement polies¹, et étriers de frein laqués rouges. Complétés par une grille alvéolée grenue noire à l'arrière et un diffuseur S en gris crépuscule mat. Le système d'échappement double flux spécifique S chromé, les moulures de seuil éclairées ainsi que le becquet arrière sur la Berline parachèvent de manière impressionnante l'apparence athlétique.

Vous trouverez les valeurs de consommations et d'émissions CO₂ à la page 109.

¹ Veuillez consulter les spécificités concernant les jantes à la page 110.

Tout garder sous contrôle.

Monter à bord, prendre place, mettre la ceinture. En option sur des sièges Sport S à l'avant avec estampillage S. Pour un maintien latéral excellent même en cas de conduite dynamique. Les informations concernant la conduite sont toujours accessibles en un coup d'œil. Au choix avec un cockpit Audi virtual haute résolution et écran couleur 12,3 pouces dans le design spécifique S. En mode Sport par exemple avec le compte-tours placé au centre. Décisif pour une atmosphère sportive fascinante.



Vous trouverez les valeurs de consommations et d'émissions CO₂ à la page 109.





Vous trouverez les valeurs de consommations et d'émissions CO₂ à la page 109.

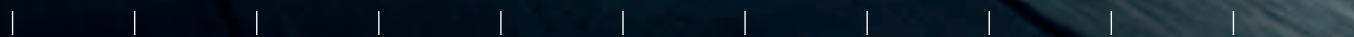



Engouement dès le départ.

Laissez-vous inspirer par le design à la sportivité exceptionnelle.
Convaincre par des performances proches de celles d'une voiture
de sport et enthousiasmer par les innovations techniques.
En résumé : découvrez l'Audi S4.



01 | 02 | 03 — — —

Plus polyvalente. Un petit aperçu de vos possibilités.

L'Audi A4 – une voiture exceptionnelle qui convainc par la qualité supérieure et la variété de ses équipements. Complétée par de nombreuses autres solutions judicieuses – laissez-vous guider par votre inspiration. Vous trouverez les valeurs de consommations et d'émissions CO₂ à partir de la page 100.

- 01_ Pack Assistance au stationnement¹ (caméras périphériques, assistant de stationnement incluant Audi parking system plus) – simplifie le stationnement
- 02_ Pack Assistance Tour¹ (avec entre autres adaptive cruise control incluant fonction Stop&Go, assistant de conduite en embouteillage, assistant d'efficacité prédictive, reconnaissance par caméra des panneaux de circulation, assistant de feux de route, Audi active lane assist) – assiste le conducteur sur les autoroutes et routes secondaires
- 03_ Pack Assistance pour la ville¹ (avec entre autres avertisseur de sortie, alerte de trafic transversal arrière, Audi side assist, Audi pre sense rear, Audi parking system plus, caméra de recul) – pour une sécurité et un confort accrus dans la circulation urbaine
- 04_ Navigation MMI plus avec MMI touch – fonctions multimédias et commande intuitive
- 05_ Audi connect² – connectivité numérique – rester en contact avec le monde même en route
- 06_ Appel d'urgence et service Audi connect² – pour rouler en toute sécurité et rester toujours en ligne avec les services Appel d'urgence, Assistance en ligne, Prise de rendez-vous Audi en ligne et Commande de véhicule Audi connect
- 07_ Affichage tête haute³ – projette sur le pare-brise, directement dans le champ de vision du conducteur, les informations pertinentes relatives à la conduite

Certains équipements présentés et décrits sont des équipements en option avec supplément de prix. Vous trouverez des informations plus détaillées relatives aux équipements de série et en option sur www.audi.fr ou auprès de votre partenaire Audi. ¹Veillez noter que les systèmes ont leurs propres limites et ne font qu'assister le conducteur. La responsabilité et l'attention requise au moment de la conduite restent à la charge du conducteur.

²Vous trouverez des informations juridiques et des conseils d'utilisation à la page 111. ³L'utilisation de l'affichage tête haute est restreinte en cas de port de lunettes de soleil polarisantes.



04



05 | 06



07



01

- 01_** Pack Eclairage contour/ambiance – 3 profils de couleur prédéfinis confèrent une ambiance individuelle et détendue
- 02_** Châssis Sport ou Confort avec amortissement piloté – version dynamique ou axée sur le confort du tarage des amortisseurs ; réglable via Audi drive select
- 03_** Clé confort incluant déverrouillage du coffre par capteur et capot de coffre à ouverture et fermeture électriques
- 04_** Toit panoramique en verre – pour une atmosphère à bord agréable et ventilée ainsi qu'une climatisation améliorée
- 05_** Pack Esthétique noir titane Audi exclusive¹ – apporte une touche extérieure noire

Vous trouverez les valeurs de consommations et d'émissions CO₂ à partir de la page 100. Certains équipements présentés et décrits sont des équipements en option avec supplément de prix. Vous trouverez des informations plus détaillées relatives aux équipements de série et en option sur www.audi.fr ou auprès de votre partenaire Audi. ¹ Une offre d'Audi Sport GmbH.



02



03



04



05

Emissions réduites. Avec la technologie innovante g-tron.

L'Audi A4 Avant g-tron munie de son moteur sportif 2.0 TFSI de 125 kW allie fonctionnalité et conduite plus écologique. L'autonomie¹ peut aller jusqu'à 500 km en mode gaz et le réservoir d'essence offre 450 km d'autonomie supplémentaire en cas de besoin. En combinaison avec l'Audi e-gas^{2, 3}, l'A4 Avant g-tron franchit ainsi une étape décisive dans la réalisation de notre vision d'une mobilité neutre en CO₂. g-tron – l'avancée. Avant même de prendre la route.





01_ 4 réservoirs GNC légers et compacts – leur contenance totale de 19 kg de GNC suffit pour parcourir env. 500 km¹ **02_ Combiné d'instruments g-tron** – affichage clair du niveau du réservoir d'essence ainsi que de celui des réservoirs de GNC. Le système d'information du conducteur indique la consommation dans le mode de conduite actuel.



Vous trouverez les valeurs de consommations et d'émissions CO₂ à la page 106.

Certains équipements présentés et décrits sont des équipements en option avec supplément de prix. Vous trouverez des informations plus détaillées relatives aux équipements de série et en option sur www.audi.fr ou auprès de votre partenaire Audi.

¹L'autonomie indiquée peut varier en fonction de l'utilisation de consommateurs supplémentaires, la climatisation, la température extérieure, la vitesse de conduite, le chargement/équipement supplémentaire, la dimensions des roues/pneus, la topographie, le style de conduite et la circulation routière.

²Avec le projet Audi e-gas, Audi a mis au point un carburant avec sa propre production. Il est généré notamment à partir d'énergies renouvelables, d'eau, de CO₂ et de résidus : le CO₂ est extrait de l'atmosphère selon un procédé innovant et transformé en carburant à l'aide d'installations de « Power-to-Gas » et de biométhane.

³Vous trouverez la mention légale à propos d'Audi e-gas à la page 111.

Plus extraordinaire.

Avec A4 design et Audi design selection.

L'Audi A4 possède assez d'espace pour donner libre cours à vos idées. Avec la finition A4 design, vous pouvez par exemple apporter à votre Audi A4 des accents marquants, reflets de votre propre personnalité. Rendez une voiture exceptionnelle encore plus extraordinaire. L'Audi design selection vous offre une sélection esthétique de matériaux et de couleurs particulièrement exclusifs pour l'habitacle. Des applications décoratives sélectionnées ont été combinées par nos designers à des sièges en cuir de haute qualité, ornés de surpiqûres contrastées attrayantes.

Vous trouverez les valeurs de consommations et d'émissions CO₂ à partir de la page 100.

Certains équipements présentés et décrits sont des équipements en option avec supplément de prix. Vous trouverez des informations plus détaillées relatives aux équipements de série et en option sur www.audi.fr ou auprès de votre partenaire Audi. ¹Veuillez consulter les spécificités concernant les jantes à la page 110.



01_ Finition A4 design – avec entre autres jantes en aluminium coulé style 10 branches en cristaux – diffuseur arrière en noir titane mat – insert chromé sur les poignées de portières – autres différenciations à l'intérieur **02_ Audi design selection** – avec entre autres sellerie en option en cuir Nappa fin brun cèdre, gris roche ou beige atlas avec surpiqûres contrastées et passepoil – volant en cuir style 3 branches avec multifonction plus et application chromée – applications décoratives en option en bois de chêne gris nature **03_ Audi design selection** – éléments de l'habitacle en similicuir, accoudoirs brun cèdre avec surpiqûres contrastées gris granit, console centrale en noir – jantes en aluminium coulé style 10 branches dynamiques, partiellement polies¹
De nombreux autres Highlights sont disponibles sur www.audi.fr



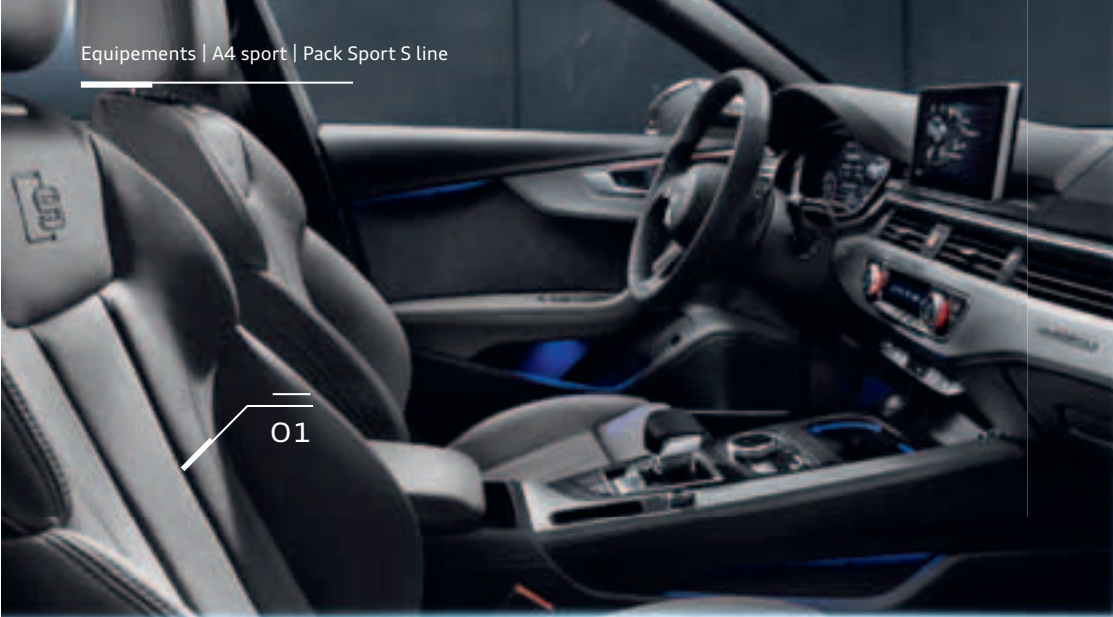

Plus sportive.

Avec A4 sport et le pack Sport S line.

Montrez-vous sous votre côté sportif avec la gamme d'équipement A4 sport – sur toute la ligne. Grâce à des détails qui soulignent de manière impressionnante le tempérament de votre Audi A4 et qui évoquent immédiatement des performances élevées. Le pack Sport S line permet d'accroître encore davantage le caractère sportif du véhicule.

01_ Pack Sport S line – avec entre autres sièges Sport à l'avant avec estampillage S sur le dossier – sellerie S line en option en cuir Nappa fin gris rotor ou noir – habitacle, tableau de bord et ciel de pavillon en noir – volant Sport S line en cuir style 3 branches avec multifonction plus – applications décoratives en aluminium brossé mat – pédalier et repose-pied en acier inoxydable

02_ Pack Sport S line – jantes en aluminium coulé style 5 branches doubles en étoile (style S) **03_ Finition A4 sport** – avec entre autres jantes en aluminium coulé style 5 branches en Y – calandre en gris crépuscule mat – grilles d'entrée d'air latérales en noir titane mat – autres différenciations à l'intérieur

De nombreux autres Highlights sont disponibles sur www.audi.fr



Vous trouverez les valeurs de consommations et d'émissions CO₂ à partir de la page 100.

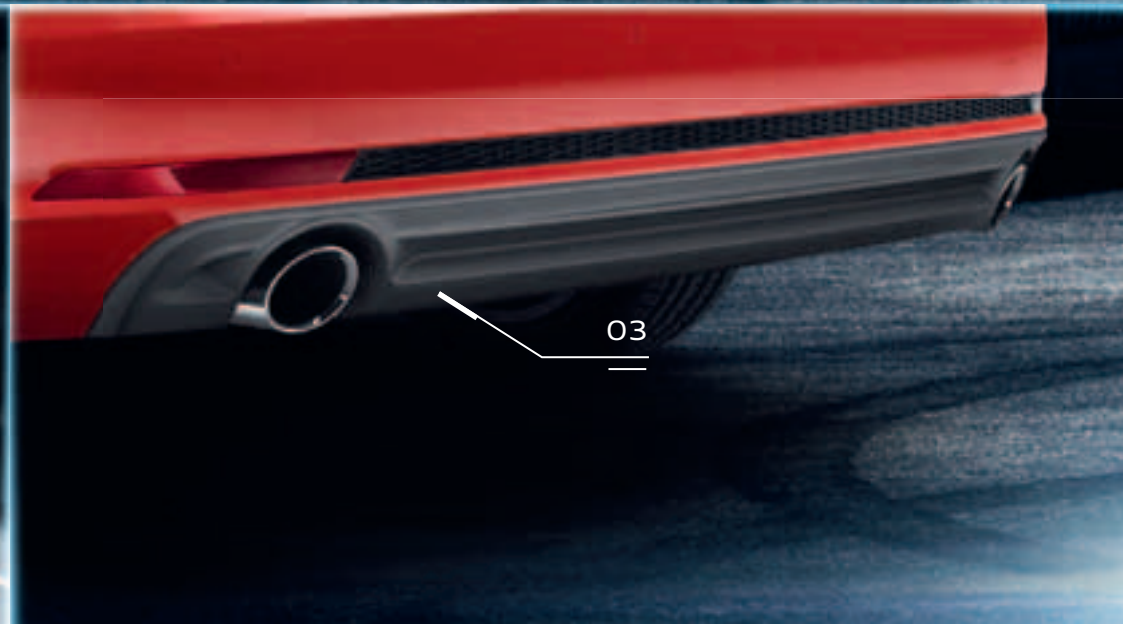



04

01_ Entre autres extensions de bas de caisse dans la couleur de carrosserie
02_ Moulures de seuil à l'avant avec insert en aluminium et inscription S, éclairées **03_** Diffuseurs d'air en gris crépuscule mat – inserts dans le pare-chocs arrière à structure alvéolée **04_** Calandre en gris crépuscule mat, lames en argent aluminium mat – grilles d'entrée d'air latérales en noir titane mat avec applications en argent aluminium mat
 De nombreux autres Highlights sont disponibles sur www.audi.fr

Plus marquante.

Avec le pack Extérieur S line.

Ne soulignez pas simplement le caractère sportif de votre Audi A4 – mais rehaussez-le. Grâce au pack Extérieur S line, vous conférez une note encore plus envoûtante aux lignes dynamiques et dotez votre Audi A4 d'accents particuliers par le biais de détails exceptionnels.

Vous trouverez les valeurs de consommations et d'émissions CO₂ à partir de la page 100.

Certains équipements présentés et décrits sont des équipements en option avec supplément de prix. Vous trouverez des informations plus détaillées relatives aux équipements de série et en option sur www.audi.fr ou auprès de votre partenaire Audi. Possibilité de variations selon les pays. Votre partenaire Audi local vous informera sur les finitions, les équipements de série et les options disponibles dans votre pays.



Expérience unique.

Avec l'Audi A4 S line black.

Découvrez l'exclusivité sous sa plus belle forme – avec l'Audi A4 S line black. Equipée de détails exclusifs qui se distinguent dès le premier regard. Et qui expriment la performance de l'Audi A4 d'une manière singulière.

Vous trouverez les valeurs de consommations et d'émissions CO₂ à partir de la page 100.

Certains équipements présentés et décrits sont des équipements en option avec supplément de prix. Vous trouverez des informations plus détaillées relatives aux équipements de série et en option sur www.audi.fr ou auprès de votre partenaire Audi. ¹Une offre d'Audi Sport GmbH. ²Veillez consulter les spécificités concernant les jantes à la page 110. Possibilité de variations selon les pays. Votre partenaire Audi local vous informera sur les finitions, les équipements de série et les options disponibles dans votre pays.



01_ Entre autres pack Extérieur S line – peinture exclusive gris quantum en option – équipements du pack Esthétique noir titane Audi exclusive¹ – boîtiers de rétroviseurs extérieurs en noir – extensions de bas de caisse en noir – autocollant design des anneaux Audi – vitrage Privacy option incluant vitrage acoustique pour les vitres avant **02_** Eléments sélectionnés du pack Sport S line – sièges Sport à l’avant en cuir/similicuir combinés noir avec surpiqûres contrastées rouge express – volant S line en cuir style 3 branches, aplati en bas avec multifonction plus et surpiqûres contrastées rouge express – application décoratives piano laqué noir – application décorative exclusive en carbone Atlas en option – éléments intérieurs en similicuir avec surpiqûres contrastées rouge express – pédalier et repose-pied en acier inoxydable **03_** Becquet arrière sportif en noir sur le modèle berline **04_** Jantes 18 pouces en aluminium coulé Audi Sport style 10 branches en Y, noir brillant, polies brillant^{1,2} – étriers de frein, laqués rouge en option
De nombreux autres Highlights sont disponibles sur www.audi.fr

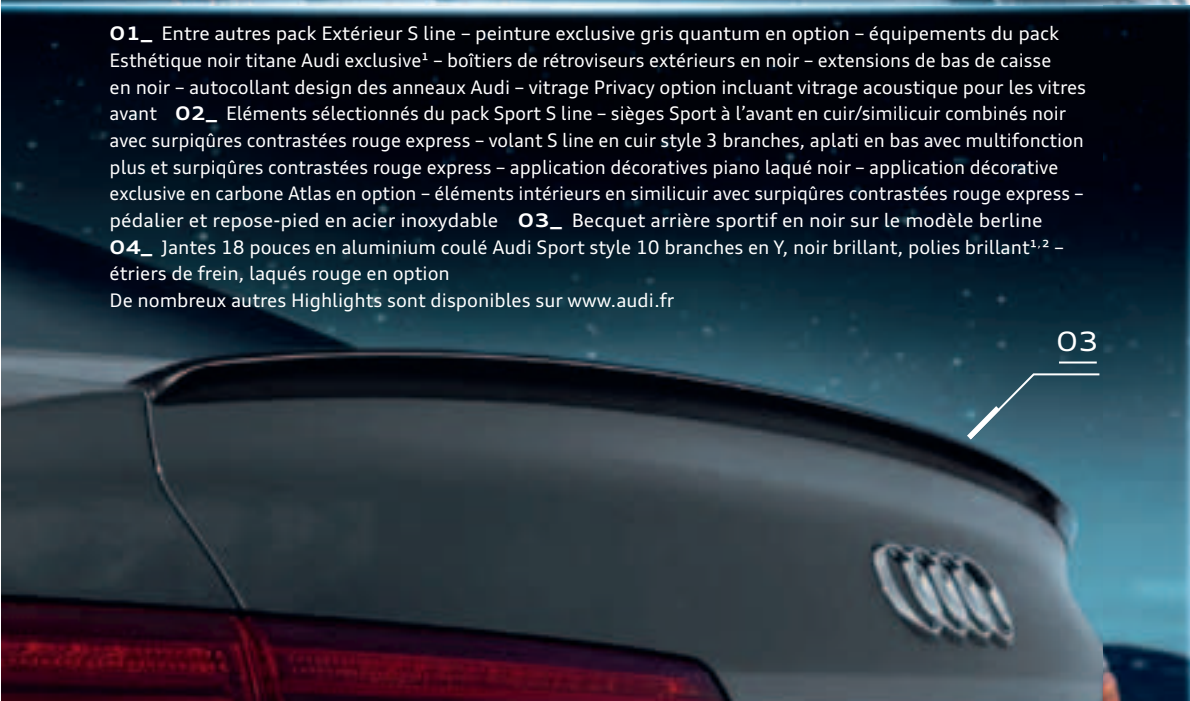



O1

O1_ Sellerie en cuir Nappa fin Audi exclusive avec sièges Sport à l'avant en brun cognac/noir – sellerie cuir étendu Audi exclusive en brun cognac/noir – commandes en cuir Audi exclusive en brun cognac/noir avec surpiqûres contrastées brun cognac – applications décoratives piano laqué noir Audi exclusive – panneaux de contreportes en Alcantara noir – tapis complémentaires Audi exclusive, passepoil noir, surpiqûres et liseré brun cognac
O2_ Audi A4 Avant en peinture individuelle Audi exclusive bleu sprint nacré – jantes en aluminium coulé Audi Sport style 10 branches en V, polies brillant¹ – pack Esthétique noir titane Audi exclusive

Audi exclusive est une offre optionnelle d'Audi Sport GmbH. Vous trouverez des informations plus détaillées relatives aux équipements de série et en option sur www.audi.fr ou auprès de votre partenaire Audi.

¹ Veuillez consulter les spécificités concernant les jantes à la page 110. Possibilité de variations selon les pays. Votre partenaire Audi local vous informera sur les finitions, les équipements de série et les options disponibles dans votre pays.



U n i q u e .

Avec Audi exclusive.

Faites de votre Audi A4 une pièce unique – le reflet de votre personnalité – avec Audi exclusive. En choisissant des applications décoratives, des couleurs de cuir et des peintures individuelles parmi un large assortiment de teintes. Selon vos propres désirs.

Vous trouverez les valeurs de consommations et d'émissions CO₂ à partir de la page 100.

01



Vous trouverez les valeurs de consommations et d'émissions CO₂ à partir de la page 100.

Certains équipements présentés et décrits sont des équipements en option avec supplément de prix. Vous trouverez des informations plus détaillées relatives aux équipements de série et en option sur www.audi.fr ou auprès de votre partenaire Audi.

¹ Une offre d'Audi Sport GmbH.

Une vision marquante.

Choisissez la couleur qui reflète le mieux votre personnalité. Et soyez assuré de la qualité supérieure de votre peinture, car votre voiture ne sera pas peinte une fois, mais quatre fois. Non seulement votre allure sera resplendissante mais en plus, votre Audi sera parfaitement protégée contre les intempéries et les traces d'usure. Pour une vision marquante, sur toute la durée de vie de votre voiture.

01_ Brun Argus métal 02_ Vert Gotland métal 03_ Rouge matador métal
04_ Rouge tango métal 05_ Gris Manhattan métal 06_ Gris Daytona nacré
07_ Argent fleuret métal 08_ Bleu lunaire métal 09_ Bleu scuba métal
10_ Peinture individuelle Audi exclusive bleu sprint nacré¹

De nombreuses autres peintures sont disponibles sur www.audi.fr

02

17 pouces



04

18 pouces



01

19 pouces

03

19 pouces



05

18 pouces



Vous trouverez les valeurs de consommations et d'émissions CO₂ à partir de la page 100.

Certains équipements présentés et décrits sont des équipements en option avec supplément de prix. Vous trouverez des informations plus détaillées relatives aux équipements de série et en option sur www.audi.fr ou auprès de votre partenaire Audi. ¹Une offre d'Audi Sport GmbH. ²Veillez consulter les spécificités concernant les jantes à la page 110. ³Uniquement avec S line black. Disponibles en 19 pouces pour A4 Avant allroad quattro. Possibilité de variations selon les pays. Votre partenaire Audi local vous informera sur les finitions, les équipements de série et les options disponibles dans votre pays.



06
18 pouces

07
18 pouces



08
18 pouces



U n e p r é s e n c e m a r q u a n t e .

Soulignez votre style personnel ainsi que le caractère de votre Audi A4 grâce aux jantes Audi. Offrez-vous une présence particulièrement marquante dans le design de votre préférence. Pour voyager sereinement : les jantes Audi sont mises au banc d'essai et subissent des tests spécifiques, ce qui garantit une qualité maximale.

01_ Jantes 19 pouces en aluminium coulé Audi Sport style 5 branches en hélice, finition titane mat, polies brillant^{1,2} **02_** Jantes 17 pouces en aluminium coulé style 10 branches en cristaux **03_** Jantes 19 pouces en aluminium coulé Audi Sport style 10 branches en V, polies brillant^{1,2} **04_** Jantes 18 pouces en aluminium coulé style 5 branches dynamiques, gris contrasté, partiellement polies² **05_** Jantes 18 pouces en aluminium coulé style 5 branches doubles en étoile (style S) **06_** Jantes 18 pouces en aluminium coulé style 5 branches doubles, gris contrasté, partiellement polies² **07_** Jantes 18 pouces en aluminium coulé Audi Sport style 10 branches en Y noir brillant, polies brillant^{1,2,3} **08_** Jantes 18 pouces en aluminium coulé Audi Sport style 5 branches en pylône noir mat, polies brillant^{1,2} De nombreuses autres jantes sont disponibles sur www.audi.fr

Plus prestigieuse. Avec les selleries en tissu et en cuir.

Vous occupez une place toute particulière à l'intérieur de votre Audi. Vous jouissez d'un confort exclusif perceptible sur les sièges avant et arrière grâce à des matériaux haut de gamme et une finition de première classe. Peu importe la sellerie que vous aurez choisie : vous vous sentirez toujours à la bonne place.

Vous trouverez les valeurs de consommations et d'émissions CO₂ à partir de la page 100.

De nombreuses autres selleries sont disponibles sur www.audi.fr

Certains équipements présentés et décrits sont des équipements en option avec supplément de prix.

Vous trouverez des informations plus détaillées relatives aux équipements de série et en option sur www.audi.fr ou auprès de votre partenaire Audi.

Sièges Sport à l'avant en cuir Nappa fin brun cèdre en option avec appui lombaire, réglable pneumatiquement, avec fonction massage
L'image montre Audi design selection.

Tissu Concept noir

Cuir Nappa fin beige atlas
avec surpiqûres contrastées et passepoil gris granit

Cuir Milano noir perforé

Selleries en cuir Audi exclusive
Une offre d'Audi Sport GmbH



Sièges Sport à l'avant en cuir Nappa fin gris rotor
 en option avec appui lombaire, réglable
 pneumatiquement, avec fonction massage
 L'image montre le pack Sport S line

Tissu Système noir-rouge

Cuir/similicuir brun nougat

Alcantara/cuir combinés gris rotor
 avec surpiqûres contrastées

Cuir Nappa fin noir
 avec surpiqûres contrastées

Encore plus sélectionnée.
Avec les applications décoratives.

Aluminium Ellipse argent

Aluminium brossé mat

Aluminium Trimaran



Une ambiance exclusive est une question de style. De votre style. Vous pouvez raffiner celui-ci jusque dans les plus petits détails. Apportez une touche sensible à l'aide des applications décoratives Audi haut de gamme. Faites l'expérience de la fascination avec des matériaux sélectionnés : des bois élégants, du carbone, des applications décoratives en piano laqué noir ou en aluminium – à vous de les associer selon vos goûts personnels.

Certains équipements présentés et décrits sont des équipements en option avec supplément de prix. Vous trouverez des informations plus détaillées relatives aux équipements de série et en option sur www.audi.fr ou auprès de votre partenaire Audi. De nombreuses autres applications décoratives sont disponibles sur www.audi.fr



Applications décoratives laquées de couleur
Audi exclusive
Une offre d'Audi Sport GmbH



Applications décoratives bois
Audi exclusive
Une offre d'Audi Sport GmbH

Aussi individuels que votre vie.

Les Accessoires d'Origine Audi vous proposent de nombreuses possibilités pour enrichir davantage votre Audi A4. Avec des produits qui jour après jour restent fidèles à notre promesse de qualité. Profitez de solutions adaptées à vos besoins qui se distinguent par leur design fascinant et leur fonctionnalité élevée. Informations complémentaires sur ces Highlights et bien d'autres encore auprès de votre partenaire Audi.

- 01_ **Grille de séparation** – pour le coffre de l'Audi A4 Avant et de l'Audi A4 allroad quattro. Installation simple derrière les sièges arrière, sans le moindre trou
- 02_ **Coffres de toit pour skis et bagages** – dans le nouveau design Audi, verrouillables et ouvrables des deux côtés pour une plus grande praticité.
Disponibles dans les dimensions 300 l, 360 l et 405 l
- 03_ **Audi Entertainment mobile** – promet le meilleur du divertissement avec une qualité d'image optimale grâce à son écran tactile 10,1 pouces
- 04_ **Boîtiers des rétroviseurs extérieurs** – en carbone de haute qualité, apportent une touche esthétique tout en contribuant à une réduction de poids
- 05_ **Siège enfant Audi youngster advanced** – pour enfants à partir de 15 kg. Guidage de sangle intelligent. Dossier réglable en hauteur et en largeur.
Transformable en un tournemain en simple réhausseur pour les enfants à partir de 22 kg.
- 06_ **Jantes en aluminium coulé** – style 5 branches Sidus, en dimension 8,5 J x 19, confèrent une apparence particulièrement dynamique

Vous trouverez les valeurs de consommations et d'émissions CO₂ à partir de la page 100.



Informations complémentaires dans le catalogue Accessoires, sur www.audi.fr et auprès de votre partenaire Audi.

01



02



03



04



96 | 97

05



06



Fascination Audi A4. En découvrir davantage en ligne.

Découvrez le monde de l'Audi A4. Plus d'informations, plus d'individualité et plus d'exclusivité. Maintenant sur www.audi.fr.



Scannez le code QR à l'aide d'un smartphone ou d'une tablette et découvrez l'univers de l'Audi A4. Frais de connexion selon votre contrat de téléphonie mobile





Feel progress. The A4 Saloon.

Even more powerful, more efficient, more intelligent: The Audi A4 Saloon expresses with a peer-breaking synthesis of technology and aesthetics. The innovative Audi virtual cockpit with its high-resolution 12.3 inch LCD screen and the optional Bang & Olufsen sound system with 3D sound set inspiring accents in the interior and offer a luxury-class standard.

- New Configuration
- Technical data
- Audi Connect
- Audi Services



Caractéristiques techniques

Version	Audi A4 1.4 TFSI (110 kW)				Audi A4 2.0 TFSI (185 kW)		Audi A4 2.0 TFSI quattro (185 kW)				Audi A4 2.0 TDI (90 kW) ¹					
Type de moteur	4 cylindres essence en ligne à injection directe d'essence avec turbo				4 cylindres essence en ligne à injection directe d'essence avec turbo et système Audi valvelift		4 cylindres essence en ligne à injection directe d'essence avec turbo et système Audi valvelift				4 cylindres diesel en ligne avec injection Common Rail et turbo					
Cylindrée en cm ³ (soupapes par cylindre)	1 395 (4)				1 984 (4)		1 984 (4)				1 968 (4)					
Puissance max. ² en kW à tr/mn	110/5 000-6 000				185/5 000-6 000		185/5 000-6 000				90/3 500-4 000					
Couple max. en Nm à tr/mn	250/1 500-3 500				370/1 600-4 500		370/1 600-4 500				270/1 500-3 000					
Transmission																
Mode de transmission	Traction avant				Traction avant		quattro disponible en permanence				Traction avant					
Boîte de vitesses	Mécanique 6 vitesses [S tronic 7 vitesses]				[S tronic 7 vitesses]		Mécanique 6 vitesses [S tronic 7 vitesses]				Mécanique 6 vitesses [S tronic 7 vitesses]					
Poids/Volumes																
	Berline		Avant		Berline		Avant		Berline		Avant		Berline		Avant	
Poids à vide ³ en kg	1 395	[1 450]	1 445	[1 490]	[1 530]	[1 585]	1 590	[1 605]	1 625	[1 650]	1 505	[1 540]	1 550	[1 600]		
Poids total autorisé en kg	1 890	[1 945]	1 960	[2 005]	[2 025]	[2 100]	2 085	[2 100]	2 140	[2 165]	2 030	[2 065]	2 095	[2 145]		
Poids sur pavillon/à la flèche autorisé en kg	90/80	[90/80]	90/80	[90/80]	[90/80]	[90/80]	90/80	[90/80]	90/80	[90/80]	90/80	[90/80]	90/80	[90/80]		
Poids remorqué autorisé ⁴ en kg non freiné	690	[720]	720	[740]	[750]	[750]	750	[750]	750	[750]	750	[750]	750	[750]		
pente 12 %	1 400	[1 500]	1 400	[1 500]	[1 700]	[1 700]	1 700	[1 700]	1 700	[1 700]	1 300	[1 500]	1 300	[1 500]		
pente 8 %	1 600	[1 700]	1 600	[1 700]	[1 900]	[1 900]	1 900	[1 900]	1 900	[1 900]	1 500	[1 700]	1 500	[1 700]		
Volume du réservoir env. en l	54	[54]	54	[54]	[54]	[54]	58	[58]	58	[58]	40 (54) ⁵ /Réservoir AdBlue ^{®1} : 12					
Performances/Consommations⁶																
Vitesse maximale en km/h	210 ⁷	[210] ⁷	210 ⁷	[210] ⁷	[250] ⁷	[250] ⁷	250 ⁷	[250] ⁷	250 ⁷	[250] ⁷	205	[204]	200	[198]		
Accélération 0-100 km/h en s	8,7	[8,5]	9,0	[8,9]	[6,3]	[6,5]	6,0	[5,8]	6,1	[6,0]	10,5	[10,2]	10,9	[10,6]		
Type de carburant	Super sans soufre 95 RON ⁸				Super sans soufre 95 RON ⁸		Super sans soufre 95 RON ⁸				Gazole sans soufre ⁹					
Consommations ^{10,11} en l/100 km urbaines	7,0-6,6 ¹²	[7,1-6,4 ¹²]	7,3-6,8 ¹²	[7,2-6,7 ¹²]	[7,5-7,4]	[7,6-7,5]	8,3-8,1	[7,9-7,8]	8,5-8,3	[8,0-7,9]	4,9-4,4 ¹²	[5,1-4,7 ¹²]	5,0-4,6 ¹²	[5,2-4,8 ¹²]		
routières	4,8-4,3 ¹²	[4,7-4,1 ¹²]	5,0-4,5 ¹²	[4,8-4,3 ¹²]	[5,2-4,9]	[5,3-5,1]	5,5-5,3	[5,6-5,4]	5,7-5,4	[5,8-5,6]	3,8-3,3 ¹²	[3,9-3,5 ¹²]	4,0-3,5 ¹²	[4,0-3,6 ¹²]		
mixtes	5,5-5,1 ¹²	[5,6-4,9 ¹²]	5,8-5,3 ¹²	[5,7-5,2 ¹²]	[6,0-5,8]	[6,1-6,0]	6,5-6,3	[6,5-6,3]	6,7-6,5	[6,6-6,5]	4,2-3,7 ¹²	[4,3-3,9 ¹²]	4,3-3,9 ¹²	[4,4-4,0 ¹²]		
Emissions CO ₂ ^{10,11} en g/km mixtes	131-119 ¹²	[129-114 ¹²]	139-124 ¹²	[131-119 ¹²]	[137-132]	[139-135]	149-143	[146-142]	153-147	[150-146]	110-97 ¹²	[112-101 ¹²]	115-102 ¹²	[115-104 ¹²]		
Norme de dépollution	EU6	[EU6]	EU6	[EU6]	[EU6]	[EU6]	EU6	[EU6]	EU6	[EU6]	EU6	[EU6]	EU6	[EU6]		

[] Valeurs pour boîtes automatiques S tronic/tiptronic. Observations ¹ à ¹⁶ voir page 110.

Version	Audi A4 2.0 TDI (110 kW) ¹				Audi A4 2.0 TDI quattro (110 kW) ¹				Audi A4 2.0 TDI quattro (120 kW) ¹				Audi A4 2.0 TDI (140 kW) ¹			
Type de moteur	4 cylindres diesel en ligne avec injection Common Rail et turbo				4 cylindres diesel en ligne avec injection Common Rail et turbo				4 cylindres diesel en ligne avec injection Common Rail et turbo				4 cylindres diesel en ligne avec injection Common Rail et turbo			
Cylindrée en cm ³ (soupapes par cylindre)	1 968 (4)				1 968 (4)				1 968 (4)				1 968 (4)			
Puissance max. ² en kW à tr/mn	110/3 250-4 200				110/3 250-4 200				120/3 000-4 200				140/3 800-4 200			
Couple max. en Nm à tr/mn	320/1 500-3 250				320/1 500-3 250				400/1 750-2 750				400/1 750-3 000			
Transmission																
Mode de transmission	Traction avant				quattro disponible en permanence				Transmission intégrale permanente quattro				Traction avant			
Boîte de vitesses	Mécanique 6 vitesses [S tronic 7 vitesses]				Mécanique 6 vitesses				[S tronic 7 vitesses]				Mécanique 6 vitesses [S tronic 7 vitesses]			
Poids/Volumes																
	Berline		Avant		Berline		Avant		Berline		Avant		Berline		Avant	
Poids à vide ³ en kg	1 505	[1 540]	1 550	[1 600]	1 615		1 660		[1 650]		[1 690]		1 525	[1 555]	1 590	[1 605]
Poids total autorisé en kg	2 030	[2 065]	2 095	[2 145]	2 125		2 190		[2 160]		[2 220]		2 045	[2 075]	2 130	[2 145]
Poids sur pavillon/à la flèche autorisé en kg	90/80	[90/80]	90/80	[90/80]	90/80		90/80		[90/80]		[90/80]		90/80	[90/80]	90/80	[90/80]
Poids remorqué autorisé ⁴ en kg non freiné	750	[750]	750	[750]	750		750		[750]		[750]		750	[750]	750	[750]
pente 12 %	1 700	[1 700]	1 700	[1 700]	1 800		1 800		[1 800]		[1 800]		1 700	[1 700]	1 700	[1 700]
pente 8 %	1 900	[1 900]	1 900	[1 900]	2 000		2 000		[2 000]		[2 000]		1 900	[1 900]	1 900	[1 900]
Volume du réservoir env. en l	40 (54) ⁵ /Réservoir AdBlue ¹ : 12				58/Réservoir AdBlue ¹ : 12				58/Réservoir AdBlue ¹ : 12				40 (54) ⁵ /Réservoir AdBlue ¹ : 12			
Performances/Consommations⁶																
Vitesse maximale en km/h	221	[219]	215	[213]	219		214		[223]		[218]		240	[237]	235	[231]
Accélération 0-100 km/h en s	8,9	[8,7]	9,2	[9,0]	8,8		9,1		[7,8]		[8,0]		7,7	[7,7]	7,9	[7,9]
Type de carburant	Gazole sans soufre ⁹				Gazole sans soufre ⁹				Gazole sans soufre ⁹				Gazole sans soufre ⁹			
Consommations^{10,11} en l/100 km																
urbaines	5,0-4,6	[5,1-4,8]	5,1-4,8	[5,2-4,9]	5,1-5,0		5,3-5,1		[5,3-5,1]		[5,4-5,1]		5,4-5,1	[5,0-4,8]	5,4-5,1	[5,0-4,9]
routières	3,9-3,4	[3,9-3,6]	4,0-3,6	[4,0-3,7]	3,9-3,7		4,1-3,8		[4,3-3,9]		[4,4-4,0]		4,1-3,8	[3,9-3,7]	4,1-3,9	[4,1-3,8]
mixtes	4,2-3,8	[4,3-4,0]	4,3-4,0	[4,4-4,1]	4,3-4,2		4,5-4,3		[4,6-4,3]		[4,7-4,4]		4,5-4,3	[4,3-4,1]	4,6-4,4	[4,4-4,2]
Emissions CO ₂ ^{10,11} en g/km mixtes	111-99	[112-104]	116-104	[115-106]	113-109		118-112		[121-113]		[123-115]		118-111	[113-107]	121-114	[116-109]
Norme de dépollution	EU6	[EU6]	EU6	[EU6]	EU6		EU6		[EU6]		[EU6]		EU6	[EU6]	EU6	[EU6]

Caractéristiques techniques

Version	Audi A4 2.0 TDI quattro (140 kW) ¹		Audi A4 2.0 TDI quattro (140 kW) ¹		Audi A4 3.0 TDI (160 kW) ¹		Audi A4 3.0 TDI quattro (160 kW) ¹	
Type de moteur	4 cylindres diesel en ligne avec injection Common Rail et turbo		4 cylindres diesel en ligne avec injection Common Rail et turbo		6 cylindres diesel en V avec injection Common Rail et turbo		6 cylindres diesel en V avec injection Common Rail et turbo	
Cylindrée en cm ³ (soupapes par cylindre)	1 968 (4)		1 968 (4)		2 967 (4)		2 967 (4)	
Puissance max. ² en kW à tr/mn	140/3 800-4 200		140/3 800-4 200		160/4 000-5 000		160/4 000-5 000	
Couple max. en Nm à tr/mn	400/1 750-3 000		400/1 750-3 000		400/1 250-3 750		400/1 250-3 750	
Transmission								
Mode de transmission	Transmission intégrale permanente quattro		quattro disponible en permanence		Traction avant		Transmission intégrale permanente quattro	
Boîte de vitesses	[S tronic 7 vitesses]		Mécanique 6 vitesses		[S tronic 7 vitesses]		[S tronic 7 vitesses]	
Poids/Volumes								
	Berline	Avant	Berline	Avant	Berline	Avant	Berline	Avant
Poids à vide ³ en kg	[1 650]	[1 690]	1 615	1 665	[1 615]	[1 670]	[1 695]	[1 735]
Poids total autorisé en kg	[2 160]	[2 220]	2 125	2 195	[2 110]	[2 185]	[2 190]	[2 250]
Poids sur pavillon/à la flèche autorisé en kg	[90/80]	[90/80]	90/80	90/80	[90/80]	[90/80]	[90/80]	[90/80]
Poids remorqué autorisé en kg non freiné	[750]	[750]	750	750	[750]	[750]	[750]	[750]
pente 12 %	[1 800]	[1 800]	1 800	1 800	[1 700]	[1 700]	[1 800]	[1 800]
pente 8 %	[2 000]	[2 000]	2 000	2 000	[1 900]	[1 900]	[2 000]	[2 000]
Volume du réservoir env. en l	58/Réservoir AdBlue ¹ : 12		58/Réservoir AdBlue ¹ : 12		54/Réservoir AdBlue ¹ : 12		58/Réservoir AdBlue ¹ : 12	
Performances/Consommations⁶								
Vitesse maximale en km/h	[235]	[230]	236	230	[250] ⁷	[245]	[250] ⁷	[245]
Accélération 0-100 km/h en s	[7,2]	[7,4]	7,2	7,5	[6,6]	[6,7]	[6,3]	[6,4]
Type de carburant	Gazole sans soufre ⁹		Gazole sans soufre ⁹		Gazole sans soufre ⁹		Gazole sans soufre ⁹	
Consommations ^{10,11} en l/100 km urbaines	[5,3-5,1]	[5,4-5,2]	5,4-5,3	5,6-5,4	[4,9-4,8]	[5,0-4,9]	[5,1-4,9]	[5,2-5,0]
routières	[4,3-4,0]	[4,4-4,1]	4,2-4,0	4,3-4,1	[4,3-4,0]	[4,5-4,1]	[4,7-4,4]	[4,8-4,4]
mixtes	[4,6-4,4]	[4,7-4,5]	4,6-4,5	4,8-4,6	[4,5-4,2]	[4,6-4,4]	[4,8-4,6]	[4,9-4,7]
Emissions CO ₂ ^{10,11} en g/km mixtes	[121-114]	[123-116]	119-116	124-119	[117-109]	[121-114]	[127-119]	[129-123]
Norme de dépollution	[EU6]	[EU6]	EU6	EU6	[EU6]	[EU6]	[EU6]	[EU6]

[] Valeurs pour boîtes automatiques S tronic/tiptronic. Observations ¹ à ¹⁶ voir page 110.

Version	Audi A4 3.0 TDI quattro (200 kW)¹	
Type de moteur	6 cylindres diesel en V avec injection Common Rail et turbo	
Cylindrée en cm ³ (soupapes par cylindre)	2 967 (4)	
Puissance max. ² en kW à tr/mn	200/3 250–4 250	
Couple max. en Nm à tr/mn	600/1 500–3 000	
Transmission		
Mode de transmission	Transmission intégrale permanente quattro	
Boîte de vitesses	[tiptronic 8 vitesses]	
Poids/Volumes		
	Berline	Avant
Poids à vide ³ en kg	[1 735]	[1 770]
Poids total autorisé en kg	[2 230]	[2 285]
Poids sur pavillon/à la flèche autorisé en kg	[90/80]	[90/80]
Poids remorqué autorisé ⁴ en kg non freiné	[750]	[750]
pente 12 %	[1 900]	[1 900]
pente 8 %	[2 100]	[2 100]
Volume du réservoir env. en l	58/Réservoir AdBlue ¹ : 12	
Performances/Consommations⁶		
Vitesse maximale en km/h	[250] ⁷	[250] ⁷
Accélération 0–100 km/h en s	[5,3]	[5,4]
Type de carburant	Gazole sans soufre ⁹	
Consommations ^{10,11} en l/100 km		
urbaines	[5,6–5,4]	[5,8–5,6]
routières	[4,9–4,6]	[5,1–4,8]
mixtes	[5,2–4,9]	[5,4–5,1]
Emissions CO ₂ ^{10,11} en g/km		
mixtes	[137–129]	[142–134]
Norme de dépollution	[EU6]	[EU6]

Caractéristiques techniques

Version	Audi A4 2.0 TFSI ultra (140 kW)				Audi A4 2.0 TDI ultra (110 kW) ¹				Audi A4 2.0 TDI ultra (140 kW) ¹			
Type de moteur	4 cylindres essence en ligne à injection directe d'essence, turbo et système Audi valvelift				4 cylindres diesel en ligne avec injection Common Rail et turbo				4 cylindres diesel en ligne avec injection Common Rail et turbo			
Cylindrée en cm ³ (soupapes par cylindre)	1 984 (4)				1 968 (4)				1 968 (4)			
Puissance max. ² en kW à tr/mn	140/4 200-6 000				110/3 250-4 200				140/3 800-4 200			
Couple max. en Nm à tr/mn	320/1 450-4 200				320/1 500-3 250				400/1 750-3 000			
Transmission												
Mode de transmission	Traction avant				Traction avant				Traction avant			
Boîte de vitesses	Mécanique 6 vitesses [S tronic 7 vitesses]				Mécanique 6 vitesses [S tronic 7 vitesses]				Mécanique 6 vitesses [S tronic 7 vitesses]			
Poids/Volumes												
	Berline		Avant		Berline		Avant		Berline		Avant	
Poids à vide ³ en kg	1 455	[1 480]	1 510	[1 535]	1 505	[1 545]	1 555	[1 600]	1 505	[1 545]	1 575	[1 605]
Poids total autorisé en kg	1 960	[1 985]	2 035	[2 060]	2 030	[2 070]	2 100	[2 145]	2 040	[2 070]	2 120	[2 150]
Poids sur pavillon/à la flèche autorisé en kg	90/80	[90/80]	90/80	[90/80]	90/80	[90/80]	90/80	[90/80]	90/80	[90/80]	90/80	[90/80]
Poids remorqué autorisé ⁴ en kg non freiné	720	[740]	750	[750]	750	[750]	750	[750]	750	[750]	750	[750]
pente 12 %	1 500	[1 500]	1 500	[1 500]	1 400	[1 400]	1 400	[1 400]	1 400	[1 400]	1 400	[1 400]
pente 8 %	1 700	[1 700]	1 700	[1 700]	1 600	[1 600]	1 600	[1 600]	1 600	[1 600]	1 600	[1 600]
Volume du réservoir env. en l	54	[54]	54	[54]	40 (54) ⁵ /Réservoir AdBlue ¹ : 12				40 (54) ⁵ /Réservoir AdBlue ¹ : 12			
Performances/Consommations⁶												
Vitesse maximale en km/h	240 ^{7,13}	[240] ^{7,13}	236 ¹³	[238] ^{7,13}	210 ⁷	[210] ⁷	210 ⁷	[210] ⁷	210 ⁷	[210] ⁷	210 ⁷	[210] ⁷
Accélération 0-100 km/h en s	7,2	[7,3]	7,5	[7,5]	8,9	[8,7]	9,2	[9,0]	7,7	[7,7]	7,9	[7,9]
Type de carburant	Super sans soufre 95 RON ⁸				Gazole sans soufre ⁹				Gazole sans soufre ⁹			
Consommations^{10,11} en l/100 km												
urbaines	7,4-7,0 ¹⁴	[6,6-6,2 ¹⁴]	7,7-7,3 ¹⁴	[6,8-6,4 ¹⁴]	4,7-4,4	[4,9-4,6]	4,8-4,5	[5,0-4,7]	5,0-4,7	[4,9-4,6]	5,1-4,9	[5,0-4,7]
routières	5,0-4,4 ¹⁴	[4,7-4,0 ¹⁴]	5,2-4,6 ¹⁴	[4,9-4,3 ¹⁴]	3,6-3,3	[3,7-3,4]	3,7-3,4	[3,8-3,5]	3,7-3,4	[3,8-3,4]	3,8-3,6	[3,9-3,5]
mixtes	5,9-5,4 ¹⁴	[5,4-4,8 ¹⁴]	6,1-5,6 ¹⁴	[5,6-5,0 ¹⁴]	4,0-3,7	[4,1-3,8]	4,1-3,8	[4,2-3,9]	4,1-3,8	[4,2-3,9]	4,2-4,0	[4,3-4,0]
Emissions CO₂^{10,11} en g/km												
mixtes	134-122 ¹⁴	[122-109 ¹⁴]	139-127 ¹⁴	[128-114 ¹⁴]	103-95	[107-99]	108-99	[110-102]	107-99	[109-101]	111-104	[112-104]
Norme de dépollution	EU6	[EU6]	EU6	[EU6]	EU6	[EU6]	EU6	[EU6]	EU6	[EU6]	EU6	[EU6]

[] Valeurs pour boîtes automatiques S tronic/tiptronic. Observations ¹ à ¹⁶ voir page 110.

**Audi A4 Berline resp. A4 Avant 2.0 TFSI ultra
(140 kW à partir de 109 g resp. 114 g CO₂/km)**

Le modèle A4 2.0 TFSI ultra est disponible sans contrainte de commande avec tous les équipements.

Audi A4 Berline 2.0 TDI ultra (110 kW à partir de 95 g CO₂/km ou 140 kW à partir de 99 g CO₂/km avec boîte mécanique et à partir de 99 g CO₂/km resp. 101 g avec boîte automatique) et A4 Avant 2.0 TDI ultra (110 kW à partir de 99 g CO₂/km ou 140 kW à partir de 104 g CO₂/km avec boîte mécanique et à partir de 102 g CO₂/km resp. 104 g avec boîte automatique).

Ces véhicules sont synonymes d'efficacité accrue. Il s'agit de véhicules pour lesquels l'équilibre entre performance et consommation a encore été optimisé. Ces modèles Audi se distinguent par une consommation de carburant et des émissions de CO₂ réduites par rapport aux modèles standards. Des modifications au niveau du véhicule ont permis d'obtenir ce résultat.

Les versions Audi A4 Berline resp. A4 Avant 2.0 TDI ultra (110 kW et 140 kW) disposent en série de :

- Boîte mécanique 6 vitesses avec un meilleur rapport de démultiplication (également pour boîte automatique S tronic à 7 rapports)
- Système d'information du conducteur avec indicateur de rapport de vitesse et d'efficacité, facilite une conduite économique en donnant des conseils sur le changement de vitesse et pour économiser du carburant
- Calandre pivotante pour optimiser le comportement de réchauffement et l'aérodynamique
- Pneus optimisés en résistance au roulement pour des économies de carburant
- Amélioration de l'assiette (grâce au châssis Sport) et de divers composants pour réduire la valeur Cx

L'A4 Berline resp. A4 Avant 2.0 TDI ultra (110 kW et 140 kW) sont équipées de série de jantes forgées légères avec enjoliveurs intégraux, 7 J × 16 avec pneus 205/60 R 16¹⁵, en option pour l'A4 Berline 2.0 TDI ultra 110 kW avec pneus 195/65 R 16¹⁵ (non optimisés en résistance au roulement)

Les jantes suivantes sont disponibles en option :

- Jantes en aluminium forgé style 10 branches, 7,5 J × 17 avec pneus 225/50 R 17¹⁵
- Jantes en aluminium coulé style 5 branches en étoile, 7,5 J × 17 avec pneus 225/50 R 17¹⁵
- Jantes en aluminium coulé style 5 branches parallèles, 7,5 J × 17 avec pneus 225/50 R 17¹⁵
- Jantes en aluminium coulé style 5 branches aéro, gris contrasté, partiellement polies¹⁶, 7,5 J × 17 avec pneus 225/50 R 17¹⁵
- Jantes en aluminium coulé style 5 branches en Y, 7,5 J × 17 avec pneus 225/50 R 17¹⁵
- Jantes en aluminium coulé style 10 branches en cristaux, 7,5 J × 17 avec pneus 225/50 R 17¹⁵
- Jantes en aluminium forgé style 10 branches, 7,5 J × 17 avec pneus 225/50 R 17¹⁵
- Jantes 18 pouces

Les équipements ci-dessous ne sont pas disponibles pour l'A4 Berline resp.

A4 Avant 2.0 TDI ultra (110 kW et 140 kW) :

- Châssis confort avec amortissement piloté
- Chauffage stationnaire

Caractéristiques techniques

Version	Audi A4 Avant g-tron 2.0 TFSI (125 kW)	
Type de moteur	4 cylindres essence en ligne à injection directe d'essence et dans le collecteur d'admission de gaz, avec turbo et système Audi valvelift	
Cylindrée en cm ³ (soupapes par cylindre)	1 984 (4)	
Puissance max. ² en kW à tr/mn	125/4 450-6 000	
Couple max. en Nm à tr/mn	270/1 650-4 400	
Transmission		
Mode de transmission	Traction avant	
Boîte de vitesses	Mécanique 6 vitesses [S tronic 7 vitesses]	
Poids/Volumes		
Poids à vide ³ en kg	1 635	[1 670]
Poids total autorisé en kg	2 100	[2 135]
Poids sur pavillon/à la flèche autorisé en kg	90/80	[90/80]
Poids remorqué autorisé ⁴ en kg		
non freiné	750	[750]
pente 12 %	1 500	[1 500]
pente 8 %	1 700	[1 700]
Volume du réservoir env. en l	25	[25]
Volume du réservoir env. en kg (gaz naturel/GNC)	19	[19]

Version	Audi A4 Avant g-tron 2.0 TFSI (125 kW)	
Performances/Consommations⁶		
Vitesse maximale en km/h	223 ¹³	[221] ¹³
Accélération 0-100 km/h en s	8,5	[8,4]
Type de carburant	GNC/Super sans soufre 95 RON ⁸	
Consommations Super sans soufre 95 RON ^{8,10,11} en l/100 km		
urbaines	8,3-8,0	[7,5-7,1]
routières	5,4-4,9	[5,2-4,6]
mixtes	6,5-6,0	[6,0-5,5]
Consommations ^{10,11} gaz naturel (CNG) en kg/100 km		
urbaines	5,7-5,5	[5,3-5,1]
routières	3,6-3,3	[3,5-3,1]
mixtes	4,4-4,0	[4,2-3,8]
Emissions CO ₂ Super sans soufre 95 RON ^{8,10,11} en g/km		
urbaines	191-182	[169-162]
routières	123-111	[119-105]
mixtes	147-136	[137-126]
Emissions CO ₂ ^{10,11} gaz naturel (CNG) en g/km		
urbaines	153-148	[141-135]
routières	96-86	[93-83]
mixtes	117-109	[111-102]
Norme de dépollution	EU6	[EU6]

Version	Audi A4 2.0 TFSI allroad quattro (185 kW)	Audi A4 2.0 TDI allroad quattro (100 kW) ¹	Audi A4 2.0 TDI allroad quattro (110 kW) ¹	Audi A4 2.0 TDI allroad quattro (120 kW) ¹
Type de moteur	4 cylindres essence en ligne à injection directe d'essence avec turbo et système Audi valvelift	4 cylindres diesel en ligne avec injection Common Rail et turbo	4 cylindres diesel en ligne avec injection Common Rail et turbo	4 cylindres diesel en ligne avec injection Common Rail et turbo
Cylindrée en cm ³ (soupapes par cylindre)	1 984 (4)	1 968 (4)	1 968 (4)	1 968 (4)
Puissance max. ² en kW à tr/mn	185/5 000-6 000	100/3 000-4 400	110/3 250-4 200	120/3 000-4 200
Couple max. en Nm à tr/mn	370/1 600-4 500	320/1 500-3 000	320/1 500-3 250	400/1 750-2 750
Transmission				
Mode de transmission	quattro disponible en permanence	quattro disponible en permanence	quattro disponible en permanence	Transmission intégrale permanente quattro
Boîte de vitesses	[S tronic 7 vitesses]	Mécanique 6 vitesses	Mécanique 6 vitesses	[S tronic 7 vitesses]
Poids/Volumes				
Poids à vide ³ en kg	[1 675]	1 690	1 690	[1 715]
Poids total autorisé en kg	[2 190]	2 220	2 220	[2 245]
Poids sur pavillon/à la flèche autorisé en kg	[90/80]	90/80	90/80	[90/80]
Poids remorqué autorisé ⁴ en kg non freiné	[750]	750	750	[750]
pente 12 %	[1 700]	1 800	1 800	[1 800]
pente 8 %	[1 900]	2 000	2 000	[2 000]
Volume du réservoir env. en l	[58]	58/Réservoir AdBlue ¹ : 12	58/Réservoir AdBlue ¹ : 12	[58/Réservoir AdBlue ¹ : 12]
Performances/Consommations⁶				
Vitesse maximale en km/h	[246] ⁷	198	205	[210]
Accélération 0-100 km/h en s	[6,1]	9,6	9,1	[8,3]
Type de carburant	Super sans soufre 95 RON ⁸	Gazole sans soufre ⁹	Gazole sans soufre ⁹	Gazole sans soufre ⁹
Consommations ^{10,11} en l/100 km urbaines	[8,1-7,9]	5,9-5,8	5,9-5,8	[5,7-5,5]
routières	[6,0-5,7]	4,6-4,4	4,6-4,4	[4,8-4,6]
mixtes	[6,8-6,5]	5,1-4,9	5,1-4,9	[5,1-4,9]
Emissions CO ₂ ^{10,11} en g/km mixtes	[154-148]	133-127	133-127	[134-128]
Norme de dépollution	[EU6]	EU6	EU6	[EU6]

Caractéristiques techniques

Version	Audi A4 2.0 TDI allroad quattro (140 kW) ¹	Audi A4 2.0 TDI allroad quattro (140 kW) ¹	Audi A4 3.0 TDI allroad quattro (160 kW) ¹	Audi A4 3.0 TDI allroad quattro (200 kW) ¹
Type de moteur	4 cylindres diesel en ligne avec injection Common Rail et turbo	4 cylindres diesel en ligne avec injection Common Rail et turbo	6 cylindres diesel en V avec injection Common Rail et turbo	6 cylindres diesel en V avec injection Common Rail et turbo
Cylindrée en cm ³ (soupapes par cylindre)	1 968 (4)	1 968 (4)	2 967 (4)	2 967 (4)
Puissance max. ² en kW à tr/mn	140/3 800-4 200	140/3 800-4 200	160/4 000-5 000	200/3 250-4 250
Couple max. en Nm à tr/mn	400/1 750-3 000	400/1 750-3 000	400/1 250-3 750	600/1 500-3 000
Transmission				
Mode de transmission	Transmission intégrale permanente quattro	quattro disponible en permanence	Transmission intégrale permanente quattro	Transmission intégrale permanente quattro
Boîte de vitesses	[S tronic 7 vitesses]	Mécanique 6 vitesses	[S tronic 7 vitesses]	[tiptronic 8 vitesses]
Poids/Volumes				
Poids à vide ³ en kg	[1 715]	1 690	[1 765]	[1 805]
Poids total autorisé en kg	[2 245]	2 220	[2 280]	[2 320]
Poids sur pavillon/à la flèche autorisé en kg	[90/80]	90/80	[90/80]	[90/80]
Poids remorqué autorisé ⁴ en kg non freiné	[750]	750	[750]	[750]
pente 12 %	[1 800]	1 800	[1 800]	[1 900]
pente 8 %	[2 000]	2 000	[2 000]	[2 100]
Volume du réservoir env. en l	[58/Réservoir AdBlue ¹ : 12]	58/Réservoir AdBlue ¹ : 12	[58/Réservoir AdBlue ¹ : 12]	[58/Réservoir AdBlue ¹ : 12]
Performances/Consommations⁶				
Vitesse maximale en km/h	[220]	222	[231]	[250] ⁷
Accélération 0-100 km/h en s	[7,8]	7,6	[6,6]	[5,5]
Type de carburant	Gazole sans soufre ⁹	Gazole sans soufre ⁹	Gazole sans soufre ⁹	Gazole sans soufre ⁹
Consommations ^{10,11} en l/100 km urbaines	[5,7-5,5]	6,0-5,8	[5,6-5,4]	[5,8-5,7]
routières	[4,8-4,6]	4,8-4,5	[5,2-5,0]	[5,3-5,0]
mixtes	[5,1-4,9]	5,2-5,0	[5,3-5,1]	[5,5-5,3]
Emissions CO ₂ ^{10,11} en g/km mixtes	[134-128]	136-130	[143-137]	[146-139]
Norme de dépollution	[EU6]	EU6	[EU6]	[EU6]

Version	Audi S4 3.0 TFSI quattro (260 kW)	
Type de moteur	6 cylindres essence en V à injection directe d'essence avec turbo et système Audi valvelift	
Cylindrée en cm ³ (soupapes par cylindre)	2 995 (4)	
Puissance max. ² en kW à tr/mn	260/5 400-6 400	
Couple max. en Nm à tr/mn	500/1 370-4 500	
Transmission		
Mode de transmission	Transmission intégrale permanente quattro	
Boîte de vitesses	[tiptronic 8 vitesses]	
Poids/Volumes		
	Berline	Avant
Poids à vide ³ en kg	[1 705]	[1 750]
Poids total autorisé en kg	[2 200]	[2 265]
Poids sur pavillon/à la flèche autorisé en kg	[90/80]	[90/80]
Poids remorqué autorisé ⁴ en kg non freiné	[750]	[750]
pente 12 %	[1 900]	[1 900]
pente 8 %	[2 100]	[2 100]
Volume du réservoir env. en l	[58]	[58]
Performances/Consommations⁶		
Vitesse maximale en km/h	[250] ⁷	[250] ⁷
Accélération 0-100 km/h en s	[4,7]	[4,9]
Type de carburant	Super sans soufre 95 RON ⁸	
Consommations ^{10,11} en l/100 km		
urbaines	[9,9-9,8]	[10,1-10,0]
routières	[6,1-5,9]	[6,3-6,1]
mixtes	[7,5-7,3]	[7,6-7,5]
Emissions CO ₂ ^{10,11} en g/km		
mixtes	[170-166]	[175-171]
Norme de dépollution	[EU6]	[EU6]

Observations

- ¹ Remplissage du réservoir AdBlue séparé selon l’affichage sur l’écran de l’instrument combiné. Il est conseillé de remplir le réservoir AdBlue chez le partenaire Audi. AdBlue est une marque déposée du Verband der Automobilindustrie e. V. (VDA).
- ² La valeur indiquée a été obtenue à l’aide des méthodes de mesure prescrites (ONU R.85 dans la rédaction actuellement en vigueur).
- ³ Poids à vide avec conducteur (75 kg) et réservoir de carburant rempli à 90 %, obtenu suivant le Règlement (UE) n° 1230/2012 dans la rédaction actuellement en vigueur. Les équipements en option peuvent augmenter le poids à vide ainsi que le Cx du véhicule et réduire d’autant sa charge utile et sa vitesse maximale.
- ⁴ La puissance du moteur diminue avec l’altitude. Il faut par conséquent réduire de 10 % le poids total avec remorque (poids remorqué autorisé + poids total autorisé du véhicule tracteur) à partir de 1 000 m au-dessus du niveau de la mer puis à chaque nouveau palier de 1 000 m. Valeur du poids remorqué autorisé avec crochet d’attelage monté en usine. En cas d’utilisation commerciale du véhicule avec crochet d’attelage, un appareil de contrôle prescrit par la CE peut s’avérer nécessaire sous certaines conditions.
- ⁵ Disponible en option.
- ⁶ Indications sur les consommations de carburant et les émissions de CO₂ sous forme de fourchettes en fonction des pneus et jantes utilisés.
- ⁷ Limitation électronique.
- ⁸ Utilisation recommandée du carburant sans plomb Super sans soufre 95 RON suivant DIN EN 228. A défaut : carburant sans plomb essence ordinaire sans soufre 91 RON suivant DIN EN 228 avec une légère réduction de puissance. Du carburant sans plomb 95 RON avec une teneur en éthanol maximale de 10 % (E10) peut également être utilisé. Les valeurs de consommations se basent sur l’utilisation d’un carburant 95 RON suivant 692/2008/CE.
- ⁹ Utilisation recommandée de gazole sans soufre suivant DIN EN 590. A défaut : gazole suivant DIN EN 590.
- ¹⁰ Les valeurs indiquées ont été obtenues à l’aide des méthodes de mesure prescrites. Les valeurs ne se rapportent pas à un véhicule en particulier et ne font pas partie de l’offre, elles servent seulement à comparer les différents modèles de véhicules.
- ¹¹ La consommation et les émissions de CO₂ d’un véhicule ne dépendent pas seulement d’une utilisation efficace du carburant, mais sont également influencées par le comportement routier et d’autres facteurs non techniques. Le CO₂ est le gaz à effet de serre qui contribue le plus au réchauffement climatique.
- ¹² En combinaison avec des pneus optimisés en résistance au roulement.
- ¹³ En combinaison avec des pneus optimisés en résistance au roulement, la vitesse de pointe maximale est de 210 km/h.
- ¹⁴ En combinaison avec des pneus optimisés en résistance au roulement et une vitesse de pointe maximale de 210 km/h.
- ¹⁵ Vous trouverez les caractéristiques techniques des pneus dans le tableau ci-contre.
- ¹⁶ Veuillez consulter les spécificités concernant les jantes sur cette page.

Classification des caractéristiques des pneus

Vous trouverez dans le tableau différentes dimensions de pneus pour l’Audi A4 Berline, A4 Avant, A4 allroad quattro, Audi S4 Berline et S4 Avant ainsi que leurs valeurs au niveau de la classe d’efficacité en carburant, de la classe d’adhérence sur sol mouillé et de la classe de bruit de roulement externe.

	Dimensions de pneus	Classe d’efficacité en carburant	Classe d’adhérence sur sol mouillé	Classe de bruit de roulement externe
Pneus été	205/60 R 16	C–B	B–A	72–70
	225/50 R 17	C–B	B–A	72–69 -
	225/55 R 17	C	A	70
	245/40 R 18	E–C	B–A	72–70
	245/45 R 18	E–C	A	71
	245/35 R 19	E	B–A	72–67 -
Pneus hiver	245/40 R 19	E	A	72
	205/60 R 16	E–C	C	72–68 -
	225/50 R 17	E–C	C–B	72–71
	225/55 R 17	E	B	68
	245/40 R 18	E	B	72
	225/45 R 18	E	B	70
Pneus toutes saisons	245/45 R 18	E	C	70
	225/50 R 17	B	C	69

La commande d’un pneu en particulier n’est pas possible. Votre partenaire Audi vous renseignera sur l’offre de pneus spécifique à votre pays.

Remarque importante

Spécificités des jantes : les jantes en aluminium polies brillant, fraisées brillant, polies ou partiellement polies ne doivent pas être montées dans des conditions hivernales. Pour des raisons techniques, la surface de ces jantes ne jouit pas d’une protection suffisante contre la corrosion et risque à longue échéance de subir des dommages dus au sel d’épandage ou autres produits.

Mention légale à propos de Navigation & Infotainment Audi connect avec carte SIM personnelle du client

L'utilisation des services proposés par Audi connect est possible uniquement avec un système de navigation en option et Audi connect (incluant téléphone de voiture selon les modèles). Vous devez également, selon le modèle, disposer d'une carte SIM avec option de données, avec option LTE¹ en plus pour l'utilisation du réseau LTE – et avec le téléphone de voiture, d'une carte SIM avec option téléphone et données ou d'un smartphone compatible Bluetooth avec remote SIM Access Profile (rSAP)². Les services ne sont disponibles qu'avec un contrat de téléphonie mobile existant ou conclu séparément et uniquement au sein du réseau mobile respectif. Lors de la réception de packs de données à partir de l'Internet, et selon les tarifs de votre contrat de téléphonie mobile, en particulier à l'étranger, l'utilisation de ces services peut entraîner des frais supplémentaires. En raison du volume élevé des données, il est vivement recommandé de conclure un contrat de téléphonie mobile avec forfait de données !

La disponibilité des services Navigation & Infotainment proposés par Audi est spécifique à chaque pays. Les services Audi connect sont disponibles pour 1 an minimum à compter de la livraison du véhicule. Après une période de 24 mois à compter de la livraison du véhicule, la durée des services Audi connect est prolongée gratuitement de 12 mois. Si vous ne souhaitez pas bénéficier de cette prolongation, veuillez le notifier par écrit à :

AUDI AG
Kundenbetreuung Deutschland
85045 Ingolstadt
E-mail : kundenbetreuung@audi.de
Tél. : +49 800 28347378423

Votre partenaire Audi vous renseignera sur les conditions de prolongation des services Audi connect. Audi connect permet, selon le modèle, d'accéder aux services Google et Twitter. La disponibilité permanente ne peut cependant pas être garantie, elle incombe à Google et Twitter. Vous trouverez de plus amples informations à propos d'Audi connect sur www.audi.fr/connect et auprès de votre partenaire Audi, informations concernant les conditions tarifaires auprès de votre opérateur de téléphonie mobile.

Mention légale à propos de Navigation & Infotainment Audi connect avec carte SIM intégrée au véhicule

L'utilisation des services proposés par Audi connect est possible uniquement avec un système de navigation en option. L'exécution des services Audi connect s'effectue par la société AUDI AG/les importateurs. La transmission des données pour les services Audi connect est établie par un opérateur de téléphonie mobile par le biais d'une carte SIM embarquée dans le véhicule. Les frais de ces transmissions de données sont compris dans le prix des services Audi connect. Les frais engendrés par le hotspot WiFi n'en font pas partie. La transmission des données pour le hotspot WiFi peut être réalisée dans le cadre d'un forfait payant contracté auprès d'un opérateur de téléphonie mobile sélectionné. Vous trouverez de plus amples informations à propos des tarifs et de la commande sur www.audi.fr/myaudi.

Comme alternative, il est possible d'établir une transmission des données en insérant dans le lecteur une carte SIM externe appartenant au client. En combinaison avec l'équipement en option Audi Phone Box, un smartphone compatible avec Bluetooth et rSAP (remote SIM Access Profile)² peut être également connecté pour pouvoir utiliser la fonction téléphone de voiture intégrée. Si une carte SIM externe est insérée dans le lecteur de carte ou connectée par rSAP, toutes les transmissions de données, tant pour les services Audi connect que pour le hotspot WiFi, s'effectuent par le biais de cette carte SIM externe. La facturation des frais engendrés se base exclusivement sur la carte SIM externe.

La disponibilité des services proposés par Navigation & Infotainment Audi connect est spécifique à chaque pays. Les services Audi connect sont disponibles pour 1 an minimum à compter de la livraison du véhicule.³ Après une période de 24 mois à compter de la livraison du véhicule, la durée des services Audi connect est prolongée gratuitement de 12 mois. Si vous ne souhaitez pas bénéficier de cette prolongation, veuillez le notifier par écrit à :

AUDI AG
Kundenbetreuung Deutschland
85045 Ingolstadt
E-mail : kundenbetreuung@audi.de
Tél. : +49 800 28347378423

Votre partenaire Audi vous renseignera sur les conditions de prolongation des services Audi connect. Audi connect permet, selon le modèle, d'accéder aux services Google et Twitter. La disponibilité permanente ne peut cependant pas être garantie, elle incombe à Google et Twitter. Vous trouverez de plus amples informations à propos d'Audi connect sur www.audi.fr/connect et auprès de votre partenaire Audi, informations concernant les conditions tarifaires auprès de votre opérateur de téléphonie mobile.

¹ Nécessite un abonnement permettant d'exploiter pleinement le LTE. Votre partenaire Audi vous renseignera sur la disponibilité et l'utilisation du réseau LTE.

² Informations sur les téléphones portables compatibles auprès de votre partenaire Audi ou sur www.audi.fr/bluetooth. ³ La phase d'introduction proposée par AUDI AG avec l'équipement « Navigation & Infotainment Audi connect avec carte SIM intégrée (3 mois) » est disponible pendant 3 mois à partir de la première immatriculation et prend fin automatiquement au terme des 3 mois. A l'achat de la licence Navigation & Infotainment Audi connect, ces 3 mois ne sont pas pris en compte dans la durée totale des services Audi connect.

Mention légale à propos d'Appel d'urgence et service Audi connect incluant commande du véhicule

La prestation des services s'effectue par le biais d'une carte SIM intégrée au véhicule. Les frais engendrés par les communications téléphoniques et la transmission de données sont compris dans le prix des services. Les services proposés par Audi sont disponibles uniquement au sein du réseau mobile de l'opérateur de téléphonie mobile choisi par Audi. Les services Appel d'urgence, Assistance en ligne, Service dommages Audi et Prise de rendez-vous Audi en ligne proposés par Audi connect sont disponibles pendant 10 ans à compter de la livraison du véhicule dans les pays suivants : Allemagne, Autriche, Belgique, Bulgarie, Espagne, Finlande, France, Gibraltar, Grande-Bretagne, Grèce, Hongrie, Irlande, Italie, Liechtenstein, Lituanie, Luxembourg, Malte, Monaco, Norvège, Pays-Bas, Pologne, Portugal, Roumanie, Suède, Suisse.

Votre partenaire Audi vous renseignera sur la date exacte de disponibilité dans d'autres pays européens ainsi que sur la disponibilité de l'équipement en option.

Les services de commande de véhicule Audi connect sont gratuits pendant 3 ans à partir de la livraison du véhicule et peuvent être prolongés par la suite moyennant un supplément.

Autres remarques :

les services peuvent connaître des perturbations en cas de force majeure et sur décision des autorités, ou suite à des mesures techniques et autres concernant les installations d'AUDI AG, les fournisseurs ou les opérateurs de réseau, et visant à assurer un bon fonctionnement (par ex. entretien, réparation, mises à jour logicielles propres à un système, extensions). AUDI AG mettra tout en œuvre pour remédier à ces problèmes dans les plus brefs délais ou pour contribuer à les éliminer.

Mention légale à propos de l'Audi smartphone interface

Informations sur les téléphones portables compatibles auprès de votre partenaire Audi. Votre partenaire Audi vous renseignera sur l'étendue de l'offre selon le pays. Audi n'a aucune influence sur l'affichage des applications via l'Audi smartphone interface. Les prestataires respectifs sont responsables des contenus et fonctions affichés à l'intérieur des applications.

Mention légale à propos d'Audi e-gas

En tant que client g-tron, vous faites le plein comme d'habitude dans la station GNC de votre choix. AUDI AG garantit que les quantités de gaz calculées pour le kilométrage annuel des véhicules Audi g-tron commandés durant la période de 07/03/2017 au 31/05/2018, sur la base des normes légales concernant les mesures de consommation et d'émissions conformément à la norme NEDC/WLTP ainsi que les données statistiques régulièrement collectées par Audi, sont remplacées par l'Audi e-gas – et ce pour une durée de 3 ans à partir de la première immatriculation du véhicule neuf. L'Audi e-gas est introduit dans le réseau de gaz naturel européen et substituée ainsi le gaz naturel fossile. La réduction des émissions de CO₂ également déterminée sur cette base peut s'avérer moindre dans des conditions de conduite réelles. Informations complémentaires sur audi.com/g-tron.

Audi A4 Berline

Dimensions en mm

Dimensions pour poids à vide. Volume du coffre¹ 480/965 l
(seconde valeur : avec dossier de banquette arrière rabattu et chargement jusqu'à la plage arrière).
Diamètre de braquage env. 11,6 m. * Espace max. au-dessus de la tête. ** Largeur aux coudes.
*** Largeur aux épaules. **** Avec l'antenne de toit, la hauteur du véhicule est de 1 430 mm.

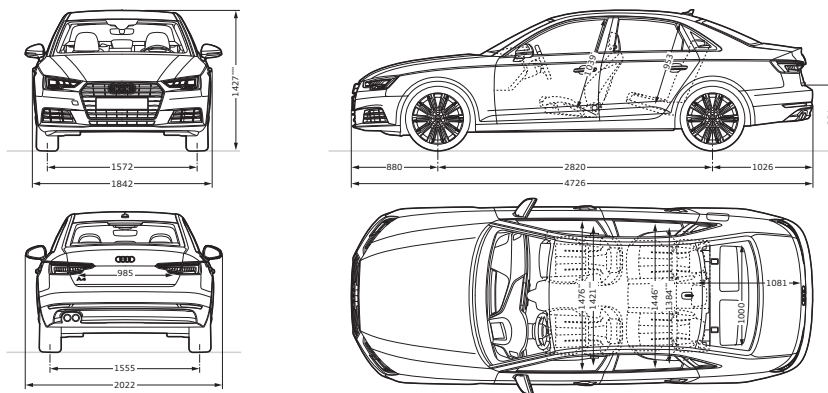

Audi A4 allroad quattro

Dimensions en mm

Dimensions pour poids à vide. Volume du coffre¹ 505/1 510 l
(seconde valeur : avec dossier de banquette arrière rabattu et chargement jusqu'au pavillon).
Diamètre de braquage env. 11,6 m. * Espace max. au-dessus de la tête. ** Largeur aux coudes.
*** Largeur aux épaules.

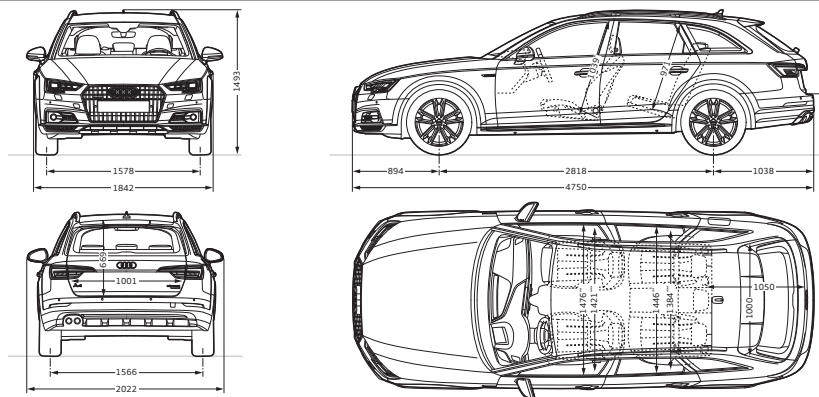

Audi A4 Avant

Dimensions en mm

Dimensions pour poids à vide. Volume du coffre¹ 505/1 510 l
(seconde valeur : avec dossier de banquette arrière rabattu et chargement jusqu'au pavillon).
Diamètre de braquage env. 11,6 m. * Espace max. au-dessus de la tête. ** Largeur aux coudes.
*** Largeur aux épaules. **** Avec l'antenne de toit, la hauteur du véhicule est de 1 459 mm.

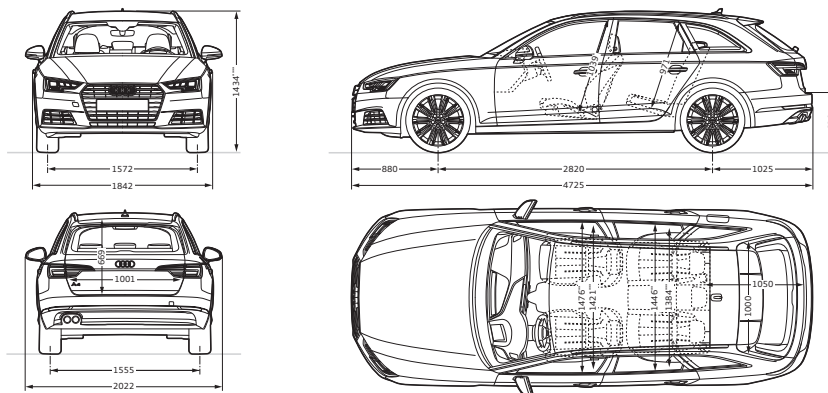

Audi A4 Avant g-tron

Dimensions en mm

Dimensions pour poids à vide. Volume du coffre¹ 415/1 415 l
(seconde valeur : avec dossier de banquette arrière rabattu et chargement jusqu'au pavillon).
Diamètre de braquage env. 11,6 m. * Espace max. au-dessus de la tête. ** Largeur aux coudes.
*** Largeur aux épaules. **** Avec l'antenne de toit, la hauteur du véhicule est de 1 471 mm.

