



R8

/// Audi R8 Coupé | R8 Spyder

/// **Audi Sport**
performance cars





| Page | |
|--------------------|-------------------------------------|
| Fascination | |
| 4 | Audi R18 ultra |
| 6 | Audi R8 LMS ultra |
| 8 | Audi R8 V10 plus Coupé |
| 16 | Audi R8 Coupé |
| 31 | Audi R8 Spyder |
| Technique | |
| 46 | Audi ultra |
| 54 | Efficacité Audi |
| 56 | V10 FSI |
| 58 | V8 FSI |
| 60 | S tronic® |
| 62 | quattro® |
| 64 | Audi magnetic ride |
| 66 | Phares à LED |
| 68 | Fabrication |
| Equipements | |
| 74 | Audi exclusive |
| 78 | Sets de bagages R8 |
| 80 | Suggestions |
| 86 | Peintures, Panneaux latéraux |
| 88 | Couleurs de capote |
| 89 | Jantes/Pneus |
| 90 | Sièges/Selleries, Selleries en cuir |
| 92 | Ciel de pavillon/Ciel de capote |
| 93 | Applications décoratives |
| 94 | Eclairage et rétroviseurs |
| 94 | Equipements extérieurs |
| 96 | Equipements intérieurs |
| 98 | Infotainment |
| 99 | Systèmes d'assistance, Technique |
| 101 | Contrat de garantie Audi |
| Divers | |
| 102 | Caractéristiques techniques |
| 104 | Dimensions |
| 106 | Index |
| 110 | Fascination Audi |

Vous trouverez les équipements des voitures figurant sur les photos de la partie Fascination à la page 109.

Vous trouverez les valeurs de consommations et d'émissions CO₂ à partir de la page 102.



Audi Sport

Audi ultra

Audi ultra

3

VÖTSCH
RACING

MICHELIN

BP



Le pouvoir de développer la technologie future grâce aux succès des courses automobiles.

Les 6 Heures de Spa 2012. La deuxième manche du Championnat Mondial d'Endurance de la FIA. Le début impressionnant de l'Audi R18 ultra et de la R18 e-tron quattro dans la course automobile a marqué une étape importante pour Audi. Nous sommes particulièrement fiers du vainqueur de cette année, l'Audi R18 ultra, car elle incorpore les gènes de l'Audi ultra en tant que voiture de course ultra-sophistiquée.

L'Audi ultra allie diverses technologies qui réduisent le poids d'un véhicule et le rendent plus efficace. Ainsi, la carrosserie de la R18 ultra résulte d'une construction composée de fibres de carbone et d'une structure nid d'abeille en aluminium. Sur le propulseur en aluminium, un moteur V6 3.7 TDI, une économie de poids de 25 % a pu être réalisée. De même pour le nombre de soupapes et pour la cylindrée, on a pu constater une réduction ces dernières années, tout en maintenant les performances. Le moteur plus léger a été désigné « Race Engine of the Year 2011 »* par le magazine spécialisé « Race Engine Technology ». Le système d'échappement a été modifié pour ne garder qu'une sortie mono-tube, ce qui réduit le poids et les éléments complémentaires comme un deuxième filtre à particules diesel par exemple.

L'Audi R18 ultra est une démonstration de la compétence technique – un précurseur en matière de technologies que vous retrouverez d'ailleurs sur de nombreux véhicules de série Audi. Pour de meilleures performances de conduite, une consommation réduite et des émissions faibles.

*Race Tech Magazine, Edition 59, décembre 2011/janvier 2012.

L'initiative d'associer sport automobile et production en série.

■ Avec l'Audi R8 LMS, nous avons remis le succès de la R8 sur les circuits de course : depuis 2009, les équipes ont remporté 13 titres nationaux et internationaux, ainsi que 129 courses. Audi a pu connaître en 2012 une double victoire au 24 heures du Nürburgring, la plus grande manifestation du sport automobile au monde.

Dans la même année, la R8 LMS ultra remplace la victorieuse voiture de sport, la GT3. Les nouvelles portières fabriquées en plastique renforcé de fibres de carbone (CFK), combinées aux panneaux de mousse absorbante qui offrent une protection accrue en cas d'impact, contribuent non seulement à réduire le poids de la voiture de course mais également à améliorer sa sécurité. Son châssis se compose notamment d'amortisseurs à gaz comprimé plus légers. L'aérodynamique a été également améliorée grâce à un nouveau capot ainsi qu'à un aileron arrière optimisé.

53 % des pièces de la R8 LMS ultra proviennent de la R8 V10 Coupé, dont l'Audi Space Frame (ASF®), le châssis et son moteur V10. Construite selon le règlement GT3 de la FIA, la R8 LMS ultra offre une technologie de sport automobile pur sang, des performances élevées et avant tout : la base pour un sport automobile de succès.

Le programme de l'Audi race experience vous permet d'expérimenter à fleur de peau l'atmosphère de la course automobile avec la R8 LMS ultra – du training individuel à l'obtention d'une licence de sport automobile jusqu'à la participation aux courses avec une équipe professionnelle.

Vous trouverez de plus amples informations à ce sujet ainsi qu'un interlocuteur personnel pour l'Audi R8 LMS ultra sur www.audi.com/r8lms et www.audi.com/driving.





Audi Sport customer racing

Audi Sport
customer racing

Audi
quattro GmbH



R8 LMS ultra

MICHELIN

MICHELIN

MICHELIN

MICHELIN

R8 LMS ultra



L'aspiration constante à la perfection.

■ Et si nous construisions une super voiture de sport, encore plus sportive, quelle allure aurait-elle ? Plus puissante ? Plus légère ? Plus fascinante ? Nous avons la réponse : avec l'Audi R8 V10 plus Coupé. Des gènes racés de la R8 combinés aux technologies innovantes de l'Audi ultra est né un véhicule véritablement époustouflant au sens propre du terme.

Vous trouverez les valeurs de consommations et d'émissions CO₂ à partir de la page 102.

R8

Audi R8 V10 plus Coupé





▀ L'Audi R8 V10 plus Coupé porte bien son nom : un mélange intelligent de matériaux ainsi qu'une économie ciblée de ceux-ci laissent place à une sportivité pure, mais allégée. Ce principe se manifeste particulièrement par les nombreux éléments de carbone de série que l'on retrouve aussi bien à l'intérieur qu'à l'extérieur. Résultat : utilisation du bon matériau à la bonne place et en bonne quantité. Vous le ressentirez dès la première accélération de la R8 V10 plus. La puissance moteur augmentée à 404 kW vous permet d'atteindre la barre des 100 km/h depuis l'arrêt en seulement 3,5 secondes*.

Vous trouverez les valeurs de consommations et d'émissions CO₂ à partir de la page 102.

* Valeur pour R8 V10 plus avec S tronic.

■ L'apparence extérieure de l'Audi R8 V10 plus Coupé s'avère particulièrement athlétique : les panneaux latéraux caractéristiques et le diffuseur arrière sont en carbone.

Vous trouverez les valeurs de consommations et d'émissions CO₂ à partir de la page 102.









■ L'avant de l'Audi R8 V10 plus Coupé révèle elle aussi dès le premier regard la puissance qu'elle renferme. Le becquet avant bas est en carbone, tout comme les boîtiers de rétroviseurs. Les freins en céramique¹ disponibles de série permettent une économie de poids d'environ 12 kilogrammes par rapport au circuit de freinage avec disques en acier. Ce qui distingue également la R8 V10 plus des autres véhicules est son moteur sensiblement plus puissant. Un poids réduit avec une puissance augmentée, cela signifie surtout : davantage d'agilité. Le rapport poids-puissance est impressionnant : 3,95 kg/kW² garantissent un plaisir de conduite époustouflant.

Vous trouverez les valeurs de consommations et d'émissions CO₂ à partir de la page 102.

¹ Veuillez consulter les spécificités concernant les freins en céramique sur votre site Web national Audi ou demandez conseil à votre partenaire Audi.

² Valeur pour R8 V10 plus avec S tronic.



La force d'innovation pour construire une voiture impressionnante à partir d'une multitude d'idées.

▀ La construction d'une voiture de sport selon des standards particulièrement élevés constitue l'un des défis les plus difficiles à relever en conception automobile. Ces véhicules exigent en effet les techniques de construction les plus précises et des performances poussées aux limites. Avec la nouvelle Audi R8 Coupé, nos ingénieurs et concepteurs ont créé une voiture qui incorpore nos efforts pour atteindre la perfection automobile et un design exceptionnel.

Vous trouverez les valeurs de consommations et d'émissions CO₂ à partir de la page 102.



R8

Audi R8 Coupé





Le désir de laisser s'exprimer librement la puissance.

■ Ses gènes proviennent directement du circuit de compétition. Et elle ne s'en cache pas. L'Audi R8 Coupé transmet une sensation instantanée de contrôle et de puissance quasi illimitée comme aucune autre voiture sportive ne peut le faire. Découvrez l'irrésistible accélération : choisissez entre le moteur V8 4.2 FSI avec 316 kW ou le V10 5.2 FSI avec 386 kW. Grâce à son concept de moteur central, le poids du moteur est concentré autour de l'axe vertical et garantit ainsi une répartition idéale des charges sur les essieux. Il en résulte un comportement routier neutre ainsi qu'une excellente tenue de route. Le carter sec permet un graissage plus sûr du moteur en cas d'accélération transversale. De plus, le carter d'huile profond autorise l'installation basse du moteur, ce qui entraîne un rabaissement du centre de gravité du véhicule.

Vous trouverez les valeurs de consommations et d'émissions CO₂ à partir de la page 102.





▀ Notre solution pour amener la puissance du moteur sur la route : le quattro. Cette transmission intégrale permanente est fortement accentuée à l'arrière de l'Audi R8 – en conformité avec le caractère du véhicule. Elle intervient avec un couplage des lamelles plus direct qui répartit le couple de manière variable entre l'essieu avant et l'essieu arrière. L'intérêt pour vous ? Une tenue de route encore meilleure et un comportement plus agile pour une conduite dynamique.

Vous trouverez les valeurs de consommations et d'émissions CO₂ à partir de la page 102.

▀ Accélération impressionnante grâce à des changements de rapport instantanés : désormais possibles dans l'Audi R8 grâce à la boîte S tronic. La nouvelle boîte séquentielle 7 vitesses à double embrayage passe les rapports presque sans interruption de motricité, ce qui signifie pour vous : une irrésistible dynamique. L'accélération de 0 à 100 km/h pour la R8 V10 Coupé avec S tronic dure à peine 3,6 secondes. Néanmoins, cette boîte permet également de réduire la consommation de carburant grâce à son degré d'efficacité élevé et à sa large plage de vitesses.

Vous trouverez les valeurs de consommations et d'émissions CO₂ à partir de la page 102.





quattro



IN R 805



L'engagement de rendre l'aspect athlétique non seulement tactile mais également visuel.

■ Le design de l'Audi R8 Coupé constitue en lui-même une prise de position. La silhouette musclée, les lignes clairement structurées mettent en valeur ses origines – la course automobile. Sa forme excitante avec ses panneaux latéraux caractéristiques fait une promesse – dynamique puissante et irrésistible – que la voiture tient sans peine.

Avec ses larges prises d'air et sa calandre Audi Singleframe élancée et sportive, son aspect ne laisse planer aucun doute : vous avez devant vous une sportive taillée pour la performance.

Les phares avant à LED avec feux de bifurcation statiques ainsi que les feux arrière à LED procurent à l'Audi R8 Coupé une allure spectaculaire. Il en est de même pour le moteur central positionné en évidence sous la lunette arrière. A l'arrêt, l'éclairage du compartiment moteur en option le valorise de manière impressionnante.

Vous trouverez les valeurs de consommations et d'émissions CO₂ à partir de la page 102.







La compétence de palper l'atmosphère du sport automobile.

■ Le monoplace disponible en carbone en option entoure le cockpit et met en valeur la légèreté de l'Audi R8. Clairement structuré et conçu pour le conducteur, le cockpit convainc par son ergonomie réfléchie ainsi que ses commandes presque intuitives. Le volant Sport multifonction en cuir R8 optionnel style trois branches avec jante aplatie en bas et palettes de changement de vitesses, ainsi que les sièges Sport de série dénotent eux aussi le caractère purement sportif caractéristique de l'Audi R8 et impressionnent par leur excellente qualité de finition. De nouveaux éléments en noir brillant ainsi que des applications style aluminium accentuent le caractère haut de gamme de l'habitacle.







■ La sellerie complète en cuir Nappa fin en option avec piquage en losange garantit une exclusivité visible et surtout palpable. Les sièges Sport, tout comme les contreportes, sont ornés d'un piquage en losange de couleur contrastée, également proposé en option pour le ciel de pavillon en Alcantara. L'ambiance exclusive de l'intérieur est complétée par différentes possibilités de rangement ainsi qu'une finition précise et un large choix de possibilités d'individualisation.







V10

Le désir de découvrir de nouvelles perspectives encore inconnues.

■ Une liberté accrue. Préparez-vous à découvrir une voiture extraordinaire : l'Audi R8 Spyder, la voiture de sport ouverte haute performance. Puissante. Dynamique. Extravertie. Un Spyder qui répond aux attentes de performance et aux exigences supérieures de la marque Audi, à savoir : construire l'un des véhicules les plus époustouflants de sa catégorie.

Vous trouverez les valeurs de consommations et d'émissions CO₂ à partir de la page 102.



R8

Audi R8 Spyder





▀ La capote à ailettes allongée accentue les lignes clairement structurées de l'Audi R8 Spyder. Elle s'ouvre confortablement sur une simple impulsion jusqu'à une vitesse de 50 km/h – 19 secondes suffisent pour l'ouverture et la fermeture automatiques. Une fois ouverte, la capote repliée disparaît dans un espace de rangement plat sous le capot moteur en économisant de la place. En plus du couvercle de logement de capote et des parties latérales arrière composés de fibres de carbone extrêmement légères, l'utilisation d'une capote en tissu contribue à réduire le poids du véhicule.

Vous trouverez les valeurs de consommations et d'émissions CO₂ à partir de la page 102.





AIRBAG



■ L'habitacle doté du style monoplace typique de la R8 confère également au Spyder une sensation classique de sport automobile. Les sièges Sport ergonomiques avec sellerie de qualité supérieure offrent un excellent maintien latéral.

La lunette arrière chauffante est rabattable électriquement et fait office de coupe-vent lorsque la capote est ouverte. Le système audiophonique Bang & Olufsen en option offre un excellent son, que la capote de la R8 Spyder soit ouverte ou fermée.

Vous trouverez les valeurs de consommations et d'émissions CO₂ à partir de la page 102.



■ L'habitacle évoquant le monoplace rappelle la forme typique de la place du conducteur dans les voitures de course. Le volant Sport multifonction en cuir R8 en option avec nouvelles palettes de changement de vitesses se tient bien en main, particulièrement en mode de conduite sportive.

Vous trouverez les valeurs de consommations et d'émissions CO₂ à partir de la page 102.



Le don de rendre chaque seconde unique.

▀ Esthétique pure : le corps puissant du véhicule et les prises d'air latérales allongées confèrent à l'Audi R8 Spyder une élégance toute particulière. Le moteur central de 5,2 litres dispose de plus de 386 kW et propulse la voiture de 0 à 100 km/h en seulement 3,8 secondes*. Et si vous le souhaitez, elle atteint même les 311 km/h*.

Vous trouverez les valeurs de consommations et d'émissions CO₂ à partir de la page 102.

*Valeur pour R8 V10 Spyder avec S tronic.





IN R 8070



F8

IN R 8060



▀ Le nouveau système de gaz d'échappement avec sorties d'échappement rondes parachève ce véhicule de haute performance. Il crée un grondement vigoureux du moteur et confère à la R8 Spyder une apparence très caractéristique.

Vous trouverez les valeurs de consommations et d'émissions CO₂ à partir de la page 102.

▀ L'Audi R8 Coupé. L'Audi R8 Spyder. Deux caractères pour un véhicule unique. Nées de la capacité à toujours surprendre ; de la compétence à créer une expérience de conduite particulière à partir de plusieurs matériaux et d'une technologie impressionnante ; mais surtout du désir de faire de chaque trajet un événement. Faites-en l'expérience par vous-même.

Vous trouverez les valeurs de consommations et d'émissions CO₂ à partir de la page 102.





Audi ultra : chaque gramme en moins augmente l'avancée.

Construction multi-matériaux.

Depuis son origine, Audi s'est toujours efforcé de construire des véhicules en économisant le plus possible les ressources. L'Audi A8 a constitué une révolution en 1994 en tant que premier modèle de grande série avec une carrosserie entièrement en aluminium. Nous utilisons ce matériau aujourd'hui encore en raison de sa grande légèreté par rapport à l'acier.

Toutefois, la construction légère automobile n'a pas fini d'évoluer. Dans le cadre de l'Audi ultra, nous travaillons également avec des matériaux tels que le plastique renforcé de fibres de carbone (CFK) que nous employons à divers endroits du véhicule. Ceci démontre un autre principe de l'Audi ultra : nous nous concentrons d'une part sur le concept général et non sur les éléments individuels, et d'autre part, sur différents matériaux au lieu d'un seul. Cette flexibilité nous apporte une grande liberté dans la

construction de nos véhicules qui procurent une chose essentielle : une sensation de conduite incomparable.

Un nouveau processus de développement et de production apparaît avec chaque matériau : l'emploi d'un nouveau matériau requiert une fabrication différente, de nouvelles techniques d'assemblage, des possibilités supplémentaires au niveau du service et des réparations. En même temps, il offre l'opportunité aux designers et ingénieurs de développer de nouvelles compétences.

Ils travaillent selon un principe très simple : plus la carrosserie est légère, meilleur est le rapport poids-puissance et par conséquent, les performances de la voiture. De plus, Audi utilise une construction multi-matériaux innovante qui concrétise cette théorie.

Mg
magnesium

12

C

carbon

6

Al

aluminium

13

Les pièces en tôle d'aluminium complètent la structure formée par les pièces moulées et les profilés. Elles augmentent la rigidité de l'ensemble de la carrosserie par des raccords optimisant l'acheminement de la masse d'injection pour une performance supérieure des pièces individuelles. Grâce à de nouveaux alliages therm durcissables, elles combinent la fonction idéale à un poids réduit. Le choix de la technique d'assemblage joue ici un rôle primordial. C'est grâce à elle que les pièces individuelles sont assemblées et ainsi également portantes dans l'ASF.

Pièces en aluminium coulé : les pièces moulées offrent un large éventail de possibilités dans leur forme et leur fonction. Les différentes épaisseurs de paroi, les formes flexibles et des nervures optimisant l'acheminement de la masse d'injection permettent d'appliquer le matériau aux endroits qui le requièrent. L'évolution des pièces moulées ultra-rigides forme la base d'un excellent encastrement des profilés filés en aluminium dans la structure ASF.

Profilés filés en aluminium : les profilés filés atteignent une rigidité particulièrement élevée de la carrosserie grâce à la variabilité des épaisseurs de paroi, aux sections transversales et à l'usage d'alliages ultra-rigides. Ils permettent une très bonne consommation d'énergie dans les zones de déformation. Ils déploient tout leur potentiel dans l'alliage idéal et puissant des pièces moulées et assurent ainsi une grande performance de la structure ASF.

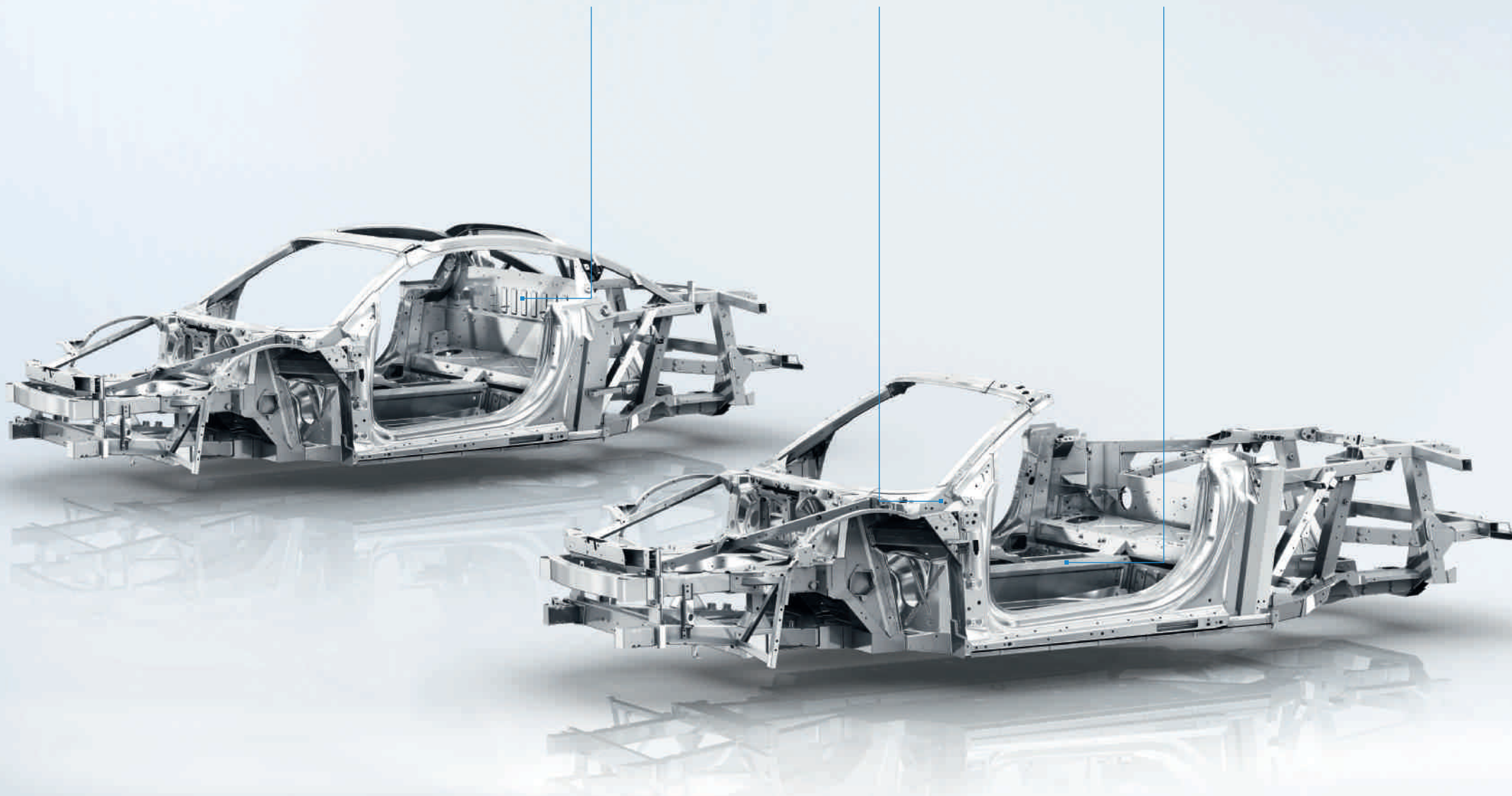

Audi ultra :

Audi Space Frame (ASF®).

L'Audi ultra est la technologie de construction légère innovante d'Audi. L'Audi Space Frame (ASF), une structure-cadre en aluminium à haute résistance, en est un exemple convaincant. La carrosserie de l'Audi R8 Coupé rassemble différents composants : 69 % sont des profilés filés, 8 % des nœuds en fonte et 23 % des tôles d'aluminium légères. C'est grâce notamment à cette répartition des produits semi-finis que la construction légère de la carrosserie R8, à savoir le rapport du poids par rapport au volume et à la rigidité, est digne du « Vorsprung durch Technik ».

Le matériau de construction léger, l'aluminium, offre une plus grande liberté de conception pour les pièces moulées et les profilés filés que l'acier. Ainsi, les éléments fabriqués en aluminium sont particulièrement rigides. Il reste toutefois le défi

de la finition qui présente des exigences élevées.

C'est la raison pour laquelle nous avons créé dès 1994 le Centre de compétence Aluminium (aujourd'hui Centre pour la construction légère Audi) à Neckarsulm, où les domaines du développement, de la planification de production et de la sécurité de qualité travaillent en étroite collaboration. Un nombre à 3 chiffres de brevets prouve notre compétence dans ce domaine. D'autres partagent le même avis : en 2008, l'Office européen des brevets a récompensé les prestations des inventeurs de l'ASF du titre de « European Inventor of the Year »*.

Le développement de méthodes spécifiques de soudure ne représente que l'une des nombreuses épreuves que nous avons passées avec brio. C'est

pourquoi nous continuons de développer en permanence le principe de la construction légère Audi ultra. En plus de cette construction légère obtenue par une économie ciblée de matériaux sans nuire au confort ni à la sécurité du véhicule, l'Audi R8 est composée en plus de l'aluminium en tant que matière principale, de plastique renforcé de fibres de carbone (CFK) particulièrement léger. L'assemblage de sept fibres de carbone a tout juste le diamètre d'un cheveu humain. Une pièce en CFK est plus stable qu'un matériau conventionnel – et plus légère. C'est pourquoi sur la R8 Spyder par exemple, le couvercle de logement de capote et les parties latérales de la carrosserie ont été fabriqués en CFK. Cela se traduit concrètement pour vous par une grande sécurité, des performances de conduite améliorées et une meilleure tenue de route.

Intérieur : les éléments en fibres de carbone en option apportent des accents de haute qualité dans le cockpit.

Couvercle de logement de capote : la grande liberté de conception qu'offre le CFK revêt une signification importante dans cet élément complexe.

Partie latérale : les pièces en CFK sont composées de 10 couches maximum et sont sensiblement plus légères qu'un matériau comparable.



*Vous trouverez de plus amples informations sur l' « European Inventor of the Year » sur www.epo.org/news-issues/european-inventor/finalists/2008/enning.html.

Audi ultra :

réduction de poids.



Comme nous appliquons la construction légère Audi ultra sur l'ensemble du véhicule, elle ne concerne pas seulement la carrosserie et ses matériaux mais également l'ensemble des autres composants et systèmes, sans oublier bien sûr les standards élevés de qualité et de finition, spécifiques à Audi.

Au réseau de bord de l'Audi R8 vient désormais s'ajouter, en raison du système de récupération sophistiqué pour augmenter l'efficacité du véhicule, une batterie de technologie plus performante : la batterie AGM (Absorbent Glass Mat). L'électrolyte conducteur est ici absorbé dans un séparateur en fibre de verre. Comparée à la batterie humide utili-

sée auparavant, la version gélifiée AGM est plus compacte, ce qui favorise une réduction de poids d'environ 7 kg.

Nous consacrons également beaucoup d'importance aux freins. Le système de freinage proposé de série sur l'Audi R8 dispose de disques Wave. Leurs anneaux de friction coulé ont un contour extérieur ondulé et sont reliés aux cloches des disques de frein en aluminium via des tiges en acier. Ceci permet de réduire d'environ 2 kg la somme des masses non amorties et en rotation, augmentant ainsi la dynamique de conduite et améliorant le roulement. A ce stade, les jantes en aluminium de l'Audi R8 jouent également un rôle

prépondérant : les jantes en aluminium coulé de 18 pouces sont fabriquées selon la technologie de Flow-forming, toutes les jantes de 19 pouces sont en aluminium forgé. La structure obtenue par les deux procédés de fabrication permet de réduire l'épaisseur de paroi des jantes de manière à minimiser davantage leur poids.

Même l'intérieur est conçu dans l'optique de réduire les masses du véhicule. Les sièges baquets R8 offrent un meilleur maintien latéral en cas de conduite dynamique et peuvent se régler en largeur. Grâce à leur structure, ils sont nettement plus légers que les sièges Sport. La R8 V10 plus est équipée de série de sièges baquets R8.

Les disques des freins en céramique* en option sont fabriqués en céramique renforcée par des fibres de carbone. Avec leur diamètre de 380 mm à l'avant et 356 mm à l'arrière, ils assurent une bonne décélération et une excellente précision même en cas de forte sollicitation thermique – et ce, pour un poids réduit. En outre, le matériel extrêmement solide et résistant à l'usure augmente la durée de vie des disques.



*Veuillez consulter les spécificités concernant les freins en céramique sur votre site Web national Audi ou chez votre partenaire Audi.

Audi ultra : Aérodynamique.

La consommation d'énergie d'un véhicule dépend de nombreux facteurs. On estime à 11 % la part influencée par l'aérodynamique. C'est pour cette raison qu'Audi bénéficie depuis plusieurs années de l'un des Centres de soufflerie le plus moderne du monde où les propriétés de résistance de l'air de chaque modèle sont continuellement optimisées. Une turbine d'environ 4 mètres de diamètre et d'une puissance de 2,6 mégawatts envoie de l'air jusqu'à 300 km/h dans la soufflerie.

Les formes effilées de l'Audi R8 ont dû également se plier à de nombreux tests. Afin d'atteindre sa

maturité pour la production en série, le véhicule a été examiné et amélioré en soufflerie pendant plus de 1 000 heures. D'une part pour réduire la résistance de l'air avec une vitesse limite élevée et une consommation modérée, d'autre part, pour obtenir la propulsion nécessaire à un bon comportement et une meilleure tenue de route à grande vitesse. Dans ce but, le becquet avant, l'aileron arrière déployable, le diffuseur et le soubassement entièrement caréné notamment ont été spécialement conçus pour augmenter la pression de contact.



Votre Audi aussi porte le signe de l'efficacité particulière Audi :

Plus que la seule puissance, une sportivité aussi époustouflante exige de l'efficacité. C'est pourquoi, nous avons équipé l'Audi R8 de nombreuses technologies progressives.

Un exemple : le moteur. L'injection directe d'essence FSI® permet d'augmenter le remplissage des cylindres ainsi que le taux de compression. Le résultat : plus de puissance et de couple pour une consommation de carburant inférieure.

La boîte 7 vitesses à double embrayage exploite à la perfection les avantages des puissants moteurs V8 et V10 : en plus de son degré d'efficacité élevé, sa large plage de vitesses permet un changement de rapport court et sportif du premier rapport et une démultiplication plus longue, pour un nombre de tours réduit, du dernier rapport.

Le système de récupération de série, la technologie économique à LED ainsi que les disques Wave inno-

vants du système de freinage contribuent à augmenter l'efficacité : le contour extérieur ondulé des disques ainsi que les pattes de frein en aluminium réduisent de manière ciblée le poids des roues.

Vous voyez : les modèles Audi R8 regorgent de technologies qui rendent vos trajets non seulement plus dynamiques mais aussi plus efficaces. Davantage d'informations à ce sujet vous attendent aux pages suivantes.





Comment exprimer la performance
le plus brièvement possible ?

HDZ.



Moteur V10 avec cylindrée de 5 204 cm³

- Puissance maximale de 386 kW à 8 000 tr/mn (R8 V10)/
404 kW à 8 000 tr/mn (R8 V10 plus)
- Couple maximal de 530 Nm à 6 500 tr/mn (R8 V10)/
540 Nm à 6 500 tr/mn (R8 V10 plus)
- Puissance spécifique de 74,2 kW/l de cylindrée (R8 V10)/
77,6 kW/l de cylindrée (R8 V10 plus)
- Injection directe d'essence FSI avec une pression allant jusqu'à
120 bars (R8 V10/R8 V10 plus)
- Compression élevée de 12,5 : 1 (R8 V10/R8 V10 plus)
- Carter sec
- Large angle des cylindres de 90 degrés pour un centre de
gravité bas

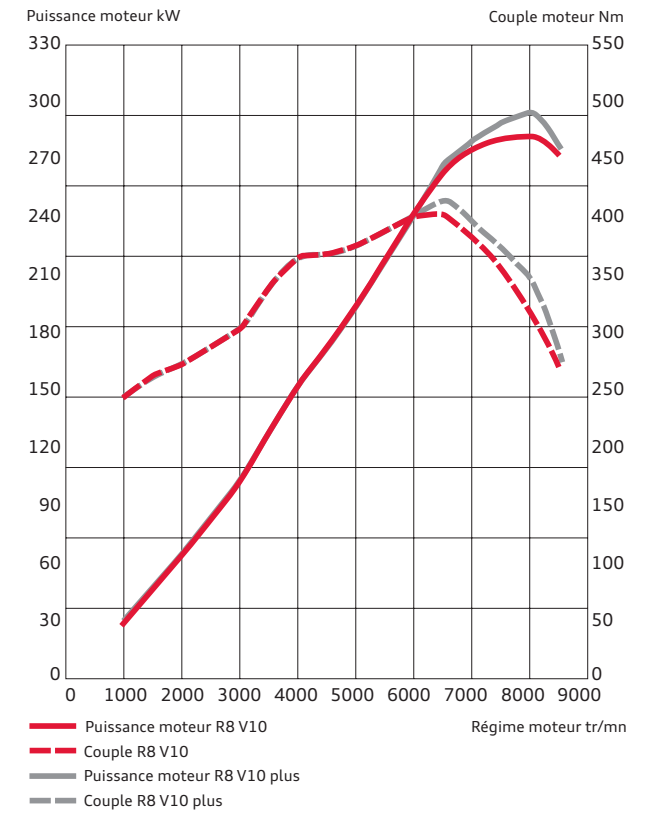

Concept de haut régime HDZ (Hochdrehzahlkonzept). Derrière ce terme technique se cache un plaisir de conduite pur assimilé directement au sport automobile. Le concept de haut régime des moteurs centraux V8 et V10 dont l'Audi R8 est équipée suit un principe très simple.

En augmentant le nombre de combustions dans les cylindres, davantage de puissance est développée, délivrant ainsi une meilleure performance.

L'impressionnant régime élevé du moteur V10 dans la R8 V10 atteint par exemple 8 700 tr/mn et un couple maximal de 404 kW. Mais la longue course des pistons des blocs moteurs propulse le véhicule vers l'avant dès les bas régimes. Le couple puissant de ce moteur V10 atteint son maximum à 540 Nm. Avec la R8 V10 plus, vous pouvez ainsi effectuer un sprint de 0 à 100 km/h en seulement 3,5 secondes, et vous retrouver à une vitesse de 200 km/h en à peine 7,8 secondes

plus tard. La propulsion s'arrête seulement à 317 km/h. Avec un sprint de 0 à 100 km/h en 3,6 secondes et une vitesse de pointe de 314 km/h, la R8 V10 Coupé jouit elle aussi de valeurs impressionnantes. La R8 V10 Spyder met 3,8 secondes pour le même parcours.*

La structure légère, compacte et ultra-rigide des moteurs en aluminium léger maîtrise les vibrations et températures élevées. La combinaison au

graissage à carter sec, éprouvé dans le domaine du sport automobile, permet des accélérations transversales élevées. Le carter d'huile profond des moteurs conventionnels est remplacé par un carter plat, un module de pompe à huile et un réservoir d'huile séparé qui assurent une lubrification constante du moteur : de cette manière, vous pouvez jouir à tout moment du couple et de l'agilité de l'Audi R8.



Le principe de la technologie FSI® :
nous continuons là
où les autres s'arrêtent.

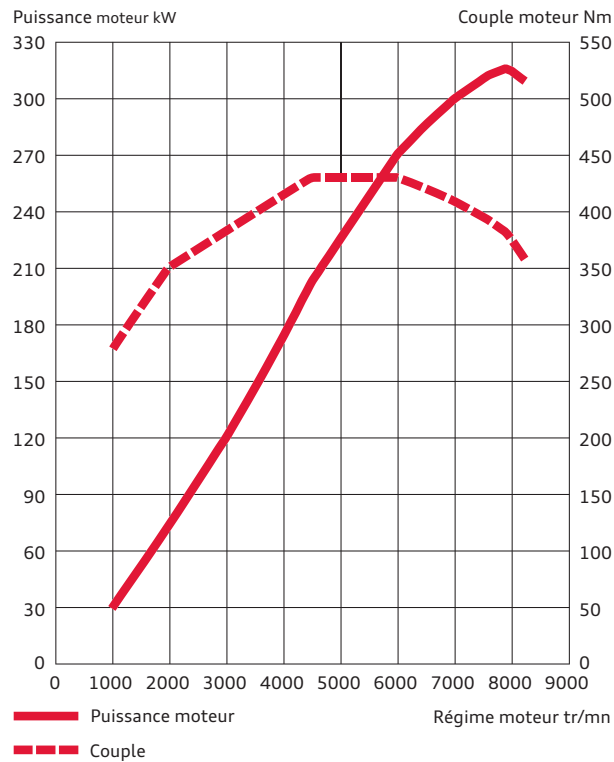

Moteur V8 avec une cylindrée maximale de 4 163 cm³

- Puissance maximale de 316 kW à 7 900 tr/mn
- Couple maximal de 430 Nm à 4 500-6 000 tr/mn
- Puissance spécifique de 75,9 kW/l de cylindrée
- Injection directe FSI avec une pression allant jusqu'à 120 bars
- Compression élevée de 12,5:1
- Carter sec
- Large angle des cylindres de 90 degrés pour un centre de gravité bas



Le deuxième élément venant compléter le concept de haut régime (HDZ) pour la motricité irrésistible des modèles R8 : FSI. Toutes les variantes de moteur travaillent avec cette technologie à injection directe d'essence, que nous avons adaptée du circuit à la route.

Avec la technologie FSI, le carburant est directement injecté dans la chambre de combustion et y est finement atomisé. Un mélange air-carburant très uniforme se crée alors : il permet une combus-

tion particulièrement efficace, une montée en puissance plus performante, et donc un meilleur rendement.

Le moteur V8 de l'Audi R8 atteint son couple maximum de 430 Nm entre 4 500 et 6 000 tr/mn, où au minimum 90 % de la force est disponible sur une plage de régime encore plus large entre 3 500 et 7 500 tr/mn. Cette spontanéité propulse la R8 V8 Coupé de 0 à 100 km/h en seulement 4,3 secondes, et la R8 V8 Spyder en 4,5 secondes.* Pour

la voiture de sport à moteur central, la masse est concentrée près du centre de gravité du véhicule, il en résulte une excellente distribution des masses sur les roues et un comportement routier équilibré. La performance des moteurs, avec leur réponse spontanée, le déploiement de régime uniforme et l'énorme potentiel de rotation, est agrémentée par un son puissant qui passionne sur toute la plage de régime.

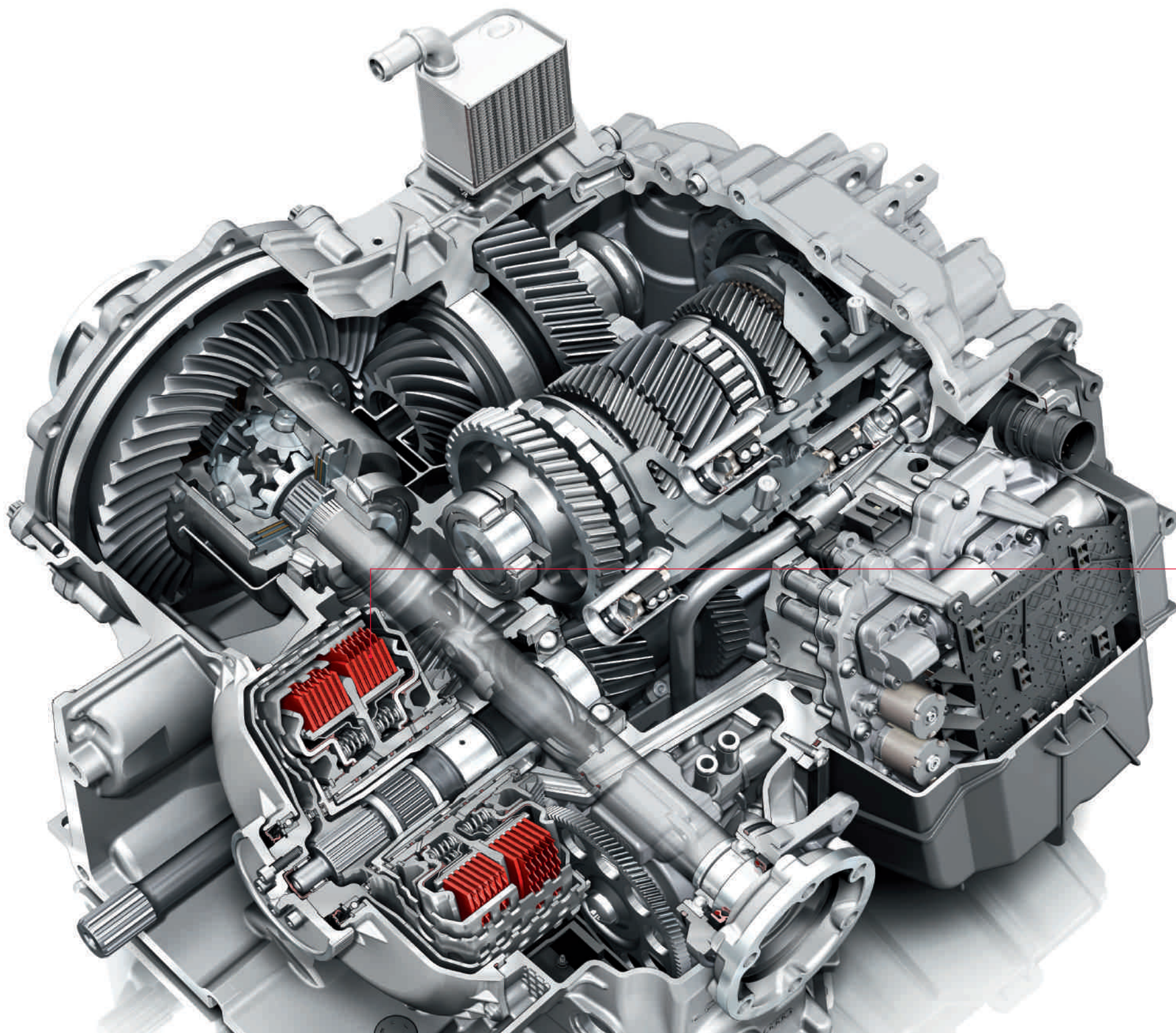

Pourquoi deux embrayages ?

Pour une double économie : de temps et d'énergie.

Un véhicule à grande puissance requiert une transmission adéquate. C'est pourquoi le concept de véhicule de l'Audi R8 a été spécialement équipé d'une nouvelle transmission à double embrayage, qui se distingue par un changement rapide des vitesses et un rendement élevé.

La boîte S tronic à 7 vitesses se compose de 2 engrenages avec pour chacun un embrayage hydraulique à lamelles. Ces derniers sont actifs en permanence, cependant seul l'un des deux à la fois est relié au moteur. Si le conducteur passe par exemple la 3^{ème} vitesse, la 4^{ème} est déjà enclenchée

dans le 2^{ème} engrenage. Le changement de rapports s'effectue par le changement d'embrayages de transmission – l'un s'ouvre, l'autre se ferme. Le changement des vitesses dure seulement quelques centièmes de seconde et se déroule presque sans interruption de motricité. Si rapidement et sans transition qu'on le perçoit à peine.

Vous pouvez ainsi choisir si vous souhaitez changer vous-même de vitesse en mode manuel ou si vous laissez votre transmission s'en charger en mode automatique. Une brève impulsion suffit soit sur les palettes de changement de vitesses sur le

volant, soit sur le levier de vitesses placé sur la console centrale. De plus, vous pouvez activer le programme Sport à l'aide d'une touche dans la coulisse de levier de vitesses et augmenter encore votre expérience de conduite dans les deux modes grâce à un réglage spécial.

La boîte S tronic reste encore efficace, malgré tout ce dynamisme. Ses 7 vitesses et son degré d'efficacité élevé contribuent à réduire la consommation de carburant ainsi que les émissions polluantes.



Pourquoi n'utiliser que deux roues quand une voiture en a quatre ?

La transmission intégrale permanente quattro®.

Qui connaît Audi, connaît le quattro. Et celui qui a déjà roulé une fois avec quattro ne souhaite plus en changer. Pourquoi ? Car cette transmission introduit sur la route toute la puissance du moteur.

quattro est une transmission intégrale permanente. Pour éviter que les roues d'un des essieux du véhicule perdent de l'adhérence et menacent de patiner, la puissance d'entraînement est alors transférée sur l'autre essieu. Dans l'Audi R8 intervient un couplage des lamelles plus direct avec une régulation optimisée qui permet une répartition variable du couple entre l'essieu avant et arrière.

Le quattro est fortement accentué sur l'arrière dans la R8 en raison du moteur central. La transmission est placée derrière le moteur monté en long et dispose d'un entraînement supplémentaire pour un arbre à cardan qui dirige la force vers l'essieu avant. Là, un embrayage Visco répartit le couple. Dans le concept de base de la chaîne cinématique, environ 15 % de la force est dirigée vers les roues avant et 85 % vers les roues arrière ; en cas de besoin, jusqu'à 30 % du couple est transféré en un temps record vers l'avant. Un blocage de différentiel sur l'essieu arrière continue d'augmenter la dynamique. Si une roue d'un des essieux venait à patiner, le

blocage électronique de différentiel (EDS) intervient en la freinant.

Même dans la R8, quattro présente ces avantages spécifiques à Audi depuis de nombreuses années : une excellente traction, une accélération presque sans glissement, un dynamisme accru, une tenue de cap améliorée et bien sûr un plus grand plaisir de conduite.

Dans l'Audi R8, un moteur central est combiné à la technologie quattro parfaitement éprouvée. La puissance du moteur est ainsi parfaitement distribuée aux 4 roues en fonction des conditions de conduite. La transmission intégrale permanente augmente la sécurité active, la traction et la dynamique de conduite. La voiture reste toujours agile et procure une expérience de conduite encore plus vivante sur pratiquement tous les revêtements.

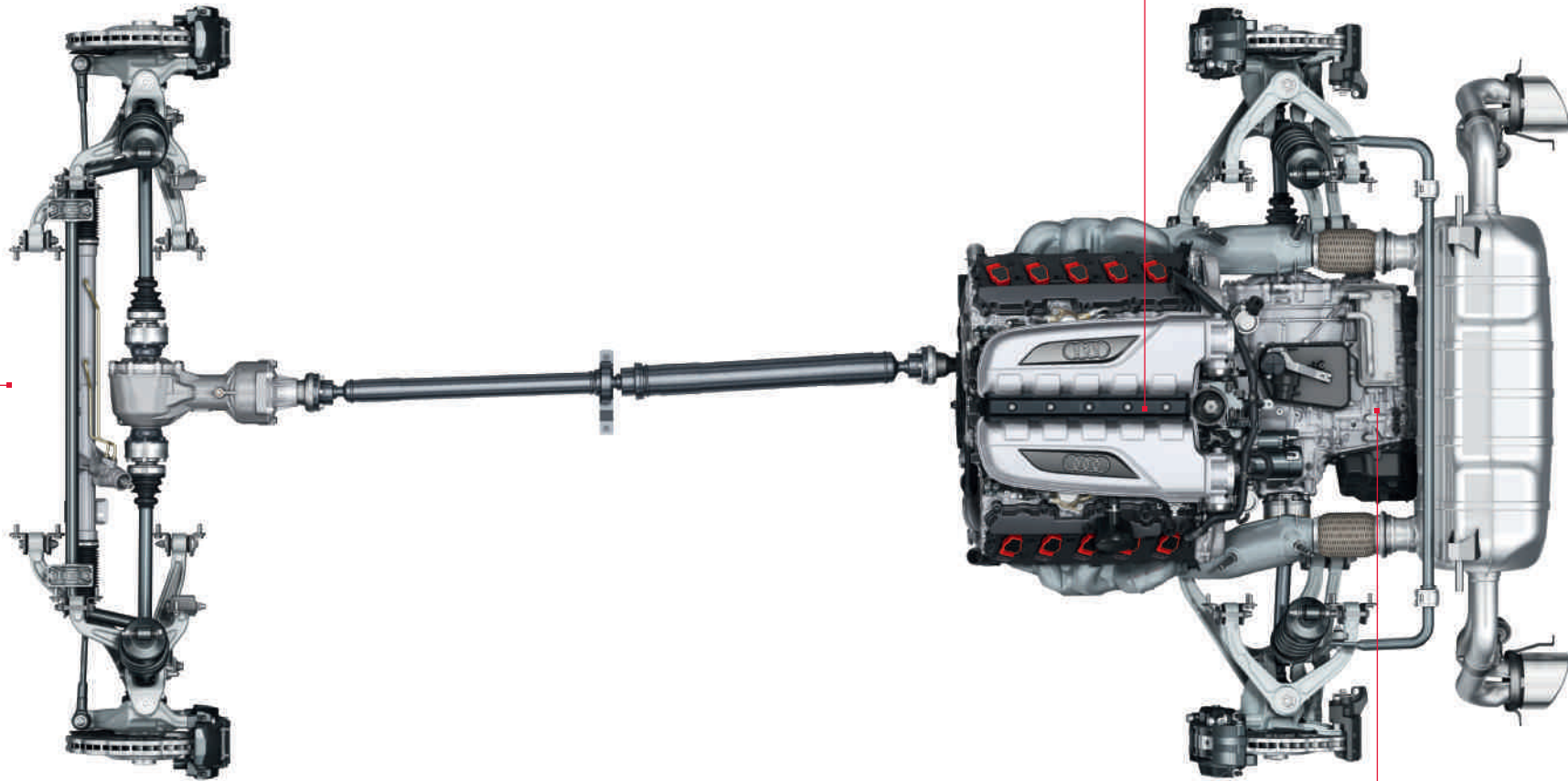

La boîte séquentielle 7 vitesses à double embrayage S tronic est commandée par la technologie Shift by wire et permet des délais de passage de rapports extrêmement courts. La boîte S tronic peut être commandée au choix manuellement soit par le levier de vitesses sur la console centrale, soit par des palettes sur le volant - comme alternative, vous disposez également du mode automatique. La boîte S tronic dispose en outre d'un mode sport.



Le point central de l'amortisseur est un piston avec une bobine magnétique. L'huile des amortisseurs coule par le piston en étant influencée par un champ magnétique changeant. En augmentant la résistance du flux, la puissance des amortisseurs est également augmentée. Cela arrive lorsque les particules de fer contenues dans l'huile sont alignées le long des lignes du champ magnétique.

Nos véhicules sont soumis à l'attractivité magnétique.

Nous l'utilisons également pour le châssis.

La suspension adaptative Audi magnetic ride en option constitue une manière toute particulière d'adopter une conduite confortable et sportive. Le système adapte rapidement la dureté des amortisseurs à la tenue de route.

Au lieu d'une huile d'amortissement classique, un liquide spécial est employé sur l'Audi magnetic ride, dont le flux peut être modifié en lui appli-

quant un champ électromagnétique. De minuscules particules magnétiques, contenues dans l'huile, sont alignées par un champ magnétique contre la direction du mouvement de l'amortisseur et augmentent ainsi la force d'amortissement en fonction de la force du champ magnétique. Des capteurs mesurant le mouvement des roues et d'autres systèmes tels que la direction et l'ESC informent la commande de l'Audi magnetic ride sur

la situation de conduite et influencent ainsi en une fraction de seconde le degré des amortisseurs. Le conducteur a la possibilité de choisir entre 2 réglages de base. En mode normal, l'Audi magnetic ride est un châssis Sport confortable qui permet de conduire de manière détendue sur un long trajet. En mode sport, le châssis transmet une réponse directe de la route ; le véhicule réagit avec davantage d'agilité.



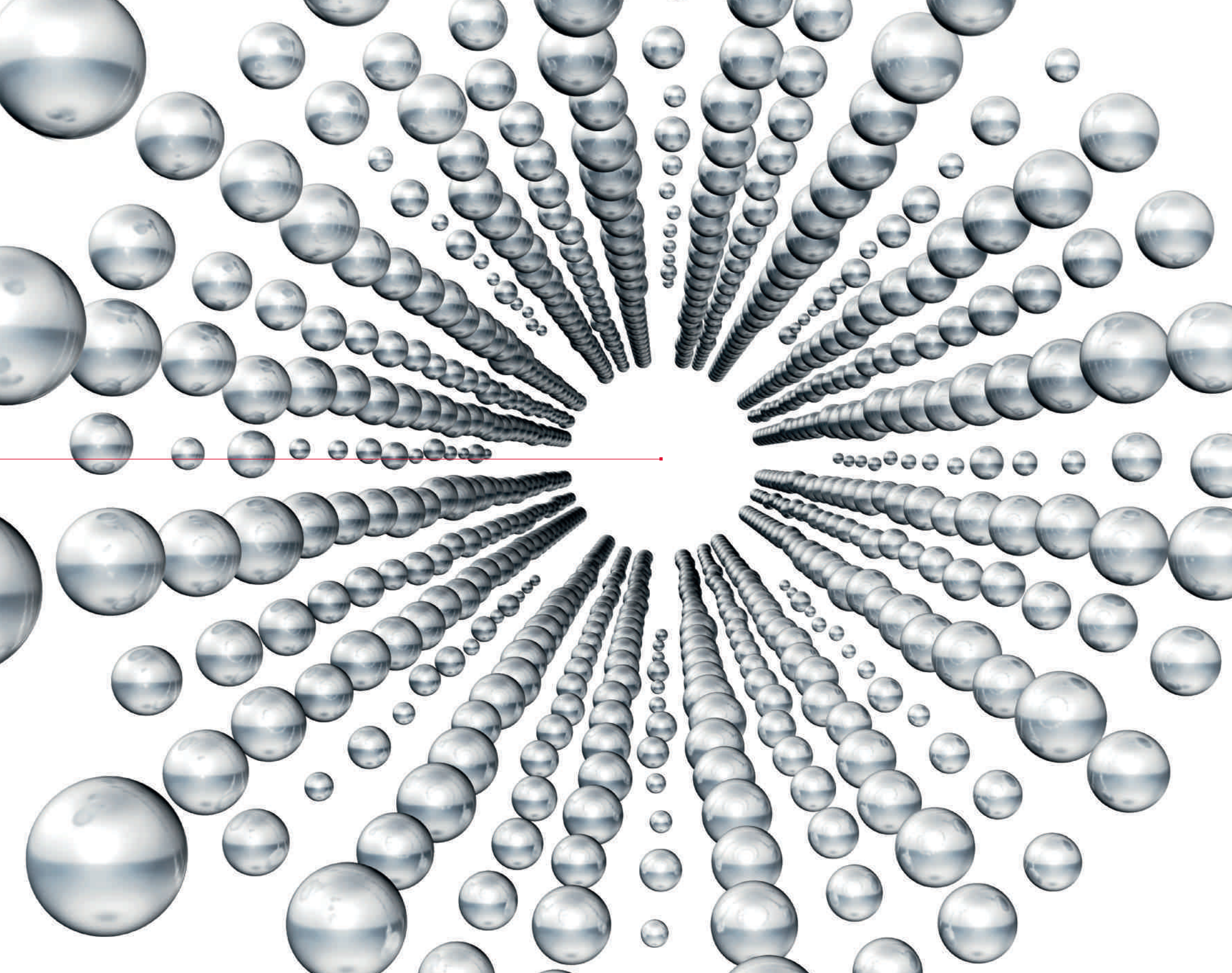

< 300 °C

Les ampoules traditionnelles peuvent chauffer jusqu'à atteindre une température de 300 °C. Les projecteurs à LED sont de par leur degré de technologie supérieure un peu plus sensibles et ne doivent pas, par conséquent, dépasser les 150 °C. Théoriquement, les phares à LED devraient être équipés d'un radiateur supplémentaire pour pouvoir éclairer. Pour ne pas ternir le bon bilan énergétique des phares à LED, un ventilateur évacue la chaleur des puces LED et bénéficie même d'une fonction supplémentaire. La température élevée des ampoules traditionnelles permet de dégivrer les phares, cela n'est pas possible avec des LED. Le ventilateur par contre, dirige l'air chaud des puces LED directement sur le verre des phares, ce qui suffit pour le dégivrer simultanément ou empêcher l'apparition de buée.

Thème Eclairage

Phares à LED



Feux diurnes



Feux de croisement composés de 6 LED plus spot des feux de croisement



Feux de bifurcation statiques



Feux de route



Clignotants

Reconnaissable de jour comme de nuit :

l'Audi R8 avec phares à LED et feux de bifurcation statiques.

Le nouveau design des phares confère à l'Audi R8 une plus grande valeur de reconnaissance, de jour comme de nuit. Il repose principalement sur la forme caractéristique de la bande des feux diurnes qui entoure la lentille de feux de croisement.

Les 6 LED Array dans les compartiments des réflecteurs ainsi qu'un spot supplémentaire éclairent la chaussée et procurent cette luminosité agréable que l'on connaît des diodes. Les clignotants sont intégrés dans la partie supérieure des feux diurnes pour former une ligne bien définie.

De plus, l'Audi R8 dispose désormais de feux de bifurcation statiques qui s'activent automatiquement en fonction de l'angle de braquage pré-défini jusqu'à une vitesse d'environ 70 km/h ou 40 km/h lorsque le clignotant est actionné afin de mieux éclairer le tracé de la route.

Non seulement les phares avant mais également les feux arrière bénéficient de la technologie à diodes. Les feux arrière intégralement à LED soulignent le nouveau design. Les feux stop sont composés de 24 LED, sans oublier le feu de recul qui

bénéficie également de la technologie à LED. Les clignotants, situés dans l'arête supérieure des feux arrière sont constitués de 30 LED qui dynamisent les changements de direction. Ceux-ci sont signalés aux automobilistes qui suivent de manière croissante grâce aux LED qui s'allument en 7 unités.

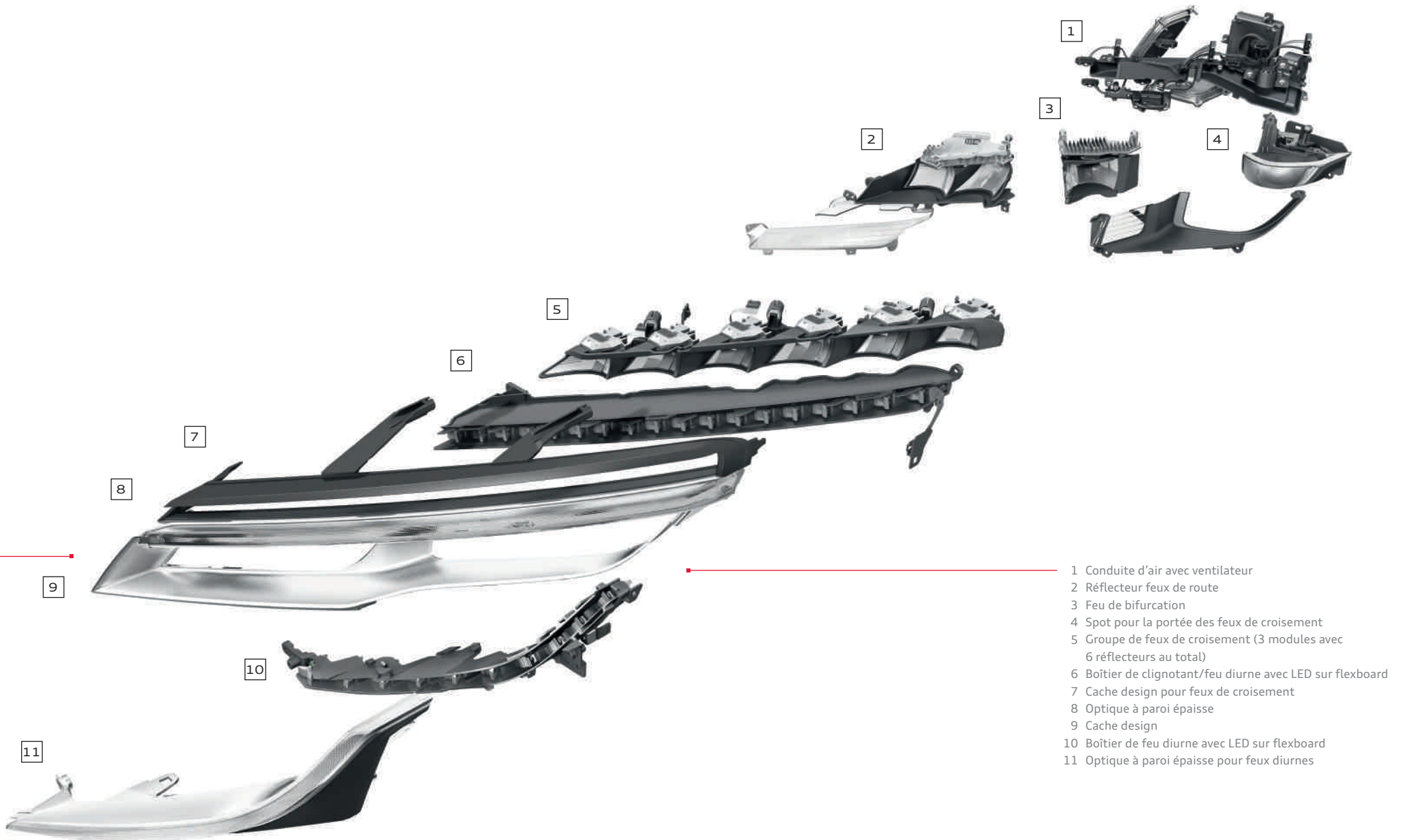

- 1 Conduite d'air avec ventilateur
- 2 Réflecteur feux de route
- 3 Feu de bifurcation
- 4 Spot pour la portée des feux de croisement
- 5 Groupe de feux de croisement (3 modules avec 6 réflecteurs au total)
- 6 Boîtier de clignotant/feu diurne avec LED sur flexboard
- 7 Cache design pour feux de croisement
- 8 Optique à paroi épaisse
- 9 Cache design
- 10 Boîtier de feu diurne avec LED sur flexboard
- 11 Optique à paroi épaisse pour feux diurnes



Le choix judicieux du savoir-faire manuel.

■ Pour la fabrication d'une voiture exceptionnelle, nous avons besoin d'un outil très particulier : la main humaine. Contrairement à la production en gros avec des processus entièrement automatisés, la fabrication de l'Audi R8 est une pure manufacture. Ainsi les 99 mètres de soudures de la carrosserie brute sont effectuées manuellement pour la plupart. De petites équipes hautement qualifiées donnent en 72 heures sa forme initiale à la super voiture de sport, à commencer par l'assemblage de la carrosserie jusqu'aux travaux de finition comme le ponçage minutieux de la surface pour qu'elle satisfasse aux exigences strictes d'Audi. Une fois le gros œuvre terminé, nos collaborateurs les plus expérimentés montent la R8 presque entièrement à la main sur 22 postes travaillant conjointement. Il est ainsi rare de retrouver deux fois la même combinaison en raison des nombreuses variantes d'équipements et de possibilités de personnalisation.

Chaque Audi R8 est un exemplaire unique et porte ainsi une signature personnalisée.





■ Après la fabrication, chaque voiture est soumise à un contrôle de qualité exigeant car la précision est un point primordial chez Audi. A la recherche d'inégalités sur la surface jusqu'au contrôle de fissures dans la masse particulièrement fines en passant par un test de conduite complet – tout ne vise qu'un seul objectif : créer ensemble un véhicule exceptionnel.



Infotafel

V10





Seuls ses équipements font d'une Audi votre Audi.



Audi exclusive

L'exclusivité sans compromis, mais aux possibilités infinies.

Audi vend des centaines de milliers de véhicules chaque année. Mais le vôtre est unique. Comment est-ce possible ? Grâce à un service de quattro GmbH, qui personnalise votre Audi : Audi exclusive.

Combinez selon vos désirs personnels des décorations sélectionnées, un cuir de couleur et votre peinture individuelle à partir de la large offre de couleurs Audi exclusive. Vous obtenez un véhicule unique.

Votre partenaire Audi et le studio Audi exclusive de personnalisation du forum Audi de Neckarsulm attendent vos désirs.

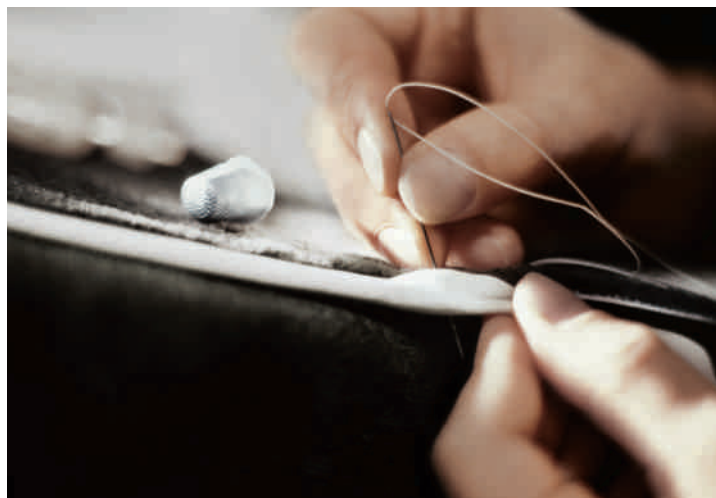



R8 V10 Spyder en peinture individuelle gris quartz métal Audi exclusive.

Equipements : sellerie cuir (Pack 2) en cuir Nappa fin Audi exclusive rouge classique et noir avec surpiqûres gris nuage, applications décoratives laquées dans la couleur de carrosserie Audi exclusive



R8 V10 Coupé en peinture individuelle Casablanca Audi exclusive avec panneaux latéraux en brun sellier nacré Audi exclusive et jantes en aluminium forgé style 5 branches doubles, polies brillant



Equipements : sellerie cuir (Pack 2) en cuir Nappa fin Audi exclusive blanc albâtre et châtaigne avec surpiqûres blanc albâtre, applications décoratives en cuir blanc albâtre Audi exclusive

Taillés sur mesure, pour vous – les sets de bagages R8.

Le set de bagages R8 occupe parfaitement l'espace de l'Audi R8 et a été conçu pour s'adapter à vos besoins. Ce set de bagages fabriqué à la main en Allemagne est en cuir de vachette de grande qualité. Il est disponible en noir ou dans les tons au choix parmi l'offre de couleurs Audi exclusive, avec logo R8 estampé. Les poignées des valises sont en carbone. Les surpiqûres contrastées de couleur et les doublures assorties en fibre textile précieuse Nardia font de ces bagages de véritables pièces uniques.



Le set de bagage R8 est en cuir de vachette blanc albâtre avec surpiqûres châtaigne. Finition manuelle individuelle disponible dans chaque couleur de sièges en cuir



Taillé sur mesure pour la plage arrière de la R8 Coupé : le set de bagages à 2 éléments pour l'intérieur



Le set de bagages occupe parfaitement l'espace sous le capot avant de l'Audi R8

Sets de bagages R8

Descriptions des produits :

Valise

poignée revêtue de cuir avec insert en carbone, fermeture à glissière sur tout le pourtour, poche frontale plate avec fermeture à glissière invisible ; à l'intérieur, 2 cordons en cuir, doublure en tissu Nardia ; hauteur 37 cm, largeur 45 cm, profondeur 17 cm

Serviette

poignée en cuir avec insert en carbone, fermeture à glissière métallique sur tout le pourtour, poche frontale plate avec fermeture à glissière invisible ; compartiments intérieurs pour ordinateur portable, téléphone portable, agenda électronique, cartes de visite et stylos ; doublure en tissu Nardia ; hauteur 37 cm, largeur 45 cm, profondeur 17 cm

Housse de voyage

en cuir, à deux plis, avec fermeture à glissière sur tout le pourtour, poche frontale, poignée en cuir et bandoulière amovible ; doublure intérieure, 2 poches zippées, 2 sangles de fixation ; doublure en tissu Nardia ; support pour cintres normaux avec 2 cintres ; hauteur 40 cm, largeur 57 cm, profondeur 9 cm

Trousse de toilette

trousse en cuir en forme de cale avec double ouverture à glissière, séparation centrale avec compartiment zippé et pochettes élastiquées sur les côtés ; hauteur 9 à 14 cm, largeur 15 cm, profondeur 33 cm

Combinaisons disponibles :

Set de bagages R8 en cuir Audi exclusive pour le coffre

comprenant 1 valise, 1 serviette, 1 housse de voyage, 2 trousse de toilette

Set de bagages R8 en cuir Audi exclusive pour l'intérieur du véhicule

comprenant 2 valises

Couleurs du cuir, des surpiquûres et de la doublure personnalisées au choix dans toutes les couleurs de série et Audi exclusive.



R8 V10 Coupé noir panthère cristal avec panneaux latéraux argent oxygène et jantes en aluminium forgé style 10 branches en Y, polies, bicolores.
Equipements : sellerie complète en cuir Nappa fin gris titane avec piquage en losange gris acier, ciel de pavillon en Alcantara gris titane avec piquage en losange gris acier, applications décoratives carbone Sigma





R8 V8 Coupé rouge brillant avec panneaux latéraux carbone Sigma et jantes en aluminium forgé style 5 branches doubles finition titane.
Equipements : sellerie complète en cuir Nappa fin noir avec surpiqûres rouges, applications décoratives noir profond satiné mat





R8 V10 plus Coupé orange Samoa métal avec panneaux latéraux carbone Sigma et jantes en aluminium forgé style 5 branches doubles en Y noir brillant





Equipements : pack Design en Alcantara noir Audi exclusive, housses de dossier laquées dans la couleur de carrosserie Audi exclusive, applications décoratives carbone Sigma

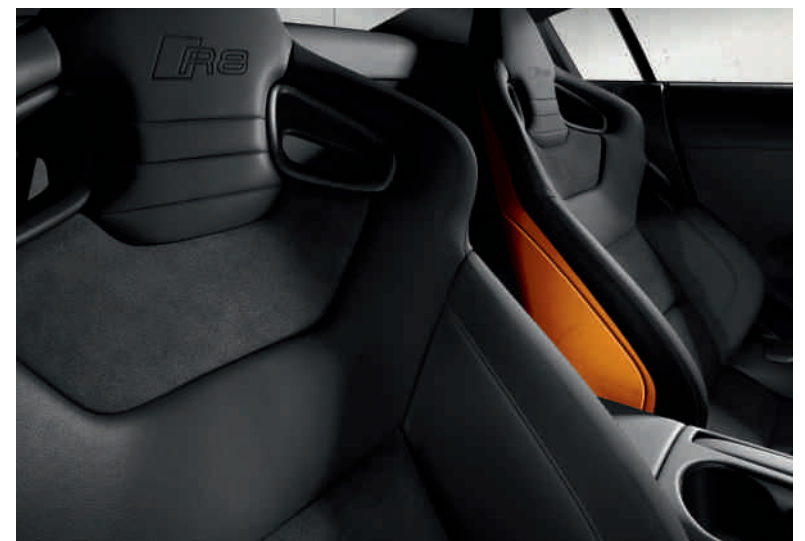



R8 V8 Spyder brun teck métal avec capote marron et jantes en aluminium forgé style 10 branches en Y, polies haute brillance.
Equipements : sellerie complète en cuir Nappa fin beige Louxor avec surpiqûres beige Louxor, applications décoratives carbone Sigma





R8 V10 Spyder bleu Estoril cristal avec capote noire et jantes en aluminium forgé style 5 branches doubles, polies haute brillance.
Equipements : sellerie complète en cuir Nappa fin gris titane avec surpiqûres gris titane, applications décoratives style piano laqué noir, moulures de seuils en carbone avec insert en aluminium éclairé Audi exclusive



Peintures R8 V8 Coupé/R8 V10 Coupé



Blanc ibis
panneaux latéraux en argent glacier métal



Orange Samoa métal
panneaux latéraux en gris quartz métal

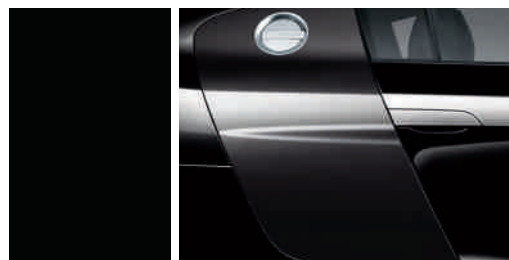

Noir fantôme nacré
panneaux latéraux en gris volcan nacré

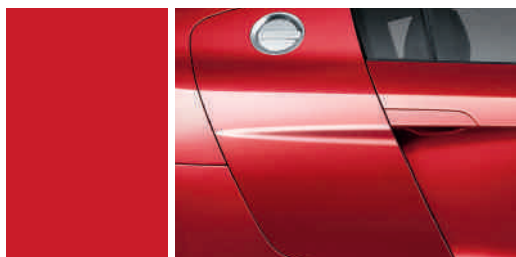

Rouge brillant
panneaux latéraux en rouge brillant



Brun teck métal
panneaux latéraux en brun sellier nacré



Bleu Estoril cristal
panneaux latéraux en argent glacier métal



Panneaux latéraux en argent oxygène
peinture au choix



Argent glacier métal
panneaux latéraux en argent Apollo métal



Bleu Sepang nacré
panneaux latéraux en bleu Mugello nacré

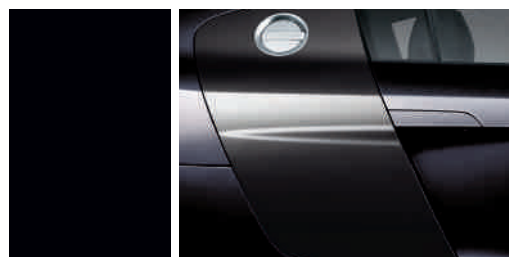

Noir panthère cristal
panneaux latéraux en gris volcan nacré



Panneaux latéraux en carbone Sigma
peinture au choix



Gris Suzuka métal
panneaux latéraux en argent glacier métal



Gris Daytona nacré
panneaux latéraux en gris quartz métal



Peintures individuelles Audi exclusive



Panneaux latéraux en peinture individuelle Audi exclusive
peinture au choix

Panneaux latéraux R8 V8 Coupé/R8 V10 Coupé

Panneaux latéraux
couleur assortie à celle de la carrosserie ; panneaux latéraux saillants avec prises d'air élargies sur R8 V10 Coupé

Au choix :

Peintures R8 V10 plus Coupé

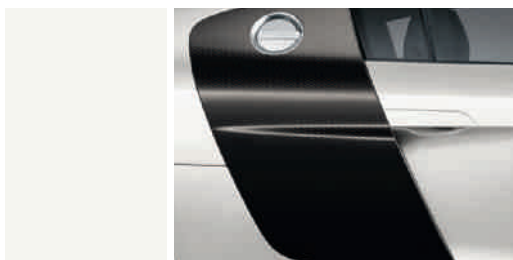

Blanc ibis
panneaux latéraux en carbone Sigma



Orange Samoa métal
panneaux latéraux en carbone Sigma



Noir fantôme nacré
panneaux latéraux en carbone Sigma



Peintures individuelles Audi exclusive



Rouge brillant
panneaux latéraux en carbone Sigma

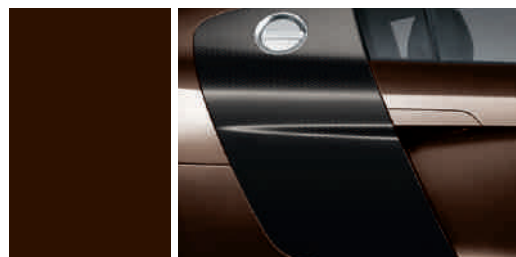

Brun teck métal
panneaux latéraux en carbone Sigma



Bleu Estoril cristal
panneaux latéraux en carbone Sigma

Panneaux latéraux R8 V10 plus Coupé

Panneaux latéraux
saillants, avec prises d'air élargies

Au choix :



Argent glacier métal
panneaux latéraux en carbone Sigma



Bleu Sepang nacré
panneaux latéraux en carbone Sigma



Noir panthère cristal
panneaux latéraux en carbone Sigma



Panneaux latéraux en carbone Sigma
peinture au choix



Gris Suzuka métal
panneaux latéraux en carbone Sigma



Gris Daytona nacré
panneaux latéraux en carbone Sigma



Bleu Sepang effet mat
panneaux latéraux en carbone Sigma



Panneaux latéraux en peinture individuelle
Audi exclusive
peinture au choix

Peintures R8 Spyder

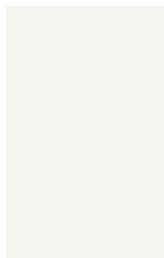

Blanc ibis



Orange Samoa métal



Noir fantôme nacré



Capote noire



Rouge brillant

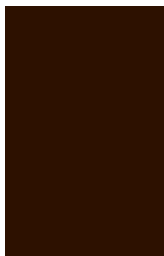

Brun teck métal



Bleu Estoril cristal



Capote rouge



Argent glacier métal



Bleu Sepang nacré



Noir panthère cristal



Capote marron

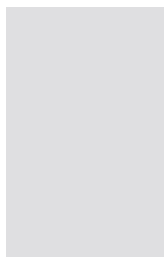

Gris Suzuka métal

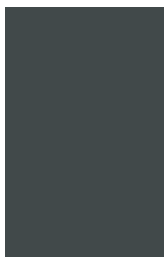

Gris Daytona nacré



Peintures individuelles Audi exclusive

Jantes/Pneus



Jantes en aluminium coulé style 6 branches
8,5 J × 18 à l'avant et 10,5 J × 18 à l'arrière,
avec pneus 235/40 R 18 à l'avant et 285/35 R 18 à
l'arrière



Jantes en aluminium forgé
style 5 branches doubles, polies brillant
8,5 J × 19 à l'avant et 11 J × 19 à l'arrière,
avec pneus 235/35 R 19 à l'avant et 295/30 R 19 à
l'arrière



Jantes en aluminium forgé
style 5 branches doubles en Y
8,5 J × 19 à l'avant et 11 J × 19 à l'arrière,
avec pneus 235/35 R 19 à l'avant et 295/30 R 19
à l'arrière



Jantes hiver en aluminium coulé style 6 branches
8,5 J × 18 à l'avant et 10,5 J × 18 à l'arrière, avec pneus
hiver 235/40 R 18 à l'avant et 285/35 R 18 à l'arrière,
compatibles chaînes-neige, vitesse maximale autorisée
240 km/h



Jantes en aluminium forgé
style 10 branches en Y, polies, bicolores
8,5 J × 19 à l'avant et 11 J × 19 à l'arrière,
avec pneus 235/35 R 19 à l'avant et 295/30 R 19 à
l'arrière



Jantes en aluminium forgé
style 5 branches doubles, polies haute brillance
8,5 J × 19 à l'avant et 11 J × 19 à l'arrière,
avec pneus 235/35 R 19 à l'avant et 305/30 R 19 à
l'arrière



Jantes en aluminium forgé
style 5 branches doubles en Y finition titane
8,5 J × 19 à l'avant et 11 J × 19 à l'arrière,
avec pneus 235/35 R 19 à l'avant et 305/30 R 19 à
l'arrière



Jantes hiver en aluminium forgé
style 5 branches doubles, polies brillant
8,5 J × 19 à l'avant et 10,5 J × 19 à l'arrière, avec pneus
hiver 235/35 R 19 à l'avant et 295/30 R 19 à l'arrière,
compatibles chaînes-neige, vitesse maximale autorisée
240 km/h



Jantes en aluminium forgé
style 10 branches en Y, polies haute brillance
8,5 J × 19 à l'avant et 11 J × 19 à l'arrière,
avec pneus 235/35 R 19 à l'avant et 305/30 R 19 à
l'arrière



Jantes en aluminium forgé
style 5 branches doubles finition titane
8,5 J × 19 à l'avant et 11 J × 19 à l'arrière, avec pneus
235/35 R 19 à l'avant et 305/30 R 19 à l'arrière



Jantes en aluminium forgé
style 5 branches doubles en Y noir brillant
8,5 J × 19 à l'avant et 11 J × 19 à l'arrière, avec pneus
235/35 R 19 à l'avant et 305/30 R 19 à l'arrière

Ecrous de roues antivolt
ne s'enlèvent qu'au moyen de l'adaptateur fourni

Set de réparation pour pneus
compresseur de 12 volts et produit de colmatage dans le
coffre sous le plancher de chargement, vitesse maximale
autorisée 80 km/h

Contrôle de pression des pneus
signal visuel et sonore en cas de baisse de pression sur
une ou plusieurs roues ; affichage sur le système d'infor-
mation du conducteur

Outillage de bord
dans le coffre sous le plancher de chargement

Cric
dans le coffre sous le plancher de chargement

**Sièges Sport**

avec bourrelets latéraux plus prononcés pour un meilleur maintien latéral ; réglage manuel du positionnement en longueur, des appuie-têtes et de l'inclinaison du dossier, réglage de la hauteur du siège pour conducteur et passager avant, déverrouillage du dossier des sièges (R8 Coupé). (L'image représente le siège Sport en cuir Nappa fin, réglable électriquement)

**Sièges baquets R8**

forme du siège plus prononcée pour un maintien latéral amélioré, avec appuie-tête intégré et estampillage R8 dans le dossier ; réglage manuel de la hauteur d'assise, du positionnement en longueur et de l'inclinaison du dossier, déverrouillage du dossier des sièges (R8 Coupé) ; appui lombaire à 4 axes réglable électriquement, ainsi que réglage de la largeur de l'assise et du dossier de siège ; incluant chauffage du siège, sans airbag latéral. (L'image représente le siège baquet R8 en cuir Nappa fin noir)

Selleries, Selleries en cuir

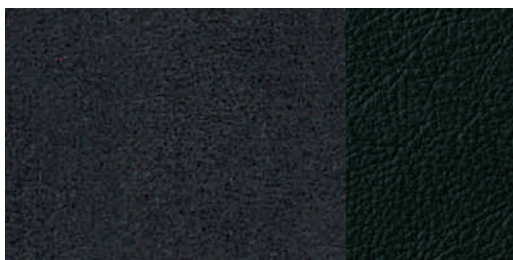

Alcantara/cuir noir

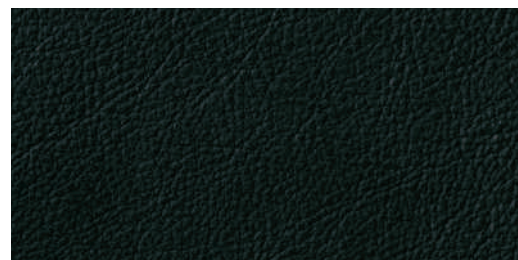

Cuir Nappa fin noir

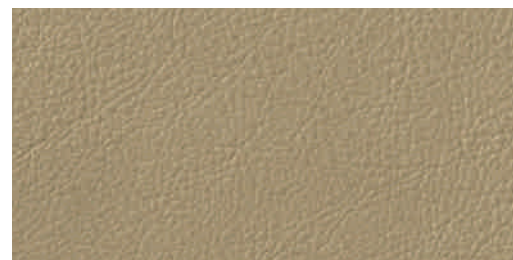

Cuir Nappa fin beige Louxor

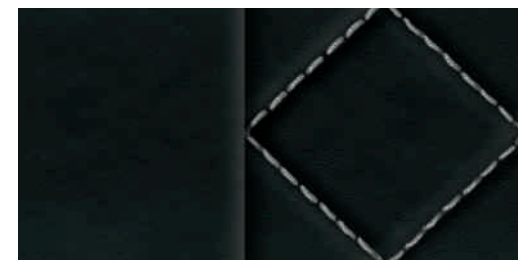

Cuir Nappa fin noir avec piquage en losange argent lunaire



Alcantara/cuir gris titane

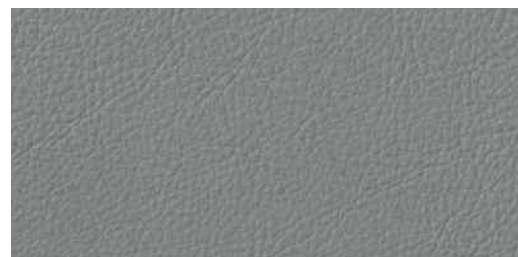

Cuir Nappa fin gris titane

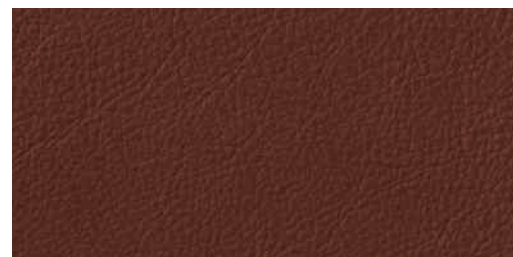

Cuir Nappa fin brun nougat



Cuir Nappa fin gris titane avec piquage en losange gris acier

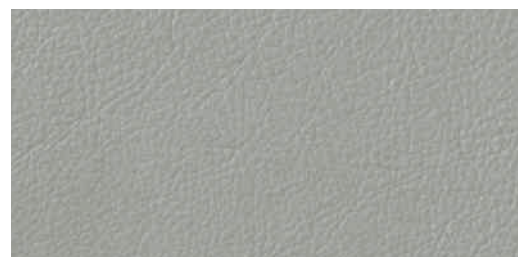

Cuir Nappa fin argent lunaire

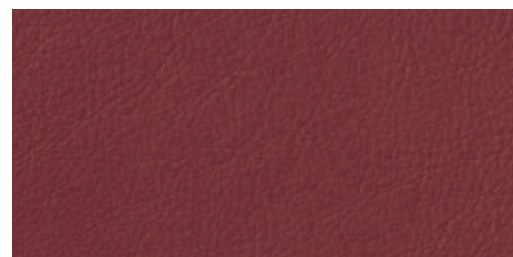

Cuir Nappa fin rouge

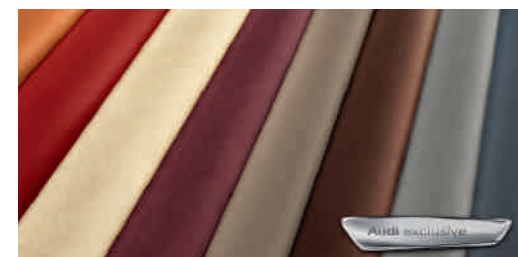

Selleries en cuir Audi exclusive

| Selleries, Selleries en cuir |
|---|
| <p>Protection contre l'échauffement (en cas de rayonnement du soleil), pour partie centrale des sièges, bourrelets latéraux de sièges et appuie-têtes ; avec Alcantara/cuir combinés (sans partie centrale des sièges) et selleries en cuir. La pigmentation spéciale empêche le cuir de trop s'échauffer. Les rayons infra-rouges contenus dans la lumière du soleil sont reflétés. La protection contre l'échauffement permet de baisser la température à la surface de jusqu'à 20 °C.</p> |
| <p>Alcantara/cuir combinés appuie-têtes et bourrelets latéraux des sièges en cuir (sur R8 Spyder incluant protection contre l'échauffement), partie centrale des sièges en Alcantara ; console centrale incluant support de genou en cuir Nappa fin</p> |
| <p>Sellerie en cuir Nappa fin sellerie incluant appuie-têtes (sur R8 Spyder incluant protection contre l'échauffement), façade de l'autoradio, console centrale incluant support de genou, partie inférieure des contreportes et poignée de portière côté passager avant en cuir Nappa fin ; partie inférieure des contreportes et poignée de portière côté passager avant dans la couleur de la sellerie</p> |
| <p>Sellerie complète en cuir Nappa fin comme sellerie en cuir Nappa fin. En plus, éléments complémentaires suivants en cuir noir : tableau de bord, monoplace, casquette de tableau de bord, accoudoirs de portière, garnitures latérales arrière ; disponible également en option avec surpiqûres de couleur</p> |
| <p>Surpiqûres de couleur pour sellerie complète en cuir Nappa fin surpiqûres de couleur pour les équipements suivants : sellerie, monoplace, casquette de tableau de bord, façade de l'autoradio, console centrale, poignée de frein à main et contreportes ; surpiqûres dans la couleur de la sellerie ; pour la sellerie noire, surpiqûres de couleur supplémentaires gris titane, argent lunaire, beige Louxor, brun nougat, rouge ou orange madras</p> |
| <p>Sellerie complète en cuir Nappa fin avec piquage en losange sellerie incluant appuie-têtes (sur R8 Spyder incluant protection contre l'échauffement), façade de l'autoradio, console centrale incluant support de genou, partie inférieure des contreportes, poignée de portière côté passager avant, tableau de bord, monoplace, casquette de tableau de bord, accoudoirs de portières et garnitures latérales arrière en cuir Nappa fin ; inserts de la partie centrale et des parties inférieures des contreportes avec piquage en losange de couleur contrastée ; surpiqûres de couleur pour les équipements suivants : sellerie, monoplace, casquette de tableau de bord, façade de l'autoradio, console centrale, poignée de frein à main et contreportes</p> |
| <p>Pack Design en Alcantara noir Audi exclusive pour sièges baquets R8 ; bourrelets latéraux des sièges incluant appuie-têtes, façade de l'autoradio, console centrale en cuir Nappa fin noir, partie centrale des sièges, commandes ainsi que support de genou en Alcantara noir</p> |

| Ciel de pavillon/Ciel de capote |
|--|
| <p>Ciel de pavillon en tissu noir ou gris titane selon la couleur de l'équipement intérieur choisie ; noir sur R8 V10 plus Coupé</p> |
| <p>Ciel de pavillon en Alcantara noir, gris titane ou beige Louxor selon la couleur de l'équipement intérieur choisie ; noir sur R8 V10 plus Coupé</p> |
| <p>Ciel de pavillon en Alcantara avec piquage en losange noir avec piquage en losange argent lunaire ou gris titane avec piquage en losange gris acier selon la couleur de l'équipement intérieur choisie ; noir avec piquage en losange argent lunaire sur R8 V10 plus Coupé</p> |
| <p>Ciel de pavillon en Alcantara Audi exclusive au choix parmi l'offre de couleurs Audi exclusive</p> |
| <p>Ciel de pavillon en Alcantara avec piquage en losange Audi exclusive couleurs de l'Alcantara et piquage en losange au choix parmi l'offre de couleurs Audi exclusive</p> |
| <p>Ciel de pavillon et panneau arrière/plage arrière en Alcantara Audi exclusive disponible dans toutes les couleurs Audi exclusive ; surpiqûres dans le ciel de pavillon au choix parmi l'offre de couleurs Audi exclusive</p> |
| <p>Ciel de pavillon et panneau arrière en cuir Audi exclusive disponible dans toutes les couleurs Audi exclusive ; surpiqûres dans le ciel de pavillon au choix parmi l'offre de couleurs Audi exclusive</p> |
| <p>Ciel de capote en noir</p> |
| <p>Panneau arrière en Alcantara Audi exclusive parmi l'offre de couleurs Audi exclusive</p> |

Applications décoratives



Noir profond satiné mat

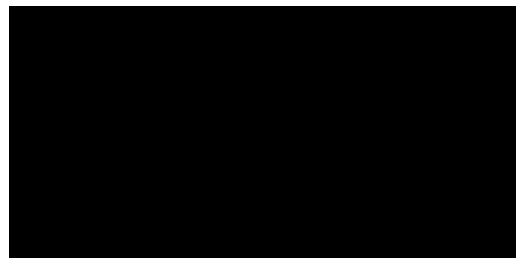

Style piano laqué noir Audi exclusive

Applications décoratives

au choix :

en noir profond satiné mat

pour façade de l'autoradio ainsi qu'applications décoratives dans les contreportes et sur la console centrale

en carbone Sigma

pour monoplace, poignées de portières ainsi qu'applications décoratives dans les contreportes et sur la console centrale

Applications décoratives Audi exclusive

au choix :

style piano laqué noir Audi exclusive

pour façade de l'autoradio ainsi qu'applications décoratives dans les contreportes et sur la console centrale

en cuir Nappa fin Audi exclusive

pour applications décoratives dans les contreportes et sur la console centrale, disponibles dans toutes les couleurs Audi exclusive ; poignée de portière côté passager avant en cuir avec surpiqûres décoratives

laquées dans la couleur de carrosserie Audi exclusive

pour façade de l'autoradio ainsi qu'applications décoratives dans les contreportes et sur la console centrale

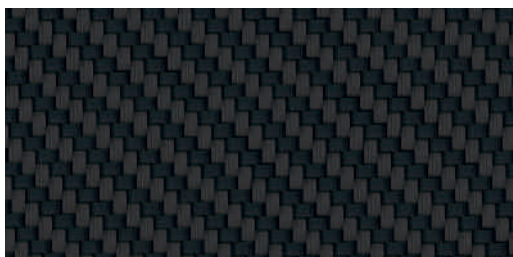

Carbone Sigma

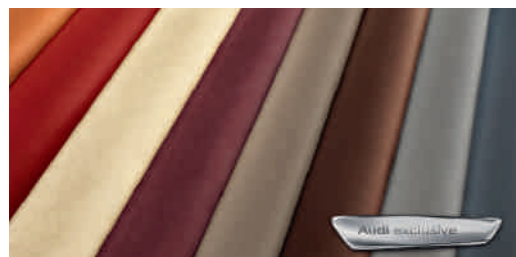

Applications décoratives en cuir Nappa fin Audi exclusive



Applications décoratives laquées dans la couleur de carrosserie Audi exclusive

Eclairage



Phares à LED incluant lave phares

avec feux de croisement, feux de route, feux diurnes, clignotants et feux de bifurcation statiques à LED ; permet un éclairage de la route comme en plein jour ; besoin énergétique minimal, durée de vie très longue et perception particulièrement développée des autres automobilistes

Assistant de feux de route

reconnaît automatiquement dans les limites du système les phares en sens inverse, les feux arrière des autres automobilistes ainsi que les localités. Selon la situation, les feux de route sont automatiquement activés ou désactivés. Ce système améliore ainsi la visibilité du conducteur tout en garantissant davantage de confort grâce à une conduite plus détendue



Feux arrière à LED

feux stop, feux arrière, clignotants et feux de recul ainsi que feux de plaque à LED ; clignotants avec affichage dynamique ; 3^{ème} feu stop surélevé au-dessus de la plage arrière (R8 Coupé) ou intégré à la jupe arrière (R8 Spyder)

Feu de brouillard arrière

intégré au centre du pare-chocs arrière

Eclairage intérieur

à temporisation avec contacteur sur les portières ; éclairage au sol, dans l'habitacle, le coffre et la boîte à gants à LED, catadioptrés de portières actifs

Pack Eclairage

éclairage à LED de l'espace aux pieds, de la commande intérieure de verrouillage des portières et du compartiment moteur (R8 Coupé), incluant rétroviseur intérieur jour/nuit automatique avec détecteur de pluie et de luminosité

Rétroviseurs

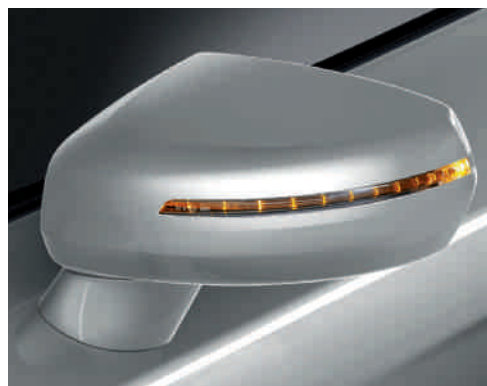

Rétroviseurs extérieurs avec clignotants à LED intégrés réglables électriquement et dégivrants ainsi que buses de lave-glace dégivrantes ; miroir convexe, plan ou asphérique, boîtiers de rétroviseurs extérieurs dans la couleur de carrosserie

Egalement au choix :

rabattables électriquement et jour/nuit automatiques

Boîtiers de rétroviseurs extérieurs en carbone Audi exclusive

Rétroviseur intérieur

au choix :

jour/nuit

jour/nuit automatique avec détecteur de pluie et de luminosité

pour la commande automatique des feux et des essuie-glaces ; incluant fonction Coming Home/Leaving Home : allumage/extinction temporisée automatique des phares principaux, des feux arrière et de l'éclairage de plaque lors de l'ouverture/fermeture du véhicule ; avec fonction boussole numérique, en option ; permet l'affichage numérique de l'orientation momentanée

Miroir de courtoisie

occultable, dans le pare-soleil côté conducteur et côté passager avant

Systèmes de toit

Capote à ailettes entièrement automatique

composée de 3 couches de tissu isolées avec épaisseur optimale et parfait assemblage de ses matériaux pour une isolation acoustique et thermique améliorée dans l'habitacle, ouverture de la capote jusqu'à 50 km/h

Coupe-vent

avec étui pour rangement dans le coffre

Systèmes de verrouillage

Verrouillage centralisé

avec fonction Autolock, télécommande à fréquence radio intégrée à la clé du véhicule, et code modifiable, ouvre et ferme d'une simple pression du doigt les portières ; incluant ouverture/fermeture confort des vitres et déverrouillage séparé du capot de coffre par la télécommande à fréquence radio ; commande intérieure supplémentaire sur la portière conducteur

Protection antidémarrage électronique

intégrée à la gestion du moteur, activation automatique par la clé du véhicule



Ouvre-porte de garage (HomeLink)

télécommande à fréquence radio programmable, touches de commande intégrées au module d'éclairage intérieur ; peut être utilisée pour l'ouverture et/ou la fermeture des portes de garage et portails extérieurs ; permet de commander des systèmes de sécurité et installations d'éclairage. Informations complémentaires auprès de votre partenaire Audi

Alarme antivol

incluant protection volumétrique de l'habitacle et protection antiremorquage par capteur d'angle d'inclinaison, désactivable ; avertisseur sonore indépendant de la tension de bord ; surveillance du compartiment moteur, du coffre, des portières et de l'habitacle

Préparation pour système de repérage satellite

préparation pour brancher un système de repérage satellite (disponible dans les accessoires d'origine Audi) permettant la localisation du véhicule en cas de vol

Vitrage

Vitres athermiques

teintées vertes, pare-brise en verre feuilleté

Encadrement de pare-brise en aluminium

Lunette arrière

dégivrante, avec minuterie ;

sur R8 Coupé : pour lunette arrière et vitre de séparation, incluant antenne de vitre, sorties d'air à côté de la lunette arrière en noir mat, sur R8 V10 Coupé style aluminium ;

sur R8 Spyder : à déploiement et rétraction électriques

Lave-essuie-glace

2 vitesses, 4 intervalles de balayage réglables, commande de balayage coup par coup et de lavage-balayage automatique, coup de balai automatique après le dernier lavage-balayage

Autres équipements extérieurs



Becquet arrière

télescopique asservi électriquement à la vitesse ; se déploie automatiquement à 100 km/h et se rétracte à 35 km/h ; commande manuelle complémentaire grâce à une touche sur la console centrale

Pare-chocs

sur R8 Coupé et R8 Spyder à l'avant avec bord du becquet et larges sorties d'air en noir brillant, à l'arrière avec sorties d'air et diffuseur d'air en noir brillant ; sur R8 V10 Coupé et R8 V10 Spyder en plus pare-chocs arrière avec partie en noir brillant entre les sorties d'air ; sur R8 V10 plus Coupé à l'avant avec larges prises d'air en gris titane mat, à l'arrière avec prises d'air et partie en gris titane mat entre les sorties d'air

Audi Singleframe

calandre avec encadrement chromé et grille en noir brillant ; sur R8 V10 Coupé et R8 V10 Spyder en plus avec entretoises horizontales chromées ; sur R8 V10 plus Coupé calandre avec encadrement en gris titane mat et grille en noir mat avec entretoises horizontales en gris titane mat

Sorties d'échappement

double flux, avec embouts ronds style aluminium ; sur R8 V10 plus Coupé en noir brillant

Sorties d'air style aluminium

sur le couvercle de logement de capote

Extensions de bas de caisse

laqués dans la couleur de carrosserie



Trappe à carburant en aluminium

avec logo R8 estampé et déverrouillage électrique

Identification du modèle/Inscription

identification du modèle R8 à l'arrière ; sur tous les modèles R8 V10 avec emblème V10 en plus sur le côté avant du capot

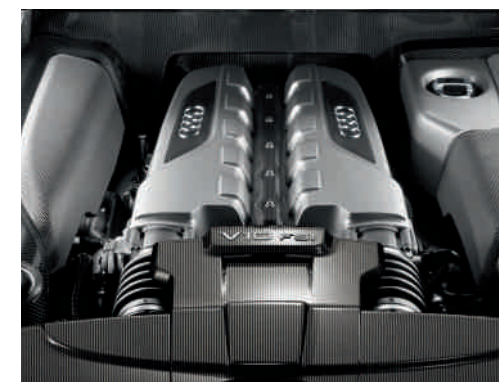

Capot moteur en carbone Sigma

se compose d'un cache pour le carter de filtre à air ; sur R8 Coupé en plus cache sur la face avant et les parties latérales gauche et droite

Pack Extérieur en carbone Audi exclusive

spoiler à l'avant et diffuseur arrière avec géométrie caractéristique en carbone

Pack Esthétique noir Audi exclusive

encadrement de calandre, calandre et support de plaque d'immatriculation à l'avant ainsi que embouts de sortie d'échappement en noir brillant ; en plus sorties d'air à côté de la lunette arrière en noir mat sur R8 V10 Coupé ; sorties d'air sur le couvercle de logement de capote en noir brillant sur R8 Spyder

Sièges/Confort d'assise**Appui lombaire à 4 axes**

réglable électriquement, pour les sièges conducteur et passager avant, réglage horizontal et vertical

Sièges réglables électriquement

incluant appui lombaire à 4 axes électrique ; positionnement en longueur, hauteur de siège, inclinaison de l'assise et du dossier réglables électriquement

Chauffage des sièges

3 positions de réglage, incluant chauffage des bourrelets latéraux

Appuie-têtes

réglables en hauteur, intégrés aux sièges baquets R8

Fixation pour sièges enfants ISOFIX pour le siège passager avant

avec commande de désactivation d'airbag passager avant

Housses de dossier laquées dans la couleur de carrosserie Audi exclusive

pour sièges baquets R8

Volants/Levier de vitesses/Commandes

Volant Sport multifonction en cuir style 3 branches aplati en bas, avec airbag grand volume, réglable en hauteur et en profondeur, permet de commander les fonctions de base des autoradios Audi, de l'interface Bluetooth ou de la préparation pour téléphone portable ; avec palettes de changement de vitesses style aluminium avec boîte S tronic

Volant Sport en cuir style 3 branches

aplati en bas, avec airbag grand volume, réglable en hauteur et en profondeur

Pommeau de levier/sélecteur de vitesses

sur tous les modèles R8 V10 avec anneau bague décorative rouge au choix :

en aluminium

en aluminium avec insert en cuir



Volant Sport multifonction en cuir R8 style 3 branches aplati en bas, avec airbag grand volume, réglable en hauteur et en profondeur ; avec emblème R8 et jante de volant robuste de forme ergonomique, zones de préhension gauche et droite revêtues de cuir perforé ; pour commande des fonctions de base des autoradios Audi, de l'interface Bluetooth ou de la préparation pour téléphone portable ; disponible avec palettes de changement de vitesses sous le volant avec S tronic

Jante de volant en cuir Audi exclusive

revêtue de cuir disponible dans toutes les couleurs Audi exclusive ; surpiqûres personnalisées au choix dans les différentes couleurs Audi exclusive avec surpiqûres spécifiques Audi exclusive

Commandes en cuir Audi exclusive

les éléments suivants sont revêtus de cuir : jante de volant, pommeau de levier/sélecteur de vitesses ainsi que poignée de frein à main disponibles dans toutes les couleurs Audi exclusive ; surpiqûres personnalisées au choix dans les différentes couleurs Audi exclusive ; surpiqûres spécifiques Audi exclusive sur la jante de volant

Commandes en daim noir Audi exclusive

les éléments suivants sont revêtus de cuir : jante de volant, pommeau de levier/sélecteur de vitesses et poignée de frein à main en daim noir ; surpiqûres personnalisées au choix dans les différentes couleurs Audi exclusive ; surpiqûres spécifiques Audi exclusive sur la jante de volant

Climatisation**Climatisation automatique**

style spécial R8, avec réglage asservi à la position du soleil ; régule électroniquement la température, la quantité et la répartition de l'air ; régulation de l'air accumulé et mode recyclage de l'air ambiant, filtre à charbon actif

Systèmes de fixation des bagages et rangements**Vide-poches**

intégrés dans la partie arrière des sièges, verrouillables, avec éclairage

Boîte à gants

côté passager avant, verrouillable, avec éclairage et étui à lunettes

Pack Rangement

filet de rangement au dos des sièges, vide-poches sous les sièges ; sur R8 Coupé filet à bagages de plage arrière en plus.

Porte-boissons

double, intégré à la console centrale

Autres équipements intérieurs

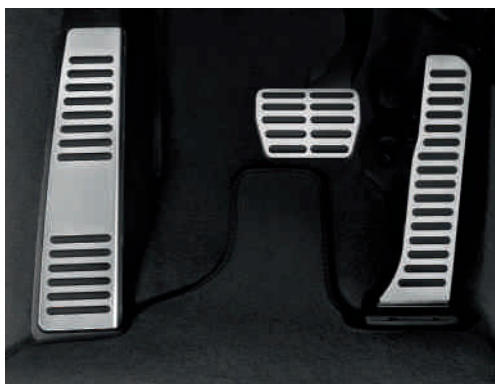

Pédalier et repose-pied style aluminium

Moquette et tapis complémentaires

sur R8 Coupé et R8 Spyder en velours, assortis à la couleur de l'habitacle (noir avec la sellerie argent lunaire, brun nougat et rouge) ; sur R8 V10 plus Coupé en velours noir

Tapis complémentaires Audi exclusive

couleurs des tapis complémentaires, du passepoil en cuir et des surpiqûres au choix parmi l'offre de couleurs Audi exclusive

Tapis complémentaires avec inscription R8 Audi exclusive

en noir, avec broderie sur les tapis. Couleurs du passepoil en cuir et des surpiqûres au choix parmi l'offre de couleurs Audi exclusive

Moquette et panneau arrière/plage arrière Audi exclusive

incluant tapis complémentaires avec passepoil en cuir. Couleurs de la moquette, des tapis complémentaires, du passepoil en cuir et des surpiqûres au choix parmi l'offre de couleurs Audi exclusive



Moulures de seuil avec insert en aluminium et inscription R8 sur les seuils de portes

Moulures de seuil avec insert en aluminium éclairé Audi exclusive

et inscription R8 sur les seuils de portes ; le rebord intérieur de l'insert en aluminium est éclairé ainsi que l'inscription R8

Moulures de seuil avec insert en aluminium éclairé personnalisé Audi exclusive

l'insert en aluminium éclairé des moulures de seuil peut être personnalisé avec une inscription. Informations complémentaires auprès de votre partenaire Audi

Moulures de seuil en carbone avec insert en aluminium Audi exclusive

et inscription R8 sur les seuils de portes



Moulures de seuil en carbone avec insert en aluminium éclairé Audi exclusive

et inscription R8 sur les seuils de portes ; le rebord intérieur de l'insert en aluminium est éclairé ainsi que l'inscription R8

Moulures de seuil en carbone avec insert en aluminium éclairé personnalisé Audi exclusive

l'insert en aluminium éclairé des moulures de seuil peut être personnalisé avec une inscription. Informations complémentaires auprès de votre partenaire Audi

Lève-vitres

électriques, avec protection antipincement, fonction ouverture/fermeture par impulsion ; ouverture/fermeture confort par le verrouillage centralisé, vitres arrière fixes (R8 Coupé)

Allume-cigare et cendrier

sur la console centrale

Prise de courant 12 volts

dans la boîte à gants et dans le coffre

Style aluminium à l'intérieur

pour les commandes d'autoradio et de climatisation, les branches du volant, les commutateurs rotatifs pour lève-vitres et éclairage

Diffuseurs d'air en cuir Nappa fin Audi exclusive

le cerclage et inserts des diffuseurs d'air sur le tableau de bord sont revêtus de cuir. Couleurs du cuir et des surpiqûres au choix parmi l'offre de couleurs Audi exclusive

Console centrale et façade de l'autoradio en cuir Nappa fin Audi exclusive

couleurs du cuir et des surpiqûres au choix parmi l'offre de couleurs Audi exclusive

Couvercle de console centrale en carbone Sigma Audi exclusive

incluant revêtement de la poignée de frein à main

Encadrement de pare-brise en Alcantara Audi exclusive

revêtement intérieur de l'encadrement de pare-brise incluant pare-soleil en Alcantara ; disponible dans toutes les couleurs Audi exclusive

Encadrement de pare-brise en cuir Nappa fin Audi exclusive

revêtement intérieur de l'encadrement de pare-brise incluant pare-soleil en cuir ; disponible dans toutes les couleurs Audi exclusive

Tapis de coffre en Alcantara Audi exclusive

disponible dans toutes les couleurs Audi exclusive, surpiqûres au choix parmi l'offre de couleurs Audi exclusive

Revêtement de seuils en cuir Nappa fin Audi exclusive

les bordures de tapis et la partie inférieure des montants avant sont revêtues de cuir. Couleur du cuir au choix parmi l'offre de couleurs Audi exclusive

MMI® et systèmes de navigation**Système de navigation plus à logique de commande MMI®**

avec encadrement de l'écran noir brillant, incluant deux DVD de navigation, écran couleur TFT 6,5 pouces (800 x 480 pixels) avec affichage de cartes 3D, guidage dynamique (si disponible), radio double tuner, lecteur DVD pour DVD de navigation, CD audio ou CD MP3 (sauf utilisation simultanée du système de navigation), 2 lecteurs de cartes MMC/SDHC (jusqu'à 32 Go) intégrés pour MP3, prise d'entrée AUX, flèches de direction sur le système d'information du conducteur, affichage des informations optiques de stationnement (uniquement avec Audi parking system plus) ; 7 haut-parleurs et amplificateur à 5 canaux, puissance totale 140 watts, connexion Audi music interface possible

Données de navigation (2 DVD)

contiennent les données de navigation pour les pays suivants (dans la limite des données numérisées) : Allemagne, Andorre, Autriche, Belgique, Croatie, Danemark, Espagne (incluant îles Canaries), Estonie, Etat du Vatican, Finlande, France, Grande-Bretagne, Grèce, Hongrie, Irlande, Italie, Lettonie, Liechtenstein, Lituanie, Luxembourg, Monaco, Norvège, Pays-Bas, Pologne, Portugal, République Tchèque, San Marin, Slovaquie, Slovénie, Suède, Suisse

Système d'information du conducteur

avec affichage haute résolution en blanc ; écran pour : contrôle autocheck, affichage numérique de la vitesse, fréquence radio, 2 seuils d'avertissement de vitesse réglables, température extérieure, ordinateur de bord, chronomètre, contrôle de fermeture des portes et du capot de moteur et de coffre

Autoradios**Système audiophonique Bang & Olufsen**

son surround via 12 haut-parleurs ; haut-parleur central sur le tableau de bord, 1 haut-parleur médium et 1 haut-parleur grave dans chaque porte, ainsi que 1 haut-parleur aigu dans chaque triangle de rétroviseur, 1 haut-parleur grave-médium et 1 haut-parleur aigu dans chaque contreporte arrière ; 1 subwoofer au niveau des pieds côté passager avant ; compensation de bruit dynamique ; amplificateur à 10 canaux, puissance totale de 465 watts

Autoradio concert

lecteur simple CD (compatible MP3), écran couleur TFT 6,5 pouces, réception FM (OUC) et AM (OM, OC), 2 slots de cartes MMC/SD pour la lecture de fichiers MP3, 7 haut-parleurs et amplificateur à 5 canaux, puissance totale de 140 watts, incluant prise d'entrée AUX sur la console centrale pour brancher des appareils audio

Changeur CD

dans la plage arrière (R8 Coupé) ou le panneau arrière (R8 Spyder), pour 6 CD, protection contre les vibrations, accès facile ; chaque CD peut être chargé ou changé séparément

Audi music interface

permet de relier un Apple iPod à partir de la Génération 4, Apple iPhone (fonctionnalité musique) ainsi que d'autres dispositifs de stockage USB et lecteurs MP3. L'Audi music interface est logée dans la plage arrière (R8 Coupé) ou le panneau arrière (R8 Spyder), peut se commander via le système de navigation plus ou un volant Sport multifonction en cuir. Informations sur les lecteurs MP3 compatibles auprès de votre partenaire Audi ou sur www.audi.com/mp3. La prise séparée d'entrée AUX est supprimée avec Audi music interface

Kit de câbles d'adaptateurs pour Audi music interface

comprend 2 câbles de branchement pour la connexion d'un iPod/iPhone ou de supports de données/lecteurs média avec fiche USB (type A) ; d'autres câbles d'adaptateurs sont disponibles dans les accessoires d'origine Audi. Informations à propos des compatibilités sur www.audi.com/mp3

Téléphone et communication

Interface Bluetooth

incluant micro de ceinture et système de dialogue vocal ; les téléphones portables compatibles Bluetooth peuvent être connectés au véhicule via l'interface. Possibilité de parler librement dans le véhicule par le biais du micro. Informations à propos des compatibilités sur www.audi.com/bluetooth

Préparation pour téléphone portable (Bluetooth)

incluant micro de ceinture et système de dialogue vocal ; comprend dispositif mains libres et commande vocale pour les fonctions du téléphone ainsi qu'une préparation pour chargeur de batterie de téléphone portable en option ; peut se commander via l'autoradio concert, le système de navigation plus ou un volant Sport multifonction en cuir. Adaptateurs et informations sur les téléphones portables compatibles auprès de votre partenaire Audi ou sur www.audi.com/bluetooth

Systèmes d'assistance

Audi parking system à l'avant et à l'arrière

facilite le stationnement dans les limites du système à l'aide d'un signal sonore indiquant la distance d'un obstacle identifié à l'avant et à l'arrière ; distance mesurée par capteurs à ultrasons discrètement intégrés dans le pare-chocs

Audi parking system plus

facilite le stationnement dans les limites du système à l'aide d'un signal sonore et visuel indiquant la distance d'un obstacle identifié à l'avant et à l'arrière ; affichage de symboles de distance sur l'écran de l'autoradio concert ou du système de navigation plus ; distance mesurée par capteurs à ultrasons discrètement intégrés dans le pare-chocs



Audi parking system plus avec caméra de recul

comme Audi parking system plus ; en plus affichage de la zone derrière le véhicule sur l'écran de l'autoradio concert ou du système de navigation plus, avec 2 modes d'affichage dynamiques pour la voie de circulation calculée (selon l'angle de direction), incluant lignes de guidage dynamiques, caméra de recul discrètement intégrée dans la jupe arrière

Assistant de démarrage en côte

lorsque la pédale de frein a été maintenue enfoncée un certain temps à l'arrêt, la pression de freinage accumulée est maintenue quelques instants après le lâcher de la pédale. Cette intervention de freinage automatique du système permet un redémarrage facile dans presque toutes les côtes

Régulateur de vitesse

maintient constante la vitesse souhaitée à partir d'environ 30 km/h dans la mesure où la puissance du moteur ou le frein moteur le permettent ; commande par manette séparée sous le volant

Châssis/Freins

Châssis Sport

avec suspension et amortisseurs dynamiques ; sur R8 V10 plus Coupé avec suspension et amortisseurs dynamiques fermes pour un contact plus direct avec la route et un comportement sportif

Audi magnetic ride

système d'amortisseurs adaptatifs permettant de choisir soi-même le réglage du châssis (Normal/Sport) à l'aide d'une touche sur la console centrale ; améliore le confort et le dynamisme en réglant l'amortissement selon les conditions de la route et de la conduite

Système de freinage

étriers fixes à 8 pistons à l'avant, étriers fixes à 4 pistons à l'arrière ; disques de frein Wave ventilés à l'avant et à l'arrière, perforés et flottants ; étriers laqués noir brillant, avec inscription R8

Freins en céramique

étriers fixes à 6 pistons à l'avant, étriers fixes à 4 pistons à l'arrière ; disques de frein en céramique renforcée de fibres de carbone avec canaux de refroidissement spéciaux, ventilés, perforés et flottants ; étriers laqués anthracite brillant à l'avant et à l'arrière, avec inscription « Audi ceramic ». Veuillez consulter les spécificités concernant les freins en céramique sur votre site Web national Audi ou demandez conseil à votre partenaire Audi

Technique/Sécurité**Carrosserie Audi Space Frame (ASF®)**

structure-cadre en aluminium à haute résistance offrant une rigidité supérieure pour une meilleure dynamique de conduite et une tenue de route supérieure ; sur R8 Spyder couvercle de logement de capote et parties latérales arrière en plastique renforcé de fibres de carbone (CFK) pour une optimisation de poids supplémentaire tout en offrant une rigidité supérieure

Airbags

airbags grand volume côté conducteur et passager avant, 2 niveaux de gonflement ; airbags latéraux intégrés au dossier des sièges (sauf pour sièges baquets R8)

Protection latérale anticollision

constituée de profilés en aluminium rigide dans les portières, avec activation des airbags latéraux au moyen de capteurs de pression dans les montants de pavillon centraux ; capitonnage latéral dans les portières

Système d'appui-tête intégral

grâce à la conception du siège, le haut du corps est réceptionné et la tête soutenue en cas de collision arrière. Ce système renforce la protection et réduit le risque de traumatisme cervical

Arceaux de sécurité actifs

système de protection à enclenchement automatique situé derrière les appui-têtes arrière

Colonne de direction de sécurité

complète le potentiel de protection de la ceinture de sécurité et de l'airbag ; avec réglage mécanique en hauteur et en profondeur

Ceintures de sécurité

ceinture 3 points à enrouleur avec prétensionneurs et limiteurs de tension

Contrôle de ceinture attachée

pour le siège conducteur ; un signal sonore et visuel prévient lorsque la ceinture n'est pas fixée

**Instrumentation**

sur tous les modèles R8 V8 avec cadrans gris et anneaux décoratifs style aluminium, aiguilles rouges et inscription R8 sur le compte-tours ; sur tous les modèles R8 V10 avec cadrans noirs et anneaux décoratifs rouges, aiguilles blanches et inscription R8 sur le compte-tours ainsi qu'inscription V10 sur le tachymètre ; balayage complet des cadrans au démarrage ; avec éclairage réglable, compte-tours avec montre numérique et dateur, tachymètre à cadran non proportionnel, compteur kilométrique totalisateur et journalier ; jauge de carburant, indicateurs pour liquide de refroidissement, huile et température extérieure, tension du réseau de bord et intervalle de révision ; témoins de contrôle

Témoins de contrôle

pour entre autres : airbag, ABS, ESC/ASR, frein à main serré, électronique EDS, générateur, feux de croisement, feux de route, clignotants, circuit de freinage, pression d'huile moteur, système électrique du moteur, becquet arrière

Triangle de présignalisation

dans le coffre sous le plancher de chargement

Trousse de secours

dans le coffre sous le plancher de chargement

Réservoir de carburant

capacité augmentée à 90 l

**Boîte mécanique**

6 vitesses, entièrement synchronisée, avec coulisse de levier de vitesses ouverte

Système antiblocage des roues (ABS)

avec répartiteur électronique de freinage (EBV) et assistance hydraulique au freinage d'urgence

Antipatinage (ASR)

réduit la puissance du frein afin d'atténuer le patinage des roues motrices et d'augmenter ainsi la motricité et stabilité

Blocage électronique de différentiel (EDS)

l'aide au démarrage freine automatiquement les roues motrices sur route glissante et inégalement adhérente, assurant ainsi une excellente motricité

Contrôle électronique de stabilisation (ESC)

avec mode Sport, à double déclenchement, avec amplificateur hydraulique de freinage et indicateur de freinage d'urgence ; assure davantage de stabilité dans les situations critiques en agissant de manière ciblée sur le freinage individuel des roues et sur la gestion du moteur

**S tronic®**

boîte séquentielle 7 vitesses à double embrayage avec technologie Shift by wire, se commande à l'aide de palettes sous le volant ou du levier de vitesses ; le mode Sport peut être sélectionné à l'aide d'une touche dans la coulisse de levier de vitesses

Touche Sport

pour S tronic ; en appuyant sur cette touche, vous influencez en mode automatique et mode manuel les caractéristiques de la transmission pour changer plus rapidement les vitesses, la souplesse de l'accélération par une réponse plus progressive du moteur et la commande du couvercle d'échappement pour une sonorité plus marquante

Direction assistée

direction assistée hydraulique à crémaillère ne nécessitant pas d'entretien

quattro®

transmission intégrale permanente avec répartition asymétrique et dynamique de couple, blocage électronique de différentiel (EDS) par intervention sur les freins des roues motrices

Récupération

en augmentant la tension du générateur, l'énergie cinétique est convertie en énergie électrique durant les phases de décélération ou de freinage. Cette récupération d'énergie permet de soulager l'alternateur lorsque la voiture accélère de nouveau et d'économiser ainsi jusqu'à 3 % de carburant

Contrat de garantie Audi

Contrat de garantie Audi disponible directement et uniquement pour l'achat d'une voiture neuve ; prolonge systématiquement la garantie du constructeur et offre ainsi une assurance risque et une maîtrise des coûts du service, même au-delà des deux premières années. Vous pouvez choisir entre 9 combinaisons de durée et de kilométrage :

Contrat de garantie Audi de 1 an supplémentaire, kilométrage total de 30 000 km maximum

Contrat de garantie Audi de 1 an supplémentaire, kilométrage total de 60 000 km maximum

Contrat de garantie Audi de 1 an supplémentaire, kilométrage total de 90 000 km maximum

Contrat de garantie Audi de 2 ans supplémentaires, kilométrage total de 40 000 km maximum

Contrat de garantie Audi de 2 ans supplémentaires, kilométrage total de 80 000 km maximum

Contrat de garantie Audi de 2 ans supplémentaires, kilométrage total de 120 000 km maximum

Contrat de garantie Audi de 3 ans supplémentaires, kilométrage total de 50 000 km maximum

Contrat de garantie Audi de 3 ans supplémentaires, kilométrage total de 100 000 km maximum

Contrat de garantie Audi de 3 ans supplémentaires, kilométrage total de 150 000 km maximum

| Version | R8 V8 Coupé | | R8 V10 Coupé | | R8 V10 plus Coupé | | |
|--|---|--------|---|--------|---|--------|--------|
| Type de moteur | 8 cylindres essence en V à injection directe d'essence | | 10 cylindres essence en V à injection directe d'essence | | 10 cylindres essence en V à injection directe d'essence | | |
| Cylindrée en cm ³ (soupapes par cylindre) | 4163 (4) | | 5204 (4) | | 5204 (4) | | |
| Puissance max. ¹ en kW à tr/mn | 316/7900 | | 386/8000 | | 404/8000 | | |
| Couple max. en Nm à tr/mn | 430/4500-6000 | | 530/6500 | | 540/6500 | | |
| Transmission/Jantes | | | | | | | |
| Mode de transmission | Transmission intégrale perm. quattro® | | Transmission intégrale perm. quattro® | | Transmission intégrale perm. quattro® | | |
| Boîte de vitesses | Mécanique 6 vitesses [S tronic 7 vitesses] | | Mécanique 6 vitesses [S tronic 7 vitesses] | | Mécanique 6 vitesses [S tronic 7 vitesses] | | |
| Jantes | Jantes en aluminium coulé, 8,5 J x 18 à l'avant, 10,5 J x 18 à l'arrière | | Jantes en aluminium forgé, 8,5 J x 19 à l'avant, 11 J x 19 à l'arrière | | Jantes en aluminium forgé, 8,5 J x 19 à l'avant, 11 J x 19 à l'arrière | | |
| Pneus | 235/40 R 18 à l'avant, 285/35 R 18 à l'arrière | | 235/35 R 19 à l'avant, 295/30 R 19 à l'arrière | | 235/35 R 19 à l'avant, 295/30 R 19 à l'arrière | | |
| Poids/Volumes | | | | | | | |
| Poids à vide ² en kg | 1635 | [1660] | 1695 | [1720] | 1645 | [1670] | |
| Poids total autorisé en kg | 1860 | [1885] | 1920 | [1945] | 1870 | [1895] | |
| Volume du réservoir env. en l | 75 | | 90 | | 75 | | |
| Performances/Consommations³ | | | | | | | |
| Vitesse maximale en km/h | 302 | [300] | 316 | [314] | 319 | [317] | |
| Accélération 0-100 km/h en s | 4,6 | [4,3] | 3,9 | [3,6] | 3,8 | [3,5] | |
| Carburant | SuperPlus sans soufre 98 RON ⁴ | | SuperPlus sans soufre 98 RON ⁴ | | SuperPlus sans soufre 98 RON ⁴ | | |
| Consommations ⁵ en l/100 km | urbaines | 21,3 | [19,3] | 22,2 | [20,5] | 22,2 | [19,9] |
| | routières | 10,0 | [8,4] | 10,6 | [8,9] | 10,6 | [8,6] |
| | mixtes | 14,2 | [12,4] | 14,9 | [13,1] | 14,9 | [12,9] |
| Emissions CO ₂ ⁵ en g/km | urbaines | 496 | [449] | 515 | [478] | 515 | [464] |
| | routières | 234 | [195] | 246 | [207] | 246 | [201] |
| | mixtes | 332 | [289] | 346 | [305] | 346 | [299] |
| Norme de dépollution | EU5 | | EU5 | | EU5 | | |

| Version | R8 V8 Spyder | | R8 V10 Spyder | | |
|--|--|--------|--|--------|--------|
| Type de moteur | 8 cylindres essence en V à injection directe d'essence | | 10 cylindres essence en V à injection directe d'essence | | |
| Cylindrée en cm ³ (soupapes par cylindre) | 4163 (4) | | 5204 (4) | | |
| Puissance max. ¹ en kW à tr/mn | 316/7900 | | 386/8000 | | |
| Couple max. en Nm à (tr/mn) | 430/4500-6000 | | 530/6500 | | |
| Transmission/Jantes | | | | | |
| Mode de transmission | Transmission intégrale perm. quattro® | | Transmission intégrale perm. quattro® | | |
| Boîte de vitesses | Mécanique 6 vitesses [S tronic 7 vitesses] | | Mécanique 6 vitesses [S tronic 7 vitesses] | | |
| Jantes | Jantes en aluminium coulé, 8,5 J x 18 à l'avant, 10,5 J x 18 à l'arrière | | Jantes en aluminium forgé, 8,5 J x 19 à l'avant, 11 J x 19 à l'arrière | | |
| Pneus | 235/40 R 18 à l'avant, 285/35 R 18 à l'arrière | | 235/35 R 19 à l'avant, 295/30 R 19 à l'arrière | | |
| Poids/Volumes | | | | | |
| Poids à vide ² en kg | 1735 | [1760] | 1795 | [1820] | |
| Poids total autorisé en kg | 1960 | [1985] | 2020 | [2045] | |
| Volume du réservoir env. en l | 80 | | 80 | | |
| Performances/Consommations³ | | | | | |
| Vitesse maximale en km/h | 300 | [300] | 313 | [311] | |
| Accélération 0-100 km/h en s | 4,8 | [4,5] | 4,1 | [3,8] | |
| Carburant SuperPlus sans soufre 98 RON ⁴ | | | | | |
| Consommations ⁵ en l/100 km | urbaines | 21,3 | [19,6] | 22,2 | [20,5] |
| | routières | 10,3 | [8,6] | 10,7 | [9,2] |
| | mixtes | 14,4 | [12,6] | 14,9 | [13,3] |
| Emissions CO ₂ ⁵ en g/km | urbaines | 499 | [456] | 518 | [478] |
| | routières | 241 | [201] | 251 | [214] |
| | mixtes | 337 | [294] | 349 | [310] |
| Norme de dépollution | EU5 | | EU5 | | |

Observations

- ¹ La valeur indiquée a été obtenue à l'aide des méthodes de mesure prescrites (RL 80/1269/CEE dans la rédaction actuellement en vigueur).
- ² Poids à vide avec conducteur (68 kg), bagages (7 kg) et réservoir de carburant rempli à 90 %, obtenu suivant RL 92/21/CEE dans la rédaction actuellement en vigueur. Les équipements en option peuvent augmenter le poids à vide ainsi que le Cx du véhicule et réduire d'autant sa charge utile et sa vitesse maximale.
- ³ La consommation et les émissions de CO₂ d'un véhicule ne dépendent pas seulement d'une utilisation efficace du carburant, mais sont également influencées par le comportement routier et d'autres facteurs non techniques. Le CO₂ est le gaz à effet de serre qui contribue le plus au réchauffement climatique.
- ⁴ Utilisation recommandée du carburant sans plomb SuperPlus sans soufre 98 RON suivant DIN EN 228. A défaut : carburant sans plomb Super sans soufre 95 RON suivant DIN EN 228 avec une légère réduction de puissance. Du carburant sans plomb 95 RON avec une teneur en éthanol maximale de 10 % (E10) peut également être utilisé. Les valeurs de consommations se basent sur l'utilisation d'un carburant 95 RON suivant 692/2008/CE.
- ⁵ Les valeurs indiquées ont été obtenues à l'aide des méthodes de mesure prescrites. Les valeurs ne se rapportent pas à un véhicule en particulier et ne font pas partie de l'offre, elles servent seulement à comparer les différents modèles de véhicules.

Remarque importante

Entretien conformément aux données de l'indicateur de révision.

Audi R8 V8 Coupé

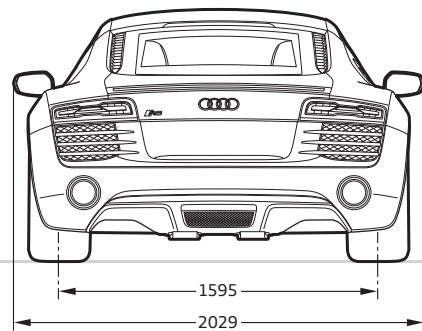
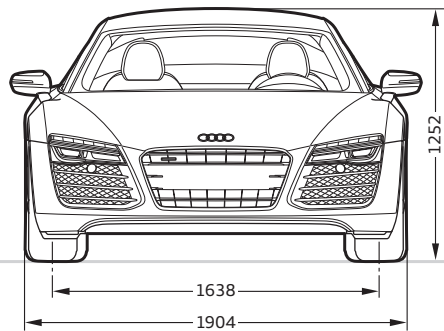
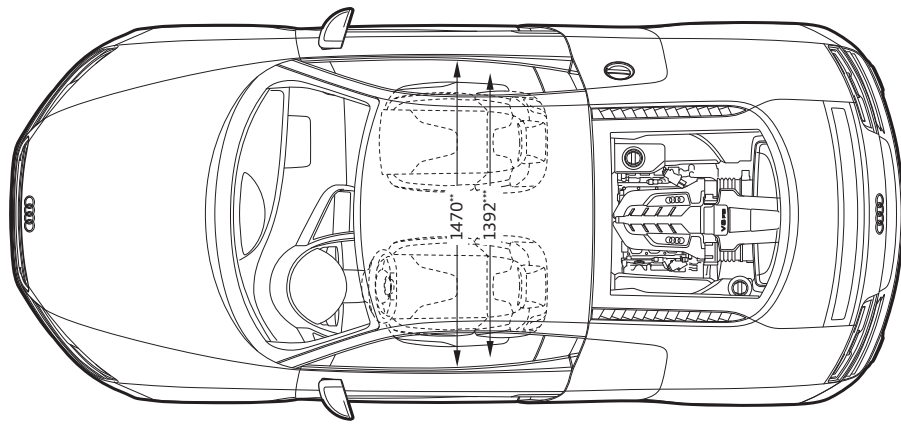
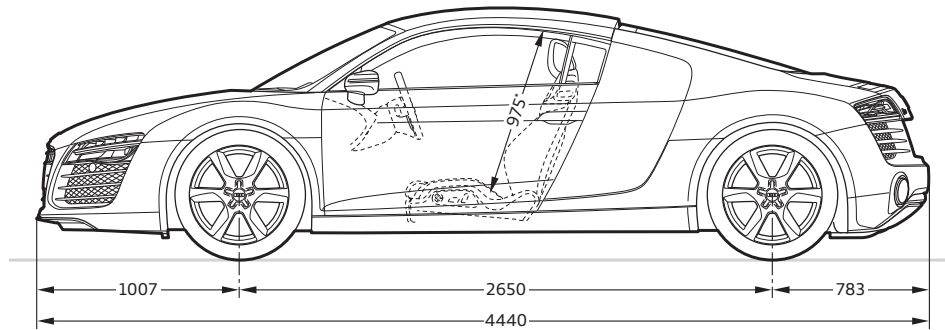

Audi R8 V10 Coupé/R8 V10 plus Coupé

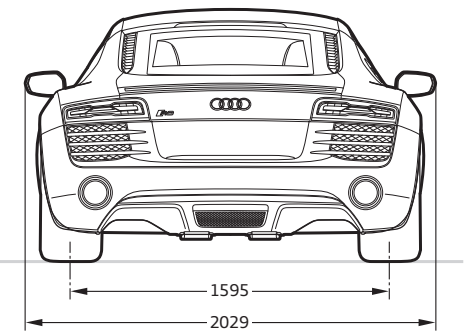
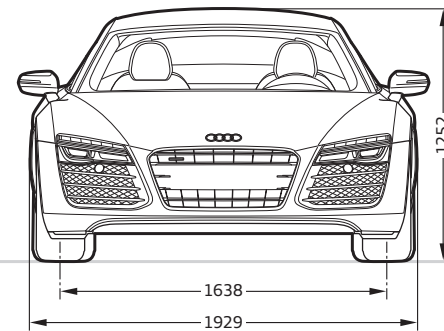
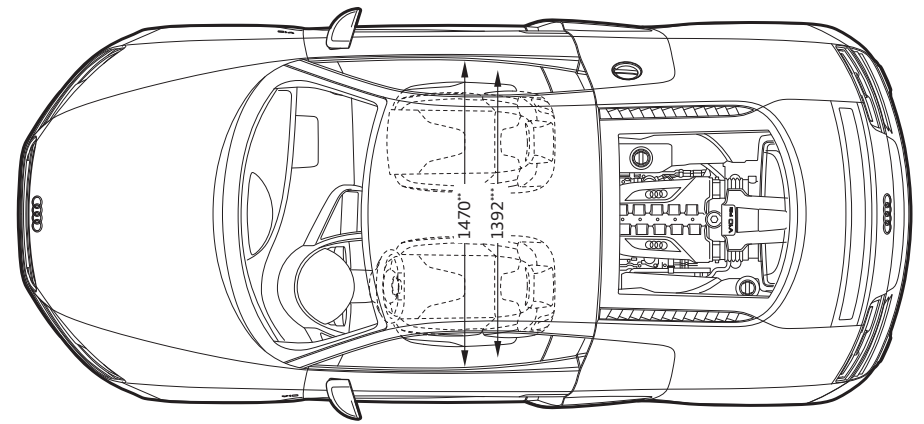
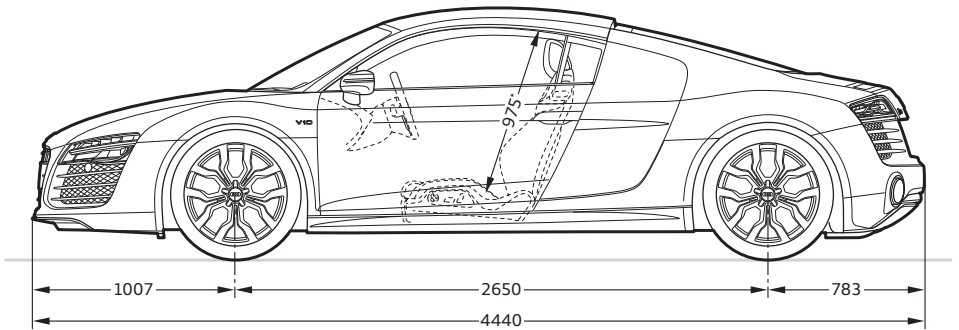
**Dimensions en millimètres.**

Dimensions pour poids à vide.

Volume du coffre en l : 100 (mesuré suivant méthode VDA avec parallélépipèdes de 200 x 100 x 50 mm).

Diamètre de braquage env. 11,8 m.

*Espace max. au-dessus de la tête. ** Largeur aux coudes. *** Largeur aux épaules.

Dimensions en millimètres.

Dimensions pour poids à vide.

Volume du coffre en l : 100 (mesuré suivant méthode VDA avec parallélépipèdes de 200 x 100 x 50 mm).

Diamètre de braquage env. 11,8 m.

*Espace max. au-dessus de la tête. ** Largeur aux coudes. *** Largeur aux épaules.

Audi R8 V8 Spyder

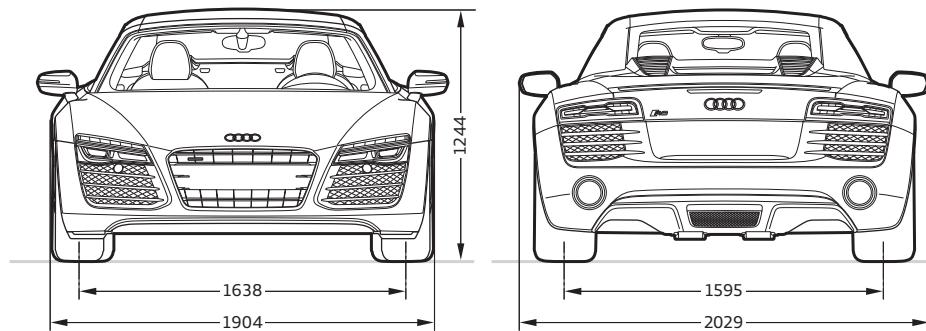
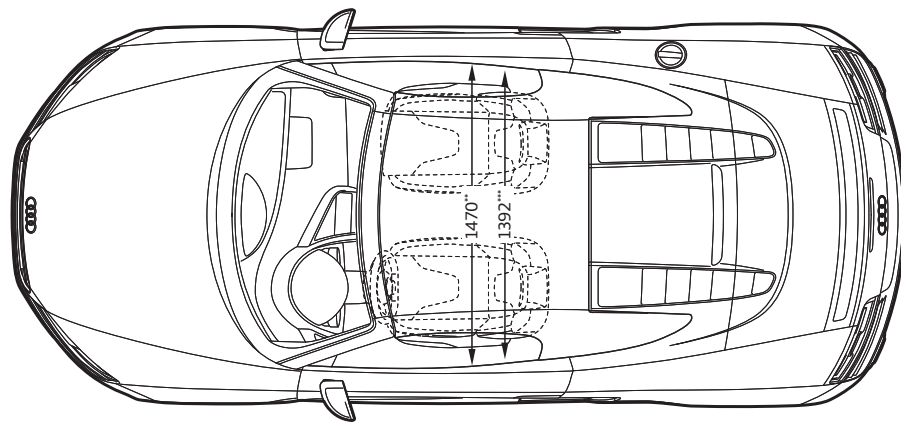
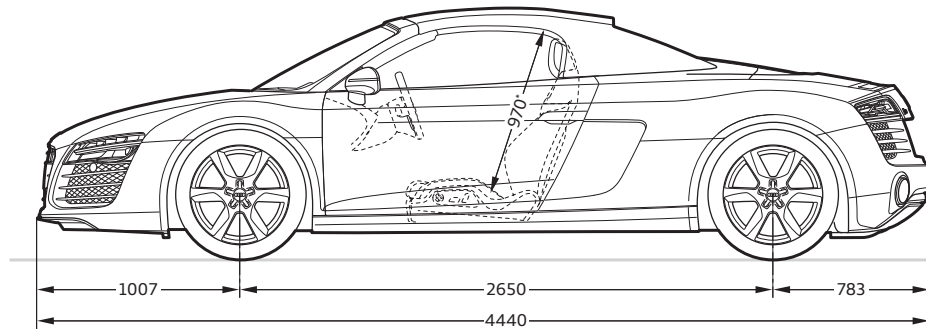

Dimensions en millimètres.

Dimensions pour poids à vide.

Volume du coffre en l : 100 (mesuré suivant méthode VDA avec parallélépipèdes de 200 x 100 x 50 mm).

Diamètre de braquage env. 11,8 m.

*Espace max. au-dessus de la tête. ** Largeur aux coudes. *** Largeur aux épaules.

Audi R8 V10 Spyder

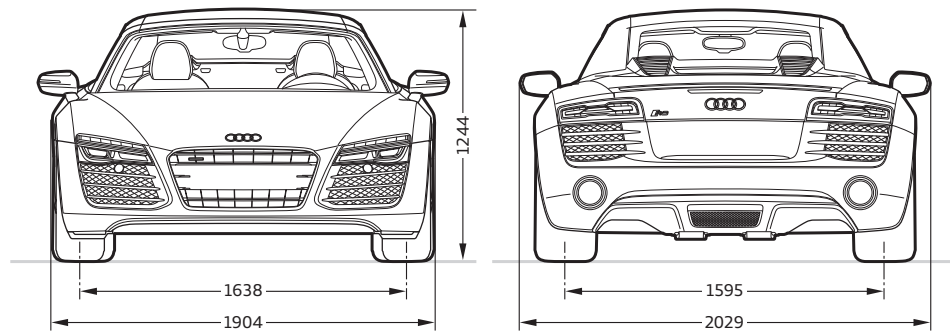
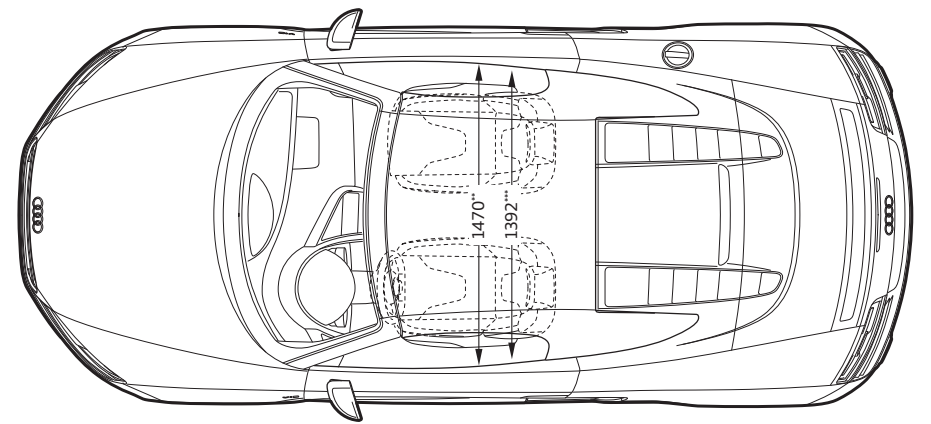
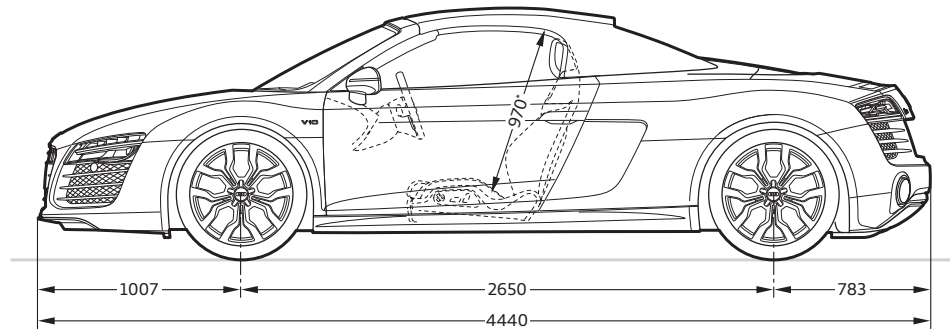











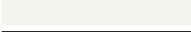









Dimensions en millimètres.

Dimensions pour poids à vide.

Volume du coffre en l : 100 (mesuré suivant méthode VDA avec parallélépipèdes de 200 x 100 x 50 mm).











Diamètre de braquage env. 11,8 m.

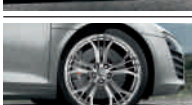





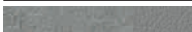

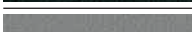
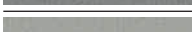



*Espace max. au-dessus de la tête. ** Largeur aux coudes. *** Largeur aux épaules.



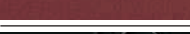

| | Page | R8 V8 Coupé | R8 V10 Coupé | R8 V10 plus Coupé | R8 V8 Spyder | R8 V10 Spyder |
|--|-----------|-------------------------------------|-------------------------------------|-------------------------------------|-------------------------------------|-------------------------------------|
| Peintures | 86 | | | | | |
|  Blanc ibis | | <input type="checkbox"/> | <input type="checkbox"/> | <input type="checkbox"/> | <input type="checkbox"/> | <input type="checkbox"/> |
|  Rouge brillant | | <input type="checkbox"/> | <input type="checkbox"/> | <input type="checkbox"/> | <input type="checkbox"/> | <input type="checkbox"/> |
|  Argent glacier métal | | <input checked="" type="checkbox"/> | <input checked="" type="checkbox"/> | <input checked="" type="checkbox"/> | <input checked="" type="checkbox"/> | <input checked="" type="checkbox"/> |
|  Gris Suzuka métal | | <input checked="" type="checkbox"/> | <input checked="" type="checkbox"/> | <input checked="" type="checkbox"/> | <input checked="" type="checkbox"/> | <input checked="" type="checkbox"/> |
|  Orange Samoa métal | | <input checked="" type="checkbox"/> | <input checked="" type="checkbox"/> | <input checked="" type="checkbox"/> | <input checked="" type="checkbox"/> | <input checked="" type="checkbox"/> |
|  Brun teck métal | | <input checked="" type="checkbox"/> | <input checked="" type="checkbox"/> | <input checked="" type="checkbox"/> | <input checked="" type="checkbox"/> | <input checked="" type="checkbox"/> |
|  Bleu Sepang nacré | | - | <input checked="" type="checkbox"/> | <input checked="" type="checkbox"/> | - | <input checked="" type="checkbox"/> |
|  Gris Daytona nacré | | <input checked="" type="checkbox"/> | <input checked="" type="checkbox"/> | <input checked="" type="checkbox"/> | <input checked="" type="checkbox"/> | <input checked="" type="checkbox"/> |
|  Noir fantôme nacré | | <input checked="" type="checkbox"/> | <input checked="" type="checkbox"/> | <input checked="" type="checkbox"/> | <input checked="" type="checkbox"/> | <input checked="" type="checkbox"/> |
|  Bleu Estoril cristal | | <input checked="" type="checkbox"/> | <input checked="" type="checkbox"/> | <input checked="" type="checkbox"/> | <input checked="" type="checkbox"/> | <input checked="" type="checkbox"/> |
|  Noir panthère cristal | | <input checked="" type="checkbox"/> | <input checked="" type="checkbox"/> | <input checked="" type="checkbox"/> | <input checked="" type="checkbox"/> | <input checked="" type="checkbox"/> |
|  Bleu Sepang effet mat | | - | - | <input checked="" type="checkbox"/> | - | - |
|  Peintures individuelles Audi exclusive | | <input checked="" type="checkbox"/> | <input checked="" type="checkbox"/> | <input checked="" type="checkbox"/> | <input checked="" type="checkbox"/> | <input checked="" type="checkbox"/> |
| Panneaux latéraux assortis à la couleur de la carrosserie | | <input type="checkbox"/> | <input type="checkbox"/> | - | - | - |
| Panneaux latéraux en argent oxygène | | <input checked="" type="checkbox"/> | <input checked="" type="checkbox"/> | - | - | - |
| Panneaux latéraux en carbone Sigma | | <input checked="" type="checkbox"/> | <input checked="" type="checkbox"/> | <input type="checkbox"/> | - | - |
| Panneaux latéraux en peinture individuelle Audi exclusive | | <input checked="" type="checkbox"/> | <input checked="" type="checkbox"/> | <input checked="" type="checkbox"/> | - | - |
| Couleurs de capote | 88 | | | | | |
|  Capote noire | | - | - | - | <input type="checkbox"/> | <input type="checkbox"/> |
|  Capote rouge | | - | - | - | <input type="checkbox"/> | <input type="checkbox"/> |
|  Capote marron | | - | - | - | <input type="checkbox"/> | <input type="checkbox"/> |
| Jantes/Pneus | 89 | | | | | |
|  Jantes en aluminium coulé 18'' style 6 branches | | <input type="checkbox"/> | - | - | <input type="checkbox"/> | - |
|  Jantes en aluminium forgé 19'' style 10 branches en Y, polies, bicolores | | <input checked="" type="checkbox"/> | <input type="checkbox"/> | - | <input checked="" type="checkbox"/> | <input type="checkbox"/> |
|  Jantes en aluminium forgé 19'' style 10 branches en Y, polies haute brillance | | <input checked="" type="checkbox"/> | <input checked="" type="checkbox"/> | - | <input checked="" type="checkbox"/> | <input checked="" type="checkbox"/> |
|  Jantes en aluminium forgé 19'' style 5 branches doubles, polies brillant | | <input checked="" type="checkbox"/> | <input checked="" type="checkbox"/> | <input checked="" type="checkbox"/> | <input checked="" type="checkbox"/> | <input checked="" type="checkbox"/> |

De série En option - Non disponible

Possibilité de variations selon les pays. Votre partenaire Audi local vous indiquera quels équipements sont de série et quelles options sont disponibles dans votre pays.

| | Page | R8 V8 Coupé | R8 V10 Coupé | R8 V10 plus Coupé | R8 V8 Spyder | R8 V10 Spyder |
|---|-----------|-------------------------------------|-------------------------------------|-------------------------------------|-------------------------------------|-------------------------------------|
|  Jantes en aluminium forgé 19'' style 5 branches doubles, polies haute brillance | | <input checked="" type="checkbox"/> | <input checked="" type="checkbox"/> | <input checked="" type="checkbox"/> | <input checked="" type="checkbox"/> | <input checked="" type="checkbox"/> |
|  Jantes en aluminium forgé 19'' style 5 branches doubles finition titane | | <input checked="" type="checkbox"/> | <input checked="" type="checkbox"/> | <input checked="" type="checkbox"/> | <input checked="" type="checkbox"/> | <input checked="" type="checkbox"/> |
|  Jantes en aluminium forgé 19'' style 5 branches doubles en Y | | - | - | <input type="checkbox"/> | - | - |
|  Jantes en aluminium forgé 19'' style 5 branches doubles en Y finition titane | | - | - | <input checked="" type="checkbox"/> | - | - |
|  Jantes en aluminium forgé 19'' style 5 branches doubles en Y noir brillant | | - | - | <input checked="" type="checkbox"/> | - | - |
|  Jantes hiver en aluminium coulé 18'' style 6 branches | | <input checked="" type="checkbox"/> | <input checked="" type="checkbox"/> | - | <input checked="" type="checkbox"/> | <input checked="" type="checkbox"/> |
|  Jantes hiver en aluminium forgé 19'' style 5 branches doubles, polies brillant | | <input checked="" type="checkbox"/> | <input checked="" type="checkbox"/> | <input checked="" type="checkbox"/> | <input checked="" type="checkbox"/> | <input checked="" type="checkbox"/> |
| Ecrous de roues antiviol | | <input type="checkbox"/> | <input type="checkbox"/> | <input type="checkbox"/> | <input type="checkbox"/> | <input type="checkbox"/> |
| Set de réparation pour pneus | | <input type="checkbox"/> | <input type="checkbox"/> | <input type="checkbox"/> | <input type="checkbox"/> | <input type="checkbox"/> |
| Contrôle de pression des pneus | | <input checked="" type="checkbox"/> | <input checked="" type="checkbox"/> | <input checked="" type="checkbox"/> | <input checked="" type="checkbox"/> | <input checked="" type="checkbox"/> |
| Outillage de bord | | <input type="checkbox"/> | <input type="checkbox"/> | <input type="checkbox"/> | <input type="checkbox"/> | <input type="checkbox"/> |
| Cric | | <input checked="" type="checkbox"/> | <input checked="" type="checkbox"/> | <input checked="" type="checkbox"/> | <input checked="" type="checkbox"/> | <input checked="" type="checkbox"/> |
| Sièges | 90 | | | | | |
| Sièges Sport | | <input type="checkbox"/> | <input type="checkbox"/> | <input checked="" type="checkbox"/> | <input type="checkbox"/> | <input type="checkbox"/> |
| Sièges baquets R8 | | <input checked="" type="checkbox"/> | <input checked="" type="checkbox"/> | <input type="checkbox"/> | <input checked="" type="checkbox"/> | <input checked="" type="checkbox"/> |
| Selleries | 91 | | | | | |
|  Alcantara/cuir noir | | <input type="checkbox"/> | <input checked="" type="checkbox"/> | - | <input type="checkbox"/> | <input checked="" type="checkbox"/> |
|  Alcantara/cuir gris titane | | <input type="checkbox"/> | <input checked="" type="checkbox"/> | - | <input type="checkbox"/> | <input checked="" type="checkbox"/> |
|  Cuir Nappa fin noir | | <input checked="" type="checkbox"/> | <input type="checkbox"/> | <input type="checkbox"/> | <input checked="" type="checkbox"/> | <input type="checkbox"/> |
|  Cuir Nappa fin gris titane | | <input checked="" type="checkbox"/> | <input type="checkbox"/> | - | <input checked="" type="checkbox"/> | <input type="checkbox"/> |
|  Cuir Nappa fin argent lunaire | | <input checked="" type="checkbox"/> | <input type="checkbox"/> | - | <input checked="" type="checkbox"/> | <input type="checkbox"/> |

| | Page | R8 V8 Coupé | R8 V10 Coupé | R8 V10 plus Coupé | R8 V8 Spyder | R8 V10 Spyder |
|--|-----------|-------------|--------------|-------------------|--------------|---------------|
|  Cuir Nappa fin beige Louxor | | ■ | □ | – | ■ | □ |
|  Cuir Nappa fin brun nougat | | ■ | □ | – | ■ | □ |
|  Cuir Nappa fin rouge | | ■ | □ | – | ■ | □ |
|  Selleries en cuir Audi exclusive | | ■ | ■ | ■ | ■ | ■ |
| Selleries complètes en cuir | 91 | | | | | |
|  Sellerie complète en cuir Nappa fin noir | | ■ | ■ | ■ | ■ | ■ |
|  Sellerie complète en cuir Nappa fin gris titane | | ■ | ■ | – | ■ | ■ |
|  Sellerie complète en cuir Nappa fin argent lunaire | | ■ | ■ | – | ■ | ■ |
|  Sellerie complète en cuir Nappa fin beige Louxor | | ■ | ■ | – | ■ | ■ |
|  Sellerie complète en cuir Nappa fin brun nougat | | ■ | ■ | – | ■ | ■ |
|  Sellerie complète en cuir Nappa fin rouge | | ■ | ■ | – | ■ | ■ |
|  Sellerie complète en cuir Nappa fin noir avec piquage en losange argent lunaire | | ■ | ■ | ■ | ■ | ■ |
|  Sellerie complète en cuir Nappa fin gris titane avec piquage en losange gris acier | | ■ | ■ | – | ■ | ■ |
|  Sellerie complète en cuir Audi exclusive | | ■ | ■ | ■ | ■ | ■ |
| Selleries en cuir | 91 | | | | | |
| Protection contre l'échauffement | | – | – | – | □ | □ |
| Alcantara/cuir combinés | | □ | ■ | – | □ | ■ |
| Sellerie en cuir Nappa fin | | ■ | □ | □ | ■ | □ |
| Sellerie complète en cuir Nappa fin | | ■ | ■ | ■ | ■ | ■ |
| Surpiqures de couleur pour sellerie complète en cuir Nappa fin | | ■ | ■ | ■ | ■ | ■ |
| Sellerie complète en cuir Nappa fin avec piquage en losange | | ■ | ■ | ■ | ■ | ■ |
| Pack Design en Alcantara noir Audi exclusive | | ■ | ■ | ■ | ■ | ■ |
| Pack Design monoplace en cuir Nappa fin Audi exclusive | | ■ | ■ | ■ | ■ | ■ |
| Sellerie cuir (Pack 1) en cuir Nappa fin Audi exclusive | | ■ | ■ | ■ | ■ | ■ |
| Sellerie cuir (Pack 2) en cuir Nappa fin Audi exclusive | | ■ | ■ | ■ | ■ | ■ |
| Sellerie cuir (Pack 2) en cuir Nappa fin avec piquage en losange Audi exclusive | | ■ | ■ | ■ | ■ | ■ |
| Panneaux de siège en cuir Nappa fin Audi exclusive | | ■ | ■ | ■ | ■ | ■ |
| Ciel de pavillon/Ciel de capote | 92 | | | | | |
| Ciel de pavillon en tissu | | □ | □ | □ | – | – |
| Ciel de pavillon en Alcantara | | ■ | ■ | ■ | – | – |
| Ciel de pavillon en Alcantara avec piquage en losange | | ■ | ■ | ■ | – | – |
| Ciel de pavillon en Alcantara Audi exclusive | | ■ | ■ | ■ | – | – |
| Ciel de pavillon en Alcantara avec piquage en losange Audi exclusive | | ■ | ■ | ■ | – | – |

| | Page | R8 V8 Coupé | R8 V10 Coupé | R8 V10 plus Coupé | R8 V8 Spyder | R8 V10 Spyder |
|---|-----------|-------------|--------------|-------------------|--------------|---------------|
| Ciel de pavillon et panneau arrière/plage arrière en Alcantara Audi exclusive | | ■ | ■ | ■ | – | – |
| Ciel de pavillon et panneau arrière en cuir Audi exclusive | | ■ | ■ | ■ | – | – |
| Ciel de capote | | – | – | – | □ | □ |
| Panneau arrière en Alcantara Audi exclusive | | – | – | – | ■ | ■ |
| Applications décoratives | 93 | | | | | |
|  Noir profond satiné mat | | □ | □ | – | □ | □ |
|  Carbone Sigma | | ■ | ■ | □ | ■ | ■ |
|  Style piano laqué noir Audi exclusive | | ■ | ■ | – | ■ | ■ |
|  Cuir Nappa fin Audi exclusive | | ■ | ■ | ■ | ■ | ■ |
|  laqué dans la couleur de carrosserie Audi exclusive | | ■ | ■ | ■ | ■ | ■ |
| Eclairage | 94 | | | | | |
| Phares à LED incluant lave phares | | □ | □ | □ | □ | □ |
| Assistant de feux de route | | ■ | ■ | ■ | ■ | ■ |
| Feux arrière à LED | | □ | □ | □ | □ | □ |
| Feu de brouillard arrière | | □ | □ | □ | □ | □ |
| Eclairage intérieur | | □ | □ | □ | □ | □ |
| Pack Eclairage | | ■ | ■ | □ | ■ | ■ |
| Rétroviseurs | 94 | | | | | |
| Rétroviseurs extérieurs avec clignotants à LED intégrés | | □ | □ | □ | □ | □ |
| Rétroviseurs extérieurs avec clignotants à LED intégrés, rabattables électriquement et jour/nuit automatiques | | ■ | ■ | – | ■ | ■ |
| Boîtiers de rétroviseurs extérieurs en carbone Audi exclusive | | ■ | ■ | □ | ■ | ■ |
| Rétroviseur intérieur jour/nuit | | □ | □ | – | □ | □ |
| Rétroviseur intérieur jour/nuit automatique avec détecteur de pluie et de luminosité | | ■ | ■ | □ | ■ | ■ |
| Rétroviseur intérieur jour/nuit automatique avec détecteur de pluie et de luminosité et boussole numérique | | ■ | ■ | ■ | ■ | ■ |
| Miroir de courtoisie | | □ | □ | □ | □ | □ |
| Systèmes de toit | 94 | | | | | |
| Capote à ailettes entièrement automatique | | – | – | – | □ | □ |
| Coupe-vent | | – | – | – | □ | □ |
| Systèmes de verrouillage | 94 | | | | | |
| Verrouillage centralisé | | □ | □ | □ | □ | □ |
| Protection antidémarrage électronique | | □ | □ | □ | □ | □ |
| Ouvre-porte de garage (HomeLink) | | ■ | ■ | ■ | ■ | ■ |
| Alarme antivol | | □ | □ | □ | □ | □ |
| Préparation pour système de repérage satellite | | ■ | ■ | ■ | ■ | ■ |

| | Page | R8 V8 Coupé | R8 V10 Coupé | R8 V10 plus Coupé | R8 V8 Spyder | R8 V10 Spyder |
|--|-----------|--|--|--|--|--|
| Vitrage | 95 | | | | | |
| Vitres athermiques | | <input type="checkbox"/> | <input type="checkbox"/> | <input type="checkbox"/> | <input type="checkbox"/> | <input type="checkbox"/> |
| Encadrement de pare-brise en aluminium | | – | – | – | <input type="checkbox"/> | <input type="checkbox"/> |
| Lunette arrière | | <input type="checkbox"/> | <input type="checkbox"/> | <input type="checkbox"/> | <input type="checkbox"/> | <input type="checkbox"/> |
| Lave-essuie-glace | | <input type="checkbox"/> | <input type="checkbox"/> | <input type="checkbox"/> | <input type="checkbox"/> | <input type="checkbox"/> |
| Autres équipements extérieurs | 95 | | | | | |
| Becquet arrière | | <input type="checkbox"/> | <input type="checkbox"/> | <input type="checkbox"/> | <input type="checkbox"/> | <input type="checkbox"/> |
| Pare-chocs | | <input type="checkbox"/> | <input type="checkbox"/> | <input type="checkbox"/> | <input type="checkbox"/> | <input type="checkbox"/> |
| Audi Singleframe | | <input type="checkbox"/> | <input type="checkbox"/> | <input type="checkbox"/> | <input type="checkbox"/> | <input type="checkbox"/> |
| Sorties d'échappement | | <input type="checkbox"/> | <input type="checkbox"/> | <input type="checkbox"/> | <input type="checkbox"/> | <input type="checkbox"/> |
| Sorties d'air style aluminium | | – | – | – | <input type="checkbox"/> | <input type="checkbox"/> |
| Trappe à carburant en aluminium | | <input type="checkbox"/> | <input type="checkbox"/> | <input type="checkbox"/> | <input type="checkbox"/> | <input type="checkbox"/> |
| Extensions de bas de caisse | | – | <input type="checkbox"/> | <input type="checkbox"/> | – | <input type="checkbox"/> |
| Identification du modèle/Inscription | | <input type="checkbox"/> | <input type="checkbox"/> | <input type="checkbox"/> | <input type="checkbox"/> | <input type="checkbox"/> |
| Capot moteur en carbone Sigma | | <input checked="" type="checkbox"/> | <input checked="" type="checkbox"/> | <input type="checkbox"/> | <input checked="" type="checkbox"/> | <input checked="" type="checkbox"/> |
| Pack Extérieur en carbone Audi exclusive | | <input checked="" type="checkbox"/> | <input checked="" type="checkbox"/> | <input type="checkbox"/> | <input checked="" type="checkbox"/> | <input checked="" type="checkbox"/> |
| Pack Esthétique noir Audi exclusive | | <input checked="" type="checkbox"/> | <input checked="" type="checkbox"/> | – | <input checked="" type="checkbox"/> | <input checked="" type="checkbox"/> |
| Sièges/Confort d'assise | 96 | | | | | |
| Appui lombaire à 4 axes | | <input checked="" type="checkbox"/> | <input checked="" type="checkbox"/> | <input type="checkbox"/> | <input checked="" type="checkbox"/> | <input checked="" type="checkbox"/> |
| Sièges réglables électriquement | | <input checked="" type="checkbox"/> | <input checked="" type="checkbox"/> | <input checked="" type="checkbox"/> | <input checked="" type="checkbox"/> | <input checked="" type="checkbox"/> |
| Chauffage des sièges | | <input checked="" type="checkbox"/> | <input type="checkbox"/> | <input type="checkbox"/> | <input checked="" type="checkbox"/> | <input type="checkbox"/> |
| Appuie-têtes | | <input type="checkbox"/> | <input type="checkbox"/> | <input type="checkbox"/> | <input type="checkbox"/> | <input type="checkbox"/> |
| Fixation pour sièges enfants ISOFIX pour le siège passager avant | | <input checked="" type="checkbox"/> | <input checked="" type="checkbox"/> | <input checked="" type="checkbox"/> | <input checked="" type="checkbox"/> | <input checked="" type="checkbox"/> |
| Housses de dossier laquées dans la couleur de carrosserie Audi exclusive | | <input checked="" type="checkbox"/> | <input checked="" type="checkbox"/> | <input checked="" type="checkbox"/> | <input checked="" type="checkbox"/> | <input checked="" type="checkbox"/> |
| Volants/Levier de vitesses/Commandes | 96 | | | | | |
| Volant Sport en cuir style 3 branches | | <input type="checkbox"/> ¹ | <input type="checkbox"/> ¹ | <input type="checkbox"/> ¹ | <input type="checkbox"/> ¹ | <input type="checkbox"/> ¹ |
| Volant Sport multifonction en cuir style 3 branches | | <input checked="" type="checkbox"/> ² | <input checked="" type="checkbox"/> ² | <input checked="" type="checkbox"/> ² | <input checked="" type="checkbox"/> ² | <input checked="" type="checkbox"/> ² |
| Volant Sport multifonction en cuir R8 style 3 branches | | <input checked="" type="checkbox"/> | <input checked="" type="checkbox"/> | <input checked="" type="checkbox"/> | <input checked="" type="checkbox"/> | <input checked="" type="checkbox"/> |
| Pommeau de levier/sélecteur de vitesses en aluminium | | <input type="checkbox"/> | <input type="checkbox"/> | <input type="checkbox"/> | <input type="checkbox"/> | <input type="checkbox"/> |
| Pommeau de levier/sélecteur de vitesses en aluminium avec insert en cuir | | <input checked="" type="checkbox"/> | <input checked="" type="checkbox"/> | <input checked="" type="checkbox"/> | <input checked="" type="checkbox"/> | <input checked="" type="checkbox"/> |
| Jante de volant en cuir Audi exclusive | | <input checked="" type="checkbox"/> | <input checked="" type="checkbox"/> | <input checked="" type="checkbox"/> | <input checked="" type="checkbox"/> | <input checked="" type="checkbox"/> |
| Commandes en cuir Audi exclusive | | <input checked="" type="checkbox"/> | <input checked="" type="checkbox"/> | <input checked="" type="checkbox"/> | <input checked="" type="checkbox"/> | <input checked="" type="checkbox"/> |
| Commandes en daim noir Audi exclusive | | <input checked="" type="checkbox"/> | <input checked="" type="checkbox"/> | <input checked="" type="checkbox"/> | <input checked="" type="checkbox"/> | <input checked="" type="checkbox"/> |

De série En option De série/en option selon le modèle – Non disponible

Possibilité de variations selon les pays. Votre partenaire Audi local vous indiquera quels équipements sont de série et quelles options sont disponibles dans votre pays.

| | Page | R8 V8 Coupé | R8 V10 Coupé | R8 V10 plus Coupé | R8 V8 Spyder | R8 V10 Spyder |
|--|-----------|-------------------------------------|-------------------------------------|-------------------------------------|-------------------------------------|-------------------------------------|
| Climatisation | 96 | | | | | |
| Climatisation automatique | | <input type="checkbox"/> | <input type="checkbox"/> | <input type="checkbox"/> | <input type="checkbox"/> | <input type="checkbox"/> |
| Systèmes de fixation des bagages et rangements | 96 | | | | | |
| Vide-poches | | – | – | – | <input type="checkbox"/> | <input type="checkbox"/> |
| Boîte à gants | | <input type="checkbox"/> | <input type="checkbox"/> | <input type="checkbox"/> | <input type="checkbox"/> | <input type="checkbox"/> |
| Pack Rangement | | <input checked="" type="checkbox"/> | <input checked="" type="checkbox"/> | <input checked="" type="checkbox"/> | <input checked="" type="checkbox"/> | <input checked="" type="checkbox"/> |
| Porte-boissons | | <input type="checkbox"/> | <input type="checkbox"/> | <input type="checkbox"/> | <input type="checkbox"/> | <input type="checkbox"/> |
| Sets de bagages R8 | 78 | | | | | |
| Set de bagages R8 en cuir Audi exclusive pour le coffre | | <input checked="" type="checkbox"/> | <input checked="" type="checkbox"/> | <input checked="" type="checkbox"/> | <input checked="" type="checkbox"/> | <input checked="" type="checkbox"/> |
| Set de bagages R8 en cuir Audi exclusive pour l'intérieur du véhicule | | <input checked="" type="checkbox"/> | <input checked="" type="checkbox"/> | <input checked="" type="checkbox"/> | – | – |
| Autres équipements intérieurs | 97 | | | | | |
| Pédalier et repose-pied style aluminium | | <input checked="" type="checkbox"/> | <input type="checkbox"/> | <input type="checkbox"/> | <input checked="" type="checkbox"/> | <input type="checkbox"/> |
| Moquette et tapis complémentaires | | <input type="checkbox"/> | <input type="checkbox"/> | <input type="checkbox"/> | <input type="checkbox"/> | <input type="checkbox"/> |
| Tapis complémentaires Audi exclusive | | <input checked="" type="checkbox"/> | <input checked="" type="checkbox"/> | <input checked="" type="checkbox"/> | <input checked="" type="checkbox"/> | <input checked="" type="checkbox"/> |
| Tapis complémentaires avec inscription R8 Audi exclusive | | <input checked="" type="checkbox"/> | <input checked="" type="checkbox"/> | <input checked="" type="checkbox"/> | <input checked="" type="checkbox"/> | <input checked="" type="checkbox"/> |
| Moquette et panneau arrière/plage arrière Audi exclusive | | <input checked="" type="checkbox"/> | <input checked="" type="checkbox"/> | <input checked="" type="checkbox"/> | <input checked="" type="checkbox"/> | <input checked="" type="checkbox"/> |
| Moulures de seuil avec insert en aluminium | | <input type="checkbox"/> | <input type="checkbox"/> | <input type="checkbox"/> | <input type="checkbox"/> | <input type="checkbox"/> |
| Moulures de seuils avec insert en aluminium éclairé Audi exclusive | | <input checked="" type="checkbox"/> | <input checked="" type="checkbox"/> | <input checked="" type="checkbox"/> | <input checked="" type="checkbox"/> | <input checked="" type="checkbox"/> |
| Moulures de seuils avec insert en aluminium éclairé personnalisé Audi exclusive | | <input checked="" type="checkbox"/> | <input checked="" type="checkbox"/> | <input checked="" type="checkbox"/> | <input checked="" type="checkbox"/> | <input checked="" type="checkbox"/> |
| Moulures de seuils en carbone avec insert en aluminium Audi exclusive | | <input checked="" type="checkbox"/> | <input checked="" type="checkbox"/> | <input checked="" type="checkbox"/> | <input checked="" type="checkbox"/> | <input checked="" type="checkbox"/> |
| Moulures de seuils en carbone avec insert en aluminium éclairé Audi exclusive | | <input checked="" type="checkbox"/> | <input checked="" type="checkbox"/> | <input checked="" type="checkbox"/> | <input checked="" type="checkbox"/> | <input checked="" type="checkbox"/> |
| Moulures de seuils en carbone avec insert en aluminium éclairé personnalisé Audi exclusive | | <input checked="" type="checkbox"/> | <input checked="" type="checkbox"/> | <input checked="" type="checkbox"/> | <input checked="" type="checkbox"/> | <input checked="" type="checkbox"/> |
| Lève-vitres | | <input type="checkbox"/> | <input type="checkbox"/> | <input type="checkbox"/> | <input type="checkbox"/> | <input type="checkbox"/> |
| Allume-cigare et cendrier | | <input type="checkbox"/> | <input type="checkbox"/> | <input type="checkbox"/> | <input type="checkbox"/> | <input type="checkbox"/> |
| Prise de courant 12 volts | | <input type="checkbox"/> | <input type="checkbox"/> | <input type="checkbox"/> | <input type="checkbox"/> | <input type="checkbox"/> |
| Style aluminium à l'intérieur | | <input type="checkbox"/> | <input type="checkbox"/> | <input type="checkbox"/> | <input type="checkbox"/> | <input type="checkbox"/> |
| Diffuseurs d'air en cuir Nappa fin Audi exclusive | | <input checked="" type="checkbox"/> | <input checked="" type="checkbox"/> | <input checked="" type="checkbox"/> | <input checked="" type="checkbox"/> | <input checked="" type="checkbox"/> |
| Console centrale et façade de l'autoradio en cuir Nappa fin Audi exclusive | | <input checked="" type="checkbox"/> | <input checked="" type="checkbox"/> | <input checked="" type="checkbox"/> | <input checked="" type="checkbox"/> | <input checked="" type="checkbox"/> |
| Couvercle de console centrale en carbone Sigma Audi exclusive | | <input checked="" type="checkbox"/> | <input checked="" type="checkbox"/> | <input checked="" type="checkbox"/> | <input checked="" type="checkbox"/> | <input checked="" type="checkbox"/> |
| Encadrement de pare-brise en Alcantara Audi exclusive | | – | – | – | <input checked="" type="checkbox"/> | <input checked="" type="checkbox"/> |
| Encadrement de pare-brise en cuir Nappa fin Audi exclusive | | – | – | – | <input checked="" type="checkbox"/> | <input checked="" type="checkbox"/> |

| | Page | R8 V8 Coupé | R8 V10 Coupé | R8 V10 plus Coupé | R8 V8 Spyder | R8 V10 Spyder |
|---|------------|-------------|--------------|-------------------|--------------|---------------|
| Tapis de coffre en Alcantara Audi exclusive | | ■ | ■ | ■ | ■ | ■ |
| Revêtement de seuils en cuir Nappa fin Audi exclusive | | ■ | ■ | ■ | ■ | ■ |
| MMI® et systèmes de navigation | 98 | | | | | |
| Système de navigation plus à logique de commande MMI® | | ■ | ■ | ■ | ■ | ■ |
| Données de navigation (2 DVD) | | ■ | ■ | ■ | ■ | ■ |
| Système d'information du conducteur | | □ | □ | □ | □ | □ |
| Autoradios | 98 | | | | | |
| Autoradio concert | | □ | □ | □ | □ | □ |
| Système audiophonique Bang & Olufsen | | ■ | ■ | ■ | ■ | ■ |
| Changeur CD | | ■ | ■ | ■ | ■ | ■ |
| Audi music interface | | ■ | ■ | ■ | ■ | ■ |
| Kit de câbles d'adaptateurs pour Audi music interface | | ■ | ■ | ■ | ■ | ■ |
| Téléphone et communication | 99 | | | | | |
| Interface Bluetooth | | ■ | ■ | ■ | ■ | ■ |
| Préparation pour téléphone portable (Bluetooth) | | ■ | ■ | ■ | ■ | ■ |
| Systèmes d'assistance | 99 | | | | | |
| Audi parking system à l'avant et à l'arrière | | ■ | ■ | ■ | ■ | ■ |
| Audi parking system plus | | ■ | ■ | ■ | ■ | ■ |
| Audi parking system plus avec caméra de recul | | ■ | ■ | ■ | ■ | ■ |
| Assistant de démarrage en côte | | □ | □ | □ | □ | □ |
| Régulateur de vitesse | | ■ | ■ | ■ | ■ | ■ |
| Châssis/Freins | 99 | | | | | |
| Châssis Sport | | □ | □ | □ | □ | □ |
| Audi magnetic ride | | ■ | ■ | - | ■ | ■ |
| Système de freinage | | □ | □ | - | □ | □ |
| Freins en céramique | | ■ | ■ | □ | ■ | ■ |
| Technique/Sécurité | 100 | | | | | |
| Carrosserie Audi Space Frame (ASF®) | | □ | □ | □ | □ | □ |
| Airbags | | □ | □ | □ | □ | □ |
| Protection latérale anticollision | | □ | □ | □ | □ | □ |
| Système d'appuie-tête intégral | | □ | □ | □ | □ | □ |
| Arceaux de sécurité actifs | | - | - | - | □ | □ |
| Colonne de direction de sécurité | | □ | □ | □ | □ | □ |
| Ceintures de sécurité | | □ | □ | □ | □ | □ |

| | Page | R8 V8 Coupé | R8 V10 Coupé | R8 V10 plus Coupé | R8 V8 Spyder | R8 V10 Spyder |
|--|------------|----------------|----------------|-------------------|----------------|----------------|
| Contrôle de ceinture attachée | | □ | □ | □ | □ | □ |
| Instrumentation | | □ | □ | □ | □ | □ |
| Témoins de contrôle | | □ | □ | □ | □ | □ |
| Triangle de présignalisation | | □ | □ | □ | □ | □ |
| Trousse de secours | | □ | □ | □ | □ | □ |
| Capacité du réservoir de carburant : 90 l | | ■ | □ | ■ | - | - |
| Boîte mécanique | | □ | □ | □ | □ | □ |
| S tronic® | | □ | □ | □ | □ | □ |
| Touche Sport | | □ ³ | □ ³ | □ ³ | □ ³ | □ ³ |
| Système antiblocage des roues (ABS) | | □ | □ | □ | □ | □ |
| Antipatinage (ASR) | | □ | □ | □ | □ | □ |
| Blocage électronique de différentiel (EDS) | | □ | □ | □ | □ | □ |
| Contrôle électronique de stabilisation (ESC) | | □ | □ | □ | □ | □ |
| Direction assistée | | □ | □ | □ | □ | □ |
| quattro® | | □ | □ | □ | □ | □ |
| Récupération | | □ | □ | □ | □ | □ |
| Contrat de garantie Audi | 101 | | | | | |
| Contrat de garantie Audi | | ■ | ■ | ■ | ■ | ■ |

Équipement du modèle R8 V10 plus Coupé représenté (p. 8-15) :

Peinture : bleu Sepang effet mat avec panneaux latéraux en carbone Sigma ; Jantes : en aluminium forgé style 5 branches doubles en Y finition titane ; Sellerie : en cuir Nappa fin noir ; Applications décoratives : carbone Sigma

Équipement du modèle R8 V10 Coupé représenté (p. 16, 18, 20, 23-30, 45) :

Peinture : argent glacier métal avec panneaux latéraux en carbone Sigma ; Jantes : en aluminium forgé style 10 branches en Y, polies, bicolores ; Sellerie : sellerie complète en cuir Nappa fin noir avec piquage en losange argent lunaire ; Applications décoratives : carbone Sigma

Équipement du modèle R8 V8 Coupé représenté (p. 17-19, 22, 44) :

Peinture : argent glacier métal avec panneaux latéraux en argent Apollo métal ; Jantes : en aluminium forgé style 5 branches doubles, polies brillant ; Sellerie : Alcantara/cuir combinés gris titane ; Applications décoratives : noir profond satiné mat

Équipement du modèle R8 V10 Spyder représenté (p. 31-39, 45) :

Peinture : gris Daytona nacré avec capote noire ; Jantes : en aluminium forgé style 5 branches doubles, polies haute brillance ; Sellerie : sellerie complète en cuir Nappa fin argent lunaire avec surpiqures argent lunaire ; Applications décoratives : style piano laqué noir Audi exclusive

Équipement du modèle R8 V8 Spyder représenté (p. 40-44) :

Peinture : gris Daytona nacré avec capote rouge ; Jantes : en aluminium forgé style 10 branches en Y, polies haute brillance ; Sellerie : en cuir Nappa fin rouge ; Applications décoratives : carbone Sigma

¹Uniquement pour boîte mécanique. ²Équipement de série pour S tronic, équipement en option pour boîte mécanique. ³Uniquement pour S tronic.

Chez Audi, vous obtenez bien plus qu'une Audi.

En achetant une Audi, vous vous décidez pour une marque qui offre davantage à ses clients. Plus d'individualité. Plus d'exclusivité. Et plus de fascination.



www.audi.com

L'avancée par la technologie (Vorsprung durch Technik) et tout ce qui se cache derrière : l'histoire légendaire d'Audi, les rendez-vous événementiels à ne pas manquer et les innovations avant-gardistes – laissez-vous fasciner par la marque Audi.
> www.audi.com



Configurateur Audi

Configurez vous-même votre propre Audi à l'aide du configurateur Audi. Vous pouvez choisir parmi tous les modèles, moteurs, peintures et équipements actuels.
> www.audi.com

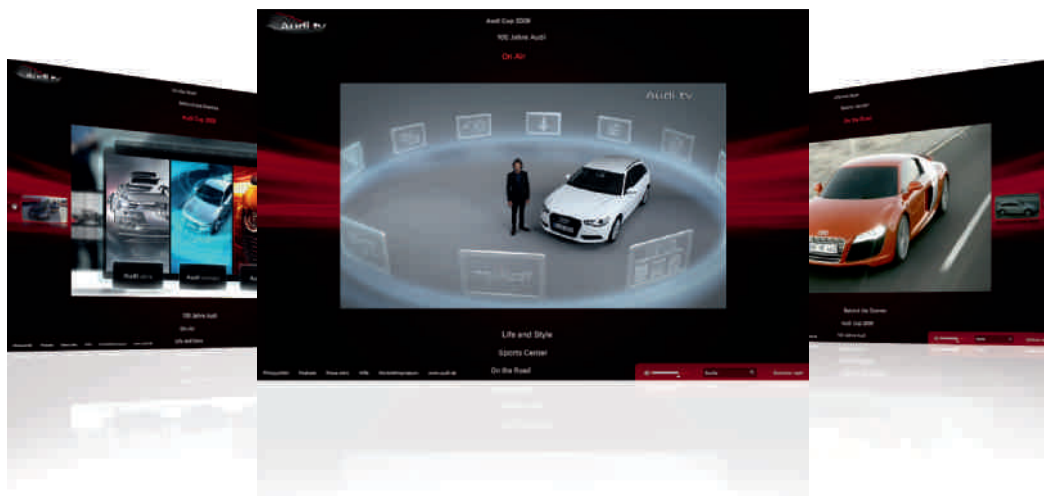

Audi tv

Découvrez les toutes nouvelles facettes de notre marque aux quatre anneaux sur Audi tv : des reportages passionnants sur nos modèles, innovations techniques, événements fascinants dans les domaines du sport automobile, tradition, culture et lifestyle. Jetez un œil derrière les coulisses. Actualités de chaque jour. 24 heures sur 24.
> www.audi.tv



Audi Bank

Financement. Leasing. Assurance. Peu importe l'Audi que vous aurez choisie : chaque offre de l'Audi Bank est élaborée sur mesure, pour vous. Nos packs Avantages combinent par exemple des formes de financement et de leasing modernes à une protection d'assurance complète et vous offrent ainsi une mobilité infinie.
> www.audi.com



quattro GmbH
85045 Ingolstadt
www.audi.com
Valable à partir de juillet 2012

Printed in Germany
258/1121.00.46

Les versions et équipements du modèle présentés et décrits dans ce catalogue ainsi que certains services ne sont pas disponibles dans tous les pays. Les voitures figurant sur les photos comportent des équipements en option avec supplément de prix. Les informations concernant le détail de la livraison, l'aspect, les performances, les dimensions, les poids, les consommations et les frais d'entretien des véhicules correspondent aux données en notre possession lors de la mise sous presse. Sous réserve de variations de couleur et de forme par rapport aux images, d'erreurs et de défauts d'impression. Sous réserve de modifications. Toute reproduction totale ou partielle est interdite, sauf autorisation écrite de la société AUDI AG.

Le papier de ce catalogue est fabriqué à partir de cellulose blanchie sans chlore.