

#### Equipements Audi S1/S1 Sportback

Pack Esthétique quattro intérieur	44	Sièges avant réglables en hauteur	
Pack Navigation	67	incluant accès confort	62
Pack Rangement	63	Sièges Sport à l'avant	53
Pack Rangement avec pack Coffre	63	Sièges Sport S à l'avant	53
Pare-brise avec bande grise	62	Sorties d'échappement	59
Pare-chocs S	59	Style aluminium à l'intérieur	60
Pédalier et repose-pied en acier inoxydable	59	Système audiophonique Audi	65
Peintures	48	Système d'appuie-tête intégral	64
Pommeau de levier de vitesses en Aluminium		Système d'information du conducteur	65
Audi exclusive	61	Système Start-Stop	58
Pommeau de levier de vitesses spécifique S	61	Toit panoramique en verre	63
quattro®	58	Toit panoramique en verre partiellement	
Réception radio numérique	65	noirci	63
Récupération	58	Vide-poches	63
Régulateur de vitesse	64	Vitres surteintées (vitrage Privacy)	62
Rétroviseur intérieur	64	Volant Sport en cuir style 3 branches	61
Rétroviseurs extérieurs	64	Volant Sport multifonction en cuir	
Sac à skis/snowboards	63	style 3 branches	61
Sellerie en cuir Nappa fin (pack 1)		Volant Sport multifonction en cuir	
Audi exclusive	55	style 3 branches aplati en bas	61
Selleries en tissu et en cuir	54	Xénon plus incluant lave-phares	58



AUDI AG  
85045 Ingolstadt  
www.audi.fr  
Valable à partir  
de février 2014

Printed in Germany  
433/1133.18.41

Les versions et équipements du modèle présenté et décrit dans ce catalogue ainsi que certains services ne sont pas disponibles dans tous les pays. Les voitures figurant sur les photos comportent des équipements en option avec supplément de prix. Les informations concernant le détail de la livraison, l'aspect, les performances, les dimensions, les poids, les consommations et les frais d'entretien des véhicules correspondent aux données en notre possession lors de la mise sous presse. Sous réserve de variations de couleur et de forme par rapport aux images, d'erreurs et de défauts d'impression. Sous réserve de modifications. Toute reproduction totale ou partielle est interdite, sauf autorisation écrite de la société AUDI AG.

Le papier de ce catalogue est fabriqué à partir de cellulose blanchie sans chlore.

www.audi.fr



Audi S1 | S1 Sportback

# S1

 Audi S1 | S1 Sportback

Vorsprung durch Technik 

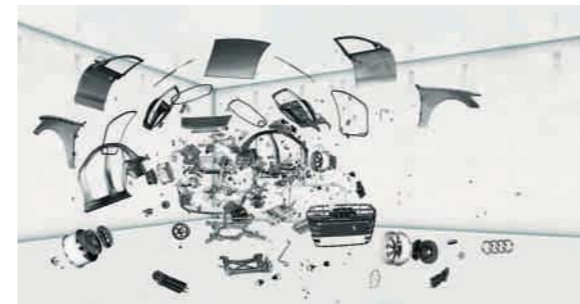
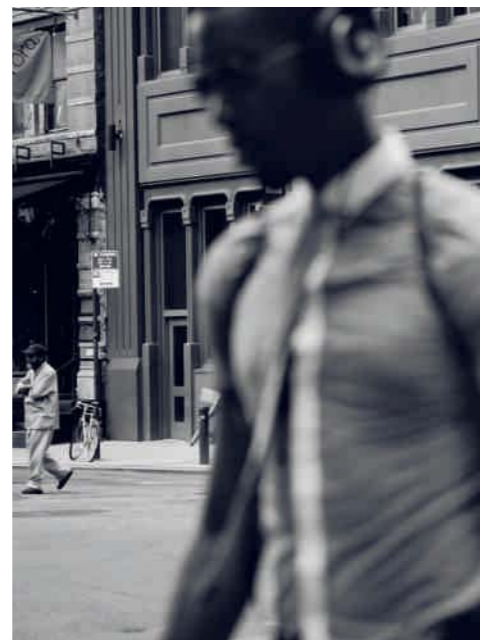

## Responsabilité

Vivre de manière responsable est un principe bien ancré dans la stratégie d'Audi. Outre la réussite économique et la compétitivité à l'échelon international, d'autres critères jouent également un rôle tout aussi important tels que la responsabilité vis-à-vis de nos collaborateurs et de la société ainsi que le respect de l'environnement et des ressources. Non seulement dans le détail – nos catalogues sont imprimés sur du papier certifié FSC – mais également dans les grandes lignes : Audi conçoit des voitures sportives et émotionnelles qui bénéficient en même temps d'une efficacité constamment améliorée.

A plus long terme, Audi vise la mobilité neutre en CO<sub>2</sub> avec ses produits. Plus généralement, Audi prépare progressivement ses usines à une production neutre en CO<sub>2</sub>. La marque s'engage également vis-à-vis de la société, notamment dans les domaines de l'éducation, de la technique et du social. Pour Audi, la durabilité est étroitement liée au regard porté sur l'avenir : avec l'Audi Urban Future Initiative, Audi examine plus profondément en collaboration avec des experts internationaux les défis urbains futurs et les tendances autour du thème de la mobilité.

# Le monde d'Audi.



En achetant une Audi, vous vous décidez pour une marque qui offre plus. Plus d'individualité. Plus d'exclusivité. Plus de fascination.

## Esprit d'équipe

Le sport automobile constitue un moteur de la marque. Audi a remporté depuis plusieurs années diverses séries de courses automobiles telles que les 24 Heures du Mans ou le DTM. Les valeurs que l'on retrouve dans de nombreux sports sont aussi déterminantes pour Audi : la précision, la passion et la technique. Ce n'est donc pas étonnant qu'Audi s'engage également comme sponsor depuis des années dans le domaine sportif.

Par exemple, dans les sports d'hiver, Audi est depuis presque trente ans le sponsor principal de la Fédération allemande de ski (DSV) et également le partenaire officiel de 14 autres équipes nationales de ski alpin. Dans le domaine du football, nous soutenons des équipes nationales et internationales. De plus, Audi est le partenaire officiel de la Confédération Olympique et Sportive Allemande.

Equipements Audi S1/S1 Sportback			
Accessoires d'origine Audi	68	Commandes Audi exclusive	61
Accoudoir central à l'avant	62	Commandes en cuir Audi exclusive	61
Airbags	64	competition kit Becquet de toit	60
Airbags latéraux à l'avant et système d'airbags de tête	64	competition kit Jeu d'autocollants de couleur contrastée	60
Alarme antivol	64	competition kit R18	60
Application Audi MMI connect	66	Contrat de garantie Audi	67
Appui lombaire à 2 axes pour les sièges avant	62	Détecteur de luminosité et de pluie	58
Arche de pavillon de couleur contrastée	48	Direction assistée	58
Arche de toit de couleur contrastée	48	Éléments de l'habitacle étendus de couleur en cuir Audi exclusive	60
Assistant de démarrage en côte	64	Éléments de l'habitacle étendus de couleur mono.pur	60
Assistant de feux de route	58	Entourages de diffuseurs	56
Assistant de freinage en cas de collision	64	Essieu arrière à 4 bras	58
Audi connect incluant téléphone de voiture	66	Etriers de frein, laqués noir	58
Audi drive select	58	Etriers de frein, laqués rouge	58
Audi eKurzinfo	66	Feux arrière à LED	59
Audi exclusive	46	Feux de freinage adaptatifs	59
Audi music interface	66	Fixations pour sièges enfants ISOFIX et Top Tether pour les sièges extérieurs arrière	64
Audi music interface en ligne	66	Identification du modèle	59
Audi parking system à l'arrière	64	Instrumentation	65
Audi parking system plus	64	Interface Bluetooth	66
Audi Phone Box	67	Jantes/Pneus	50
Audi Singleframe	59	Jeu d'autocollants Arche de toit	60
Autoradio chorus	65	Jeu d'autocollants Arche de toit et arrière	60
Autoradio concert	65	Jeu d'autocollants Arrière	60
Banquette arrière	62	Kit de câbles d'adaptateurs plus pour Audi music interface	66
Becquet de pavillon S	59	Kit de câbles d'adaptateurs pour Audi music interface	66
Boîte mécanique 6 vitesses	58	Moulures de seuil S	59
Boîtiers de rétroviseurs extérieurs	59	Navigation MMI® plus	66
BOSE Surround Sound	65	Pack Brillance noir Audi exclusive	59
Changeur CD	65	Pack Coffre	63
Châssis Sport S incluant amortisseurs commutables	58	Pack Connectivity	67
Chauffage des sièges à l'avant	62	Pack Eclairage intérieur à LED	59
Ciel de pavillon	55	Pack Esthétique quatre extérieur	44
Clé à fréquence radio	61		
Clé confort	61		
Climatisation automatique	62		

## www.audi.fr

Vous trouverez de plus amples informations au sujet des thèmes évoqués sur notre site Web : [www.audi.fr](http://www.audi.fr)



[www.audi.fr](http://www.audi.fr)



[configurator.audi.fr](http://configurator.audi.fr)



[www.audi.fr/vorsprung-durch-technik](http://www.audi.fr/vorsprung-durch-technik)



[www.audi.fr/driving](http://www.audi.fr/driving)

Page

Fascination

---

4 Audi S1/Audi S1 Sportback

Technique

---

26	Innovations	34	Performance intelligente
28	Audi ultra	36	Dynamique
30	Audi connect	38	Systèmes d'assistance
32	quattro®	40	Complexité

Equipements

---

44	Pack Esthétique quattro	59	Design
46	Audi exclusive	61	Commande
48	Peintures/Arche de toit/Arche de pavillon	62	Confort
50	Jantes/Pneus	63	Transport
52	Sièges/Selleries	64	Sécurité
55	Packs Cuir/Ciel de pavillon	64	Systèmes d'assistance
56	Entourages de diffuseurs d'air	65	Infotainment
58	Technique	67	Contrat de garantie Audi
58	Eclairage		

Divers

---

68	Accessoires d'origine Audi	72	Dimensions
70	Caractéristiques techniques	74	Fascination Audi

**Dans la fenêtre : Codes QR Audi**

Faites l'expérience Audi de manière encore plus directe : téléchargez une App QR sur votre Smartphone et scannez ensuite le code QR ou saisissez le lien indiqué sur votre navigateur.





# Du grand sport /

**Chaque jour,  
conquérir la  
ville.**

Etre maître de la route. Avec la transmission intégrale permanente quattro®. Attractivité de série. Agilité avant-gardiste. Performance qui établit des critères de référence. Le tout avec un design qui conquiert les cœurs. Sportives. Spécifiques S. Progressistes. Les Audi S1 et Audi S1 Sportback. La ville leur appartient.

Vous trouverez les valeurs de consommations et d'émissions CO<sub>2</sub> ainsi que la classe d'efficacité à la page 70.







Vous trouverez les valeurs de consommations et d'émissions CO<sub>2</sub> ainsi que la classe d'efficacité à la page 70.



# Un gros entraînement /

**Utiliser  
chaque  
roue.**

Une puissance qui adhère. En permanence. Aux quatre roues. Grâce à la transmission intégrale permanente quattro®. Pour une motricité plus grande. Une excellente tenue de route même dans les virage. Une bonne sensation. Une dynamique parfaite. Une maîtrise souveraine. Débordante de passion. De série.

Vous trouverez les valeurs de consommations et d'émissions CO<sub>2</sub> ainsi que la classe d'efficacité à la page 70.









Si vous voulez faire l'expérience de l'Audi S1 et Audi S1 Sportback, scannez ce code QR à l'aide de votre Smartphone (frais de connexion selon votre contrat de téléphonie mobile). Ou utilisez le lien suivant sur votre navigateur : [www.audi.fr/s1film](http://www.audi.fr/s1film)



# Un grand plaisir /

**Savourer  
chaque  
départ.**

170 kW qui vous enivrent. En 5,8 secondes de 0 à 100 km/h. Avec un son de moteur spécifique S. Un couple maximal de 370 Nm. Et une vitesse maximale de 250 km/h. Performance impressionnante. Sensation de conduite fascinante. Assistée par le châssis Sport S avec amortisseurs commutables. Et adaptation individuelle du véhicule avec Audi drive select.

Vous trouverez les valeurs de consommations et d'émissions CO<sub>2</sub> ainsi que la classe d'efficacité à la page 70.



# Une grande présence /

**Attirer tous les regards.**

Puissance et performance s'affichent. Dès le premier regard. Un modèle résolution S. Boîtiers de rétroviseurs extérieurs style aluminium. Etriers de frein en noir. Ou rouge en option. Avec badge S1 à l'avant. Sensation de pure dynamique. Accentuée par le pare-chocs S à l'avant avec ses prises d'air. Et par les bas de caisse typiques S. Une allure singulièrement S.

Vous trouverez les valeurs de consommations et d'émissions CO<sub>2</sub> ainsi que la classe d'efficacité à la page 70.



NO STANDING  
EXCEPT AUTHORIZED  
VEHICLES  
←  
NYSOIG





Les autres le voient ainsi. Le diffuseur d'air S. Sortie d'échappement à double flux spécifique S avec deux embouts ovales chacun. Becquet de pavillon S. Des détails sportifs où se pose le regard.

Vous trouverez les valeurs de consommations et d'émissions CO<sub>2</sub> ainsi que la classe d'efficacité à la page 70.





# Une grande exigence /

**Chaque partie impressionne.**









Intérieur fascinant. Pertinemment sportif. Indubitablement haut de gamme. En option avec la navigation MMI® plus et écran couleur haute résolution 6,5 pouces. Services Audi connect intégrés en option. Infotainment de haut niveau. Information rapide. Divertissement optimal. En option avec le Bose Surround Sound. A travers 14 haut-parleurs.

Vous trouverez les valeurs de consommations et d'émissions CO<sub>2</sub> ainsi que la classe d'efficacité à la page 70.



Votre place de départ personnelle. Pole position sur les sièges Sport S à l'avant en option. Estampillage S1 sur le dossier des sièges avant. Partie arrière du dossier des sièges en rouge. Les pieds posés sur les pédales en acier inoxydable. Les mains agrippées au volant Sport multifonction en cuir en option. Retenez votre souffle. Le compte à rebours est lancé.

Vous trouverez les valeurs de consommations et d'émissions CO<sub>2</sub> ainsi que la classe d'efficacité à la page 70.



Engouement dès le départ. Une dynamique accompagnée d'une excellente motricité. quattro®. Bien plus qu'une technologie innovante. Une joie de vivre. Une mission. Redécouvrir la ville. Et vous êtes au cœur des événements. Avec l'Audi S1 et l'Audi S1 Sportback.

Vous trouverez les valeurs de consommations et d'émissions CO<sub>2</sub> ainsi que la classe d'efficacité à la page 70.

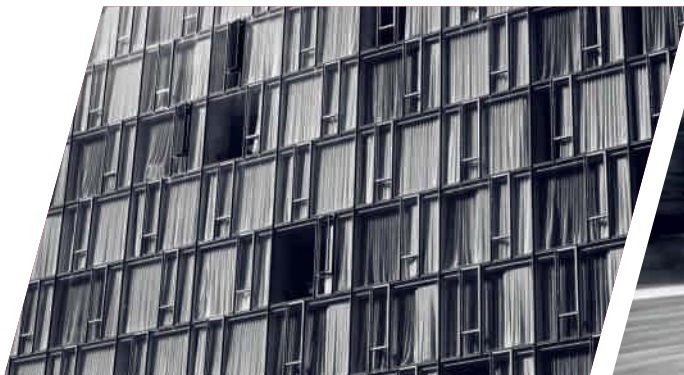



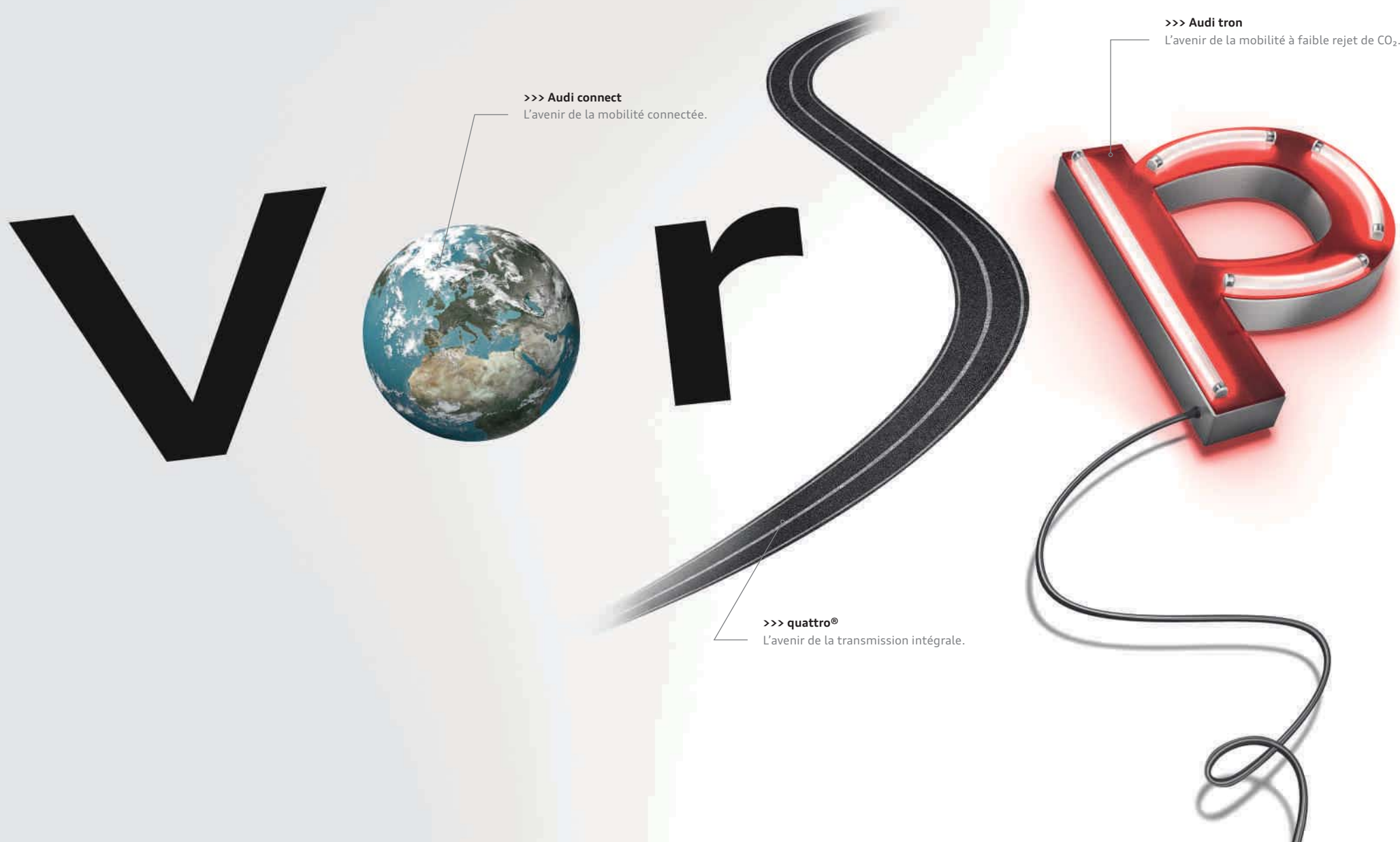

>>> **Audi connect**  
L'avenir de la mobilité connectée.

>>> **quattro®**  
L'avenir de la transmission intégrale.

>>> **Audi tron**  
L'avenir de la mobilité à faible rejet de CO<sub>2</sub>.



**r u n d**

>>> **Audi ultra**  
L'avenir de la construction légère automobile.

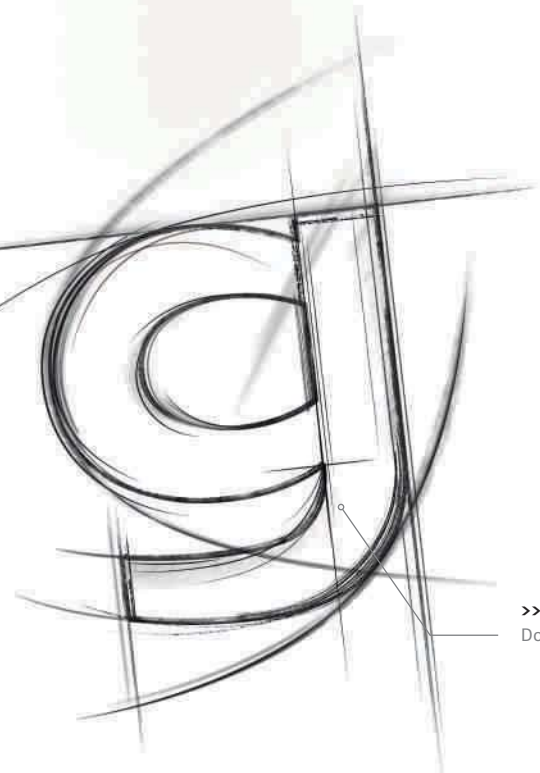

>>> **Design**  
Donner de nouvelles formes à l'avenir.

## ... durch Technik.

Le monde change sans cesse. La technologie se développe à un rythme toujours plus rapide, vous offrant ainsi un choix de possibilités de plus en plus vaste, particulièrement au niveau de la mobilité. Le principe du « Vorsprung durch Technik » (l'avancée par la technologie) nous accompagne indéniablement dans cette évolution afin de vous faire partager cette technologie apte à enrichir votre quotidien. Notre objectif n'est pas seulement de satisfaire à vos exigences à l'égard de la mobilité d'aujourd'hui et de demain, mais également de continuer à les devancer.

**>>> Compétence en transmission**

Des valeurs d'efficacité améliorées grâce à un meilleur rapport de démultiplication de la transmission. Une offre de couple plus élevée permet un rapport de démultiplication plus long en particulier dans les rapports élevés. Pour des reprises puissantes à bas régime ce qui contribue à réduire les consommations – mais n'influence ni la performance de conduite ni la sportivité.

**>>> Aérodynamique**

Moins de résistance à l'avancement, plus d'efficacité. Grâce à un agencement aérodynamique conséquent des lignes du véhicule, du soubassement du véhicule et des lèvres de becquet – pour créer une efficacité aérodynamique parfaite. Sans oublier des pneus à résistance améliorée au roulage. Tout ceci testé dans la soufflerie Audi jusqu'à 300 km/h.

**>>> Compétence en construction légère**

Moins de poids. Plus d'économie, de puissance et d'autonomie. La technologie de construction légère Audi. La construction légère fut premièrement utilisée pour la carrosserie avant de s'étendre aujourd'hui à presque tous les domaines. Elle rassemble au sein d'un concept général des matériaux innovants tels que l'aluminium, le carbone et le magnésium, des principes de construction intelligents ainsi que des processus de production écologiques.

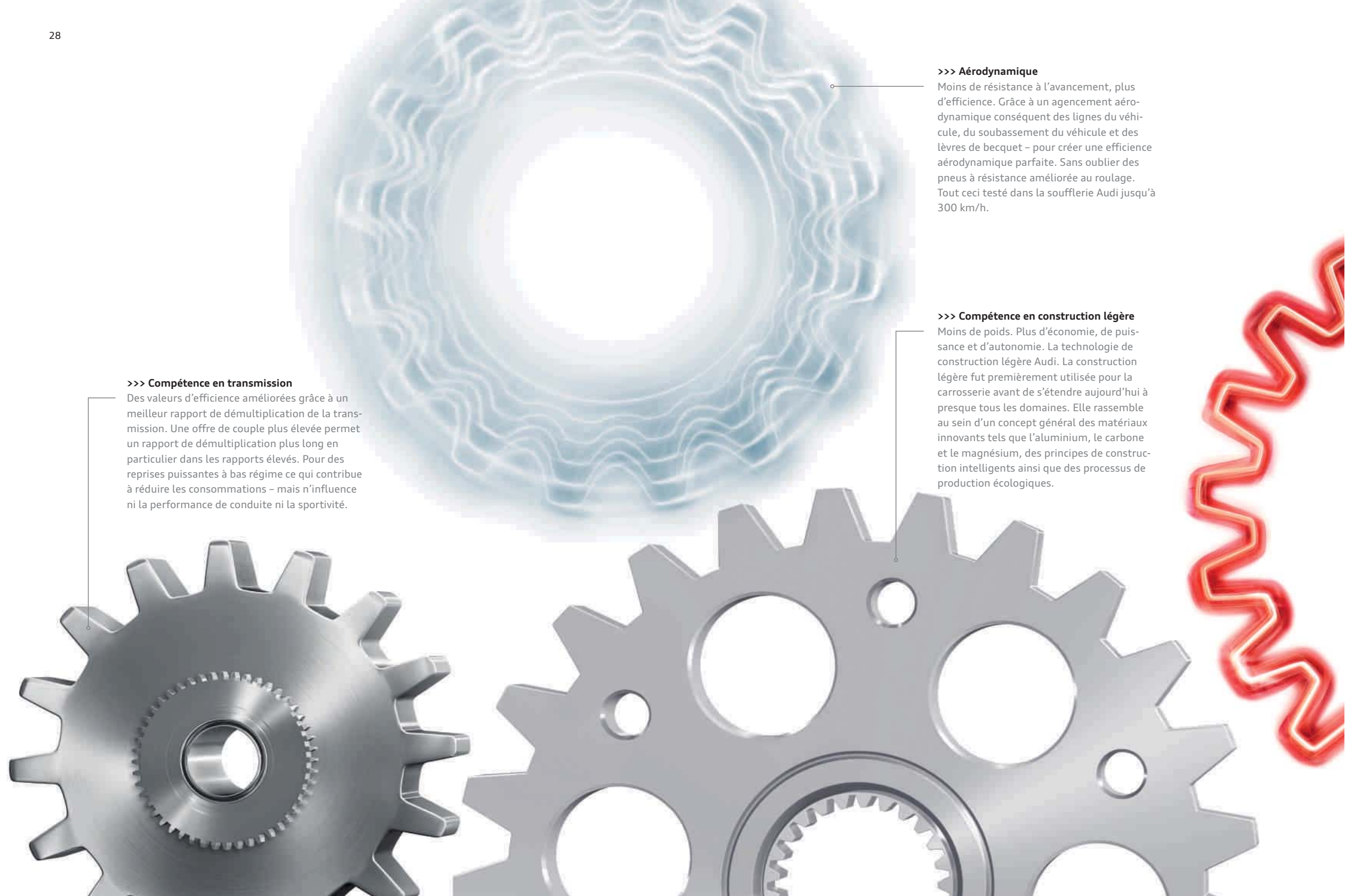

**>>> Récupération**

Freiner pour une conduite encore plus efficace. Avec la récupération de l'énergie de freinage. Une partie de l'énergie cinétique produite durant les phases de décélération ou de freinage est temporairement stockée dans la batterie du réseau de bord et utilisée lors des phases d'accélération – ce qui selon le cycle de conduite permet d'économiser jusqu'à 3 % du carburant.

**Audi ultra**

# Combinaison parfaite.

## L'avenir de la construction légère automobile.

Construire une Audi est une tâche extrêmement complexe. Et cependant un principe très simple vaut pour tous les modèles : tous les composants du véhicule s'emboîtent avec précision pour créer des synergies permettant de réduire les émissions. En suivant ce principe, Audi lança à la fin des années 80, la construction légère Audi et le révolutionnaire Audi Space Frame (ASF®) pour atteindre aujourd'hui ce qu'on nomme l'inversion de la spirale du poids : chaque composant de la construction légère influence d'autres composants qui à leur tour peuvent être réduits dans leur dimension. De cette façon, les formes et matériaux existants sont continuellement améliorés en termes de fonctionnalité, de poids toujours plus léger et de processus de production. Pour rendre nos véhicules toujours plus efficaces et écologiques. En outre, de plus en plus de technologies efficaces sont intégrées dans les Audi. Comme par exemple le système de récupération ou le système Start-Stop. Ou des moteurs haute technologie modernes et efficaces. Pour une dynamique de conduite accrue, une compression élevée, une combustion plus efficace et moins d'émissions de CO<sub>2</sub>. L'Audi ultra illustre tout cela. Aujourd'hui et à l'avenir – vers une mobilité aux émissions de CO<sub>2</sub> toujours plus faibles.

**>>> Compétence moteurs**

Propulsé avec puissance et efficacité. Par Audi ultra et les technologies efficaces du domaine des moteurs.

## Mobilité & Navigation

**POI** **Recherche de points de destinations (POI) avec commande vocale**  
Dans la banque de données de Google™\*

**Informations routières en ligne**  
Complètent le guidage dynamique par l'affichage d'informations de trafic en temps réel pour certains tronçons routiers

**Prix carburant**  
Les stations-services les plus économiques à proximité de votre emplacement ou de votre destination

**P** **Places de parking**  
Aide à trouver une place sur les parkings ou dans les garages souterrains, incluant affichage des tarifs disponibles. Avec, le cas échéant, indications de places libres

## Communication

**Hotspot WiFi**  
Connecte vos appareils portables à Internet

**Informations locales**  
Possibilité d'afficher à tout moment les dispositions nationales spécifiques à un pays, par ex. le port obligatoire de la veste de sécurité et les limitations de vitesses, en appuyant sur un bouton sur le MMI.

**Navigation avec Google Earth™\* et Google Street View™\***  
Vous guide plus simplement jusqu'à votre destination grâce à des images aériennes et satellitaires en haute résolution, des photos et des saisies d'adresses

**myAudi** **Mémorisation de destinations via myAudi ou Google Maps\***

Définir des destinations personnelles depuis chez soi. La planification de vos destinations s'effectue confortablement sur demande depuis votre ordinateur domestique. myAudi et Google Maps assurent la transmission au véhicule de destinations de navigation individuelles. Dès le démarrage, elles sont téléchargées dans la navigation MMI® plus.

\*Google et le logo Google sont des marques déposées de Google Inc.

La disponibilité de données, l'affichage sur écran ainsi que les frais des services varient suivant le pays, le modèle, l'appareil portable utilisé et le tarif. Vous trouverez des informations complémentaires ainsi que des conseils d'utilisation à la page 66 et sur [www.audi.fr/connect](http://www.audi.fr/connect). Vous trouverez les valeurs de consommations et d'émissions CO<sub>2</sub> ainsi que la classe d'efficacité à la page 70.



# audi connect.

Audi connect

## L'avenir de la mobilité connectée.

Le monde vous offre un nombre infini de possibilités. Audi connect, disponible en option, vous permet d'embarquer un grand nombre d'entre elles directement et en numérique dans votre Audi. Sur simple pression d'un bouton. Des solutions adaptées à vos besoins individuels. Grâce à myAudi et aux services proposés par Audi connect dans votre véhicule. Dans de nombreux endroits au monde. Manipulation intuitive, simple et confortable.

### Infotainment



#### Météorologie

Bulletins météo et cartes de l'endroit souhaité



#### Audi music stream

Accès à des stations de radio mondiales via l'App Smartphone et la connexion WiFi ainsi qu'accès à la médiathèque du Smartphone



#### Bulletins d'informations en ligne

Articles et photos concernant les dernières informations mondiales



#### City Events

Vous informe sur les manifestations actuelles, par ex. sur le lieu de votre destination



#### Informations touristiques

Vous renseignent sur les curiosités à visiter – avec fonction d'enregistrement dans la destination de navigation



*quattro®*  
**Tracer**  
**des routes.**

*Avec le quattro®.*

L'Audi S1 et l'Audi S1 Sportback – équipées de série du quattro. Être maître de la route. Grâce à la répartition permanente de la force d'entraînement sur les quatre roues. Dosée différemment par couplage hydraulique des rapports. En fonction de la situation momentanée. Découvrir une nouvelle stabilité de conduite, dynamique et agilité grâce au quattro et éviter les survirages et sous-virages. Pour une traction accrue et une motricité améliorée. Maîtriser chaque trajet. Sans jamais perdre de vue sa propre destination. Dans les virages. Sur les lignes droites. Sur toutes les chaussées. Pour une fascination durable. Sur la route et dans votre mémoire.



Vous trouverez les valeurs de consommations et d'émissions CO<sub>2</sub> ainsi que la classe d'efficacité à la page 70.

Performance intelligente

# Puissance maximale. Utilisation maximale.

---

Chaque mouvement a une origine, quelque chose qui l'a entraîné, une idée. Le moteur de votre Audi S1 ou Audi S1 Sportback profite également d'un allumage initial : une puissance accrue pour une consommation réduite. Nous mettons un terme à cette prétendue contradiction grâce à la technologie d'entraînement TFSI® révolutionnaire. Découvrez l'entraînement qui vous propulsera vers l'avant de manière époustouflante.





## TFSI®

La compression des moteurs TFSI d'Audi est particulièrement élevée. Résultat : une excellente efficacité pour une performance optimale. Le remplacement de la cylindrée par la suralimentation permet de réduire sensiblement la taille et le poids du moteur tout en gardant une dynamique impressionnante. Pour un déploiement de puissance qui vous subjuguera.

**>>> Châssis Sport S incluant amortisseurs commutables**

Augmentation de la dynamique de conduite grâce à 2 réglages d'amortisseurs sélectionnables

**>>> Elargisseur de voie**

Pour une meilleure tenue de route, un comportement agile et une dynamique impressionnante dans les virages

**>>> Essieu arrière à 4 bras**

Avec système d'amortissement et de suspension séparé

**>>> Direction spécifique S**

Transmet une sensation de conduite supérieure grâce à la direction assistée électromécanique adaptée à la dynamique de conduite

**>>> Audi drive select**

Avec l'Audi drive select, vous adaptez les propriétés de conduite de votre Audi à vos besoins personnels. Sur simple pression d'un bouton. Pour une conduite plus sportive, plus équilibrée ou plus économe. C'est vous qui choisissez.

**>>> Boîte mécanique 6 vitesses**

Pour une accélération puissante et une conduite efficiente dans les bas régimes des rapports supérieurs

**>>> quattro®**

La transmission intégrale permanente répartit différemment la puissance motrice sur chaque roue en fonction de la situation pour obtenir une motricité et une dynamique supérieures.



Dynamique

# Une dynamique

**qui ne vous lâche plus.**

Montez à bord. Attachez votre ceinture. Démarrez le moteur. Peu importe votre destination, laissez-vous entraîner par la fascinante dynamique. Comme vous le savez, tous les chemins vous sont ouverts dans votre Audi. Choisissez la direction. L'allure. La vitesse. Et savourez la liberté de disposer de réserves. Suffisamment pour tirer le maximum de chaque trajet.



**>>> Assistant de démarrage en côte**

facilite le redémarrage dans pratiquement toutes les côtes

**>>> Régulateur de vitesse**

Maintient constante n'importe quelle vitesse définie au-dessus de 30 km/h et permet ainsi de conduire de manière sûre et détendue.

**>>> Assistant de freinage en cas de collision**

En cas d'accident, empêche le véhicule de continuer à rouler de façon incontrôlée dans certaines situations et évite ainsi une deuxième collision

**>>> ESC avec commande de couple à sélection de roue**

améliore la traction et la dynamique de virage, garantit un comportement routier plus précis et une direction plus agile

## Systèmes d'assistance

# Peu importe votre destination : un sentiment de sécurité vous accompagne.

Grâce aux systèmes d'assistance de votre Audi.

Chaque trajet est différent. Cependant une chose reste la même dans tous les voyages : la sensation de protection transmise par chaque Audi. Tous les systèmes d'assistance au conducteur embarqués dans votre Audi vous assistent lors de votre conduite et vous procurent davantage de confort sur la route. Découvrez les systèmes d'assistance les plus importants.

#### >>> Audi parking system à l'arrière

Apporte assistance lors des manœuvres de stationnement en marche arrière. Avertit le conducteur à l'aide de signaux sonores d'obstacles non visibles

#### >>> Audi parking system plus

Assure une meilleure visibilité lors du stationnement et des manœuvres grâce à une représentation visuelle des abords du véhicule. La mesure s'effectue par capteurs à ultrasons parfaitement intégrés dans les pare-chocs

Nous vous prions de tenir compte du fait que les systèmes ont leurs propres limites. Ils peuvent assister le conducteur, mais celui-ci doit cependant rester vigilant.

**>>> Audi connect**

Utilisez de façon rapide et confortable tous les services en option proposés par Audi connect avec la navigation MMI plus. La commande intuitive du MMI simplifie étonnamment l'accès à de nombreuses fonctions basées sur Internet

**>>> Navigation**

Naviguez encore plus confortablement jusqu'à votre destination grâce à l'affichage de cartes en 3D et à une représentation tridimensionnelle des curiosités et bâtiments grâce à la navigation MMI plus

**>>> Car**

Commandez et modifiez à partir de l'auto-radio concert les systèmes d'assistance au conducteur, les réglages du véhicule ainsi que les fonctions de la climatisation et du service de manière confortable et en quelques manipulations

**>>> Téléphone**

Téléphonez en toute sécurité et confortablement grâce au dispositif mains libres : sélectionnez simplement votre locuteur parmi vos contacts dans le MMI

## &gt;&gt;&gt; Média

Feuilletez les couvertures de vos albums de musique sur toutes les sources médias disponibles telles que le Jukebox, les cartes SD insérées, l'Audi music interface ou les CD – ainsi que les DVD en combinaison avec la navigation MMI plus

# MMI



## Simplexité

# Le MMI® – intelligent, individuel, intuitif.

Réduite. Simple. Logique. Elle redéfinit le monde de l'infodivertissement mobile : l'interface multimédia (MMI – Multi Media Interface) en option. Téléphoner, naviguer ou accéder à l'Internet via Audi connect proposé en option : de manière hautement intuitive, extrêmement fonctionnelle et confortable – grâce notamment à la commande vocale. Grâce à l'autoradio concert en option ou à la navigation MMI plus, tout se trouve à portée de main dans votre Audi.

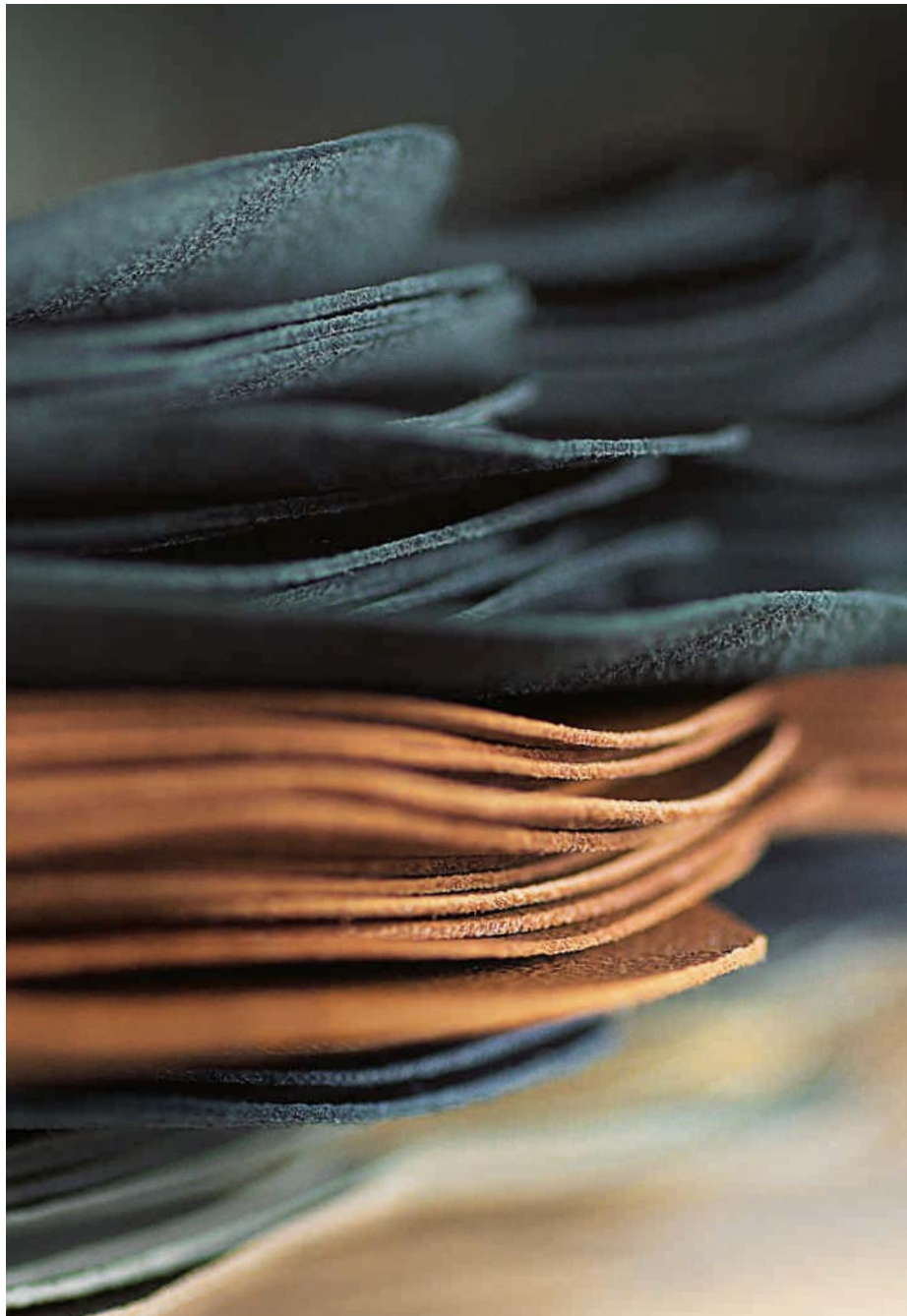



## **Uniques, comme vous-même.** Les possibilités d'équipements.

Sportivité, confort, design, fonctionnalité... peu importent les caractéristiques que vous recherchez pour votre Audi, une multitude de possibilités de personnalisation s'offre à vous. Les gammes d'équipement d'Audi sont nombreuses et de haute qualité, et peuvent être adaptées à vos besoins.

## Etre maître de la route. Attirer les regards. Le pack Esthétique quattro extérieur et intérieur pour l'Audi S1 et l'Audi S1 Sportback.

Sportivité absolue qui s'affiche. De loin : par un becquet de toit imposant et des phares avec paupières rouges. De près : par des jantes en aluminium coulé de 18 pouces style 5 branches à facettes avec des étriers rouges. A l'intérieur : par de multiples détails marquants. Le pack Esthétique quattro extérieur et intérieur pour l'Audi S1 et l'Audi S1 Sportback – dynamique à chaque instant.

### Pack Esthétique quattro extérieur

8 peintures différentes au choix

Phares Xénon plus avec paupière rouge

Etriers de frein, laqués rouge, avec badge S1

Jantes en aluminium coulé style 5 branches à facettes (style S), noir mat, partiellement polies<sup>1, 2</sup>

Becquet de toit imposant

Inscription quattro sur le côté

Pare-chocs avec lèvres d'aileon style aluminium





### Pack Esthétique quattro intérieur

Console centrale en noir, rouge ou jaune brillant

Sièges Sport S en cuir Nappa fin avec housse de dossier en noir, rouge ou jaune brillant avec inscription quattro

Accoudoirs de portières en cuir Nappa fin dans la couleur des sièges avec surpiqûres contrastées

Volant Sport multifonction en cuir style 3 branches aplati en bas avec surpiqûres spécifiques S

Entourages de diffuseurs en noir brillant avec anneau intérieur rouge ; en option style aluminium avec anneau intérieur rouge

Tapis complémentaires noirs avec double passepoil

Les images représentent l'Audi S1 Sportback avec le pack Esthétique quattro extérieur et intérieur rouge.



## **Votre caractère est exclusif.** Pourquoi en serait-il autrement pour votre Audi ?

L'offre Audi exclusive<sup>1</sup> porte le vœu d'exclusivité dans son nom. Elle combine un cuir de couleur à une peinture individuelle parmi un assortiment de teintes Audi exclusive, au gré de vos envies. Vous mettez ainsi davantage en valeur le caractère exclusif de votre voiture. Votre partenaire Audi et le studio de personnalisation Audi exclusive du forum Audi de Neckarsulm attendent vos désirs.





### Audi S1 Sportback en peinture individuelle Vert

Pack Brillance noir

Jantes en aluminium coulé style 5 branches à facettes (style S), gris contrasté, partiellement polies<sup>2,3</sup>

Sellerie en cuir Nappa fin (pack 1)  
Audi exclusive en gris nuage et gris jet  
avec surpiqûres contrastées

Eléments de l'habitacle étendus de couleur  
en cuir Audi exclusive

Commandes en cuir Audi exclusive

Entourages de diffuseurs style aluminium Audi exclusive



<sup>1</sup>Votre partenaire Audi vous renseignera sur la date exacte de disponibilité. <sup>2</sup>Vous trouverez les caractéristiques techniques des pneus à la page 71. <sup>3</sup>Veillez consulter les spécificités concernant les jantes à la page 70. Possibilité de variations selon les pays. Votre partenaire Audi local vous informera sur les finitions, les équipements de série et les options disponibles dans votre pays.

## **Votre Audi ne reçoit pas une simple peinture, mais une quadruple.**

Choisissez la couleur qui reflète le mieux votre personnalité. Peu importe celle que vous choisirez, vous pourrez être sûr que nous emploierons un procédé d'excellente qualité : bien que l'épaisseur du vernis ne dépasse pas celle d'un cheveu humain, il se compose de quatre couches. Non seulement, votre allure sera resplendissante mais en plus, votre Audi sera protégée le mieux possible des intempéries ainsi que des traces d'usure. Sur toute sa durée de vie.

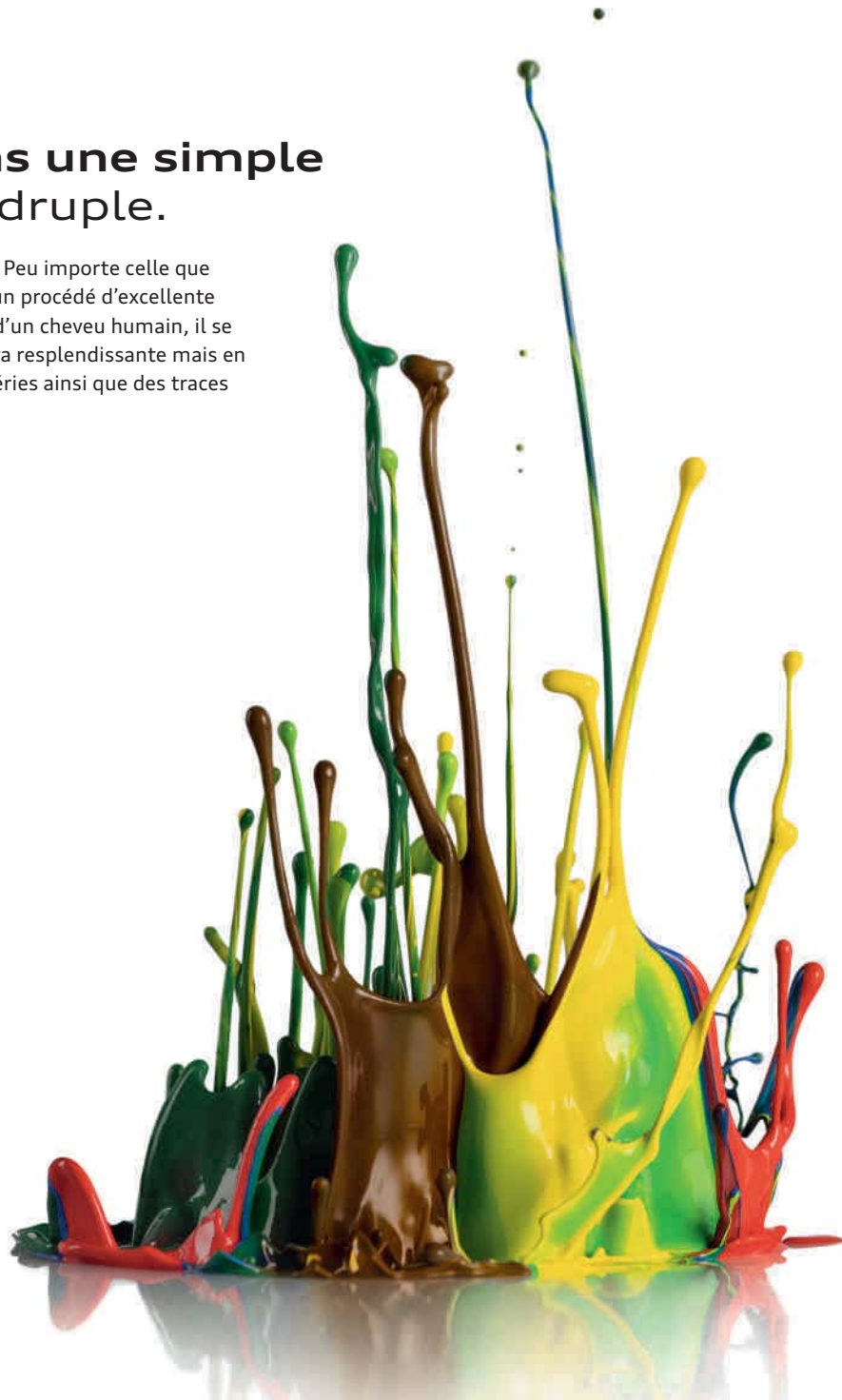

| Arche de toit/Arche de pavillon

Arche de toit de couleur contrastée

Noir brillant								
Blanc glacier métal								
Argent fleuret métal								
Gris Daytona nacré								
<b>Peinture carrosserie</b>	Jaune Vegas	Blanc glacier métal	Argent fleuret métal	Bleu scuba métal	Noir mythe métal	Gris Daytona nacré	Bleu Sepang nacré	Rouge Misano nacré

Arche de pavillon de couleur contrastée

Noir brillant								
Argent fleuret métal								
Gris Daytona nacré								
<b>Peinture carrosserie</b>	Jaune Vegas	Blanc glacier métal	Argent fleuret métal	Bleu scuba métal	Noir mythe métal	Gris Daytona nacré	Bleu Sepang nacré	Rouge Misano nacré



L'image représente l'Audi S1 blanc glacier métal avec arche de toit gris Daytona nacré.



L'image représente l'Audi S1 Sportback bleu Sepang nacré avec arche de pavillon noir brillant.

#### | Peintures unies

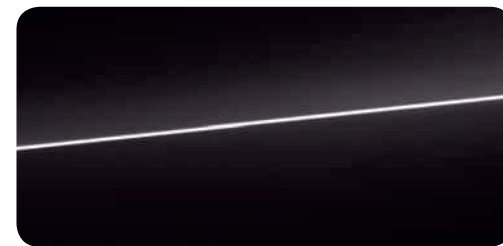

Noir brillant



Jaune Vegas

| Peintures métallisées

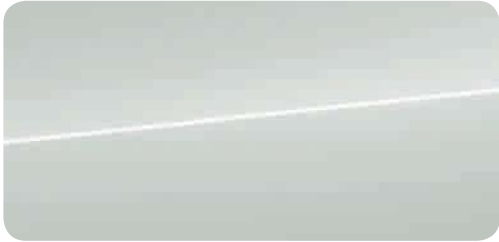

Blanc glacier métal

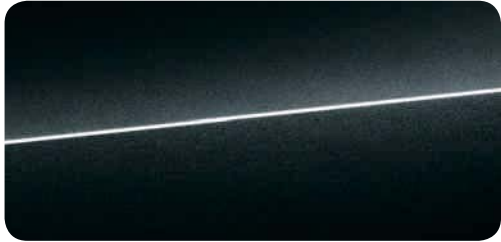

Noir mythe métal

| Peintures nacrées

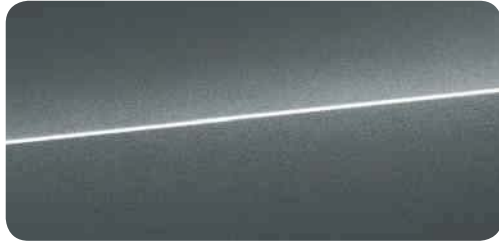

Gris Daytona nacré

| Audi exclusive



Peintures individuelles Audi exclusive\*  
Une offre de quattro GmbH



Argent fleuret métal



Bleu Sepang nacré

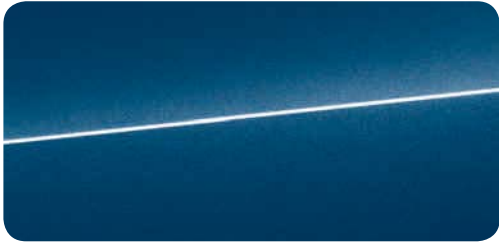

Bleu scuba métal

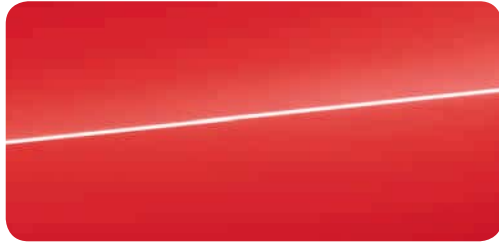

Rouge Misano nacré

\* Votre partenaire Audi vous renseignera sur la date exacte de disponibilité.



## **La connexion idéale entre une Audi et la route : les jantes et pneus Audi.**

Afin de vous garantir un bon contact avec la route durant le trajet, les jantes et pneus Audi sont mis au banc d'essai. Avant qu'un pneu puisse devenir un pneu Audi, il doit réussir différents tests avec succès. C'est le seul moyen de garantir que chaque pneu réponde aux stricts standards de qualité d'Audi et qu'il soit parfaitement adapté au véhicule selon le modèle. Pour que vous puissiez vous fier à un niveau maximal en matière de qualité, de durée de vie et de sécurité, pour les pneus comme pour les jantes. Peu importe le design que vous choisirez.

Possibilité de variations selon les pays. Votre partenaire Audi local vous informera sur les finitions, les équipements de série et les options disponibles dans votre pays.

## | Jantes



**Jantes en aluminium coulé  
style 5 branches parallèles (style S)**  
7,5 J x 17 avec pneus 215/40 R 17<sup>1</sup>

## | Jantes hiver



**Jantes hiver en aluminium coulé  
style 7 branches dynamiques**  
6 J x 16 avec pneus 195/50 R 16<sup>1</sup>,  
vitesse maximale autorisée 210 km/h,  
compatibles chaînes-neige



**Jantes en aluminium coulé  
style 5 branches à facettes (style S)**  
gris contrasté, partiellement polies<sup>2</sup>,  
7,5 J x 18 avec pneus 225/35 R 18<sup>1</sup>



**Jantes hiver en aluminium coulé  
style 5 branches parallèles (style S)**  
7,5 J x 17 avec pneus 215/40 R 17<sup>1</sup>,  
vitesse maximale autorisée 240 km/h,  
non compatibles chaînes-neige



**Jantes en aluminium coulé  
style 5 branches à facettes (style S)**  
noir mat, partiellement polies<sup>2</sup>,  
7,5 J x 18 avec pneus 225/35 R 18<sup>1</sup>.  
Uniquement avec pack Esthétique quattro extérieur



**Jantes hiver en aluminium coulé style 5 branches**  
avec éléments décoratifs en noir brillant,  
7,5 J x 17 avec pneus 215/40 R 17<sup>1</sup>,  
vitesse maximale autorisée 240 km/h,  
non compatibles chaînes-neige

<sup>1</sup> Vous trouverez les caractéristiques techniques des pneus à la page 71.

<sup>2</sup> Veuillez consulter les spécificités concernant les jantes à la page 70.



## **Qualité haut de gamme sur laquelle vous pouvez compter.**

Vous occupez une place toute particulière à l'intérieur de votre Audi. Vous jouissez d'un confort exclusif perceptible sur les sièges avant et arrière grâce à des matériaux haut de gamme et une finition de première classe. Peu importe la sellerie que vous choisirez pour vos sièges, ou si vous optez pour des sièges Sport ou sièges Sport S avec un meilleur maintien pour les conduites dynamiques : vous vous sentirez toujours à la bonne place.



**Sièges Sport à l'avant** 1

L'image représente un siège Sport à l'avant en tissu Secteur/cuir noir.



**Sièges Sport S à l'avant** 2

L'image représente le siège Sport S à l'avant en cuir Nappa fin noir.

## | Tissu/Cuir

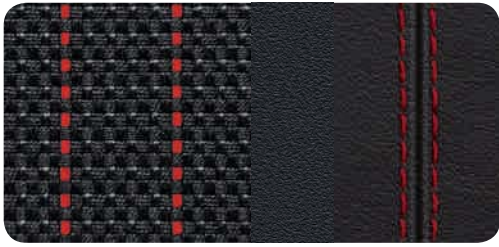

Tissu Secteur/cuir noir

## | Cuir



1 Cuir Nappa fin noir

## | Audi exclusive

1 2 **Selleries en cuir Audi exclusive<sup>1</sup>**  
Couleur au choix pour le cuir/les surpiqûres.  
Une offre de quattro GmbH

## | Variantes de sièges

- 1 Sièges Sport à l'avant
- 2 Sièges Sport S à l'avant



Cuir Nappa fin gris acier

1 2

## | Selleries

### Tissu Secteur/cuir

partie centrale des sièges en tissu Secteur noir, bourrelets latéraux des sièges en cuir noir, éléments de design sur le siège en mono.pur noir, surpiqûres contrastées rouges, panneaux de contreportes en mono.pur noir, accoudoir central (si commandé) en mono.pur noir

### Cuir Nappa fin

cuir de haute qualité, souple et doté d'une couche d'apprêt équilibrée. Il dispose de caractéristiques respirantes grâce à sa surface naturelle et contribue ainsi à un confort d'assise agréable. Le cuir est très résistant, durable et résistant à la lumière. Son estampillage délicat souligne son caractère exclusif.

pour sièges Sport à l'avant : partie centrale des sièges, bourrelets latéraux des sièges et partie centrale des appuie-tête en cuir Nappa fin noir (surpiqûres contrastées argent) ou gris acier (surpiqûres contrastées rouges), panneaux de contreportes et garnitures latérales en mono.pur noir, accoudoir central à l'avant (si commandé) en mono.pur noir, avec estampillage dans le dossier des sièges avant

pour sièges Sport S à l'avant : partie centrale des sièges, bourrelets latéraux des sièges et partie centrale des appuie-tête en cuir Nappa fin noir (surpiqûres contrastées argent ou jaunes) ou gris acier (surpiqûres contrastées rouges), housse de dossier noir brillant, panneaux de contreportes et garnitures latérales en mono.pur noir, accoudoir central à l'avant (si commandé) en mono.pur noir, avec estampillage S dans le dossier des sièges avant

## | Packs Cuir

### Sellerie en cuir Nappa fin (pack 1) Audi exclusive<sup>1</sup>, <sup>2</sup>

selleries, appuie-tête et panneaux de contreportes en cuir Nappa fin. Tapis complémentaires noirs avec passepoil en cuir de couleur. Couleurs du cuir et des surpiqûres au choix parmi l'offre de couleurs Audi exclusive

## | Ciel de pavillon

### Ciel de pavillon en tissu noir

éléments complémentaires noirs

### gris titane

selon la couleur de l'équipement intérieur choisi

<sup>1</sup>Votre partenaire Audi vous renseignera sur la date exacte de disponibilité. <sup>2</sup>Une offre de quattro GmbH.

## **Touches stylées dans l'habitacle. Pour une présence maximum.**

Les détails dévoilent la personnalité. Ils stimulent la fascination. Ils définissent le caractère d'un véhicule. Et enfin, ils soulignent les exigences du conducteur. Décidez vous-même de la couleur des entourages des diffuseurs de votre Audi S1 ou Audi S1 Sportback – et donnez encore plus de présence à votre voiture.



## | Entourages de diffuseurs



Noir brillant

Noir brillant avec anneau intérieur rouge<sup>1</sup>Style aluminium Audi exclusive<sup>2</sup>Style aluminium avec anneau intérieur rouge<sup>1</sup>

<sup>1</sup> Uniquement disponible avec pack Esthétique quattro intérieur. <sup>2</sup> Une offre de quattro GmbH.

## | Technique



### Audi drive select

réglage d'une caractéristique individuelle du véhicule selon les modes disponibles auto, dynamic et efficiency par l'adaptation de la réactivité de la pédale d'accélérateur, du bruit du moteur et du châssis Sport S avec amortisseurs commutables. Le mode efficiency confère à certains systèmes (par ex. le moteur, la climatisation) un réglage de base amélioré au niveau de la consommation

### Système Start-Stop

contribue à réduire la consommation de carburant ainsi que les émissions de CO<sub>2</sub> en coupant automatiquement le moteur lors des phases d'arrêt, par ex. aux feux rouges. Le redémarrage est engagé dès l'actionnement de la pédale d'embrayage (boîte mécanique). Peut être désactivé à tout moment via un commutateur

### Récupération

permet de réaliser des économies de carburant par récupération de l'énergie de décélération et de freinage. Convertit l'énergie cinétique en énergie électrique utilisable en augmentant la tension du générateur durant les phases de décélération ou de freinage et soulage l'alternateur lorsque la voiture accélère de nouveau

### Boîte mécanique 6 vitesses

6 vitesses, entièrement synchronisée, avec embrayage monodisque à sec commandé hydrauliquement avec garnitures sans amiante, volant moteur bi-masse

### quattro®

traction impressionnante et sécurité de conduite grâce à la répartition de la puissance motrice sur chaque roue en fonction de la situation. Avec commande de couple à sélection de roue. La répartition de la puissance motrice est réalisée par le couplage à lamelles commandé électroniquement sur l'essieu arrière ainsi que par une intervention ciblée sur les freins du blocage électronique de différentiel (EDS)

### Châssis Sport S incluant amortisseurs commutables

réglage dynamique et spécifique S des ressorts et amortisseurs. Amélioration du confort et de la dynamique de conduite grâce à 2 réglages individuels des amortisseurs (auto/dynamic)

### Essieu arrière à 4 bras

avec suspension indépendante des roues et système d'amortissement et de suspension séparé

### Direction assistée

particulièrement sportive et directe avec assistance électromécanique asservie à la vitesse et faible consommation d'énergie. Rayon de courbure stabilisant la trajectoire



### Etriers de frein, laqués noir

avec inscription S1 à l'avant, soulignent le caractère dynamique du véhicule par un style sportif du système de freinage



### Etriers de frein, laqués rouge

## | Eclairage



### Xénon plus incluant lave-phares

éclairage intense de la chaussée, excellente uniformité et distance grâce aux phares à décharge de gaz longue durée pour les feux de croisement et les feux de route. Le réglage automatique dynamique du site des phares empêche l'éblouissement des véhicules en sens inverse. Feux diurnes à LED homogènes et lave-phares intégrés. Cache rouge supplémentaire en combinaison avec le pack Esthétique quattro extérieur

### Détecteur de pluie et de luminosité

commande automatique des feux, des essuie-glaces et de la fonction coming home/leaving home. Extinction temporisée/allumage automatique des phares, des feux arrière et de l'éclairage de plaque, ainsi que des feux diurnes à LED en combinaison avec Xénon plus lors de l'ouverture/fermeture du véhicule. Pare-brise avec bande grise sur la partie supérieure

### Assistant de feux de route<sup>1</sup>

Selon la situation, les feux de route sont automatiquement activés ou désactivés. Reconnaît automatiquement dans les limites du système les phares en sens inverse, les feux arrière des autres automobilistes ainsi que les localités

| Design



**Feux arrière à LED**

les feux stop, feux arrière, clignotants et feux de plaque arrière à LED à faible consommation d'énergie s'allument plus vite et préviennent ainsi plus tôt le conducteur de la voiture qui suit. Avec feux de recul et feux arrière de brouillard. Nouveau design avec effet de suspension tridimensionnel homogène du guide de lumière

**Feux de freinage adaptatifs**

les feux de détresse clignotent en cas de freinage d'urgence afin de prévenir les voitures qui suivent. L'activation automatique des feux de détresse a également lieu en cas d'arrêt



**Pack Eclairage intérieur à LED**

éclairage anti-éblouissant de l'intérieur du véhicule à LED, économes en énergie et durables, comporte :

- Eclairage intérieur à l'avant et à l'arrière avec spots de lecture
- Miroirs de courtoisie éclairés pour conducteur et passager avant
- Eclairage au sol et éclairage au niveau des pieds à l'avant ainsi qu'éclairage des poignées intérieures de portière
- Lumière réfléchie pour la console centrale et l'intérieur des portières
- Eclairage dans le coffre



**Audi Singleframe**

calandre en gris platine avec entretoises horizontales chromées. Avec anneaux Audi chromés au centre

**Boîtiers de rétroviseurs extérieurs style aluminium**  
au choix :

- dans la couleur de carrosserie**
- dans la couleur de l'arche de toit**
- dans la couleur de l'arche de pavillon**

**Pare-chocs S**

au design résolument sportif avec prises d'air latérales accentuées et ailettes style aluminium, extensions de bas de caisse et diffuseur S à l'arrière

**Becquet de pavillon S**

au design résolument sportif, laqué dans la couleur de carrosserie

**Sorties d'échappement**

à double flux, avec 2 sorties ovales chromées à gauche et à droite

**Identification du modèle**

identification du modèle S1 sur le capot de coffre et sur la calandre. Au choix également sans identification du modèle à l'arrière. Identification du modèle S1 sur le compte-tours et écran MMI. Inscription « quattro » sur le tableau de bord côté passager avant

**Pack Brillance noir Audi exclusive<sup>2</sup>**

encadrement de calandre noir brillant, entretoises horizontales dans la calandre et ailettes dans les prises d'air latérales en noir brillant, support de plaque d'immatriculation et calandre en noir mat

**Mouleurs de seuil S**

sur les seuils de portes avec inserts en aluminium et inscription S1



**Pédalier et repose-pied en acier inoxydable**  
soulignent le caractère sportif

<sup>1</sup> Uniquement avec rétroviseur intérieur jour/nuit automatique avec détecteur de pluie et de luminosité. <sup>2</sup> Une offre de quattro GmbH.



#### Style aluminium à l'intérieur

éléments sur la commande intérieure de verrouillage des portières, poignées de portières, boîte à gants, régulateur de la climatisation, bouton d'éclairage rotatif style aluminium, incluant moulures de seuil avec insert en aluminium

#### Éléments de l'habitacle étendus de couleur mono.pur

accoudoirs des portières et partie inférieure de la console centrale en mono.pur

#### Éléments de l'habitacle étendus de couleur en cuir Audi exclusive<sup>1, 2</sup>

accoudoirs des portières et partie inférieure de la console centrale en cuir. Couleurs du cuir et des surpiqures au choix dans les différentes couleurs Audi exclusive



#### Kit Compétition Jeu d'autocollants de couleur contrastée<sup>3</sup>

pour faire de votre Audi S1 ou Audi S1 Sportback une pièce unique. Ce kit comprend un jeu d'autocollants pour le hayon et un jeu d'autocollants avec des bandes dynamiques pour la ceinture de caisse ainsi que des boîtiers de rétroviseurs extérieurs, tous de couleur contrastée (blanc Amalfi, gris Daytona nacré ou argent fleuret métal)

#### compétition kit R18<sup>3</sup>

sur les traces d'un champion : grâce au compétition kit R18 grey, composé de jeux d'autocollants décoratifs mats dans les couleurs argent glacier et gris Daytona pour l'arche de toit, ceinture de caisse et angles arrière. Egalement disponible comme compétition kit R18 red : avec jeux d'autocollants décoratifs argent glacier et rouge Misano



#### compétition kit Becquet de toit<sup>3</sup>

son design athlétique confère à la partie arrière une extrémité caractéristique – dans la couleur de carrosserie ou peinture contrastée. Spécialement assorti au design de l'Audi S1 ou de l'Audi S1 Sportback

#### Jeu d'autocollants Arche de toit et arrière<sup>4</sup>

personnalisez davantage le toit de votre Audi S1 Sportback. Le jeu d'autocollants dans les couleurs contrastées resplendissantes blanc Amalfi, gris Daytona nacré ou argent fleuret métal accentue l'arche de toit de manière exclusive. Celui-ci est notamment assorti à la partie arrière.

#### Jeu d'autocollants Arche de toit<sup>3</sup>

soulignez le caractère sportif de votre Audi S1 ou Audi S1 Sportback avec un jeu d'autocollants mats de couleur contrastée. Disponible en noir brillant mat ou gris Daytona mat

#### Jeu d'autocollants arrière<sup>3</sup>

apportez une touche dynamique tout autour du véhicule. Le jeu d'autocollants de couleur contrastée pour l'angle arrière vous permet d'ajouter une note individuelle à votre Audi S1 ou Audi S1 Sportback. Disponible uniquement avec le pack Esthétique quattro extérieur (couleur assortie à l'inscription quattro en noir brillant ou argent fleuret) ou avec le jeu d'autocollants Arche de toit (noir brillant mat ou gris Daytona mat)

## | Commande



**Volant Sport multifonction en cuir style 3 branches** avec emblème S1 et surpiqûres contrastées spécifiques S. Concept d'utilisation multifonction pour commander les fonctions Infotainment disponibles. Avec airbag grand volume, réglable en hauteur et en profondeur, et pommeau de levier de vitesses en cuir



**Volant Sport multifonction en cuir style 3 branches aplati en bas**

**Volant Sport en cuir style 3 branches** avec airbag grand volume, réglable en hauteur et en profondeur

**Jante de volant en cuir Audi exclusive<sup>1, 2</sup>** revêtue de cuir disponible dans toutes les couleurs Audi exclusive. Surpiqûres personnalisées au choix dans les différentes couleurs Audi exclusive avec surpiqûres spécifiques Audi exclusive

**Commandes en cuir Audi exclusive<sup>1, 2</sup>** revêtement en cuir de la jante de volant, du levier et du soufflet de levier de vitesses dans toutes les couleurs Audi exclusive. Surpiqûres personnalisées au choix dans les différentes couleurs Audi exclusive. Surpiqûres spécifiques Audi exclusive sur la jante de volant

**Commandes en daim noir Audi exclusive<sup>1, 2</sup>** jante de volant, pommeau de levier de vitesses et poignée de frein à main en daim. Apparition possible de traces d'usure aux endroits les plus sollicités



**Pommeau de levier de vitesses spécifique S** en cuir avec anneau rouge



**Clé confort** système d'autorisation d'accès et de démarrage, nécessitant de toujours avoir la clé sur soi. Démarrage et arrêt du moteur par touche moteur Start/Stop avec anneau rouge sur le tableau de bord. Verrouillage et déverrouillage du véhicule à partir de l'extérieur grâce aux capteurs sur les portières conducteur et passager avant. Possibilité d'ouvrir le capot de coffre même quand le véhicule est verrouillé.

**Clé à fréquence radio** verrouille et déverrouille les portes, le capot de coffre et la trappe à carburant. Avec ouverture/fermeture confort des vitres et du toit panoramique en verre en option



**Pommeau de levier de vitesses en aluminium Audi exclusive<sup>2</sup>**

<sup>1</sup> Votre partenaire Audi vous renseignera sur la date exacte de disponibilité. <sup>2</sup> Une offre de quattro GmbH. <sup>3</sup> Une offre des accessoires d'origine Audi : disponible en option départ usine ou en seconde monte auprès de votre partenaire Audi. Informations à propos des possibilités de combinaisons via le configurateur Audi sur [www.audi.fr](http://www.audi.fr). <sup>4</sup> Une offre des accessoires d'origine Audi : disponible en option départ usine pour l'Audi S1 Sportback ou en seconde monte auprès de votre partenaire Audi pour l'Audi S1 et l'Audi S1 Sportback. Informations à propos des possibilités de combinaisons via le configurateur Audi sur [www.audi.fr](http://www.audi.fr).

## | Confort



### **Banquette arrière**

deux places, assortie visuellement aux sièges avant. 2 appuie-tête en forme de L à l'arrière, réglables manuellement en hauteur, pour une meilleure visibilité vers l'arrière. Dossier de banquette arrière rabattable en deux parties 40:60 ou complètement



### **Accoudoir central à l'avant**

avec vide-poches relevable, inclinaison réglable



### **Climatisation automatique**

régule électroniquement la température, la quantité et la répartition de l'air, avec réglage asservi à la position du soleil et commande automatique de fonctionnement en circuit fermé. 4 diffuseurs d'air du tableau de bord ainsi que diffuseurs d'air au niveau des pieds à l'avant et à l'arrière. Touche de dégivrage séparée pour dégivrer rapidement le pare-brise et les vitres latérales. Incluant filtre mixte, régulation de l'air accumulé et détecteur de pluie, de luminosité et d'humidité

### **Sièges avant réglables en hauteur incluant accès confort**

en plus du siège conducteur, le siège passager avant est réglable manuellement en hauteur. Sur l'Audi S1, fonction étendue de basculement du siège avant permettant un accès facile aux places arrière

### **Appui lombaire à 2 axes pour les sièges avant**

manual, réglable horizontalement

### **Chauffage des sièges à l'avant**

chauffe la partie centrale des sièges et des dossiers ainsi que les bourrelets latéraux. Réglage individuel à 2 positions côtés conducteur et passager avant

### **Pare-brise avec bande grise**

sur la partie supérieure. Vitres athermiques teintées vertes

### **Vitres surteintées (vitrage Privacy)**

vitres surteintées sur la lunette arrière, les portières et les vitres latérales arrière



#### Toit panoramique en verre\*

commande électrique pour relever et ouvrir la partie en verre, fonctionnement automatique pour l'ouverture et la fermeture. Zone en verre teinté avec pare-soleil réglable manuellement en continu ainsi que verrouillage confort de l'extérieur par la clé du véhicule. Il offre, grâce à sa grande surface vitrée, une atmosphère à bord agréable et ventilée. Bonne acoustique lorsque le toit est relevé ou entièrement ouvert, coupe-vent intégré réduisant les bruits de vent quand le toit est ouvert



#### Toit panoramique en verre partiellement noirci\*

incluant becquet de pavillon en noir et sans arche de toit de couleur contrastée

### | Transport

#### Vide-poches

vide-poches dans les contrepoortes/garnitures latérales et sur la console centrale

#### Pack Rangement

comprend un sac de rangement au dos des sièges avant, vide-poches sous le siège passager avant et filet de rangement au niveau des pieds côté passager avant. 2 points multifixations à l'arrière côté gauche et côté droit, boîte à gants verrouillable ainsi qu'insert de vide-poches incluant 3 porte-boissons entre les sièges arrière

#### Pack Coffre

comprenant un filet à bagages à fixer aux œillets de fixation du plancher de coffre, espaces de rangement sous le plancher de chargement, sangle latérale, points multifixations supplémentaires, éclairage supplémentaire du coffre, prise de 12 volts

#### Pack Rangement avec pack Coffre

transport flexible d'objets et voyage confortable garanti. Comprend les équipements du pack Rangement et ceux du pack Coffre

#### Sac à skis/snowboards

pour le transport pratique d'objets longs, par exemple jusqu'à 4 paires de skis ou 2 snowboards. Amovible, peut être suspendu par une sangle

\* Uniquement pour l'Audi S1.

## | Sécurité

### Rétroviseurs extérieurs avec clignotants à LED intégrés

réglables électriquement avec miroir asphérique à gauche, convexe à droite. Boîtiers style aluminium

Egalement au choix :

#### dégivrants

incluant buses de lave-glace dégivrantes

#### dégivrants et rabattables électriquement

incluant buses de lave-glace dégivrantes ainsi que fonction rabat automatique pour le rétroviseur côté passager avant

La fonction rabat automatique permet de basculer le rétroviseur côté passager avant vers le bas au passage de la marche arrière pour apporter au conducteur une meilleure vision du trottoir

### Rétroviseur intérieur jour/nuit

dans la couleur du ciel de pavillon

au choix :

#### jour/nuit automatique

avec détecteur de pluie et de luminosité et pare-brise avec bande grise

### Alarme antivol

surveille les portières, le capot avant et le coffre ainsi que l'habitacle. Protection volumétrique de l'habitacle désactivable et alarme sonore indépendante de la tension de bord. Avec protection antiremorquage désactivable par capteur d'angle d'inclinaison

### Airbags

airbags grand volume pour conducteur et passager avant. Commande de désactivation de l'airbag passager en option

### Airbags latéraux à l'avant et système d'airbags de tête

protège les passagers avant et ceux des places extérieures arrière en cas de collision latérale. Airbags latéraux intégrés à l'avant au dossier des sièges et système d'airbags de tête supplémentaire qui se déploie sur toute la longueur des vitres latérales

### Système d'appui-tête intégral

renforce la protection et réduit le risque de traumatisme cervical. Grâce à la conception du siège avant, le haut du corps est mieux réceptionné et la tête soutenue plus fermement en cas de collision arrière que dans le cas de systèmes conventionnels

### Fixation pour sièges enfants ISOFIX et Top Tether<sup>1</sup> pour les sièges extérieurs arrière

Support normalisé pour une fixation pratique de sièges enfants ISOFIX. Incluant point de fixation supplémentaire (Top Tether). Les sièges enfants correspondants sont disponibles chez votre partenaire Audi

## | Systèmes d'assistance

### Audi parking system à l'arrière<sup>2</sup>

facilite le stationnement dans les limites du système à l'aide d'un signal sonore indiquant la distance d'un obstacle identifié à l'arrière. Mesure par capteurs ultrason discrètement intégrés dans le pare-chocs

### Assistant de freinage en cas de collision<sup>2</sup>

en cas d'accident, cet assistant empêche le véhicule de continuer à rouler de façon incontrôlée dans certaines situations. Ainsi une deuxième collision peut dans ces cas être évitée

### Assistant de démarrage en côte<sup>2</sup>

facilite le redémarrage par intervention de freinage automatique dans pratiquement toutes les côtes. Après un appui prolongé sur la pédale de frein à l'arrêt, la pression accumulée persiste brièvement après relâchement du frein.

### Régulateur de vitesse<sup>2</sup>

maintient constante la vitesse souhaitée à partir d'environ 30 km/h dans la mesure où la puissance du moteur ou le frein moteur le permettent. Commande par commodo séparé sous le volant. Affichage de la vitesse paramétrée dans le système d'information du conducteur



### Audi parking system plus<sup>2</sup>

signal sonore et visuel à l'avant et à l'arrière facilitant le stationnement et les manœuvres. Avec affichage visuel sur l'écran

## | Infotainment

**Système d'information du conducteur**

affichage d'un grand nombre d'informations utiles sur un écran monochrome de 3,5 pouces directement dans le champ de vision du conducteur. Le programme d'efficacité intégré vous assiste avec différents aperçus des données de consommation

**Instrumentation**

avec cadrans gris, avec éclairage réglable, compte-tours et tachymètre à cadran non proportionnel

**Autoradio chorus**

- Ecran monochrome 3 pouces
- Lecteur CD (compatible MP3)
- Mémoire pour 24 stations, réception FM (OUC) et AM (OM) et volume sonore asservi à la vitesse
- 4 haut-parleurs passifs à l'avant, puissance totale 40 watts

**Réception radio numérique**

meilleure qualité sonore selon le standard DAB, incluant DAB+ et DMB Audio grâce à la réception de stations numériques<sup>3</sup>, affichage d'informations supplémentaires associées aux programmes, par ex. interprètes, titres et couvertures (selon la mise à disposition de la station de radio correspondante), sous la forme d'un diaporama et d'autres services de données indépendantes du programme (par ex. météorologie, informations routières et bulletins d'informations). En combinaison avec la navigation MMI plus, un second tuner DAB recherche en permanence des fréquences de réception alternatives de la station réglée ainsi qu'une actualisation simultanée de la liste des stations

**Autoradio concert**

- concept de commande MMI avec écran couleur de 6,5 pouces et menu Car
- Lecteur CD et lecteur de carte mémoire SDHC (jusqu'à 32 Go), tous deux compatibles MP3, WMA et AAC, ainsi que prise d'entrée AUX
- Mémoire pour 50 stations avec liste des stations dynamique, réception FM (OUC) et AM (OM) incluant diversité de phases et volume sonore asservi à la vitesse
- TP-Mémo pendant la conduite
- 8 haut-parleurs passifs à l'avant et à l'arrière, puissance totale 80 watts

**Système audiophonique Audi**

sonorité impressionnante grâce à un amplificateur à 6 canaux avec une puissance totale de 180 watts et 10 haut-parleurs incluant haut-parleur central et subwoofer

**Bose Surround Sound**

restitution impressionnante de son surround grâce à un amplificateur à 10 canaux avec une puissance totale de 465 watts et 14 haut-parleurs incluant haut-parleur central et subwoofer. Régulation de volume en fonction des bruits ambiants par AudioPilot® et restitution de son surround 5.1. (en combinaison avec la navigation MMI plus). Restitution puissante et précise des basses. Élément de design particulier : l'effet de suspension des haut-parleurs à l'avant, grâce à un éclairage indirect à LED

**Changeur CD**

pour la lecture de CD (compatible MP3 et WMA). 6 CD peuvent être changés séparément. Ne permet pas la lecture de fichiers de musique protégés (DRM). Logement dans la boîte à gants avec protection antivibrations

<sup>1</sup> Votre partenaire Audi vous renseignera sur la date exacte de disponibilité. <sup>2</sup> Nous vous prions de tenir compte du fait que les systèmes ont leurs propres limites. Ils assistent le conducteur dans sa conduite. La responsabilité et l'attention requise au moment de la conduite restent à la charge du conducteur. <sup>3</sup> Réception asservie à la disponibilité d'un réseau numérique.

### Audi music interface<sup>1</sup>

possibilité de relier, avec des câbles d'adaptateurs spéciaux disponibles dans les accessoires d'origine Audi, des lecteurs médias portables tels qu'un Apple iPod, Apple iPhone (fonctionnalité musique) ainsi que d'autres dispositifs de stockage USB et lecteurs MP3. Logement dans la boîte à gants. Se commande via le MMI, un autoradio ou un volant Sport multifonction en cuir. Inclus dans le pack Connectivity et la navigation MMI plus

### Audi music interface en ligne<sup>1</sup>

l'Audi music interface en ligne élargit les fonctions de l'Audi music interface. Les stations de webradio et podcasts peuvent être enregistrés via votre connexion WiFi privée et retransmis dans le véhicule. Les stations de webradio peuvent être écoutées en direct dans le véhicule. Grâce à l'Audi music interface en ligne, il est possible de créer un hotspot WiFi dans le véhicule. Informations à propos des compatibilités sur [www.audi.fr/mp3](http://www.audi.fr/mp3). Une offre de quattro GmbH

### Kit de câbles d'adaptateurs pour Audi music interface

comprend 2 câbles de branchement pour la connexion d'un Apple iPod/iPhone avec connecteur de dock (par ex. iPhone 4) ainsi que des supports de données/lecteurs médias<sup>1</sup> avec fiche USB (type A). Vous trouverez d'autres câbles d'adaptateurs dans les accessoires d'origine Audi

### Kit de câbles d'adaptateurs plus pour Audi music interface

en combinaison avec un Apple iPhone ainsi que les nouvelles générations<sup>1</sup> d'iPod, la représentation de jaquettes de titres audio et vidéo sont possibles – en fonction de l'appareil utilisé



### Navigation MMI® plus

- Avec données de navigation<sup>2</sup> (disque dur)
- Ecran couleur haute résolution de 6,5 pouces avec affichage de qualité des cartes routières et coloration topographique, affichage de nombreuses curiosités et villes en 3D, choix entre 3 routes alternatives
- Informations routières sur écran partagé (manœuvres, points de destinations supplémentaires sur autoroute, TMC sur route), carte avec zoom automatique sur intersection et indication des voies
- Guidage dynamique avec TMCpro et lecture des informations routières
- Système de dialogue vocal (saisie d'adresses par mots entiers dans une phrase)
- Flèches de direction supplémentaires sur le système d'information du conducteur
- Radio avec triple tuner et diversité de phases
- Disque dur comme support mémoire pour musique (20 Go)
- Lecteur DVD (compatible MP3, WMA, AAC et MPEG-4), également utilisable pour DVD musique et vidéo
- 2 lecteurs de carte SDHC (jusqu'à 32 Go)
- Audi music interface
- Interface Bluetooth avec Bluetooth Audiostreaming
- 8 haut-parleurs passifs avec une puissance totale de 80 watts
- Utilisation des services proposés par Audi connect<sup>3</sup>

### Audi connect incluant téléphone de voiture

connexion confortable de votre véhicule à Internet pour l'utilisation d'Audi connect via un module UMTS intégré. Lecteur de carte SIM sur le panneau de la navigation MMI plus.

Audi connect propose actuellement les services suivants dans votre modèle :

#### Communication

- Hotspot WiFi

#### Mobilité & Navigation

- Recherche de points de destinations (POI) avec commande vocale
- Informations routières en ligne
- Navigation avec Google Earth™<sup>4</sup> et Google Street View™<sup>4</sup>
- Mémorisation de destinations via myAudi ou Google Maps™<sup>4</sup>
- Informations locales
- Prix carburant
- Places de parking

#### Infotainment

- Audi music stream
- Météorologie
- Bulletins d'informations en ligne
- City Events
- Informations touristiques

L'utilisation des services proposés par Audi connect est possible uniquement avec les équipements optionnels navigation MMI plus et Audi connect incluant téléphone de voiture. Vous devez également disposer d'une carte SIM avec option données – et avec le téléphone de voiture d'une carte SIM avec option téléphone et données ou d'un Smartphone compatible Bluetooth avec remote SIM Access Profile (rSAP). Les services ne sont disponibles qu'avec un contrat de téléphonie mobile existant ou conclu séparément et uniquement au sein du réseau mobile respectif. Lors de la réception de packs de données à partir de l'Internet, et selon les tarifs de votre contrat de téléphonie mobile, en particulier à l'étranger, l'utilisation de ces services peut entraîner des frais supplémentaires. En raison du volume des données, il est vivement recommandé de conclure un contrat de téléphonie mobile avec forfait de données.

La disponibilité des services proposés par Audi connect est spécifique à chaque pays. Les services sont disponibles pour un minimum à compter de la livraison du véhicule. Le service Informations routières en ligne nécessite une première activation dans le véhicule. Ce service est soumis à une durée d'utilisation limitée de 36 mois à partir de l'activation (dans la mesure où celle-ci est effectuée dans les 6 mois suivant la livraison du véhicule ; dans le cas contraire, réduction correspondante des droits d'utilisation).

Vous trouverez de plus amples informations relatives à l'Audi connect sur [www.audi.fr/connect](http://www.audi.fr/connect) ainsi qu'auprès de votre partenaire Audi ; informations concernant les conditions tarifaires auprès de votre opérateur de téléphonie mobile

### Audi eKurzinfo

toujours à la page – certaines informations d'Audi connect concernant les commandes du véhicule peuvent être directement affichées sur votre Smartphone. L'Audi eKurzinfo reconnaît à l'aide de la caméra intégrée dans le Smartphone les objets dans le véhicule : placer simplement le Smartphone derrière le volant, lancer l'application et viser avec la caméra différents éléments de commande à portée du conducteur. Lorsqu'un élément est reconnu, des conseils d'utilisation de la fonction choisie peuvent apparaître. L'Audi eKurzinfo pour l'Audi S1 et l'Audi S1 Sportback : des informations ciblées – rapidement, simplement et sans devoir parcourir un manuel

### Application Audi MMI connect

l'application Audi MMI connect, disponible pour certains Smartphones, propose les services connect suivants :

- Audi music stream
- Recherche de points de destinations (POI)
- Mémorisation de destinations via myAudi ou Google Maps<sup>4</sup>
- City Events
- Informations routières en ligne

### Interface Bluetooth<sup>5</sup>

possibilité de parler librement dans le véhicule par le biais du micro et, en fonction de la compatibilité de votre téléphone portable, Bluetooth Audiostreaming. Les téléphones portables compatibles Bluetooth peuvent être connectés au véhicule via l'interface



#### Audi Phone Box<sup>5</sup>

permet de téléphoner dans le véhicule en plaçant le téléphone portable sur le support prévu à cet effet sur l'accoudoir central à l'avant ; comprend une antenne couplée intégrée pour connecter le téléphone portable à l'antenne extérieure, réduisant ainsi le rayonnement à l'intérieur du véhicule et permettant une meilleure qualité de réception ; comprend dispositif mains libres et commande vocale pour les fonctions du téléphone ; peut se commander via les systèmes d'autoradio/navigation ou le volant Sport multifonction en cuir. Les adaptateurs de charge USB, disponibles séparément pour différents modèles de téléphones dans les accessoires d'origine Audi, permettent de recharger facilement la batterie du téléphone portable

#### Pack Connectivity

propose les équipements suivants :

- Audi music interface
- Interface Bluetooth pour la connexion de téléphones portables compatibles Bluetooth avec Bluetooth Audiostreaming
- Préparation de navigation (fonction de navigation et cartographie comme équipement ultérieur dans les accessoires d'origine Audi)
- Lecteur de carte SDHC supplémentaire (jusqu'à 32 Go)

La prise séparée d'entrée AUX est supprimée avec Audi music interface

#### Pack Navigation

comprend les équipements du pack Connectivity ainsi que la fonction et les données de navigation sur carte SD<sup>2</sup>. Affichage des cartes sur un écran 6,5 pouces. Commande via autoradio concert, volant Sport multifonction en cuir ou système de dialogue vocal

#### | Contrat de garantie Audi

##### Contrat de garantie Audi

le contrat de garantie Audi offre une assurance risque durable contre de nombreux cas de sinistre et une maîtrise des coûts du service au-delà des deux premières années de la garantie constructeur. Il est disponible directement et uniquement pour l'achat d'une voiture neuve. Possibilité de choisir entre 9 combinaisons de durée et de kilométrage. Informations complémentaires auprès de votre partenaire Audi

<sup>1</sup> Informations sur les lecteurs médias compatibles auprès de votre partenaire Audi et sur [www.audi.fr/mp3](http://www.audi.fr/mp3). La prise séparée d'entrée AUX est supprimée avec Audi music interface <sup>2</sup> Les données de navigation ne sont pas disponibles dans tous les pays, ni dans toutes les régions. Informations complémentaires auprès de votre partenaire Audi. <sup>3</sup> Nécessite Audi connect, disponible en option. <sup>4</sup> Google et le logo Google sont des marques déposées de Google Inc.

<sup>5</sup> Informations sur les téléphones portables compatibles auprès de votre partenaire Audi ou sur [www.audi.fr/bluetooth](http://www.audi.fr/bluetooth).

## Accessoires d'origine Audi. Aussi individuels que votre vie.

Prendre plaisir à se déplacer de A vers B. Et continuer son chemin avec le même enthousiasme. Tel est le sort que vous réservez l'Audi S1 et l'Audi S1 Sportback. Et ce, parce que tout est organisé pour répondre aux multiples exigences individuelles, de A à Z. Avec les accessoires d'origine Audi : des produits qui vous inspireront toujours de nouvelles destinations et qui jour après jour restent fidèles à notre promesse de qualité. Profitez de solutions adaptées à vos besoins qui se distinguent par leur design et leur fonctionnalité. La créativité lors de la conception et les standards élevés lors de la production sont tout aussi importants pour chaque Audi que les nombreux contrôles que subissent les accessoires d'origine Audi. Découvrez les idées taillées sur mesure que les accessoires d'origine Audi vous réservent pour votre quotidien. Nous vous présentons ci-après une petite sélection, veuillez vous rapprocher de votre partenaire Audi pour obtenir de plus amples informations sur la gamme complète.



### Barres de toit avec porte-skis et snowboards

Pour le transport aisé de 6 paires de skis ou 4 snowboards maximum. Nécessite les barres de toit qui sont entre autres utilisables également pour le coffre de toit (370 l). Les barres de toit sont en aluminium anodisé, elles sont faciles à monter et verrouillables. Le poids total maximal des barres, éléments complémentaires et chargement est de 75 kg.





#### Jantes en aluminium coulé style 5 branches polygones, polies<sup>1</sup>, noir mat

Design extraordinaire pour votre Audi S1 ou Audi S1 Sportback en dimension 7,5 J x 18 pour pneus 225/35 R 18<sup>2</sup>. Des procédés de coulée précis, des peintures multi-couches sophistiquées et des contrôles minutieux garantissent la conformité des jantes en aluminium coulé aux exigences de qualité élevées ainsi que celle de la combinaison entre design élégant et fonctionnalité.

#### Audi wireless internet access (sans photo)

Permet d'établir une connexion Internet mobile dans le véhicule via WiFi. Fonction de hotspot pour jusqu'à 8 appareils portables, par exemple Tablets, ordinateurs portables ou Smartphones – dans un périmètre de 100 m maximum en dehors du véhicule. Routeur intégré dans le véhicule, indépendamment des accumulateurs. Avec fonction Roaming, même pour cartes prépayées.

#### Câbles adaptateurs pour Audi music interface

Permettent de brancher différents modèles d'iPod et d'autres lecteurs médias portables. Commande via le système MMI si cette fonction est supportée par le lecteur média. Informations complémentaires auprès de votre partenaire Audi.



#### Etui à clé, laqué

Etui laqué en plastique pour la clé rétractable à fréquence radio. Disponible en orange Samoa métal, rouge Misano nacré, blanc Amalfi, argent glacier métal et blanc glacier métal. Disponibles également : étuis de clé en cuir de différentes couleurs.



Vous trouverez les valeurs de consommations et d'émissions CO<sub>2</sub> ainsi que la classe d'efficacité à la page 70.

<sup>1</sup> Veuillez consulter les spécificités concernant les jantes à la page 70. <sup>2</sup> Vous trouverez les caractéristiques techniques des pneus à la page 71.

Version	S1 2.0 TFSI (170 kW)			
Type de moteur	4 cylindres essence en ligne à injection directe d'essence, avec turbo et refroidisseur d'air de suralimentation			
Cylindrée en cm <sup>3</sup> (soupapes par cylindre)	1 984 (4)			
Puissance max. <sup>1</sup> en kW à tr/mn	170/6 000			
Couple max. en Nm à tr/mn	370/1 600-3 000			
Transmission/Jantes				
Mode de transmission	Transmission intégrale perm. quattro®			
Boîte de vitesses	Boîte mécanique 6 vitesses			
Jantes	Jantes en aluminium coulé, 7,5 ] x 17 [Jantes en aluminium coulé, 7,5 ] x 18]			
Pneus	215/40 R 17 <sup>2</sup> [225/35 R 18 <sup>2</sup> ]			
Poids/Volumes	S1	S1 Sportback		
Poids à vide <sup>3</sup> en kg	1 390	1 415		
Poids total autorisé en kg	1 765	1 790		
Poids sur le pavillon autorisé	75	75		
Volume du réservoir env. en l	45	45		
Performances/Consommations <sup>4</sup>				
Vitesse maximale en km/h	250	250		
Accélération 0-100 km/h en s	5,8	5,9		
Carburant	SuperPlus sans soufre 95 RON <sup>5</sup>			
Consommations <sup>6</sup> en l/100 km				
urbaines	9,1	[9,2]	9,2	[9,3]
routières	5,8	[5,9]	5,9	[6,0]
mixtes	7,0	[7,2]	7,1	[7,3]
Emissions CO <sub>2</sub> <sup>6</sup> en g/km				
urbaines	210	[214]	214	[216]
routières	134	[138]	137	[140]
mixtes	162	[166]	166	[168]
Classe d'efficacité/Norme de dépollution	E/EU6			

## Observations

- <sup>1</sup> La valeur indiquée a été obtenue à l'aide des méthodes de mesure prescrites (RL 80/1269/CEE dans la rédaction actuellement en vigueur).
- <sup>2</sup> Vous trouverez les caractéristiques techniques des pneus dans le tableau ci-contre.
- <sup>3</sup> Poids à vide avec conducteur (68 kg), bagages (7 kg) et réservoir de carburant rempli à 90 %, obtenu suivant RL 92/21/CEE dans la rédaction actuellement en vigueur. Les équipements en option peuvent augmenter le poids à vide ainsi que le Cx du véhicule et réduire d'autant sa charge utile et sa vitesse maximale.
- <sup>4</sup> La consommation et les émissions de CO<sub>2</sub> d'un véhicule ne dépendent pas seulement d'une utilisation efficace du carburant, mais sont également influencées par le comportement routier et d'autres facteurs non techniques. Le CO<sub>2</sub> est le gaz à effet de serre qui contribue le plus au réchauffement climatique.
- <sup>5</sup> Utilisation recommandée du carburant sans plomb SuperPlus sans soufre 95 RON suivant DIN EN 228. A défaut : carburant sans plomb Super sans soufre 91 RON suivant DIN EN 228 avec une légère réduction de puissance. Du carburant sans plomb 95 RON avec une teneur en éthanol maximale de 10 % (E10) peut également être utilisé. Les valeurs de consommations se basent sur l'utilisation d'un carburant 95 RON suivant 692/2008/CE.
- <sup>6</sup> Les valeurs indiquées ont été obtenues à l'aide des méthodes de mesure prescrites. Les valeurs ne se rapportent pas à un véhicule en particulier et ne font pas partie de l'offre, elles servent seulement à comparer les différents modèles de véhicules.







## Remarques importantes

**Service :** Entretien conformément aux données de l'indicateur de révision.

**Spécificités des jantes :** Les jantes polies brillant, polies ou chromées et galvanisées ne doivent pas être montées dans des conditions hivernales. Pour des raisons techniques, la surface de ces jantes ne jouit pas d'une protection suffisante contre la corrosion et risque à longue échéance de subir des dommages dus au sel d'épandage ou autres produits.

### Classification des caractéristiques des pneus

Vous trouverez dans le tableau différentes dimensions de pneus pour l'Audi S1 et Audi S1 Sportback ainsi que leurs valeurs au niveau de la classe d'efficacité en carburant, de la classe d'adhérence sur sol mouillé et de la classe de bruit de roulement externe.

	Dimensions de pneus	Classe d'efficacité en carburant	Classe d'adhérence sur sol mouillé	Classe de bruit de roulement externe
Pneus été	215/40 R 17	F-E	C-B	72-71 
	225/35 R 18	F	C-B	73-68  - 
Pneus hiver	195/50 R 16	F-E	E-C	72-67  - 
	215/40 R 17	F	E	67 

La commande d'un pneu en particulier n'est pas possible. Votre partenaire Audi vous renseignera sur l'offre de pneus spécifique à votre pays.

## Audi S1

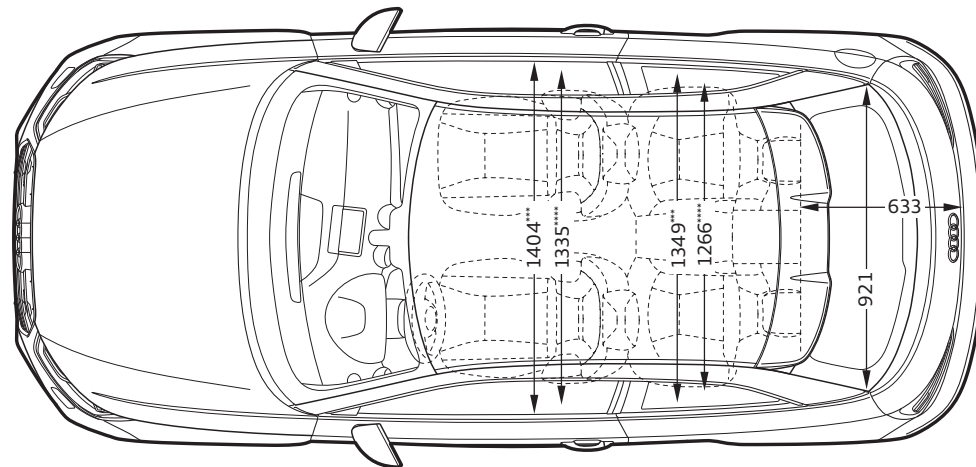
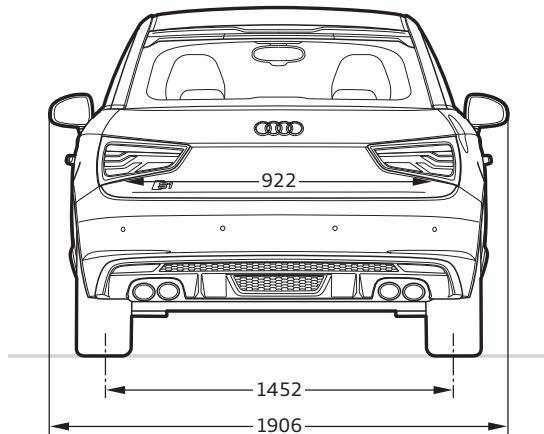
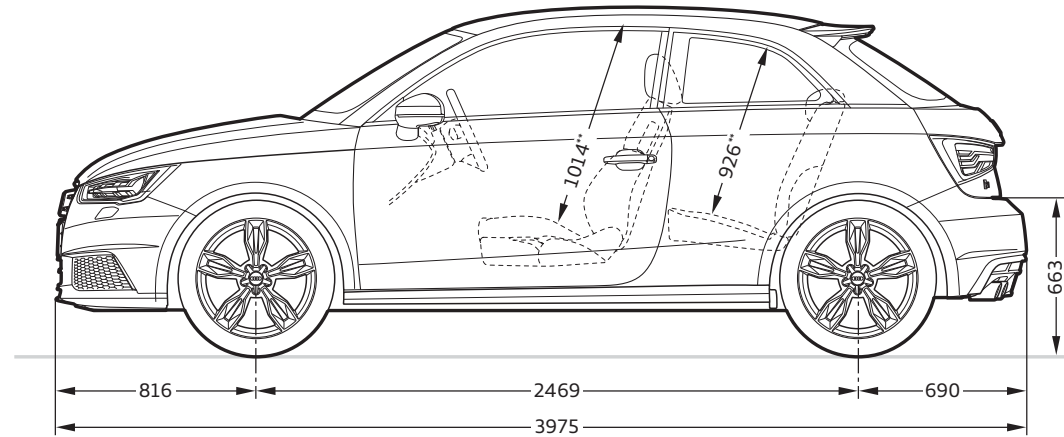
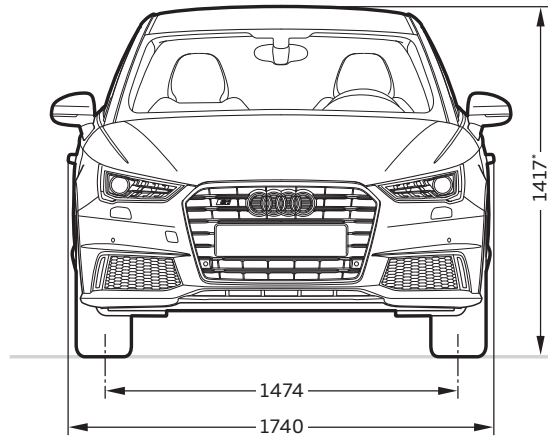
**Dimensions en millimètres.**

Dimensions pour poids à vide.

Volume du coffre : 210/860 l (mesuré suivant méthode VDA, avec parallélépipèdes de 200 x 100 x 50 mm ;  
seconde valeur : avec dossier de banquette arrière rabattu et chargement jusqu'au pavillon).

Diamètre de braquage : env. 10,6 m.

\* Avec l'antenne de toit, la hauteur du véhicule est de 1 409 mm. \*\* Espace max. au-dessus de la tête. \*\*\* Largeur aux coudes.

\*\*\*\* Largeur aux épaules.

## Audi S1 Sportback

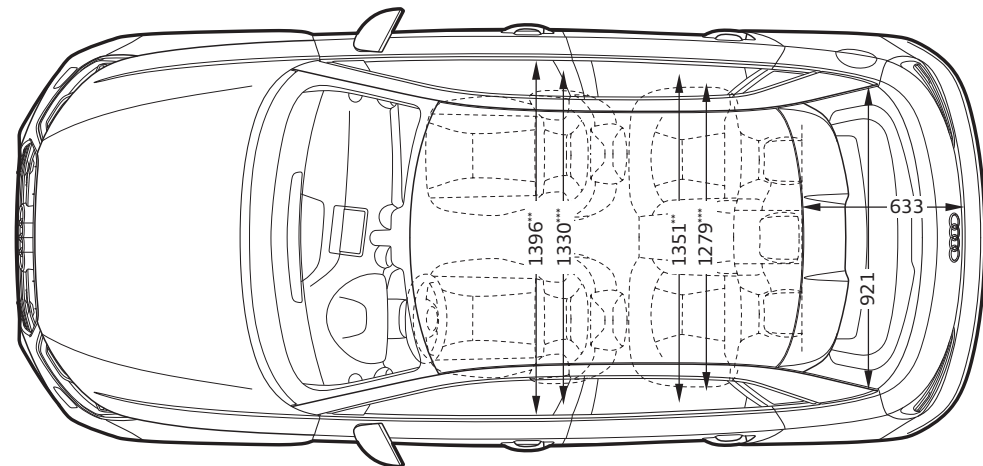
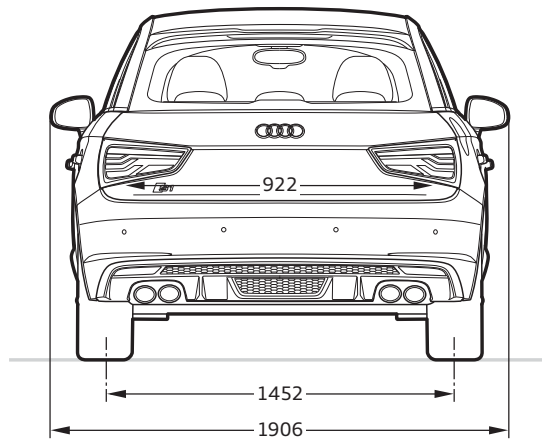
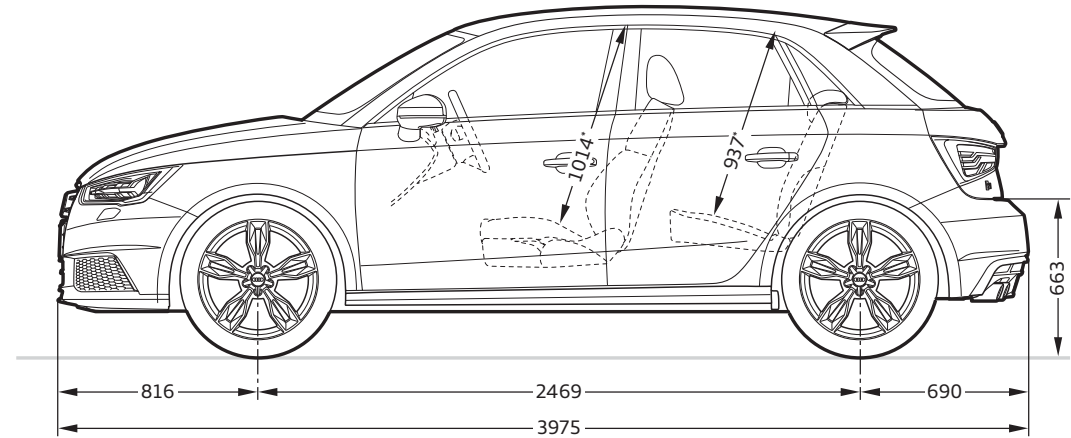
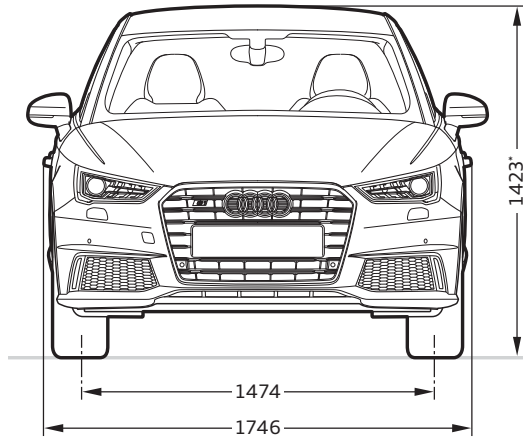
**Dimensions en millimètres.**

Dimensions pour poids à vide.

Volume du coffre : 210/860 l (mesuré suivant méthode VDA, avec parallélépipèdes de 200 x 100 x 50 mm ;  
seconde valeur : avec dossier de banquette arrière rabattu et chargement jusqu'au pavillon).

Diamètre de braquage : env. 10,6 m.

\* Avec l'antenne de toit, la hauteur du véhicule est de 1 414 mm. \*\* Espace max. au-dessus de la tête. \*\*\* Largeur aux coudes.

\*\*\*\* Largeur aux épaules.



# Découvrez



## Expérience Audi

La fascination Audi a plusieurs facettes. Vous avez, par exemple, à l'Audi City de Londres un accès numérique à tous les modèles en grandeur nature et en temps réel. Visiter l'un des grands salons automobiles vaut également le détour. Audi y présente toujours ses nouveaux modèles et vous invite à une vision de l'avenir conçu sous le signe du « Vorsprung durch Technik » (L'avancée par la technologie). Pour connaître la manière dont Audi met en œuvre aujourd'hui ce concept, vous trouverez un aperçu fascinant dans les microsites « Vorsprung durch Technik » sur [www.audi.fr](http://www.audi.fr). Cependant, un regard sur le passé peut se révéler tout aussi enrichissant :

par exemple, dans le musée Audi museum mobile à Ingolstadt, l'histoire côtoie la haute technologie. Vous pouvez admirer au total 130 modèles historiques d'exposition et des formes de présentations modernes en parfaite symbiose. Par ailleurs, l'Audi driving experience vous offre des expériences de conduite passionnantes et variées avec des modèles Audi modernes. Le plaisir de conduite pur est combiné ici à des effets d'apprentissage précieux. Une équipe composée d'instructeurs spécialement formés et hautement qualifiés vous aide à optimiser vos compétences de conduite en vous apportant des conseils pratiques.