



Q5

Audi Q5 | Q5 hybrid quattro
Audi SQ5



Dans la fenêtre : Codes QR Audi

Faites l'expérience Audi de manière encore plus directe : téléchargez une App QR sur votre Smartphone et scannez ensuite le code QR ou saisissez le lien indiqué sur votre navigateur.



	Page	
Fascination		
	4 Audi Q5	22 Audi SQ5
Technique		
	36 Innovations	46 hybrid
	38 Audi ultra	48 Dynamique
	40 Audi connect	50 Systèmes d'assistance
	42 quattro®	52 Simplexité
	44 Performance intelligente	
Equipements		
	56 Suggestions	81 Ciel de pavillon
	58 Modèle S	82 Applications décoratives
	60 Moteurs	84 Eclairage
	62 S line	85 Style
	64 Audi design selection	85 Volants/Commandes
	66 Packs Equipement	86 Confort
	68 Audi exclusive line	88 Infotainment
	70 Audi exclusive	91 Systèmes d'assistance
	72 Peintures	92 Technique/Sécurité
	74 Jantes/Pneus	93 Contrat de garantie Audi
	76 Sièges	
Divers		
	94 Accessoires d'origine Audi	103 Dimensions
	98 Caractéristiques techniques	104 Fascination Audi

Vous trouverez les valeurs de consommations et d'émissions CO₂ ainsi que les classes d'efficience à partir de la page 98.



Remettre les choses en question. Changer les choses. Une nouvelle forme d'intelligence.

Chaque nouvelle génération se crée de nouveaux idéaux. Les choses changent, que ce soit sur le plan du travail, des loisirs ou de la famille. Heureusement d'ailleurs ! En effet, c'est seulement grâce aux changements qu'une nouvelle manière de penser peut naître.

Audi a toujours suivi cette maxime et a construit des voitures qui ont servi de références aux autres. Une de ces voitures est l'Audi Q5. Elle veut convaincre plutôt que persuader ; elle est efficace sans renoncer au plaisir de conduite, elle est sportive sans être déraisonnable. Elle allie des technologies ingénieuses à des qualités traditionnelles telles que l'intelligence, le confort et la puissance. Avec l'Audi Q5, découvrez une forme avant-gardiste de mobilité.

Vous trouverez les valeurs de consommations et d'émissions CO₂ ainsi que les classes d'efficacité à partir de la page 98.

Q5

Sans fard. Beaucoup de caractère. De nouvelles perspectives.

Le design prononcé et marquant de l'Audi Q5 saute aux yeux : les feux arrière très espacés confèrent à la voiture un caractère bien trempé. Ces feux arrière sont disponibles avec LED lorsqu'ils sont associés aux projecteurs Xénon plus en option et sont dotés d'un bandeau d'éclairage distinct. Le diffuseur arrière particulièrement extraverti, ainsi que les sorties d'échappement au profil aplati en bas accentuent la virilité du hayon.

Pratique et attrayant : le hayon englobant avec baguette décorative en chrome. Il donne non seulement à l'arrière du véhicule une allure très caractéristique, mais il facilite surtout le chargement et le déchargement du coffre aux dimensions exceptionnelles. Les rampes de pavillon anodisées de conception monobloc sans interstices et les barres transversales amovibles correspondantes font partie de l'équipement de série.

Vous trouverez les valeurs de consommations et d'émissions CO₂ ainsi que les classes d'efficacité à partir de la page 98.



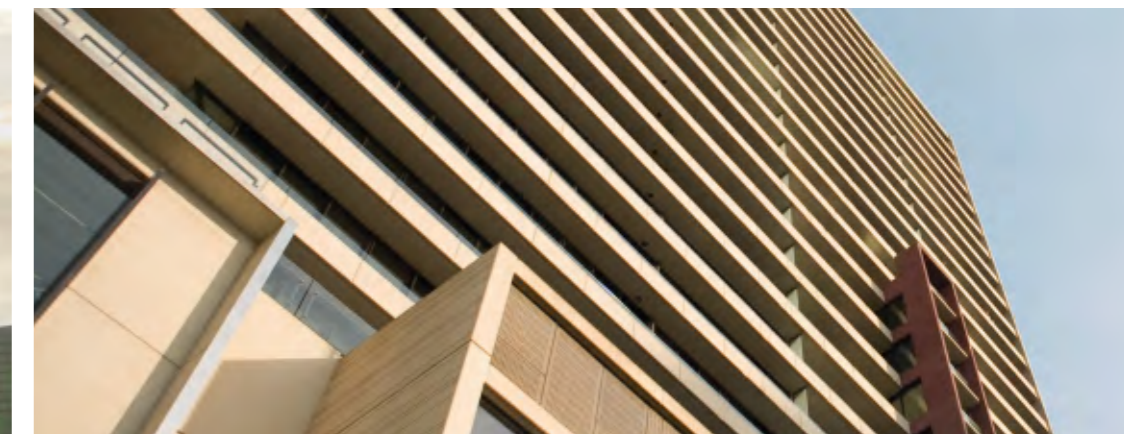

Avec ses lignes bien définies et ses surfaces lisses, un capot moteur d'apparence tridimensionnelle, l'Audi Q5 dégage une impression de sportivité et d'élégance. Et sa ligne démontre sa présence : avec sa longueur de 4 629 mm et sa largeur de 1 898 mm, elle attire tous les regards. Grâce, entre autres, à sa silhouette digne d'un coupé, elle bénéficie des meilleures valeurs Cx de sa catégorie. Sa puissance est également immédiatement perceptible : les jantes 20 pouces en aluminium coulé style 5 branches disponibles en option étincellent sous les arches de roues. Un grand nombre de jantes de 17 à 21 pouces vous offre des options de style.

Vous trouverez les valeurs de consommations et d'émissions CO₂ ainsi que les classes d'efficacité à partir de la page 98.



Une nouvelle interprétation de la physionomie typique d'Audi : la calandre Singleframe à la fabrication précise, en noir brillant avec entretoises verticales chromées, les phares antibrouillard avec cerclage chromé, les bordures noir brillant des prises d'air filigranes et les pare-chocs trapézoïdaux démontrent que cette voiture a du caractère. De nombreux détails viennent rehausser cette impression : les rétroviseurs extérieurs rabattables électriquement disposent d'un clignotant à LED intégré. Les projecteurs Xénon plus en option disposent de feux diurnes à LED de couleur claire dont le bandeau d'éclairage marquant homogène est unique en son genre. En option, les projecteurs Xénon plus peuvent également être équipés du système adaptive light incluant feux de bifurcation qui éclaire le tracé des virages dès que vous les abordez.

Vous trouverez les valeurs de consommations et d'émissions CO₂ ainsi que les classes d'efficacité à partir de la page 98.



Maîtriser la puissance. Rester mobile. Atteindre de nouveaux objectifs.

Puissants et efficaces : les moteurs de l'Audi Q5. Les moteurs TFSI se chargent de vous propulser vers l'avant de manière sportive, confortable et avec des valeurs de consommation attrayantes. Le moteur 2.0 TFSI est équipé du système de commande de soupapes Audi valvelift qui contribue à réduire la consommation de carburant. Les moteurs TDI sont équipés de la technologie Common Rail et se distinguent par leur grande régularité de fonctionnement, une remarquable acoustique et un comportement de conduite agile. L'ensemble des moteurs est équipé, en série, du système Start-Stop et de la récupération d'énergie. En d'autres termes : ils sont encore plus efficaces, sans pour autant compromettre votre plaisir de conduite.

Un trajet passionnant commence par de bons équipements. La direction assistée électromécanique de série travaille en fonction de la vitesse et assure un guidage extrêmement précis ainsi qu'un plus grand confort de direction. Par ailleurs, elle n'utilise de carburant que lorsque vous demandez une assistance de direction active.

La direction dynamique en option vous offre encore plus d'agilité pour des sensations de conduite optimales. Le châssis dynamique en revanche, assure une stabilité de conduite remarquable. Grâce à un réglage plus fin de la suspension et des amortisseurs, le châssis garantit un confort de roulage élevé et une conduite détendue sur les longs trajets – sans perte d'agilité.

Sur la bonne voie : la transmission intégrale permanente quattro vous assiste dans les virages, sur neige, sur chaussée mouillée et sur terrain accidenté. Outre la boîte mécanique traditionnelle, deux transmissions sont disponibles : la boîte à double embrayage S tronic et la boîte tiptronic à 8 rapports. Elles peuvent être commandées à l'aide des palettes de changement de vitesses montées sur le volant multifonction en option. Grâce à la boîte à double embrayage S tronic, la prochaine vitesse est déjà passée avant même que vous ne la choisissiez. Vous passez ainsi les rapports presque sans interruption perceptible de la puissance, de manière à la fois confortable et sportive.

Vous trouverez les valeurs de consommations et d'émissions CO₂ ainsi que les classes d'efficacité à partir de la page 98.

Oublier le quotidien. Rester souverain. Etablir de nouvelles priorités.

Chaque parcours est différent, mais beaucoup sont difficiles. Le mieux est de se tenir prêt à affronter les situations inattendues. A bord de l'Audi Q5, vous bénéficiez de nombreuses innovations techniques qui vous permettront d'arriver à destination en toute sécurité.

L'appel de la nature ! Avec l'Audi Q5, partez à la conquête des terrains difficiles. Le système antiblocage des roues (ABS) est doté d'une fonction permettant d'améliorer la puissance de freinage offroad. Le contrôle de stabilisation électronique (ESC) vous assiste aussi loin des sentiers battus : ainsi, d'une simple pression de bouton, l'antipatinage (ASR) assure une meilleure adhérence pour une stabilité maximale. Le régulateur de vitesse en option maintient la vitesse programmée du véhicule sur le plat comme en montagne ; le contrôle de descente de série prend cette fonction en charge en cas de descentes à pic.

Le système d'assistance adaptative cruise control disponible en option aide à maintenir la distance par rapport au véhicule qui précède. L'Audi pre sense front surveille l'environnement et avertit le conducteur d'un risque de collision avec un obstacle détecté à l'aide de signaux visuels et sonores et en donnant si nécessaire un coup de frein brutal. A des vitesses inférieures à 30 km/h, il arrête même le véhicule en cas de risque de collision.

D'autres systèmes d'assistance peuvent venir équiper l'Audi Q5 en option : l'assistant de changement de trajectoire Audi side assist et l'assistant de maintien de trajectoire Audi active lane assist, qui intervient en corrigeant doucement le mouvement du volant en cas de besoin. L'Audi parking system plus indique à l'aide de signaux visuels à l'écran et sonores la distance à l'avant et à l'arrière, selon le sens de la marche. Si vous le souhaitez, vous pouvez avoir recours à l'assistance de l'Audi parking system plus avec caméra de recul.

Vous trouverez les valeurs de consommations et d'émissions CO₂ ainsi que les classes d'efficacité à partir de la page 98.



Plus d'espace. Plus d'exigences. De nouvelles possibilités.

Conduire de manière détendue tout en gardant le contrôle : une évidence dans l'Audi Q5.

Les instruments disposés de manière ergonomique sur le tableau de bord fournissent au conducteur de multiples informations importantes, visibles au premier coup d'œil. Le système d'information du conducteur en option aide activement à économiser du carburant. De même, la recommandation de repos intégrée analyse le comportement routier du conducteur et lui recommande de faire des pauses lors de longs trajets.

La navigation MMI plus avec affichage de cartes 3D en option offre l'accès à différentes sources audio. Combinée à l'Audi connect incluant téléphone de voiture en option, elle permet même un hotspot WiFi. Vous trouverez de plus amples informations sur l'Audi connect à la page 90.

Le son des systèmes audiophoniques flattera vos oreilles. Vous pouvez écouter de la musique à partir de votre iPod ou d'un support USB par le biais de la prise d'entrée AUX (à partir de l'autoradio concert) ou de l'Audi music interface en option. Pour un plaisir musical absolu, il existe le système audiophonique Bang & Olufsen en option.

Depuis votre position d'assise surélevée, vous jouissez d'une vue admirable sur la route, en toute sérénité. Les tissus doux ou le cuir précieux disponible en option exhalent une sensation de bien-être. Les dossiers de la banquette arrière sont inclinables et peuvent être rabattus depuis le coffre par un déverrouillage à distance. Et le toit panoramique en verre disponible en option confère une nouvelle impression d'espace et vous offre une vue dégagée sur le ciel, il vous garantit si besoin une arrivée d'air frais confortable.

Vous trouverez les valeurs de consommations et d'émissions CO₂ ainsi que les classes d'efficience à partir de la page 98.



Le volume de chargement généreux permet de transporter pratiquement tout ce dont vous avez besoin pour passer des vacances paisibles, faire d'amples achats ou partir spontanément en week-end. Le seuil de chargement bas facilite nettement le chargement. Tout aussi confortable : la largeur de chargement de 1 050 mm. Un compartiment de rangement* supplémentaire se trouve sous le plancher de chargement ; celui-ci peut être équipé si vous le souhaitez d'un bac antisalissures*. La banquette arrière plus en option avec tunnel de chargement et la possibilité de coulissement de 100 mm dans le sens longitudinal augmentent encore le volume de chargement. De plus, celui-ci s'agrandit en abaissant entièrement la banquette arrière.

Vous trouverez les valeurs de consommations et d'émissions CO₂ ainsi que les classes d'efficacité à partir de la page 98.

*Ne s'applique pas pour la Q5 hybrid quattro.





Un voyage à bord de l'Audi Q5 touche à sa fin, empreint d'un sentiment de confort, de sportivité, de détente et de dynamisme. L'Audi Q5 convainc par sa technique intelligente et ses nombreuses possibilités de personnalisation – parce que c'est à vous de décider de ce qui est important pour vous.

Vous trouverez les valeurs de consommations et d'émissions CO₂ ainsi que les classes d'efficacité à partir de la page 98.



Puissance. Immédiate.

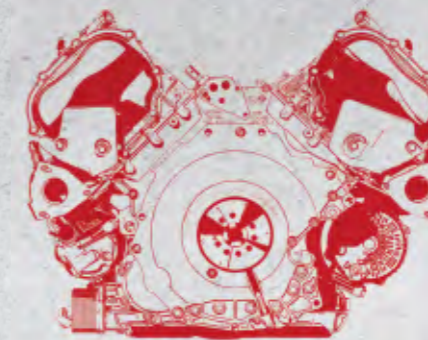

Faire de chaque journée une aventure. La voiture appropriée vous attend : l'Audi SQ5. Un SUV fonctionnel doté d'une technologie innovante et d'un design sportif style S. La SQ5 incarne à sa manière notre « Vorsprung durch Technik » : lancez-vous dans une grande aventure.

Vous trouverez les valeurs de consommations et d'émissions CO₂ ainsi que la classe d'efficacité à la page 100.

SQ5

Audi SQ5

470 Nm

Spontanément.

La particularité du V6 3.0 TFSI : il met son couple élevé de 470 Nm à disposition dès les bas régimes. Ce moteur déploie sa puissance de manière à la fois harmonieuse et dynamique sur toute la plage de régime. Il en résulte une accélération époustouflante.

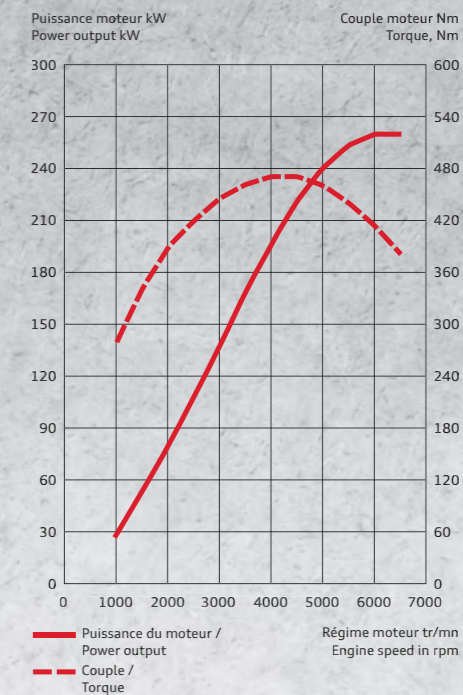

260 kW offrent à l'Audi SQ5 une accélération de seulement 5,4 secondes pour le 0 à 100 km/h. La transmission intégrale permanente quattro transmet la dynamique du moteur de manière intelligente : en combinaison avec la commande de couple sélective par roue, elle veille à ce que chaque roue reçoive l'impulsion exacte requise.

Vous trouverez les valeurs de consommations et d'émissions CO₂ ainsi que la classe d'efficacité à la page 100.



Dynamique de conduite. A 8 rapports.

Se déplacer plus rapidement en consommant moins – la boîte tiptronic à 8 rapports le permet. Vous commandez son programme de commande dynamique (DSP) à l'aide du levier de vitesses ou des palettes de changement de vitesses sous le volant. En mode automatique, vous pouvez choisir entre les programmes D (Drive) et S (Sport) pour personnaliser davantage votre conduite.

Grâce à l'Audi drive select proposé en option, vous pouvez également fixer vous-même les points de passage de vitesse et le caractère de votre véhicule selon vos envies. Le châssis S particulièrement ferme accentue votre conduite sportive.

Vous trouverez les valeurs de consommations et d'émissions CO₂ ainsi que la classe d'efficacité à la page 100.



Fascination.

Instantanée.

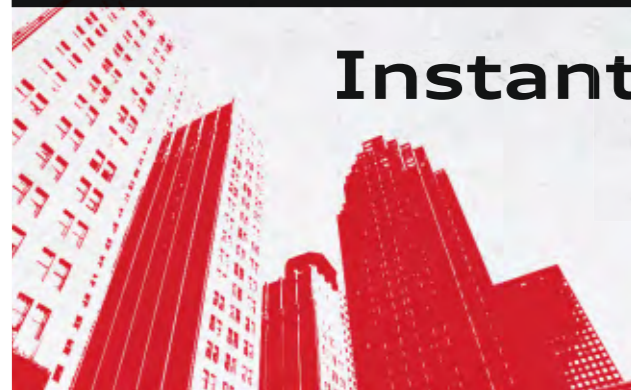



Les connaisseurs reconnaissent immédiatement l'affiliation du véhicule à la famille S : par exemple par les doubles entretoises chromées horizontales de sa calandre gris platine, ses emblèmes SQ5 apposés sur la calandre et à l'arrière, ou ses étriers noirs à l'avant avec l'inscription SQ5 visibles au travers des jantes de 20 pouces. La peinture à effet cristal noir panthère impressionne par sa splendeur particulière. Les rétroviseurs extérieurs style aluminium, les feux diurnes à LED des phares Xénon plus et les doubles sorties d'échappement ovales à double flux apportent une touche dynamique supplémentaire.

Vous trouverez les valeurs de consommations et d'émissions CO₂ ainsi que la classe d'efficacité à la page 100.

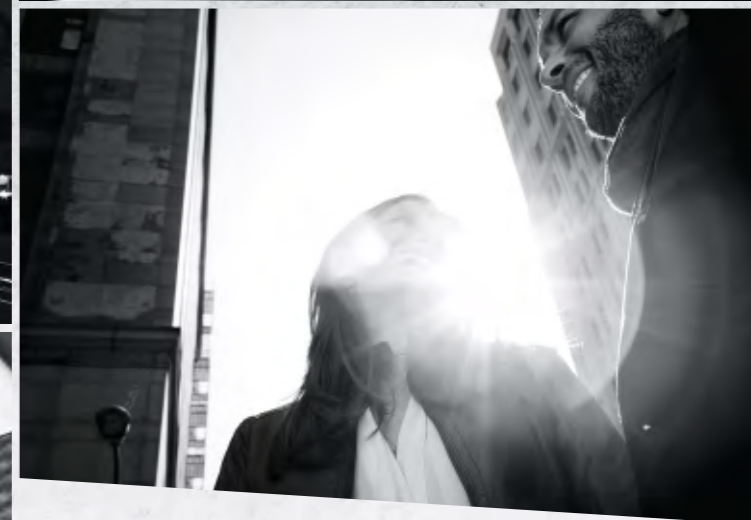

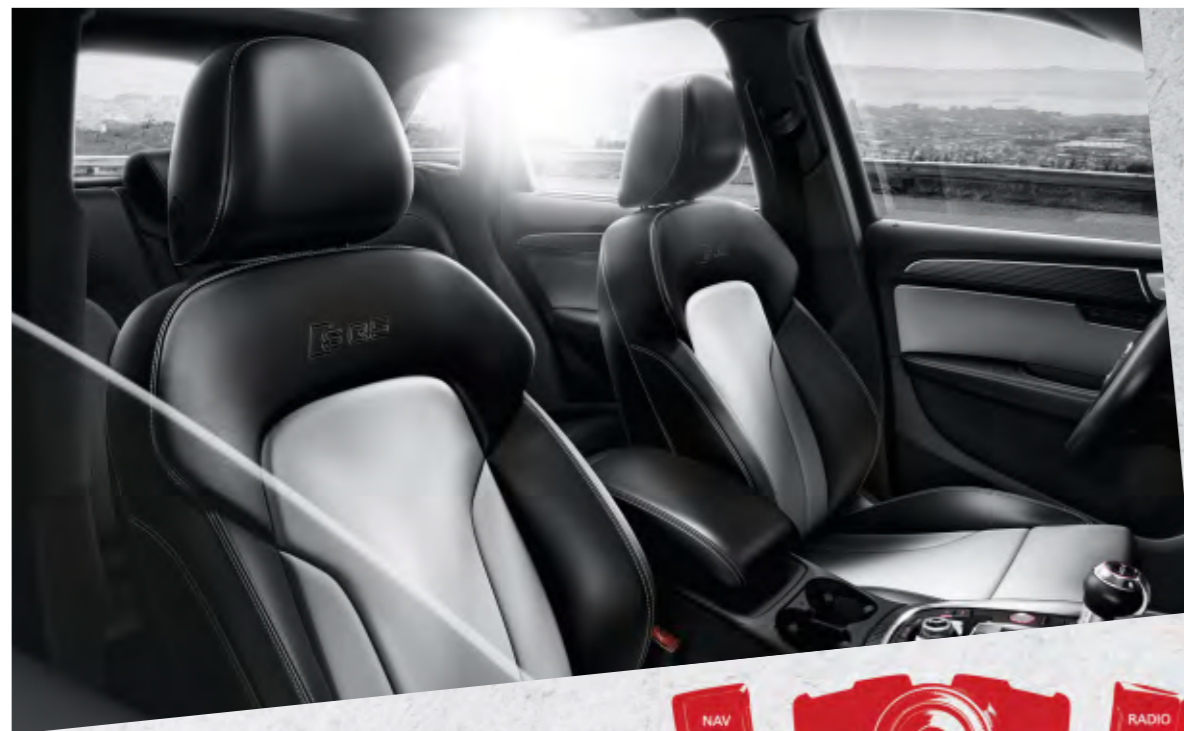

Atmosphère.
Omniprésente.

Le siège Sport proposé en option en cuir Nappa fin avec estampillage SQ5 offre un confort et un maintien supérieurs. Avec le volant Sport multifonction en cuir style 3 branches, vous gardez l'Audi SQ5 bien en main. Il est orné d'un emblème SQ5 et de surpiqûres contrastées ; en option, il est aplati en bas. Toujours dans le champ de vision : l'écran de l'interface multimédia MMI. Avec la navigation MMI plus avec affichage de cartes 3D en option, vous avez accès à différentes sources audio. En option, vous disposez avec l'Audi connect incluant téléphone de voiture d'un accès Internet sans fil au moyen d'un hotspot WiFi. Sans oublier bien sûr les nombreux services proposés par l'Audi connect. Vous trouverez de plus amples informations à ce sujet à la page 90.

L'instrument combiné spécifique au modèle S comprend : cadran gris, aiguilles blanches, moyeu d'aiguille ainsi que palettes de changement de vitesses du volant Sport multifonction en cuir style 3 branches en style aluminium. Les pédales et le repose-pied sont en acier inoxydable. Les applications décoratives sont proposées de série en aluminium brossé mat pour une allure noble ou en option, dans un style tout nouveau et captivant, en aluminium/bois Beaufort noir. Elles sont également disponibles en option en carbone Atlas ou piano laqué noir.

Vous trouverez les valeurs de consommations et d'émissions CO₂ ainsi que la classe d'efficacité à la page 100.



Enthousiasme.

Sans cesse.

S Q5



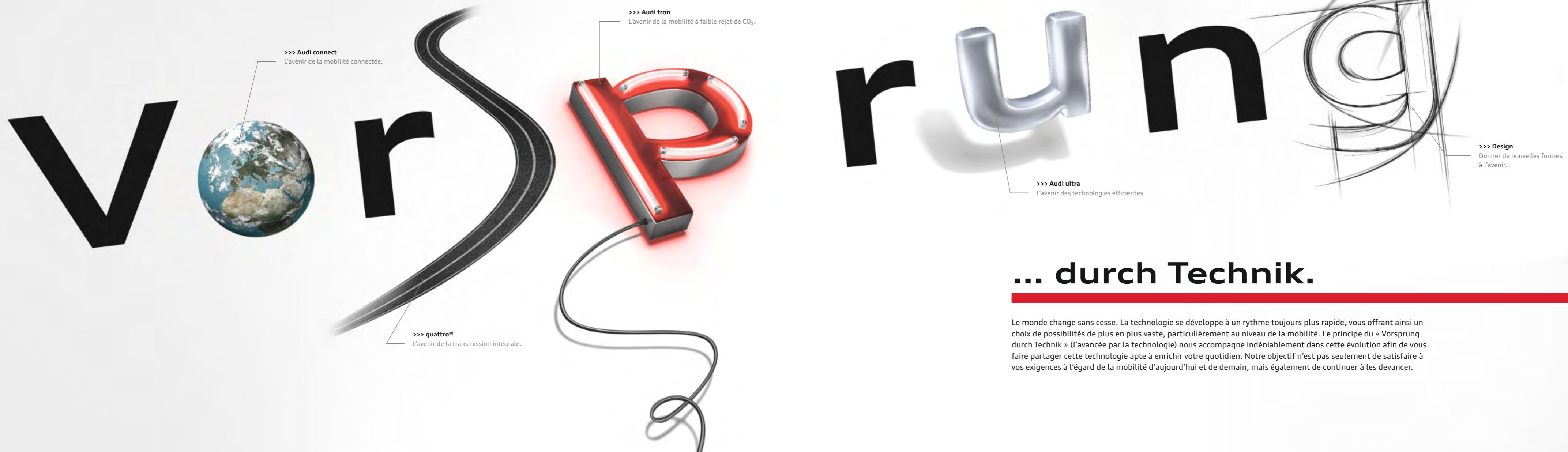

>>> **Audi connect**
L'avenir de la mobilité connectée.

>>> **Audi tron**
L'avenir de la mobilité à faible rejet de CO₂.

>>> **quattro®**
L'avenir de la transmission intégrale.

>>> **Audi ultra**
L'avenir des technologies efficaces.

>>> **Design**
Donner de nouvelles formes
à l'avenir.

... durch Technik.

Le monde change sans cesse. La technologie se développe à un rythme toujours plus rapide, vous offrant ainsi un choix de possibilités de plus en plus vaste, particulièrement au niveau de la mobilité. Le principe du « Vorsprung durch Technik » (l'avancée par la technologie) nous accompagne indéniablement dans cette évolution afin de vous faire partager cette technologie apte à enrichir votre quotidien. Notre objectif n'est pas seulement de satisfaire à vos exigences à l'égard de la mobilité d'aujourd'hui et de demain, mais également de continuer à les devancer.

Audi ultra

Combinaison parfaite.

L'avenir des technologies efficaces.

Construire une Audi est une tâche extrêmement complexe. Et cependant un principe très simple vaut pour tous les modèles : tous les composants du véhicule s'emboîtent avec précision pour créer des synergies permettant de réduire les émissions. En suivant ce principe, Audi lança à la fin des années 80, la construction légère Audi et le révolutionnaire Audi Space Frame (ASF®) pour atteindre aujourd'hui ce qu'on nomme l'inversion de la spirale du poids : chaque composant de la construction légère influence d'autres composants qui à leur tour peuvent être réduits dans leur dimension. De cette façon, les formes et matériaux existants sont continuellement améliorés en termes de fonctionnalité, de poids toujours plus léger et de processus de production. Pour rendre nos véhicules toujours plus efficaces et écologiques. En outre, de plus en plus de technologies efficaces sont intégrées dans les Audi. Comme par exemple le système de récupération ou le système Start-Stop. Ou des moteurs haute technologie modernes et efficaces. Pour une dynamique de conduite accrue, une compression élevée, une combustion plus efficace et moins d'émissions de CO₂. L'Audi ultra illustre tout cela. Aujourd'hui et à l'avenir – vers une mobilité aux émissions de CO₂ toujours plus faibles.

>>> Aérodynamique

Moins de résistance à l'avancement, plus d'efficacité. Grâce à un agencement aérodynamique conséquent des lignes du véhicule, du soubassement du véhicule et des lèvres de becquet – pour créer une efficacité aérodynamique parfaite. Sans oublier des pneus à résistance améliorée au roulage. Tout ceci testé dans la soufflerie Audi jusqu'à 300 km/h.

>>> Compétence en construction légère

Moins de poids. Plus d'économie, de puissance et d'autonomie. La technologie de construction légère Audi. La construction légère fut premièrement utilisée pour la carrosserie avant de s'étendre aujourd'hui à presque tous les domaines. Elle rassemble au sein d'un concept général des matériaux innovants tels que l'aluminium et le magnésium, des principes de construction intelligents ainsi que des processus de production écologiques.

>>> Compétence en transmission

Des valeurs d'efficacité améliorées grâce à un meilleur rapport de démultiplication de la transmission. Une offre de couple plus élevée permet un rapport de démultiplication plus long en particulier dans les rapports élevés. Pour des reprises puissantes à bas régime ce qui contribue à réduire les consommations sans influencer ou à peine la performance de conduite et la sportivité.

>>> Récupération

Freiner pour une conduite encore plus efficace. Avec la récupération de l'énergie de freinage. Une partie de l'énergie cinétique produite durant les phases de décélération ou de freinage est temporairement stockée dans la batterie du réseau de bord et utilisée lors des phases d'accélération – ce qui selon le cycle de conduite permet d'économiser jusqu'à 3 % du carburant.

>>> Compétence moteurs

Propulsé avec puissance et efficacité. Par Audi ultra et les technologies efficaces du domaine des moteurs. Comme par exemple le système Audi valvelift qui contribue à une moindre consommation d'énergie du moteur ou la technologie clean diesel qui aide à réduire les émissions.

Mobilité & Navigation



Recherche de points de destinations (POI) avec commande vocale

Dans la banque de données de Google™*



Informations routières en ligne

Complètent le guidage dynamique par l'affichage d'informations de trafic en temps réel pour certains tronçons routiers



Prix du carburant

Les stations-services les plus économiques à proximité de votre destination ou de votre emplacement



Places de parking

Aide à trouver une place sur les parkings ou dans les garages souterrains. Avec, le cas échéant, indications des tarifs et des places libres



Informations locales

Possibilité d'afficher à tout moment les dispositions nationales spécifiques à un pays, par ex. le port obligatoire de la veste de sécurité et les limitations de vitesses, en appuyant sur un bouton sur le MMI.



Navigation avec Google Earth™* et Google Street View™**

Vous guide plus simplement jusqu'à votre destination grâce à des images aériennes et satellitaires en haute résolution, des photos et des saisies d'adresses



Mémorisation de destinations via myAudi ou Google Maps™**

La planification de vos destinations s'effectue confortablement sur demande depuis votre ordinateur domestique. myAudi et Google Maps™** assurent la transmission au véhicule de destinations de navigation individuelles. Lorsque vous démarrez, celles-ci sont téléchargées comme destination.

Communication



Hotspot WiFi

Connecte vos appareils portables à Internet



Si vous souhaitez expérimenter la diversité d'Audi connect, scannez ce code QR avec votre Smartphone. Ou utilisez le lien suivant sur votre navigateur : www.audi.fr/audiconnectq5

* Google et le logo Google sont des marques déposées de Google Inc.

La disponibilité de données, l'affichage sur écran ainsi que les frais des services varient suivant le pays, le modèle, l'appareil portable utilisé et le tarif. Vous trouverez des informations complémentaires ainsi que des conseils d'utilisation à la page 90 et sur www.audi.fr/connect. Vous trouverez les valeurs de consommations et d'émissions CO₂ ainsi que les classes d'efficacité à partir de la page 98.

Audi connect.

Audi connect

L'avenir de la mobilité connectée.

Le monde vous offre un nombre infini de possibilités. Audi connect vous permet d'embarquer un grand nombre d'entre elles directement et en numérique dans votre Audi Q5. Sur simple pression d'un bouton. Des solutions adaptées à vos besoins individuels. Grâce à myAudi et aux services proposés par Audi connect dans votre Audi Q5. Dans de nombreux endroits au monde. Manipulation intuitive, simple et confortable.

Infotainment



Météorologie

Bulletins météo et cartes de l'endroit souhaité



Audi music stream

Accès à des stations de radio mondiales via l'App Smartphone et la connexion WiFi ainsi qu'accès à la médiathèque du Smartphone



Bulletins d'informations en ligne

Articles et photos concernant les dernières informations mondiales



City Events

Informations sur les manifestations actuelles, par ex. sur le lieu de votre destination



Informations touristiques

Informations sur les curiosités à visiter – avec fonction d'enregistrement dans la destination de navigation

Etre maître de la route. Grâce à la répartition permanente de la force d'entraînement sur les quatre roues. L'essieu arrière est commandé de façon variable par un couplage hydraulique des lamelles. Toujours adapté à la situation, toujours sélectif. Découvrir une nouvelle stabilité de conduite, dynamique et agilité grâce au quattro et éviter les survirages et sous-virages. Pour une traction accrue et une motricité améliorée. Maîtriser chaque trajet. Sans jamais perdre de vue sa propre destination. Dans les virages. Sur les lignes droites. Sur toutes les chaussées. Pour une fascination durable. Sur la route et dans votre mémoire.



quattro®
Tracer
des routes.

Avec le quattro®.

Performance intelligente

Puissance maximale. Utilisation maximale.

Chaque mouvement a une origine, quelque chose qui l'a entraîné, une idée. Les moteurs de votre Audi Q5 profitent également d'un allumage initial : une puissance accrue pour une consommation réduite. Nous combinons cette prétendue contradiction dans deux technologies d'entraînement révolutionnaires : TDI et TFSI. Découvrez les deux et optez pour celle qui vous convient le mieux.



TDI®

Avec leur combinaison d'injection directe et turbo, les moteurs TDI d'Audi assurent une performance extraordinaire et ce, grâce à un couple élevé sur toute la plage de régime avec une montée en puissance uniforme. Réduction d'émissions et consommation tout aussi sobre. Et passionnément dynamique, pour que vous puissiez tirer le maximum de chaque trajet.



TFSI®

La compression des moteurs TFSI d'Audi est particulièrement élevée. Résultat : une excellente efficacité pour une performance optimale. Le remplacement de la cylindrée par la suralimentation permet de réduire sensiblement la taille et le poids du moteur tout en gardant une dynamique impressionnante. Pour un déploiement de puissance qui vous subjuguera.

hybrid

Accélérer en freinant.

Améliorer l'avancée à chaque freinage. Convertir l'énergie de freinage en efficacité de carburant. Temporairement stockée dans une batterie au lithium-ion. Puis utilisée de façon durable. Faire l'expérience de la mobilité efficiente. Au choix entièrement électrique. Jusqu'à 3 kilomètres à une vitesse constante de 60 km/h. Brièvement jusqu'à 100 km/h. Entièrement sans émission durant la récupération. Lorsque le moteur se trouve en mode de poussée, que le moteur à combustion est coupé et que seule la puissance de l'énergie cinétique est utilisée. Et ceci même jusqu'à une vitesse de 160 km/h. Egalement perceptible à travers le dynamisme puissant lors de l'accélération. Dès que le moteur à combustion et le moteur électrique travaillent conjointement. Pour une accélération plus agile, une élasticité plus élevée et un plaisir de conduire décuplé.



>>> Moteur à combustion

Le moteur 2.0 TFSI s'avère à la fois efficient et puissant dans le cadre des motorisations hybrides de l'Audi Q5 hybrid quattro. Ce puissant moteur de 155 kW dispose d'un couple amélioré, d'une injection directe d'essence, d'une turbocompression et du système Audi valvelift. En combinaison avec le moteur électrique également doté d'un couple élevé, il produit un dynamisme qui n'a rien à envier aux autres types de motorisations.

>>> Moteur électrique

Moteur de traction, alternateur et démarreur en un : le moteur électrique de 40 kW, compact et léger, de l'Audi Q5 hybrid quattro. Il est relié au vilebrequin par un débrayage et garantit ainsi une transmission directe de la puissance d'entraînement. Grâce au concept hybride en parallèle, vous faites l'expérience d'une performance convaincante de démarrage et d'accélération dans presque toutes les conditions de conduite. Le moteur à combustion et le moteur électrique fournissent ensemble une puissance de 180 kW.

>>> Batterie lithium-ion (refroidissement de batterie inclus)

Rouler par phases entièrement à l'électricité : grâce à la batterie lithium-ion de l'Audi Q5 hybrid quattro. Elle définit l'autonomie et la puissance de l'entraînement hybride et atteint une puissance accrue grâce à une densité énergétique supérieure. Elle convainc par ailleurs par son poids réduit et une construction compacte. Incluant refroidissement de batterie pour une plus longue durée de vie et une meilleure disponibilité du système hybride.

>>> tiptronic

La boîte automatique à 8 rapports avec programme de changement de rapport dynamique (DSP) assure un passage de vitesses plus rapide sans interruption perceptible de motricité.

>>> S tronic®

La boîte à double embrayage efficiente et sportive vous permet un passage rapide des rapports sans interruption perceptible de motricité.

>>> Audi drive select

L'Audi drive select vous permet d'adapter les caractéristiques de conduite des modèles Q5 en fonction de vos besoins. Sur simple pression d'un bouton. Réglage plus sportif, plus confortable, plus équilibré, plus économique ou mieux adapté à vos besoins individuels. A vous de choisir.

>>> Direction dynamique

La direction dynamique augmente la dynamique et le confort de conduite grâce à une régulation de la direction en fonction de la vitesse.

>>> quattro®

La transmission intégrale permanente répartit différemment la puissance motrice sur chaque roue en fonction de la situation pour obtenir une motricité et une dynamique supérieures.

>>> Direction assistée électromécanique

La direction assistée asservie à la vitesse procure des sensations précises même à vitesse élevée, elle vous assiste lors des manœuvres de contrebraquage et facilite le stationnement.

Dynamique

Une dynamique

qui ne vous lâche plus.

Montez à bord. Attachez votre ceinture. Démarrez le moteur. Peu importe votre destination, laissez-vous entraîner par la fascinante dynamique. Comme vous le savez, tous les chemins vous sont ouverts dans votre Audi Q5. Choisissez la direction. L'allure. La vitesse. Et savourez la liberté de disposer de réserves. Suffisamment pour tirer le maximum de chaque trajet.

Systèmes d'assistance

Peu importe votre destination : un sentiment de sécurité vous accompagne.

Grâce aux systèmes d'assistance de votre Audi.

Chaque trajet est différent. Cependant une chose reste la même dans tous les voyages : la sensation de protection transmise par chaque Audi. Tous les systèmes d'assistance au conducteur embarqués dans votre Audi Q5 vous assistent lors de votre conduite et vous procurent davantage de confort sur la route. Découvrez les systèmes d'assistance les plus importants.

>>> adaptive cruise control

Surveille la circulation devant vous, freine ou accélère automatiquement pour préserver la distance requise et vous avertit à l'avance de la présence d'autres véhicules.

>>> Audi side assist

Détecte les véhicules arrivant derrière vous et vous assiste lors d'un changement de voie.

>>> Audi active lane assist

Détecte les bandes de roulement et vous aide à maintenir la trajectoire en corrigeant doucement le mouvement du volant.

>>> Audi parking system plus avec caméra de recul

Assure une meilleure visibilité lors du stationnement et des manœuvres grâce à une représentation visuelle de tous les abords du véhicule et à une image caméra sélectionnable incluant lignes directrices dynamiques pour l'arrière.

>>> Contrôle de descente

maintient constante la vitesse définie sur routes montagneuses.

>>> Contrôle électronique de stabilisation (ESC) avec détection de barres de toit

Le système détecte automatiquement l'installation des barres de toit et adapte l'ESC en conséquence.

>>> Audi connect

Utilisez de façon rapide et confortable tous les services en option proposés par Audi connect avec la navigation MMI plus. La commande intuitive du MMI simplifie étonnamment l'accès à de nombreuses fonctions basées sur Internet.

>>> Navigation

Naviguez encore plus confortablement jusqu'à votre destination grâce à l'affichage de cartes en 3D et à une représentation tridimensionnelle des curiosités et bâtiments grâce à la navigation MMI plus.

>>> Car

Commandez et modifiez les systèmes d'assistance au conducteur, les réglages du véhicule ainsi que les fonctions de la climatisation et du service de manière confortable et en quelques manipulations.

>>> Téléphone

Téléphonez en toute sécurité et confortablement grâce au dispositif mains libres : sélectionnez simplement votre locuteur parmi vos contacts dans le MMI ou composez le numéro de manière intuitive sur le MMI.

>>> Média

Feuilletez les couvertures de vos albums de musique sur toutes les sources médias disponibles telles que le Jukebox, les cartes SD insérées, l'Audi music interface ou les CD – ainsi que les DVD en combinaison avec la navigation MMI plus.



y



U

**Simplicité****Le MMI® – intelligent, individuel, intuitif.**

Réduite. Simple. Logique. Elle redéfinit le monde de l'infodivertissement mobile : l'interface multimédia (MMI – Multi Media Interface). Téléphoner, naviguer ou accéder à l'Internet via Audi connect proposé en option : de manière hautement intuitive, extrêmement fonctionnelle et confortable – grâce notamment à la commande vocale de votre Audi Q5.



Uniques, comme vous-même. Les possibilités d'équipements.

Sportivité, confort, design, fonctionnalité... peu importent les caractéristiques que vous recherchez pour votre Audi, une multitude de possibilités de personnalisation s'offre à vous. Les gammes d'équipement d'Audi sont nombreuses et de haute qualité, et peuvent être adaptées à vos besoins.

Il existe plusieurs formes de caractère. En voici deux.

Qu'est-ce qui fait d'une Audi votre Audi ? Un équipement entièrement adapté à vos besoins. Vous disposez d'une multitude de possibilités pour apporter à votre véhicule la note de personnalisation dont vous avez envie. Davantage de sportivité ? Ou d'élégance ? Laissez-vous guider par votre inspiration.

Audi Q5 bleu scuba métal avec peinture contrastée gris platine mat

Jantes en aluminium coulé style 5 branches en étoile

Sièges confort climatisés à l'avant
en cuir Milano perforé gris titane

Tableau de bord gris acier

Applications décoratives en aluminium satellite



Audi Q5 brun maya métal avec peinture intégrale

Jantes en aluminium coulé style 5 branches en V

Sièges Sport à l'avant en cuir Nappa fin beige pistache

Tableau de bord en beige truffe

Applications décoratives en chêne Beaufort brun clair



Vous trouverez les valeurs de consommations et d'émissions CO₂ ainsi que les classes d'efficacité à partir de la page 98.

Possibilité de variations selon les pays. Votre partenaire Audi local vous informera sur les finitions, les équipements de série et les options disponibles dans votre pays.

Possibilité de variations selon les pays. Votre partenaire Audi local vous informera sur les finitions, les équipements de série et les options disponibles dans votre pays.

Voir et sentir la sportivité. Même à l'arrêt.

S synonyme de Sportivité. Votre Audi SQ5 le prouve de façon impressionnante. Avec un équipement spécifique S complet. Pour un style dynamique. Un confort sportif. Et une performance souveraine. Vous avez par ailleurs la possibilité d'intensifier le facteur S. Avec des équipements en option qui passionnent au premier regard.



Équipement de série spécifique SQ5

Jantes en aluminium coulé style 5 branches parallèles
8,5 J x 20 avec pneus 255/45 R 20¹, incluant bandes de roulement

Etriers de frein laqués noir
avec inscription SQ5 à l'avant

Audi Singleframe
calandre en gris platine avec doubles entretoises chromées horizontales et emblème SQ5

Pare-chocs avant
au design résolument sportif avec grilles d'entrée d'air à structure alvéolée et doubles entretoises chromées

Boîtiers de rétroviseurs extérieurs
en style aluminium

Extensions de bas de caisse
dans la couleur de carrosserie et au design résolument sportif

Diffuseur arrière
gris platine, avec lame double couche style aluminium

Sorties d'échappement
à double flux, 2 embouts chromés ovales à gauche et à droite

Becquet de pavillon S
au design résolument sportif

Pack Brillance

Identification du modèle/Inscription
· Emblème SQ5 sur l'Audi Singleframe, le capot de coffre et la clé du véhicule
· Inscription « V6 T » sur les ailes avant
Sur demande, aussi sans identification/inscription à l'arrière

Moulures de seuil et protection du seuil de chargement
sur les seuils de portes en aluminium avec inscription SQ5 et protection du seuil de chargement en acier inoxydable

Pédalier et repose-pied en acier inoxydable

Système d'information du conducteur avec écran couleur

Volant Sport multifonction en cuir style 3 branches style Q avec palettes de changement de vitesses style aluminium
avec emblème SQ5 et surpiqûres spécifiques S

Sièges avant réglables électriquement

Appui lombaire à 4 axes pour les sièges avant

Sièges Sport à l'avant

Sellerie en Alcantara/cuir noir ou argent lunaire/noir
avec estampillage SQ5 sur le dossier des sièges avant

Applications décoratives aluminium brossé mat

Ciel de pavillon en tissu noir

Accoudoir central à l'avant

Pack Eclairage

Xénon plus incluant lave-phares

Feux arrière à LED

Transmission intégrale permanente quattro®

Châssis Sport S
réglage plus dynamique des ressorts et amortisseurs, et rabaissement de 30 mm

Équipements spécifiques SQ5, disponibles en option (extrait)

Peintures dans les coloris spéciaux bleu Sepang nacré et noir panthère cristal

Jantes en aluminium coulé Audi Sport style 5 branches doubles en étoile, finition titane brillant, polies brillant²
8,5 J x 21 avec pneus 255/40 R 21¹

Jantes hiver en aluminium coulé style 5 branches parallèles
7 J x 19 avec pneus 235/55 R 19¹

Etriers de frein laqués rouge

Volant Sport multifonction en cuir style 3 branches aplati en bas
avec emblème SQ5 et surpiqûres spécifiques S ainsi que palettes de changement de vitesses style aluminium

Selleries
· Cuir Nappa fin noir
· Cuir Nappa fin argent lunaire/noir
· Cuir Nappa fin rouge magma/noir
· Cuir Nappa fin brun marronnier/noir
tous avec surpiqûres contrastées et estampillage SQ5 dans le dossier des sièges avant

Applications décoratives carbone Atlas

Applications décoratives laquées dans la couleur Audi exclusive³

Touche moteur Start/Stop
avec anneau de couleur rouge (en combinaison avec la clé confort optionnelle)

Audi drive select

Direction dynamique
avec réglages spécifiques SQ5

La bonne transmission pour chaque personnalité.

Peu importe le moteur que vous choisissez : ils bénéficient tous d'une compression élevée, d'une combustion ultra efficace et d'un haut degré d'efficacité. En résumé : une puissance accrue pour des valeurs de consommations et d'émissions réduites.



2.0 TFSI

TFSI®

Les moteurs TFSI d'Audi : excellente efficacité pour une performance améliorée, tout en gardant la même dynamique. Par exemple, le 2.0 TFSI quattro avec 165 kW dans l'Audi Q5. Il accélère de 0 à 100 km/h en 7,1 secondes et atteint une vitesse de pointe de 222 km/h.

- Q5 2.0 TFSI quattro (132 kW)
- Q5 2.0 TFSI quattro (165 kW)
- Q5 3.0 TFSI quattro (200 kW)
- Q5 hybrid 2.0 TFSI quattro (155 kW)
- SQ5 3.0 TFSI (260 kW)



2.0 TDI

TDI®

Les moteurs TDI d'Audi : couple élevé sur toute la plage de régime, avec une montée en puissance uniforme. Réduction d'émissions et consommation tout aussi sobre. Comme le 2.0 TDI quattro : 140 kW, vitesse de pointe de 210 km/h et accélération de 0 à 100 km/h en 8,4 secondes.

- Q5 2.0 TDI (110 kW)*
- Q5 2.0 TDI clean diesel (110 kW)*
- Q5 2.0 TDI clean diesel quattro (120 kW)
- Q5 2.0 TDI quattro (130 kW)
- Q5 2.0 TDI clean diesel quattro (140 kW)
- Q5 3.0 TDI quattro (180 kW)
- Q5 3.0 TDI clean diesel quattro (190 kW)

Fidèles à la ligne sportive : les packs S line.

Les packs S line soulignent le caractère sportif de votre Audi Q5. Accentuez par exemple la ligne dynamique du véhicule, conférez plus d'expression à l'habitacle ou réglez le châssis pour une dynamique de conduite améliorée ou davantage de sportivité. Et faites de votre Audi un véritable athlète.



Pack Extérieur S line

Pare-chocs avant et arrière, prises d'air latérales ainsi que diffuseur d'air
au design résolument sportif

Baguettes de portières
dans la couleur de carrosserie

Diffuseur d'air
laqué gris platine

Becquet de pavillon S line

Moulures de seuil avec inscription S line
protection du seuil de chargement supplémentaire en acier inoxydable ; sur Q5 hybrid quattro avec inscription hybrid à la place de l'inscription S line sur les moulures de seuil

Emblème S line
sur les ailes avant ; sur Q5 hybrid quattro avec emblème hybrid à la place de l'emblème S line



Pack Sport S line

Les équipements suivants sont contenus dans le pack Sport S line :

Jantes en aluminium coulé Audi Sport style 5 branches
8 J x 19 avec pneus 235/55 R 19*

Châssis Sport S line
avec réglages plus dynamiques (sauf pour Q5 hybrid quattro)

Moulures de seuil avec inscription S line
protection du seuil de chargement supplémentaire en acier inoxydable ; sur Q5 hybrid quattro avec inscription hybrid à la place de l'inscription S line sur les moulures de seuil

Emblème S line
sur les ailes avant ; sur Q5 hybrid quattro avec emblème hybrid à la place de l'emblème S line

Habitacle, tableau de bord et ciel de pavillon
en noir avec surpiqûres contrastées ou surpiqûres noires (pour cuir Nappa fin) sur les selleries, volant Sport en cuir, soufflet de levier/sélecteur de vitesses et tapis complémentaires (pour tissu Sprint/cuir et Alcantara perforé/cuir)

Sièges Sport à l'avant
incluant appui lombaire réglable électriquement

Volant Sport S line en cuir style 3 branches
en cuir noir (poignées de volant en cuir perforé) avec emblème S line ; avec boîte automatique au choix avec palettes de changement de vitesses sous le volant

Pommeau du levier/sélecteur de vitesses
en cuir perforé noir

Applications décoratives S line
aluminium brossé mat

Disponibles en option :

d'autres jantes 19 pouces (ou plus grosses)

Sellerie S line en tissu Sprint/cuir, Alcantara perforé/cuir ou cuir Nappa fin

noir avec estampillage S line sur le dossier des sièges avant ; en combinaison avec Audi exclusive line, disponibles dans d'autres couleurs (sans estampillage S line sur le dossier des sièges avant, sans emblème S line sur le volant et cuir non perforé, surpiqûres contrastées selon l'offre Audi exclusive line)

Volant Sport multifonction S line en cuir style 3 branches aplati en bas
en cuir noir (poignées de volant en cuir perforé) avec emblème S line ; avec boîte automatique au choix avec palettes de changement de vitesses sous le volant

Applications décoratives S line
piano laqué noir, frêne veiné brun naturel ou aluminium/bois Beaufort noir

Peinture dans toutes les couleurs de série/option et disponible en tant qu'option de couleur supplémentaire dans le coloris spécial gris Daytona nacré



*Vous trouverez les caractéristiques techniques des pneus à la page 102.

Possibilité de variations selon les pays. Votre partenaire Audi local vous informera sur les finitions, les équipements de série et les options disponibles dans votre pays.

Vous trouverez les valeurs de consommations et d'émissions CO₂ ainsi que les classes d'efficacité à partir de la page 98.

Possibilité de variations selon les pays. Votre partenaire Audi local vous informera sur les finitions, les équipements de série et les options disponibles dans votre pays.

Unique, comme vos propres exigences : Audi design selection.

L'Audi design selection vous offre une sélection esthétique de matériaux et de couleurs particulièrement exclusifs pour l'habitacle. Les applications décoratives en bois précieux ou en aluminium brossé ont été combinées par nos designers à des sièges en cuir de haute qualité, ornés de surpiqûres contrastées attrayantes.



Possibilité de variations selon les pays. Votre partenaire Audi local vous informera sur les finitions, les équipements de série et les options disponibles dans votre pays.



Audi design selection brun Santos*

Audi design selection brun Santos comprend les équipements suivants :

- Sièges Sport en cuir Nappa fin brun Santos avec surpiqûres contrastées et passepoil gris roche
- Ciel de pavillon en tissu argent lunaire (au choix en tissu noir ; au choix ciel de pavillon également en Alcantara argent lunaire ou noir)
- Tableau de bord gris acier
- Console centrale gris acier
- Moquette et tapis complémentaires en gris acier
- Contreportes en gris acier
- Panneaux de contreportes en cuir Nappa fin brun Santos
- Accoudoir dans les contreportes en brun Santos avec surpiqûres contrastées gris roche
- Accoudoir central à l'avant en cuir Nappa fin brun Santos avec surpiqûres contrastées gris roche
- Casquette de tableau de bord revêtue de cuir gris acier avec surpiqûres contrastées gris roche
- Cache-bagages gris acier
- Applications décoratives en bouleau veiné gris agate naturel



*Votre partenaire Audi vous renseignera sur la date exacte de disponibilité.

Possibilité de variations selon les pays. Votre partenaire Audi local vous informera sur les finitions, les équipements de série et les options disponibles dans votre pays.

Pack Brillance noir Audi exclusive. Style sportif et élégant.

L'Audi Q5 allie les antagonismes : elle est dynamique et extrêmement élégante à la fois. Le pack Brillance noir Audi exclusive vous permet de renforcer davantage cette apparence. Divers éléments noir brillant mettent en valeur le design imposant de l'Audi Q5 et soulignent sa personnalité aux facettes multiples.



Pack Brillance noir Audi exclusive¹ (selon le modèle représenté)

Partie avant imposante

encadrement de calandre noir brillant, calandre et support de plaque d'immatriculation à l'avant noir mat, applications noir brillant sur la calandre

Partie latérale sportive et élégante

rampes de pavillon en noir mat, baguettes décoratives sur les appuis de vitre ainsi que revêtement sur les montants de pavillon centraux et les triangles de portières arrière en noir brillant

Vous trouverez les valeurs de consommations et d'émissions CO₂ ainsi que les classes d'efficacité à partir de la page 98.

Possibilité de variations selon les pays. Votre partenaire Audi local vous informera sur les finitions, les équipements de série et les options disponibles dans votre pays.

Pack Esthétique offroad Audi exclusive. Des détails marquants.

Suivez-vous toujours votre propre chemin ? Vous pouvez désormais exprimer ce principe à travers votre Audi Q5 grâce au pack Esthétique offroad. Peu importe que vous roulez en ville, sur autoroute ou sur route nationale, une sélection de détails marquants permet de souligner le caractère Offroad de votre véhicule et d'accentuer sa silhouette sophistiquée. Pour une présence puissante et élégante à la fois.



¹ Une offre de quattro GmbH. ² Vous trouverez les caractéristiques techniques des pneus à la page 102.

Possibilité de variations selon les pays. Votre partenaire Audi local vous informera sur les finitions, les équipements de série et les options disponibles dans votre pays.

Pack Esthétique offroad Audi exclusive¹

Pare-chocs

avant et arrière, prises d'air latérales, bandeaux de portières et extensions de passage de roue au design résolument offroad

Protection anti-encastrement stylée

en acier inoxydable sur les pare-chocs avant et arrière

Moulures de seuil avec inscription Audi exclusive

protection du seuil de chargement supplémentaire en acier inoxydable

Disponible avec :

jantes en aluminium coulé Audi Sport style 5 branches offroad, 8 J x 19 avec pneus 235/55 R 19²

Disponibles également en option :

autres jantes en aluminium coulé Audi Sport de 19 pouces (ou plus)



Pare-chocs style offroad ainsi que protection anti-encastrement stylée en acier inoxydable sur le pare-chocs

Votre personnalité. Votre Audi. Audi exclusive line.

Chaque Audi a été spécialement conçue pour vous. Avec Audi exclusive line, nous vous proposons d'entrer dans le monde de la personnalisation. Des applications et des matériaux spécialement sélectionnés forment une combinaison harmonieuse dans l'habitacle. Vous pouvez ainsi souligner votre style de vie individuel tout en élégance.



Audi exclusive line

Sièges Sport à l'avant
incluant appui lombaire réglable électriquement

Sellerie bicolore avec passepoil et surpiqûres contrastées
bourrelets latéraux des sièges et appuie-tête noirs, partie centrale des sièges et passepoil avec surpiqûres au choix blanc albâtre, gris nuage ou brun cognac ; en cuir Nappa fin

Contreportes
panneaux de contreportes en cuir Nappa fin (selon partie centrale des sièges) et accoudoirs dans les contreportes en noir avec surpiqûres de couleur (selon partie centrale des sièges)

Volant Sport en cuir style 3 branches style Q
avec surpiqûres contrastées (selon partie centrale des sièges) ; en option : volant Sport multifonction en cuir style 3 branches style Q avec ou sans commande de boîte de vitesses, les deux avec surpiqûres contrastées (selon partie centrale des sièges)

Soufflet de sélecteur de vitesses
avec surpiqûres contrastées (selon partie centrale des sièges)

Applications décoratives
aluminium brossé mat, ronce de noyer brun foncé, aluminium/bois Beaufort noir ou piano laqué noir

Habitacle noir
incluant éléments complémentaires noirs

Ciel de pavillon
en tissu noir

Casquette de tableau de bord revêtue de cuir
côté conducteur avec surpiqûres de couleur (selon partie centrale des sièges)

Tapis complémentaires
avec passepoil de couleur (selon partie centrale des sièges)

Moules de seuil Audi exclusive
avec inscription Audi exclusive, protection du seuil de chargement supplémentaire en acier inoxydable ; sur Q5 hybrid quattro avec inscription « hybrid »



Sièges Sport à l'avant avec sellerie bicolore en cuir Nappa fin blanc albâtre/noir, applications décoratives aluminium/bois Beaufort noir
Possibilité de variations selon les pays. Votre partenaire Audi local vous informera sur les finitions, les équipements de série et les options disponibles dans votre pays.

Votre caractère est exclusif. Pourquoi en serait-il autrement pour votre Audi ?

L'offre Audi exclusive porte le vœu d'exclusivité dans son nom. Elle combine des éléments décoratifs raffinés et un cuir de couleur à une peinture individuelle parmi un assortiment de teintes Audi exclusive, au gré de vos envies. Vous mettez ainsi davantage en valeur le caractère exclusif de votre voiture. Votre partenaire Audi et le studio de personnalisation Audi exclusive du forum Audi de Neckarsulm attendent vos désirs.



Audi exclusive est une offre de quattro GmbH.
Possibilité de variations selon les pays. Votre partenaire Audi local vous informera sur les finitions, les équipements de série et les options disponibles dans votre pays.



Vous trouverez les valeurs de consommations et d'émissions CO₂, ainsi que les classes d'efficacité à la page 98.
Possibilité de variations selon les pays. Votre partenaire Audi local vous informera sur les finitions, les équipements de série et les options disponibles dans votre pays.

Audi exclusive
Audi exclusive line Audi exclusive

Audi Q5 en peinture individuelle
bleu cobalt métal Audi exclusive

Jantes en aluminium coulé Audi Sport style 5 branches
segmentées

Pack Esthétique offroad Audi exclusive

Pack Design cuir Nappa fin Plus Audi exclusive avec
sièges Sport à l'avant en bleu fumée et sable, avec
surpiqûres contrastées sable

Casquette de tableau de bord revêtue de cuir en bleu
fumée avec surpiqûres contrastées sable

Commandes en cuir Audi exclusive en bleu fumée et sable

Applications décoratives en bois tamo brun foncé naturel
Audi exclusive

Moquette et tapis complémentaires Audi exclusive en
bleu fumée

Votre Audi ne reçoit pas une simple peinture, mais une quadruple.

Choisissez la couleur qui reflète le mieux votre personnalité. Peu importe celle que vous choisirez, vous pourrez être sûr que nous emploierons un procédé d'excellente qualité : bien que l'épaisseur du vernis ne dépasse pas celle d'un cheveu humain, il se compose de quatre couches. Non seulement, votre allure sera resplendissante mais en plus, votre Audi sera protégée le mieux possible des intempéries ainsi que des traces d'usure. Sur toute sa durée de vie.



| Peintures unies



Blanc ibis

| Peintures métallisées



Blanc glacier métal

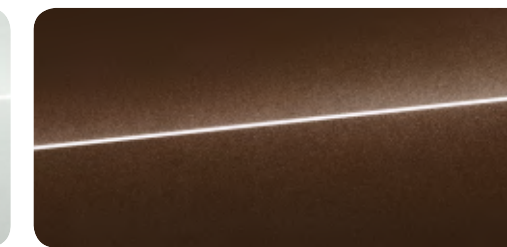

Brun teck métal

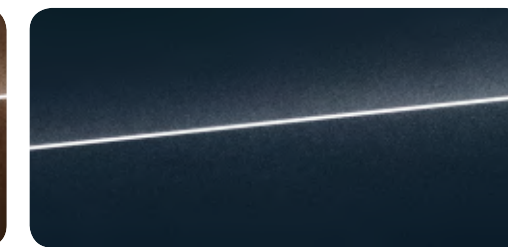

Bleu lunaire métal



Noir brillant



Argent fleuret métal*

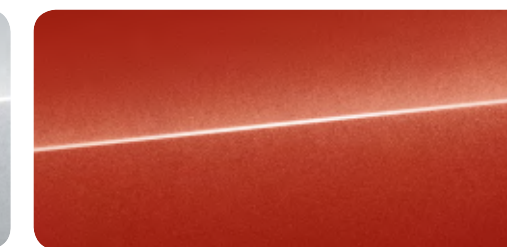

Rouge volcan métal



Gris cuvée métal

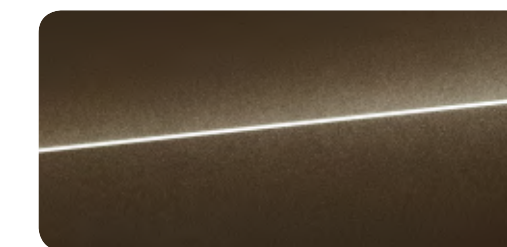

Brun maya métal

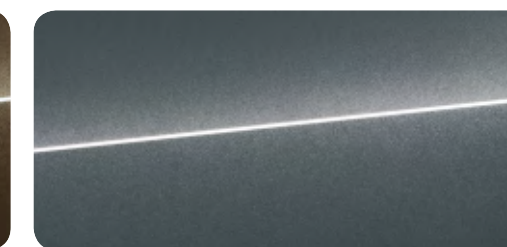

Gris mousson métal

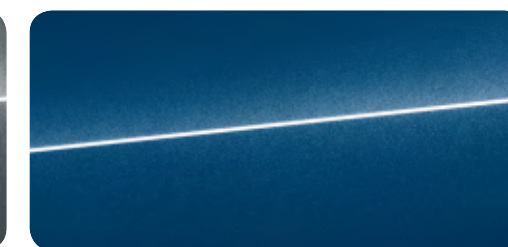

Bleu scuba métal



Bleu utopia métal

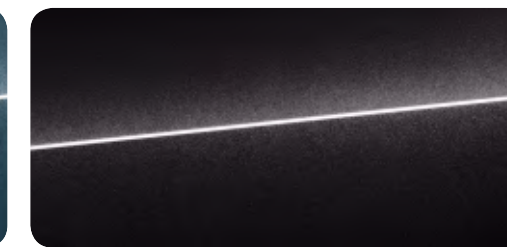

Gris volcan nacré

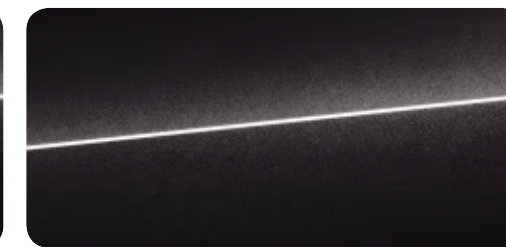

Noir panthère cristal

Uniquement pour SQ5

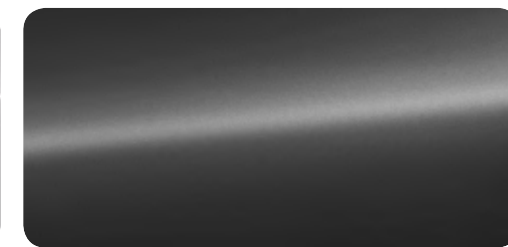

Noir mat

peut être combiné avec les peintures suivantes : blanc ibis, argent fleuret métal*, brun maya métal, gris mousson métal

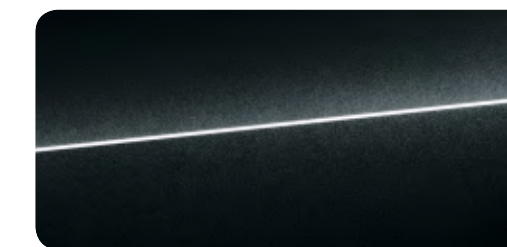

Noir mythic métal

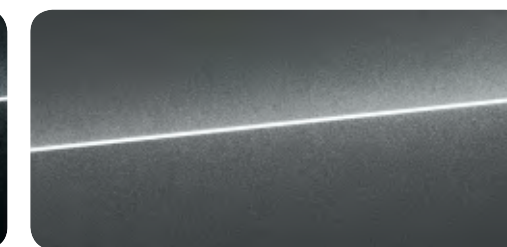

Gris Daytona nacré



Gris platine mat

peut être combiné avec les peintures suivantes : noir brillant, blanc glacier métal, brun teck métal, rouge volcan métal, bleu lunaire métal, gris cuvée métal, bleu scuba métal, bleu utopia métal, noir mythic métal, gris volcan nacré



Bleu Sepang nacré

Uniquement pour SQ5



| Audi exclusive

Peintures individuelles Audi exclusive

Une offre de quattro GmbH

Pour que vous soyez satisfait de votre couleur favorite sur votre Audi même après avoir parcouru des milliers de kilomètres, nous ne nous contentons pas de travailler au millimètre dans notre procédé de mise en peinture. La précision se joue ici au micromètre et a priorité absolue dès la peinture d'apprêt. La première couche protège la carrosserie contre la rouille et d'autres signes de vieillissement. La couche de fond élimine ensuite les moindres aspérités et détient une élasticité qui évite que le vernis éclate en cas de projection de gravillons par exemple. La troisième couche seulement est la couleur du véhicule choisie. Une quatrième couche est appliquée comme vernis transparent qui protège des rayons ultraviolets et confère à la peinture une brillance et une intensité de couleur. Et ce, le plus longtemps possible, jusqu'à ce que vous changiez de couleur préférée.

Peinture d'apprêt
Couche de fond
Vernis coloré
Vernis transparent

Qualité mise en forme. Avec brillance. Les jantes Audi.

Afin de vous garantir un bon contact avec la route à chaque mètre, les jantes Audi sont mises au banc d'essai et subissent des tests spécifiques. Ainsi, des tests de résistance par exemple permettent d'assurer la meilleure stabilité. Un essai au brouillard salin cupro-acétique (CASS) garantit la protection anti-corrosion la plus fiable possible. Grâce à ces mesures et à d'autres encore, nous apportons à chaque jante Audi une qualité maximale et ce, même après de nombreux kilomètres. Peu importe le design de jante que vous choisirez parmi notre vaste éventail.

| Jantes été



Jantes en aluminium forgé style 7 branches
8 J x 17 avec pneus 235/65 R 17¹.
Uniquement pour Q5



Jantes en aluminium coulé style 5 branches en étoile
8 J x 18 avec pneus 235/60 R 18¹.
Uniquement pour Q5



Jantes en aluminium coulé style 10 branches en turbines (style hybrid)
8 J x 19 avec pneus 235/55 R 19¹.
Uniquement pour Q5 hybrid quattro



Jantes en aluminium coulé style 6 branches
8 J x 17 avec pneus 235/65 R 17¹.
Uniquement pour Q5



Jantes en aluminium coulé style 5 branches en étoile
8 J x 19 avec pneus 235/55 R 19¹



Jantes en aluminium coulé Audi Sport style 5 branches
8 J x 19 avec pneus 235/55 R 19¹.
Une offre de quattro GmbH



Jantes en aluminium coulé style 5 branches en V
8 J x 18 avec pneus 235/60 R 18¹.
Uniquement pour Q5



Jantes en aluminium coulé style 5 branches partiellement polies²
8 J x 19 avec pneus 235/55 R 19¹



Jantes en aluminium coulé Audi Sport style 5 branches offroad
8 J x 19 avec pneus 235/55 R 19¹,
incluant bandes de roulement.
Une offre de quattro GmbH



Jantes en aluminium coulé Audi Sport style 10 branches
8 J x 19 avec pneus 235/55 R 19¹,
incluant bandes de roulement.
Une offre de quattro GmbH



Jantes en aluminium coulé style 5 branches, gris contrasté, partiellement polies²
8,5 J x 20 avec pneus 255/45 R 20¹,
incluant bandes de roulement



Jantes en aluminium coulé Audi Sport style 5 branches segmentées
8,5 J x 20 avec pneus 255/45 R 20¹,
incluant bandes de roulement.
Une offre de quattro GmbH



Jantes en aluminium coulé Audi Sport style 10 branches en Y
8,5 J x 20 avec pneus 255/45 R 20¹,
incluant bandes de roulement.
Une offre de quattro GmbH



Jantes en aluminium coulé Audi Sport style 10 branches finition titane mat, polies brillant²
8 J x 19 avec pneus 235/55 R 19¹,
incluant bandes de roulement.
Une offre de quattro GmbH



Jantes en aluminium coulé style 5 branches parallèles
8,5 J x 20 avec pneus 255/45 R 20¹,
incluant bandes de roulement.
Uniquement pour SQ5



Jantes en aluminium coulé Audi Sport style 5 branches segmentées finition titane mat
8,5 J x 20 avec pneus 255/45 R 20¹,
incluant bandes de roulement.
Une offre de quattro GmbH



Jantes en aluminium coulé Audi Sport style 5 branches doubles en étoile finition titane brillant, polies brillant^{2,3}
8,5 J x 21 avec pneus 255/40 R 21¹,
incluant bandes de roulement.
Uniquement pour SQ5 ou avec pack Sport S line.
Une offre de quattro GmbH



Jantes en aluminium coulé style 10 branches en turbines (style hybrid) gris contrasté, partiellement polies²
8,5 J x 20 avec pneus 255/45 R 20¹,
incluant bandes de roulement. Uniquement pour Q5 hybrid quattro



Jantes en aluminium coulé Audi Sport style 5 branches doubles offroad
8,5 J x 20 avec pneus 255/45 R 20¹,
incluant bandes de roulement.
Une offre de quattro GmbH



Jantes en aluminium coulé Audi Sport style 5 branches en V finition titane mat, polies brillant^{2,5}
8 J x 20 avec pneus 255/45 R 20¹,
incluant bandes de roulement. Une offre de quattro GmbH

| Jantes hiver



Jantes hiver en aluminium forgé style 7 branches⁴
7 J x 17 avec pneus 235/65 R 17¹, compatibles chaînes-neige, vitesse maximale autorisée 210 km/h.



Jantes hiver en aluminium coulé style 5 branches parallèles
7 J x 19 avec pneus 235/55 R 19¹, compatibles chaînes-neige, vitesse maximale autorisée 210 km/h.
Uniquement pour SQ5



Jantes hiver en aluminium coulé style 6 branches
7 J x 17 avec pneus 225/65 R 17¹, compatibles chaînes-neige, vitesse maximale autorisée 210 km/h.
Uniquement pour Q5



Jantes hiver en aluminium coulé style 5 branches
8,5 J x 20 avec pneus 255/45 R 20¹, non compatibles chaînes-neige, incluant bandes de roulement, vitesse maximale autorisée 240 km/h

Possibilité de variations selon les pays. Votre partenaire Audi local vous informera sur les finitions, les équipements de série et les options disponibles dans votre pays.

Possibilité de variations selon les pays. Votre partenaire Audi local vous informera sur les finitions, les équipements de série et les options disponibles dans votre pays.

¹Vous trouverez les caractéristiques techniques des pneus à la page 102. ²Veillez consulter les spécificités concernant les jantes à la page 102.

³Disponible avec pack Sport S line. ⁴Non disponible pour 2.0 TDI clean diesel (110 kW) avec traction avant. ⁵Votre partenaire Audi vous renseignera sur la date exacte de disponibilité.

Possibilité de variations selon les pays. Votre partenaire Audi local vous informera sur les finitions, les équipements de série et les options disponibles dans votre pays.

Qualité haut de gamme sur laquelle vous pouvez compter.

Vous occupez une place toute particulière à l'intérieur de votre Audi. Vous jouissez d'un confort exclusif perceptible sur les sièges avant et arrière grâce à des matériaux haut de gamme et une finition de première classe. Peu importe la sellerie que vous choisirez pour vos sièges, ou si vous optez pour des sièges Sport ou des sièges confort climatisés pour les conduites dynamiques : vous vous sentirez toujours à la bonne place.



Sièges normaux à l'avant 1

L'image représente le siège normal à l'avant en cuir Milano noir.

Sièges Sport à l'avant 2

L'image représente le siège Sport à l'avant en cuir Nappa fin brun marronnier.



Sièges Sport à l'avant avec estampillage SQ5 3

L'image représente le siège Sport à l'avant avec estampillage SQ5 en cuir Nappa fin argent lunaire/noir.

Sièges confort climatisés à l'avant 4

L'image représente le siège confort climatisé à l'avant en cuir Milano perforé beige pistache.

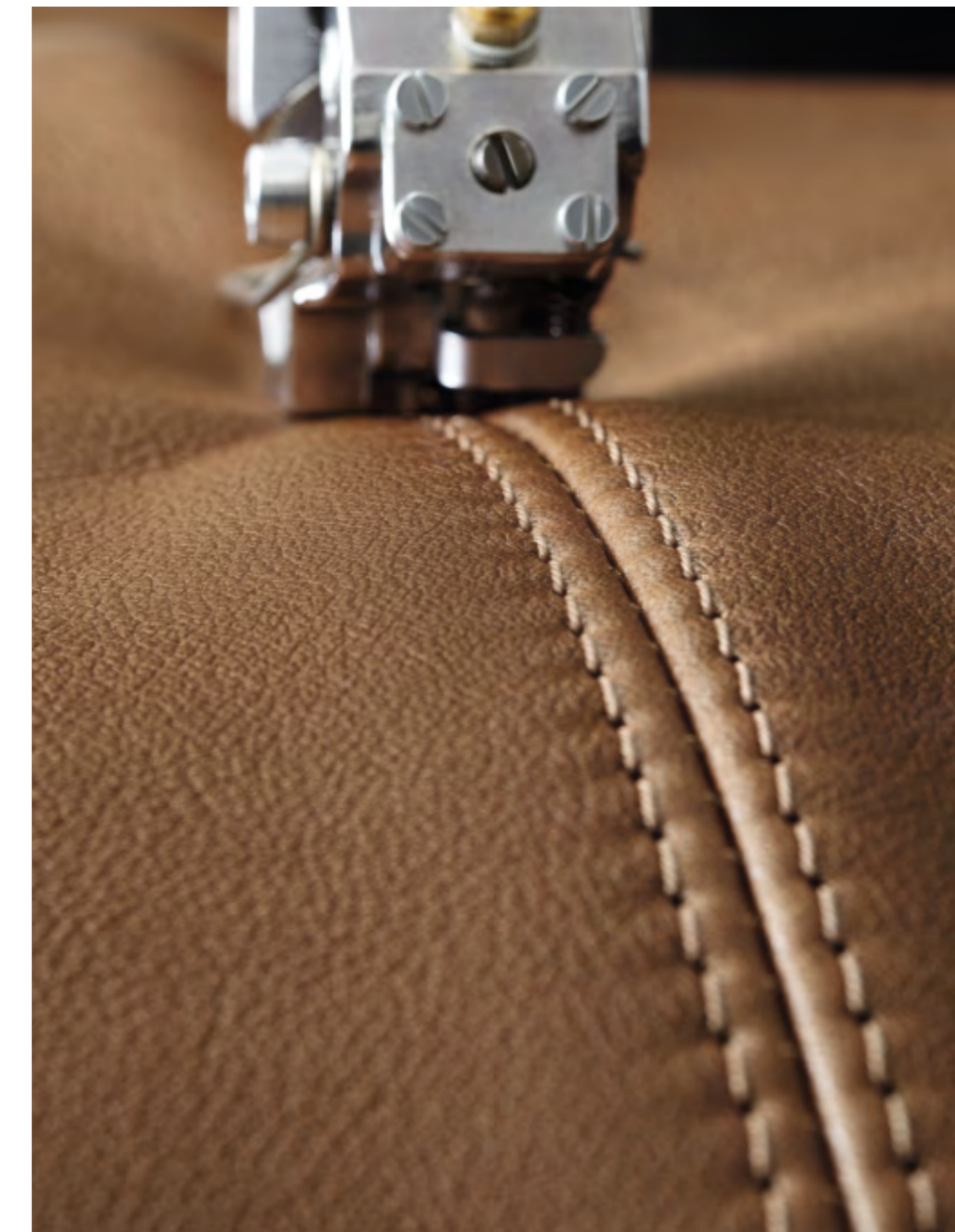

Qualité avant tout.

Avec les sièges Audi, vous pouvez non seulement profiter de matériaux nobles et d'une finition haut de gamme, mais également de tests complets. Audi teste par exemple la qualité de tous les cuirs de sièges dans son propre laboratoire. 45 tests permettent d'évaluer la longévité. Tendus dans des dispositifs automatiques, les échantillons de cuir doivent montrer s'ils s'étendent de manière régulière, où ils commencent à se déchirer, quand ils commencent à faire des plis, et s'ils sont résistants et difficilement inflammables. Pour les sièges Audi, seul un cuir qui aura passé tous les tests avec brio est utilisé.

| Tissu



Tissu Steppe noir-argent

| Tissu/Cuir

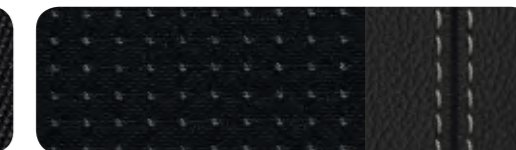

1 Tissu Sprint/cuir noir avec surpiqûres contrastées. Uniquement avec pack Sport S line

| Cuir partiel

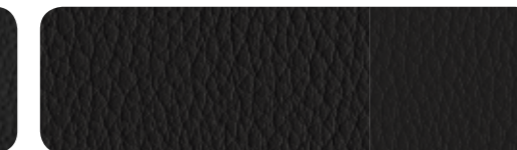

2 Cuir partiel noir 1 2

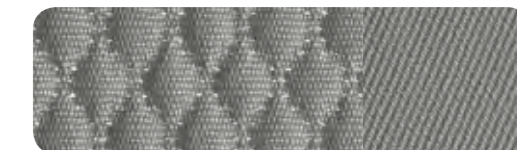

Tissu Steppe gris titane

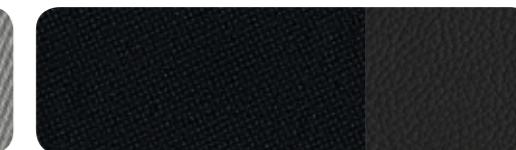

1 Tissu Micron noir/cuir noir



2 Cuir partiel brun marronnier 1 2



Tissu Havane noir-brun maya

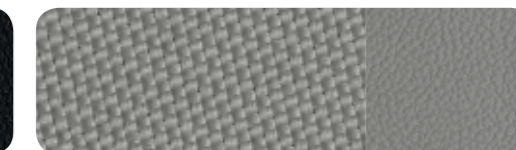

1 Tissu Micron gris titane/cuir gris titane



2 Cuir partiel gris titane 1



Tissu Havane gris titane



Cuir partiel beige pistache 1



Tissu Havane beige pistache

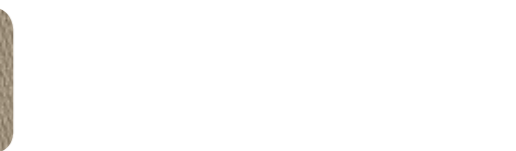

Cuir partiel beige pistache 1

| Cuir

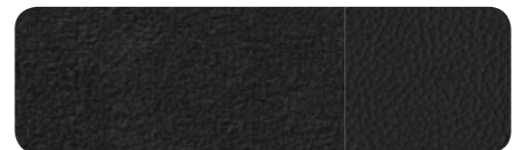

Alcantara/cuir noir



2 3 Cuir Milano gris titane

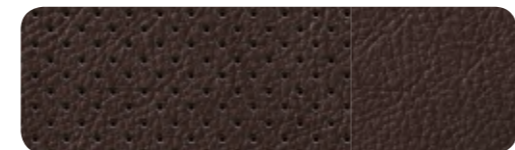

1 2 Cuir Milano perforé brun marronnier

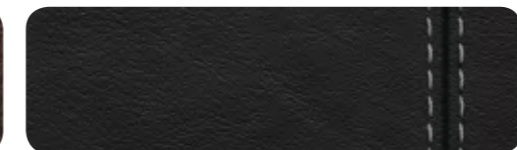

4 Cuir Nappa fin noir avec surpiqûres contrastées. Uniquement pour SQ5



Alcantara/cuir gris titane



2 Cuir Milano beige pistache

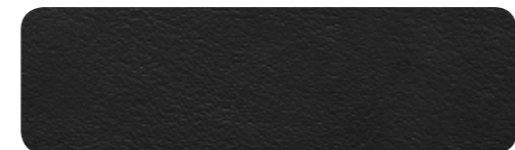

Cuir Nappa fin noir

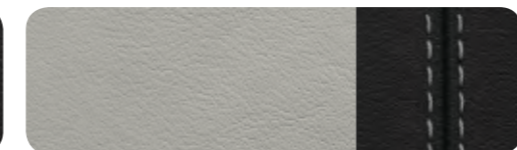

1 2 Cuir Nappa fin argent lunaire/noir avec surpiqûres contrastées. Uniquement pour SQ5



Alcantara/cuir argent lunaire/noir Uniquement pour SQ5



3 Cuir Milano perforé noir



Cuir Nappa fin gris titane



1 2 Cuir Nappa fin rouge magma/noir avec surpiqûres contrastées. Uniquement pour SQ5



Alcantara perforé/cuir noir avec surpiqûres contrastées. Uniquement avec pack Sport S line



2 Cuir Milano perforé gris titane

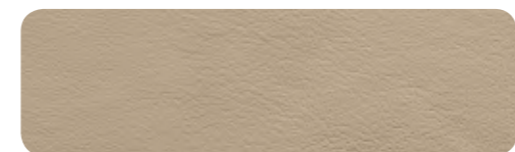

4 Cuir Nappa fin beige pistache

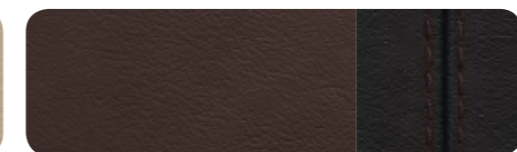

1 2 Cuir Nappa fin brun marronnier/noir avec surpiqûres contrastées. Uniquement pour SQ5

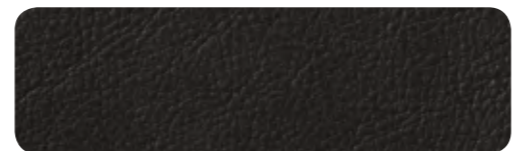

Cuir Milano noir



1 2 Cuir Milano perforé beige pistache

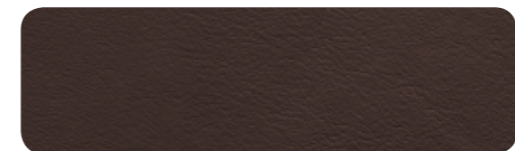

4 Cuir Nappa fin brun marronnier



1 2

| Audi design selection



Cuir Nappa fin brun Santos¹ avec surpiqûres contrastées

| Audi exclusive line



2 Cuir Nappa fin gris nuage/noir²

| Audi exclusive

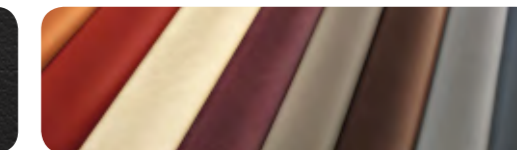

2 Selleries en cuir Audi exclusive² Couleur au choix pour cuir/surpiqûres/passepoils

| Variantes de sièges

- 1 Sièges normaux à l'avant
- 2 Sièges Sport à l'avant
- 3 Sièges Sport à l'avant avec estampillage SQ5
- 4 Sièges confort climatisés à l'avant

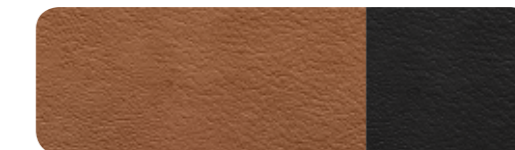

Cuir Nappa fin brun cognac/noir²

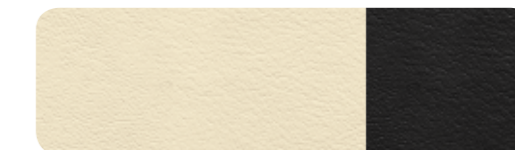

Cuir Nappa fin blanc albâtre/noir²

¹ Votre partenaire Audi vous renseignera sur la date exacte de disponibilité. ² Une offre de quattro GmbH.

| **Selleries en tissu et en cuir**

Selleries en tissu Steppe ou Havane pour sièges normaux à l'avant : partie centrale des sièges en tissu Steppe ou Havane ainsi que bourrelets latéraux des sièges, appuie-tête, panneaux de contreportes et accoudoir central à l'avant (si commandé) en tissu uni

Sellerie en tissu Micron/cuir pour sièges Sport à l'avant : partie centrale des sièges en tissu Micron ainsi que bourrelets latéraux des sièges, appuie-tête, accoudoir central à l'avant (si commandé) en cuir ; panneaux de contreportes en tissu uni

Sellerie en cuir partiel pour sièges normaux et Sport à l'avant : partie centrale des sièges avant et des deux sièges extérieurs arrière en cuir ; appuie-tête, bourrelets latéraux des sièges, panneaux de contreportes, accoudoir central à l'avant (si commandé) et place centrale arrière en cuir synthétique

Alcantara/cuir combinés un style exclusif et sportif pour les sièges Sport ; confort d'assise élevé et confort thermique parfait grâce à une égalisation rapide de la température ; particulièrement robuste, facile à entretenir et résistante à l'usure. La partie centrale des sièges en Alcantara offre un bon maintien et s'avère particulièrement bien adaptée à une conduite dynamique. Les bourrelets latéraux en cuir de grande qualité parachèvent les sièges.

Pour sièges Sport à l'avant : partie centrale des sièges et panneaux de contreportes en Alcantara ainsi que bourrelets latéraux, partie centrale des appuie-tête et accoudoir central à l'avant (si commandé) en cuir

Sellerie en cuir Milano

ce cuir extrêmement résistant et durable apporte une impression de haute qualité de par sa surface grainée fine. Tanné sans chrome et teint dans la masse, il offre une protection de surface excellente grâce à sa teinture.

Pour sièges normaux et Sport à l'avant : partie centrale des sièges, bourrelets latéraux des sièges, partie centrale des appuie-tête et accoudoir central à l'avant (si commandé) en cuir Milano

Pour sièges confort climatisés à l'avant : partie centrale des sièges avant et partie centrale non ventilée des deux sièges extérieurs arrière en cuir Milano perforé ; bourrelets latéraux des sièges, place centrale arrière, partie centrale des appuie-tête et accoudoir central à l'avant (si commandé) en cuir Milano

Sellerie en cuir Nappa fin cuir de haute qualité, souple et doté d'une couche d'apprêt équilibrée. Il dispose de caractéristiques respirantes grâce à sa surface naturelle et contribue ainsi à un confort d'assise agréable. Le cuir est très résistant, durable et résistant à la lumière. Son estampillage délicat souligne son caractère exclusif.

Pour sièges normaux et Sport à l'avant : partie centrale des sièges, bourrelets latéraux des sièges, appuie-tête, accoudoir central à l'avant (si commandé), panneaux de contreportes et accoudoirs de portières en cuir Nappa fin

Alcantara/cuir combinés un style exclusif et sportif pour les sièges Sport ; confort d'assise élevé et confort thermique parfait grâce à une égalisation rapide de la température ; particulièrement robuste, facile à entretenir et résistante à l'usure. La partie centrale des sièges en Alcantara offre un bon maintien et s'avère particulièrement bien adaptée à une conduite dynamique. Les bourrelets latéraux en cuir de grande qualité parachèvent les sièges.

Pour sièges Sport à l'avant : partie centrale des sièges et panneaux de contreportes en Alcantara ainsi que bourrelets latéraux, partie centrale des appuie-tête et accoudoir central à l'avant (si commandé) en cuir

Sellerie en cuir Milano ce cuir extrêmement résistant et durable apporte une impression de haute qualité de par sa surface grainée fine. Tanné sans chrome et teint dans la masse, il offre une protection de surface excellente grâce à sa teinture.

| **Packs Design**

Pack Design tissu Havane avec sièges normaux à l'avant partie centrale des sièges en tissu Havane, bourrelets latéraux des sièges, appuie-tête, accoudoir central à l'avant ainsi que panneaux de contreportes en tissu uni ; applications décoratives au choix²

Pack Design tissu Micron/cuir avec sièges Sport à l'avant partie centrale des sièges en tissu Micron ainsi que bourrelets latéraux des sièges, appuie-tête, accoudoir central à l'avant (si commandé) en cuir ; panneaux de contreportes en tissu uni ; sièges Sport à l'avant, appui lombaire réglable électriquement sur 4 axes pour les sièges conducteur et passager avant, réglage horizontal et vertical ; applications décoratives au choix²

Pack Design Alcantara/cuir avec sièges Sport à l'avant partie centrale des sièges et panneaux de contreportes en Alcantara, bourrelets latéraux des sièges, partie centrale des appuie-tête et accoudoir central à l'avant en cuir ; sièges Sport à l'avant, appui lombaire réglable électriquement sur 4 axes pour les sièges conducteur et passager avant, réglage horizontal et vertical ; applications décoratives au choix²

Pack Design cuir Milano avec sièges normaux à l'avant partie centrale des sièges, bourrelets latéraux des sièges, partie centrale des appuie-tête et accoudoir central à l'avant en cuir Milano ; applications décoratives au choix²

Pack Design cuir Milano avec sièges Sport à l'avant partie centrale des sièges, bourrelets latéraux des sièges, partie centrale des appuie-tête et accoudoir central à l'avant (si commandé) en cuir Milano ; sièges Sport à l'avant, appui lombaire réglable électriquement sur 4 axes pour les sièges conducteur et passager avant, réglage horizontal et vertical ; applications décoratives au choix²

Pack Design cuir Nappa fin avec sièges normaux à l'avant partie centrale des sièges, bourrelets latéraux des sièges, appuie-tête, accoudoir central à l'avant, panneaux de contreportes et accoudoirs de portières en cuir Nappa fin ; applications décoratives au choix²

Pack Design cuir Nappa fin avec sièges Sport à l'avant partie centrale des sièges, bourrelets latéraux des sièges, appuie-tête, accoudoir central à l'avant, panneaux de contreportes et accoudoirs de portières en cuir Nappa fin ; sièges Sport à l'avant, appui lombaire réglable électriquement sur 4 axes pour les sièges conducteur et passager avant, réglage horizontal et vertical ; applications décoratives au choix²

Pack Design Alcantara/cuir Audi exclusive avec sièges Sport à l'avant¹

partie centrale des sièges et panneaux de contreportes en Alcantara, bourrelets latéraux des sièges, apuie-tête, accoudoir dans les contreportes et accoudoir central à l'avant (si commandé) en cuir Nappa fin ; éléments complémentaires des sièges et dossiers de sièges assortis à la couleur de l'équipement intérieur ; sièges Sport supplémentaires à l'avant avec appui lombaire électrique ; en option : surpiqûres de couleur sur les bourrelets latéraux des sièges et appuie-tête. Couleurs de l'Alcantara, du cuir et des surpiqûres au choix parmi l'offre de couleurs Audi exclusive.

Pack Design cuir Nappa fin Audi exclusive¹ partie centrale des sièges, bourrelets latéraux des sièges, panneaux de contreportes, accoudoir dans les contreportes et accoudoir central à l'avant (si commandé) en cuir Nappa fin, éléments complémentaires des sièges et dossiers de sièges assortis à la couleur de l'équipement intérieur ; en option : surpiqûres de couleur sur les bourrelets latéraux des sièges et appuie-tête. Couleurs du cuir et des surpiqûres au choix parmi l'offre de couleurs Audi exclusive

Pack Design cuir Nappa fin Audi exclusive avec sièges Sport à l'avant¹ partie centrale des sièges, bourrelets latéraux des sièges, accoudoir dans les contreportes, accoudoir central à l'avant (si commandé) en cuir Nappa fin, éléments complémentaires des sièges et dossiers de sièges assortis à la couleur de l'équipement intérieur ; sièges Sport supplémentaires à l'avant avec appui lombaire électrique ; en option : surpiqûres de couleur sur les bourrelets latéraux des sièges et appuie-tête

Pack Design cuir Nappa fin Plus Audi exclusive¹ partie centrale des sièges, bourrelets latéraux des sièges, panneaux de contreportes, dossiers de sièges, accoudoir dans les contreportes et accoudoir central à l'avant (si commandé) en cuir Nappa fin, éléments complémentaires des sièges assortis à la couleur du cuir ; en option : surpiqûres de couleur sur les bourrelets latéraux des sièges et appuie-tête. Couleurs du cuir et des surpiqûres au choix parmi l'offre de couleurs Audi exclusive

Pack Design cuir Nappa fin Plus Audi exclusive avec sièges Sport à l'avant¹ partie centrale des sièges, bourrelets latéraux des sièges, panneaux de contreportes, accoudoir dans les contreportes et accoudoir central à l'avant (si commandé) en cuir Nappa fin, éléments complémentaires des sièges assortis à la couleur du cuir ; sièges Sport supplémentaires à l'avant avec appui lombaire électrique ; en option : surpiqûres de couleur sur les bourrelets latéraux des sièges et appuie-tête

Pack Design cuir Nappa fin avec piquage en losange avec sièges Sport à l'avant¹ partie centrale des sièges, bourrelets latéraux des sièges, appuie-tête, accoudoir central à l'avant (si commandé), panneaux de contreportes et accoudoir dans les contreportes en cuir Nappa fin noir ; accoudoir central et accoudoir dans les contreportes avec surpiqûres contrastées en argent foncé ; partie centrale des sièges avec piquage en losange argent foncé, éléments complémentaires des sièges et dossiers de sièges noirs

Pack Design cuir Nappa fin Plus avec piquage en losange Audi exclusive avec sièges Sport à l'avant¹ partie centrale des sièges, bourrelets latéraux des sièges, appuie-tête, accoudoir central à l'avant (si commandé), panneaux de contreportes et accoudoir dans les contreportes en cuir Nappa fin ; accoudoir central et accoudoir dans les contreportes avec surpiqûres ; partie centrale des sièges avec piquage en losange ; éléments complémentaires des sièges et dossiers de sièges assortis à la couleur du cuir. Couleurs du cuir et des surpiqûres au choix parmi l'offre de couleurs Audi exclusive

Pack Design cuir Valcona Audi exclusive avec sièges confort climatisés à l'avant¹ bourrelets latéraux des sièges, appuie-tête, panneaux de contreportes, accoudoir dans les contreportes et accoudoir central à l'avant (si commandé) en cuir Valcona, partie centrale des sièges en cuir Valcona perforé, éléments complémentaires des sièges et dossiers de sièges assortis à la couleur de l'équipement intérieur ; sièges confort climatisés supplémentaires à l'avant ; en option : surpiqûres de couleur sur les bourrelets latéraux des sièges et appuie-tête

Pack Design cuir Valcona Plus Audi exclusive avec sièges confort climatisés à l'avant¹ bourrelets latéraux des sièges, appuie-tête, panneaux de contreportes, dossiers de sièges, accoudoir dans les contreportes et accoudoir central à l'avant (si commandé) en cuir Valcona, partie centrale des sièges en cuir Valcona perforé ; éléments complémentaires des sièges assortis à la couleur du cuir ; sièges confort climatisés supplémentaires à l'avant ; en option : surpiqûres de couleur sur les bourrelets latéraux des sièges et appuie-tête

Sièges Ciel de pavillon Applications décoratives

| **Confort d'assise**

Siège conducteur réglable électriquement avec réglage électrique de la hauteur d'assise, du positionnement en longueur, de l'inclinaison de l'assise et du dossier pour le siège conducteur ; siège passager avant réglable manuellement

Sièges avant réglables électriquement fonctions identiques à celles du siège conducteur réglable électriquement avec en plus réglage électrique de l'appui lombaire sur 4 axes

Sièges avant réglables électriquement incluant fonction mémoire pour le siège conducteur fonctions identiques à celles des sièges avant réglables électriquement, avec en plus 2 réglages mémorisables pour le siège conducteur réglable électriquement et les rétroviseurs extérieurs

Appui lombaire à 4 axes pour les sièges avant réglage électrique, horizontal et vertical

Chauffage des sièges à l'avant chauffe la partie centrale des assises et des dossiers, avec sellerie cuir et sièges Sport chauffe aussi les bourrelets latéraux des sièges ; réglage séparé sur plusieurs positions pour les sièges conducteur et passager avant

Chauffage des sièges à l'avant et à l'arrière identique au chauffage des sièges à l'avant, pour les sièges extérieurs arrière, réglage séparé sur plusieurs positions

Accoudoir central à l'avant inclinaison réglable et coulissant en longueur de 65 mm, avec vide-poches rabattable sous l'accoudoir central, incluant deux porte-boissons et prise de 12 volts dans la console centrale

Siège passager avant rabattable pour le siège normal, permet le transport d'objets longs

| **Sièges à l'arrière**

Sièges arrière avec inclinaison de dossier réglable manuellement, accoudoir central rabattable, dossier de banquette arrière rabattable en deux parties 40:60 ou complètement, déverrouillage à distance des dossiers depuis le coffre ; appuie-tête en forme de L à l'arrière, réglables manuellement en hauteur

Banquette arrière plus avec inclinaison de dossier réglable manuellement, coulissante en longueur jusqu'à 100 mm pour agrandir l'espace du coffre, accoudoir central rabattable avec 2 porte-boissons, dossier de banquette arrière rabattable en trois parties 40 : 20 : 40 ou complètement ; incluant tunnel de chargement, déverrouillage à distance des dossiers depuis le coffre pour le dossier des deux places extérieures arrière (pas de déverrouillage télécommandé pour le dossier plus étroit de la place centrale) ; appuie-tête en forme de L à l'arrière, réglables manuellement en hauteur

| **Ciel de pavillon**

Ciel de pavillon en tissu noir

Ciel de pavillon en Alcantara argent lunaire ou noir

Ciel de pavillon en Alcantara noir Audi exclusive avec surpiqûres contrastées¹ ciel de pavillon noir, surpiqûres personnalisées au choix dans les différentes couleurs Audi exclusive

^[1] Une offre de quattro GmbH.

^[2] Vous trouverez de plus amples informations sur les applications décoratives à partir de la page 82.

Faites l'expérience de la fascination. Jusque dans le moindre détail.

Une ambiance exclusive est une question de style. De votre style. Vous pouvez raffiner celui-ci jusque dans les plus petits détails. Apportez une touche sensible à l'aide des applications décoratives Audi haut de gamme. Laissez-vous enchanter par les décors luxueux en aluminium. Brossés ou estampés. Faites l'expérience de la fascination du bois à pores ouverts qui incarne une véritable exclusivité. Les deux matériaux sont harmonieusement intégrés dans l'habitacle et créent une ambiance spécialement pour vous.



Platine monométallique

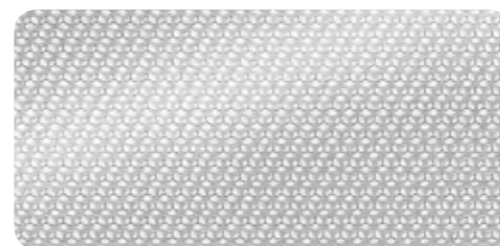

Aluminium satellite



Aluminium brossé mat

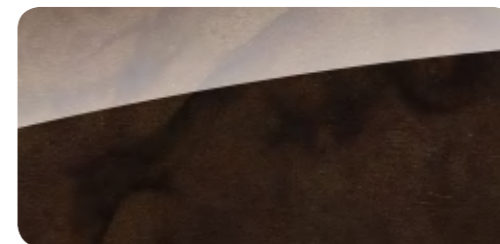

Ronce de noyer brun foncé



Bouleau veiné gris agate naturel¹
Uniquement avec Audi design selection

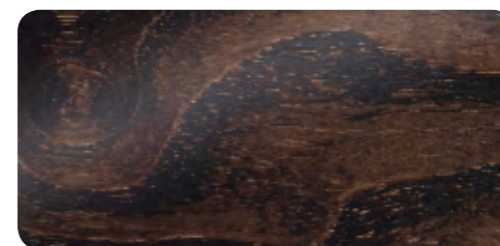

Frêne veiné brun naturel

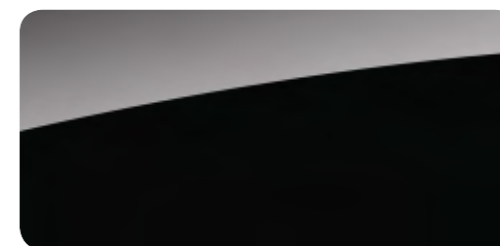

Piano laqué noir²



Chêne Beaufort brun clair

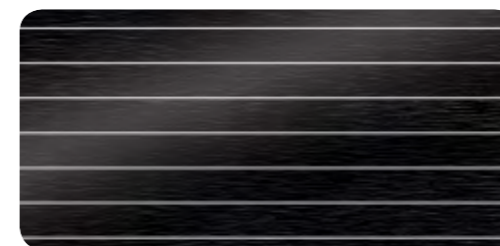

Aluminium/bois Beaufort noir²

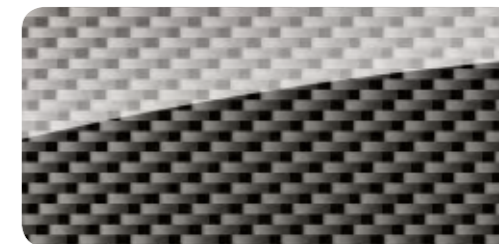

Carbone Atlas

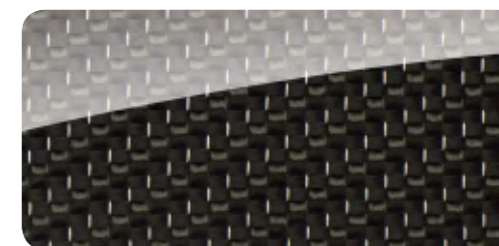

Carbone Audi exclusive²



Applications décoratives laquées dans la couleur
Audi exclusive²

Applications décoratives

sur le tableau de bord, les contreportes ainsi que sur la console centrale ; uniquement avec les packs Design

Applications décoratives en bois Audi exclusive²

disponibles en frêne veiné nougat, chêne sépia, myrte veinée brun muscade, bois de Vavona bronze, bois de modrone doré, tamo brun foncé naturel

Applications décoratives en aluminium/bois Beaufort noir²

l'aluminium/bois Beaufort est fabriqué selon un procédé minutieux et se compose de plusieurs couches d'aluminium et de bois noirci. Cette extraordinaire combinaison de matériaux associe des éléments naturels à la dynamique

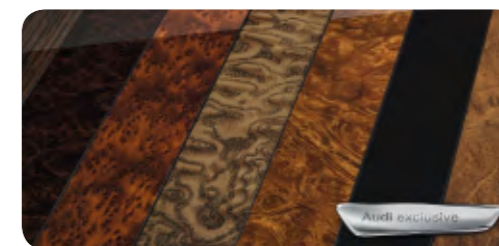

Applications décoratives Audi exclusive²

¹Votre partenaire Audi vous renseignera sur la date exacte de disponibilité. ²Une offre de quattro GmbH.

| Phares



Phares

éclairage régulier de la chaussée par les phares halogènes à surfaces libres sous vitre transparente, réglage électrique du site des phares et commande de feu de stationnement ; feux diurnes intégrés

adaptive light

phares Xénon pivotants, amélioration de l'éclairage du tracé de la chaussée par les feux de virage dynamiques (plage de vitesses à partir d'env. 10 à 110 km/h) et feux de bifurcation statiques qui s'allument automatiquement à basse vitesse lorsque le clignotant est actionné pendant une période prolongée et éclairent la nouvelle trajectoire

Assistant de feux de route

améliore la visibilité du conducteur tout en garantissant davantage de confort grâce à une conduite plus détendue. Selon la situation, les feux de route sont automatiquement activés ou désactivés. Reconnait automatiquement dans les limites du système les phares en sens inverse, les feux arrière des autres automobilistes ainsi que les localités ; incluant détecteur de pluie et de luminosité

Détecteur de pluie et de luminosité

commande automatique des feux, des essuie-glaces et de la fonction Coming Home/Leaving Home : allumage automatique/extinction temporisée des feux arrière et de l'éclairage de plaque, des phares antibrouillard ainsi que des feux diurnes à LED en combinaison avec Xénon plus lors de l'ouverture/fermeture du véhicule ; incluant pare-brise avec bande grise sur la partie supérieure



Xénon plus incluant lave-phares

éclairage intense de la chaussée, excellente uniformité et distance grâce aux phares à décharge de gaz longue durée pour les feux de croisement et les feux de route. Le réglage automatique dynamique du site des phares empêche l'éblouissement des véhicules en sens inverse. Incluant bande homogène des feux diurnes à LED, feux arrière à LED et lave-phares



| Eclairage intérieur

Pack Eclairage

éclairage anti-éblouissant de l'intérieur du véhicule, comporte :

- Miroirs de courtoisie éclairés
- Spots de lecture arrière
- Eclairage au sol
- Catadioptrés de portières actifs

en plus avec éclairage de proximité dans les rétroviseurs extérieurs en combinaison avec le détecteur de pluie et de luminosité

En plus, LED économes en énergie et durables, pour :

- Diffuseurs d'air éclairés
- Poignées de portières éclairées
- Eclairage au niveau des pieds

Feux arrière

avec feux de recul blancs et feux arrière de brouillard, avec capot de coffre ouvert : fonction feux arrière dans le bandeau d'éclairage du pare-chocs ; incluant 3^{ème} feu stop et feux de plaque arrière à LED



Feux arrière à LED

feux stop, feux arrière, feux de brouillard arrière, clignotants et feux de plaque arrière à LED avec faible consommation d'énergie ; avec feux de recul

Phares antibrouillard

pour un meilleur éclairage de la route en cas d'intempérie ; avec encadrement chromé, intégré dans le pare-chocs avant

| Design extérieur

Rampes de pavillon anodisées

permettant des transports sûrs, d'une seule pièce, sans raccords, stables et aérodynamiques, mettent en valeur la silhouette façon coupé ; incluant barres de toit amovibles d'un profilé en aluminium anodisé, de forme aérodynamique et symétrique, servent de base pour les différentes structures de toit, par ex. porte-vélos ou coffre de toit pour skis, amovibles ; rampes de pavillon noires au choix. La housse pour barres de toit conçue pour le transport et le rangement des barres de toit est disponible dans les accessoires d'origine Audi

Identification du modèle/Inscription

- inscription Q5 et inscription TDI ou TFSI sur le capot de coffre, au choix sans inscription
- inscription « hybrid » sur les ailes avant, sur le hayon et sur le capot moteur

Sorties d'échappement

aplaties en bas, à double flux, 1 sortie à gauche et 1 à droite avec embout chromé sur 2.0 TFSI, 3.0 TFSI et 3.0 TDI ; monoflux, 1 sortie à gauche avec embout chromé pour 2.0 TDI

Pack Brillance

baguette le long du pavillon et sur les appuis de vitre en aluminium anodisé, revêtement noir brillant sur les montants de pavillon centraux et arrière

Pack Brillance noir Audi exclusive*

apporte une touche noire au niveau de l'Audi Single-frame, du pare-chocs avant et des baguettes décoratives sur les vitres latérales (incluant rampes de pavillon). La version varie selon le modèle et l'équipement

Eclairage Design Volants/Commandes Confort Infotainment Systèmes d'assistance Technique/Sécurité Contrat de garantie Audi

| Design intérieur

Style aluminium à l'intérieur

éléments en aluminium sur le bouton d'éclairage, la climatisation, le bouton-poussoir rotatif MMI, les diffuseurs d'air, le bouton de réglage des rétroviseurs, les lève-vitres, sur les touches du frein de stationnement électromécanique, autour du soufflet de levier/sélecteur de vitesses ; sur la barrette du volet roulant de la console centrale style aluminium

Tapis complémentaires Audi exclusive*

couleurs des tapis complémentaires, du passepoil en cuir et des surpiqûres au choix parmi l'offre de couleurs Audi exclusive

Moquette et tapis complémentaires Audi exclusive*

couleurs de la moquette, des tapis complémentaires, du passepoil en cuir et des surpiqûres au choix parmi l'offre de couleurs Audi exclusive

Moulures de seuil

en plastique

Moulures de seuil et protection du seuil de chargement

sur les seuils de portes en aluminium (sur Q5 hybrid quattro avec inscription hybrid) et protection du seuil de chargement en acier inoxydable

| Volants/Commandes



Volant multifonction en cuir style 4 branches

permet de commander les fonctions Infotainment disponibles ; réglable électriquement en hauteur et en profondeur, avec airbag grand volume ; assorti à la couleur choisie de la partie supérieure du tableau de bord ; au choix avec palettes de changement de vitesses en mode manuel sur boîte automatique

Volant en cuir style 4 branches

identique au volant style 4 branches



Volant Sport multifonction en cuir style 3 branches style Q

permet de commander les fonctions Infotainment disponibles ; réglable électriquement en hauteur et en profondeur, avec airbag grand volume ; assorti à la couleur choisie de la partie supérieure du tableau de bord ; au choix avec palettes de changement de vitesses en mode manuel sur boîte automatique

Volant Sport multifonction en cuir style 3 branches aplati en bas

identique au volant Sport multifonction en cuir style 3 branches style Q, en plus aplati en bas

Volant Sport en cuir style 3 branches style Q

réglable en hauteur et en profondeur, avec airbag grand volume ; assorti à la couleur choisie de la partie supérieure du tableau de bord

* Une offre de quattro GmbH.

| Volants/Commandes



Pommeau de levier de vitesses en aluminium Audi exclusive*

Jante de volant en cuir Audi exclusive*

revêtu de cuir disponible dans toutes les couleurs Audi exclusive ; surpiqûres personnalisées au choix dans les différentes couleurs Audi exclusive avec surpiqûres spécifiques Audi exclusive

Jante de volant avec segments en bois Audi exclusive*

pour volant multifonction en cuir style 4 branches, au choix avec palettes de changement de vitesses ; individualisée avec bois (sauf tamo brun foncé naturel) et cuir Audi exclusive ; surpiqûres personnalisées au choix dans les différentes couleurs Audi exclusive avec surpiqûres spécifiques Audi exclusive

Commandes en cuir Audi exclusive*

revêtement en cuir de la jante de volant, du pommeau et soufflet de levier/sélecteur de vitesses disponible dans toutes les couleurs Audi exclusive. Surpiqûres personnalisées au choix dans les différentes couleurs Audi exclusive. Surpiqûres spécifiques Audi exclusive sur la jante de volant

| Rétroviseurs

Rétroviseurs extérieurs avec clignotants à LED intégrés réglables électriquement, miroir convexe, plan ou asphérique ; boîtiers laqués dans la couleur de carrosserie

également au choix :

dégivrants

incluant buses de lave-glace dégivrantes

dégivrants et rabattables électriquement

incluant buses de lave-glace dégivrantes ainsi que fonction rabat automatique pour le rétroviseur côté passager avant

dégivrants, rabattables électriquement et jour/nuit automatiques

incluant buses de lave-glace dégivrantes ainsi que fonction rabat automatique pour le rétroviseur côté passager avant

dégivrants, rabattables électriquement et jour/nuit automatiques avec fonction mémoire

incluant buses de lave-glace dégivrantes ainsi que fonction rabat automatique pour le rétroviseur côté passager avant

La fonction rabat automatique permet de basculer le rétroviseur côté passager avant vers le bas au passage de la marche arrière pour apporter au conducteur une meilleure vision du trottoir.

Rétroviseur intérieur

jour/nuit manuel

également au choix :

jour/nuit automatique avec détecteur de pluie et de luminosité

pare-brise avec bande grise et verre acoustique pour l'allumage automatique des feux, améliorant ainsi l'isolation phonique du pare-brise et réduisant les bruits extérieurs

| Système de toit



Toit panoramique en verre

en deux parties, commande électrique pour relever et ouvrir la partie avant en verre ; zone en verre teinté et pare-soleil réglables électriquement ainsi que verrouillage confort de l'extérieur par la clé du véhicule ; il offre, grâce à sa grande surface vitrée, une atmosphère à bord agréable et ventilée ; une bonne acoustique lorsque le toit est relevé ou entièrement ouvert, coupe-vent intégré réduisant les bruits de vent quand le toit est ouvert

| Vitrage

Vitres surteintées (vitrage Privacy)

lunette arrière, vitres de portières arrière et vitres latérales arrière surteintées

Pare-soleil coulissants

côtés conducteur et passager avant ; rabattables et pivotants, en plus coulissants latéralement vers l'arrière, incluant miroir de courtoisie

Rideaux pare-soleil manuels pour les vitres de portières arrière

Eclairage Design Volants/Commandes Confort Infotainment Système d'assistance Technique/Sécurité Contrat de garantie Audi

| Climatisation

Chauffage/ventilation stationnaire

le chauffage stationnaire réchauffe l'habitacle et dégivre les vitres sans avoir à démarrer le moteur. La ventilation stationnaire apporte de l'air frais et abaisse la température intérieure. Avec minuterie et télécommande à fréquence radio séparée avec confirmation radio

Climatisation automatique

régule électroniquement la température, la quantité et la répartition de l'air ; avec ventilation via buses de dégivrage pour le pare-brise et les vitres latérales ; mode recyclage de l'air ambiant manuel, régulation de l'air accumulé, réglage asservi à la position du soleil ainsi que filtre antipoussière et antipollen ; avec détecteur d'humidité et détecteur de clé



Climatisation automatique confort 3 zones

identique à la climatisation automatique, avec en plus température et répartition d'air gauche/droite réglables séparément à l'avant, commande de la climatisation avant avec affichage numérique et commande de la climatisation arrière sur la console centrale arrière ; commande automatique de fonctionnement en circuit fermé par détecteur de pollution, ventilation indirecte, filtre mixte/contre les poussières fines, détecteur de pluie et de luminosité

| Systèmes de verrouillage

Clé à fréquence radio

verrouille et déverrouille les portes, le capot de coffre et la trappe à carburant ; incluant ouverture/fermeture confort des vitres

Clé confort

système d'autorisation d'accès et de démarrage, nécessite d'avoir la clé sur soi ; démarrage et arrêt du moteur par touche moteur Start/Stop, verrouillage et déverrouillage du véhicule de l'extérieur par touche sur toutes les poignées de portières. Possibilité d'ouvrir séparément le capot de coffre même quand le véhicule est verrouillé

Capot de coffre à ouverture et fermeture électriques

ouverture par touche sur la clé du véhicule, touche dans la portière conducteur ou touche douce sur la poignée de coffre ; fermeture par touche sur la face interne du capot de coffre ; avec assistance de fermeture et angle d'ouverture programmable

Ouvre-porte de garage (HomeLink)

télécommande à fréquence radio programmable pour l'ouverture de nombreuses portes de garage et portails extérieurs avec touches de commande intégrées à l'avant au module de pavillon ; permet de commander des systèmes de sécurité et installations d'éclairage ; reconnaissance de code et assistant de dispositif via la navigation MMI plus en option. Pour de plus amples informations, veuillez consulter votre partenaire Audi ou www.eurohomelink.com

Alarme antivol

surveille les portières, le capot avant et le coffre ainsi que l'habitacle ; incluant protection antidémarrage électronique, protection antiremorquage désactivable par capteur d'angle d'inclinaison et alarme Backup-Horn indépendante de la tension de bord ; avec sécurité antivol : empêche l'ouverture des portes de l'intérieur dès que le véhicule a été verrouillé à l'aide de la télécommande à fréquence radio

Préparation pour système de repérage satellite

préparation pour brancher un système de repérage satellite (disponible dans les accessoires d'origine Audi) permettant la localisation du véhicule en cas de vol

| Rangement/Transport

Vide-poches

dans les contreportes avec porte-boissons, étui à lunettes dans le module de pavillon à l'avant au-dessus du rétroviseur intérieur, 2 porte-boissons sur la console centrale, boîte à gants éclairée côté passager avant ; 2 crochets pour sac dans le coffre

Pack Rangement

comprend filet de rangement au dos des sièges avant et au niveau des pieds côté passager avant, vide-poches sous les sièges avant, boîte à gants verrouillable, filet de coffre à fixer aux œillets de fixation sur le plancher du coffre, filet sous le cache-bagages

Sac à skis et snowboards

pour le transport pratique d'objets longs, par ex. jusqu'à 4 paires de skis ou 2 snowboards ; amovible et suspendu par une sangle

Œillets de fixation

4 dans le coffre, pour maintenir les bagages et objets dans le coffre, points de fixation pour le filet de coffre



Système de glissières avec kit de fixation

dans le coffre, avec barre télescopique pour subdiviser le coffre comme on le souhaite ainsi que sangle de maintien et 4 œillets de fixation à positionnement variable pour maintenir les objets

Filet de séparation

amovible ; se fixe sur les côtés de la carrosserie ou au dossier de banquette arrière rabattu. Très utile en cas de dossier de banquette arrière relevé ou rabattu (d'un seul côté ou entièrement)

Tapis réversible

pour une meilleure protection du coffre y compris avec dossier de banquette arrière rabattu, avec film de protection pouvant être déplié par-dessus le seuil de chargement et le pare-chocs ; velours d'un côté, gommé de l'autre

Bac antisalissures

sous le plancher de chargement ; disponible en petite taille avec roue de secours pliante ou système audio-phonique avec subwoofer

Porte-boissons

double, sur la console centrale, porte-bouteilles pouvant accueillir jusqu'à quatre bouteilles de 1,5 litre dans les contreportes

Porte-boissons climatisé

maintient les boissons chaudes ou froides. Le second porte-boissons côté passager avant n'est pas climatisé

Allume-cigare et cendrier

cendrier sur la console centrale à l'avant et à l'arrière, allume-cigare intégré dans le cendrier à l'avant

Prise de courant 12 volts

sur la console centrale à l'arrière et dans le coffre

Préparation pour crochet d'attelage

comprend dispositif de commande pré-équipé et refroidissement du moteur renforcé. Le kit de pièces pour équipement ultérieur est disponible dans les accessoires d'origine Audi



Crochet d'attelage

avec col de cygne et boule escamotable mécaniquement en acier forgé avec prise intégrée ; commande par levier dans le coffre, avec témoin de contrôle dans le coffre et indicateur sur l'instrumentation pour surveiller le bon verrouillage ; incluant stabilisation d'attelage par contrôle électronique de stabilisation (ESC)

| MMI®/Navigation



Wattmètre sur l'instrumentation

pour l'affichage des conditions de conduite dans la Q5 hybrid quattro (conduite 100 % électrique ou conduite uniquement avec moteur à combustion, récupération, roue libre, booster) et de la disponibilité du système hybride

Système d'information du conducteur

affichage d'un grand nombre d'informations utiles sur un écran monochrome de 3,5 pouces directement dans le champ de vision du conducteur. La recommandation de repos prévient le conducteur par un affichage sur le système d'information du conducteur et par un signal sonore lorsqu'elle détecte des indices supposant un début d'inattention de la part du conducteur. Le système est actif entre env. 65 km/h et 200 km/h et peut être désactivé. Le programme d'efficacité intégré vous assiste avec différents aperçus des données de consommation



Système d'information du conducteur avec écran couleur

affichage des informations du système d'information du conducteur sur un écran couleur haute résolution pour une meilleure vue d'ensemble et lisibilité ; possibilités d'affichage supplémentaires des systèmes d'assistance (si commandés) et du flux d'énergie sur Q5 hybrid quattro

Navigation MMI®

- Avec données de navigation (DVD)¹
- Écran couleur 6,5 pouces avec affichage de qualité des cartes routières et de nombreuses options d'affichage
- Guidage dynamique avec TMC (si disponible)
- Commande vocale avec entrée de destinations par épellation du mot
- Flèches de direction supplémentaires sur le système d'information du conducteur
- Radio avec triple tuner, diversité de phases
- Lecteur DVD (compatible MP3 et WMA), également pour CD musique
- 2 lecteurs de cartes SDHC (jusqu'à 32 Go)
- Prise d'entrée AUX
- 8 haut-parleurs passifs à l'avant et à l'arrière, puissance totale 80 watts

Eclairage Design Volants/Commandes Confort Infotainment Systèmes d'assistance Technique/Sécurité Contrat de garantie Audi

| Divertissement

Autoradio chorus

- Concept d'utilisation MMI avec écran monochrome de 6,5 pouces
 - Lecteur CD
 - Mémoire pour 30 stations avec liste des stations dynamique, réception FM (OUC) et AM (OM, OL) Diversité de phases et volume sonore asservi à la vitesse
 - 8 haut-parleurs passifs à l'avant et à l'arrière, puissance totale 80 watts
- Remarque : certains réglages du menu Car ne sont pas disponibles avec l'autoradio chorus

Autoradio concert

- fonctions comme autoradio chorus, avec écran couleur de 6,5 pouces et en plus :
- Lecteur CD compatible MP3, WMA et AAC, lecteur de carte SDHC (jusqu'à 32 Go) et prise d'entrée AUX
 - TP-Mémo (mémorisation automatique d'informations routières pendant la conduite)



Navigation MMI® plus

- Navigation sur disque dur²
- Écran couleur haute résolution de 7 pouces avec affichage de qualité des cartes routières et coloration topographique, affichage 3D par ex. de villes, choix entre 3 routes alternatives, informations routières sur écran partagé, carte avec zoom automatique sur intersection et indication des voies, défilement le long de l'itinéraire
- Déplacements sur la carte avec joystick intégré dans le bouton-poussoir
- Indicateur de limitation de vitesse basé sur les données de navigation
- Système de dialogue vocal avec saisie d'adresses par mot entier
- Guidage dynamique avec TMCpro et lecture des informations routières
- Flèches de direction supplémentaires sur le système d'information du conducteur avec écran couleur
- Radio avec triple tuner, diversité de phases
- Disque dur utilisable comme support mémoire pour musique (20 Go)
- Lecteur DVD (compatible MP3, WMA, AAC et MPEG-4) pour CD musique et DVD vidéo
- 2 lecteurs de cartes SDHC (jusqu'à 32 Go)
- Prise d'entrée AUX
- 8 haut-parleurs passifs à l'avant et à l'arrière, puissance totale 80 watts
- Utilisation des services proposés par Audi connect²
- Sur Q5 hybrid quattro, affichage supplémentaire sur l'écran du flux d'énergie et du diagramme de consommation



Autoradio symphony

fonctions comme autoradio concert, avec en plus changeur 6 CD intégré

Réception radio numérique

ajoute à l'offre de radios analogiques la réception de stations numériques³ selon le standard DAB, incluant DAB+ et en combinaison avec la navigation MMI ou MMI plus, réception de DMB Audio en plus ; affichage d'informations supplémentaires associées aux programmes (par ex. interprètes et titres, en fonction de la mise à disposition par les stations de radio) ainsi que des informations supplémentaires sous forme de diaporama (par ex. couvertures et météorologie)

¹ Les données de navigation ne sont pas disponibles dans tous les pays, ni dans toutes les régions. Informations complémentaires auprès de votre partenaire Audi

² Nécessite l'option Audi connect incluant téléphone de voiture. ³ Réception asservie à la disponibilité d'un réseau numérique.

| Divertissement

Réception TV numérique

réception de chaînes télévisées numériques (DVB-T) non cryptées¹ (standard MPEG-2 ou MPEG-4), chaînes audio DVB-T, Teletext et Electronic Program Guide (EPG) ; connexion externe AV-IN possible via un câble d’adaptateur ; pas d’image pendant la conduite



Audi music interface

possibilité de relier, avec des câbles d’adaptateurs spéciaux disponibles dans les accessoires d’origine Audi, des lecteurs médias portables² tels qu’un Apple iPod, Apple iPhone (fonctionnalité musique) ainsi que d’autres dispositifs de stockage USB et lecteurs MP3. Logement dans la boîte à gants ; peut se commander via le MMI, la commande de l’autoradio ou un volant multifonction en cuir (si commandé). La prise séparée d’entrée AUX est supprimée avec Audi music interface

Kit de câbles d’adaptateurs pour Audi music interface

comprend 2 câbles de branchement pour la connexion d’un Apple iPod/iPhone avec connecteur de dock (par ex. iPhone 4) ainsi que supports de données/lecteurs média² avec fiche USB (type A) ; d’autres câbles d’adaptateurs sont disponibles dans les accessoires d’origine Audi

Kit de câbles d’adaptateurs plus pour Audi music interface

en plus du kit de câbles d’adaptateurs pour Audi music interface et en combinaison avec un Apple iPhone ainsi que les nouvelles générations² d’Apple iPod, permet la représentation de jaquettes de titres audio et fonctions vidéo – en fonction de l’appareil utilisé

Changeur CD

pour 6 CD (compatible MP3 et WMA). Ne permet pas la lecture de fichiers de musique protégés (DRM). Logement dans la boîte à gants avec protection anti-vibrations et commande via MMI



Bang & Olufsen Sound System

pour une restitution fascinante de son surround avec 14 haut-parleurs incluant haut-parleur central et subwoofer. L’amplificateur à 10 canaux a une puissance totale 505 watts. Restitution de son surround 5.1 possible en combinaison avec la navigation MMI plus. Revêtement exclusif des haut-parleurs avec applications en aluminium et compensation dynamique des bruits ambiants

Système audiophonique Audi

sonorité impressionnante grâce à un amplificateur à 6 canaux avec une puissance totale de 180 watts et 10 haut-parleurs incluant haut-parleur central et subwoofer

Préparation pour Rear Seat Entertainment

comprend pré-câblage ainsi que fixation pour les supports dans le dossier des sièges conducteur et passager avant. L’Audi Entertainment mobile approprié (écran de 9 pouces avec lecteur DVD intégré) et le support ou un adaptateur iPad sont disponibles comme solutions Plug and Play dans les accessoires d’origine Audi

| Communication

Audi connect incluant téléphone de voiture

utilisation d’Audi connect et téléphonie confortable grâce au téléphone de voiture intégré ; connexion du véhicule à Internet via un module de données intégré. Importation de contenus de répertoires téléphoniques et gestion de listes d’appels.

Audi connect propose actuellement les services suivants dans votre modèle :

Mobilité & Navigation

- Recherche de points de destinations (POI) avec commande vocale
- Informations routières en ligne
- Prix carburant
- Places de parking
- Informations locales
- Navigation avec Google Earth™³ et Google Street View™³
- Mémorisation de destinations via myAudi ou Google Maps™³

Communication

- Hotspot WiFi

Infotainment

- Météorologie
- Audi music stream
- Bulletins d’informations en ligne
- City Events
- Informations touristiques

L’utilisation des services proposés par Audi connect est possible uniquement avec les équipements optionnels navigation MMI plus et Audi connect incluant téléphone de voiture. Vous devez également disposer d’une carte SIM avec option données – et avec le téléphone de voiture d’une carte SIM avec option téléphone et données ou d’un Smartphone⁴ compatible Bluetooth avec remote SIM Access Profile (rSAP). Les services ne sont disponibles qu’avec un contrat de téléphonie mobile existant ou conclu séparément et uniquement au sein du réseau mobile respectif. Lors de la réception de packs de données à partir de l’Internet, et selon les tarifs de votre contrat de téléphonie mobile, en particulier à l’étranger, l’utilisation de ces services peut entraîner des frais supplémentaires. En raison de la taille du volume des données, il est vivement recommandé de conclure un contrat de téléphonie mobile avec forfait de données.

La disponibilité des services proposés par Audi connect est spécifique à chaque pays. Les services Audi connect sont disponibles pour un an minimum à compter de la livraison du véhicule. Après une période de 24 mois à compter de la livraison du véhicule, la durée des services Audi connect est prolongée gratuitement de 12 mois. Votre partenaire Audi vous renseignera sur les conditions de prolongation des services Audi connect.

Vous trouverez de plus amples informations à propos d’Audi connect sur www.audi.fr/connect et auprès de votre partenaire Audi ; informations concernant les conditions tarifaires auprès de votre opérateur de téléphonie mobile.

Interface Bluetooth

possibilité de parler librement dans le véhicule par le biais du micro. Les téléphones portables compatibles Bluetooth⁴ peuvent être connectés au véhicule via l’interface

Préparation pour téléphone portable (Bluetooth)

connexion des téléphones portables compatibles⁴ à l’antenne extérieure pour un faible rayonnement SAR dans l’habitacle et une meilleure qualité de réception ; commande via autoradio concert ou symphony, système de navigation MMI ou volant multifonction en cuir (si commandé) ; comprend un dispositif mains libres incluant commande vocale pour les fonctions du téléphone ainsi qu’une préparation pour chargeur de batterie de téléphone portable disponible dans les accessoires d’origine Audi

Téléphone de voiture Bluetooth

connexion confortable de votre téléphone portable Bluetooth⁴ au module de données interne du véhicule (sous réserve que votre téléphone portable soit compatible SIM Access Profile) ; en plus lecteur de carte SIM sur le panneau de la navigation MMI, importation de contenus de répertoires téléphoniques dans le véhicule et gestion de listes d’appels ; commande simple par le système de navigation MMI ou un volant multifonction en cuir (si disponible)

Combiné de téléphone à l’avant pour téléphone de voiture

pour des communications discrètes ; rédaction confortable de SMS grâce à une reconnaissance automatique de mots ; combiné sans fil avec écran couleur et lecteur de carte SIM intégré logé dans l’accoudoir central à l’avant

Eclairage Design Volants/Commandes Confort Infotainment Systèmes d’assistance Technique/Sécurité Contrat de garantie Audi

| Systèmes d’assistance



Audi parking system plus avec caméra de recul⁵

signal sonore et visuel indiquant la distance avant et arrière ; affichage de la zone derrière le véhicule sur l’écran MMI, avec des éléments d’affichage dynamiques pour la voie de circulation calculée (selon l’angle de direction) ; assistance par repères graphiques pour les stationnements en épis ainsi que représentation des points de braquage pour les stationnements en longueur ; caméra de recul discrètement intégrée dans la poignée de hayon ; activation via l’engagement de la marche arrière ou via une touche sur la console centrale

Audi parking system à l’arrière⁵

facilite le stationnement à l’aide d’un signal sonore indiquant la distance d’un obstacle identifié à l’arrière ; distance mesurée par capteurs à ultrasons discrètement intégrés dans le pare-chocs ; actif lorsque la marche arrière est enclenchée

Audi parking system plus⁵

signal sonore et visuel à l’avant et à l’arrière facilitant le stationnement et les manœuvres. Affichage sur l’écran MMI ; distance mesurée par capteurs ultrason discrètement intégrés dans les pare-chocs ; activation via l’engagement de la marche arrière ou via une touche sur la console centrale

Audi hold assist⁵

maintient le véhicule à l’arrêt aussi bien en côte qu’en descente au sein de la circulation routière, sans limite de temps. Le système est activé en appuyant sur une touche et permet au conducteur un redémarrage confortable

Contrôle de descente⁵
maintient constante la vitesse définie sur routes montagneuses ; activation en appuyant sur une touche



adaptive cruise control⁵

les véhicules qui précèdent sont détectés à l’aide d’un capteur radar. En intervenant sur l’accélérateur et le frein, le système maintient la distance aussi constante que possible, sur une plage de vitesse allant d’env. 30 à 200 km/h. 4 niveaux de distance et différents modes de conduite réglables. Incluant Audi pre sense front : l’amplificateur de freinage étendu prévient en cas de risque de collision détecté avec le véhicule qui précède. Il peut si nécessaire engager un freinage partiel ou renforcer le freinage du conducteur. Le système entraîne par ailleurs une décélération complète à une vitesse inférieure à 30 km/h, lorsqu’il existe un risque de collision avec un véhicule à l’arrêt ou en marche afin de réduire la vitesse de collision ou même de l’éviter
Commande par commodo séparé sous le volant

Régulateur de vitesse⁵

permet de maintenir constante la vitesse souhaitée à partir d’environ 30 km/h dans la mesure où la puissance du moteur ou le frein moteur le permet ; intervention de freinage actif, par ex. sur routes montagneuses. Commande avec manette séparée sous le volant ; affichage de la vitesse paramétrée sur le système d’information du conducteur

^[1] Réception asservie à la disponibilité d’un réseau numérique.

^[2] Informations sur les lecteurs médias compatibles auprès de votre partenaire Audi et sur www.audi.fr/mp3.

^[3] Google et le logo Google sont des marques déposées de Google Inc.

^[4] Informations à propos des compatibilités auprès de votre partenaire Audi ou sur www.audi.fr/bluetooth.

^[5] Nous vous prions de tenir compte du fait que les systèmes ont leurs propres limites. Ils assistent le conducteur dans sa conduite. La responsabilité et l’attention requise au moment de la conduite restent à la charge du conducteur.

| Systèmes d'assistance



Audi active lane assist¹

aide à maintenir la trajectoire en corrigeant doucement le mouvement du volant. L'assistant de maintien de trajectoire est activé lorsque le conducteur tend à quitter sa voie de circulation et que le clignotant n'est pas activé. Le système est actif à une vitesse d'env. 60 à 250 km/h. Les vibrations du volant sont réglables selon le souhait du conducteur ; activation via une touche sur le commodo du clignotant

Audi side assist¹

avertissement par affichage à LED dans le rétroviseur extérieur correspondant lorsque la situation pour un changement de voie est considérée comme critique. Des capteurs radars détectent les véhicules qui s'approchent latéralement par l'arrière et mesurent la distance et la différence de vitesse. L'assistant de changement de trajectoire est actif à partir d'une vitesse de 30 km/h. Activation via la touche dans le triangle de rétroviseur

Pack Assistance¹

propose les systèmes d'assistance suivants :

- Audi parking system plus ou en option Audi parking system plus avec caméra de recul
- adaptive cruise control
- Audi active lane assist

Les systèmes contenus dans le pack Assistance se complètent et s'assistent mutuellement. Pour des indications concernant l'activation ou le réglage, veuillez vous reporter à la description de chaque système d'assistance

| Dynamique de conduite/Freinage



Châssis avec amortissement piloté

adaptation aux différentes situations de conduite réglable électroniquement et réglage via l'Audi drive select ; incluant caractéristique dynamique ou axée sur le confort de l'amortissement piloté

Audi drive select

réglage des caractéristiques individuelles du véhicule selon les modes disponibles : auto, confort, dynamic, efficiency et, en combinaison avec un système de navigation MMI, individual par l'adaptation de l'assistance de direction, de la réactivité de la pédale d'accélérateur ou des rapports de vitesses (sur boîte automatique) et d'autres équipements disponibles en option. Le mode efficiency confère à certains systèmes un réglage de base amélioré au niveau de la consommation

Châssis dynamique

- Caractéristiques de conduite sportives et dynamiques grâce à une impressionnante dynamique de conduite et un comportement agile
- Essieu avant allégé à 5 bras
- Essieu arrière trapézoïdal avec suspension à roues indépendantes
- Assiette abaissée de 25 mm sur Q5 avec traction avant et Q5 hybrid quattro

Châssis Sport S line

avec réglage de châssis plus dynamique basé sur le châssis de série correspondant

quattro®

transmission intégrale permanente avec différentiel central autobloquant et répartition asymétrique et dynamique de couple ainsi que répartition des couples sur chaque roue² et blocage électronique de différentiel (EDS) par intervention sur les freins des roues motrices ; répartition de la puissance motrice en fonction de la situation de conduite sur chaque roue pour une tenue de route parfaite et sportive ; emblème quattro sur l'Audi Singleframe, sur le capot de coffre et sur le tableau de bord côté passager avant

S tronic®

boîte séquentielle 7 vitesses à double embrayage avec commande électrohydraulique, permet des rapports plus courts et des changements de rapports sans interruption perceptible de motricité. En mode automatique, il est possible de choisir entre les deux programmes D (Drive) et S (Sport). La boîte S tronic peut être commandée manuellement par les palettes de changement de vitesses sous le volant disponibles en option ou par le sélecteur de vitesses

tiptronic

boîte automatique 8 rapports avec programme de commande dynamique (DSP) ; commande manuelle au choix à l'aide des palettes de changement de vitesses sous le volant multifonction en cuir ou d'une brève impulsion sur le sélecteur de vitesses ; incluant programme Sport supplémentaire

Direction assistée électromécanique

allie précision et confort avec une technologie particulièrement économe en énergie. La direction électromécanique avec assistance asservie à la vitesse assure une stabilité à grande vitesse et s'avère souple et précise lors des manœuvres de stationnement

Direction dynamique

augmente la dynamique et le confort de conduite grâce à une régulation dynamique de la direction en fonction de la situation de conduite, par exemple en cas de conduite sur route sinueuse, de changement de voie ou de stationnement ; outre une adaptation supplémentaire de l'effort de direction (démultiplication) ; assiste également la stabilisation du véhicule via l'ESC

Système de freinage

à double circuit en diagonale, système antiblocage (ABS) avec répartiteur électronique de freinage (EBV), contrôle électronique de stabilisation (ESC) avec détection de barres de toit et assistance au freinage, servofrein tandem, freins à disques à l'avant et à l'arrière, ventilés à l'avant

Frein de stationnement électromécanique

comprend fonction de frein de stationnement à l'arrêt, assistance au démarrage par désactivation automatique et décélération complète sur les 4 roues durant la marche

| Technique/Sécurité

Antipatinage (ASR)

empêche le patinage des roues motrices et assure davantage de stabilité ainsi qu'une meilleure traction sur la route

Blocage électronique de différentiel (EDS)

l'aide au démarrage intervient jusqu'à une vitesse d'environ 100 km/h, freine automatiquement les roues motrices sur route glissante et inégalement adhérente, assurant ainsi une excellente motricité

Contrôle électronique de stabilisation (ESC)

assure davantage de stabilité dans les situations critiques en freinant les roues une par une et en agissant sur la gestion du moteur ; avec détection de barres de toit et mode offroad, allie ABS, EBV, ASR et EDS à ses propres capteurs et compare les données de conduite avec les données de référence. Le système détecte automatiquement l'installation des barres de toit et adapte l'ESC en conséquence

Contrôle électronique de stabilisation (ESC) avec blocage transversal électronique

modifie la puissance motrice en fonction de la situation de conduite par des interventions de freinage ciblées. Lors d'une conduite dans les virages, le blocage transversal électronique garantit un comportement routier plus précis et plus neutre sans sous-virage. Améliore la traction et la dynamique de virage

Récupération

permet de réaliser des économies de carburant par récupération de l'énergie de décélération et de freinage ; convertit l'énergie cinétique en énergie électrique utilisable en augmentant la tension du générateur durant les phases de décélération ou de freinage et soulage l'alternateur lorsque la voiture accélère de nouveau

Sur Q5 hybrid quattro : l'énergie est stockée dans la batterie lithium-ion. Cette énergie est utilisée pour entraîner le moteur électrique, pour la climatisation et l'alimentation énergétique du véhicule et permet ainsi une nette augmentation de l'efficience

Eclairage Design Volants/Commandes Confort Infotainment Systèmes d'assistance Technique/Sécurité Contrat de garantie Audi

Système Start-Stop

contribue à réduire la consommation de carburant ainsi que les émissions de CO₂ en coupant automatiquement le moteur lors des phases d'arrêt, par ex. aux feux rouges. Le redémarrage est engagé dès l'actionnement de la pédale d'embrayage (boîte mécanique) ou du relâchement du frein (boîte automatique). Peut être désactivé à tout moment via un commutateur

Audi TDI clean diesel

en plus de l'équipement de série avec catalyseur et filtre à particules, les modèles avec TDI clean diesel rejettent un taux faible de gaz d'échappement grâce à un système de recyclage des gaz d'échappement et satisfont ainsi à la norme d'émission EU6 qui rentrera en vigueur à partir de septembre 2014. Cette technologie réduit sensiblement le taux d'oxyde d'azote étant donné qu'une quantité infime d'additif biodégradable AdBlue®³ est injectée dans le gaz d'échappement et que l'oxyde d'azote est scindé en azote et eau dans le catalyseur d'oxyde d'azote (catalyseur DeNOx). Remplissage du réservoir AdBlue séparé selon l'affichage sur l'écran de l'instrument combiné. Il est conseillé de faire remplir l'AdBlue chez le partenaire Audi



Airbags⁴

airbags grand volume pour conducteur et passager avant ; en combinaison avec fixation pour sièges enfants ISOFIX pour le siège passager avant incluant commande de désactivation d'airbag passager avant

Airbags latéraux à l'avant et système d'airbags de tête

airbags latéraux à l'avant intégrés au dossier des sièges ; avec système d'airbags de tête ; se déploie devant les vitres latérales et protège les passagers avant et ceux des places extérieures arrière en cas de collision latérale

Airbags latéraux à l'arrière

complètent les airbags latéraux à l'avant et système d'airbags de tête

Système d'appui-tête intégral

renforce la protection et réduit le risque de traumatisme cervical. Grâce à la conception du siège avant, le haut du corps est mieux réceptionné et la tête soutenue plus fermement en cas de collision arrière que dans le cas de systèmes conventionnels

Fixation pour sièges enfants ISOFIX pour le siège passager avant

avec commande de désactivation d'airbag passager avant

Fixation pour sièges enfants ISOFIX et Top Tether pour les sièges extérieurs arrière

support normalisé pour une fixation pratique de sièges enfants ISOFIX ; incluant point de fixation supplémentaire (Top Tether).

Les sièges enfants correspondants sont disponibles chez votre partenaire Audi

| Contrat de garantie Audi

Contrat de garantie Audi

le contrat de garantie Audi offre une assurance risque durable contre de nombreux cas de sinistre et une maîtrise des coûts du service au-delà des deux premières années de la garantie constructeur. Il est disponible directement et uniquement pour l'achat d'une voiture neuve. Possibilité de choisir entre 9 combinaisons de durée et de kilométrage. Informations complémentaires auprès de votre partenaire Audi

^[1] Nous vous prions de tenir compte du fait que les systèmes ont leurs propres limites. Ils assistent le conducteur dans sa conduite. La responsabilité et l'attention requise au moment de la conduite restent à la charge du conducteur.

^[2] La commande de couple à sélection de roue n'est pas disponible pour la Q5 hybrid quattro. ^[3] Marque déposée du Verband der Automobilindustrie e.V. (VDA). ^[4] L'image représentée est une illustration et non une photo réelle. Elle montre l'état technique des airbags sous la forme d'un instantané.

Accessoires d'origine Audi. Aussi individuels que votre vie.

Les points forts de l'Audi Q5 et Q5 hybrid quattro se manifestent au niveau de leur flexibilité. Elles s'adaptent parfaitement à vos besoins. Les accessoires d'origine Audi vous permettent de renforcer l'expression de votre personnalité avec de nombreux produits qui jour après jour restent fidèles à notre promesse de qualité. Profitez de solutions adaptées à vos besoins qui se distinguent par leur design et leur fonctionnalité. La créativité lors de la conception et les standards élevés lors de la production sont tout aussi importants pour chaque Audi que les nombreux contrôles que subissent les accessoires d'origine Audi. Découvrez les idées taillées sur mesure que les accessoires d'origine Audi vous réservent pour votre quotidien. Nous vous présentons ci-après une petite sélection, veuillez vous rapprocher de votre partenaire Audi pour obtenir de plus amples informations sur la gamme complète.



Informations complémentaires dans le catalogue Accessoires Audi Q5, sur www.audi.fr et auprès de votre partenaire Audi.

Siège enfant Audi

Peut être placé face ou dos à la route. Avec coque d'assise réglable, harnais intégré et appuie-tête réglable. Revêtement du siège lavable et amovible, doux pour la peau, respirant, certifié selon l'Oeko-Tex® Standard 100, disponible dans les combinaisons : rouge Misano/noir et gris titane/noir. Nécessite la base ISOFIX. Convient aux enfants de 9 à 18 kg (env. 12 mois à 4 ans). Egalement disponible : le siège bébé Audi pour enfants jusqu'à 13 kg (env. 12 mois) et le siège enfant Audi youngster plus pour enfants de 15 à 36 kg (env. 4 à 12 ans).



Support universel pour téléphone portable

Pour une téléphonie sans émissions d'ondes grâce à la connexion à l'antenne extérieure, il offre également un rangement sûr du téléphone pendant le trajet. Le téléphone portable se place facilement sur le support universel et se connecte sans fil à l'antenne extérieure du véhicule. Disponible pour de nombreux modèles de téléphones portables actuels. Cette solution évite le changement d'adaptateur lors d'un changement de téléphone. Sous réserve que le véhicule dispose d'une préparation pour téléphone portable (Bluetooth). Les adaptateurs de chargement USB, disponibles séparément pour différents modèles de téléphones, permettent de recharger facilement la batterie du téléphone portable.



Adaptateur iPad™

Adaptateur pour Apple iPads à fixer au dossier des sièges avant. Les adaptateurs se connectent tout simplement sur le support pour appareils portables disponible séparément. Les fonctionnalités de l'iPad restent inchangées. Avec fonction de chargement intégrée et pivotable à 90°. Sous réserve que le véhicule dispose de la préparation pour Rear Seat Entertainment.

Coffre de toit pour skis et bagages (480 l)¹

Coffre à skis pour équipements de sport d'hiver et autres bagages. Verrouillable et s'ouvre des deux côtés. Très facile d'entretien grâce à sa surface lisse. Également disponibles un coffre de toit pour skis et bagages de 450 l ainsi qu'un coffre à bagages compact de 370 l. (Nécessite les barres de toit disponibles en série sur l'Audi Q5).

**Grille de séparation²**

Montage simple derrière la banquette arrière. Ne nécessite aucun trou supplémentaire. La grille de séparation peut être retirée sans laisser de traces lorsqu'elle est montée ou démontée correctement.

**Système de repérage satellite Audi plus (sans photo)**

Permet de localiser et de suivre un véhicule volé par GPS/GSM dans 27 pays européens. Avec reconnaissance automatique du conducteur et immobilisation intelligente empêchant le redémarrage. Informations complémentaires auprès de votre partenaire Audi.

Insert de coffre (sans photo)

Protection du coffre taillée sur mesure. Lavable et robuste. Le rebord protège le sol du coffre de toute fuite de liquide.

Tapis complémentaires en caoutchouc (sans photo)

Protègent mieux des grosses salissures. Grâce aux points d'ancrage prévus au sol, ils sont solidaires du véhicule. Avec inscription Q5.

Marchepieds

En acier inoxydable. Ils facilitent par ex. le rangement d'équipements dans le coffre pour skis et bagages sur le toit. Des garnitures en caoutchouc minimisent le risque de chute. Les marchepieds sont capables de supporter 200 kg chacun.

Porte-vélos (sans photo)

Le porte-vélos composé d'un profilé en aluminium de forme spéciale et d'acier poudré. Permet un montage particulièrement simple du vélo. Verrouillable. Charge utile maximale de 17 kg. (Nécessite les barres de toit disponibles en série sur l'Audi Q5).

**Jantes en aluminium coulé style 10 branches, polies brillant, anthracite^{3,4}**

Design élégant grâce aux branches polies. Disponibles en dimension 8,5 J x 20 pour pneus 255/45 R 20.

¹ Charge totale admissible de 50 kg. ² Non disponible pour Q5 hybrid quattro.

³ Veuillez consulter les spécificités concernant les jantes à la page 102. ⁴ Uniquement avec enjoliveurs de passage de roue.

	Caractéristiques techniques					Dimensions	Equipements de série/en option
Version	Audi Q5 2.0 TDI (110 kW)	Audi Q5 2.0 TDI quattro (110 kW)	Audi Q5 2.0 TDI clean diesel (110 kW) ¹	Audi Q5 2.0 TDI clean diesel quattro (110 kW) ¹	Audi Q5 2.0 TDI clean diesel quattro (120 kW) ¹		
Type de moteur	4 cylindres diesel en ligne avec injection Common Rail et turbo	4 cylindres diesel en ligne avec injection Common Rail et turbo	4 cylindres diesel en ligne avec injection Common Rail et turbo	4 cylindres diesel en ligne avec injection Common Rail et turbo	4 cylindres diesel en ligne avec injection Common Rail et turbo		
Cylindrée en cm ³ (soupapes par cylindre)	1 968 (4)	1 968 (4)	1 968 (4)	1 968 (4)	1 968 (4)		
Puissance max. ² en kW à tr/mn	110/4 200	110/4 200	110/3 250–4 200	110/3 250–4 200	120/3 000–4 200		
Couple max. en Nm à tr/mn	320/1 750–2 500	320/1 750–2 500	320/1 500–3 250	320/1 500–3 250	400/1 750–2 750		
Transmission/Jantes							
Mode de transmission	Traction avant	Transmission intégrale perm. quattro®	Traction avant	Transmission intégrale perm. quattro®	Transmission intégrale perm. quattro®		
Boîte de vitesses	Mécanique 6 vitesses	Mécanique 6 vitesses	Mécanique 6 vitesses	Mécanique 6 vitesses	[S tronic 7 vitesses]		
Jantes	Jantes en aluminium forgé, 8 J x 17	Jantes en aluminium forgé, 8 J X 17	Jantes en aluminium forgé, 8 J x 17	Jantes en aluminium forgé, 8 J X 17	Jantes en aluminium forgé, 8 J X 17		
Pneus	235/65 R 17 ³	235/65 R 17 ³	235/65 R 17 ³	235/65 R 17 ³	235/65 R 17 ³		
Poids/Volumes							
Poids à vide ⁴ en kg	1 755	1 830	1 825	1 885	[1 925]		
Poids total autorisé en kg	2 260	2 365	2 330	2 420	[2 460]		
Poids sur pavillon/à la flèche autorisé en kg	75/100	75/100	75/100	75/100	75/100		
Poids remorqué autorisé ⁵ en kg non freiné	750	750	750	750	750		
pente 12 %	1 700	1 800	1 700	1 800	2 000		
pente 8 %	2 000	2 000	2 000	2 000	2 400		
Volume du réservoir env. en l	75	75	75	75	75		
Performances/Consommations ⁶							
Vitesse maximale en km/h	192	190	192	190	[196]		
Accélération 0–100 km/h en s	10,9	10,8	10,9	10,8	[9,7]		
Carburant	Gazole sans soufre ⁷	Gazole sans soufre ⁷	Gazole sans soufre ⁷	Gazole sans soufre ⁷	Gazole sans soufre ⁷		
Consommations ⁸ en l/100 km urbaines	6,0	6,8	5,5	6,5	[6,4]		
routières	4,9	5,4	4,6	5,1	[5,3]		
mixtes	5,3	5,9	4,9	5,6	[5,7]		
Emissions CO ₂ ⁸ en g/km urbaines	157	178	143	169	[168]		
routières	128	141	122	134	[138]		
mixtes	139	154	129	147	[149]		
Classe d'effcience/Norme de dépollution	A/EU5	B/EU5	A/EU6	A/EU6	A/EU6		

[] Valeurs pour S tronic/tiptronic. Observations ¹ à ¹¹ voir page 102.

	Caractéristiques techniques					Dimensions	Equipements de série/en option
Version	Audi Q5 2.0 TDI quattro (130 kW)	Audi Q5 2.0 TDI clean diesel quattro (140 kW) ¹	Audi Q5 3.0 TDI quattro (180 kW)	Audi Q5 3.0 TDI clean diesel quattro (190 kW) ¹			
Type de moteur	4 cylindres diesel en ligne avec injection Common Rail et turbo	4 cylindres diesel en ligne avec injection Common Rail et turbo	6 cylindres diesel en V avec injection Common Rail et turbo	6 cylindres diesel en V avec injection Common-Rail et turbo			
Cylindrée en cm ³ (soupapes par cylindre)	1 968 (4)	1 968 (4)	2 967 (4)	2 967 (4)			
Puissance max. ² en kW à tr/mn	130/4 200	140/3 800–4 200	180/4 000–4 500	190/4 000–4 500			
Couple max. en Nm à tr/mn	380/1 750–2 500	400/1 750–3 000	580/1 750–2 500	580/1 750–2 500			
Transmission/Jantes							
Mode de transmission	Transmission intégrale perm. quattro®	Transmission intégrale perm. quattro®	Transmission intégrale perm. quattro®	Transmission intégrale perm. quattro®			
Boîte de vitesses	Mécanique 6 vitesses [S tronic 7 vitesses]	Mécanique 6 vitesses [S tronic 7 vitesses]	[S tronic 7 vitesses]	[S tronic 7 vitesses]			
Jantes	Jantes en aluminium forgé, 8 J x 17	Jantes en aluminium forgé, 8 J X 17	Jantes en aluminium forgé, 8 J x 17	Jantes en aluminium forgé, 8 J X 17			
Pneus	235/65 R 17 ³	235/65 R 17 ³	235/65 R 17 ³	235/65 R 17 ³			
Poids/Volumes							
Poids à vide ⁴ en kg	1 830	[1 895]	1 890	[1 925]	[1 935]		[1 955]
Poids total autorisé en kg	2 365	[2 430]	2 425	[2 460]	[2 470]		[2 490]
Poids sur pavillon/à la flèche autorisé en kg	75/100	75/100	75/100	75/100	75/100		75/100
Poids remorqué autorisé ⁵ en kg non freiné	750	750	750	750	750		750
pente 12 %	2 000	2 000	2 000	2 400	2 400		2 400
pente 8 %	2 400	2 400	2 400	2 400	2 400		2 400
Volume du réservoir env. en l	75	75	75	75	75		75
Performances/Consommations ⁶							
Vitesse maximale en km/h	204	[200]	210	[210]	[225]		[230]
Accélération 0–100 km/h en s	9,0	[9,0]	8,4	[8,4]	[6,5]		[6,2]
Carburant	Gazole sans soufre ⁷	Gazole sans soufre ⁷	Gazole sans soufre ⁷	Gazole sans soufre ⁷	Gazole sans soufre ⁷		Gazole sans soufre ⁷
Consommations ⁸ en l/100 km urbaines	6,8	[7,1]	6,6	[6,4]	[7,1]		[7,1]
routières	5,4	[5,5]	5,2	[5,3]	[6,0]		[5,8]
mixtes	5,9	[6,1]	5,7	[5,7]	[6,4]		[6,3]
Emissions CO ₂ ⁸ en g/km urbaines	177	[184]	172	[168]	[187]		[185]
routières	142	[144]	135	[138]	[159]		[152]
mixtes	154	[159]	149	[149]	[169]		[164]
Classe d'effcience/Norme de dépollution	B/EU5	B/EU6	B/EU6	[A]/EU6	B/EU5		B/EU6

Observations

- Remplissage du réservoir AdBlue® séparé selon l'affichage sur l'écran de l'instrument combiné. Il est conseillé de remplir le réservoir AdBlue chez votre partenaire Audi.
- La valeur indiquée a été obtenue à l'aide des méthodes de mesure prescrites (RL 80/1269/CEE dans la rédaction actuellement en vigueur).
- Vous trouverez les caractéristiques techniques des pneus dans le tableau ci-contre.
- Poids à vide avec conducteur (68 kg), bagages (7 kg) et réservoir de carburant rempli à 90 %, obtenu suivant RL 92/21/CEE dans la rédaction actuellement en vigueur. Les équipements en option peuvent augmenter le poids à vide ainsi que le Cx du véhicule et réduire d'autant sa charge utile et sa vitesse maximale.
- La puissance du moteur diminue avec l'altitude. Il faut par conséquent réduire de 10 % le poids total avec remorque (poids remorqué autorisé + poids total autorisé du véhicule tracteur) à partir de 1 000 m au-dessus du niveau de la mer puis à chaque nouveau palier de 1 000 m. Valeur du poids remorqué autorisé avec crochet d'attelage monté en usine. En cas d'utilisation commerciale du véhicule avec crochet d'attelage, un appareil de contrôle prescrit par la CEE peut s'avérer nécessaire sous certaines conditions.
- La consommation et les émissions de CO₂ d'un véhicule ne dépendent pas seulement d'une utilisation efficace du carburant, mais sont également influencées par le comportement routier et d'autres facteurs non techniques. Le CO₂ est le gaz à effet de serre qui contribue le plus au réchauffement climatique.
- Utilisation recommandée de gazole sans soufre suivant DIN EN 590. A défaut : gazole suivant DIN EN 590.
- Les valeurs indiquées ont été obtenues à l'aide des méthodes de mesure prescrites. Les données ne se rapportent pas à un véhicule en particulier et ne font pas partie de l'offre mais ne servent qu'à comparer les différents types de véhicules.
- Utilisation recommandée du carburant sans plomb Super sans soufre 95 RON suivant DIN EN 228. A défaut : carburant sans plomb essence ordinaire sans soufre 91 RON suivant DIN EN 228 avec une légère réduction de puissance. Du carburant sans plomb 95 RON avec une teneur en éthanol maximale de 10 % (E10) peut également être utilisé. Les valeurs de consommations se basent sur l'utilisation d'un carburant 95 RON suivant 692/2008/CE.
- Limitée.
- Momentanée.

Remarque importante

Spécificités des jantes : les jantes en aluminium polies brillant, polies ou partiellement polies ne doivent pas être montées dans des conditions hivernales. Pour des raisons techniques, la surface de ces jantes ne jouit pas d'une protection optimale contre la corrosion et risque à longue échéance de subir des dommages dus au sel d'épandage ou autres produits.

Classification des caractéristiques des pneus

Vous trouverez dans le tableau différentes dimensions de pneus pour l'Audi Q5, Q5 hybrid quattro et SQ5 ainsi que leurs valeurs au niveau de la classe d'efficacité en carburant, de la classe d'adhérence sur sol mouillé et de la classe de bruit de roulement externe.

	Dimensions de pneus	Classe d'efficacité en carburant	Classe d'adhérence sur sol mouillé	Classe de bruit de roulement externe
Pneus été	235/65 R 17	F-C	B	76-66
	235/60 R 18	F-E	C-B	72-68
	235/55 R 19	F-C	C-B	72-68
Pneus hiver	255/45 R 20	F-E	C-B	72-69
	255/40 R 21	E	B	73-69
	225/65 R 17	E	B	72
	235/65 R 17	F	C	72
	235/55 R 19	E	C	72
	255/45 R 20	E	C	71

La commande d'un pneu en particulier n'est pas possible. Votre partenaire Audi vous renseignera sur l'offre de pneus spécifique à votre pays.

Audi Q5/Q5 hybrid quattro

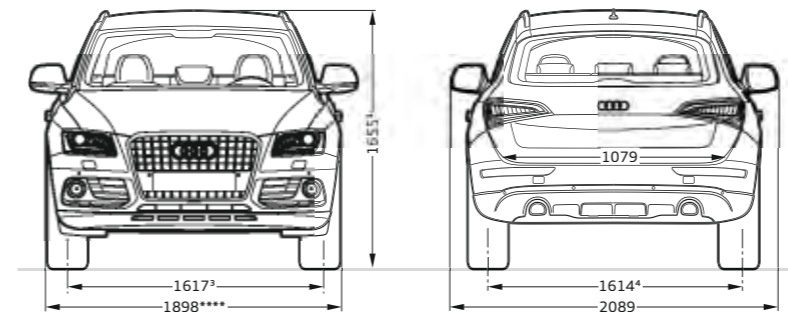
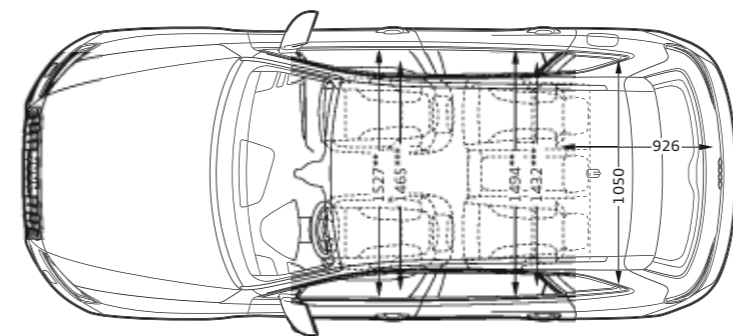
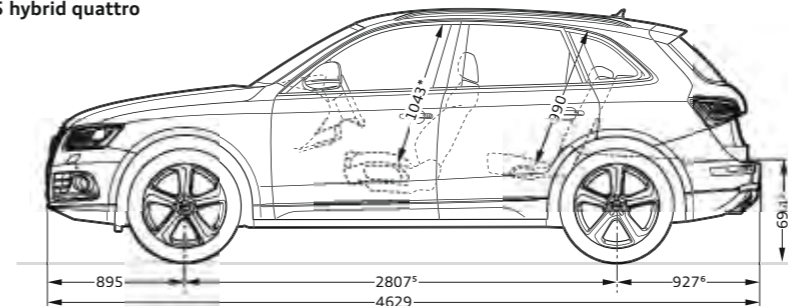

Dimensions en millimètres.

Dimensions pour poids à vide.

Volume du coffre 540/1 560 l pour Q5 et 460/1 480 l pour Q5 hybrid quattro (mesuré suivant méthode VDA, avec parallélépipèdes de 200 x 100 x 50 mm ; seconde valeur : avec dossier de banquette arrière rabattu et chargement jusqu'au pavillon). Diamètre de braquage, environ 11,6 m.

* Espace max. au-dessus de la tête. ** Largeur aux coudes. *** Largeur aux épaules.

**** Pour le pack Esthétique offroad Audi exclusive : 1 911.

Dimensions Q5 hybrid quattro : ¹ 1 625. ² 665. ³ 1 625. ⁴ 1 620. ⁵ 2 812. ⁶ 922.

Dimensions Q5 avec traction avant : ¹ 1 627. ² 668. ³ 1 625. ⁴ 1 620. ⁵ 2 812. ⁶ 922.

Caractéristiques techniques Dimensions Equipements de série/en option

Audi SQ5

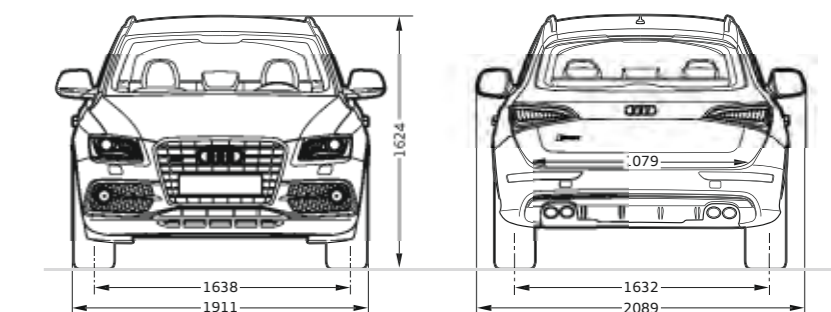
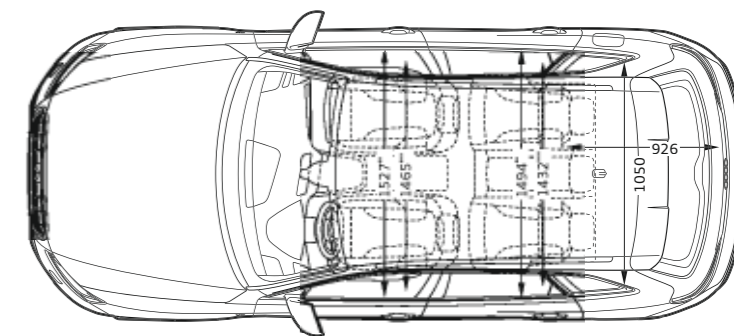
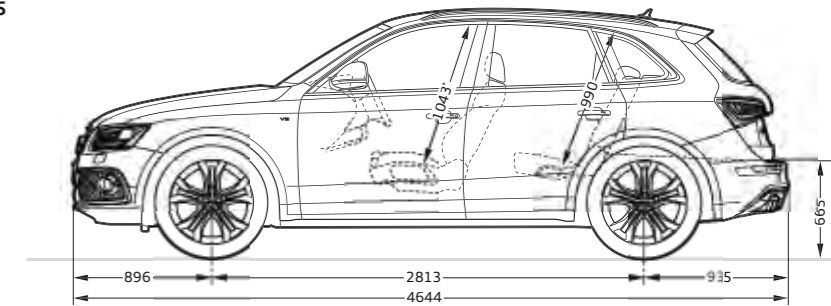

Dimensions en millimètres.

Dimensions pour poids à vide.

Volume du coffre 540/1 560 l (mesuré suivant méthode VDA, avec parallélépipèdes de 200 x 100 x 50 mm ; seconde valeur : avec dossier de banquette arrière rabattu et chargement jusqu'au pavillon). Diamètre de braquage env. 11,6 m. * Espace max. au-dessus de la tête. ** Largeur aux coudes. *** Largeur aux épaules.



Expérience Audi

La fascination Audi a plusieurs facettes. Vous avez, par exemple, à l'Audi City de Londres un accès numérique à tous les modèles en grandeur nature et en temps réel. Visiter l'un des grands salons automobiles vaut également le détour. Audi y présente toujours ses nouveaux modèles et vous invite à une vision de l'avenir conçu sur la technologie. Pour connaître la manière dont Audi met en œuvre aujourd'hui ce concept, vous trouverez un aperçu fascinant dans les microsites « Vorsprung durch Technik » sur www.audi.fr. Cependant, un regard sur le passé peut se révéler tout aussi enrichissant : dans le musée Audi museum mobile à Ingolstadt, l'histoire côtoie la haute technologie. Vous pouvez admirer au

total 130 modèles historiques d'exposition et des formes de présentations modernes en parfaite symbiose. Par ailleurs, l'Audi driving experience vous offre des expériences de conduite passionnantes et variées avec des modèles Audi modernes. Le plaisir de conduite pur est combiné ici à des effets d'apprentissage précieux. Une équipe composée d'instructeurs spécialement formés et hautement qualifiés vous aide à optimiser vos compétences de conduite en vous apportant des conseils pratiques. L'Audi driving experience center vous accueille également depuis peu à Neuburg, près d'Ingolstadt. Il comprend un circuit de 3,4 km de longueur maximale avec des combinaisons de virages rudes, un espace dynamique de 30 000 m² ainsi qu'un parcours offroad pour les modèles Q.

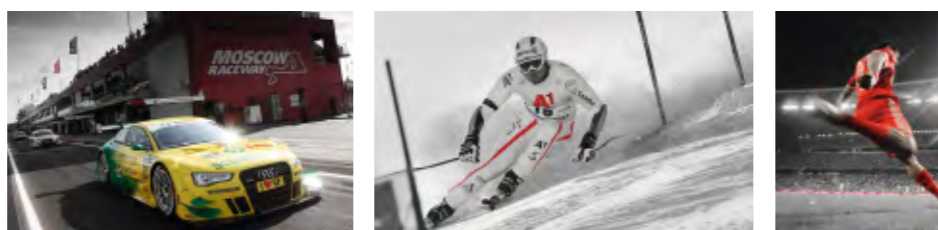

Découvrez

le monde d'Audi.



Esprit d'équipe

Le sport automobile constitue un moteur de la marque. Audi a remporté depuis plusieurs années diverses séries de courses automobiles telles que les 24 Heures du Mans ou le DTM. Les valeurs que l'on retrouve dans de nombreux sports sont aussi déterminantes pour Audi : la précision, la passion et la technique. Ce n'est donc pas étonnant qu'Audi s'engage également comme sponsor depuis des années dans le domaine sportif. Par exemple,

Audi vise la mobilité neutre en CO₂, avec ses produits. Plus généralement, Audi prépare progressivement ses usines à une production neutre en CO₂. La marque s'engage également vis-à-vis de la société, notamment dans les domaines de l'éducation, de la technique et du social. Pour Audi, la durabilité est étroitement liée au regard porté sur l'avenir : avec l'Audi Urban Future Initiative, Audi examine plus profondément en collaboration avec des experts internationaux les défis urbains futurs et les tendances autour du thème de la mobilité.

Responsabilité

Vivre de manière responsable est un principe bien ancré dans la stratégie d'Audi. Outre la réussite économique et la compétitivité à l'échelon international, d'autres critères jouent également un rôle tout aussi important tels que la responsabilité vis-à-vis de nos collaborateurs et de la société ainsi que le respect de l'environnement et des ressources. Non seulement dans le détail – nos catalogues sont imprimés sur du papier certifié FSC – mais également dans les grandes lignes : Audi conçoit des voitures sportives et émotionnelles qui bénéficient en même temps d'une efficacité constamment améliorée. A plus long terme,

Equipements Audi Q5/Q5 hybrid quattro/SQ5			
Accessoires d'origine Audi	94-97	Ciel de pavillon	81
Accoudoir central avant	59, 81	Climatisation automatique	87
Accoudoirs revêtus de cuir		Climatisation automatique confort 3 zones	87
adaptive cruise control	80	Clé confort	87
adaptive light	91	Clé à fréquence radio	87
Airbags	84	Combiné de téléphone à l'avant pour téléphone de voiture	91
Airbags latéraux à l'arrière	93	Commandes en cuir Audi exclusive	86
Airbags latéraux à l'avant et système d'airbags de tête	93	Contrat de garantie Audi	93
Alarme antivol	87	Contrôle de descente	91
Alcantara/cuir combinés	80	Contrôle électronique de stabilisation (ESC)	93
Allume-cigares et cendrier	88	Crochet d'attelage	88
Antipatinage (ASR)	93	Diffuseur arrière	59
Applications décoratives	82, 83	Direction assistée électromécanique	92
Appui lombaire à 4 axes pour les sièges avant	59, 81	Direction dynamique	59, 92
Assistant de feux de route	84	Détecteur de pluie et de luminosité	84
Audi active lane assist	92	ESC avec blocage transversal électronique	93
Audi connect incluant téléphone de voiture	90	Etriers de frein	59
Audi design selection	64, 65	Extensions de bas de caisse	59
Audi drive select	59, 92	Feux arrière	59, 84
Audi exclusive	70, 71	Filet de séparation	88
Audi exclusive line	68, 69	Fixations pour sièges enfants ISOFIX	93
Audi hold assist	91	Frein de stationnement électromécanique	92
Audi music interface	90	Identification du modèle/Inscription	59, 85
Audi parking system	91	Interface Bluetooth	90
Audi side assist	59	Jantes/Pneus	59, 74, 75
Audi Singleframe	59	Jantes de volant Audi exclusive	86
Audi TDI clean diesel	93	Kits de câbles d'adaptateurs pour Audi music interface	90
Autoradios	89	Moquette et tapis complémentaires Audi exclusive	85
Bac antisalissures	88	Mouleurs de seuil	59, 85
Bang & Olufsen Sound System	90	Navigation MMI®	89
Banquette arrière plus	89	Navigation MMI® plus	89
Becquet de pavillon	51	Ouvre-porte de garage (HomeLink)	87
Blocage électronique de différentiel (EDS)	93	Pack Assistance	92
Capot de coffre à ouverture et fermeture électriques	87	Pack Brilliance	85
Casquette de tableau de bord revêtue de cuir		Pack Brilliance noir Audi exclusive	66, 85
Changeur CD	90	Pack Eclairage	59, 84
Chauffage/ventilation stationnaire	87	Pack Esthétique offroad Audi exclusive	67
Chauffage des sièges	81	Pack Rangement	88
Châssis	59, 92	Packs Cuir	80
		Packs Design	80, 81
		Packs Equipement	66, 67

www.audi.fr

Vous trouverez de plus amples informations au sujet des thèmes évoqués sur notre site Web : www.audi.fr.



www.audi.fr



configurator.audi.fr



www.audi.fr/vorsprung-durch-technik



www.audi.fr/driving



www.audi.fr/vorsprung-durch-technik

Equipements Audi Q5/Q5 hybrid quattro/SQ5

Pare-soleil coulissants	87	Sièges avant réglables électriquement	59, 81
Peintures	72, 73	Sièges avant réglables électriquement incluant fonction mémoire	81
Phares	84	Sièges confort climatisés à l'avant	77
Phares antibrouillard	84	Sièges normaux à l'avant	76
Pommeau de levier de vitesses en aluminium Audi exclusive	86	Sièges Sport à l'avant	59, 76, 77
Porte-boissons	88	S line	62, 63
Prise de courant 12 volts	88	Sorties d'échappement	59, 85
Préparation pour crochet d'attelage	88	S tronic®	92
Préparation pour Rear Seat Entertainment	90	Style aluminium à l'intérieur	85
Préparation pour système de repérage satellite	87	Suggestions	56, 57
Préparation pour téléphone portable (Bluetooth)	91	Système audiophonique Audi	90
Pédalier et repose-pied en acier inoxydable	59	Système de freinage	92
quattro®	59, 92	Système de glissières avec kit de fixation	88
Rampes de pavillon anodisées	85	Système d'appuie-tête intégral	93
Rideau pare-soleil	87	Systèmes d'information du conducteur	59, 88, 89
Réception radio numérique	89	Système Start-Stop	93
Réception TV numérique	90	Tapis complémentaires Audi exclusive	85
Récupération	93	Tapis réversible	88
Régulateur de vitesse	91	tiptronic	92
Rétroviseur intérieur	86	Toit panoramique en verre	86
Rétroviseurs extérieurs	86	Touche moteur Start/Stop	59
Sac à skis/snowboards	88	Téléphone de voiture Bluetooth	91
Selleries en cuir	80, 81	Vide-poches	88
Selleries en tissu	80	Vitres surteintées (vitrage Privacy)	87
Siège conducteur réglable électriquement	81	Volants	59, 85
Siège passager avant rabattable	81	Wattmètre sur l'instrumentation	88
Sièges arrière	81	Xénon plus incluant lave-phares	59, 84
		œilletons de fixation	88



AUDI AG
85045 Ingolstadt
www.audi.fr
Valable à partir
d'avril 2014

Printed in Germany
433/113F.25.41

Les versions et équipements du modèle présenté et décrit dans ce catalogue ainsi que certains services ne sont pas disponibles dans tous les pays. Les voitures figurant sur les photos comportent des équipements en option avec supplément de prix. Les informations concernant le détail de la livraison, l'aspect, les performances, les dimensions, les poids, les consommations et les frais d'entretien des véhicules correspondent aux données en notre possession lors de la mise sous presse. Sous réserve de variations de couleur et de forme par rapport aux images, d'erreurs et de défauts d'impression. Sous réserve de modifications. Toute reproduction totale ou partielle est interdite, sauf autorisation écrite de la société AUDI AG.

Le papier de ce catalogue est fabriqué à partir de cellulose blanchie sans chlore.

www.audi.fr

