

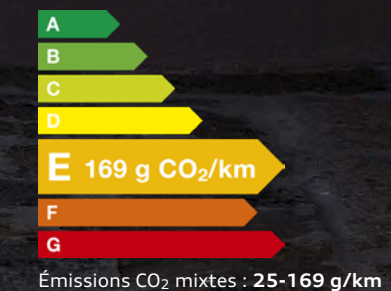

A3



A3 Berline



A3 Sportback



 S3 Berline



 S3 Sportback



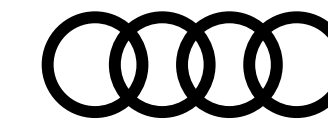

myAudi

L'accès numérique à votre Audi. Partout. À tout moment.

Détails de l'équipement

Votre Audi est unique, comme vous. Pour vous permettre de garder une bonne vue d'ensemble, toutes les données de votre véhicule sont consultables en ligne à tout moment dans les détails d'équipement myAudi.

Mises à jour de cartes

Toutes les nouvelles routes, tous les blocages : vos données de navigation sont toujours à jour avec myAudi. Régulièrement, des mises à jour de cartes à transférer aisément sur votre Audi sont mises à votre disposition.

Recherche de concessionnaire

Avec myAudi, vous trouverez aisément et rapidement le Partenaire Audi approprié et accéderez directement à ses principales coordonnées. Vous pourrez également l'enregistrer en tant que Partenaire Audi personnel.

État du véhicule

Pour recevoir des informations sur votre Audi, vous n'avez pas besoin d'être dedans. myAudi vous fournit à tout moment les informations essentielles telles que les niveaux de carburant et d'huile, les kilomètres parcourus, le statut des portières, les éventuels avertissements et les rendez-vous atelier.

Galerie de véhicules

Jeter un coup d'œil sur votre Audi – c'est possible à tout moment. Les modèles à partir de 2010 peuvent être visualisés de l'extérieur et de l'intérieur sous différentes perspectives en vues réalistes haute résolution dans la galerie.

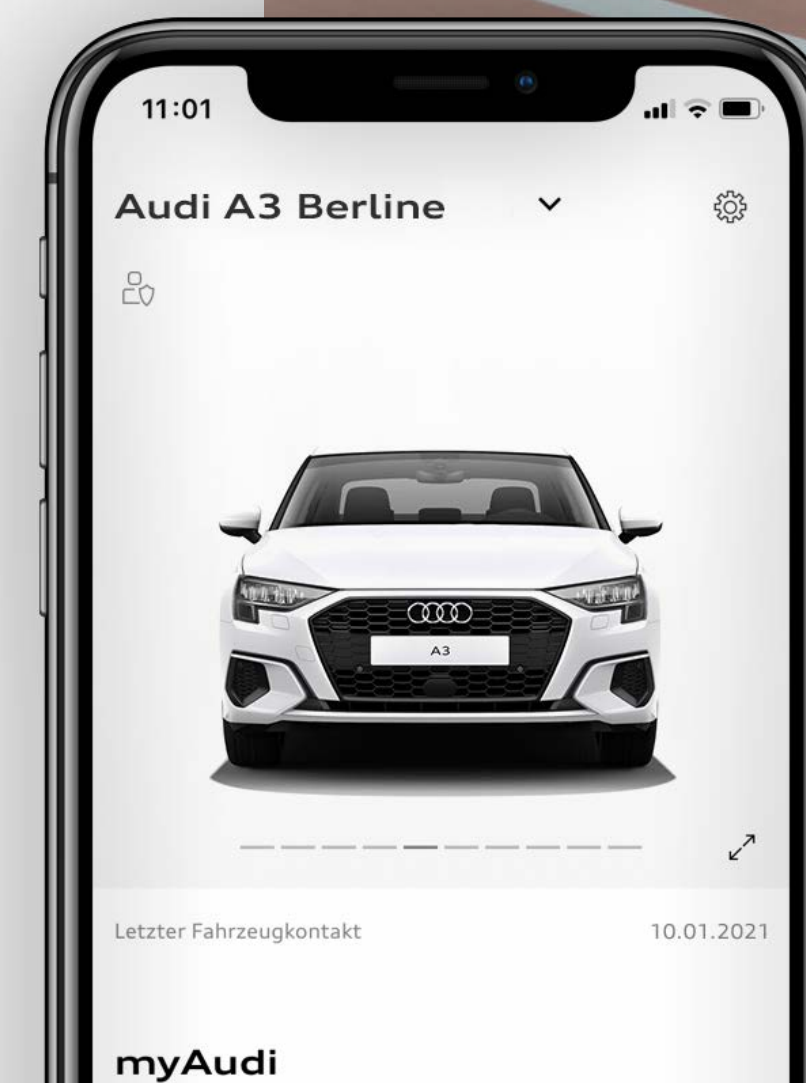

Toujours connecté

Avec Audi connect et l'application myAudi, retrouvez les Informations en temps réel pour votre véhicule.



ⓘ La disponibilité des services peut varier selon le pays, le modèle et l'équipement de votre Audi.
L'utilisation de certains services dépend d'Audi connect.

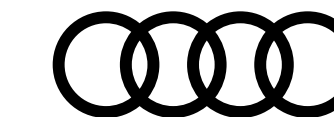

A3

Les Audi A3

L'Audi A3 séduit par son extérieur au design sportif et élégant, et son intérieur haut de gamme orienté vers le conducteur. Dans un monde qui évolue rapidement, vous avez besoin d'un compagnon qui soit toujours prêt à relever de nouveaux défis. Avec un design renouvelé et des technologies innovantes telles que l'Audi connect et les aides à la conduite.



Découvrir la gamme

S3

Jouez la carte du plaisir avec la gamme S

Préparez-vous à ne faire qu'un avec la route, en toute sécurité. La transmission intégrale quattro de série assure une adhérence exceptionnelle de l'Audi S3 Sportback et, grâce à la suspension sport, votre conduite est sûre et précise. Profitez également de la boîte à double embrayage S-Tronic de série, qui réunit le confort d'une boîte automatique et les sensations plus sportives d'une boîte manuelle.



Découvrir la gamme

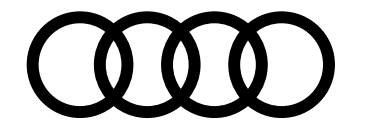

Structure de gamme

et finitions

 **S3**

[En savoir plus >](#)



Avus [WCF]
+ 5 550 €⁽¹⁾ (vs. Design)

[En savoir plus >](#)



Competition

[En savoir plus >](#)



Business Executive [WBL]

[En savoir plus >](#)



Design [WAF]

[En savoir plus >](#)



S line [WCE]

[En savoir plus >](#)



⁽¹⁾Le prix de la finition a été modifié suite à la suppression de l'équipement de série [KA2] : caméra de recul

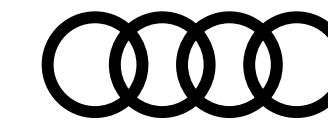

Tarifs conseillés A3 Sportback

	Design [WAF]						Business Executive [WBL]		S line [WCE]		Avus [WCF]		S3	
	Puissance (ch)	Transmission	Émissions CO ₂ WLTP (g/km)	Puissance Administrative	Code Modèle	Tarif TTC	Code Modèle	Tarif TTC	Code Modèle	Tarif TTC	Code Modèle	Tarif TTC	Code Modèle	Tarif TTC
Essence														
30 TFSI	110 ch	manuelle 6	125-135	6	8YAAKC	32 690 € ⁽¹⁾	-	-	-	-	-	-	-	-
30 TFSI Mild Hybrid*	110 ch	S tronic 7	115-128	6	8YAAKG	34 840 € ⁽¹⁾	8YAAKG	35 540 € ⁽¹⁾	8YACKG	39 490 € ⁽¹⁾	8YABKG	40 390 € ⁽¹⁾	-	-
35 TFSI	150 ch	manuelle 6	127-142	8	8YAAZC	33 740 € ⁽¹⁾	8YAAZC	34 440 € ⁽¹⁾	8YACZC	38 390 € ⁽¹⁾	8YABZC	39 290 € ⁽¹⁾	-	-
35 TFSI Mild Hybrid*	150 ch	S tronic 7	127-140	8	8YAAZG	35 890 € ⁽¹⁾	8YAAZG	36 590 € ⁽¹⁾	8YACZG	40 540 € ⁽¹⁾	8YABZG	41 440 € ⁽¹⁾	-	-
40 TFSI quattro	190 ch	S tronic 7	159-169	10	-	-	-	-	8YACGY	44 310 € ⁽¹⁾	8YABGY	45 210 € ⁽¹⁾	-	-
S3 TFSI quattro	310 ch	S tronic 7	183-187	20	-	-	-	-	-	-	-	-	8YAS3Y	58 740 € ⁽¹⁾

*Moteur à technologie d'hybridation légère (MHEV).

⁽¹⁾Le prix de la finition a été modifié suite à la suppression de l'équipement de série [KA2] : caméra de recul

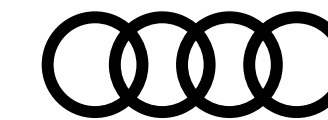

Tarifs conseillés A3 Sportback

					Design [WAF]		Business Executive [WBL]		S line [WCE]		Avus [WCF]		Competition	
	Puissance (ch)	Transmission	Émissions CO ₂ WLTP (g/km)	Puissance Administrative	Code Modèle	Tarif TTC	Code Modèle	Tarif TTC	Code Modèle	Tarif TTC	Code Modèle	Tarif TTC	Code Modèle	Tarif TTC
Diesel														
30 TDI	116 ch	manuelle 6	115-125	6	8YAADC	33 740 € ⁽¹⁾	8YAADC	34 440 € ⁽¹⁾	-	-	-	-	-	-
30 TDI	116 ch	S tronic 7	120-130	6	8YAADG	35 890 € ⁽¹⁾	8YAADG	36 590 € ⁽¹⁾	-	-	-	-	-	-
35 TDI	150 ch	S tronic 7	119-131	8	8YAARG	38 780 € ⁽¹⁾	8YAARG	39 480 € ⁽¹⁾	8YACRG	43 430 € ⁽¹⁾	8YABRG	44 330 € ⁽¹⁾	-	-
40 TDI	200 ch	quattro S tronic 7	147-156	11	-	-	-	-	8YACLY	47 260 € ⁽¹⁾	8YABLY	48 160 € ⁽¹⁾	-	-
Hybride rechargeable (plug in)														
40 TFSI e	204 ch	S tronic 6	25-31	8	8YAAPX	43 130 € ⁽¹⁾	8YAAPX	43 830 € ⁽¹⁾	8YACPX	47 780 € ⁽¹⁾	8YABPX	48 680 € ⁽¹⁾	-	-
45 TFSI e	245 ch	S tronic 6	26-31	8	-	-	-	-	-	-	-	-	8YACQX	51 170 € ⁽¹⁾

⁽¹⁾Le prix de la finition a été modifié suite à la suppression de l'équipement de série [KA2] : caméra de recul

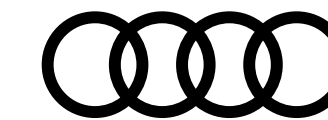

Tarifs conseillés A3 Berline

				Design [WAF]		Business Executive [WBL]		S line [WCE]		Avus [WCF]		S3		
	Puissance (ch)	Transmission	Émissions CO ₂ WLTP (g/km)	Puissance Administrative	Code Modèle	Tarif TTC	Code Modèle	Tarif TTC	Code Modèle	Tarif TTC	Code Modèle	Tarif TTC	Code Modèle	Tarif TTC
Essence														
30 TFSI	110 ch	manuelle 6	123-131	6	8YSAKC	33 255 € ⁽¹⁾	-	-	-	-	-	-	-	-
30 TFSI Mild Hybrid*	110 ch	S tronic 7	112-124	6	8YSAKG	35 405 € ⁽¹⁾	8YSAKG	36 105 € ⁽¹⁾	8YSCKG	40 055 € ⁽¹⁾	8YSBKG	40 955 € ⁽¹⁾	-	-
35 TFSI	150 ch	manuelle 6	124-138	8	8YSAZC	34 305 € ⁽¹⁾	8YSAZC	35 005 € ⁽¹⁾	8YSCZC	38 955 € ⁽¹⁾	8YSBZC	39 855 € ⁽¹⁾	-	-
35 TFSI Mild Hybrid*	150 ch	S tronic 7	124-135	8	8YSAZG	36 455 € ⁽¹⁾	8YSAZG	37 155 € ⁽¹⁾	8YSCZG	41 105 € ⁽¹⁾	8YSBZG	42 005 € ⁽¹⁾	-	-
40 TFSI quattro	190 ch	S tronic 7	156-166	10	-	-	-	-	8YSCGY	44 875 € ⁽¹⁾	8YSBGY	45 775 € ⁽¹⁾	-	-
S3 TFSI quattro	310 ch	S tronic 7	178-183	20	-	-	-	-	-	-	-	-	8YSS3Y	59 305 € ⁽¹⁾

*Moteur à technologie d'hybridation légère (MHEV).

⁽¹⁾Le prix de la finition a été modifié suite à la suppression de l'équipement de série [KA2] : caméra de recul

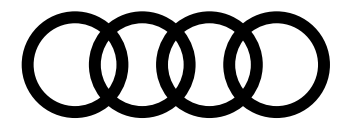

Tarifs conseillés A3 Berline

				Design [WAF]		Business Executive [WBL]		S line [WCE]		Avus [WCF]		
	Puissance (ch)	Transmission	Émissions CO ₂ WLTP (g/km)	Puissance Administrative	Code Modèle	Tarif TTC	Code Modèle	Tarif TTC	Code Modèle	Tarif TTC	Code Modèle	Tarif TTC
Diesel												
30 TDI	116 ch	S tronic 7	117-126	6	8YSADG	36 455 € ⁽¹⁾	8YSADG	37 155 € ⁽¹⁾	-	-	-	-
35 TDI	150 ch	S tronic 7	117-128	8	8YSARG	39 345 € ⁽¹⁾	8YSARG	40 045 € ⁽¹⁾	8YSCRG	43 995 € ⁽¹⁾	8YSBRG	44 895 € ⁽¹⁾
40 TDI	200 ch	quattro S tronic 7	145-152	11	-	-	-	-	8YSCLY	47 825 € ⁽¹⁾	8YSBLY	48 725 € ⁽¹⁾

⁽¹⁾Le prix de la finition a été modifié suite à la suppression de l'équipement de série [KA2] : caméra de recul

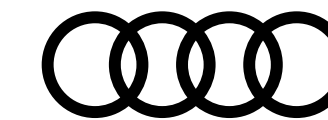

Extension de garantie A3

	1 an supplémentaire (2 + 1)				2 ans supplémentaires (2 + 2)		3 ans supplémentaires (2 + 3)	
Km	60 000	90 000	120 000	150 000	80 000	120 000	100 000	150 000
Code Option	EA2	EA3	EB4	EB3	EA5	EA6	EA8	EA9
A3	468 €	523 €	582 €	779 €	509 €	658 €	820 €	1 168 €

Plus serein, plus longtemps

Audi garantit ses voitures 2 ans sans limitation kilométrique. Pour plus de sérénité, il est possible de souscrire un contrat de garantie complémentaire portant la durée de la garantie à 3, 4 ou 5 ans. Cette extension de garantie est strictement le prolongement de la garantie constructeur. La peinture et l'anticorrosion sont respectivement garanties 3 ans et 12 ans.

La périodicité des vidanges est variable. Une alerte sera affichée par l'indicateur de maintenance. L'intervalle entre chaque vidange ne doit pas être supérieur à 30 000 km. Les révisions doivent être effectuées au maximum tous les 2 ans, selon le style de conduite et les conditions d'entretien.

Offres disponibles :

- Extension de garantie 1 an / 60 000 km, 90 000 km, 120 000 km ou 150 000 km
- Extension de garantie 2 ans / 80 000 km ou 120 000 km
- Extension de garantie 3 ans / 100 000 km ou 150 000 km

Le contrat prend fin lorsque la première des 2 échéances (durée ou kilométrage) est atteinte.

En cas de défaillance mécanique, électrique, le contrat de garantie permet de bénéficier notamment des réparations et/ou remplacement des pièces suivantes :

- Moteur
- Boîte de transfert
- Transmission
- Direction, circuit électrique
- Carters
- Boîte de vitesses
- Embrayage (hors disque)
- Système de refroidissement
- Suspensions (hors amortisseurs)

Ces interventions doivent être effectuées chez un Partenaire Audi Service. **Le bénéfice de cette extension de garantie n'est pas subordonné à la réalisation des prestations de réparation et d'entretien non couvertes par cette extension de garantie, par un réparateur du réseau agréé AUDI.**

Lors de la revente, le contrat est cessible avec le véhicule, ce qui en augmente la valeur. En cas de revente du véhicule avant le terme du contrat, le nouveau propriétaire bénéficiera des prestations souscrites.

Conditions Générales de Vente disponibles dans le réseau Audi Service ou sur www.audi.fr



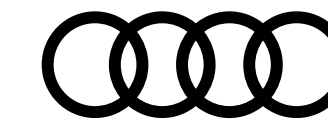

Offre Audi Charging

Recharge sur les bornes de recharges publiques avec l'offre Audi Charging

Audi Charging fournit un accès privilégié à l'un des plus grands réseaux publics de charge en Europe.

- Un contrat unique et une carte de charge simple à utiliser.
- Inscription, activation, gestion du compte client totalement intégrées dans l'application myAudi.
- Accès à plus de 400 000 points de charge dans 27 pays européens⁽¹⁾. Suivi et actualisation des points de charge disponibles également dans myAudi.
- Trois formules tarifaires avec des abonnements de recharge adaptés à vos besoins.
- Frais d'abonnement "Pro" offerts la première année pour vous et votre nouvelle Audi 100% électrique⁽²⁾.
- Fonctionnalité Plug & Charge⁽³⁾.

Formule d'abonnement

	Basic (pour les véhicules 100% électrique et hybride)	Plus (pour les véhicules 100% électrique et hybride)	Pro (pour les véhicules 100% électrique)
Frais d'abonnement	Gratuit	3,99 €/mois	13,99 €/mois (gratuit la 1 ^{ère} année ⁽²⁾)
Points de charge AC (Courant alternatif)	0,55 €/kWh	0,42 €/kWh	0,35 €/kWh
Points de charge DC (Courant continu)	0,77 €/kWh	0,72 €/kWh	0,69 €/kWh
Stations de charge Rapide IONITY (Recharge à Haute Puissance : HPC)	0,79 €/kWh	0,79 €/kWh	0,50 €/kWh
Réseau Partenaires HPC⁽⁴⁾	-	-	0,50 €/kWh
Durée contractuelle	1 mois (reconduction automatique)	1 mois (reconduction automatique)	1 mois (reconduction automatique)

Prix aux stations de recharge en France. Durée minimale d'abonnement de 12 mois.

Frais d'occupation (valable pour tous les tarifs) : AC : 0,05 € / minute après 240 minutes | DC / HPC : 0,15 € / minute après 90 minutes. Les frais d'occupation AC ne s'appliquent pas entre 21h et 9h.

⁽¹⁾Veillez toujours vous référer aux listes de prix officielles spécifiques à chaque pays. Les prix sont uniquement déterminés par Elli (Volkswagen Group Charging GmbH).

⁽²⁾S'applique uniquement aux nouveaux véhicules électriques Audi 100 % électrique. L'offre promotionnelle ne peut être utilisée qu'une seule fois pendant la durée de vie du véhicule. Durée de l'offre promotionnelle : 12 mois (sans reconduction automatique).
Après l'offre promotionnelle : durée contractuelle 1 mois (reconduction automatique).

⁽³⁾Disponible selon la version du véhicule. ⁽⁴⁾L'abonnement Pro permet aussi de bénéficier d'un tarif de 0,50€ / kWh pour un groupement d'opérateurs de recharge haute puissance partenaires incluant Ionity, Aral Pulse, Ewiva...



Pour plus d'information sur le réseau et les tarifs de chaque pays, consultez l'application myAudi.

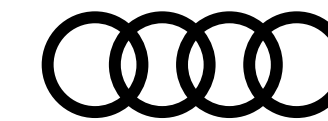

Offre ZEPLUG Particulier

Recharge en Habitat Collectif

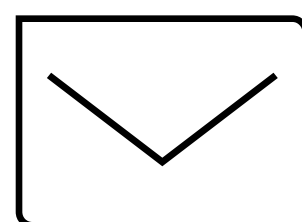

Validation en Assemblée Générale

Grâce à sa **solution sans frais** pour la copropriété et sans gestion pour le Syndic, **Zeplug fait l'unanimité en Assemblée Générale.**

Zeplug s'occupe de tout :
réaliser une pré-étude technique, préparer le dossier d'Assemblée Générale et assurer la coordination avec le Conseil Syndical et le Syndic.

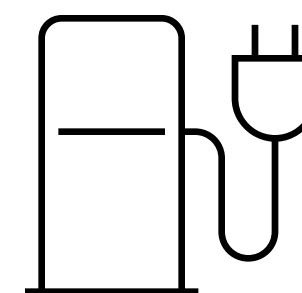

Installation de la borne de recharge

Zeplug installe une borne de recharge sur votre place de parking.

Cette borne sera raccordée à un nouveau compteur, indépendant des parties communes et dédié à la recharge.

À partir de

499€⁽¹⁾
TTC

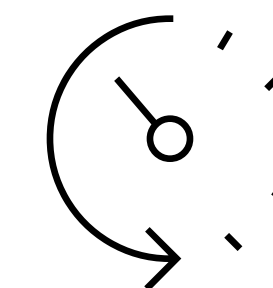

Abonnement tous compris et sans engagement

Votre abonnement inclut :

l'accès à l'infrastructure de recharge, la maintenance, l'assistance technique et l'électricité nécessaire à la recharge.

À partir de

19€90
TTC/MOIS



01 84 88 38 98



e-tron@zeplug.com

www.zeplug.com



(1) TVA à taux réduit de 5,5 %. Prix de revient net après déduction de l'aide ADVENIR, du crédit d'impôt de 30 % et de la remise nouveau client Zeplug (sous réserve d'éligibilité).

Volkswagen Group France, SA au capital de 198 502 510€, 11 avenue de Boursonne - 02600 Villers-Cotterêts, RCS Soissons 832 277 370. Vorsprung durch Technik = L'avance par la technologie. Ne pas jeter sur la voie publique.

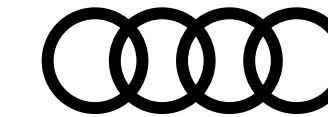

Tarifs ZEPLUG Particulier

L'abonnement sans engagement tout compris

Électricité Verte et Assistance Maintien de Mobilité.

#1 Point de charge		#2 Abonnement			
Puissance du point de charge	Prix de revient	0.5 Mega 3 500 km/an ¹	1 Mega 7 000 km/an ¹	2 Mega 14 000 km/an ¹	3 Mega 21 000 km/an ¹
Prise 2.2 kW 15 km/h ¹	499 €²	19,90€/mois	24,90€/mois	34,90€/mois	44,90€/mois
Borne 3.7 kW 25 km/h ¹	499 €²	24,90€/mois	29,90€/mois	39,90€/mois	49,90€/mois
Borne 7.4 kW 50 km/h ¹	599 €²	34,90€/mois	39,90€/mois	49,90€/mois	59,90€/mois
Prise 11 kW 75 km/h ¹	899 €²	44,90€/mois	49,90€/mois	59,90€/mois	69,90€/mois



Contribution planete oui

-8€/mois sur l'abonnement pendant les 12 premiers mois



Offre 5 utilisateurs et +

-5€/mois sur l'abonnement à partir de 5 utilisateurs dans la copropriété



01 84 88 38 98



e-tron@zeplug.com

www.zeplug.com

Tarifs TTC (TVA au taux réduit de 5.5% sur les bornes et 10% sur les prises), recharge en heures creuses uniquement. Option heures pleines : +2€/Mwh. Autres forfaits et puissances de bornes (22kW) disponibles sur demande. (1) Estimations faites sur la base d'une consommation de 14kWh/100km.

(2) Prix de revient net après déduction, sous réserve d'éligibilité, de l'aide ADVENIR, du crédit d'impôt de 300€ réserve aux bornes de recharge (prises exclues du dispositif) et de la remise "nouveaux clients" Zeplug sous forme de gratuité sur les premiers mois d'abonnement.

(3) Forfait non-éligible à la remise 5 utilisateurs et +. (4) Dans le cadre de notre partenariat avec Planète OUI, fournisseur d'énergie renouvelable, vous bénéficiez automatiquement d'une remise de 8€/mois pendant les 12 premiers mois.

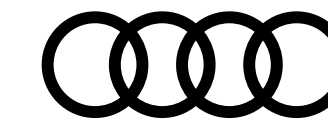

Offre ZEPLUG Entreprise

Sur le lieu de travail, au domicile des collaborateurs ou en déplacement,
une solution pour tous vos besoins

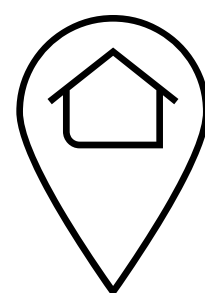

Installation sur site ou au domicile des collaborateurs

Site tertiaire mono ou multi-occupant, **pavillon** ou **copropriété** :

Zeplug propose des solutions adaptées aux spécificités de chaque lieu de charge. Pour les copropriétés et les sites tertiaires, Zeplug peut installer à ses frais une alimentation dédiée.

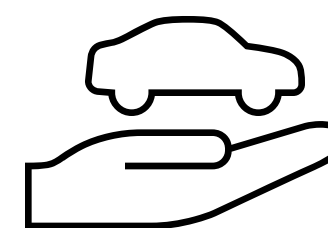

Pour véhicules privés et véhicules de flottes

Que ce soit pour les véhicules privés des collaborateurs ou ceux des visiteurs, Zeplug dispose de solutions pour tous les besoins.

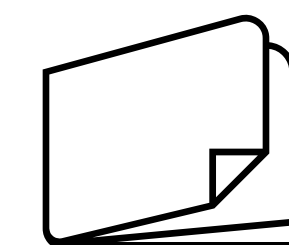

Tarification à la carte

Achat ou location de l'infrastructure
(à partir de 49€/mois/borne)

Mise en place de forfaits d'électricité et plafonds de consommation, facturation des recharges aux salariés: Zeplug adopte le modèle tarifaire qui vous convient le mieux et s'occupe de tout !



Exploitation/maintenance de l'infrastructure



Accès aux bornes de l'espace public



Pilotage énergétique de la charge



Supervision des accès et reporting individualisé



Gestion de l'avantage en nature



01 84 88 38 98



e-tron@zeplug.com

www.zeplug.com

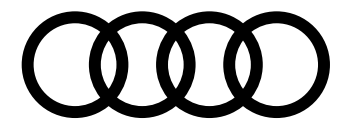

Offre ZEborne

3 étapes simples pour l'installation de ma solution recharge en maison individuelle

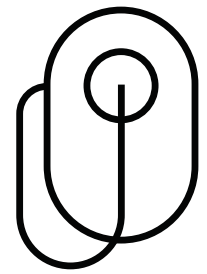

Vous choisissez

Votre solution de recharge auprès de votre concessionnaire.

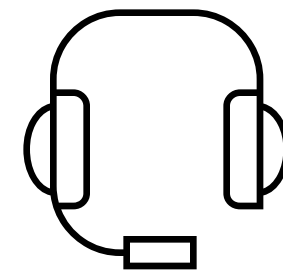

ZEborne vous rappelle

Sous 48 heures pour compléter les informations techniques et convenir d'une date d'intervention avant 4 semaines.

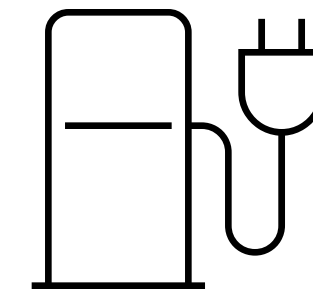

ZEborne installe

La solution choisie qui comprend le diagnostic de votre installation, la fourniture et la pose du matériel. Notre professionnel réalise la mise en service avec vous et vous garantit son fonctionnement.

Vous avez des questions ?

Les équipes ZEborne sont à votre disposition du lundi au vendredi de 9h à 19h et le samedi de 9h à 13h.



02 52 07 25 97



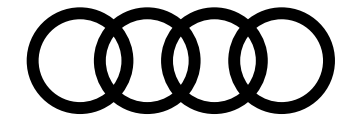

contact@zeborne.com

www  zeborne.com

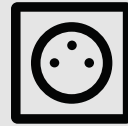

Offre ZEborne

3 étapes simples pour l'installation de ma solution recharge en maison individuelle

	 Prise renforcée et une installation sécurisée Dès 499 € TTC⁽¹⁾	 Borne de recharge avec gestion dynamique pour une consommation maîtrisée Dès 1499 € TTC⁽¹⁾
Autonomie récupérée⁽²⁾	—	—
Puissance	Jusqu'à 3,2 kW (mode 2)	Jusqu'à 7 kW (mode 3)
Matériels	1 prise renforcée (14A) + câble alimentation + protections monophasées + accessoires de fixation	1 coffret mural T2S (32A) + câble alimentation + protections monophasées + accessoires de fixation
Services	<ul style="list-style-type: none"> - Audit électrique de sécurité - Main-d'œuvre d'installation et mise en route - Devis et visite gratuits - Garanties : matériel 2 ans et installation 1 an 	<ul style="list-style-type: none"> - Audit électrique de sécurité - Main-d'œuvre d'installation et mise en route - Devis et visite gratuits - Garanties : matériel 2 ans et installation 1 an

Le saviez-vous ?

Avec ZEborne vous pouvez bénéficier d'un **crédit d'impôt de 30 %** sur le montant TTC du prix du matériel⁽³⁾

ZEborne est qualifié



02 52 07 25 97



contact@zeborne.com

www.zeborne.com

Offre valable sur une installation conforme monophasée avec une puissance suffisante. Sur tableau électrique dans le même bâtiment et prise ou borne murale installée en intérieur ou extérieur (façade), à une distance maximale de 15 mètres du tableau électrique. Pas besoin de changer votre abonnement électrique pour la borne 7 kW équipée de la gestion dynamique. La gestion dynamique permet de diminuer la consommation de la borne lorsque plusieurs appareils électriques sont utilisés au sein du foyer, et inversement lorsque les appareils ne sont plus utilisés. Non compris : un éventuel tableau additionnel (et sa protection) et la mise en conformité de la terre. (1) TVA taux super réduit à 5,5% applicable pour les travaux d'amélioration de la qualité énergétique. (2) Temps de charge indiqué pour une charge à 80% à la puissance indiquée. (3) Selon conditions définies dans la loi de finances et le Code Général des Impôts : rendez-vous sur impots.gouv.fr. La recharge sur une prise domestique standard n'est pas adaptée à un usage quotidien et doit rester occasionnelle. Préférez une solution de recharge dédiée. Photos non contractuelles

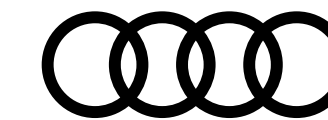

Offre Vert Electrique Régional

L'électricité verte de la région de votre choix pour soutenir les producteurs d'énergie renouvelable locaux.

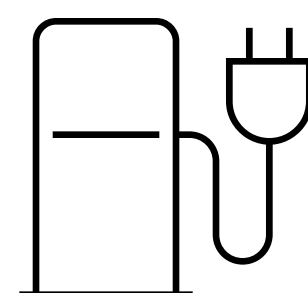

Objectif

Audi a souhaité s'associer avec EDF pour faciliter l'accès de ses clients à une offre d'électricité verte et locale¹ pour recharger leur véhicule électrique.

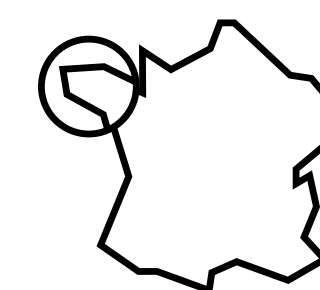

Principe du programme

Avec **Vert Electrique Régional**, les clients optent pour l'électricité verte de la région de leur choix et soutiennent les producteurs d'énergies renouvelables locaux².

En savoir plus

Offre valable dès le mois de janvier 2021 pour les véhicules électriques et hybrides de la gamme Audi.

[Découvrir en détail >](#)

Prenez un rendez-vous

en direct avec un conseiller client EDF

[Accéder au formulaire >](#)

(1) Offre d'électricité à prix de marché et sous conditions. (2) Vous avez la garantie que l'équivalent de votre consommation électrique est injecté en électricité produite à partir de sources d'énergies renouvelables (énergie solaire, hydraulique, éolienne,...) sur le réseau. Pour assurer une traçabilité de l'électricité renouvelable pour ses clients, EDF utilise le mécanisme des garanties d'origine.

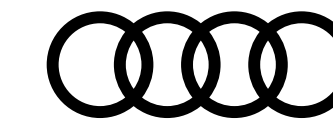

Principaux équipements de série

Disponibles sur toutes les finitions

Moteur Design Confort Connectivité Visibilité Sécurité Équipements

Design extérieur

Boitiers de rétroviseurs extérieurs couleur carrosserie [6FA]

Extérieur classic avec : [A9F]

- Calandre noir mat
- Diffuseur noir mat

Design intérieur

Ciel de pavillon en tissu [6N]

Volant en cuir style 3 branches avec multifonctions plus [1XX/1XW]

Sièges Tissu "Index" [N5G]



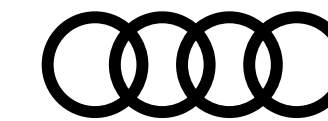

Principaux équipements de série

Disponibles sur toutes les finitions

Moteur Design Confort Connectivité Visibilité Sécurité Équipements

Confort et vie à bord

Accoudoir central [6E3]

coulissant en longueur, avec inclinaison réglable

Audi drive select [2H6]

Clé à fréquence radio (sans safelock) [4I7]

Verrouillage central "Keyless-Go" verrouille et déverrouille les portes, le capot de coffre et la trappe à carburant ; incluant ouverture/fermeture confort des vitres

Climatiseur automatique confort 2 zones [9AK]

Direction assistée électromécanique, asservie à la vitesse [1N3]

Dossier de banquette arrière rabattable en 40:60 [3NZ]

Pare-brise à vitrage acoustique [4GH]

Câbles de recharge pour téléphone portable

Compatibles Apple et Android (Réf.: 8S0-051-435-F)

Hold Assist [UH2]

Rétroviseurs extérieurs réglables électriquement et dégivrants [6XN]

Rétroviseur intérieur à réglage jour/nuit manuel [4L2]

Sièges avant réglables manuellement [3L3]

- Hauteur et du positionnement en longueur
- Inclinaison de dossier
- Hauteur des appuie-tête et des ceintures

Sièges classiques à l'avant [Q1A]

avec réglage manuel de la hauteur et du positionnement en longueur, de l'inclinaison de dossier, de la hauteur des appuie-tête et des ceintures

Tapis de sol à l'avant et à l'arrière [0TD]



Découvrez toutes les vidéos dédiées sur notre chaîne
 YouTube



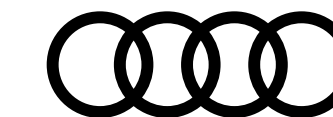

Principaux équipements de série

Disponibles sur toutes les finitions

Moteur Design Confort Connectivité Visibilité Sécurité Équipements

Audio, Navigation, Connectivité et Infodivertissement

6 Haut-parleurs (passifs) [8RL]

Audi connect Appel d'urgence & Service [IW3]

Combiné d'instruments numérique Digital Cockpit 10,25" [7]2]

Interface Bluetooth [9ZX]

MMI Radio plus [I8Y]

Préparation pour appareil de navigation [7UZ]

Réception radio numérique (DAB) [QV3]



Découvrez toutes les vidéos dédiées sur notre chaîne
 YouTube



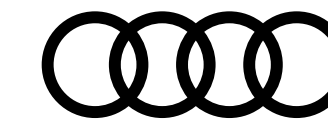

Principaux équipements de série

403

Disponibles sur toutes les finitions

Moteur Design Confort Connectivité Visibilité Sécurité Équipements

Éclairage et visibilité

Détecteur de pluie et de luminosité [8N6]

Éclairage intérieur [QQ0]

- Module de pavillon à l'avant et à l'arrière, incluant spots de lecture
- Boîte à gants éclairée
- Éclairage de coffre à droite

Phares avant halogènes [8EX]



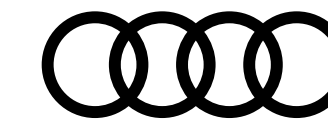

Principaux équipements de série

Disponibles sur toutes les finitions

Moteur Design Confort Connectivité Visibilité Sécurité Équipements

Sécurité active et passive du véhicule

Airbags latéraux [6C2]

à l'avant et système d'airbags de tête

Alerte de sortie de voie [6I3]

Appel d'urgence Audi connect [NZ2]

Audi pre sense front [8J3]

Commande de désactivation [4UF]

de l'airbag passager avant

Contrôle de la pression de pneus [7K1]

Dispositif de limitation de vitesse [6Y2]

Écrous de roues antivol [1PE]

I-Size et Top Tether [3A0]

pour les sièges arrière extérieurs

Kit de réparation [1G8]

Outillage de bord [1S1]

Rappel de ceinture de sécurité [1I0]

avec dispositif arrière de détection d'occupation du siège

Régulateur de vitesse plus limiteur de vitesse [3V6]

Sécurité enfant électrique [4H5]

Trousse de secours [1T3]

Triangle de présignalisation et 2 vestes de sécurité



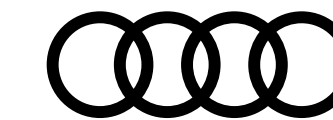

Principaux équipements de série

Disponibles sur toutes les finitions

Moteur Design Confort Connectivité Visibilité Sécurité Équipements

Équipements spécifiques pour les motorisations hybrides rechargeables (TFSI e)

Câble de recharge HH Type E (8 A) [70I]

Chargeur mode 3 [76C]



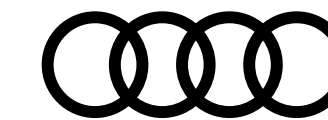

Finition Business Executive [WBL]

Équipements additionnels contenus dans la finition par rapport aux équipements de série



Design extérieur et intérieur

Jantes 17" en alliage léger, 5 branches parallèles [CL9]

Phares à LED avec clignotants dynamiques à l'arrière [PX2]

Pack Aluminium intérieur [Q11]

Pack Brillance extérieur [4ZB]

Confort et vie à bord

Appui lombaire à 4 axes pour les sièges avant [7P1]

Réglages électrique, horizontal et vertical

Rétroviseur intérieur à réglage jour/nuit automatique, sans cadre [4L6]

Rétroviseurs extérieurs réglables, dégivrants et rabattables électriquement [6XI]

Avec fonction rabat automatique. Permet de basculer le rétroviseur côté passager avant vers le bas au passage de la marche arrière pour apporter au conducteur une meilleure vision du trottoir



Pack Aluminium intérieur [Q11]



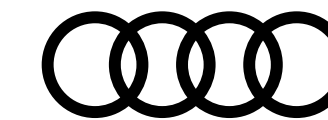

Finition Business Executive [WBL]

Équipements additionnels contenus dans la finition par rapport aux équipements de série



Audio, Navigation, Connectivité et Infodivertissement

Audi virtual cockpit [9S1]

Combiné d'instruments entièrement numérique de 10,25"

MMI® navigation plus [7UG]

Avec MMI touch inclus en plus du MMI Navigation

Navigation & Infotainment Audi connect plus [IT3]

Sécurité active du véhicule : système d'assistance à la conduite

Audi park assist [7X5]

Radars de stationnement avant et arrière

Cherche à l'aide de capteurs à ultrasons les places de stationnement (bataille et créneau) appropriées le long de la chaussée, calcule le créneau idéal et gère le braquage automatiquement



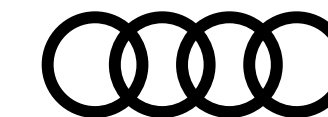

Finition Design ^[WAF]

Équipements additionnels contenus dans la finition par rapport aux équipements de série



Design extérieur et intérieur

Pack Brillance extérieur [4ZB]

Baguette sur les appuis de vitre en aluminium anodisé ; revêtement noir brillant sur les montants de pavillon centraux et arrière

Jantes 17" en alliage léger, 5 branches parallèles [CL9]

Pack Aluminium intérieur [QJ1]

Confort et vie à bord

Sellerie Tissu "Debut 2" [N7B]

Appui lombaire à 4 axes pour les sièges avant [7P1]

Réglages électrique, horizontal et vertical

Rétroviseur intérieur jour / nuit automatique, sans cadre [4L6]

Rétroviseurs extérieurs [6XI]

Réglables, dégivrants et rabattables électriquement avec fonction rabat automatique.

Permet de basculer le rétroviseur côté passager avant vers le bas au passage de la marche arrière pour apporter au conducteur une meilleure vision du trottoir



Sellerie Tissu "Debut 2" [N7B]



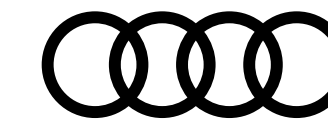

Finition Design [WAF]

Équipements additionnels contenus dans la finition par rapport aux équipements de série



Audio, Navigation, Connectivité et Infodivertissement

2 ports de charge USB à l'arrière [7B9]

Audi smartphone interface [IU1]

Audi Phone box light [9ZV]

Sécurité active du véhicule : système d'assistance à la conduite

Audi park assist [7X5]

Radars de stationnement avant et arrière

Cherche à l'aide de capteurs à ultrasons les places de stationnement (bataille et créneau) appropriées le long de la chaussée, calcule le créneau idéal et gère le braquage automatiquement



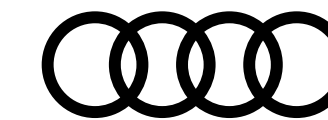

Finition Avus [WCF]

Équipements additionnels contenus dans la finition par rapport à la version **A3 Design** [WAF] **+ 5 550 €**



Design extérieur

Jantes 17" en alliage léger, 5 branches en W [CG0]

Phares à LED avec clignotants dynamiques à l'arrière [PX2]

Pack extérieur Advanced [A9D]

- Seuil de porte avec incrustations en aluminium à l'avant
- Calandre peinte en noir titane avec cadre chromé
- Lame sur le spoiler avant en argent sélénite
- Spoiler de bord de toit standard
- Diffuseurs et grilles en noir mat grainé

Design intérieur

Applications décoratives en aluminium spectre foncé [5TD]

Combinaison cuir/similicuir mono.pur 550 [N4F]

Confort et vie à bord

Clé confort incluant déverrouillage du coffre par capteur [4K5]

Banquette arrière variable [3NT]

40:20:40, avec porte-gobelet dans l'accoudoir de la place centrale



Applications décoratives en aluminium spectre foncé [5TD]



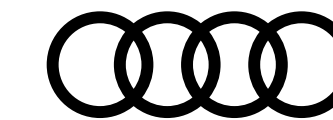

Finition Avus [WCF]

Équipements additionnels contenus dans la finition par rapport à la version **A3 Design** [WAF] **+ 5 550 €**



Audio, Navigation, Connectivité et Infodivertissement

MMI® navigation plus avec MMI touch inclus en plus du MMI Navigation [7UG]

Navigation & Infotainment Audi connect [9S1]

Audi sound system [9VD]

Audi virtual cockpit plus [9S9]

Audi connect navigation et divertissement plus [IT3]

Éclairage et visibilité

Pack Éclairage d'ambiance plus [QQ2]



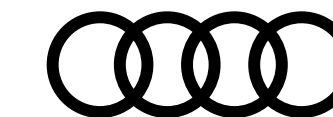

Finition S line [WCE]

Équipements additionnels contenus dans la finition par rapport aux équipements de série



Design extérieur

Jantes 18" en alliage léger [U53]

5 branches en Y, Gris Graphite, tournées brillantes

Pack extérieur S line [A9E]

- Garnitures de seuil de porte à l'avant avec incrustations en aluminium, éclairées, avec logo S
- Calandre peinte en noir de titane avec cadre chromé
- Becquet avant en peinture intégrale (couleur de la carrosserie) avec lame gris platine mat
- Becquet arrière sport
- Emblème S sur les ailes avant
- Bordures de seuil latérales plus larges en gris platine mat
- Grilles de sortie d'air latérales implicites en noir mat grainé avec incrustation en gris platine mat
- Diffuseurs et grilles en noir mat grainé

Phares à LED avec clignotants dynamiques à l'arrière [PX2]

Design intérieur

Pack intérieur S line [WQS]

- Sièges sport à l'avant avec sellerie en tissu/similicuir mono.pur 550
- Volant multifonction en cuir à 3 branches
- Accoudoirs des portes et frein à main, en cuir synthétique
- Accoudoir central, avant à angle réglable, pouvant être déplacé en avant/en arrière
- Ciel de pavillon en tissu noir
- Pédalier et repose-pied en acier inoxydable
- Tapis de sol, avant et arrière, en velours, noir avec surpiqûres



Pack intérieur S line [WQS]



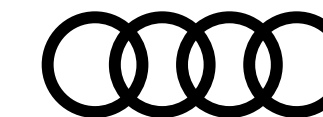

Finition S line [WCE]

Équipements additionnels contenus dans la finition par rapport aux équipements de série



Confort et vie à bord

Climatisation automatique confort 2 zones [9AK]

Rétroviseur intérieur jour/nuit automatique, sans cadre [4L6]

Rétroviseurs extérieurs [6XI]

Réglables, dégivrants et rabattables électriquement avec fonction rabat automatique

Permet de basculer le rétroviseur côté passager avant vers le bas au passage de la marche arrière pour apporter au conducteur une meilleure vision du trottoir

Audio, navigation, connectivité et infodivertissement

2 ports de charge USB à l'arrière [7B9]

Audi connect [IT4*]

Audi virtual cockpit : combiné d'instruments entièrement numérique de 10,25" [9S1]

Audi smartphone interface [IU1]

MMI® navigation plus avec MMI touch inclut en plus du MMI Navigation [7UG]

Audi sound system [9VD]

Sécurité active du véhicule : système d'assistance à la conduite

Audi park assist [7X5]

Radars de stationnement avant et arrière

Cherche à l'aide de capteurs à ultrasons les places de stationnement (bataille et créneau) appropriées le long de la chaussée, calcule le créneau idéal et gère le braquage automatiquement



*IT3 Audi connect plus de série sur A3 TFSI e S line

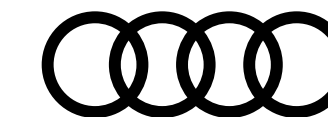

Finition Competition

Équipements additionnels contenus dans la finition par rapport aux équipements de série



Design extérieur

Boîtiers de rétroviseurs extérieurs noirs [6F]

Étriers de freins rouges [1LG/1K]

Extérieur Sport [A9E]

Jantes en aluminium 18" [U52]

Pare-chocs PHEV Competition [2]I

Pack Esthétique Noir [4ZD]

Phares à LED avec clignotants dynamiques à l'arrière [PX2]

Vitrage Privacy [QL5]

Lunette arrière, vitres de portières arrières et vitres latérales arrière surteintées



Boîtiers de rétroviseurs extérieurs noirs [6F]



Ciel de pavillon en tissu [6N]

Design intérieur

Ciel de pavillon en tissu [6N]

Sièges en tissu "Pouls" / simili cuir monopur [NY2]

Pack intérieur S line [WQS]

- Sièges sport à l'avant avec sellerie en tissu/similicuir mono.pur 550
- Volant multifonction en cuir à 3 branches
- Accoudoirs des portes et frein à main, en cuir synthétique
- Accoudoir central, avant à angle réglable, pouvant être déplacé en avant/en arrière
- Ciel de pavillon en tissu noir
- Pédalier et repose-pied en acier inoxydable
- Tapis de sol, avant et arrière, en velours, noir avec surpiqûres



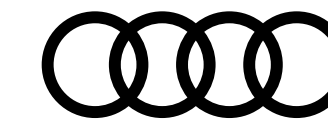

Finition Competition

Équipements additionnels contenus dans la finition par rapport aux équipements de série



Confort et vie à bord

Rétroviseurs extérieurs réglables, dégivrants et rabattables électriquement [6XI]

Rétroviseur intérieur jour/nuit automatique, sans cadre [4L6]

Sièges avant Sport [Q1D]

Audio, navigation, connectivité et infodivertissement

2 ports de charge USB à l'arrière [7B9]

Audi smartphone interface [IU1]

Audi sound system [9VD]

Audi virtual cockpit [9S1]

Combiné d'instruments entièrement numérique de 10,25"

MMI navigation plus avec MMI touch [7UG]

Inclus en plus de MMI navigation



Rétroviseurs extérieurs réglables, dégivrants et rabattables électriquement [6XI]



Audi virtual cockpit [9S1]



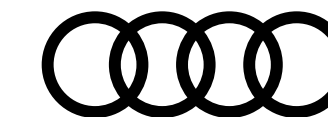

Finition Competition

Équipements additionnels contenus dans la finition par rapport aux équipements de série



Audio, navigation, connectivité et infodivertissement... suite

Audi connect plus [1T3]

Inclus avec [7UG]. Vos déplacements dans votre Audi sont encore plus relaxants, polyvalents et sûrs, notamment grâce aux fonctions :

- Affichage avancé de points d'intérêt
- Bulletins d'informations en ligne
- Profil utilisateur
- Hotspot Wi-Fi
- Informations sur les dangers
- Météo
- Navigation myAudi
- Prix du carburant
- Navigation avec Google Earth®
- Affichage avancé des villes en 3D
- Radio en ligne
- Radio hybride
- Interaction en langage naturel

Sécurité active du véhicule : système d'assistance à la conduite

Audi park assist [7X5]

Radars de stationnement avant et arrière

Cherche à l'aide de capteurs à ultrasons les places de stationnement (bataille et créneau) appropriées le long de la chaussée, calcule le créneau idéal et gère le braquage automatiquement



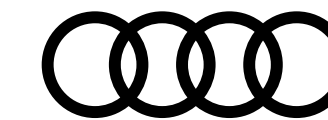

Audi S3

Équipements disponibles pour
S3 Berline et **S3 Sportback**



Design extérieur

Boîtiers de rétroviseurs extérieurs style aluminium [6FC]

Extérieur Sport spécifique S3 [A8F]

Jantes en aluminium 18" [U52]

Seuils de portes avec inserts en aluminium éclairés à l'avant [VT5]

Design intérieur

Applications décoratives en aluminium Spectre foncé [5TD]

Ciel de pavillon en tissu noir [6NQ]

Sellerie en Tissu "Pouls" / similicuir monopur 550 [N2Y]

Pack Aluminium intérieur [QJ1]

Volant cuir Sport multifonctions plus [2PK]

3 branches avec méplat et palettes de commande au volant



Seuils de portes [VT5]



Applications décoratives en aluminium [5TD]



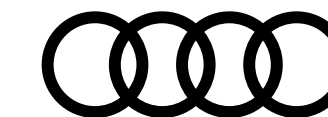

Audi S3

Équipements disponibles pour
S3 Berline et **S3 Sportback**



Confort et vie à bord

Accoudoir central coulissant en longueur, avec inclinaison réglable [6E3]

Audi drive select [2H6]

Clé à fréquence radio (sans safelock) [4I7]

Verrouillage central "Keyless-Go" verrouille et déverrouille les portes, le capot de coffre et la trappe à carburant ; incluant ouverture/fermeture confort des vitres

Climatiseur automatique confort 2 zones [9AK]

Direction progressive [1N7]

- Augmente la dynamique et le confort de conduite grâce à une réponse plus discrète de la direction
- Démultiplication variable asservie à la direction ainsi qu'une assistance asservie à la vitesse

Dossier de banquette arrière rabattable en 40:60 [3NZ]

Rétroviseurs extérieurs réglables [6XI]

dégivrants et rabattables électriquement avec fonction rabat automatique. Permet de basculer le rétroviseur côté passager avant vers le bas au passage de la marche arrière pour apporter au conducteur une meilleure vision du trottoir

Pack Rangement [QE1]

- Boîte à gant verrouillage
- Compartiment de rangement côté conducteur
- Filet de rangement à l'arrière des sièges avant
- Prise de 12 volts dans la console centrale arrière
- Prise de 12 volts dans le coffre
- Filet de compartiment bagages
- Deuxième lumière LED à gauche du coffre à bagages



Accoudoir central coulissant en longueur,
avec inclinaison réglable [6E3]



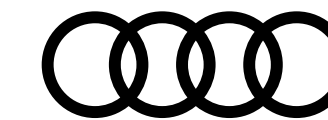

Audi S3

Équipements disponibles pour
S3 Berline et **S3 Sportback**



Confort et vie à bord... suite

Pare-brise à vitrage acoustique [4GH]

Rétroviseur intérieur jour/nuit automatique, sans cadre [4L6]

Sièges avant réglables manuellement [3L3]

- Hauteur et positionnement en longueur
- Inclinaison de dossier
- Hauteur des appuie-tête et des ceintures

Sièges Sport à l'avant [Q1D]

Tapis de sol à l'avant et à l'arrière [0TD]

Audio, Navigation, Connectivité et Infodivertissement

Audi sound system [9VD]

Audi connect Appel d'urgence & Service [IW3]

Audi Connect plus [IT3]

Audi virtual cockpit [9S1]

Combiné d'instruments entièrement numérique de 10,25"

Interface Bluetooth [9ZX]

MMI navigation plus avec MMI touch [7UG]

inclus en plus du MMI Navigation

Réception radio numérique (DAB) [QV3]



Rétroviseur intérieur jour/nuit automatique, sans cadre [4L6]



MMI navigation plus avec MMI touch [7UG]



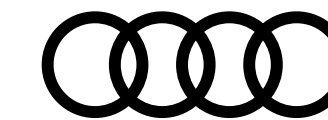

Audi S3

Équipements disponibles pour
S3 Berline et **S3 Sportback**



Éclairage et visibilité

Assistant de feux de route [8G1]

Détecteur de pluie et de luminosité [8N6]

Lave-phares haute pression [8X8]

Miroirs de courtoisie [QQ5]

Phares full LED [8IT]



Détecteur de pluie et de luminosité [8N6]



Phares full LED [8IT]

Sécurité passive du véhicule : protection des occupants

Airbags latéraux à l'avant et système d'airbags de tête [6C2]

Commande de désactivation de l'airbag passager avant [4UF]

I-Size et Top Tether pour les sièges arrière extérieurs [3A0]

Rappel de ceinture de sécurité [110]

avec dispositif arrière de détection d'occupation du siège

Sécurité enfant manuelle [4H3]

Trousse de secours [1T3]

triangle de présignalisation et 2 vestes de sécurité

Écrous de roues antivol [1PE]

Kit de réparation [1G8]

Outillage de bord [1S1]



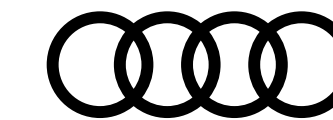

Audi S3

Équipements disponibles pour
S3 Berline et **S3 Sportback**



Sécurité active du véhicule : système d'assistance à la conduite

Adaptive cruise control [8T8]

Alerte de sortie de voie [6I3]

Appel d'urgence Audi connect [NZ2]

Audi hold assist [UH2]

Audi park assist [7X5]

Radars de stationnement avant et arrière

Cherche à l'aide de capteurs à ultrasons les places de stationnement (bataille et créneau) appropriées le long de la chaussée, calcule le créneau idéal et gère le braquage automatiquement

Audi pre sense front [8]3]

Contrôle de la pression de pneus [7K1]

Dispositif de limitation de vitesse [6Y2]



Audi park assist [7X5]



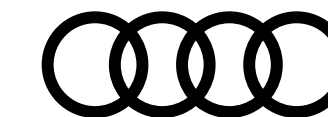

Teintes extérieures

	Business Executive [WBL]	Design [WAF]	S line [WCE]	Avus [WCF]	Competition	S3
Teintes vernies						
Blanc Ibis [T9T9]	Gratuit	Gratuit	Gratuit	Gratuit	Gratuit	Gratuit
Noir Brillant [A2A2]	Gratuit	Gratuit	—	Gratuit	—	—
Teintes métallisées						
Blanc Glacier [2Y2Y]	900 €	900 €	900 €	900 €	900 €	900 €
Noir Mythic [0E0E]	900 €	900 €	900 €	900 €	900 €	900 €
Bleu Navarre [2D2D]	900 €	900 €	900 €	900 €	900 €	900 €
Jaune Python [R1R1]	900 €	900 €	900 €	900 €	900 €	900 €
Argent Fleuret [L5L5]	900 €	900 €	—	900 €	—	—
Gris Manhattan [H1H1]	900 €	900 €	—	900 €	—	—
Teinte nacrée						
Gris Daytona [6Y6Y]	—	—	900 €	—	900 €	900 €
Teintes Audi Exclusive						
Audi Exclusive [Q0Q0]	—	—	3 300 €	3 300 €	3 300 €	3 300 €

Teintes vernies



Blanc Ibis [T9T9]



Noir Brillant [A2A2]

Teintes métallisées



Blanc Glacier [2Y2Y]

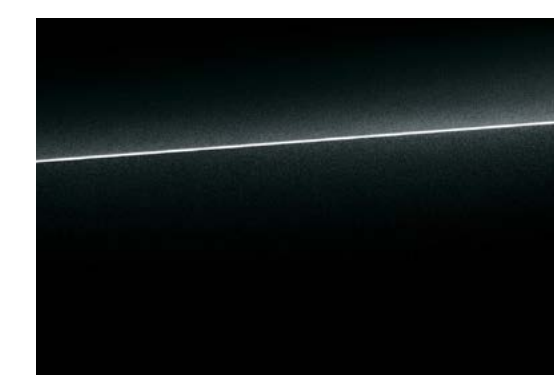

Noir Mythic [0E0E]



Bleu Navarre [2D2D]

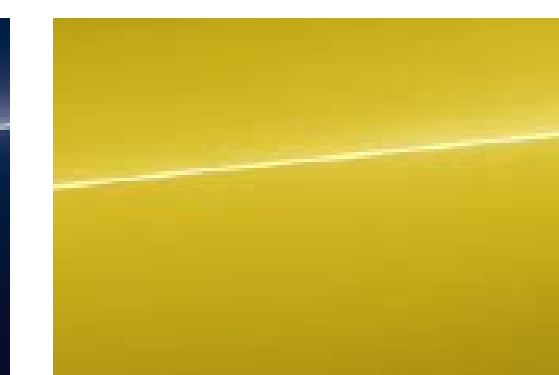

Jaune Python [R1R1]



Argent Fleuret [L5L5]



Gris Manhattan [H1H1]

Teinte nacrée

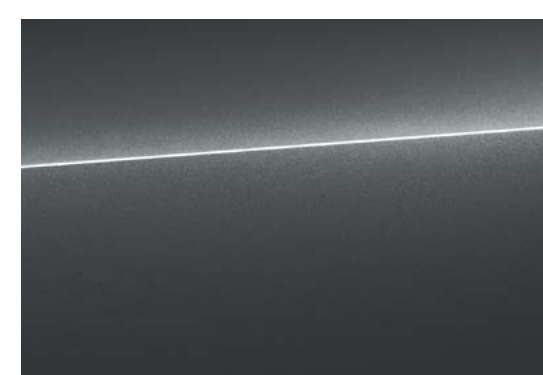

Gris Daytona [6Y6Y]

S : proposé en série, — : non proposé.

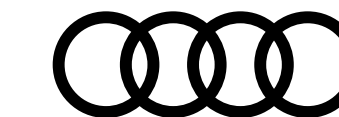

Jantes

17"

Jantes en alliage léger, 5 branches parallèles [CL9]

Dimension : 8,0) x 17". Pneus : 225/45 R17

Jantes en alliage léger, 5 branches en W [CG0]

Dimension : 8,0) x 17". Pneus : 225/45 R17

18"

Jantes en alliage léger, 5 branches doubles en V (style S), Gris Graphite [U52]

Dimension : 8,0) x 18"

Pneus : 225/40 R18

Jantes en alliage léger, 5 branches en Y [U53]

Gris Graphite, tournées brillantes

Dimension : 8,0) x 18". Pneus : 225/40 R18

Business Executive [WBL]	Design [WAF]	S line [WCE]	Avus [WCF]	Competition	S3
S	S	—	—	—	—
—	—	—	S	—	—
—	—	—	—	S	S
—	—	S	1 300 €	500 €	—



17" 5 branches parallèles [CL9]



17" 5 branches en W [CG0]



18" 5 branches doubles en V [U52]



18" 5 branches en Y [U53]

S : proposé en série, — : non proposé.

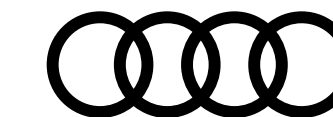

Jantes

18" ... suite

Jantes en alliage léger, style dynamique à 5 bras [U72]

Dimension : 8,0J x 18". Pneus : 225/40 R18

Jantes en alliage léger Audi Sport, style Blade 5 branches, Noir Anthracite, tournées brillant [U92]

Dimension : 8,0J x 18". Pneus : 225/40 R18

Jantes en alliage léger Audi Sport, style étoile à 10 branches [V29]

Dimension : 8,0J x 18"

Pneus : 225/40 R18

Jantes en alliage léger Audi Sport, style Flag 5 branches, Gris Platine, tournant [V98]

Dimension : 8,0J x 18"

Pneus : 225/40 R18

Business Executive [WBL]	Design [WAF]	S line [WCE]	Avus [WCF]	Competition	S3
—	—	1 100 €	1 100 €	—	—
—	—	—	2 100 €	1 100 €	1 110 €
—	—	—	—	—	1 240 €
—	—	—	—	1 660 €	1 660 €



18" style dynamique à 5 bras [U72]



18" style Blade 5 branches [U92]



18" style étoile à 10 branches [V29]



18" style Flag 5 branches [V98]

S : proposé en série, — : non proposé.

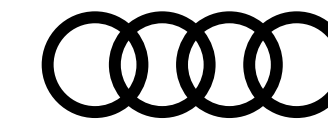

Jantes

19"

Jantes en aluminium coulé Audi Sport, 5 branches trapézoïdal, finition titane mat, polies brillant [C1I]

Dimension : 8,5 J x 19"
Pneus : 235/35 R19

Jantes en alliage léger Audi Sport, structure 5 bras en Y, Gris Titane mat, tournées brillant [C6H]

Dimension : 8,0 J x 19". Pneus : 235/35 R19

Attention : Oblige la suspension Sport [1JF]
Indisponible sur 8Y**DC et 8Y**KC, 8Y**KG et A3 TFSI e

Jantes en alliage léger Audi Sport, structure 5 bras jumeaux creusé, Gris Titane mat, tournées brillant [C2T]

Dimension : 8,0 J x 19". Pneus : 235/35 R19

Attention : Oblige la suspension Sport [1JF]
Indisponible sur 8Y**DC et 8Y**KC, 8Y**KG et A3 TFSI e

Business Executive [WBL]	Design [WAF]	S line [WCE]	Avus [WCF]	Competition	S3
—	—	—	—	—	2 230 €
—	—	2 700 €	2 700 €	—	2 230 €
—	—	2 750 €	—	—	2 280 €



19" 5 branches trapézoïdal [C1I]



19" structure 5 bras en Y [C6H]



19" 5 bras jumeaux creusé [C2T]

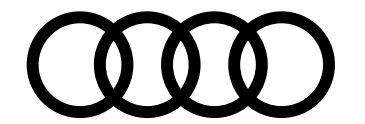

Sièges

En fonction des finitions

	Business Executive [WBL]	Design [WAF]	S line [WCE]	Avus [WCF]	Competition	S3
Sièges Standards [Q1A]	S	S	-	S	-	-
Sièges Sport [Q1D] <small>Attention : Interdit [N5G] et [N7B]</small>	440 €	440 €	S	440 €	S	S



Sièges Standards [Q1A]



Sièges Sport [Q1D]

S : proposé en série, - : non proposé.

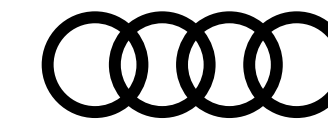

Selleries

En fonction des finitions

					Business Executive [WBL]	Design [WAF]	S line [WCE]	Avus [WCF]	Competition	S3
Coloris intérieur										
Code intérieur	Assise centrale/côtés	Surpiqûres	Tableau de bord haut/bas	Tapis - Moquette /ciel de pavillon						
Sièges Standards [Q1A]										
Tissu Index [N5G]	AI	Noir - Argent/Noir	-	Noir/Noir	Noir/Gris Acier	S	—	—	—	—
Tissu "Debut 2" [N7B]	AI	Noir - Argent/Noir	-	Noir/Noir	Noir/Gris Acier	—	S	—	—	—
Cuir/simili cuir [N4F] mono.pur 550 Attention : Oblige [3NT]	AC	Noir/Noir	-	Noir/Noir	Noir/Gris Acier	—	—	—	—	—
	BA	Gris Acier/Gris Acier	-	Noir/Noir	Noir/Gris Acier	—	—	S : au choix	—	—
Sièges Sport [Q1D]										
Tissu "Dynamique" [N5B]	AI	Noir - Argent/Noir	-	Noir/Noir	Noir/Gris Acier	S	S	—	—	—
Tissu "Pouls" / similicuir [N2Y] mono.pur 550 Attention : L'intérieur AR oblige l'option surpiqûres rouges [YYB]	EI	Noir/Noir	Gris Roche	Noir/Noir	Noir/Noir	—	—	S	—	S
	AR*	Noir/Noir	Rouge	Noir/Noir	Noir/Noir	—	—	S	—	S
Cuir / similicuir [N4F] mono.pur 550 Attention : Oblige [3NT]	AC	Noir/Noir	-	Noir/Noir	Noir/Gris Acier	—	—	—	S	—
	BA	Gris Acier/Gris Acier	-	Noir/Noir	Noir/Gris Acier	—	—	—	S	—

Sièges standards [Q1A]



[N5G] - AI



[N7B] - AI



[N4F] - AC



[N4F] - BA

Sièges Sport [Q1D]



[N5B] - AI



[N2Y] - EI



[N2Y] - AR



[N4F] - AC



[N4F] - BA

*Uniquement avec boîte de vitesses S tronic

S : proposé en série, — : non proposé.

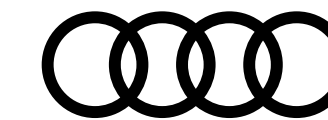

Selleries

En fonction des finitions

Sièges Sport [Q1D] ... suite

Dinamica® / similicuir [N5]

mono.pur 550

Attention : Oblige [3NT]. L'intérieur AR oblige l'option surpiqûres rouges [YYB]

Cuir/simili cuir [N4L]

mono.pur 550 (estampillage)

Attention : Oblige [3NT]

Cuir Nappa fin [N4X]

avec estampillage S

Attention : Oblige [3NT]. L'intérieur AR oblige l'option surpiqûres rouges [YYB]

Coloris intérieur					Business Executive [WBL]	Design [WAF]	S line [WCE]	Avus [WCF]	Competition	S3
Code intérieur	Assise centrale/côtés	Surpiqûres	Tableau de bord haut/bas	Tapis - Moquette /ciel de pavillon						
EI	Noir/Noir	Gris Roche	Noir/Noir	Noir/Noir	—	—	680 €	—	680 €	680 €
ET	Gris Acier/ Gris Acier	Anthracite	Noir/Noir	Noir/Noir	—	—	680 €	—	680 €	680 €
AR*	Noir/Noir	Rouge	Noir/Noir	Noir/Noir	—	—	680 €	—	680 €	—
EI	Noir/Noir	Gris Roche	Noir/Noir	Noir/Noir	—	—	350 €	—	350 €	350 €
ET	Gris Acier/ Gris Acier	Anthracite	Noir/Noir	Noir/Noir	—	—	350 €	—	350 €	350 €
EI	Noir/Noir	Gris Roche	Noir/Noir	Noir/Noir	—	—	1 600 €	—	1 600 €	1 600 €
AR*	Noir/Noir	Rouge	Noir/Noir	Noir/Noir	—	—	1 600 €	—	1 600 €	1 600 €

Sièges Sport [Q1D]



[N5] - EI



[N5] - ET



[N5] - AR



[N4L] - EI



[N4L] - ET



[N4X] - EI



[N4X] - AR

*Uniquement avec boîte de vitesses S tronic

S : proposé en série, — : non proposé.

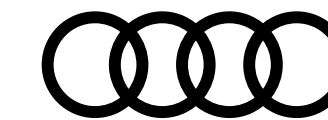

Volants

Volants en cuir multifonction

Volant cuir multifonctions plus 3 branches [1XW]

(uniquement pour les boîtes de vitesses mécaniques)
En présence de [6I2], le design du volant est différent.

Volant cuir multifonctions plus 3 branches avec palettes de commande au volant [1XX]

(uniquement pour les boîtes de vitesses S tronic 7)
En présence de [PCE], le design du volant est différent.

Volant cuir Sport multifonctions plus 3 branches avec méplat [2PF]

(uniquement pour les boîtes de vitesses mécaniques)
Attention : Incompatible avec [6I2]

Volant cuir Sport multifonctions plus 3 branches avec méplat et palettes de commande au volant [2PK]

(uniquement pour les boîtes de vitesses S tronic 7)
Attention : Incompatible avec [PCE]

Business Executive [WBL]	Design [WAF]	S line [WCE]	Avus [WCF]	Competition	S3
S	S	S	S	—	—
S	S	S	S	S	Gratuit
—	—	290 €	—	—	—
290 €	290 €	290 €	290 €	290 €	S



Volant cuir multifonctions plus 3 branches [1XW]



En présence de [6I2] pour volant [1XW]



Volant cuir multifonctions plus 3 branches [1XX]



En présence de [6I2] pour volant [1XX]



Volant cuir Sport multifonctions plus [2PF]



Volant cuir Sport multifonctions plus [2PK]

S : proposé en série, — : non proposé.

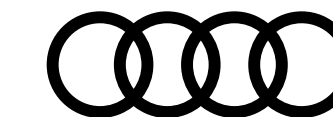

Inserts décoratifs

Tableau de bord

Applications décoratives effet spécial soie [5MA]

Applications décoratives en aluminium Spectre foncé [5TD]

Applications décoratives en carbone Atlas [7TN]
Attention : Oblige [QQ2]

Habitacle

Accoudoir de portière en similicuir [7HF]

	Business Executive [WBL]	Design [WAF]	S line [WCE]	Avus [WCF]	Competition	S3
Applications décoratives effet spécial soie [5MA]	S	S	—	—	—	—
Applications décoratives en aluminium Spectre foncé [5TD]	—	250 €	S	S	S	S
Applications décoratives en carbone Atlas [7TN] Attention : Oblige [QQ2]	—	—	—	—	—	560 €
Accoudoir de portière en similicuir [7HF]	—	—	S	—	S	S



Applications décoratives effet spécial soie [5MA]



Applications décoratives en aluminium Spectre foncé [5TD]



Applications décoratives en carbone Atlas [7TN]



Accoudoir de portière en similicuir [7HF]

S : proposé en série, — : non proposé.

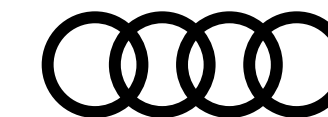

Options

Châssis, transmission et suspensions

Suspension avec amortisseurs pilotés [PDE]

- Audi drive select
- Châssis avec contrôle des amortisseurs
- Abaissement de 10 mm par rapport au châssis standard, système électronique de contrôle des amortisseurs pour s'adapter aux différentes situations de conduite
- Modes auto, confort ou dynamique

Attention : non disponible pour les jantes de 19". Non disponible pour 30 TFSI/30 TDI et A3 TFSI e. Oblige les freins [1ZK] option gratuite sauf pour les motorisations 40 TDI, 40 TFSI

Suspensions Sport [1JC]

Mettre le code [1JF] avec les jantes [C2T] ou [C6H]

Attention : non disponible sur A3 TFSI e

Direction progressive [1N7]

- Augmente la dynamique et le confort de conduite grâce à une réponse plus directe de la direction
- Démultiplication variable asservie à la direction ainsi qu'une assistance asservie à la vitesse

Roue de secours temporaire [1G9]

(vitesse maximale : 80 km/h).

Attention : non disponible sur A3 TFSI e

	Business Executive [WBL]	Design [WAF]	S line [WCE]	Avus [WCF]	Competition	S3
Suspension avec amortisseurs pilotés [PDE]	—	—	1 120 €	1 400 €	—	1 120 €
Suspensions Sport [1JC]	—	—	0 €	—	—	—
Direction progressive [1N7]	—	—	320 €	320 €	320 €	S
Roue de secours temporaire [1G9]	150 €	150 €	150 €	150 €	—	150 €

S : proposé en série, — : non proposé.

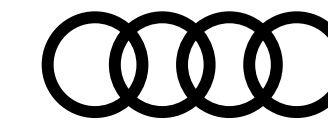

Options

	Business Executive [WBL]	Design [WAF]	S line [WCE]	Avus [WCF]	Competition	S3
Design extérieur						
Boîtiers de rétroviseurs extérieurs noirs [6F] <i>Attention</i> : Oblige [4ZD]	–	–	130 €	–	S	130 €
Boîtiers de rétroviseurs extérieurs dans la couleur de la carrosserie [6FA]	S	S	S	S	Gratuit	Gratuit
Boîtiers de rétroviseurs extérieurs en carbone [6FQ]	–	–	780 €	–	780 €	780 €
Vitrage Privacy [QL5] Lunette arrière, vitres de portières arrière et vitres latérales arrière surteintées	450 €	450 €	450 €	450 €	S	450 €
Rampes de pavillon en aluminium, anodisées [3S1] <i>Attention</i> : Disponible uniquement sur S3 Sportback	–	–	–	–	–	330 €
Rampes de pavillon noires [3S2] <i>Attention</i> : Disponible uniquement sur A3 Sportback	–	–	330 €	–	330 €	330 €
Pack Brillance extérieur [4ZB] Baguette sur les entourages de vitre en aluminium anodisé ; revêtement noir brillant sur les montants de pavillon centraux et arrière	S	S	250 €	S	–	250 €
Pack Esthétique Noir [4ZD]	–	–	620 €	620 €	S	620 €
Pack Esthétique Noir plus [4ZP] Reprend tous les éléments de [4ZD] + anneaux Audi en noir sur l'avant et l'arrière du véhicule et identification du modèle/moteur en noir <i>Attention</i> : Oblige [2Z0]	–	–	840 €	–	220 €	890 €
Étriers de frein rouge [PC2]	–	–	–	–	S	380 €
Toit noir [6H4] <i>Attention</i> : Interdit avec les teintes [0E0E] et [A2A2]. Seulement sur Berline	–	–	–	–	–	500 €

S : proposé en série, – : non proposé.

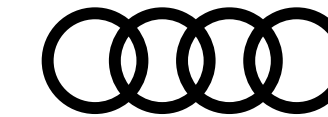

Options

	Business Executive [WBL]	Design [WAF]	S line [WCE]	Avus [WCF]	Competition	S3
Design intérieur						
Suppression totale d'identification (modèle et moteur) [2Z0]	0 €	0 €	0 €	0 €	0 €	0 €
Ciel de pavillon en tissu noir [6NQ]	—	—	S	290 €	S	S
Pack Aluminium intérieur [Q]1]	S	S	110 €	S	110 €	S
Seuils de portes avant avec insert en aluminium et illuminé [VT4] De série sur S Line et Competition avec le logo "S"	—	—	S	—	S	—
Pack intérieur esthétique S line [WQS] - Pédaliers et repose-pieds en acier inoxydable - Application décoratives en aluminium Spectre foncé - Logo S - Ciel de pavillon en tissu noir - Accoudoir de portière en similicuir	—	—	S	—	S	—

S : proposé en série, — : non proposé.

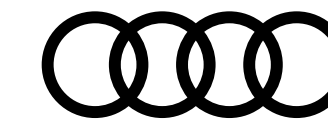

Options

	Business Executive [WBL]	Design [WAF]	S line [WCE]	Avus [WCF]	Competition	S3
Sièges						
Sièges avant réglables électriquement [3L5] Avec réglage électrique de la hauteur d'assise, du positionnement en longueur, de l'inclinaison de l'assise et du dossier Attention : Sur S line, oblige [7P1] ou [8I6]	860 €	—	860 €	860 €	860 €	860 €
Fonction mémoire pour sièges avant et rétroviseurs extérieurs [PV3] Rétroviseur extérieur réglable électriquement, chauffant et rabattable, atténuant automatiquement les deux côtés, avec fonction mémoire Sièges avant réglables électriquement avec fonction mémoire pour le siège du conducteur Attention : Oblige [7P1] sur S line	—	—	1 480 €	1 480 €	1 480 €	1 480 €
Sièges avant chauffants [4A3]	415 €	—	415 €	415 €	415 €	415 €
Appui lombaires à 4 axes pour les sièges avant [7P1]	S	S	330 €	S	330 €	330 €
Appui lombaire à réglage pneumatique avec fonction massage pour sièges avant [8I6] Indisponible sur la motorisation 35 TFSI S tronic 7 et 30 TFSI S tronic 7 [8Y**ZG] [8Y**KG] Attention : Oblige [3L5] ou [PV3]	—	—	550 €	550 €	550 €	550 €
Banquette arrière variable, 40:20:40 [3NT] avec porte-gobelet dans l'accoudoir de la place centrale Attention : force N5G et Q1D	245 €	245 €	245 €	S	245 €	245 €
Surpiqûres Rouges Audi Sport [YYB] - Sièges avec surpiqûres rouge express - Embossage en S sur le dossier des sièges avant - Accoudoir central avant en noir avec surpiqûres contrastées en rouge express - Accoudoirs de porte et haut du tableau de bord en noir avec surpiqûres contrastées rouge express/gris acier - Jante de volant avec emblème S et surpiqûres contrastées en rouge express - Tapis de sol et passepoil en noir avec surpiqûres contrastées et liserés en rouge express (sauf sur 30 TFSI et 35 TFSI S tronic). Attention : Uniquement disponible avec intérieurs [N2Y], [N5] ou [N4X]	—	—	500 €	—	500 €	Gratuit

S : proposé en série, — : non proposé.

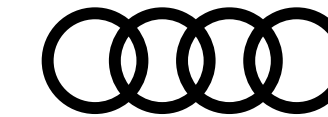

Options

Confort et vie à bord

Pack Rangement [QE1]

- Boîte à gant verrouillable
- Compartiment de rangement côté conducteur
- Filet de rangement à l'arrière des sièges avant
- Prise de 12 volts dans la console centrale arrière
- Prise de 12 volts dans le coffre
- Filet de compartiment bagage
- Deuxième lumière LED à gauche du coffre à bagage

Hayon assisté électriquement pour l'ouverture et la fermeture [4E6]

Attention : Oblige la clé confort [4K5] ou [PG3]

Attention : Indisponible sur A3 Berline

Préparation pour crochet d'attelage [1M5]

- Câblage jusqu'au logement de la roue de secours
- Système approprié de refroidissement du moteur

Crochet d'attelage [1D2]

Pare-brise à vitrage athermique [4GF]

(remplace l'équipement [4GH])

	Business Executive [WBL]	Design [WAF]	S line [WCE]	Avus [WCF]	Competition	S3
Pack Rangement [QE1]	—	245 €	245 €	245 €	245 €	S
Hayon assisté électriquement pour l'ouverture et la fermeture [4E6]	—	—	450 €	450 €	450 €	450 €
Préparation pour crochet d'attelage [1M5]	—	—	200 €	200 €	200 €	—
Crochet d'attelage [1D2]	980 €	980 €	980 €	980 €	—	—
Pare-brise à vitrage athermique [4GF] (remplace l'équipement [4GH])	0 €	0 €	0 €	0 €	0 €	0 €

S : proposé en série, — : non proposé.

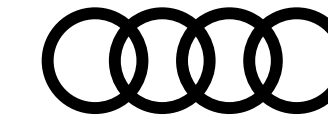

Options

	Business Executive [WBL]	Design [WAF]	S line [WCE]	Avus [WCF]	Competition	S3
Confort et vie à bord... suite						
Pack Fumeur [9]D] Allume-cigare et cendrier	–	–	–	–	–	40 €
Fixation pour sièges enfants ISOFIX à l'avant [3A5]	–	–	–	–	–	50 €
Toit panoramique [3FB] Attention : Interdit [3S1] et [3S2]	–	–	1 400 €	1 400 €	1 400 €	1 400 €
Assistance à la conduite						
Audi pre sense basic [7W1] Déploie automatiquement, lorsque nécessaire, des mesures préventives pour votre sécurité et celle de vos passagers, parmi lesquelles : - Resserrement des ceintures de sécurité à l'avant afin de limiter tout déplacement des passagers vers l'avant ou les côtés - Activation des feux de détresse clignotants - Fermeture du toit ouvrant (si commandé) et des vitres latérales	–	–	–	250 €	250 €	250 €
Affichage tête haute [KS1] Attention : Oblige [4GF]	–	–	980 €	980 €	980 €	980 €
Airbags latéraux arrière [6C4]	–	–	430 €	430 €	430 €	430 €

S : proposé en série, – : non proposé.

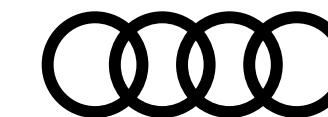

Options

Assistance à la conduite... suite

Système de lecture des panneaux de signalisation par caméra [QR9]

Attention : Sur la finition Design [WAF], oblige [7UG]

Adaptative Cruise Control [8T8]

Adaptive drive assist [6I2]

(maintien de la vitesse, de la distance de sécurité et maintien dans la voie)

Disponible uniquement sur boîte manuelle

Attention : Oblige le volant [1XW] et l'ACC [8T8]

Pack Assistance Route [PCE]

- Système de lecture des panneaux de signalisation par caméra [QR9]
- Assistant de feux de route [8G1]
- Adaptive drive assist (maintien de la vitesse, de la distance de sécurité et maintien dans la voie)
- Assistant de conduite adaptatif avec Emergency assist [6I6]
- Assistant aux manœuvres de stationnement avec système d'aide au stationnement plus [7X5]
- Assistant de vitesse adaptatif [8T8]

Attention : Oblige le volant [1XX], indisponible avec boîte de vitesse manuelle

	Business Executive [WBL]	Design [WAF]	S line [WCE]	Avus [WCF]	Competition	S3
	310 €	310 €	310 €	310 €	310 €	310 €
	–	710 €	710 €	710 €	710 €	S
	–	–	680 €	680 €	–	–
	1 800 €	3 000 €	1 800 €	1 800 €	1 800 €	1 800 €

S : proposé en série, – : non proposé.

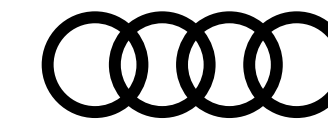

Options

Audio, Navigation, Connectivité et Infodivertissement

MMI® navigation plus avec MMI touch inclus en plus du MMI navigation [7UG]

- Écran couleur haute résolution de 10,1" (1 540 x 720)
- Représentation de carte en 3D
- Mise à jour des cartes en ligne
- MMI touch : champ de saisie sur écran tactile
- Recherche MMI : recherche de texte libre avec suggestions intelligentes de destination dès le début de la saisie
- Commandes vocales Easy-to-use : interaction naturelle avec le système
- Utilisation gratuite des services Audi connect [IT4]
- Assistant d'efficacité prédictive
- Informations routières détaillées et en direct : aperçu de cartes, choix d'itinéraires alternatifs, POI, indication des voies, sorties d'autoroute, zoom sur intersection, etc.

Attention : Sur Design, oblige [9S1], inclut [IT4]

Audi smartphone interface [IU1]

- Audi music interface
- Fonction navigation via Apple CarPlay ou Google Android Auto

Connecte votre smartphone à votre Audi et transfère instantanément les contenus de votre smartphone directement sur l'écran MMI via USB. La navigation, la téléphonie, la musique et d'autres applications tierces sélectionnées peuvent ainsi être aisément contrôlées à l'aide du MMI ou par la commande vocale du smartphone

Audi sound system [9VD]

10 haut-parleurs incluant haut-parleur central et subwoofer, amplificateur à 6 canaux avec une puissance totale de 180 watts

	Business Executive [WBL]	Design [WAF]	S line [WCE]	Avus [WCF]	Competition	S3
MMI® navigation plus avec MMI touch inclus en plus du MMI navigation [7UG]	S	2 200 €	S	S	S	—
Audi smartphone interface [IU1]	220 €	S	S	S	S	220 €
Audi sound system [9VD]	360 €	360 €	S	S	S	S

S : proposé en série, — : non proposé.

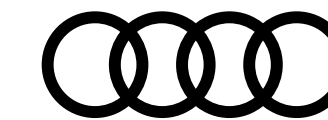

Options

Audio, Navigation, Connectivité et Infodivertissement... suite

Bang & Olufsen premium sound system avec son 3D [9VS]

- Restitution sonore surround par 15 haut-parleurs haute performance incluant subwoofer
- Amplificateur à 16 canaux avec une puissance totale de 680 watts
- Une expérience sonore 3D créée par le nouvel effet sonore tridimensionnel virtuel

2 ports de charge USB à l'arrière [7B9]

Audi phone box light [9ZV]

(chargeur sans fil avec standard Qi)

Audi phone box [9ZE]

Permet de téléphoner dans le véhicule en plaçant le téléphone portable sur le support universel (170 × 87 mm) prévu à cet effet au niveau de l'accoudoir central à l'avant.

Améliore la qualité de réception en passant par l'antenne extérieure

Possibilité de chargement par prise USB A ou chargeur sans fil (standard Qi)

Avertissement en cas d'oubli du téléphone et affichage de l'état de charge dans le MMI

(Des coques de chargement par induction sont disponibles dans les Accessoires d'Origine Audi et auprès de votre partenaire Audi)

Audi virtual cockpit [9S1]

- Combiné d'instruments entièrement numérique de 10,25"

- Affichage flexible et fonctionnel des informations en fonction des besoins du conducteur

- Intégration des fonctionnalités MMI dans le combiné d'instrument

- Design "Sport" ou "Classique"

Attention : Sur Design, oblige [7UG]

Audi virtual cockpit plus [9S9]

- Combiné d'instruments entièrement numérique de 12,3"

- Affichage flexible et fonctionnel des informations en fonction des besoins du conducteur

- Intégration des fonctionnalités MMI dans le combiné d'instrument

- Design "Dynamique", "Sport" ou "Classique"

Attention : Pour A3 TFSI e le code est [9S8]

	Business Executive [WBL]	Design [WAF]	S line [WCE]	Avus [WCF]	Competition	S3
Bang & Olufsen premium sound system avec son 3D [9VS]	—	—	610 €	610 €	610 €	940 €
2 ports de charge USB à l'arrière [7B9]	—	S	S	S	S	65 €
Audi phone box light [9ZV] (chargeur sans fil avec standard Qi)	190 €	S	190 €	S	190 €	190 €
Audi phone box [9ZE] Permet de téléphoner dans le véhicule en plaçant le téléphone portable sur le support universel (170 × 87 mm) prévu à cet effet au niveau de l'accoudoir central à l'avant. Améliore la qualité de réception en passant par l'antenne extérieure Possibilité de chargement par prise USB A ou chargeur sans fil (standard Qi) Avertissement en cas d'oubli du téléphone et affichage de l'état de charge dans le MMI (Des coques de chargement par induction sont disponibles dans les Accessoires d'Origine Audi et auprès de votre partenaire Audi)	490 €	300 €	490 €	300 €	490 €	490 €
Audi virtual cockpit [9S1] - Combiné d'instruments entièrement numérique de 10,25" - Affichage flexible et fonctionnel des informations en fonction des besoins du conducteur - Intégration des fonctionnalités MMI dans le combiné d'instrument - Design "Sport" ou "Classique" Attention : Sur Design, oblige [7UG]	S	200 €	S	—	S	S
Audi virtual cockpit plus [9S9] - Combiné d'instruments entièrement numérique de 12,3" - Affichage flexible et fonctionnel des informations en fonction des besoins du conducteur - Intégration des fonctionnalités MMI dans le combiné d'instrument - Design "Dynamique", "Sport" ou "Classique" Attention : Pour A3 TFSI e le code est [9S8]	—	290 €	290 €	S	290 €	290 €

S : proposé en série, — : non proposé.

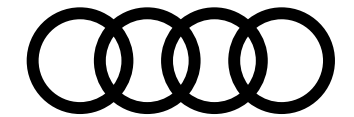

Options

Accès au véhicule et clés

Alarme antivol [PG2]

Surveille les portières, le capot avant et le hayon

- Protection volumétrique de l'habitacle désactivable par ultrasons
- Avertissement par capteur d'angle d'inclinaison en cas de vol
- Avertisseur sonore à accumulateur en cas de manipulation de câbles
- safelock (empêche l'ouverture via les poignées intérieures dès que le véhicule a été verrouillé à l'aide de la clé)

Clé confort incluant déverrouillage du coffre par capteur (sans safelock) [4K5]

- Accès et démarrage du véhicule mains libres (keyless access)
- Déverrouillage du hayon via la touche "coffre" de la télécommande ou en simulant un mouvement de coup de pied dans la zone à l'arrière du véhicule (ouverture et fermeture).

Attention : Pour cette fonctionnalité de l'ouverture avec le geste du pied, cela oblige [4E6].

Attention : Pour A3 Berline mettre le code [PG4]

Clé confort incluant déverrouillage du coffre par capteur (avec safelock) & alarme antivol [PG3]

- Accès et démarrage du véhicule mains libres (keyless access)
- Alarme antivol
- Déverrouillage du hayon via la touche "coffre" de la télécommande ou en simulant un mouvement de coup de pied dans la zone à l'arrière du véhicule (ouverture et fermeture)

Attention : Pour cette fonctionnalité de l'ouverture avec le geste du pied, cela oblige [4E6].

- Safelock (empêche l'ouverture des portes de l'intérieur dès que le véhicule a été verrouillé à l'aide de la clé)

	Business Executive [WBL]	Design [WAF]	S line [WCE]	Avus [WCF]	Competition	S3
Alarme antivol [PG2]	—	—	—	—	—	530 €
Clé confort incluant déverrouillage du coffre par capteur (sans safelock) [4K5]	550 €	550 €	550 €	S	550 €	550 €
Clé confort incluant déverrouillage du coffre par capteur (avec safelock) & alarme antivol [PG3]	1 075 €	—	1 075 €	545 €	1 075 €	1 075 €

S : proposé en série, — : non proposé.

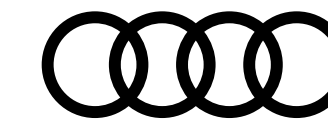

Options

	Business Executive [WBL]	Design [WAF]	S line [WCE]	Avus [WCF]	Competition	S3
Vision et éclairage						
Miroirs de courtoisie éclairés pour conducteur et passager avant [QQ5]	90 €	90 €	90 €	—	90 €	S
Assistant de feux de route [8G1] - Reconnaissance automatique des phares en sens inverse, des feux arrière et des autres automobilistes ainsi que d'autres sources lumineuses - Selon la situation, les feux de route sont automatiquement activés ou désactivés Attention : Inclus avec [PXC]	150 €	150 €	150 €	150 €	150 €	S
Lave-phares haute pression [8X8] Attention : Inclus avec [PXC]	—	—	320 €	320 €	320 €	S
Pack Éclairage d'ambiance [QQ1] - Miroirs de courtoisie éclairés pour conducteur et passager avant - Module de toit avant/arrière avec lampe de lecture LED - Éclairage des seuils de portières avant - Éclairage dans la zone des pieds avant - Compartiment de rangement de la console centrale - Éclairage d'ambiance de porte avant/arrière	—	—	300 €	—	300 €	300 €
Pack Éclairage d'ambiance plus [QQ2] En plus du Pack Éclairage d'ambiance [QQ1] - Choix parmi 30 couleurs - Éclairage du contour du tableau de bord multicolore - Éclairage d'ambiance de portière avant/arrière multicolore - Éclairage de contour de portière avant/arrière multicolore - Compartiment de rangement dans la console centrale - Éclairage des seuils de portières avant et arrière	—	—	430 €	S	430 €	430 €

S : proposé en série, — : non proposé.

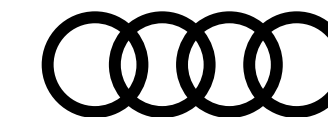

Options

Vision et éclairage... suite

Phares à LED avec clignotants dynamiques à l'arrière [PX2]

Comprend les fonctions suivantes :

- Feux diurnes
- Feux de croisement
- Feux de position
- Clignotants
- Feux de bifurcation (en complément de l'éclairage latéral pour les virages serrés et les bifurcations)
- Éclairage tout temps (pour réduire l'auto-éblouissement en cas de mauvaise visibilité)
- Feux d'autoroute (portée d'éclairage étendue à partir de 110 km/h)
- Feux de stationnement (éclairage de la zone de pivotement en marche arrière)
- Feux de virage statiques
- Réglage automatique dynamique du site des phares
- Éclairage d'intersection (en combinaison avec la navigation MMI plus)

Phares Matrix LED avec clignotants dynamiques à l'avant et à l'arrière [PXC]

Comprend les fonctions des phares à LED [PX2] et ajoute les fonctions suivantes :

- Détecte d'autres véhicules et désactive le faisceau de lumière de manière sélective dans la zone du véhicule détecté. Les feux de routes restent ainsi activés dans les autres segments
- Feux de virage dynamiques (les phares réagissent avant le braquage du volant en se basant sur les données de navigation)
- Assistant feux de route [8G1]
- Lave-phares [8X8]

	Business Executive [WBL]	Design [WAF]	S line [WCE]	Avus [WCF]	Competition	S3
Phares à LED avec clignotants dynamiques à l'arrière [PX2]	S	1 100 €	S	S	S	—
Phares Matrix LED avec clignotants dynamiques à l'avant et à l'arrière [PXC]	850 €	—	850 €	850 €	850 €	850 €

S : proposé en série, — : non proposé.

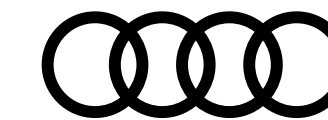

Options



Découvrez toutes
 les vidéos dédiées
 sur notre chaîne
 YouTube

Audi connect

Audi connect Appel d'urgence & Service [IW3]

- Assistance en ligne
- Services dommages Audi
- Prise de rendez-vous Audi en ligne (inscription via MyAudiGo)
- Rapport d'état du véhicule

Audi connect navigation et divertissement [IT4]

Inclus avec [7UG]. Vos déplacements dans votre Audi sont encore plus relaxants, polyvalents et sûrs, notamment grâce aux fonctions :

- Affichage avancé de points d'intérêt
- Bulletins d'informations en ligne
- Profil utilisateur
- Hotspot Wi-Fi
- Informations sur les dangers
- Météo
- Navigation myAudi
- Prix du carburant

Attention : Pour A3 [BAS] et Design [WAF] inclus et oblige [7UG]

Audi connect navigation et divertissement plus [IT3]

Inclus [IT4]. Principales fonctions :

- Navigation avec Google Earth®
- Affichage avancé des villes en 3D
- Radio en ligne
- Radio hybride
- Interaction en langage naturel

Attention : Uniquement en liaison avec MMI navigation plus [7UG]

	Business Executive [WBL]	Design [WAF]	S line [WCE]	Avus [WCF]	Competition	S3
Audi connect Appel d'urgence & Service [IW3]	S	S	S	S	S	S
Audi connect navigation et divertissement [IT4]	S	Inclus et oblige [7UG]	S	S	—	S
Audi connect navigation et divertissement plus [IT3]	S	270 €	270 €	S	S	S

S : proposé en série, — : non proposé.

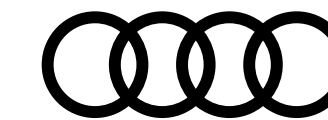

Accessoires d'Origine Audi®

Pour un confort toujours plus optimal et une sécurité accrue, Audi vous propose un large panel d'accessoires, tous certifiés d'origine Audi.

Plus d'accessoires sur Audi Shopping World >



Entretien

Mallette entretien

Transport

Barres de toit

– Avec rampes de pavillon uniquement compatible A3 Sportback (option 3S1 ou 3S2)

– Sans rampes de pavillon uniquement compatible A3 Sportback

– Sans rampes de pavillon uniquement compatible A3 Berline

Sac pour barres de toit

Coffre de toit noir avec teinture spécifique brillante, Modèle 300L (pour bagages)

Porte-skis

– Porte-skis et snowboards (4 paires de skis ou 2 snowboards)

– Porte-skis et snowboards (6 paires de skis ou 4 snowboards)

Porte-vélo pour barre de toit (1 vélo)

Porte-vélo pour crochet d'attelage

Référence	Prix ⁽¹⁾ TTC
4L0-096-353-C	80 €
8Y4-071-151	259 €
8Y4-071-126	259 €
8Y5-071-126	259 €
8R0-071-156-D	49 €
8V0-071-200- -Y9B	539 €
4M0-071-129	145 €
4M0-071-129-A	185 €
80A-071-128	145 €
4K0-071-105	625 €



Mallette entretien



Coffre de toit noir



Barres de toit sans rampes de pavillon



Porte-skis et snowboards



Porte-vélo toit



Porte-vélo attelage

Les prix présentés dans cette brochure sont des tarifs conseillés clients au 1^{er} janvier 2021, exprimés en € TTC hors pose et hors main-d'oeuvre dans la limite des stocks disponibles. Pour tout renseignement, rapprochez-vous de votre conseiller client chez votre Partenaire Audi Service.

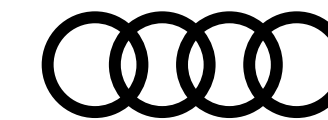

Accessoires d'Origine Audi® ...suite

Pour un confort toujours plus optimal et une sécurité accrue, Audi vous propose un large panel d'accessoires, tous certifiés d'origine Audi.

Plus d'accessoires sur Audi Shopping World >



Confort & Protection

Tapis de coffre

- Tapis de coffre uniquement compatible avec A3 Sportback
- Tapis de coffre uniquement compatible avec A3 Berline à traction avant et quattro avec kit de dépannage
- Tapis de coffre uniquement compatible avec A3 Berline à transmission quattro et roue de secours

Cuve de coffre

uniquement compatible avec A3 Sportback

Boîte de rangement pour coffre

Jeu de 2 tapis caoutchouc avant

pour une protection toutes saisons

Protection de banquette pour chiens

s'installe sur la banquette arrière

Harnais de sécurité pour chien

– Taille S

– Taille M

– Taille L

Référence	Prix ⁽¹⁾ TTC
8Y4-061-180	79 €
8Y5-061-180	79 €
8Y5-061-180-A	79 €
8Y4-061-170	205 €
8U0-061-109	40 €
83B-061-501- -041	45 €
8X0-061-680-A	145 €
8X0-019-409	75 €
8X0-019-409-A	99 €
8X0-019-409-B	115 €



Tapis de coffre



Cuve de coffre



Protection de banquette pour chiens



Harnais de sécurité pour chien

Les prix présentés dans cette brochure sont des tarifs conseillés clients au 1^{er} janvier 2021, exprimés en € TTC hors pose et hors main-d'oeuvre dans la limite des stocks disponibles. Pour tout renseignement, rapprochez-vous de votre conseiller client chez votre Partenaire Audi Service.

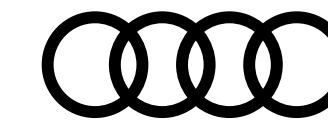

Accessoires d'Origine Audi® ...suite

Pour un confort toujours plus optimal et une sécurité accrue, Audi vous propose un large panel d'accessoires, tous certifiés d'origine Audi.

Plus d'accessoires sur Audi Shopping World >



Confort & Protection... suite

Protection anti-rongeurs

Famille

Siège enfant Kidfix XP

Avec ISOFIX pour enfants de 15 à 36 kg - Coloris noir/rouge

Siège bébé Dualfix i-Size avec ISOFIX

Pour les enfants de leur naissance à 105 cm - Coloris noir/rouge - Système de rotation à 360°

Communication

Casque Bluetooth

Référence	Prix ⁽¹⁾ TTC
8U0-054-650	255 €
4M0-019-904- -EUR	385 €
4M0-019-902	729 €
4H0-051-701-C	139 €



Protection anti-rongeurs

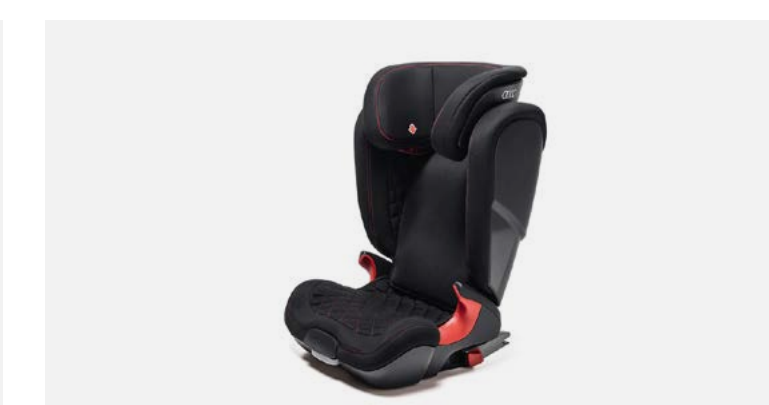

Siège enfant Kidfix XP



Siège bébé Dualfix i-Size avec ISOFIX



Casque Bluetooth

(1) Prix TTC client conseillé, hors pose. Sous réserve de changement de références ou de péremptions. Rapprochez-vous de votre magasin. Les prix présentés sont des tarifs conseillés clients au 1^{er} janvier 2021, exprimés en € TTC hors pose.

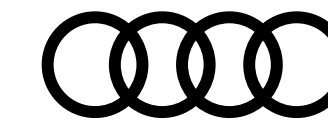

Accessoires d'Origine Audi® ...suite

Pour un confort toujours plus optimal et une sécurité accrue, Audi vous propose un large panel d'accessoires, tous certifiés d'origine Audi.

Plus d'accessoires sur Audi Shopping World >



Design & Sportivité

Éclairage de seuil de porte

Projection des anneaux Audi à l'ouverture des portes

Attention : Nécessite le Pack éclairage

Repose-pied et patins de pédales en acier

— Pour boîte automatique

— Pour boîte manuelle

Référence	Prix ⁽¹⁾ TTC
4G0-052-133-G	129 €
8V1-064-205-A	79 €
8V1-064-200-A	79 €



Éclairage de seuil de porte



Repose-pied et patins de pédales en acier

(1) Prix TTC client conseillé, hors pose. Sous réserve de changement de références ou de péremptions. Rapprochez-vous de votre magasin. Les prix présentés sont des tarifs conseillés clients au 1^{er} janvier 2021, exprimés en € TTC hors pose.

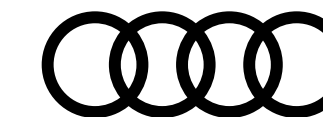

Caractéristiques techniques A3 Sportback Essence

	30 TFSI		35 TFSI		40 TFSI quattro		S3
Motorisation							
Puissance maxi en ch (kW) à tr/mn	110 ch (81) / 5 500 - 3 000		150 ch (110) / 5 000 - 6 000		190 ch (140) / 4 200 - 6 000		310 ch (228) / 5 450 - 6 500
Nombre de cylindres / soupapes	3/12		4/16		4/16		4/16
Cylindrée (cm ³)	999		1 498		1 984		1 984
Couple maxi (Nm) à tr/mn	200 / 2 000 - 3 000		250 / 1 500 - 3 500		320 / 1 500 - 4 100		400 / 2 000 - 5 450
Transmission							
Transmission	aux roues avant		aux roues avant		aux roues avant		quattro
Boîte de vitesses	manuelle 6		S tronic 7		S tronic 7		S tronic 7
Poids - volumes							
Nombre de places	5	5	5	5	5	5	5
Poids à vide (kg) / Total maxi autorisé en charge	1 275 / 1 770		1 355 / 1 835		1 535 / 2 000		1 575 / 2 020
Remorque freinée sur rampe 12 % / non freinée (kg)	1 300 / 640		1 300 / 670		1 600 / 750		— / —
Volume du coffre (l)	380 / 1 200		380 / 1 200		325 / 1 145		— / —
Réservoir du carburant (l)	45		45		55		55
Réservoir Ad-Blue (l)	—		—		—		—
Rayon de braquage (m)	11,1		11,1		11,1		11,1
Performances							
Vitesse maximale (km/h) sur circuit	204		224		241		250
Accélération de 0 à 100 km/h (s)	10,6		8,4		7,0		4,8
Performances							
Carburant	Super sans plomb, 95 ROZ		Super sans plomb, 95 ROZ		Super sans plomb 95 ROZ		Super sans plomb, 95 ROZ
Consommation WLTP (l/100km), Minimum - Maximum	5,5 - 5,9		5,1 - 5,6		7,2 - 7,4		8,0 - 8,2
Émissions de CO2 en cycle mixte WLTP (g/km), Minimum - Maximum	125-135		115-128		159-169		183-187
Norme antipollution	EU6		EU6		EU6		WLTP
Type homologation	WLTP		WLTP		WLTP		EU6
Start&Stop / Récupération d'énergie	Oui / Oui		Oui / Oui		Oui / Oui		Oui / Oui
Mild Hybrid MHEV	Non		Oui		Non		Non

- À partir du 1^{er} mars 2020, les taxes sont calculées sur la base des émissions de CO₂ WLTP.

- Depuis le 1^{er} septembre 2018, les véhicules légers neufs sont réceptionnés en Europe sur la base de la procédure d'essai harmonisée pour les véhicules légers (WLTP), procédure d'essai permettant de mesurer la consommation de carburant et les émissions de CO₂, plus réaliste que la procédure NEDC précédemment utilisée.

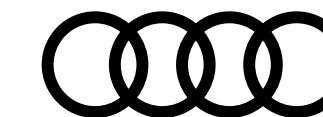

Caractéristiques techniques A3 Sportback Diesel

	30 TDI	30 TDI	35 TDI	40 TDI
Motorisation				
Puissance maxi en ch (kW) à tr/mn	116 ch (85) / 2 750 - 4 250	116 ch (85) / 2 750 - 4 250	150 ch (110) / 3 000 - 4 200	200 ch (147) / 3 600 - 4 100
Nombre de cylindres / soupapes	4/16	4/16	4/16	4/16
Cylindrée (cm ³)	1 968	1 968	1 968	1 968
Couple maxi (Nm) à tr/mn	300 / 1 500 - 2 500	300 / 1 600 - 2 500	360 / 1 700 - 2 750	
Transmission				
Transmission	aux roues avant	aux roues avant	aux roues avant	quattro
Boîte de vitesses	Manuelle 6	S tronic 7	S tronic 7	S tronic 7
Poids - volumes				
Nombre de places	5	5	5	5
Poids à vide (kg) / Total maxi autorisé en charge	1 420 / 1 905	1 450 / 1 920	1 485 / 1 960	1 555 / 2 020
Remorque freinée sur rampe 12 % / non freinée (kg)	1 500 / 710	1 500 / 720	1 600 / 740	1 600 / 750
Volume du coffre (l)	380 / 1 200	380 / 1 200	380 / 1 200	325 / 1 145
Réservoir du carburant (l)	45	45	50	55
Réservoir Ad-Blue (l)	13	13	13	13
Rayon de braquage (m)	11,1	11,1	11,1	11,1
Performances				
Vitesse maximale (km/h) sur circuit	206	X	224	243
Accélération de 0 à 100 km/h (s)	10,1	X	8,4	6,8
Performances				
Carburant	Diesel EN 590	Diesel EN 590	Diesel EN 590	Diesel EN 590
Consommation WLTP (l/100km), Minimum - Maximum	4,4 - 4,8	4,6 - 5,0	4,6 - 5,0	5,8 - 5,9
Émissions de CO ₂ en cycle mixte WLTP (g/km), Minimum - Maximum	115-125	120-130	119-131	147-156
Norme antipollution	EU6	EU6	EU6	EU6
Type homologation	WLTP	WLTP	WLTP	WLTP
Start&Stop / Récupération d'énergie	Oui / Oui	Oui / Oui	Oui / Oui	Oui / Oui
Mild Hybrid MHEV	Non	Non	Non	Non

Les véhicules Diesel sont équipés d'un réservoir d'AdBlue. À partir du 1^{er} mars 2020, les taxes sont calculées sur la base des émissions de CO₂ WLTP. Depuis le 1^{er} septembre 2018, les véhicules légers neufs sont réceptionnés en Europe sur la base de la procédure d'essai harmonisée pour les véhicules légers (WLTP), procédure d'essai permettant de mesurer la consommation de carburant et les émissions de CO₂, plus réaliste que la procédure NEDC précédemment utilisée.

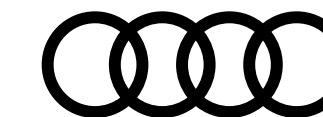

Caractéristiques techniques A3 Sportback TFSI e

40 TFSIe (204 ch)

Motorisation thermique

Puissance maxi en ch (kW) à tr/mn	150 (110) / 5 000 - 6 000
Nombre de cylindres / soupapes	4 / 16
Cylindrée (cm ³)	1 395
Couple maxi (Nm) à tr/mn	250 / 1 550 - 3 500

Motorisation électrique

Puissance maxi en ch (kW) à tr/min	75 (55)
Couple électrique (Nm) à tr/min	330
Puissance combinée du système en ch (kW)	204 (150)
Couple combiné maxi (Nm)	350

Transmission

Transmission	aux roues avant
Boîte de vitesse	S tronic 6

Poids - volumes

Poids en ordre de marche (kg) / Total maxi autorisé en charge (kg)	1 635 / 2 065
Remorque freinée sur rampe 12 % / non freinée (kg)	1 400 / 750
Volume du coffre (l)	280 / 1 100
Réservoir du carburant (l)	40

Batterie haute tension

Type de batterie / Capacité maximale (kWh) / Capacité brut (kWh)	Système de batterie lithium-ion / 13 kWh / 10,4 kWh
Temps de recharge sur prise domestique (h)	8h00 ⁽¹⁾
Puissance de charge maxi. admissible (kW) en courant alternatif (CA)	3,6
Garantie des batteries lithium-ion (1er des deux termes échus)	8 ans ou 160 000 km

40 TFSIe (204 ch)

Performances - Consommation

Vitesse maximale sur circuit combinée (km/h)	227	
Vitesse maximale du système électrique (km/h)	NC	
Accélération combinée de 0 à 100 km/h	7,6	
Carburant	Super ROZ 95	
Consommation électrique en cycle mixte (Wh/km)	Minimum	14,1
	Maximum	15,3
Autonomie électrique en cycle mixte (km)	Minimum	59 ⁽²⁾
	Maximum	67 ⁽²⁾
Consommation combinée en cycle mixte (WLTP) (l/100 km)	1,0 - 1,2	
Émissions combinées de CO ₂ en cycle mixte (WLTP) (g/km)	25-31	
Consommation thermique en cycle mixte (WLTP) (l/100 km)	5,9 - 6,5	
Émissions thermiques de CO ₂ en cycle mixte (WLTP) (g/km)	134 - 146	
Type d'homologation	WLTP	
Norme antipollution	EU 6	
Start/Stop / récupération d'énergie / Plug-in Hybrid	Oui / Oui / Oui	

(1) Durée de charge moyenne. (2) L'autonomie indiquée peut varier en fonction du style de conduite, de la vitesse, de l'utilisation d'équipements tels que la climatisation, de la température extérieure, du nombre de passagers, du chargement, du choix du mode de conduite et de la topographie. À partir du 1^{er} mars 2020, les taxes sont calculées sur la base des émissions de CO₂ WLTP. Depuis le 1^{er} septembre 2018, les véhicules légers neufs sont réceptionnés en Europe sur la base de la procédure d'essai harmonisée pour les véhicules légers (WLTP), procédure d'essai permettant de mesurer la consommation de carburant et les émissions de CO₂, plus réaliste que la procédure NEDC précédemment utilisée.

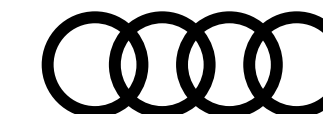

Caractéristiques techniques A3 Sportback TFSI e

45 TFSI e	
Motorisation thermique	
Puissance maxi en ch (kW) à tr/mn	150 (110) / 5 000 - 6 000
Nombre de cylindres / soupapes	4 / 16
Cylindrée (cm ³)	1 395
Couple maxi (Nm) à tr/mn	250 / 1 550 - 3 500
Motorisation électrique	
Puissance maxi en ch (kW) à tr/min	109 (50)
Couple électrique (Nm) à tr/min	330
Puissance combinée du système en ch (kW)	245 (180)
Couple combiné maxi (Nm)	400
Transmission	
Transmission	aux roues avant
Boîte de vitesse	S tronic 6
Poids - volumes	
Poids en ordre de marche (kg) / Total maxi autorisé en charge (kg)	1 660 / 2 075
Remorque freinée sur rampe 12 % / non freinée (kg)	1 400 / 750
Volume du coffre (l)	NC / 1 100
Réservoir du carburant (l)	40
Batterie haute tension	
Type de batterie / Capacité maximale (kWh) / Capacité brut (kWh)	Système de batterie lithium-ion / 13 kWh / 10,4 kWh
Temps de recharge sur prise domestique (h)	8h00 ⁽¹⁾
Puissance de charge maxi. admissible (kW) en courant alternatif (CA)	3,6
Garantie des batteries lithium-ion (1er des deux termes échus)	8 ans ou 160 000 km

45 TFSI e	
Performances - Consommation	
Vitesse maximale sur circuit combinée (km/h)	232
Vitesse maximale du système électrique (km/h)	140
Accélération combinée de 0 à 100 km/h	6,8
Carburant	Super ROZ 95
Type de batterie / Capacité maximale (kWh) / Capacité brute (kWh)	Système de batterie lithium-ion / 13kWh / 10,4 kWh
Consommation électrique en cycle mixte (Wh/km)	Minimum
	Maximum
Autonomie électrique en cycle mixte (km)	Minimum
	Maximum
Consommation combinée en cycle mixte (WLTP) (l/100 km)	1,1 - 1,2
Émissions combinées de CO2 en cycle mixte (WLTP) (g/km)	26-31
Consommation thermique en cycle mixte (WLTP) (l/100 km)	6,1 - 6,5
Émissions thermiques de CO2 en cycle mixte (WLTP) (g/km)	138 - 147
Type d'homologation	WLTP
Norme antipollution	EU 6
Start/Stop / récupération d'énergie / Plug-in Hybrid	Oui / Oui / Oui

(1) L'autonomie indiquée peut varier en fonction du style de conduite, de la vitesse, de l'utilisation d'équipements tels que la climatisation, de la température extérieure, du nombre de passagers, du chargement, du choix du mode de conduite et de la topographie. Les véhicules Diesel sont équipés d'un réservoir d'AdBlue.

- À partir du 1^{er} mars 2020, les taxes sont calculées sur la base des émissions de CO₂ WLTP.

- Depuis le 1^{er} septembre 2018, les véhicules légers neufs sont réceptionnés en Europe sur la base de la procédure d'essai harmonisée pour les véhicules légers (WLTP), procédure d'essai permettant de mesurer la consommation de carburant et les émissions de CO₂, plus réaliste que la procédure NEDC précédemment utilisée.

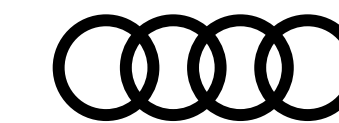

Caractéristiques techniques A3 Sportback

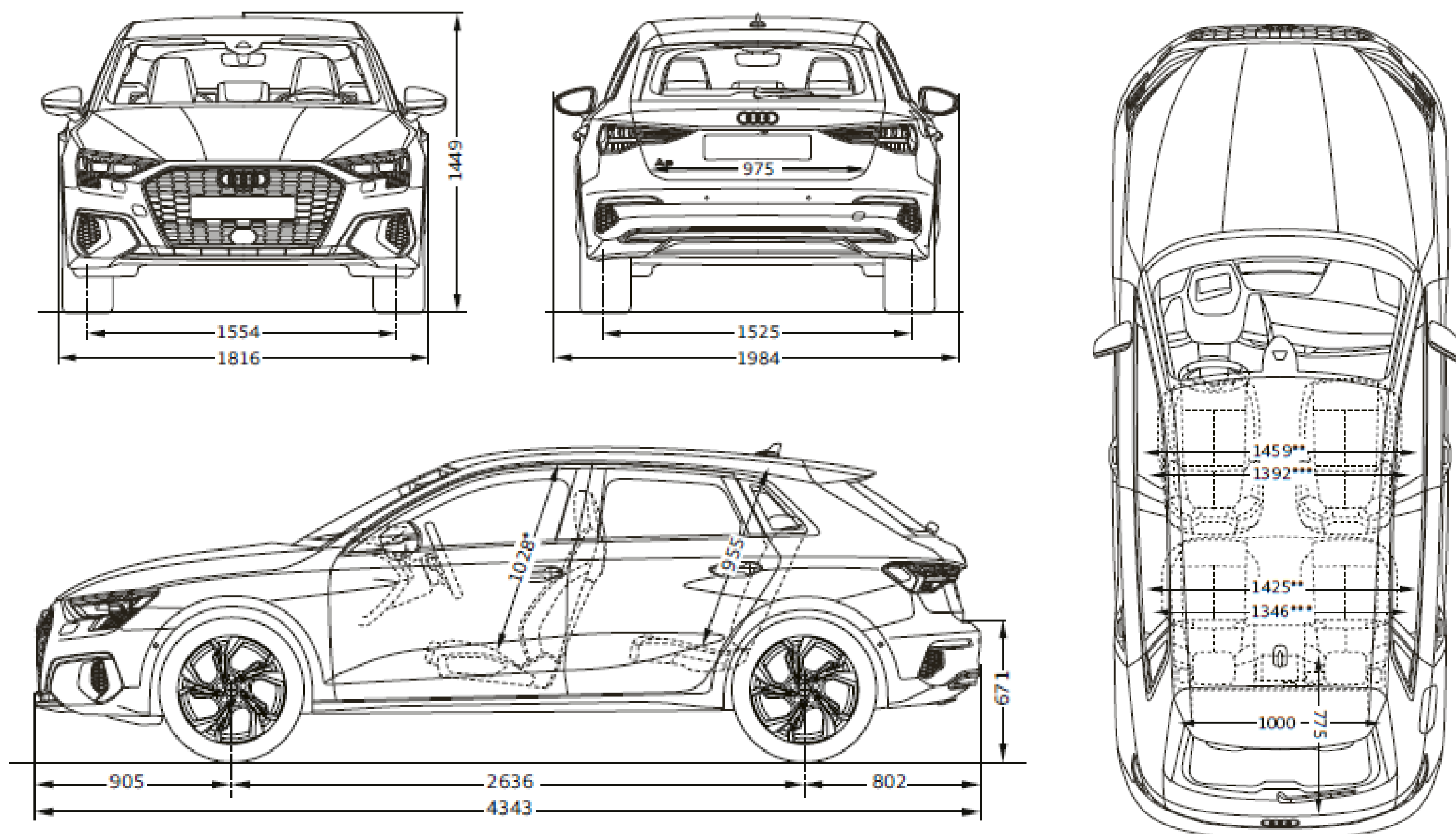

Toutes les cotes sont indiquées en millimètres. *Espace maximum au-dessus de la tête. **Largeur aux coudes. ***Largeur aux épaules.

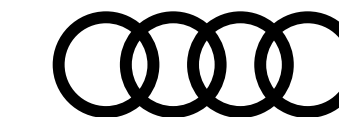

Caractéristiques techniques S3 Sportback

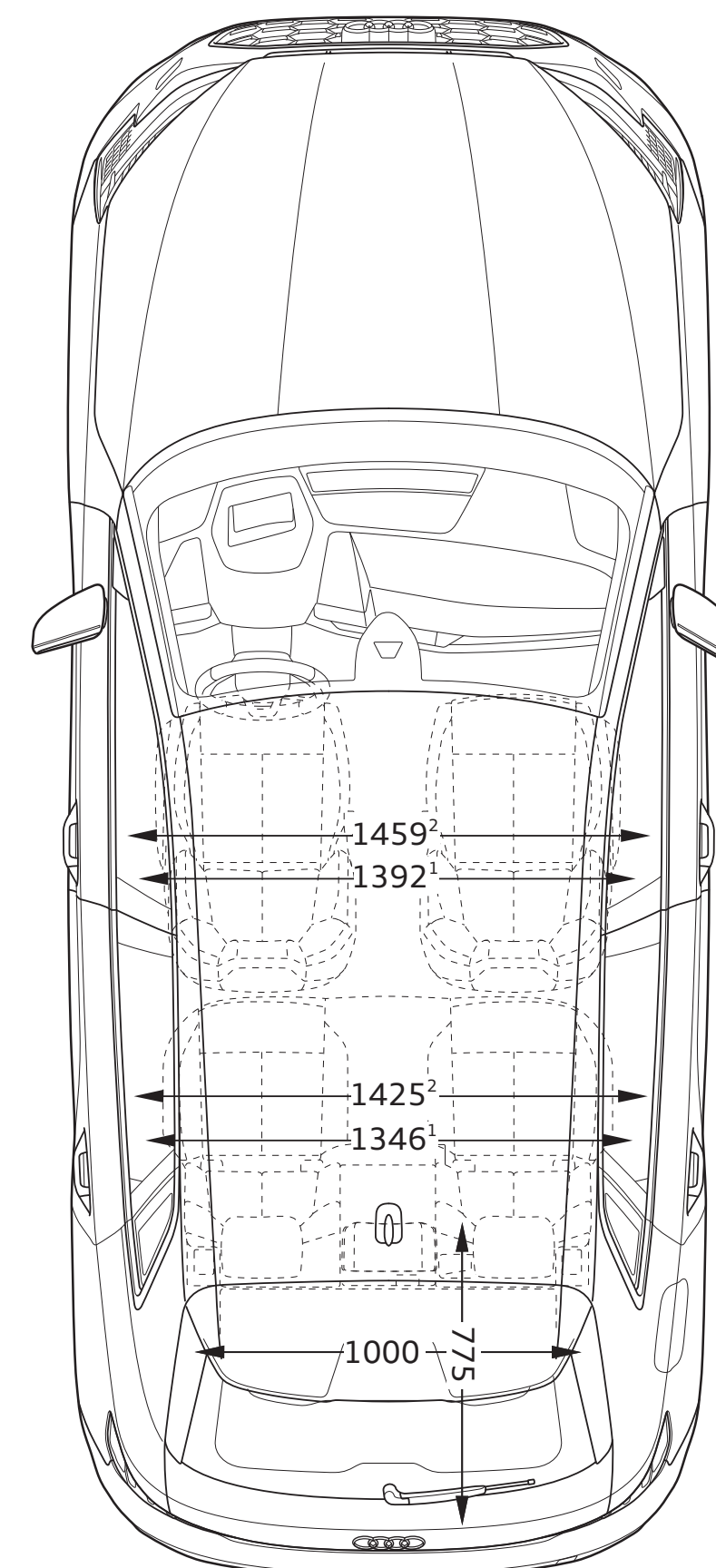
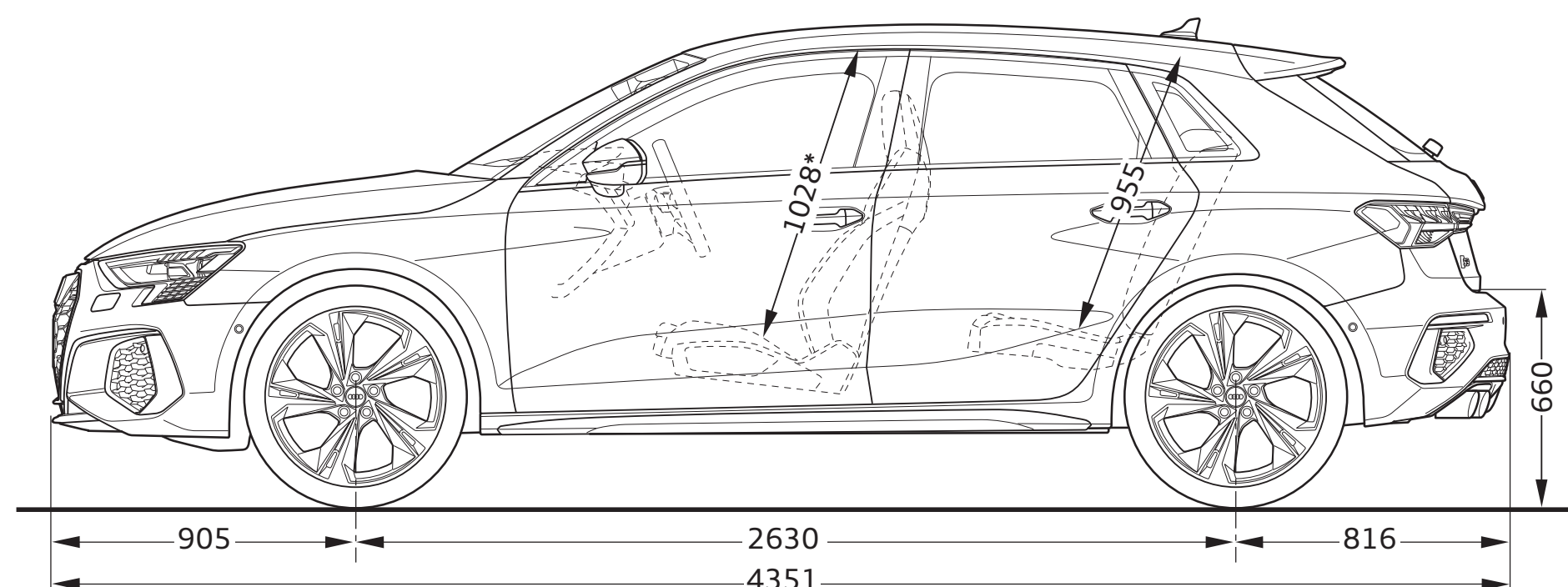
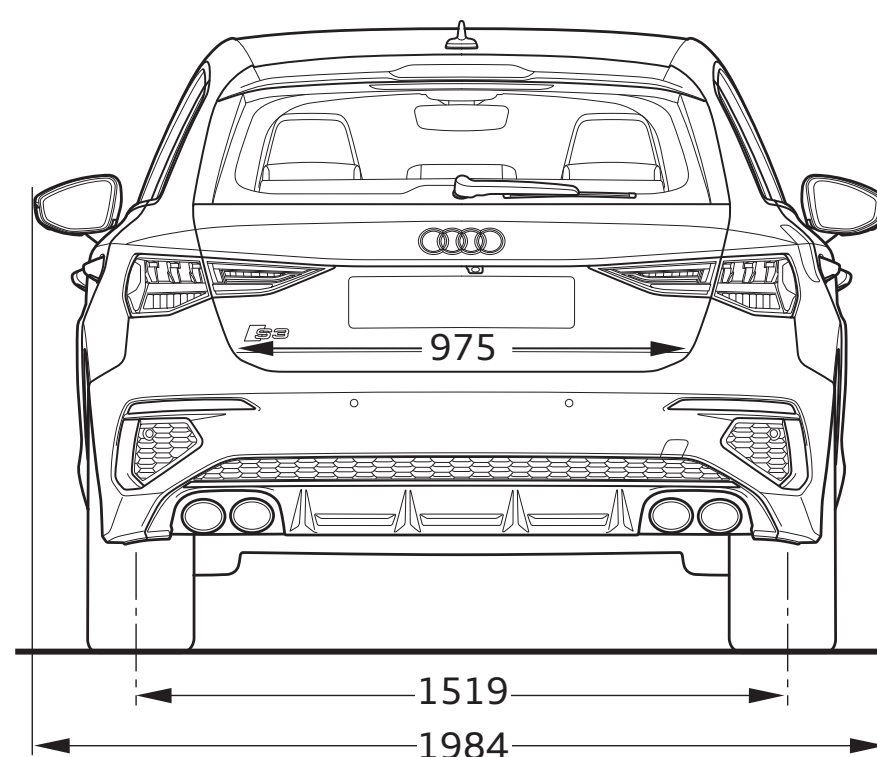
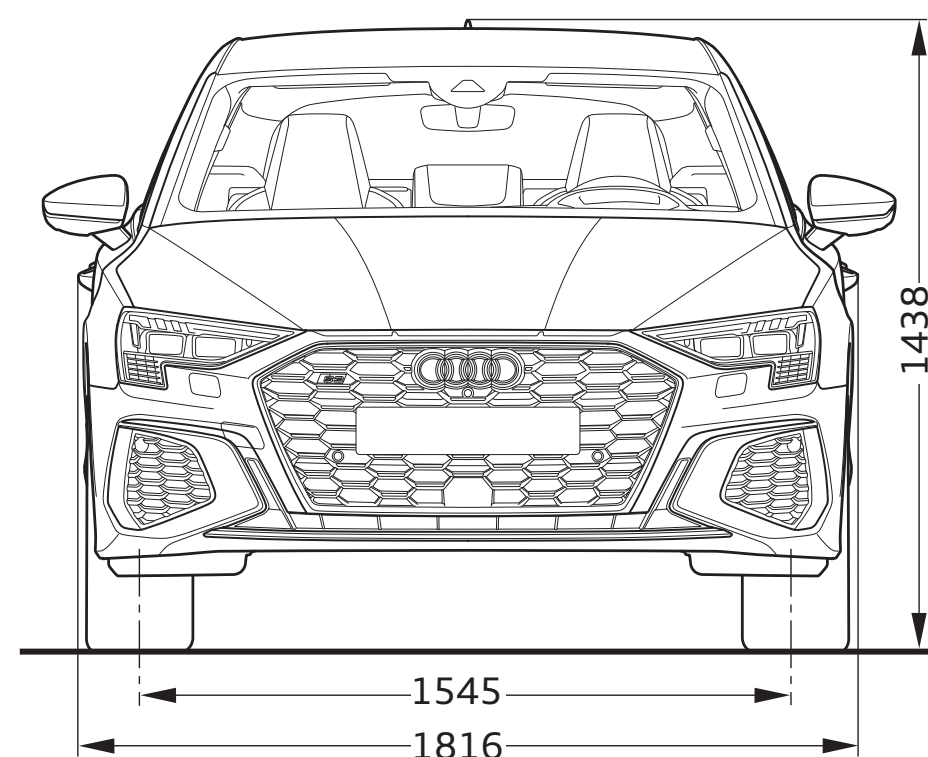

* Espace maximum au-dessus de la tête. ** Largeur de l'habitacle (incluant les accoudoirs). *** Largeur d'épaules.

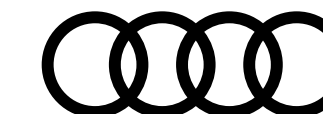

Caractéristiques techniques A3 Berline Essence

	30 TFSI		35 TFSI		40 TFSI		S3	
Motorisation								
Puissance maxi en ch (kW) à tr/mn	110 ch (91) / 5 500 - 3 000		150 ch (110) / 5 000 - 6 000		190 ch (140) / 4 200 - 6000		310 ch (228) / 5 450 - 6 500	
Nombre de cylindres / soupapes	3/12		4/16		4/16		4/16	
Cylindrée (cm ³)	999		1 498		1 984		1 968	
Couple maxi (Nm) à tr/mn	200 / 2 000 - 3 000		250 / 1 500 - 3 500		320 / 1 500 - 4 100		400 / 2 000 - 5 450	
Transmission								
Transmission	aux roues avant		aux roues avant		quattro		quattro	
Boîte de vitesses	manuelle 6		S tronic 7		S tronic 7		S tronic 7	
Poids - volumes								
Nombre de places	5	5	5	5	5	5	5	5
Poids à vide (kg) / Total maxi autorisé en charge	1 300 / 1 775		1 360 / 1 840		1 360 / 1835		1 395 / 1 875	
Remorque freinée sur rampe 12 % / non freinée (kg)	1 300 / 650		1 300 / 680		1 500 / 680		1 500 / 690	
Volume du coffre (l)	nc / 425		nc / 425		nc / 425		nc / 425	
Réservoir du carburant (l)	45		45		50		50	
Réservoir Ad-Blue (l)	—		—		—		—	
Rayon de braquage (m)	11,1		11,1		11,1		11,1	
Performances								
Vitesse maximale (km/h) sur circuit	210		210		232		232	
Accélération de 0 à 100 km/h (s)	10,6		10,6		8,4		8,4	
Performances								
Carburant	Super sans plomb, 95 ROZ		Super sans plomb, 95 ROZ		Super sans plomb, 95 ROZ		Super sans plomb 95	
Consommation WLTP (l/100km), Minimum - Maximum	5,4 - 5,8		5,0 - 5,5		5,5 - 6,0		5,5 - 6,1	
Émissions de CO2 en cycle mixte WLTP (g/km), Minimum - Maximum	123-131		112-124		124-138		124-135	
Norme antipollution	EU6		EU6		EU6		EU6	
Type homologation	WLTP		WLTP		WLTP		WLTP	
Start&Stop / Récupération d'énergie	Oui / Oui		Oui / Oui		Oui / Oui		Oui / Oui	
Mild Hybrid MHEV	Non		Oui		Non		Oui	

À partir du 1^{er} mars 2020, les taxes sont calculées sur la base des émissions de CO₂ WLTP. Depuis le 1^{er} septembre 2018, les véhicules légers neufs sont réceptionnés en Europe sur la base de la procédure d'essai harmonisée pour les véhicules légers (WLTP), procédure d'essai permettant de mesurer la consommation de carburant et les émissions de CO₂, plus réaliste que la procédure NEDC précédemment utilisée.

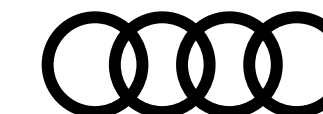

Caractéristiques techniques A3 Berline Diesel

	30 TDI	35 TDI	40 TDI
Motorisation			
Puissance maxi en ch (kW) à tr/mn	116 ch (85) / 2 750 - 4 250	150 ch (110) / 3 000 - 4 200	200 ch (147) / 3 600 - 4 100
Nombre de cylindres / soupapes	4/16	4/16	4/16
Cylindrée (cm ³)	1 968	1 968	1 968
Couple maxi (Nm) à tr/mn	360 / 1 600 - 2 500	340 / 1 600 - 3 000	400 / 1 750 - 3 500
Transmission			
Transmission	aux roues avant	aux roues avant	quattro
Boîte de vitesses	S tronic 7	S tronic 7	S tronic 7
Poids - volumes			
Nombre de places	5	5	5
Poids à vide (kg) / Total maxi autorisé en charge	1 455 / 1 925	1 475 / 1 950	1 560 / 2 015
Remorque freinée sur rampe 12 % / non freinée (kg)	1 500 / 720	1 600 / 730	1 600 / 750
Volume du coffre (l)	nc / 425	425	390
Réservoir du carburant (l)	45	50	55
Réservoir Ad-Blue (l)	12	-	12
Rayon de braquage (m)	11,1	11,1	11,1
Performances			
Vitesse maximale (km/h) sur circuit	X	228	250
Accélération de 0 à 100 km/h (s)	X	-	6,8
Performances			
Carburant	Diesel EN 590	Diesel EN 590	Diesel EN S90
Consommation WLTP (l/100km), Minimum - Maximum	4,5 - 4,9	4,2 - 4,5	5,7 - 5,9
Émissions de CO ₂ en cycle mixte WLTP (g/km), Minimum - Maximum	117-126	117-128	145-152
Norme antipollution	EU6	EU6	EU6
Type homologation	WLTP	WLTP	WLTP
Start&Stop / Récupération d'énergie	Oui / Oui	Oui / Oui	Oui / Oui
Mild Hybrid MHEV	Non	-	Non

Les véhicules Diesel sont équipés d'un réservoir d'AdBlue. À partir du 1^{er} mars 2020, les taxes sont calculées sur la base des émissions de CO₂ WLTP. Depuis le 1^{er} septembre 2018, les véhicules légers neufs sont réceptionnés en Europe sur la base de la procédure d'essai harmonisée pour les véhicules légers (WLTP), procédure d'essai permettant de mesurer la consommation de carburant et les émissions de CO₂, plus réaliste que la procédure NEDC précédemment utilisée.

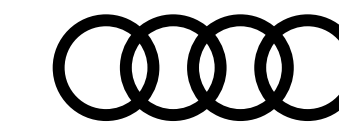

Caractéristiques techniques A3 Berline

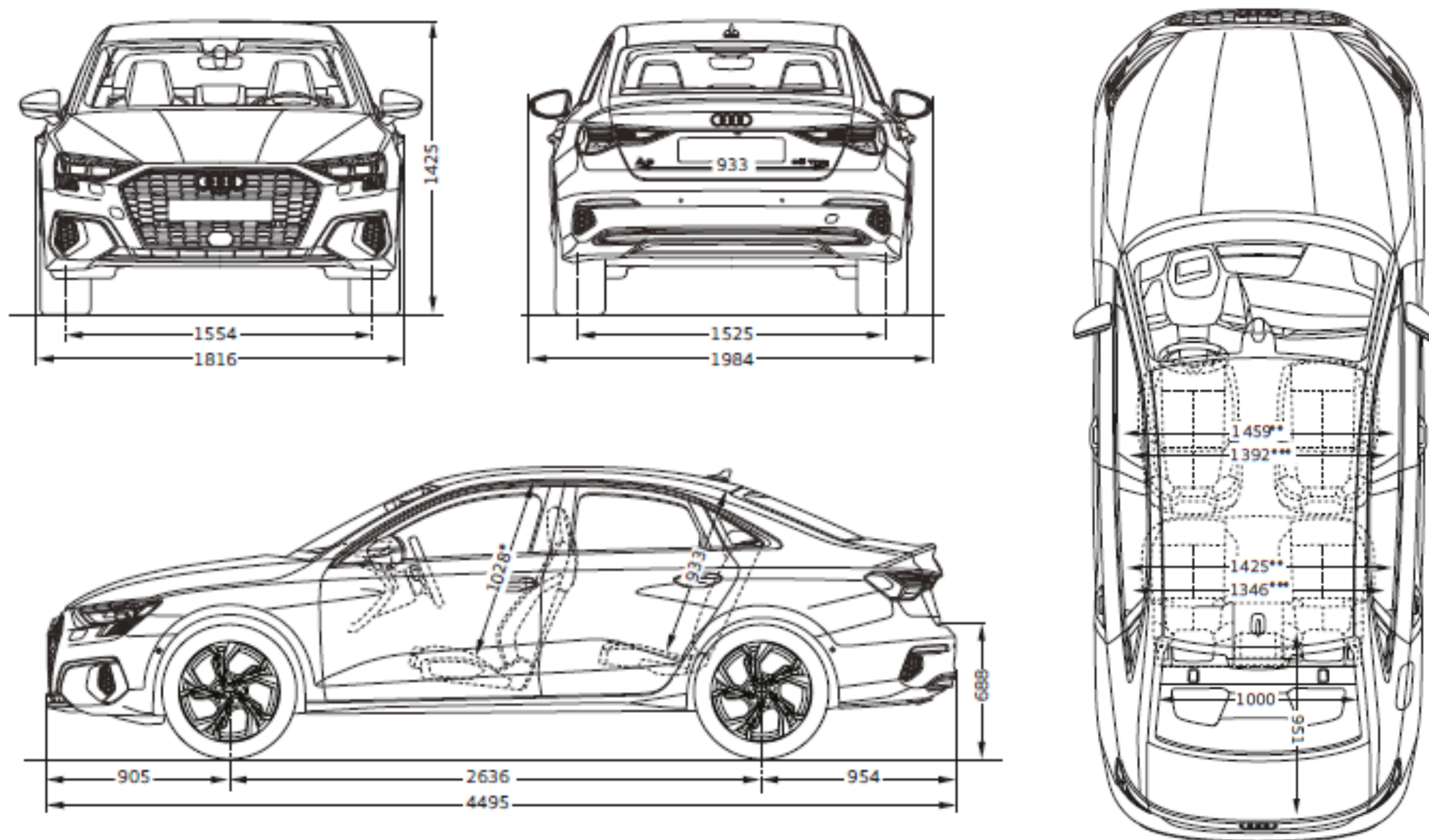

Toutes les cotes sont indiquées en millimètres. *Espace maximum au-dessus de la tête. **Largeur aux coudes. ***Largeur aux épaules.

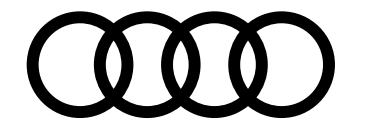

Caractéristiques techniques **S3** Berline

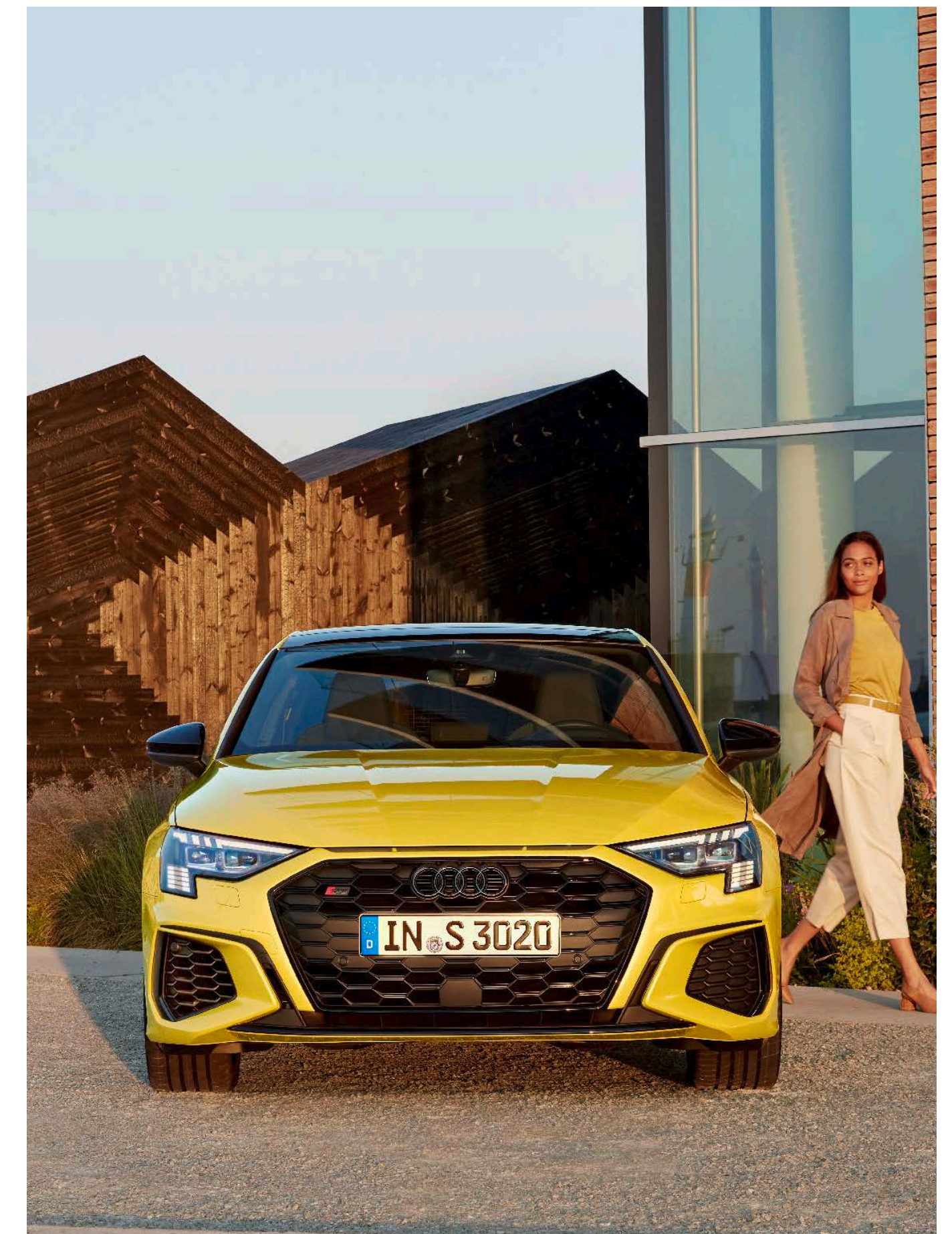
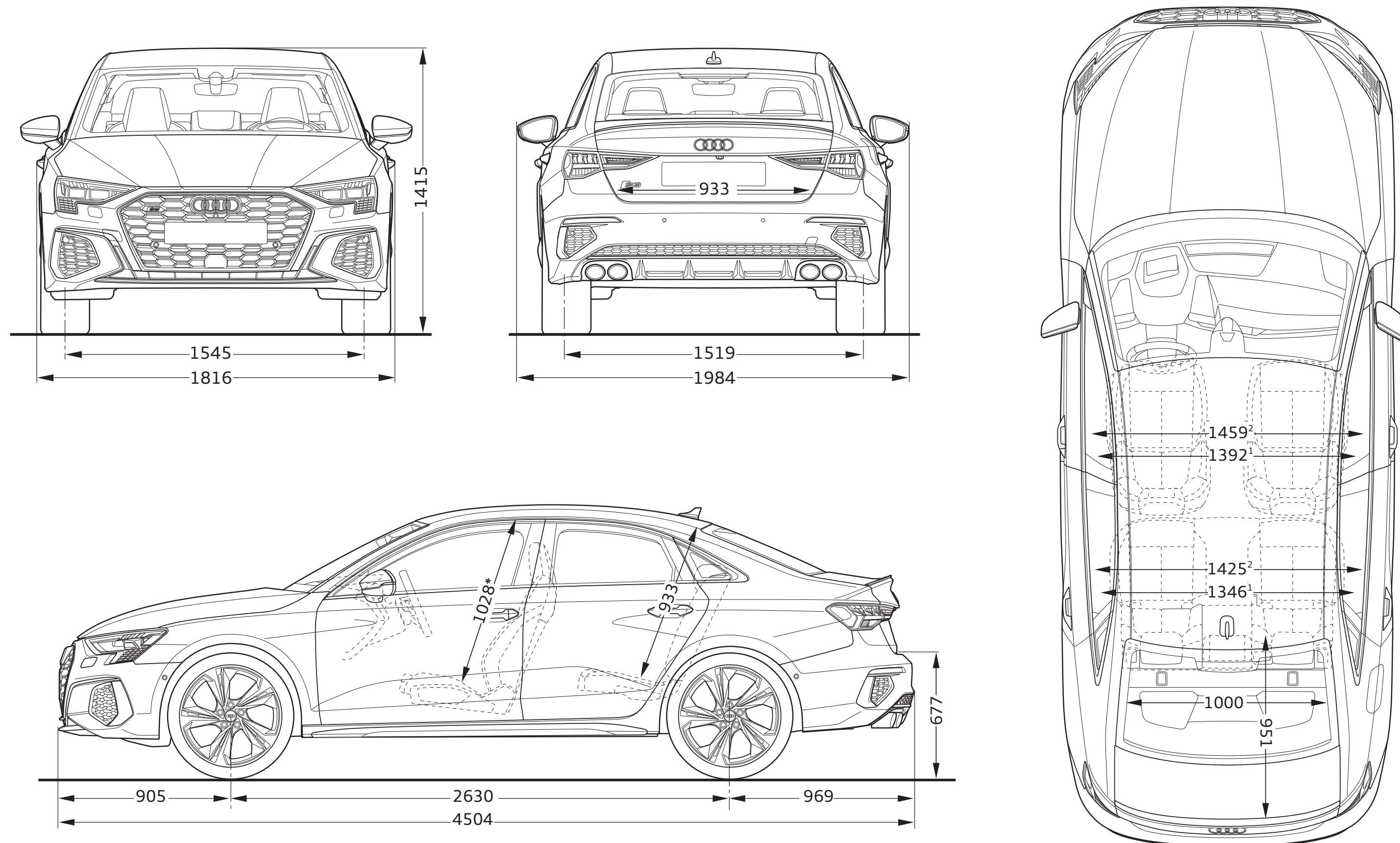

* Espace maximum au-dessus de la tête. ** Largeur de l'habitacle (incluant les accoudoirs). *** Largeur d'épaules.

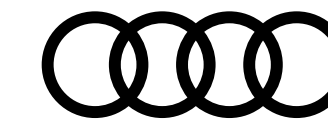

Label pneumatique

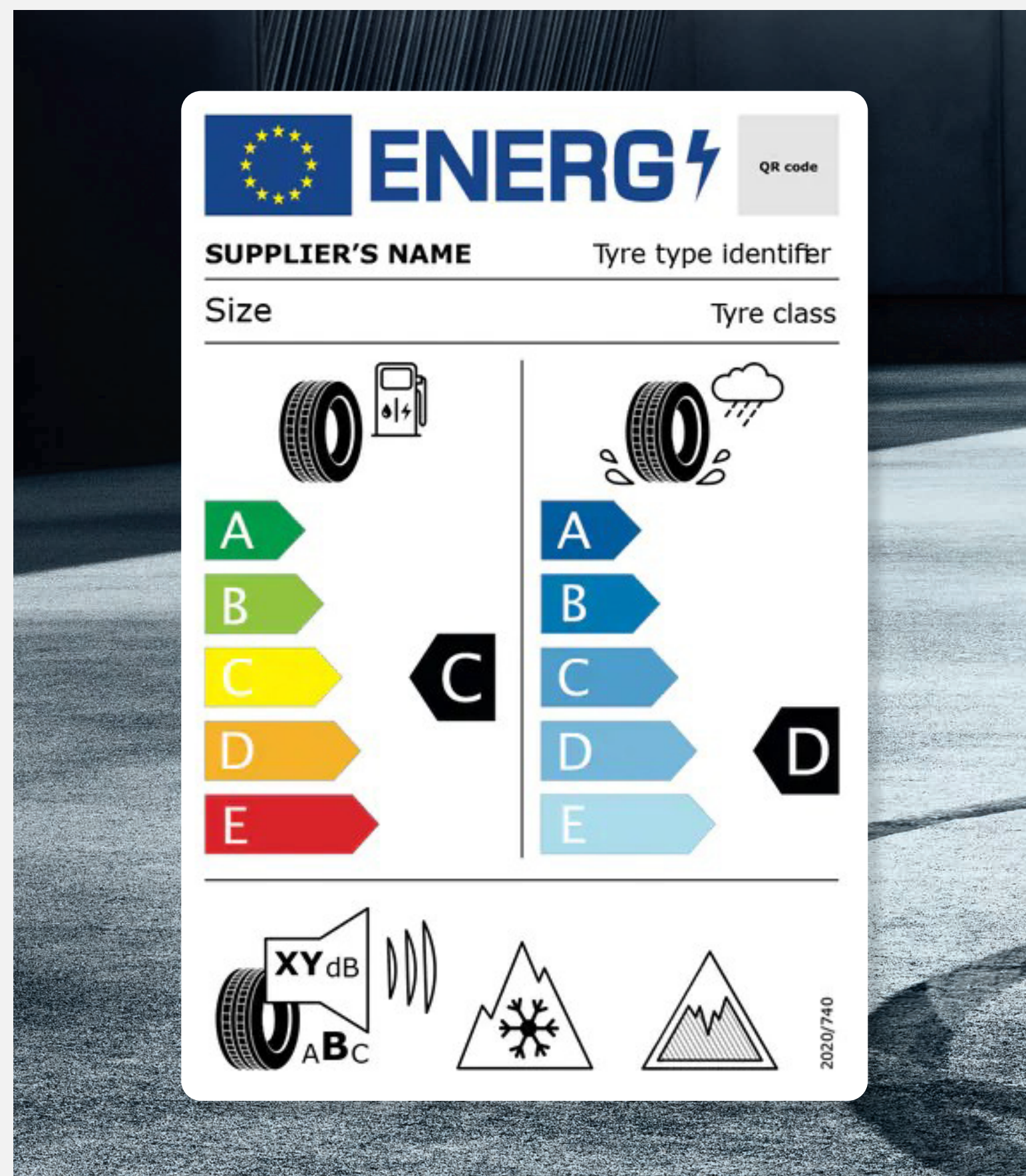

Téléchargement

Toutes les étiquettes des labels pneumatiques sont téléchargeables directement sur le configurateur Audi, disponible à cette adresse :

[Accueil | Audi.fr | Audi France >](#)

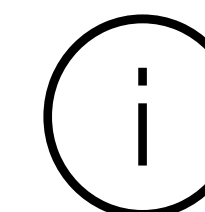

Informations

Pour plus d'informations sur l'étiquetage européen des pneumatiques et comprendre les objectifs de ce nouvel étiquetage, rendez-vous ici :

[Etiquettes énergétiques pneumatiques >](#)



Détails

Les pneumatiques ne sont pas fabriqués par Audi.
La documentation relative aux pneumatiques a été élaborée par le fournisseur de pneumatiques en application du règlement (UE) 2020/740

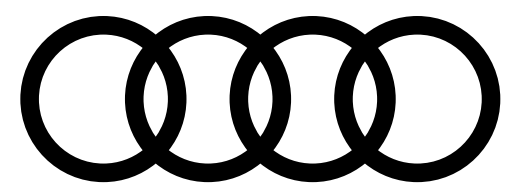

PENSEZ À COVOITURER. #SeDéplacerMoinsPolluer

AUDI FRANCE
BP 62 - 02601 Villers-Cotterêts Cedex

Le modèle, les versions et les équipements présentés dans ce catalogue ainsi que certains services ne sont pas disponibles dans tous les pays. Les automobiles qui figurent sur les photos comportent des équipements en option avec le supplément de prix. Les informations concernant : possibilités de livraison, aspect, performances, dimensions, poids, consommation et frais d'entretien des véhicules correspondent aux données en notre possession à la date de mise en ligne. Les informations contenues dans le présent document sont modifiables à tout moment et sans préavis. Pour plus d'information veuillez vous rapprocher de votre Distributeur Audi.

Les matériaux et composants de ce véhicule ont été conçus pour minimiser leur impact sur l'environnement, dans le respect de la réglementation relative aux véhicules hors d'usage. Ont ainsi été privilégiés des composants et matériaux recyclés et/ou ré-employables et/ou valorisables, visant à faciliter le démontage et la dépollution des véhicules hors d'usage ainsi qu'à préserver l'environnement. Tout véhicule en fin de vie peut être cédé Gratuitement par son dernier propriétaire aux démolisseurs et broyeurs agréés par les services compétents. Pour plus de renseignements sur la cession des véhicules hors d'usage et/ou les dispositifs mis en place pour prévenir les atteintes environnementales, n'hésitez pas à contacter votre distributeur Audi, ou Audi France, 11, avenue de Boursonne - BP 62 - 02601 Villers-Cotterêts Cedex.

Volkswagen Group France, SAS au capital de 198 502 510 €, 11 avenue de Boursonne - 02600 Villers-Cotterêts, RCS Soissons 832 277 370.

www.Audi.fr

