

## Equipements Audi A8/A8 L

Pack Non fumeur	67	Sièges confort à l'avant	51
Pack Sièges arrière style sièges Sport	66	Sièges normaux à l'avant	51
Packs Cuir	56	Sièges Sport confort à l'avant	50
Packs Sièges arrière	65	Spots de lecture orientables à l'arrière	
Peintures	46, 47	Audi exclusive	67
Personnalisation de la tablette rabattable		Spots de lecture supplémentaires à l'arrière	67
Audi exclusive	67	Style aluminium à l'intérieur	58
Phares à LED	61	Style aluminium étendu à l'intérieur	58
Phares Audi Matrix LED	61	Système audiophonique Audi	72
Plage arrière en Alcantara Audi exclusive	57	Système d'information du conducteur	
Poignées de maintien au pavillon		avec écran couleur	71
avec segments en bois	58	Système Start-Stop	60
Préparation pour téléphone portable		Tablette rabattable Audi exclusive	67
(Bluetooth)	72	Tapis complémentaires	67
Prise de courant		tiptronic	60
230 volts/115 volts/100 volts	67	Toit ouvrant coulissant/relevable en verre	64
quattro®/quattro® avec		Toit ouvrant coulissant/relevable solaire	64
différentiel Sport	60	Toit panoramique en verre	64
Rear Seat Entertainment	73	Tunnel de chargement	69
Réception radio numérique	72	Tunnel de chargement avec sac à skis/	
Réception TV numérique	72	snowboards amovible	69
Régulateur de vitesse	70	Ventilations des sièges	66
Repose-pieds à l'arrière	67	Vide-poches Audi exclusive	67
Rideaux pare-soleil	64	Vitrages isolants/acoustiques	64
Sélecteur de vitesses	63	Vitres surteintées (vitrage Privacy)	64
Selleries en cuir Audi exclusive	44, 45	Volants	62, 63
Selleries en tissu et en cuir	52-55	Xénon plus	61



AUDI AG  
85045 Ingolstadt  
www.audi.fr  
Valable à partir de  
septembre 2013

Printed in Germany  
333/1230.82.41

Les versions et équipements du modèle présenté et décrit dans ce catalogue ainsi que certains services ne sont pas disponibles dans tous les pays. Les voitures figurant sur les photos comportent des équipements en option avec supplément de prix. Les informations concernant le détail de la livraison, l'aspect, les performances, les dimensions, les poids, les consommations et les frais d'entretien des véhicules correspondent aux données en notre possession lors de la mise sous presse. Sous réserve de variations de couleur et de forme par rapport aux images, d'erreurs et de défauts d'impression. Sous réserve de modifications. Toute reproduction totale ou partielle est interdite, sauf autorisation écrite de la société AUDI AG.

Le papier de ce catalogue est fabriqué à partir de cellulose blanchie sans chlore.

www.audi.fr



Audi A8 | A8 L

# A8

Audi A8 | A8 L

Vorsprung durch Technik 

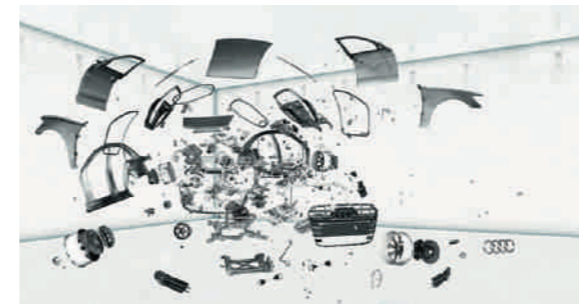

### Responsabilité

Vivre de manière responsable est un principe bien ancré dans la stratégie d'Audi. Outre la réussite économique et la compétitivité à l'échelon international, d'autres critères jouent également un rôle tout aussi important tels que la responsabilité vis-à-vis de nos collaborateurs et de la société ainsi que le respect de l'environnement et des ressources. Non seulement dans le détail – nos catalogues sont imprimés sur du papier certifié FSC – mais également dans les grandes lignes : Audi conçoit des voitures sportives et émotionnelles qui bénéficient en même temps d'une efficacité constamment améliorée.

A plus long terme, Audi vise la mobilité neutre en CO<sub>2</sub> avec ses produits. Plus généralement, Audi prépare progressivement ses usines à une production neutre en CO<sub>2</sub>. La marque s'engage également vis-à-vis de la société, notamment dans les domaines de l'éducation, de la technique et du social. Pour Audi, la durabilité est étroitement liée au regard porté sur l'avenir : avec l'Audi Urban Future Initiative, Audi examine plus profondément en collaboration avec des experts internationaux les défis urbains futurs et les tendances autour du thème de la mobilité.

## le monde d'Audi.



En achetant une Audi, vous vous décidez pour une marque qui offre plus. Plus d'individualité. Plus d'exclusivité. Plus de fascination.

### Esprit d'équipe

Le sport automobile constitue un moteur de la marque. Audi a remporté depuis plusieurs années diverses séries de courses automobiles telles que les 24 Heures du Mans ou le DTM. Les valeurs que l'on retrouve dans de nombreux sports sont aussi déterminantes pour Audi : la précision, la passion et la technique. Ce n'est donc pas étonnant qu'Audi s'engage également comme sponsor depuis des années dans le domaine sportif.

Par exemple, dans les sports d'hiver, Audi est depuis presque trente ans le sponsor principal de la Fédération allemande de ski (DSV) et également le partenaire officiel de 14 autres équipes nationales de ski alpin. Dans le domaine du football, nous soutenons des équipes nationales et internationales. De plus, Audi est le partenaire officiel de la Confédération Olympique et Sportive Allemande.

### www.audi.fr

Vous trouverez de plus amples informations au sujet des thèmes évoqués sur notre site Web : [www.audi.fr](http://www.audi.fr)

[www.audi.fr](http://www.audi.fr)

[configurator.audi.fr](http://configurator.audi.fr)

[www.audi.fr/vorsprung-durch-technik](http://www.audi.fr/vorsprung-durch-technik)

[www.audi.fr/driving](http://www.audi.fr/driving)

### Equipements Audi A8/A8 L

Accessoires d'origine Audi	74, 75	Combiné de téléphone à l'avant	
Accoudoir central confort à l'avant	66	pour téléphone de voiture	72
Active Noise Cancellation	60	Combiné de téléphone à l'avant et à l'arrière	
adaptive air suspension sport	60	pour téléphone de voiture	72
adaptive air suspension	60	Commandes en cuir Audi exclusive	63
adaptive cruise control avec fonction Stop&Go incluant Audi pre sense front	70	Compartment bar Audi exclusive	68
Affichage tête haute	70	Compartment réfrigéré Audi exclusive	68
Alarme antivol	69	Contrat de garantie Audi	73
Allume-cigare et cendrier	67	Crochet d'attelage	68
Applications décoratives	58, 59	Direction assistée électromécanique	60
Appuie-tête confort à l'arrière	66	Direction dynamique	60
Assistant de freinage en cas de collision	70	Double vitrage/acoustique	64
Assistant de stationnement avec indicateur de zone environnante	69	Eclairage d'ambiance	61
Assistant de vision nocturne	70	Fermeture assistée des portières	62
Audi active lane assist	70	Feux arrière à LED	
Audi connect incluant téléphone de voiture	71	avec clignotants dynamiques	62
Audi design selection brun balao	40, 57	Feux arrière à LED	62
Audi design selection gris platane	41, 57	Fixation pour sièges enfants ISOFIX et Top Tether pour les sièges extérieurs arrière	65
Audi drive select	60	Fonction mémoire pour sièges normaux à l'avant	66
Audi exclusive	42-45	Fonctions massage	66
Audi music interface	72	Freins en céramique	60
Audi parking system plus	69	Indicateur de limitation de vitesse assisté par caméra	70
Audi pre sense basic	70	Interface Bluetooth	72
Audi side assist incluant Audi pre sense rear	70	Ioniseur d'air	66
Audi TDI clean diesel	60	Jantes de volant avec segments en bois	63
Bang & Olufsen Advanced Sound System	72	Jantes/Pneus	48, 49
Banquette arrière	65	Miroirs de courtoisie et spots de lecture supplémentaires à l'arrière	67
BOSE Surround Sound	72	MMI® Radio plus	72
Caméra de recul	69	MMI® touch	71
Caméras périphériques	69	MMI®	71
Capot de coffre à ouverture et fermeture électriques	68	Moquette et tapis complémentaires Audi exclusive	67
Carrosserie Audi Space Frame (ASF®)	60	Moulures de seuil avec insert en aluminium	62
Ceintures de sécurité Audi exclusive	69	Moulures de seuil personnalisées avant et arrière Audi exclusive	62
Changeur DVD/CD	72	Navigation MMI® plus avec MMI touch	71
Chauffage/ventilation stationnaire	66	Ouvre-porte de garage (HomeLink)	62
Chauffages des sièges	66	Pack Assistance incluant Audi pre sense plus	70
Ciel de pavillon	57	Pack Coffre	68
Clé à fréquence radio	62	Pack Eclairage intérieur et extérieur	62
Clé confort incluant déverrouillage du coffre par capteurs	62		
Climatisations automatiques confort	66		



## Fascination

4	Audi A8	14	Audi A8 L
---	---------	----	-----------

## Technique

18	Innovations	28	Performance intelligente
20	Audi ultra	30	Dynamique
22	Audi connect	32	Systèmes d'assistance
24	quattro®	34	Simplexité
26	Phares Audi Matrix LED		

## Equipements

38	Moteurs	61	Eclairage
40	Audi design selection	62	Design
42	Audi exclusive	62	Commande
46	Peintures	64	Confort
48	Jantes/Pneus	68	Transport
50	Sièges/Selleries	69	Sécurité
56	Pack Cuir/Audi design selection/Ciel de pavillon	69	Systèmes d'assistance
58	Applications décoratives	71	Infotainment
60	Technique	73	Contrat de garantie Audi

## Divers

74	Accessoires d'origine Audi	78	Dimensions
76	Caractéristiques techniques	80	Fascination Audi

### Dans la fenêtre : codes QR Audi

Faites l'expérience Audi de manière encore plus directe : téléchargez une App QR sur votre Smartphone et scannez ensuite le code QR ou saisissez le lien indiqué sur votre navigateur.



## Design

L'art d'être en avance. Dans sa version condensée. Dans un véhicule extraordinaire. La nouvelle Audi A8. Impressionnante et sportive. Elle suit un principe très clair : concentration sur l'essentiel. Aucune ligne sans fonction. Des surfaces fortement structurées. Des matériaux exclusifs. Travaillés au plus haut niveau. Selon une exigence toute particulière – la brillance jusqu'au moindre détail.

**Détails  
brillants.**  
Qualité de finition  
et intemporalité.

Vous trouverez les valeurs de consommations et d'émissions CO<sub>2</sub> ainsi que les classes d'efficacité à partir de la page 76.





Design





Vous trouverez les valeurs de consommations et d'émissions CO<sub>2</sub> ainsi que les classes d'efficacité à partir de la page 76.



**Design  
brillant.**  
Impressionnant  
et dynamique.



## Design



Vous trouverez les valeurs de consommations et d'émissions CO<sub>2</sub> ainsi que les classes d'efficacité à partir de la page 76.



**Présence  
brillante.**  
Fascinante  
et innovatrice.

## Design



Vous trouverez les valeurs de consommations et d'émissions CO<sub>2</sub> ainsi que les classes d'efficacité à partir de la page 76.



Confort



**Confort  
brillant.**  
Exclusif et  
authentique.



Confort



Bienvenue à bord de la nouvelle Audi A8. La symbiose d'un espace généreux et d'une atmosphère haut de gamme. Des matériaux raffinés confèrent au véhicule une exclusivité palpable. La finition de qualité supérieure établit de nouvelles références. La technologie innovatrice garantit divertissement et émerveillement.

Notamment grâce au MMI® (1) dans sa présentation claire et élégante. Le système peut se commander de manière intuitive par le biais de la navigation MMI® plus avec MMI touch (2) en option. Quant à l'affichage tête haute (3), il vous informe à tout moment sans quitter la route des yeux. La nouvelle Audi A8. Entièrement orientée sur le confort.



Confort









**Confort**

La nouvelle Audi A8 L. Une apparence de souveraineté puissante. Et de grandeur intérieure. Grâce à son empattement de 13 centimètres plus long par rapport à la nouvelle Audi A8. Avec un résultat convaincant. Un espace exclusif encore plus grand.

**Espace  
brillant.**  
Élégant et  
généreux.





Vous trouverez les valeurs de consommations et d'émissions CO<sub>2</sub> ainsi que les classes d'efficience à partir de la page 76.

**Confort**

Un confort qui invite à monter à bord. De larges portes à l'arrière. Un volume habitable intérieur nettement agrandi. La nouvelle Audi A8 L. Laisser libre cours à son corps et à son esprit. Apprécier un espace aux jambes agrandi à l'arrière. Pour voyager de manière encore plus détendue ou en travaillant de manière encore plus concentrée. Dans un environnement digne d'une première classe : avec le cuir Unikat\*. Au tannage végétal. Respirant. Doux mais également résistant à l'eau et aux salissures. Aux propriétés caractéristiques. Extraordinaire. Tactile. Le reflet de sa propre personnalité. Dans le moindre détail.

Vous trouverez les valeurs de consommations et d'émissions CO<sub>2</sub> ainsi que les classes d'efficacité à partir de la page 76.

\*Votre partenaire Audi vous renseignera sur la date exacte de disponibilité.





V



>>> Audi connect  
L'avenir de la mobilité connectée.

r



>>> quattro®  
L'avenir de la transmission  
intégrale.



>>> Audi tron  
L'avenir de la mobilité à faible rejet de CO<sub>2</sub>.





run

>>> Audi ultra  
L'avenir de technologies plus efficaces.



>>> Design  
Donner de nouvelles formes  
à l'avenir.

## ... durch Technik.

Le monde change sans cesse. La technologie se développe à un rythme toujours plus rapide, vous offrant ainsi un choix de plus en plus vaste de possibilités, particulièrement au niveau de la mobilité. Le principe du « Vorsprung durch Technik » (l'avancée par la technologie) nous accompagne indéniablement dans cette évolution afin de vous faire partager cette technologie apte à enrichir votre quotidien. Notre objectif n'est pas seulement de satisfaire à vos exigences à l'égard de la mobilité d'aujourd'hui et de demain, mais également de continuer à les devancer.





Audi ultra

## Chaque gramme compte.

---

Construire une Audi n'est pas une tâche à prendre à la légère. Et pourtant, nous misons continuellement sur la légèreté. Il suffit de savoir faire des choix. Renoncer à des matériaux inutiles, à des masses superflues ainsi qu'à des principes de construction obsolètes. Ce qui a commencé avec l'Audi Space Frame (ASF®) révolutionnaire influence aujourd'hui l'ensemble du processus de production. Les formes et matériaux utilisés sont remis en question. Les modes de production sont optimisés. Les composants sont mis sur la balance au sens propre du terme afin d'alléger davantage nos véhicules tout en garantissant des processus de production écologiques. Le moyeu ci-contre a été par exemple allégé de 200 grammes en chanfreinant ses bords. Plus une Audi est légère, plus elle peut bénéficier d'innovations. Pour une efficacité accrue. Ou une dynamique de conduite améliorée pour un rejet d'émissions de CO<sub>2</sub> réduit. Sans oublier un apport au niveau du confort et de la sécurité. L'Audi ultra illustre tout cela. Pour davantage d'Audi.

## Mobilité & Navigation

**POI** **Recherche de points de destinations (POI) avec commande vocale**  
Dans la banque de données de Google™\*\*

**Informations routières en ligne**  
Complètent le guidage dynamique par l'affichage d'informations de trafic en temps réel pour certains tronçons routiers

**Prix carburant**  
Les stations-services les plus économiques à proximité de votre emplacement ou de votre destination

**P** **Places de parking**  
Aide à trouver une place sur les parkings ou dans les garages souterrains, incluant affichage des tarifs disponibles. Avec, le cas échéant, indications de places libres

## Communication

**Hotspot WiFi**  
Connecte vos appareils portables à Internet



Si vous souhaitez expérimenter la diversité d'Audi connect, scannez ce code QR avec votre Smartphone. Ou utilisez le lien suivant sur votre navigateur : [www.audi.fr/audiconnecta8](http://www.audi.fr/audiconnecta8)

**Informations locales**  
Possibilité d'afficher à tout moment les dispositions nationales spécifiques à un pays, par ex. le port obligatoire de la veste de sécurité et les limitations de vitesses, en appuyant sur un bouton sur le MMI.

**Navigation avec Google Earth™\* et Google Street View™\***  
Vous guide plus simplement jusqu'à votre destination grâce à des images aériennes et satellitaires en haute résolution, des photos et des saisies d'adresses

**myAudi** **myAudi – Votre « centre de commande » personnel**  
Vous permet, après avoir procédé à votre inscription sur [www.audi.fr/myaudi](http://www.audi.fr/myaudi), d'agencer et de gérer selon vos désirs les services proposés par Audi connect et protégés par mot de passe, et de les configurer confortablement depuis votre maison. La mémorisation de destinations s'effectue sur [www.audi.fr/myaudi](http://www.audi.fr/myaudi), sur un appareil portable par l'application MMI connect, ou via Google Maps™\*.

\*Google et le logo Google sont des marques déposées de Google Inc.

La disponibilité de données, l'affichage sur écran ainsi que les frais des services varient suivant le pays, le modèle, l'appareil portable utilisé et le tarif. Vous trouverez des informations complémentaires ainsi que des conseils d'utilisation à la page 71 et sur [www.audi.fr/connect](http://www.audi.fr/connect). Vous trouverez les valeurs de consommations et d'émissions CO<sub>2</sub> ainsi que les classes d'efficacité à partir de la page 76.

# Audi

# Audi connect.

Audi connect

## L'avenir de la mobilité connectée.

Le monde vous offre un nombre infini de possibilités. Audi connect vous permet d'embarquer un grand nombre d'entre elles directement et en numérique dans votre nouvelle Audi A8. Sur simple pression d'un bouton. Des solutions adaptées à vos besoins individuels. Grâce à myAudi et aux services proposés par Audi connect dans votre nouvelle Audi A8. Dans de nombreux endroits au monde. Manipulation intuitive, simple et confortable.

### Infotainment



#### Météorologie

Bulletins météo et cartes de l'endroit souhaité



#### Audi music stream

Accès à des stations de radio mondiales via l'App Smartphone et la connexion WiFi ainsi qu'accès à la médiathèque du Smartphone



#### Bulletins d'informations en ligne

Articles et photos concernant les dernières informations mondiales



#### City Events

Vous informe sur les manifestations actuelles, par ex. sur le lieu de votre destination



#### Informations touristiques

Vous renseignent sur les curiosités à visiter - avec fonction d'enregistrement dans la destination de navigation

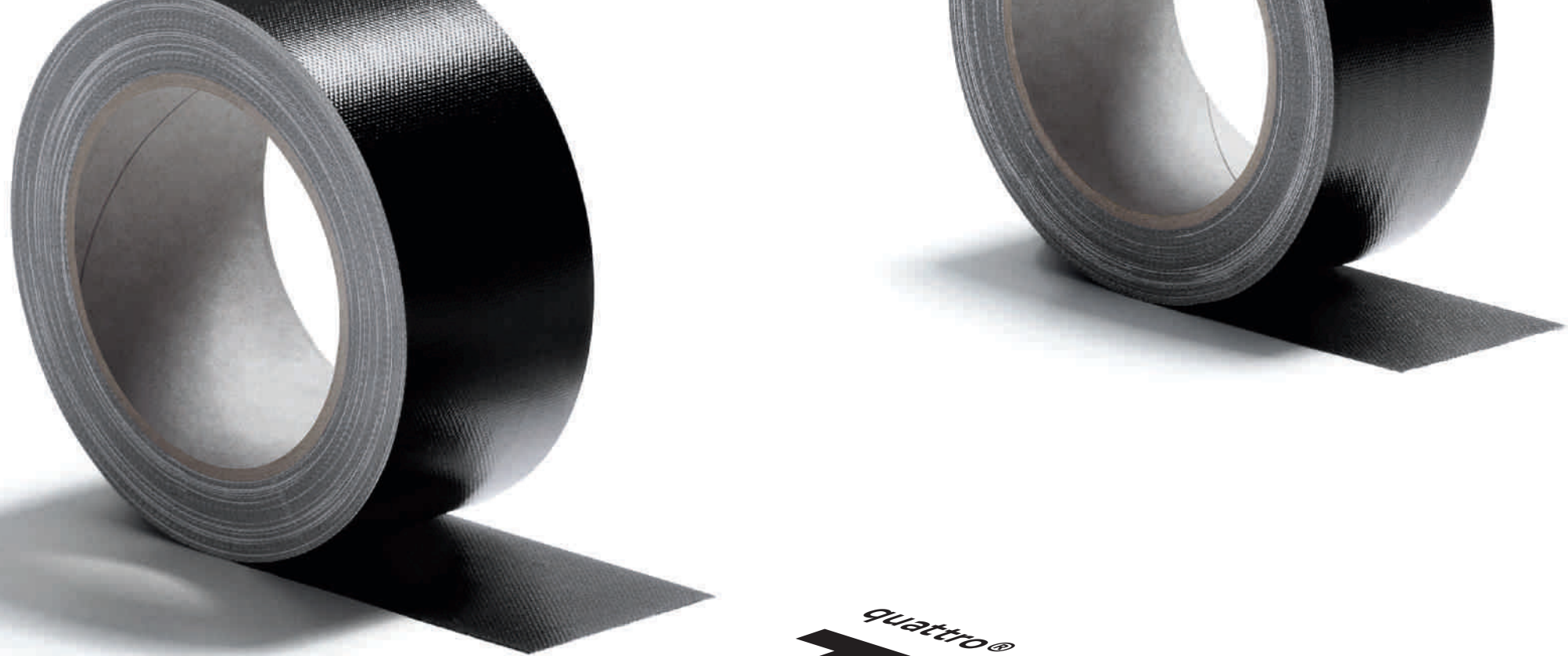

*quattro®*  
**Tracer**  
**des routes.**

*Avec le quattro®.*

Etre maître de la route. Grâce à la répartition permanente de la force d'entraînement entre les quatre roues. Répartition par différentiel central. En fonction de la situation momentanée. Découvrir une nouvelle stabilité de conduite, dynamique et agilité grâce au quattro avec différentiel Sport en option et éviter les survirages et sous-virages. Pour une traction accrue et une motricité améliorée. Maîtriser chaque trajet. Sans jamais perdre de vue sa propre destination. Dans les virages. Sur les lignes droites. Sur toutes les chaussées. Pour un fascination durable. Sur la route et dans votre mémoire.



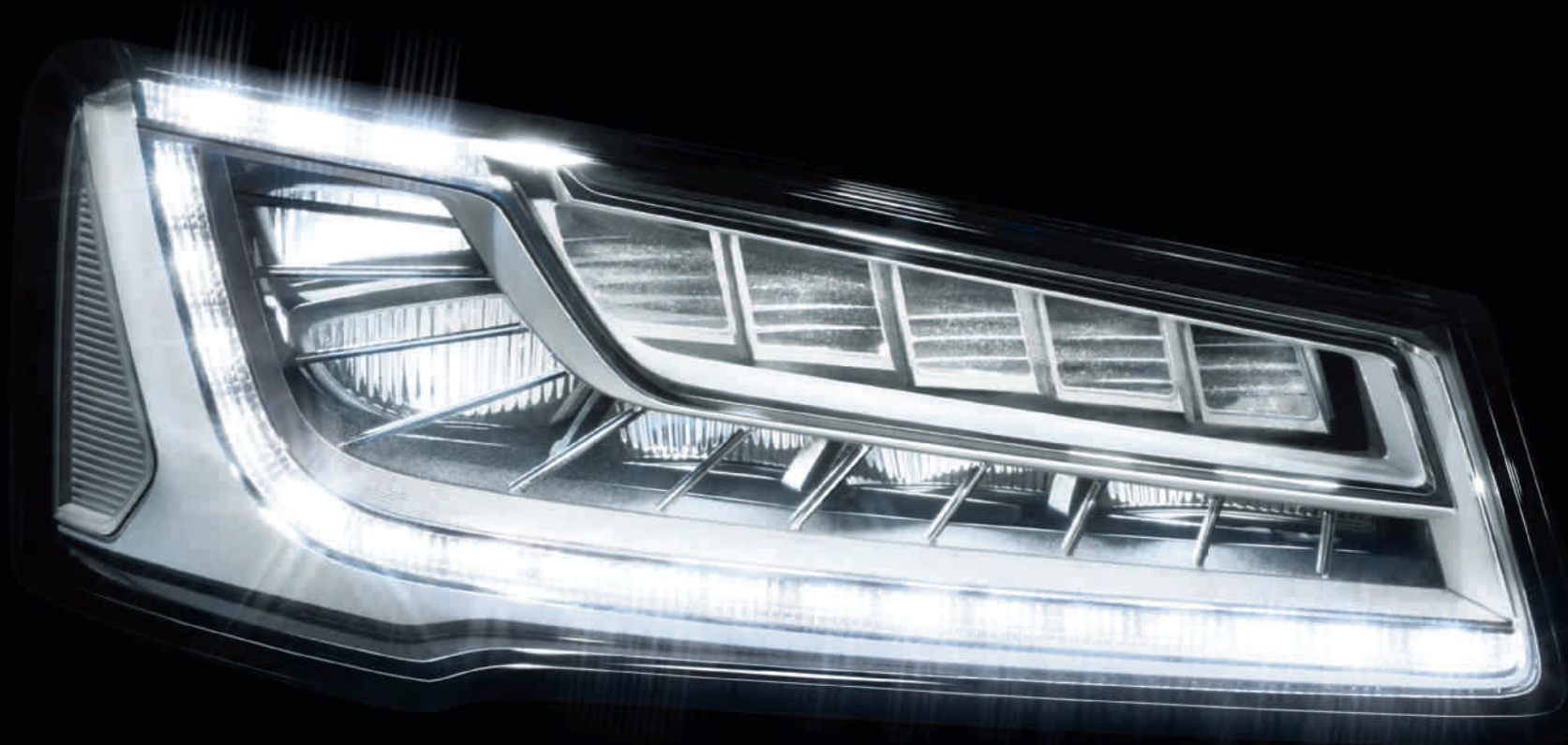

Phares Audi Matrix LED

***Pour mieux voir.***

L'obscurité est relative. Les phares Audi Matrix LED en option transforment la nuit en jour. La nouvelle technologie de phares dispose d'une luminosité comme en plein jour. Les virages sont éclairés en tenant compte de toutes les éventualités. Les véhicules sont détectés et la lumière de votre nouvelle Audi A8 est alors répartie de manière adaptée pour vous et en fonction de la situation. La détection est possible grâce à de nombreux capteurs et à une caméra, ainsi qu'à des LED graduables, agencées de manière innovante et au design esthétique.

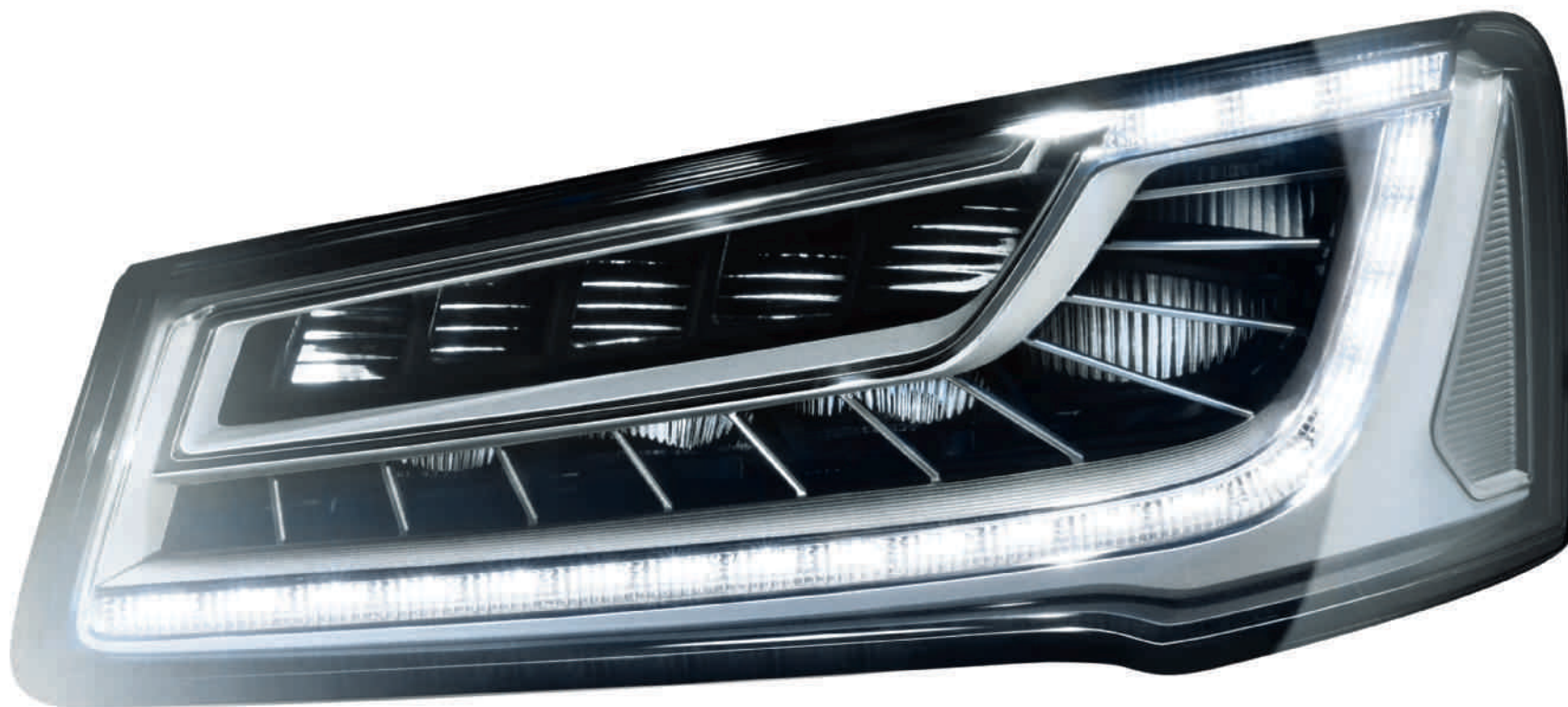

Les phares Audi Matrix LED ne convainquent pas seulement la nuit : la nouvelle technologie d'éclairage apporte également une touche d'esthétique dans la journée. Que ce soit sous la forme d'un éclairage ponctuel ou d'une bande lumineuse dynamique. Les LED peuvent être réglées individuellement. Elles s'adaptent parfaitement en fonction de la situation. Innovantes. Elles ne cessent d'impressionner.

Vous trouverez les valeurs de consommations et d'émissions CO<sub>2</sub> ainsi que les classes d'efficacité à partir de la page 76.

***Et se faire voir.***

Performance intelligente

# Puissance maximale. Utilisation maximale.

---

Chaque mouvement a une origine, quelque chose qui l'a entraîné, une idée. Les moteurs de votre nouvelle Audi A8 profitent également d'un allumage initial : une puissance accrue pour une consommation réduite. Nous mettons un terme à cette prétendue contradiction grâce à deux technologies d'entraînement révolutionnaires : TDI® et TFSI®. Découvrez les deux et optez pour celle qui vous convient le mieux.





## TDI®

Avec leur combinaison d'injection directe et turbo, les moteurs TDI d'Audi assurent une performance extraordinaire et ce, grâce à un couple élevé sur toute la plage de régime avec une montée en puissance uniforme. Réduction d'émissions et consommation tout aussi sobre. Et passionnément dynamique, pour que vous puissiez tirer le maximum de chaque trajet.



## TFSI®

La compression des moteurs TFSI d'Audi est particulièrement élevée. Résultat : une excellente efficacité pour une performance optimale. Le remplacement de la cylindrée par la suralimentation permet de réduire sensiblement la taille et le poids du moteur tout en gardant une dynamique impressionnante. Pour un déploiement de puissance qui vous subjuguera.

## Audi cylinder on demand

Les culasses peuvent elles aussi briller d'intelligence. L'Audi cylinder on demand en est la preuve. A charge partielle, quatre cylindres sur huit du moteur TFSI sont coupés automatiquement, ce qui permet de baisser la consommation de carburant et de réduire les émissions polluantes. Sans percevoir aucune commutation et sans entraver la dynamique de conduite.



### >>> adaptive air suspension

La suspension pneumatique régulée électroniquement s'active séparément sur les 4 roues et veille à ce que les caractéristiques de la conduite ne soient guère entravées, même en cas de gros chargement.

### >>> Audi drive select

L'Audi drive select vous permet d'adapter les caractéristiques de la conduite du modèle A8 en fonction de vos besoins. Sur simple pression d'un bouton. Réglage plus sportif, plus confortable, plus équilibré, plus économique ou mieux adapté à vos besoins individuels. C'est vous qui choisissez.

### >>> Direction dynamique

La direction dynamique augmente la dynamique et le confort de conduite grâce à une régulation de la direction en fonction de la vitesse.

### >>> Direction assistée électromécanique

La direction assistée asservie à la vitesse procure des sensations précises même à vitesse élevée, elle vous assiste lors des manœuvres de contrebraquage et facilite le stationnement.

### >>> adaptive air suspension sport

La version Sport de la suspension pneumatique rabaisse le véhicule selon le mode de jusqu'à 10 mm par rapport à l'adaptive air suspension et jouit d'un amortissement encore plus ferme.

### >>> tiptronic

La boîte automatique à 8 rapports avec programme de changement de rapport dynamique (DSP) assure un passage de vitesses plus rapide sans interruption perceptible de motricité.

### >>> quattro®

La transmission intégrale permanente répartit différemment la puissance motrice sur chaque roue en fonction de la situation pour obtenir une motricité et une dynamique supérieures.

### >>> quattro® avec différentiel Sport

La transmission intégrale permanente quattro avec différentiel Sport régulé électroniquement assure une meilleure agilité ainsi qu'une dynamique de conduite époustouflante.

### >>> Freins en céramique\*

Les freins en céramique sur les essieux avant et arrière garantissent une impressionnante puissance de freinage dans chaque situation.



Dynamique

# Dynamique

**qui ne vous lâche plus.**

Montez à bord. Attachez votre ceinture. Démarrez le moteur. Peu importe votre destination, laissez-vous entraîner par la fascinante dynamique. Comme vous le savez, tous les chemins vous sont ouverts dans votre nouvelle Audi A8. Choisissez la direction. L'allure. La vitesse. Et savourez la liberté de disposer de réserves. Suffisamment pour tirer le maximum de chaque trajet.

Vous trouverez les valeurs de consommations et d'émissions CO<sub>2</sub>, ainsi que les classes d'efficacité à partir de la page 76.

\* Votre partenaire Audi vous renseignera sur la date exacte de disponibilité.

**>>> Audi pre sense basic**

Met en œuvre des mesures pour la protection préventive des occupants en cas d'accident

**>>> Indicateur de limitation de vitesse assisté par caméra**

Reconnaît les limitations de vitesse et vous informe via le système d'information du conducteur

**>>> adaptive cruise control avec fonction Stop&Go et Audi pre sense front**

Surveille la circulation à l'avant et maintient automatiquement la distance aussi constante que possible

**>>> Phares Audi Matrix LED**

Détection de la route et éclairage par des LED agencées de manière innovante en fonction de la situation, pour une sécurité accrue

**>>> Audi active lane assist**

Vous aide, dans les limites détectées de la chaussée, à maintenir la trajectoire en corrigeant doucement le mouvement du volant

**>>> Assistant de vision nocturne\***

Augmente la visibilité grâce à une caméra thermique intégrée

**>>> Audi side assist incluant Audi pre sense rear**

Vous assiste lors de changements de trajectoire et enclenche des mesures de sécurité préventives en cas de risque de collision arrière

Systèmes d'assistance

# Peu importe votre destination : un sentiment de sécurité vous accompagne.

Grâce aux systèmes d'assistance de la nouvelle Audi A8.

Chaque trajet est différent. Cependant une chose reste la même dans tous les voyages : la sensation de protection transmise par chaque Audi. Tous les systèmes d'assistance au conducteur embarqués dans votre nouvelle Audi A8 vous assistent lors de votre conduite et vous procurent davantage de confort sur la route. Découvrez les systèmes d'assistance les plus importants.

#### >>> Affichage tête haute

Vous informe à hauteur de vue afin que vous ne quittiez pas la route des yeux

#### >>> Audi parking system plus avec caméras périphériques

Améliore la vue d'ensemble lors des manœuvres de stationnement en affichant au choix différentes perspectives de caméra autour du véhicule

#### >>> Assistant de stationnement avec indicateur de zone environnante\*

Vous assiste lors du stationnement dans les places longitudinales/en diagonale et pour sortir des places de parking longitudinales

\*Votre partenaire Audi vous renseignera sur la date exacte de disponibilité.

Nous vous prions de tenir compte du fait que les systèmes ont leurs propres limites. Ils peuvent assister le conducteur, mais celui-ci doit cependant rester vigilant.

**>>> Audi connect**

Profitez avec le MMI de tous les services proposés par Audi connect, de manière confortable et rapide. La commande intuitive du MMI simplifie étonnamment l'accès à Internet.

**>>> Navigation**

Naviguez encore plus confortablement jusqu'à votre destination grâce à l'affichage de cartes en 3D et à une représentation tridimensionnelle des curiosités et bâtiments.

**>>> Car**

Commandez et modifiez les systèmes d'assistance au conducteur, les réglages du véhicule ainsi que les fonctions de la climatisation et du service de manière confortable et en quelques manipulations à partir du MMI Radio plus.

**>>> Téléphone**

Téléphonez en toute sécurité et confortablement grâce au dispositif mains libres : sélectionnez simplement votre locuteur parmi vos contacts dans le MMI ou composez le numéro de manière intuitive sur le MMI touch.

**>>> Media**

Naviguez à travers les albums de votre musique en les balayant de votre doigt à partir de toutes les sources médias disponibles ainsi que des cartes SD insérées, de l'Audi music interface, des CD ou DVD.

# MMI

**>>> Navigation MMI® plus avec MMI touch**

La navigation MMI plus avec MMI touch dans la nouvelle Audi A8 facilite davantage la commande des composants individuels de l'interface multimédia. Le pavé tactile à côté du bouton-poussoir rotatif se commande du bout des doigts.

Simplicité

## Le MMI® – intelligent, individuel, intuitif.

Réduite. Simple. Logique. Elle redéfinit le monde de l'infodivertissement mobile : l'interface multimédia (MMI – Multi Media Interface). Téléphoner, naviguer ou accéder à l'Internet via Audi connect : de manière hautement intuitive, extrêmement fonctionnelle et confortable – grâce notamment à la commande vocale. Avec le MMI dans votre nouvelle Audi A8, tout vous semblera un jeu d'enfant.

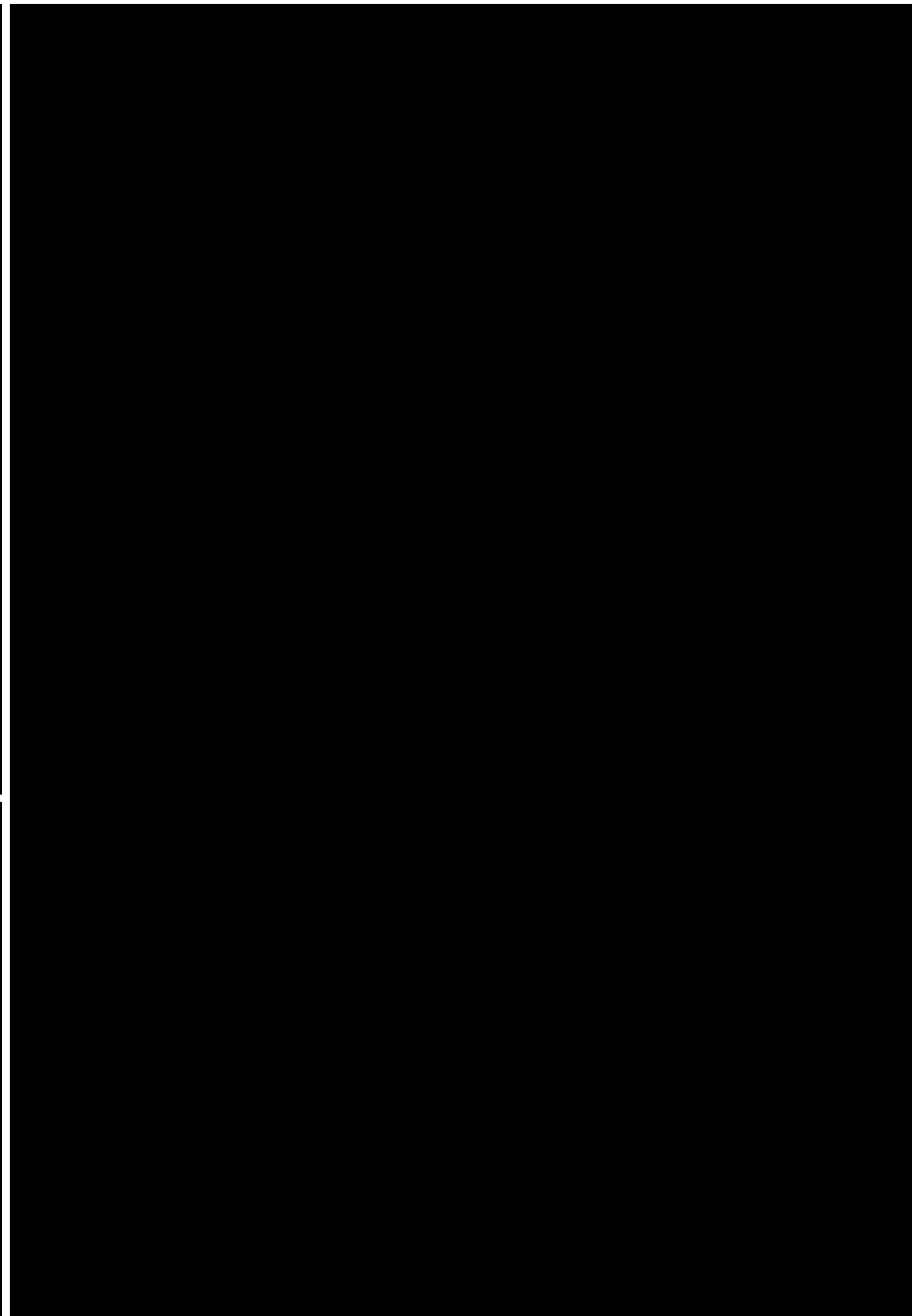
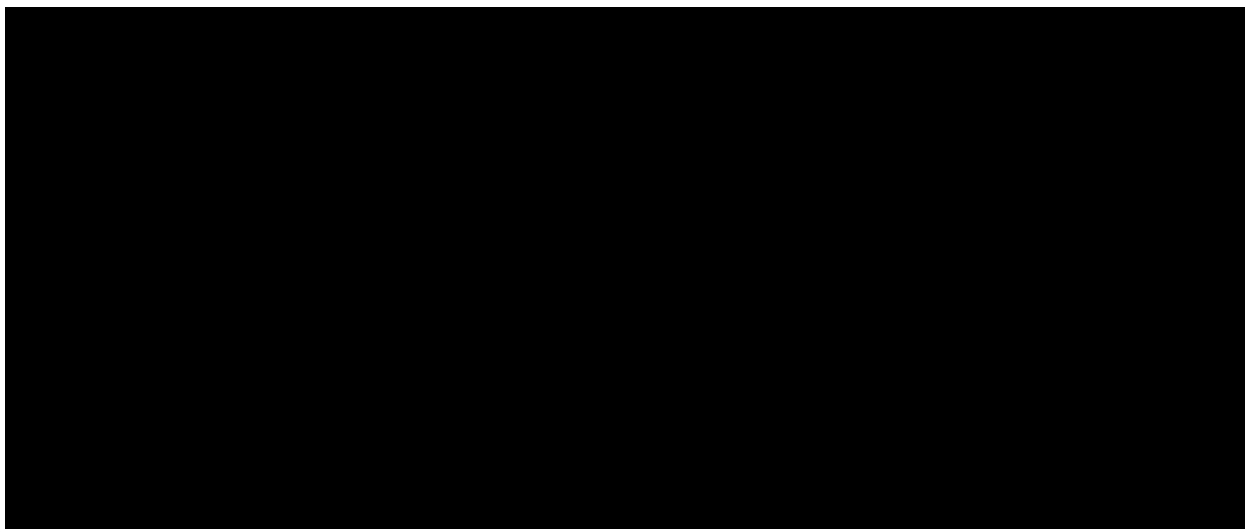

## Uniques, comme vous-même. Les possibilités d'équipements.

Sportivité, confort, design, fonctionnalité... Peu importent les caractéristiques que vous recherchez pour votre Audi, une multitude d'équipements s'offre à vous. Nous attachons une grande importance aux détails ainsi qu'à la qualité qui doit flatter chacun de vos sens. Des applications décoratives de premier choix au cuir particulièrement haut de gamme, en passant par un assortiment varié de couleurs intérieures : dans une Audi A8, vous serez comblé non seulement par une technologie innovante mais également par un caractère artisanal luxueux qui dépassera toutes vos attentes.

## **La bonne transmission pour chaque personnalité.**

Peu importe le moteur que vous choisirez : ils bénéficient tous d'une compression élevée, d'une combustion ultra performante et d'un haut degré d'efficacité. En résumé : une puissance accrue pour des valeurs de consommations et d'émissions réduites.

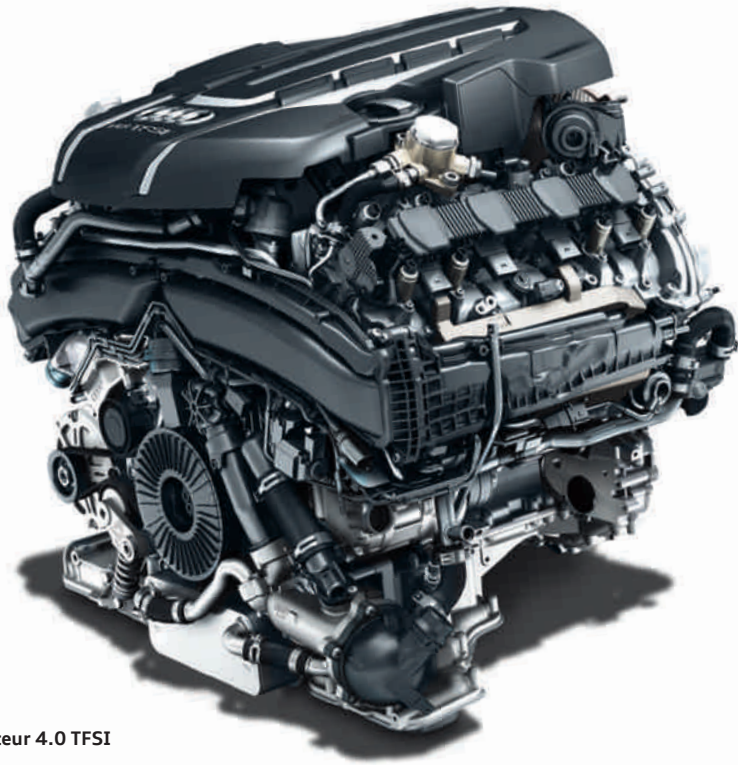

Moteur 4.0 TFSI

## TFSI®

Les moteurs TFSI d'Audi : excellente efficacité pour une performance améliorée, tout en gardant la même dynamique. Par exemple, le 4.0 TFSI quattro avec 320 kW dans la nouvelle Audi A8. Il accélère de 0 à 100 km/h en 4,5 secondes et atteint une vitesse de pointe de 250 km/h.

- ▶ A8 3.0 TFSI quattro (228 kW)
- ▶ A8 4.0 TFSI quattro (320 kW)



Moteur 4.2 TDI

## TDI®

Les moteurs TDI d'Audi : couple élevé sur toute la plage de régime, avec une montée en puissance uniforme. Réduction d'émissions et consommation tout aussi sobre. Comme le 3.0 TDI clean diesel quattro : 190 kW, vitesse de pointe de 250 km/h et accélération de 0 à 100 km/h en 5,9 secondes.

- ▶ A8 3.0 TDI clean diesel quattro (190 kW)
- ▶ A8 4.2 TDI clean diesel quattro (283 kW)

## Uniques, comme vos propres exigences : les équipements Audi design selection.

L'Audi design selection vous offre une sélection esthétique de matériaux et de couleurs particulièrement exclusifs pour l'habitacle. Les applications décoratives en bois précieux ou en aluminium brossé ont été combinées par nos designers à des sièges en cuir de haute qualité, ornés de surpiqûres contrastées attrayantes. Des fonctions de confort de qualité supérieure parachèvent cette offre exclusive.

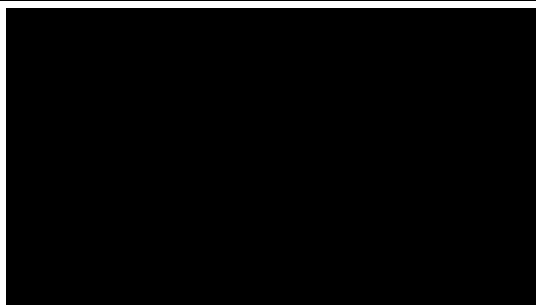
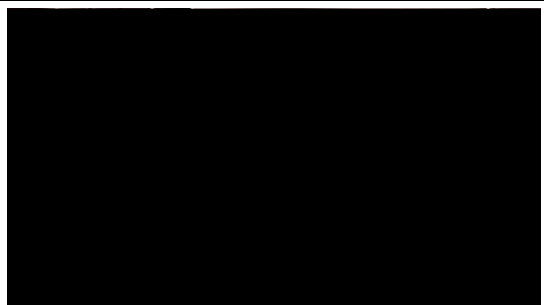
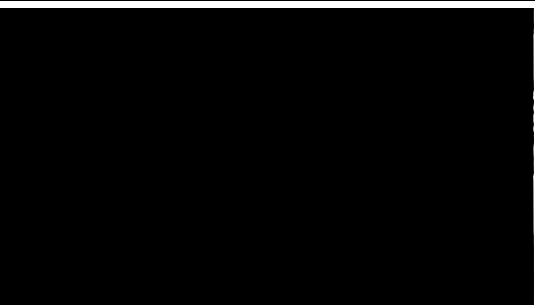
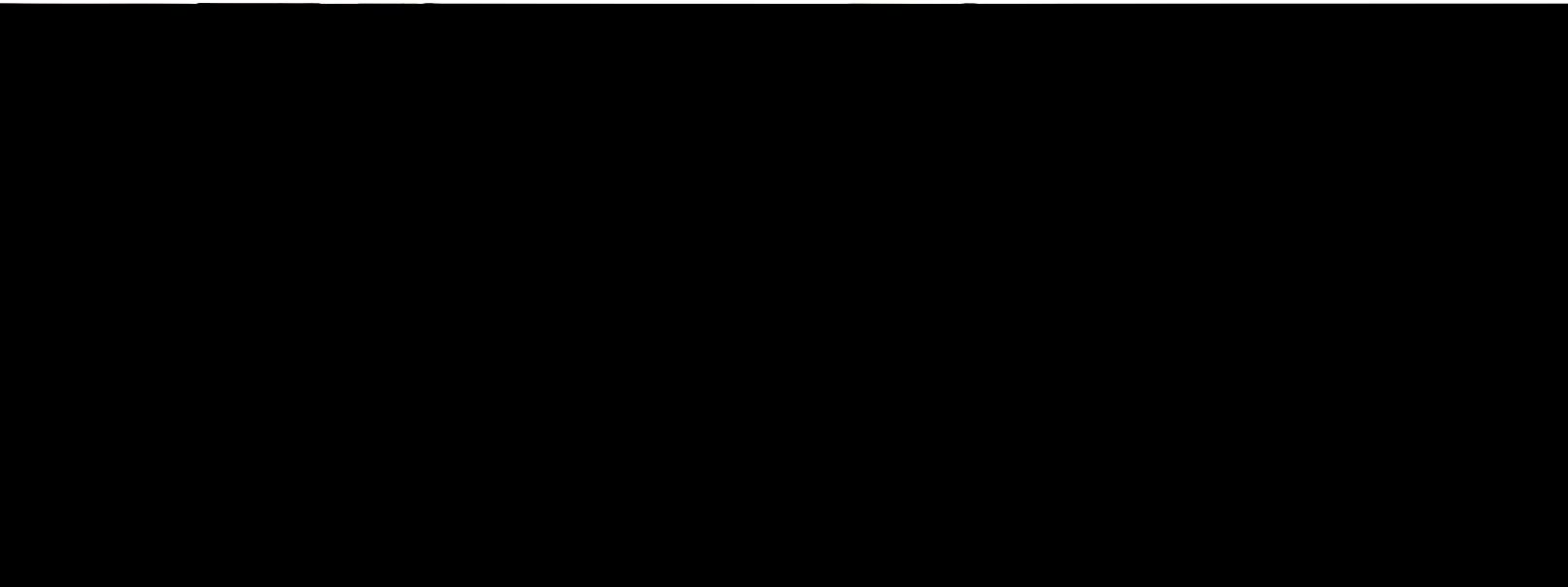

### **Audi design selection brun balao**

Les couleurs des sièges, du ciel de pavillon et des garnitures sont parfaitement assorties : brun balao et blanc neige. Les applications décoratives en frêne veiné balsamique naturel et aluminium brossé argent ajoutent une touche luxueuse. Les fonctions de confort telles que la ventilation des sièges, la fonction de massage ou l'éclairage d'ambiance créent une atmosphère individuelle de calme et de détente. Le contenu exact du pack d'équipements est mentionné à la page 57.



#### Audi design selection gris platane

Appréciez une combinaison exclusive d'une couleur d'intérieur luxueuse à des matériaux particuliers et un équipement orienté sur le confort. Les sièges en cuir Valcona gris platane avec pliure et surpiqûres contrastées avec passepoil de couleur laiton doré invitent à la détente. Le ciel de pavillon, la partie supérieure de l'habillage des montants de pavillon ainsi que les pare-soleil sont en Alcantara blanc neige. L'application décorative supérieure en bois frêne veiné gris perle naturel et l'application décorative inférieure en aluminium brossé argent complètent l'impression harmonieuse dans l'habitacle.



## **Votre caractère est exclusif.** Pourquoi en serait-il autrement pour votre Audi ?

L'offre Audi exclusive porte le vœu d'exclusivité dans son nom. Elle combine des éléments décoratifs raffinés et un cuir de couleur à une peinture individuelle parmi un assortiment de teintes Audi exclusive, au gré de vos envies. Vous mettez ainsi davantage en valeur le caractère exclusif de votre voiture.

Votre partenaire Audi et le studio Audi exclusive de personnalisation du forum Audi de Neckarsulm attendent vos désirs.



A8 L en peinture individuelle  
brun sellier nacré Audi exclusive

---

Sellerie en cuir Audi exclusive (Pack 4)  
blanc magnolia/châtaigne

---

Sièges Sport confort à l'avant en cuir Valcona ;  
supérieurs, pliures et bourrelets latéraux des sièges  
châtaigne

---

Applications décoratives piano laqué noir

---

Moquette et tapis complémentaires Audi exclusive

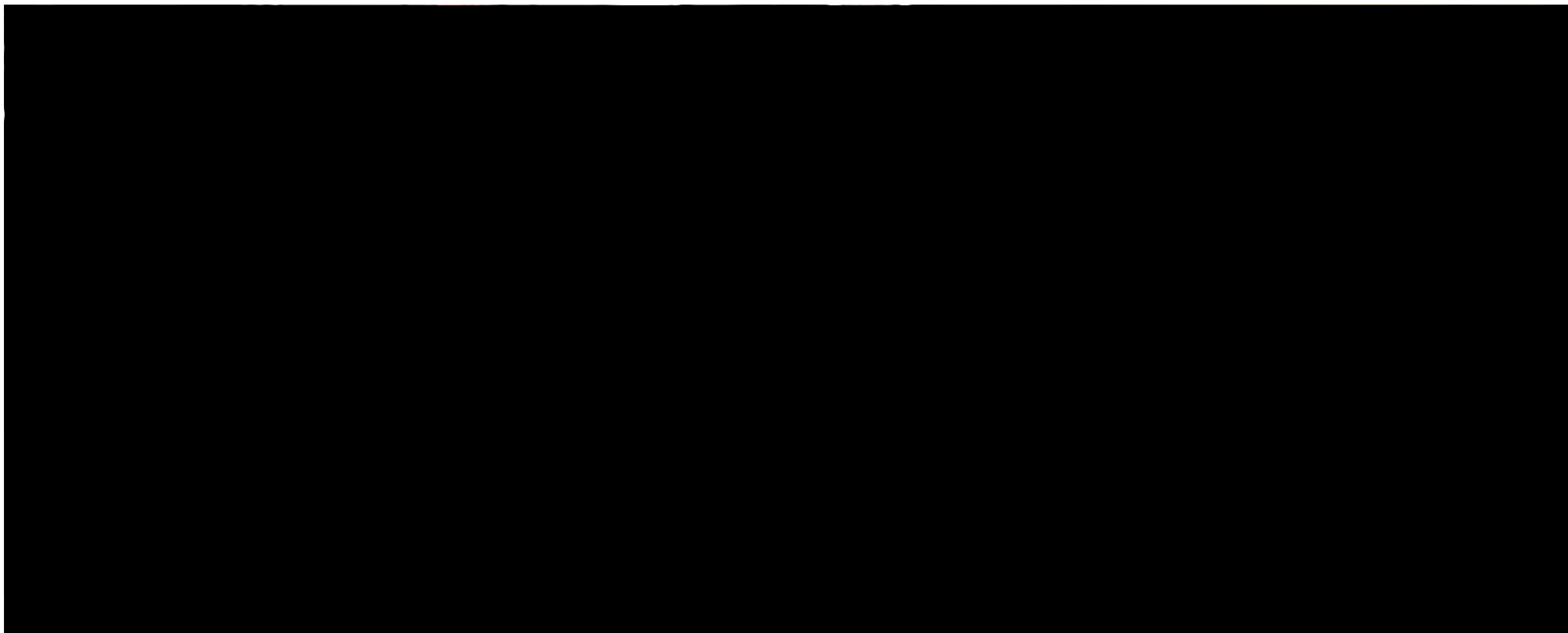

Le sélecteur de vitesses en cuir, assorti à la couleur intérieure choisie, offre un contact doux et agréable dans la main. Les applications en piano laqué noir confèrent une allure sportive et élégante. L'atmosphère luxueuse est complétée par les sièges Sport confort en blanc magnolia avec pliures et surpiquûres sur les bourrelets latéraux et les appuie-tête châtaigne. Les bourrelets latéraux prononcés assurent un maintien latéral agréable, la partie centrale des sièges avec piquage en losange procure un confort d'assise élevé.

Il ne s'agit que de quelques idées de personnalisation de votre nouvelle A8. Pour en savoir plus : votre partenaire Audi et le studio Audio exclusive de personnalisation du forum Audi de Neckarsulm attendent vos désirs.

| Extrait de la gamme des peintures Audi exclusive



Sable nacré



Bleu palais nacré



Peintures individuelles Audi exclusive  
peinture personnalisée au choix



Brun Ipanema métal



Brun sellier nacré



Rouge classique nacré



Noir Mamba métal

## | Extrait de la gamme des cuirs Audi exclusive



Cuir Valcona blanc albâtre

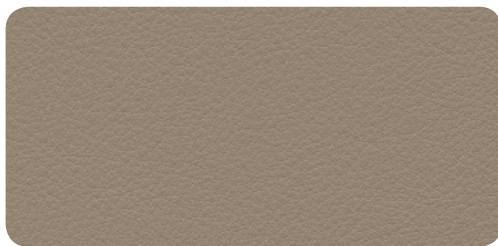

Cuir Valcona beige poudré



Cuir Valcona brun sellier

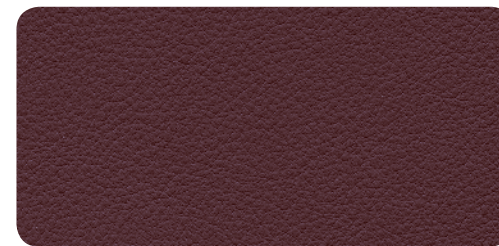

Cuir Valcona rouge classique

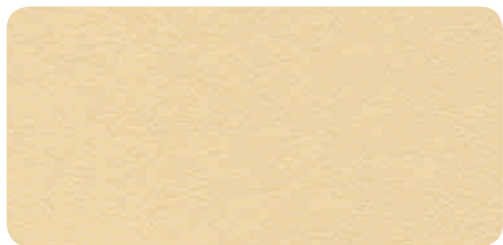

Cuir Valcona blanc magnolia

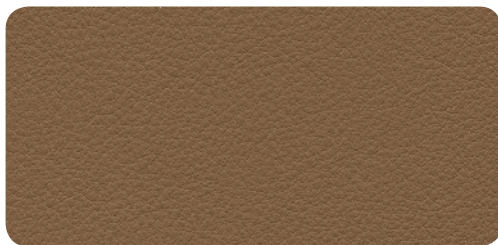

Cuir Valcona brun Havane

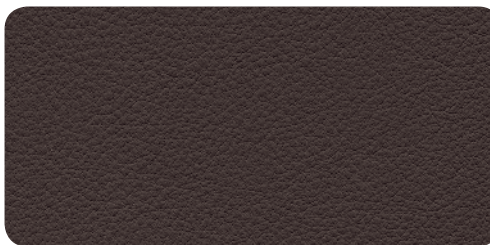

Cuir Valcona châtaigne

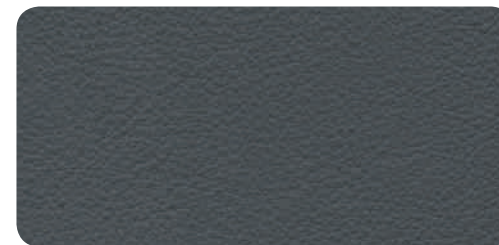

Cuir Valcona gris jet

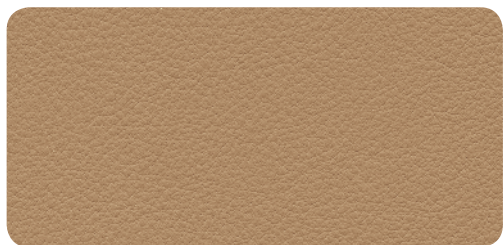

Cuir Valcona sable

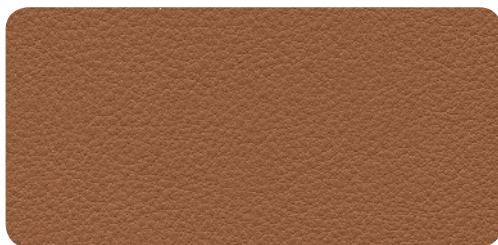

Cuir Valcona brun cognac

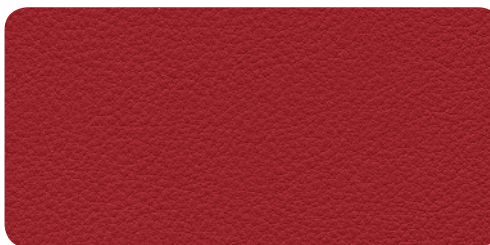

Cuir Valcona rouge carmin

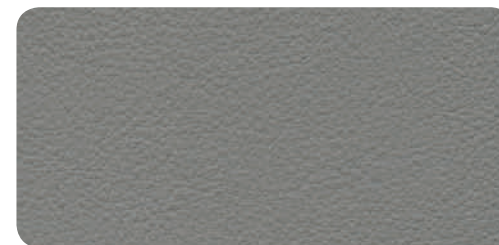

Cuir Valcona gris nuage

| Extrait de la gamme des applications décoratives Audi exclusive

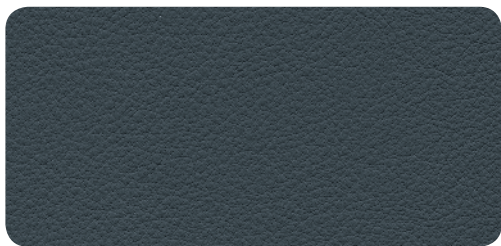

Cuir Valcona bleu fumée



Bois de modrone doré

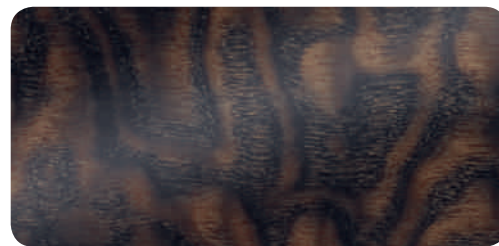

Bois Tamo brun foncé naturel

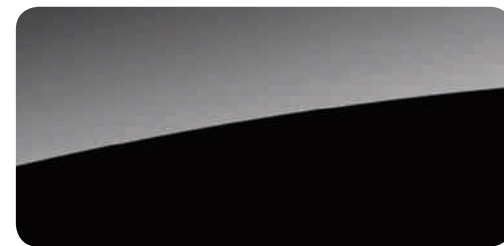

Piano laqué noir

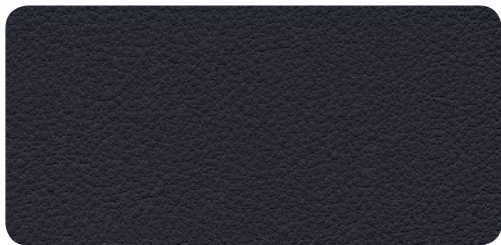

Cuir Valcona bleu nuit



Bois Vavona bronze

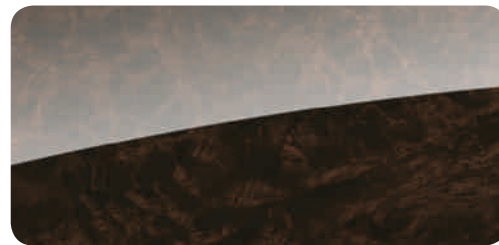

Bois myrte veinée brun muscade

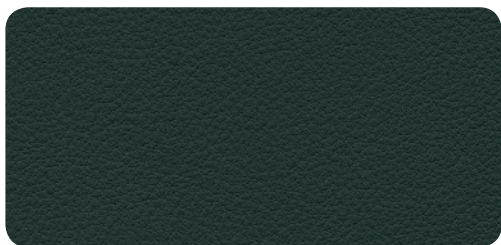

Cuir Valcona vert Islande



Bois frêne veiné nougat



Bois chêne sépia

## Votre Audi ne reçoit pas une simple peinture, mais une quadruple.

Choisissez la couleur qui reflète le mieux votre personnalité. Peu importe celle que vous choisirez, vous pourrez être sûr que nous emploierons un procédé d'excellente qualité : bien que l'épaisseur du vernis ne dépasse pas celle d'un cheveu humain, il se compose de quatre couches. Non seulement, votre allure sera resplendissante mais en plus, votre nouvelle Audi A8 sera protégée le mieux possible des intempéries ainsi que des traces d'usure. Sur toute sa durée de vie.

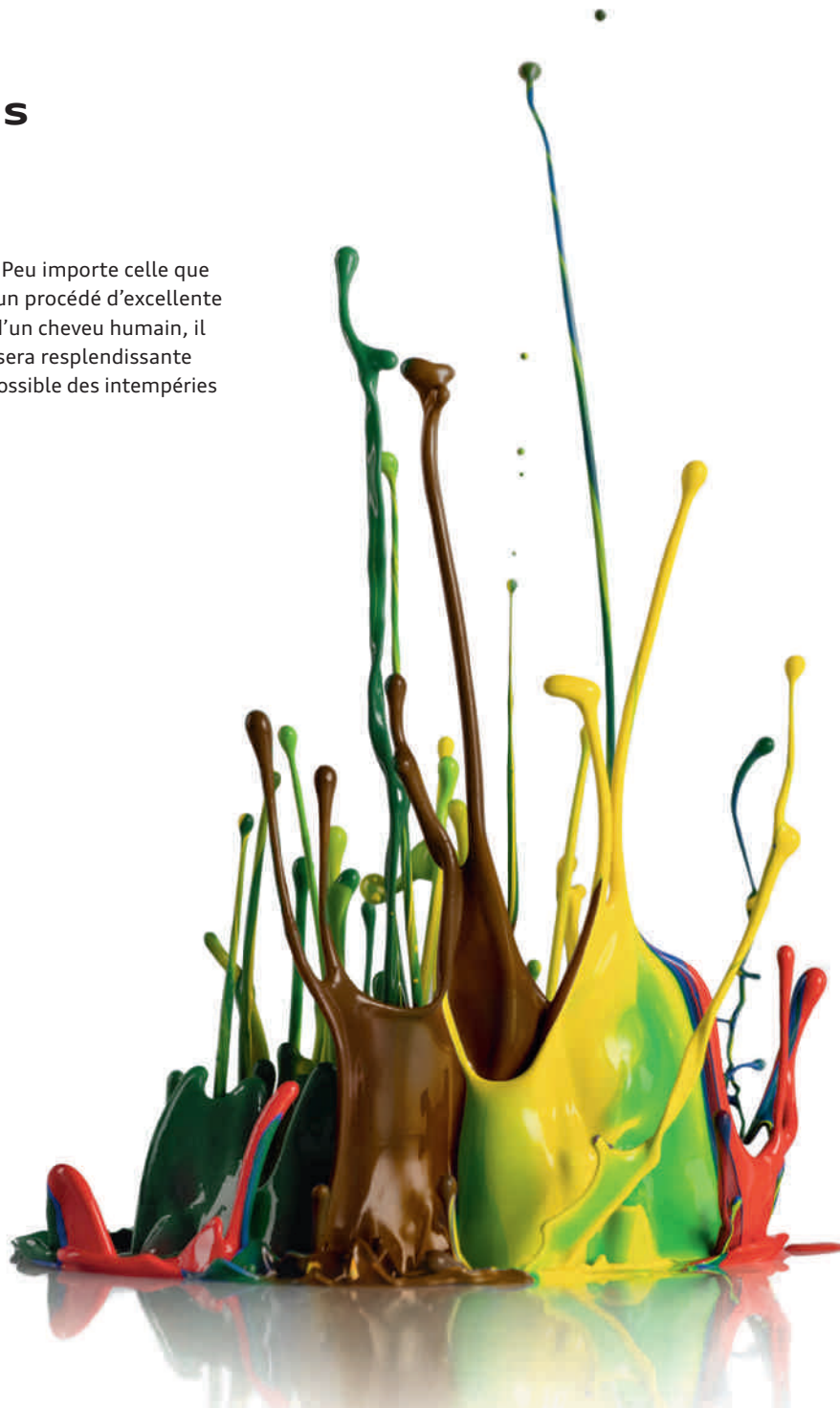

### | Peintures unies



Blanc ibis

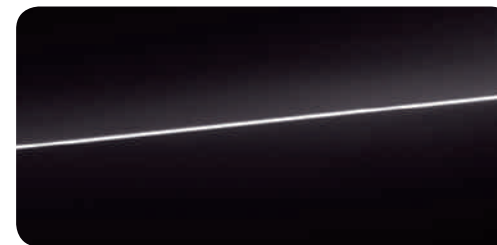

Noir brillant

| Peintures métallisées

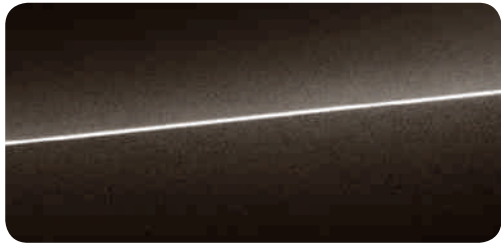

Noir Havane métal

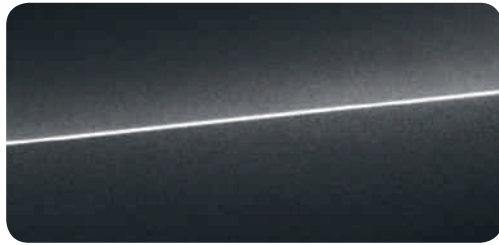

Gris oolong métal

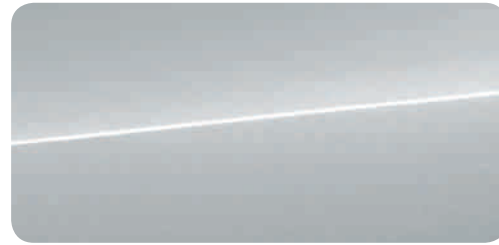

Argent fleuret métal

| Peinture nacré

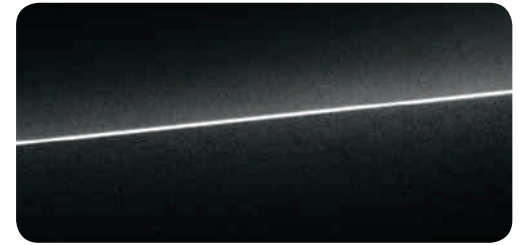

Noir fantôme nacré

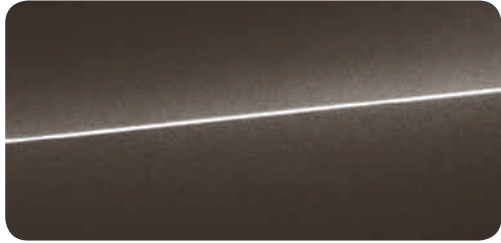

Brun Argus métal

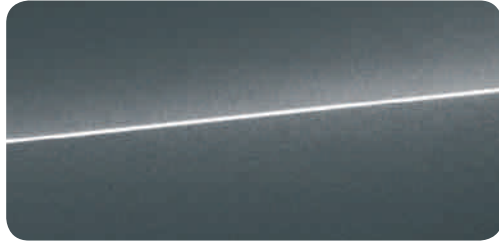

Gris mousson métal



Blanc glacier métal

| Audi exclusive



**Peintures individuelles Audi exclusive**  
Une offre de quattro GmbH.  
Un extrait de la gamme de peintures Audi exclusive figure à la page 44.

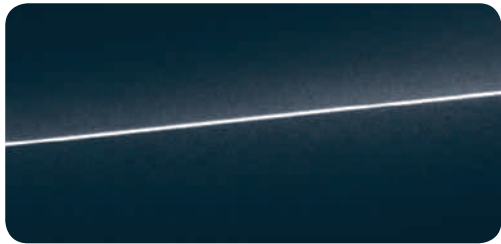

Bleu lunaire métal

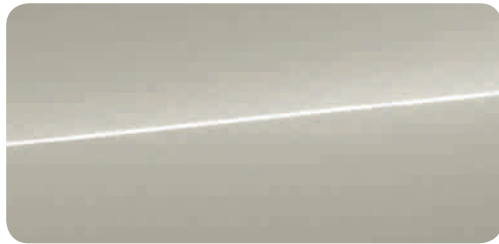

Gris cuvée métal

## **La connexion idéale entre une Audi et la route : les jantes et pneus Audi.**

Afin de vous garantir un bon contact avec la route durant le trajet, les jantes et pneus Audi sont mis au banc d'essai. Avant qu'un pneu puisse devenir un pneu Audi, il doit réussir différents tests avec succès. C'est le seul moyen de garantir que chaque pneu réponde aux stricts standards de qualité d'Audi et qu'il soit parfaitement adapté au véhicule selon le modèle. Pour que vous puissiez vous fier à un niveau maximal en matière de qualité, de durée de vie et de sécurité, pour les pneus et jantes également. Peu importe le design que vous choisirez.



## **Il faut souffrir pour être belle.**

Lorsque nos experts contrôlent la qualité des jantes d'origine Audi, ces derniers se montrent aussi innovants que nos designers. Forte chaleur, humidité de l'air élevée, ensoleillement intensif : le nombre de tests possibles est presque illimité. Toutefois, l'essai au brouillard salin cupro-acétique (CASS) constitue le test le plus extrême en matière de résistance. Ainsi, les jantes qui sont endommagées en effectuant des projections de gravillons simulées, sont pulvérisées pendant plusieurs jours de cette solution extrêmement corrosive. Elles doivent tout de même surmonter tous ces défis sans laisser de traces perceptibles, pour que le design de vos jantes d'origine Audi vous enthousiasme autant qu'au premier jour, même après avoir parcouru de nombreux kilomètres.

## | Jantes



**Jantes en aluminium forgé style 6 branches**  
8 J x 17 avec pneus 235/60 R 17<sup>1</sup>



**Jantes en aluminium coulé style 10 branches en Y, partiellement polies**  
9 J x 19 avec pneus 255/45 R 19<sup>2</sup> (en option avec pneus avec propriétés de roue de secours)



**Jantes en aluminium forgé style 10 branches parallèles, partiellement polies**  
9 J x 20 avec pneus 265/40 R 20<sup>1</sup>



**Jantes en aluminium coulé Audi exclusive style 5 branches doubles**  
9 J x 19 avec pneus 255/45 R 19<sup>2</sup> (en option avec pneus avec propriétés de roue de secours).  
Une offre de quattro GmbH



**Jantes en aluminium coulé style 10 branches en V**  
8 J x 18 avec pneus 235/55 R 18<sup>1</sup>



**Jantes en aluminium coulé style 15 branches, partiellement polies**  
9 J x 19 avec pneus 255/45 R 19<sup>2</sup>  
(en option avec pneus avec propriétés de roue de secours)



**Jantes en aluminium coulé Audi exclusive style 7 branches doubles<sup>2</sup>**  
9 J x 19 avec pneus 255/45 R 19<sup>2</sup> (en option avec pneus avec propriétés de roue de secours).  
Une offre de quattro GmbH



**Jantes en aluminium coulé style 5 branches**  
9 J x 19 avec pneus 255/45 R 19<sup>2</sup>  
(en option avec pneus avec propriétés de roue de secours)



**Jantes en aluminium Technologie style 10 branches, Iridium, gris contrasté**  
9 J x 20 avec pneus 265/40 R 20<sup>1</sup>



**Jantes en aluminium coulé Audi exclusive style 5 branches segmentées**  
9 J x 20 avec pneus 265/40 R 20<sup>1</sup>.  
Une offre de quattro GmbH

## | Audi exclusive

## Jantes hiver



**Jantes en aluminium forgé Audi exclusive style 7 branches doubles, polies, bicolores**  
9 J x 20 avec pneus 265/40 R 20<sup>1</sup>.  
Une offre de quattro GmbH



**Jantes en aluminium coulé Audi exclusive style 5 branches structurées**  
9 J x 21 avec pneus 275/35 R 21<sup>1</sup>.  
Une offre de quattro GmbH



**Jantes hiver en aluminium coulé style 6 branches**  
7,5 J x 17 avec pneus 235/60 R 17<sup>1</sup>, compatibles chaînes-neige, vitesse maximale autorisée 210 km/h



**Jantes hiver en aluminium forgé style 10 branches parallèles**  
9 J x 20 avec pneus 265/40 R 20<sup>1</sup>, non compatibles chaînes-neige, vitesse maximale autorisée 240 km/h



**Jantes en aluminium forgé Audi exclusive style 7 branches doubles, polies extra-brillant, monochromes**  
9 J x 20 avec pneus 265/40 R 20<sup>1</sup>.  
Une offre de quattro GmbH



**Jantes en aluminium coulé Audi exclusive style 5 branches en hélice**  
9 J x 21 avec pneus 275/35 R 21<sup>1</sup>.  
Une offre de quattro GmbH



**Jantes hiver en aluminium coulé style 7 branches**  
7,5 J x 18 avec pneus 235/55 R 18<sup>1</sup>, compatibles chaînes-neige, vitesse maximale autorisée 210 km/h



**Jantes en aluminium coulé Audi exclusive style 10 branches en Y<sup>2</sup>**  
9 J x 20 avec pneus 265/40 R 20<sup>1</sup>.  
Une offre de quattro GmbH



**Jantes en aluminium coulé Audi exclusive style 5 branches en hélice, finition titane mat, polies brillant**  
9 J x 21 avec pneus 275/35 R 21<sup>1</sup>.  
Une offre de quattro GmbH



**Jantes hiver en aluminium coulé style 5 branches**  
7,5 J x 19 avec pneus 235/50 R 19<sup>1</sup>, compatibles chaînes-neige, vitesse maximale autorisée 210 km/h (en option avec pneus avec propriétés de roue de secours)

<sup>1</sup>Vous trouverez les caractéristiques techniques des pneus à la page 77. <sup>2</sup>Votre partenaire Audi vous renseignera sur la date exacte de disponibilité.

Possibilité de variations selon les pays. Votre partenaire Audi local vous informera sur les finitions, les équipements de série et les options disponibles dans votre pays.

# Qualité haut de gamme sur laquelle vous pouvez compter.

Vous occupez une place toute particulière à l'intérieur de votre Audi. Vous jouissez d'un confort exclusif perceptible sur les sièges avant et arrière grâce à des matériaux haut de gamme et une finition de première classe. Peu importe la sellerie que vous choisirez pour vos sièges, ou si vous optez pour des sièges Sport confort avec un meilleur maintien pour les conduites dynamiques : vous vous sentirez toujours à la bonne place.



**Sièges Sport confort à l'avant** 1

**Sièges Sport confort à l'avant avec ventilation de l'assise** 2

Incluant fonction mémoire<sup>1</sup> et cuir perforé pour les deux variantes de sièges.

L'image représente le siège Sport confort à l'avant en cuir Valcona beige satin avec fonction massage.

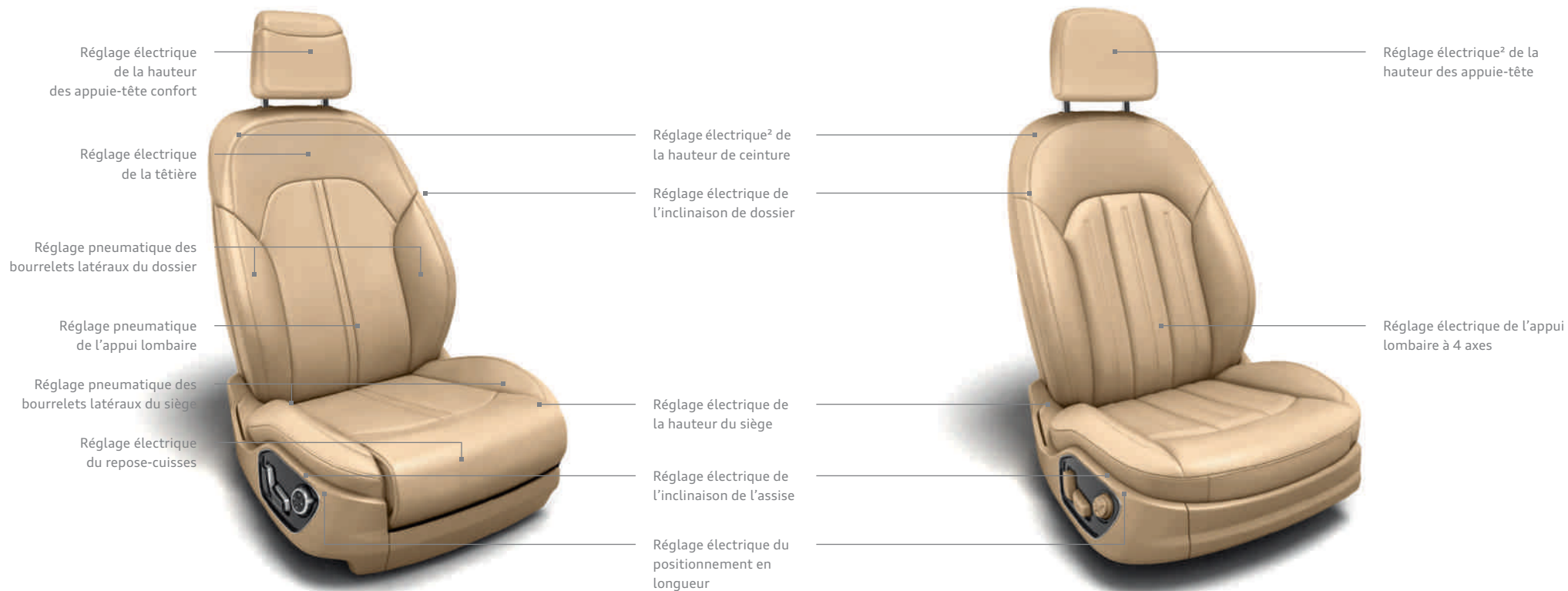
**Sièges confort à l'avant** [3]**Sièges confort à l'avant avec ventilation de l'assise** [4]

Incluant fonction mémoire<sup>1</sup> pour les deux variantes de sièges.

L'image représente le siège confort à l'avant en cuir Valcona beige satin sans ventilation de l'assise.

**Sièges normaux à l'avant** [5]

Au choix avec fonction mémoire<sup>1</sup>.

L'image représente le siège normal à l'avant en cuir Valcona beige satin.

<sup>1</sup>Vous obtiendrez à la page 66 de ce catalogue des informations détaillées à propos de la fonction mémoire. <sup>2</sup>Pour sièges normaux à l'avant en combinaison avec la fonction mémoire pour les sièges avant.

| Tissu



Tissu Verdi

| Cuir



5 Cuir Valcona noir



3 5 Cuir Valcona brun nougat



3 Cuir Valcona brun muscade

3

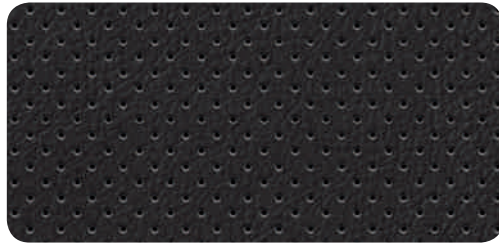

Cuir Valcona noir  
perforations rondes

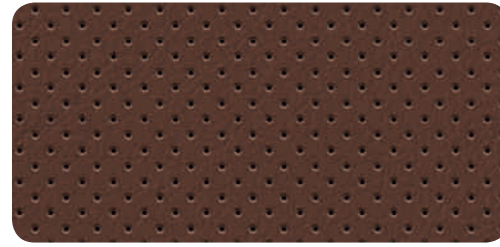

4 Cuir Valcona brun nougat  
perforations rondes

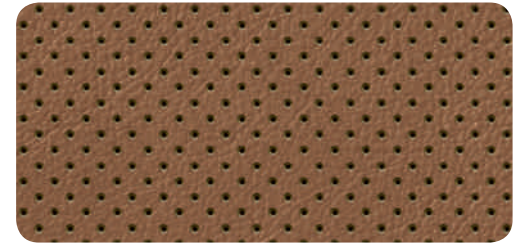

4 Cuir Valcona brun muscade  
perforations rondes

4



Cuir Valcona noir  
perforations carrées

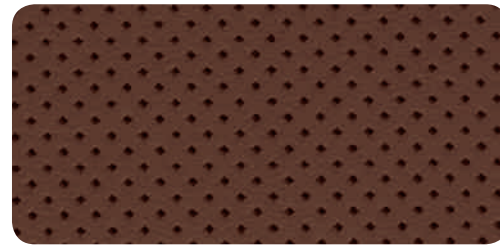

1 2 Cuir Valcona brun nougat  
perforations carrées

1 2

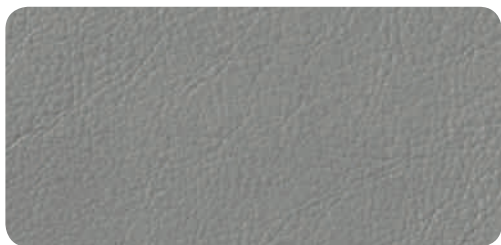

Cuir Valcona gris titane

3

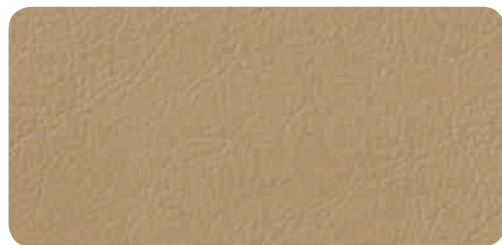

Cuir Valcona beige satin

3 5

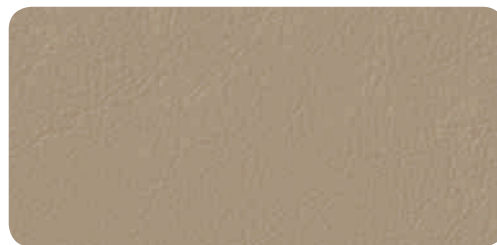

Cuir Valcona beige atlas

3

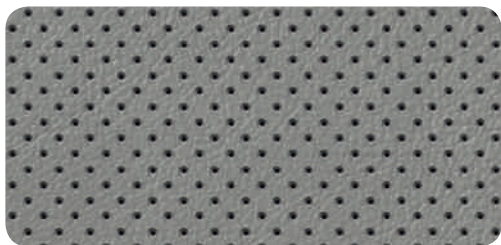
Cuir Valcona gris titane  
perforations rondes

4

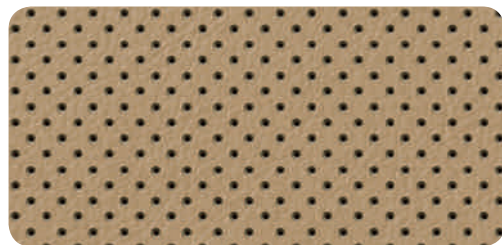
Cuir Valcona beige satin  
perforations rondes

4

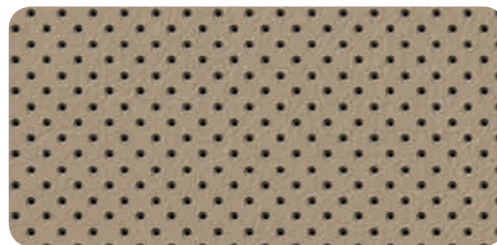
Cuir Valcona beige atlas  
perforations rondes

4

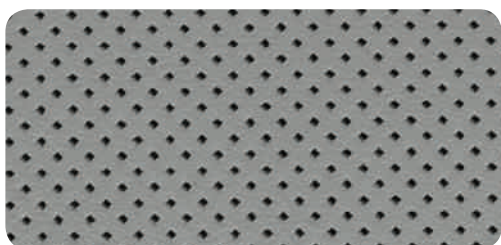
Cuir Valcona gris titane  
perforations carrées

1 2

Cuir Valcona beige satin  
perforations carrées

1 2

## | Variantes de sièges

- 1 Sièges Sport confort à l'avant
- 2 Sièges Sport confort à l'avant avec ventilation de l'assise
- 3 Sièges confort à l'avant
- 4 Sièges confort à l'avant avec ventilation de l'assise
- 5 Sièges normaux à l'avant

## | Cuir design selection



**Cuir Valcona brun balao/blanc neige**  
perforations rondes

## | Cuir naturel



**Cuir Naturel noir**  
perforations rondes

## | Cuir Unikat

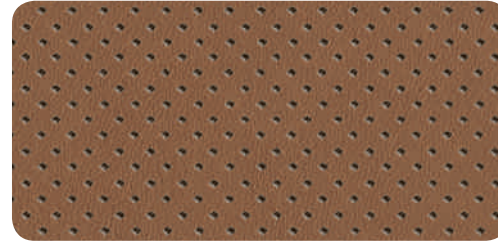

**Cuir Unikat brun muscade\***  
perforations carrées

## | Audi exclusive



**Selleries en cuir Audi exclusive**  
Couleur au choix pour cuir/surpiqûres/passepoil.  
Une offre de quattro GmbH.  
Un extrait de la gamme de cuirs Audi exclusive  
figure à la page 44.

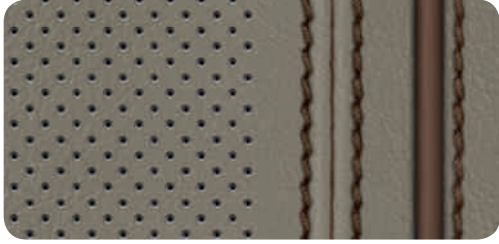

**Cuir Valcona gris platane/laiton doré**  
perforations rondes

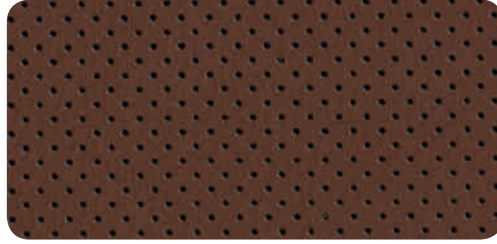

**Cuir Naturel brun nougat**  
perforations rondes

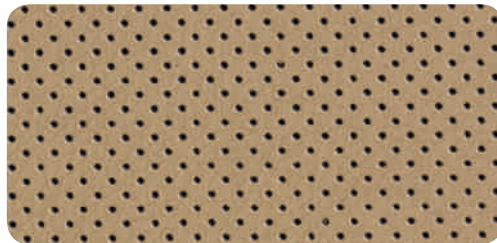

**Cuir Naturel beige satin**  
perforations rondes

## | Variantes de sièges

- 1** Sièges Sport confort à l'avant
- 2** Sièges Sport confort à l'avant avec ventilation de l'assise
- 3** Sièges confort à l'avant
- 4** Sièges confort à l'avant avec ventilation de l'assise
- 5** Sièges normaux à l'avant

## | Selleries

### **Cuir Valcona**

cuir de très belle qualité qui apporte une touche d'élégance supplémentaire à l'habitacle de votre voiture. Le cuir n'a reçu qu'une mince couche d'apprêt, ce qui lui permet de bien respirer, tandis que la surface lisse souligne le caractère exclusif de la matière. Il a été tanné sans chrome, teinté dans la masse et coloré avec des pigments résistant à la lumière

---

### **Cuir naturel**

présentant les caractéristiques naturelles du cuir, il contribue à un excellent confort d'assise et confère à l'habitacle une ambiance luxueuse. Mince couche d'apprêt et surface lisse. Au fil du temps et de l'usage, ce cuir se parera d'une patine inimitable. Il a été tanné sans chrome, teinté dans la masse et coloré avec des pigments résistant à la lumière

---

### **Cuir Unikat**

le cuir Unikat est un cuir naturel exclusif. Ce cuir tanné à base d'extraits de plantes est entièrement teint, sans couche d'apprêt, mais cependant résistant à l'eau et aux salissures. La nouvelle combinaison de tannin assure un microclimat spécifique pour un effet régulateur extraordinaire sur l'humidité. Les caractéristiques naturelles du cuir sont mises idéalement en valeur grâce au fait qu'il puisse parfaitement respirer, il est par ailleurs particulièrement doux et extraordinairement naturel au toucher. Les propriétés naturelles du cuir sont conservées, ainsi que les inégalités de sa surface. Il bénéficie d'une aura toute particulière qui se caractérise par un bien-être chaleureux, un parfum de cuir classique et une haptique naturelle. Au fil du temps et de l'usage, ce cuir se parera d'une patine inimitable.

## | Packs Cuir

**Pack Cuir**

console centrale incluant protège-genoux, rembourrage des accoudoirs de portières et couvercle d'airbag sur le volant en cuir Nappa fin avec surpiqûres décoratives

**Sellerie en cuir Audi exclusive (Pack 1)\***

sièges, accoudoir central et panneaux de contreportes disponibles en cuir Valcona. Couleurs du cuir, des surpiqûres et du passepoil au choix parmi 15 couleurs Audi exclusive différentes

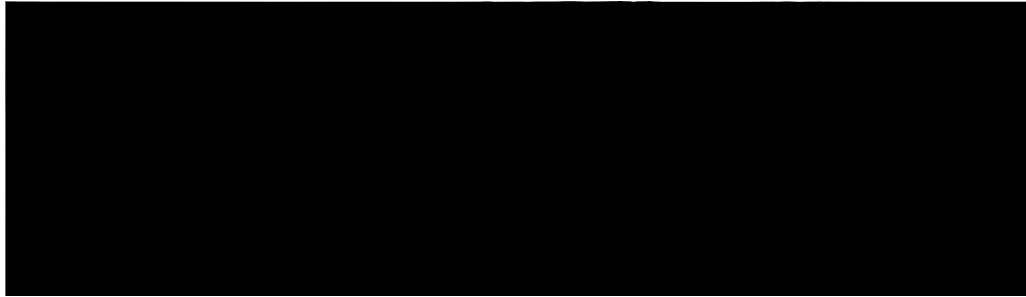
**Pack Cuir étendu**

en plus du contenu du pack Cuir : contreportes en bas incluant vide-poches des portières, partie inférieure du tableau de bord incluant boîte à gants et panneau MMI en cuir Nappa fin avec surpiqûres décoratives

**Sellerie en cuir Audi exclusive (Pack 2)\***

disponible en cuir Valcona et en Alcantara/cuir Valcona. En plus du Pack 1 : console centrale incluant protège-genoux, rembourrage des accoudoirs de portières en cuir. Partie centrale des sièges et panneaux de contreportes au choix en cuir ou Alcantara. Couleurs du cuir, de l'Alcantara, des surpiqûres et du passepoil au choix parmi 15 couleurs Audi exclusive différentes

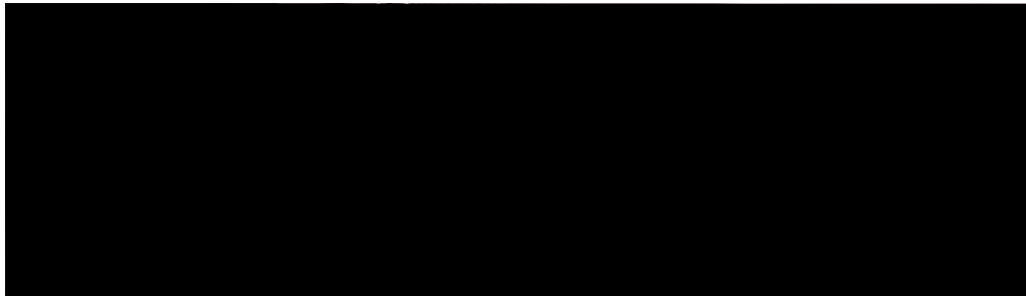
**Pack Cuir intégral**

en plus du contenu du pack Cuir étendu : partie supérieure du tableau de bord, accoudoir de portière, panneaux de siège et housse de dossier à l'avant ainsi que coque d'appuie-tête à l'avant et à l'arrière en cuir Nappa fin avec surpiqûres décoratives ; incluant ciel de pavillon et plage arrière en Alcantara ainsi que rideaux pare-soleil électriques sur la lunette arrière et les vitres de portières arrière

**Sellerie en cuir Audi exclusive (Pack 3)\***

disponible en cuir Valcona. En plus du Pack 2 : contreportes en bas incluant vide-poches de portières, partie inférieure du tableau de bord incluant boîte à gants et panneau MMI

**Sellerie en cuir Audi exclusive (Pack 4)\***

disponible en cuir Valcona et en Alcantara/cuir Valcona. En plus du Pack 3 : partie supérieure du tableau de bord, accoudoir de portière, panneaux de siège, coques d'appuie-tête à l'avant et à l'arrière, ainsi que volant incluant couvercle d'airbag et corpus en cuir. Partie supérieure du tableau de bord disponible dans les coloris de cuir Audi exclusive suivants : brun Havane, brun sellier, châtaigne, rouge carmin, rouge classique, gris jet, bleu fumée, bleu nuit, vert Islande

### | Audi design selection

Combinaison exclusive d'une couleur d'intérieur luxueuse à des matériaux particuliers et un équipement orienté sur le confort. Les Audi design selections brun balao et gris platane comprennent :

- Peinture métallisée ou nacré
- Sièges confort à l'avant incluant cuir Valcona
- Accoudoir central confort à l'avant
- Chauffage des sièges à l'avant et à l'arrière
- Ventilation des sièges et fonction massage à l'avant
- Appuie-tête confort à l'arrière
- Climatisation automatique confort 4 zones
- Eclairage d'ambiance
- Pack Cuir intégral incluant ciel de pavillon et plage arrière en Alcantara ainsi que rideaux pare-soleil électriques sur la lunette arrière et les vitres latérales arrière
- Application décorative inférieure en aluminium brossé argent
- Style aluminium étendu dans l'habitacle
- Emblème « design selection » dans les contreportes



#### Audi design selection brun balao

combinaison exclusive d'une couleur d'intérieur luxueuse à des matériaux particuliers et un équipement orienté sur le confort :

- Sièges en cuir Valcona brun balao avec pliures, surpiqûres contrastées et passepoil blanc neige
- Ciel de pavillon, partie supérieure de l'habillage des montants de pavillon et pare-soleil en Alcantara blanc neige
- Plage arrière en Alcantara brun balao
- Partie supérieure du tableau de bord brun moka avec coutures blanc neige ou brun moka
- Partie inférieure du tableau de bord brun balao
- Console centrale et protège-genoux brun balao avec coutures blanc neige
- Application décorative supérieure en bois frêne veiné balsamique naturel



#### Audi design selection gris platane

combinaison exclusive d'une couleur d'intérieur luxueuse à des matériaux particuliers et un équipement orienté sur le confort :

- Sièges en cuir Valcona gris platane avec pliures, surpiqûres contrastées et passepoil laiton doré
- Ciel de pavillon, partie supérieure de l'habillage des montants de pavillon et pare-soleil en Alcantara blanc neige
- Plage arrière en Alcantara gris platane
- Partie supérieure du tableau de bord brun moka avec coutures gris platane ou laiton doré
- Partie inférieure du tableau de bord gris platane
- Console centrale et protège-genoux gris platane avec coutures laiton doré
- Application décorative supérieure en bois frêne veiné gris perle naturel

### | Ciel de pavillon



#### Ciel de pavillon et plage arrière en Alcantara

assorti à la couleur intérieure choisie, en noir, argent lunaire, beige atlas ou beige soie ; ciel de pavillon, partie supérieure de l'habillage des montants de pavillon, pare-soleil et plage arrière (couleur sellerie pour beige soie et gris titane) en Alcantara

#### Ciel de pavillon en Alcantara Audi exclusive\*

montants de pavillon centraux, pare-soleil et toit ouvrant en Alcantara. Au choix dans toutes les couleurs d'Alcantara Audi exclusive. Poignées de maintien au pavillon, patères à vêtements et lampes de couleur assortie

#### Plage arrière en Alcantara Audi exclusive\*

au choix dans toutes les couleurs d'Alcantara Audio exclusive

## Faites l'expérience de la fascination. Jusque dans le moindre détail.

Une ambiance exclusive est une question de style. De votre style. Vous pouvez raffiner celui-ci jusque dans les plus petits détails. Apportez une touche sensible à l'aide des applications décoratives Audi haut de gamme. Laissez-vous séduire par le bois lisse qui diffuse une chaleur naturelle. Faites l'expérience de la fascination du bois à pores ouverts qui incarne une véritable exclusivité. Ou optez pour une touche personnelle en combinant des bois précieux et des éléments décoratifs en aluminium, votre goût personnel détermine votre caractère.



**Bois ronce de noyer brun foncé**  
**Noir brillant**



**Bois de Vavona gris Assam**  
**Noir brillant**

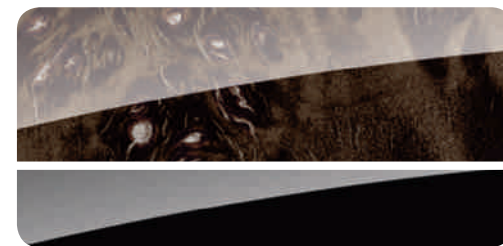

**Bois peuplier veiné brun argenté**  
**Noir brillant**



## **Passion et émotion.**

Votre Audi ne peut pas recevoir n'importe quel bois. Les placages de haute qualité pour les applications décoratives proviennent de troncs et de ce qu'on appelle des loupes de bois. Un lot de pièces pour un véhicule provient en général d'un seul et même tubercule ou d'un même tronc afin que ces éléments ne diffèrent pas les uns des autres. La finition s'effectue à l'aide de machines ultra-modernes et du plus ancien outil au monde : la main de l'homme. Certains éléments sont travaillés et poncés à la main. Pour obtenir une sensation unique au toucher.



**Poignées de maintien au pavillon avec segments en bois**

assorties aux applications décoratives choisies ; disponibles avec les applications décoratives en bois ronce de noyer brun foncé, bois de Vavona gris Assam et bois peuplier veiné brun argenté

**Poignées de maintien au pavillon avec segments en bois Audi exclusive\***

assorties aux applications décoratives choisies

**Applications décoratives Audi exclusive\***

un extrait de la gamme d'applications décoratives Audi exclusive figure à la page 45

**Application décorative supérieure**

touche exclusive sur le tableau de bord, les contreportes et la console centrale par des applications décoratives en bois de qualité supérieure

**Application décorative inférieure**

contrast impressionnant sur le tableau de bord et les contreportes par des applications décoratives en noir brillant ou en aluminium brossé argent



**Application décorative supérieure bois ronce de noyer brun foncé**

**Application décorative inférieure aluminium brossé argent**

**Style aluminium à l'intérieur**



**Application décorative supérieure bois ronce de noyer brun foncé**

**Application décorative inférieure noir brillant**

**Style aluminium à l'intérieur**

**Style aluminium à l'intérieur**

éléments sur les bordures et molettes des diffuseurs d'air, panneau de l'écran MMI, commande du frein de stationnement électromécanique et barrette du lève-vitre style aluminium



**Application décorative supérieure bois ronce de noyer brun foncé**

**Application décorative inférieure aluminium brossé argent**

**Style aluminium étendu à l'intérieur**



**Application décorative supérieure bois ronce de noyer brun foncé**

**Application décorative inférieure noir brillant**

**Style aluminium étendu à l'intérieur**

**Style aluminium étendu à l'intérieur**

en plus du style aluminium à l'intérieur : éléments sur les ouvertures des compartiments rabattables des accoudoirs de portières style aluminium et interrupteurs en aluminium intégrés dans l'application décorative inférieure Protection du seuil de chargement en acier inoxydable

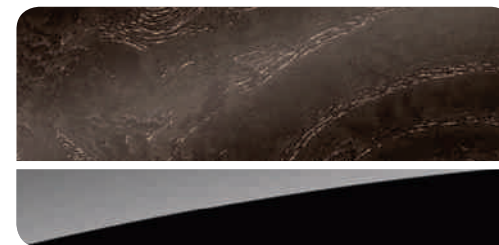

**Bois frêne veiné doré naturel  
Noir brillant**

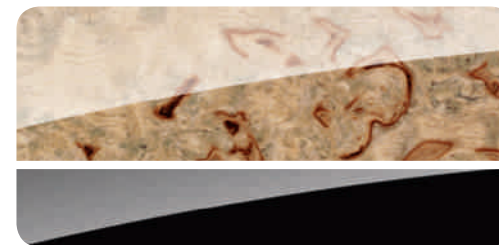

**Bois bouleau veiné beige perle  
Noir brillant**  
Une offre de quattro GmbH

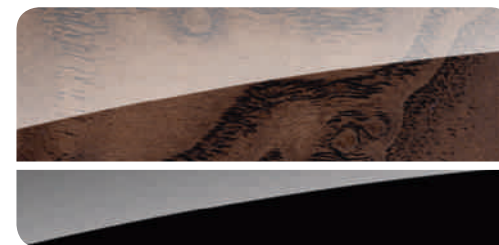

**Bois frêne veiné brun satin  
Noir brillant**  
Une offre de quattro GmbH

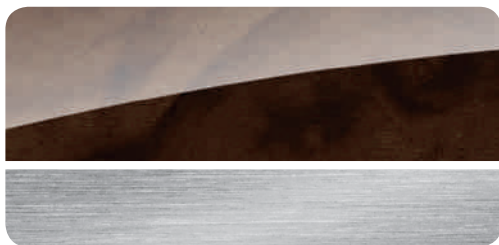

**Bois ronce de noyer brun foncé**  
Aluminium brossé argent



**Bois frêne veiné doré naturel**  
Aluminium brossé argent



**Bois frêne veiné balsamique naturel**  
Aluminium brossé argent

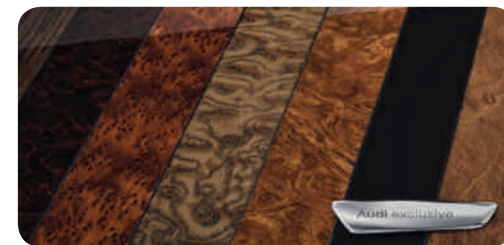

**Applications décoratives Audi exclusive**  
Une offre de quattro GmbH.  
Un extrait de la gamme d'applications décoratives  
Audi exclusive figure à la page 45.



**Bois de Vavona gris Assam**  
Aluminium brossé argent

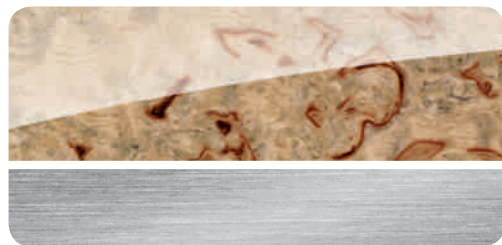

**Bois bouleau veiné beige perle**  
Aluminium brossé argent  
Une offre de quattro GmbH



**Bois frêne veiné gris perle naturel**  
Aluminium brossé argent



**Bois peuplier veiné brun argenté**  
Aluminium brossé argent



**Bois frêne veiné brun satin**  
Aluminium brossé argent  
Une offre de quattro GmbH

## | Technique



### Freins en céramique<sup>1</sup>

assurent une impressionnante puissance de freinage. Système de freinage haute performance 19 pouces avec disques de freinage en céramique<sup>2</sup> renforcés par des fibres de carbone et étriers de couleur anthracite brillant, avec inscription « Audi ceramic » à l'avant et à l'arrière. Disques de freinage perforés et ventilés avec canaux de refroidissement spéciaux

### adaptive air suspension

règle automatiquement la garde au sol et l'amortissement du véhicule par le biais d'une suspension pneumatique à régulation électronique avec amortisseurs adaptatifs en continu sur les 4 roues. Incluant correction d'assiette et fonction lift manuelle ; réglage des différents modes via l'Audi drive select

### adaptive air suspension sport

le châssis Sport basé sur l'adaptive air suspension de série jouit d'un amortissement encore plus ferme. Rabaisse le véhicule selon le mode de jusqu'à 10 mm par rapport à l'adaptive air suspension. Suspension pneumatique à régulation électronique avec amortisseurs adaptatifs en continu sur les quatre roues. Règle automatiquement la garde au sol et l'amortissement du véhicule. Incluant correction d'assiette et fonction lift manuelle ; réglage des différents modes via l'Audi drive select

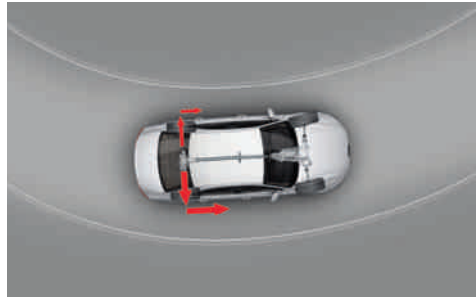

### quattro® avec différentiel Sport

Le différentiel Sport régulé électroniquement répartit différemment la puissance motrice sur les roues arrière, assure ainsi une excellente motricité dans les virages et stabilise le véhicule lors d'alternance de charge ; de plus, il permet une meilleure réponse de la direction et améliore l'agilité grâce aux efforts de direction amoindris

### quattro®

transmission intégrale permanente avec différentiel central autobloquant et répartition asymétrique et dynamique de couple ainsi que répartition des couples sur chaque roue et blocage électronique de différentiel (EDS) par intervention sur les freins des roues motrices

### Direction assistée électromécanique

allie précision et confort avec une technologie particulièrement économe en énergie. La direction électromécanique avec assistance asservie à la vitesse assure une stabilité à grande vitesse et s'avère souple et très précise lors des manœuvres de stationnement

### Direction dynamique

augmente la dynamique et le confort de conduite grâce à une régulation dynamique de la direction en fonction de la situation de conduite, par exemple en cas de conduite sur route sinueuse, de changement de voie ou de stationnement. Outre une adaptation de l'effort de direction, adaptation supplémentaire de l'angle de braquage (démultiplication). Assiste également la stabilisation du véhicule via l'ESC

### tiptronic

boîte automatique à 8 rapports avec programme de changement de rapport dynamique (DSP). Commande manuelle en option via les palettes du volant multifonction en cuir. Incluant programme Sport supplémentaire

### Système Start-Stop

contribue à réduire la consommation de carburant ainsi que les émissions de CO<sub>2</sub> en coupant automatiquement le moteur lors des phases d'arrêt, par ex. aux feux rouges. Redémarrage engagé par relâchement du frein. Peut être désactivé à tout moment via une touche

### Audi TDI clean diesel

en plus de l'équipement de série avec catalyseur et filtre à particules, le modèle avec TDI clean diesel rejette un taux faible de gaz d'échappement grâce à un système de recyclage des gaz d'échappement et satisfait ainsi à la norme d'émission EU6 qui rentrera en vigueur à partir de septembre 2014. Cette technologie réduit sensiblement le taux d'oxyde d'azote étant donné qu'une quantité infime d'additif biodégradable AdBlue<sup>®3</sup> est injectée dans le gaz d'échappement et que l'oxyde d'azote est scindé en azote et eau dans le catalyseur d'oxyde d'azote (catalyseur DeNOx). Remplissage du réservoir AdBlue séparé selon l'affichage sur l'écran de l'instrument combiné. Il est conseillé de faire remplir l'AdBlue chez le partenaire Audi

### Active Noise Cancellation

peut compenser les nuisances auditives dues aux fréquences individuelles asservies à la vitesse

### Carrosserie Audi Space Frame (ASF®)

l'Audi Space Frame (ASF®) légère est une association innovante de matériaux assurant une grande rigidité. Cette alliance renforce la sécurité et le caractère agile du véhicule, tout en abaissant la consommation. La carrosserie est pratiquement entièrement en aluminium. Parce que chaque gramme en moins augmente l'avancée. De nouveaux alliages en aluminium ultrarigides sont utilisés pour la tôle, la fonte et les profils, ce qui favorise une réduction supplémentaire du poids. Pour la première fois, des tôles d'acier laminées à chaud sont également intégrées pour améliorer davantage les fonctions de la carrosserie. Celles-ci se trouvent dans la zone des montants de pavillon centraux

### Audi drive select

modification des caractéristiques du véhicule dans les modes à disposition : comfort, dynamic, auto, efficiency et individual en adaptant l'assistance de direction, la pédale d'accélérateur, la réactivité des rapports de vitesses, l'adaptive air suspension et le réglage d'autres équipements disponibles en option. Grâce au mode efficiency, le moteur, la boîte, la climatisation ainsi que l'adaptive cruise control en option et le régulateur de vitesse disposent d'un réglage de base amélioré

| Eclairage



**Xénon plus**

éclairage intense de la chaussée, une excellente uniformité et distance de près comme de loin grâce aux phares à décharge de gaz longue durée pour les feux de croisement et les feux de route. Le réglage automatique dynamique du site des phares empêche l'éblouissement des véhicules en sens inverse. Feux diurnes à LED, éclairage tout-temps et lave-phares intégrés



**Phares à LED**

assurent un éclairage de la route précis et comme en plein jour. Combinent dans la technologie à LED les fonctions des feux de croisement, feux de route, feux diurnes, clignotants et feux de bifurcation statiques ainsi que l'éclairage tout-temps pour réduire l'auto-éblouissement en cas de mauvaise visibilité et feux d'autoroute supplémentaires avec prolongation automatique de la portée à partir d'une vitesse d'environ 110 km/h. Incluant lave-phares et assistant de feux de route. Graphisme imposant des feux de style jour/nuit avec un besoin énergétique minimal et une durée de vie très longue



**Phares Audi Matrix LED**

des LED agencées dans une matrice éclairent la chaussée de manière précise et sélective en fonction des données de la caméra, des capteurs et de la navigation. Les LED s'allument et s'éteignent en une fraction de seconde, elles sont graduables et ne requièrent aucun mécanisme pivotant. La séparation entre les feux de croisement et les feux de route conventionnels n'existe pratiquement plus ; les fonctions de confort telles que les feux de bifurcation statiques, l'éclairage tout-temps, les feux de virage dynamiques, les feux de route permanents avec atténuation de l'éclairage dans les zones nécessaires même en fonction de plusieurs autres usagers de la route, l'éclairage de carrefours et le mode voyage sont intégrées dans la technologie à LED. Eclairage de la route comme en plein jour avec un besoin énergétique minimal, durée de vie très longue et perception particulièrement développée de la part des autres automobilistes grâce au graphisme concis des feux Audi de style jour/nuit incluant clignotants dynamiques dans les phares avant et les feux arrière. Les fonctions pratiques de l'aide à l'éclairage sont complétées par le mode voyage avec commutation par GPS entre conduite à droite et conduite à gauche



**Eclairage d'ambiance**

éclairage de fond anti-éblouissant à LED de l'habitacle. Comporte bande lumineuse d'ambiance dans le module de pavillon et bandes lumineuses latérales. Eclairage des vide-poches des portières, au niveau des pieds et de la commande intérieure de verrouillage des portières et des moulures de seuil. Eclairage le long de la console centrale (effet de suspension). Réglage de l'intensité lumineuse en 4 zones différentes avec 20 niveaux de variation pour chacune ainsi que choix entre 3 nuances dans le MMI

<sup>1</sup> Votre partenaire Audi vous renseignera sur la date exacte de disponibilité. <sup>2</sup> Veuillez consulter les spécificités concernant les freins en céramique sur votre site Web national Audi ou chez votre partenaire Audi.

<sup>3</sup> Marque déposée du Verband der Automobilindustrie e.V. (VDA).

## | Eclairage

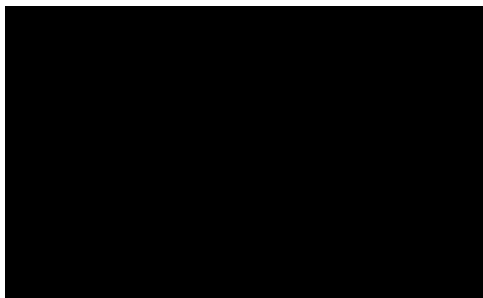
**Feux arrière à LED**

les feux arrière, feux stop, clignotants et feux de plaque arrière à LED s'allument plus vite et préviennent ainsi plus tôt le conducteur de la voiture qui suit. Ils comportent en plus 2 feux arrière de brouillard, des feux de recul blancs et un troisième feu stop surélevé dans la lunette arrière

**Feux arrière à LED avec clignotants dynamiques**

identiques aux feux arrière à LED avec en plus des clignotants avec éclairage dynamique et particulièrement visible. Une bande composée de LED est activée par segments et à intervalles de quelques millisecondes et l'affichage lumineux lors du clignotement défile toujours vers l'extérieur, dans le sens de la bifurcation. Les clignotants émettent un signal bien distinct et innovant aux autres automobilistes

**Pack Eclairage intérieur et extérieur**

éclairage intérieur avec boîte à gants éclairée. Spots de lecture dans le module de pavillon, éclairage de l'espace aux pieds à l'avant et à l'arrière, des vide-poches de portières, des miroirs de courtoisie, bandes lumineuses latérales, spots de lecture sur les côtés à l'arrière et éclairage du coffre à LED. Eclairage extérieur avec éclairage périphérique sous les poignées de portières et éclairage des poignées encastrées à LED

## | Design

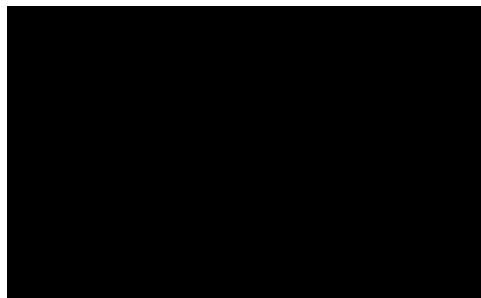
**Moulures de seuil avec insert en aluminium**

éclairées en combinaison avec l'éclairage d'ambiance

**Moulures de seuil personnalisées avant et arrière Audi exclusive\***

l'insert en aluminium des moulures de seuil à l'avant et à l'arrière peut être personnalisé avec une inscription

## | Commande

**Clé confort incluant déverrouillage du coffre par capteur**

possibilité de verrouillage/déverrouillage des portes et du capot de coffre sans actionner la clé portée sur soi. Déverrouillage automatique en touchant la poignée de porte ou en actionnant la poignée du capot de coffre. Le capot de coffre peut être déverrouillé au moyen d'un geste du pied sous le pare-chocs arrière pour s'ouvrir automatiquement. Possibilité d'ouvrir le capot de coffre même quand le véhicule est verrouillé

**Clé à fréquence radio**

verrouille et déverrouille les portes, le capot de coffre et la trappe à carburant. Incluant Keyless-go et ouverture/fermeture confort des vitres

**Fermeture assistée des portières**

ferme automatiquement les portières si elles ont été mal fermées. Sécurité enfants électrique sur les portières arrière, actionnable via les touches Sécurité enfants de l'accoudoir de la portière conducteur

**Ouvre-porte de garage (HomeLink)**

télécommande à fréquence radio programmable pour l'ouverture de nombreuses portes de garage et portails extérieurs avec touches de commande intégrées à l'avant au module de pavillon. Permet de commander des systèmes de sécurité et installations d'éclairage. Reconnaissance de code et assistant de dispositif via MMI. (Pour de plus amples informations, veuillez consulter votre partenaire Audi ou le site [www.eurohomelink.com](http://www.eurohomelink.com))

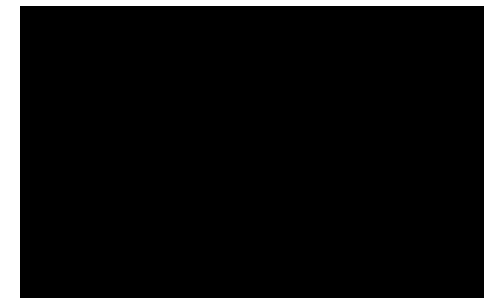
**Volant multifonction en cuir style 4 branches avec palettes de changement de vitesses**

concept d'utilisation multifonction pour commander les fonctions Infotainment disponibles. Changement de l'affichage du système d'assistance à la conduite dans le système d'information du conducteur. Palettes de changement de vitesses pour passer en mode manuel. Avec airbag grand volume et pommeau de sélecteur de vitesses en cuir

**Volant multifonction en cuir style 4 branches avec palettes de changement de vitesses, chauffant**

identique au volant Sport multifonction en cuir style 4 branches avec palettes de changement de vitesse, en plus chauffant

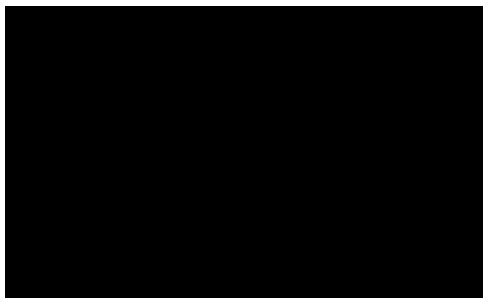

**Volant Sport multifonction en cuir style 3 branches avec palettes de changement de vitesses**  
concept d'utilisation multifonction pour commander les fonctions Infotainment disponibles. Changement de l'affichage du système d'assistance à la conduite dans le système d'information du conducteur. Palettes de changement de vitesses pour passer en mode manuel. Avec airbag grand volume et pommeau de sélecteur de vitesses en cuir

**Volant Sport multifonction en cuir style 3 branches avec palettes de changement de vitesses, chauffant**  
identique au volant Sport multifonction en cuir style 3 branches avec palettes de changement de vitesses, en plus chauffant

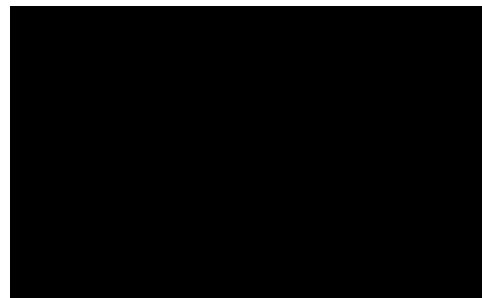

**Jante de volant avec segments en bois\***  
pour volant multifonction style 4 branches avec palettes de changement de vitesses. Disponible en bois ronce de noyer brun foncé, bois de Vavona gris Assam, bois frêne veiné brun satin ainsi que bois bouleau veiné beige perle

**Jante de volant avec segments en bois Audi exclusive\***  
individualisée en bois et cuir Audi exclusive. Surpiqûres spécifiques Audi exclusive sur la jante de volant. Disponible pour le volant multifonction en cuir style 4 branches avec palettes de changement de vitesses

**Volant en cuir Audi exclusive\***  
revêtement en cuir de la jante de volant et du couvercle d'airbag. Couleurs du cuir et des surpiqûres au choix dans les différentes couleurs Audi exclusive. Surpiqûres spécifiques Audi exclusive sur la jante de volant

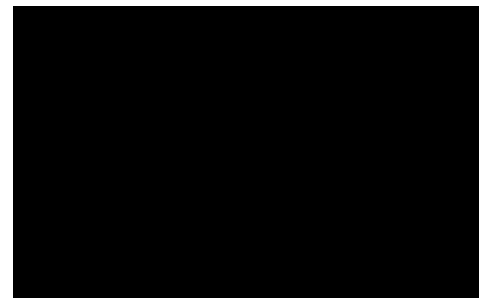

**Sélecteur de vitesses en cuir**  
assorti à la couleur intérieure choisie et selon la partie supérieure du tableau de bord. Avec technologie Shift by wire

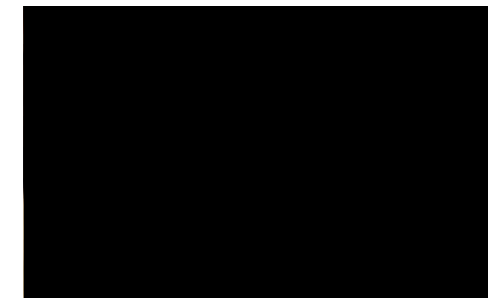

**Sélecteur de vitesses Audi exclusive\* en bois**  
en 6 bois différents Audi exclusive (non disponible en tamo brun foncé naturel)

**Commandes en cuir Audi exclusive\***  
revêtement en cuir de la jante de volant, du sélecteur de vitesses et du couvercle d'airbag dans les différentes couleurs Audi exclusive. Surpiqûres personnalisées au choix dans les différentes couleurs Audi exclusive. Surpiqûres spécifiques Audi exclusive sur la jante de volant

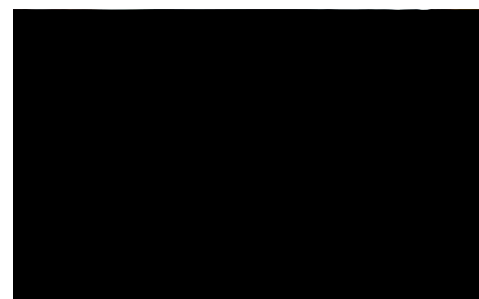

**Sélecteur de vitesses en bois**  
assorti aux applications décoratives choisies. Avec technologie Shift by wire

## | Confort

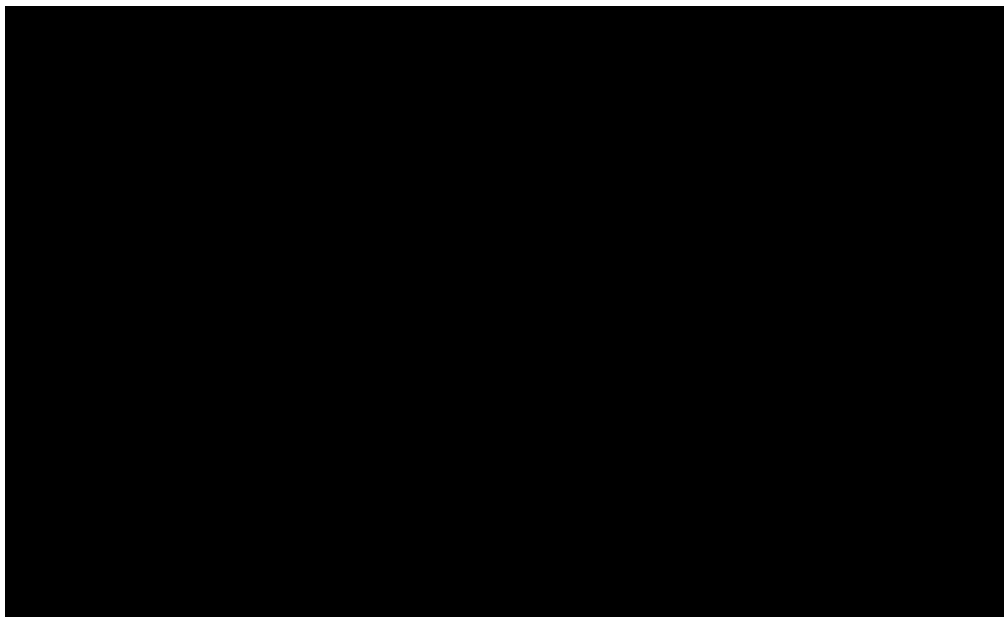
**Toit panoramique en verre**

en deux parties ; commande électrique pour relever et ouvrir la partie avant en verre ainsi que pour relever la partie arrière en verre, fonctionnement automatique pour l'ouverture et la fermeture. Avec zone en verre teinté et 2 rideaux pare-soleil électriques ainsi que verrouillage confort par clé à fréquence radio. Assure une excellente luminosité dans l'habitacle. Très bonne acoustique et faibles bruits aérodynamiques lorsque le toit est relevé ou entièrement ouvert. Climatisation améliorée de l'habitacle grâce à un système d'aération efficace tout en réduisant les courants d'air. Miroirs de courtoisie et spots de lecture supplémentaires à l'arrière. Pour certaines peintures\*, les contours du toit sont laqués noir

**Double vitrage / acoustique**

meilleure isolation phonique et protection anti-effraction grâce à 2 vitres, réunies par un film synthétique

**Vitrage isolant / acoustique**

meilleure isolation phonique et protection anti-effraction grâce à 2 vitres, réunies par un film synthétique. Avec en plus revêtement réfléchissant réduisant l'échauffement de l'habitacle. Fenêtre dans la partie supérieure droite pour les appareils « Telepass » (spécifiques à chaque pays)

**Vitrage isolant / acoustique avec pare-brise chauffant**

facilite un dégivrage rapide et garantit l'absence de buée sur le pare-brise grâce à un chauffage à plat sans fil chaud gênant dans le champ de vision. Commande du chauffage par la climatisation automatique confort. Fenêtre dans la partie supérieure droite pour les appareils « Telepass » (spécifiques à chaque pays)

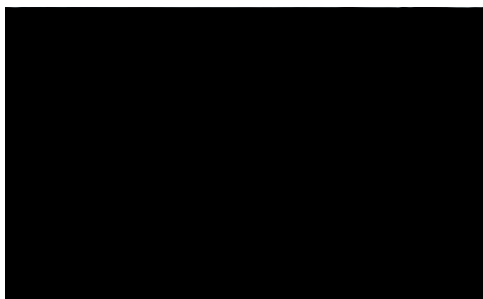
**Toit ouvrant coulissant/relevable en verre**

électrique, avec verre de sécurité simple vitrage teinté et pare-soleil réglable en continu. Un coupe-vent se déploie automatiquement par palier en fonction de l'ouverture du toit et de la vitesse. Fermeture confort depuis l'extérieur par le verrouillage centralisé ou la clé à fréquence radio

**Toit ouvrant coulissant/relevable solaire**

des cellules photovoltaïques dans le toit apportent l'énergie pour assurer une aération continue qui réduit la température intérieure à l'arrêt du véhicule. Commande identique au toit ouvrant coulissant/relevable en verre, cependant pas de pare-soleil réglable en continu

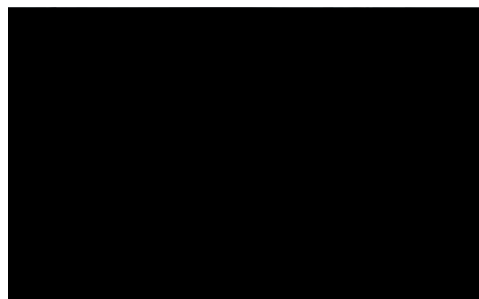
**Rideaux pare-soleil**

protègent les passagers arrière du rayonnement direct du soleil

au choix :

**rideau électrique pour la lunette arrière**

**rideaux électriques pour la lunette arrière et les vitres de portières arrière**

**Vitres surteintées (vitrage Privacy)**

lunette arrière, vitres de portières arrière et vitres latérales arrière surteintées. Au choix avec chauffage du pare-brise



#### Banquette arrière

3 places, avec accoudoir central rabattable incluant double porte-boissons et un vide-poches.  
(La photo représente la banquette arrière en combinaison avec les sièges confort à l'avant)

#### Fixation pour sièges enfants ISOFIX et Top Tether pour les sièges extérieurs arrière

support normalisé pour une fixation pratique des sièges enfants ISOFIX. Incluant point de fixation supplémentaire (Top Tether). Les sièges enfants correspondants sont disponibles chez votre partenaire Audi



#### Pack Sièges arrière Sièges individuels avec console centrale continue revêtue de cuir

2 sièges individuels à l'arrière ; identiques à l'équipement sièges individuels à l'arrière réglables électriquement ; Equipements supplémentaires par rapport au Pack Sièges arrière Sièges individuels :

- Console centrale continue revêtue de cuir avec accoudoir, décors en bois, éléments de commande et prise de 230 volts, pack Cuir et éclairage d'ambiance
- Possibilités de rangement supplémentaires dans la console centrale

(La photo représente le pack Sièges arrière Sièges individuels avec console centrale continue revêtue de cuir en combinaison avec les sièges confort à l'avant et une sellerie en cuir Audi exclusive (voir à partir de la page 43) ainsi que le Rear Seat Entertainment disponible en option)



#### Pack Sièges arrière Sièges individuels

- Banquette arrière 3 places avec 2 sièges individuels réglables électriquement
  - Réglage du positionnement en longueur, de l'inclinaison de l'assise et de l'appuie-tête
  - Appui lombaire pneumatique
  - Fonction mémoire pour les sièges individuels
  - Appuie-tête confort à l'arrière
  - Climatisation automatique confort 4 zones
  - Accoudoir central confort à l'arrière avec décors en bois et éléments de commande
  - Rideaux pare-soleil électriques sur la lunette arrière et les vitres latérales arrière
  - Positionnement en longueur du siège passager avant réglable électriquement depuis l'arrière
- (La photo représente le pack Sièges arrière Sièges individuels en combinaison avec les sièges confort à l'avant)

\*Vous obtiendrez de plus amples informations auprès de votre partenaire Audi.



#### Pack Sièges arrière Siège de repos avec console centrale continue revêtue de cuir

équipements supplémentaires par rapport au Pack Sièges arrière Sièges individuels avec console centrale continue revêtue de cuir :

- Siège de repos luxueux derrière le siège passager avant incluant repose-pieds dans le dossier du siège passager avant
- Massage pneumatique ainsi que ventilation et chauffage des sièges à l'avant et à l'arrière
- Appuie-tête confort à l'avant et à l'arrière
- Tablette escamotable

(La photo représente le pack Sièges arrière Sièges individuels avec console centrale continue revêtue de cuir en combinaison avec les sièges Sport confort à l'avant et une sellerie en cuir Audi exclusive ; voir à partir de la page 43)  
Remarque : siège passager avant uniquement disponible avec des fonctions limitées : sans possibilité de réglage de la tête, la hauteur de l'appuie-tête, l'appui lombaire, des bourrelets latéraux de l'assise et du dossier ; ventilation uniquement pour l'assise, fonction massage non disponible

## | Confort



### Accoudoir central confort à l'avant

avec vide-poches relevables, en deux parties pour conducteur et passager avant. Réglage horizontal/vertical progressif

### Pack Sièges arrière style sièges Sport\*

banquette arrière électrique combinée à un style de sièges Sport confort

### Chauffage des sièges à l'avant

chauffe la partie centrale de l'assise et du dossier, les bourrelets latéraux de l'assise et du dossier et le repose-cuisses des sièges conducteur et passager avant. Réglage individuel sur 3 niveaux via la touche de sélection directe sur la commande de la climatisation

### Chauffage des sièges à l'avant et à l'arrière

fonctions identiques à celles du chauffage des sièges à l'avant. Pour les sièges extérieurs arrière, réglable séparément

### Ventilation des sièges à l'avant

assure aux sièges un confort climatique par aspiration de l'air même en cas de températures extérieures élevées. Ventilation de la partie centrale des assises et des dossiers, des bourrelets latéraux d'assise et de dossier ainsi que du repose-cuisses des sièges conducteur et passager avant (réglables sur 3 niveaux)

### Ventilation des sièges à l'avant et à l'arrière

fonctions identiques à celles de la ventilation des sièges à l'avant, ventilation supplémentaire des sièges extérieurs arrière



### Appuie-tête confort à l'arrière

davantage de confort et bon maintien latéral grâce aux bourrelets latéraux réglables manuellement

### Fonction massage à l'avant

massage de la musculature du conducteur et du passager avant à l'aide de 10 coussins pneumatiques. 5 programmes différents (vagues, battements, étirements, lordose, épaules) réglables via un bouton multifonction sur le siège. Affichage sur le MMI

### Fonction massage à l'avant et à l'arrière

fonctions identiques à celles de la fonction massage à l'avant. Avec en plus 2 programmes différents (vagues, battements) réglables en 3 intensités pour les sièges extérieurs arrière. Réglage sur l'accoudoir central à l'arrière

### Fonction mémoire pour sièges normaux à l'avant

fonction mémoire pour les sièges conducteur et passager avant, le volant, les deux rétroviseurs extérieurs, la hauteur des appuie-tête et des ceintures à l'avant ; incluant réglage électrique de la hauteur des appuie-tête et des ceintures à l'avant



### Climatisation automatique confort

réglages séparés de la température et de la ventilation pour la tête et les pieds côtés conducteur et passager avant avec ventilation indirecte et réglage asservi à la position du soleil. Régulation de l'air accumulé et mode recyclage de l'air ambiant, récupération de la chaleur résiduelle, filtre mixte/contre les poussières fines, détecteur de pollution et d'humidité de l'air, ainsi que détecteur de clé. 3 styles de climatisation au choix : douce, moyenne, intense



### Climatisation automatique confort 4 zones

confort accru pour les passagers arrière et chauffage ou rafraîchissement plus performant grâce à l'utilisation d'un second climatiseur. En plus de la climatisation automatique confort : commandes de la climatisation pour l'arrière sur l'accoudoir central à l'arrière avec réglage séparé gauche/droite de la température et de la ventilation ainsi que répartition d'air



### Chauffage/ventilation stationnaire

le chauffage stationnaire réchauffe l'habitacle et dégivre les vitres sans démarrer le moteur. La ventilation stationnaire apporte de l'air frais et abaisse la température intérieure. Une gestion intelligente avec minuterie et programmation du temps de départ calcule la durée de chauffage idéale en temps et énergie. Télécommande à fréquence radio séparée avec écran éclairé

### Ioniseur d'air

contribue à augmenter le bien-être et l'attention du conducteur. Grâce à une ionisation, la concentration de particules et germes nocifs présents dans l'air est réduite, ce qui permet d'améliorer la qualité de l'air dans l'habitacle. Activation par touche sur les montants de pavillon centraux à droite



**Prise de courant 230 volts/115 volts/100 volts**  
pour le fonctionnement direct de consommateurs électriques comme par ex. alimentation électrique pour ordinateurs portables, téléphones portables ou consoles de jeux ou autres appareils à tension alternative jusque 150 watts. Fonctionnement lorsque l'allumage est activé. Remplace la prise 12 volts/l'allume-cigare à l'arrière



**Spots de lecture orientables à l'arrière Audi exclusive\***  
2 spots de lecture orientables à LED, intégrés dans le ciel de pavillon pour un éclairage supplémentaire. Cône lumineux des spots de lecture réglable manuellement



**Tablette rabattable Audi exclusive\***  
avec insert en bois précieux, dans le dossier des sièges conducteur et/ou passager avant. A commande manuelle

**Personnalisation de la tablette rabattable Audi exclusive\***  
individualisation de la tablette rabattable en bois précieux avec inscription, logo ou blason. L'impression est visible lorsque la tablette est fermée et rabattue

**Repose-pieds à l'arrière**  
pour un voyage confortable à l'arrière. Lot de deux

**Repose-pieds à l'arrière Audi exclusive\***  
assortis à la moquette Audi exclusive

**Tapis complémentaires Audi exclusive\***  
couleurs des tapis complémentaires, du passepoil en cuir et des surpiquûres au choix parmi l'offre de couleurs Audi exclusive

**Moquette et tapis complémentaires Audi exclusive\***  
couleurs des tapis complémentaires, du passepoil en cuir et de la moquette au choix parmi l'offre de couleurs Audi exclusive

**Allume-cigare et cendrier**  
éclairés, à l'avant et à l'arrière

**Pack Non fumeur**  
prise de 12 volts au lieu de l'allume-cigare sur la console centrale à l'avant et à l'arrière

**Vide-poches Audi exclusive\***  
compartiment supplémentaire verrouillable. Intégré dans la console centrale continue

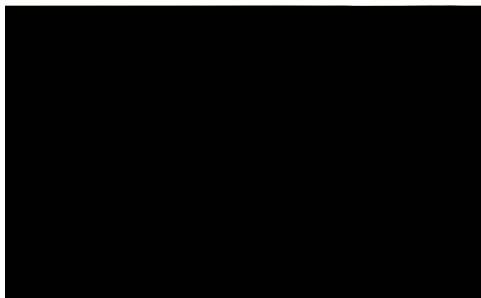

**Miroirs de courtoisie et spots de lecture supplémentaires à l'arrière**  
2 spots de lecture supplémentaires à LED, intégrés au ciel de pavillon et 2 miroirs de courtoisie éclairés

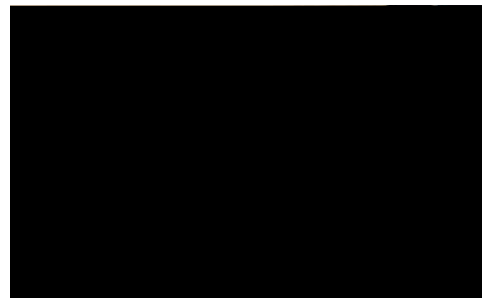

**Spots de lecture supplémentaires à l'arrière**  
2 spots de lecture supplémentaires à LED, intégrés dans le ciel de pavillon.

## | Confort

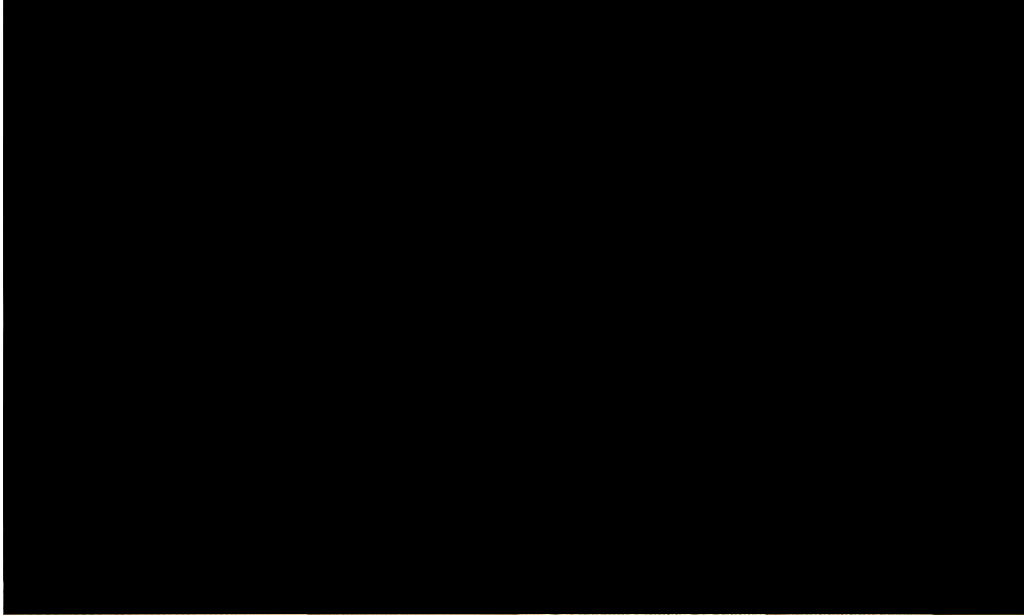
**Compartiment bar Audi exclusive<sup>1</sup>**

compartiment supplémentaire pour 2 verres. Intégré dans la console centrale continue

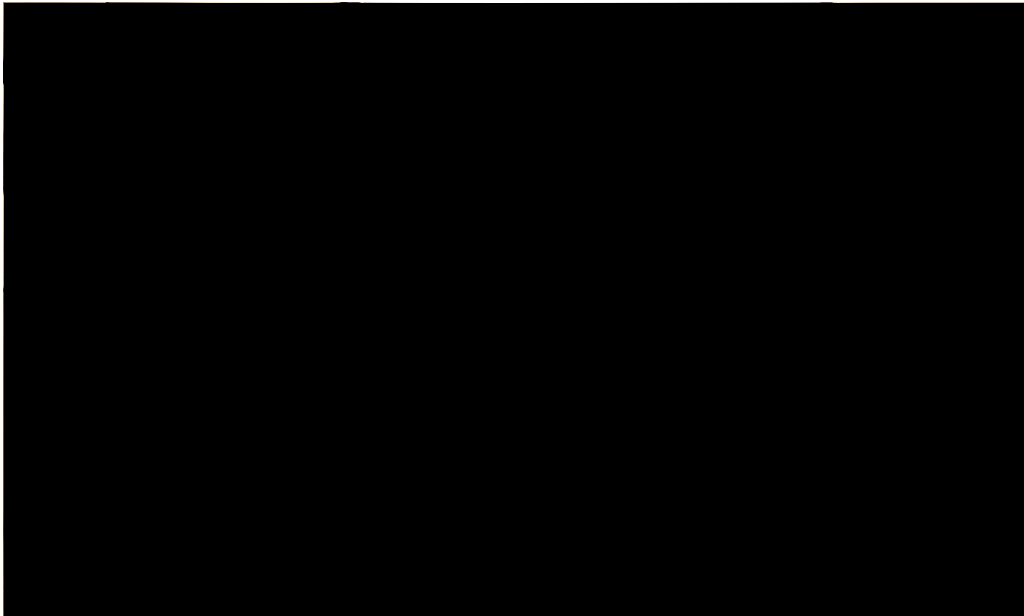
**Compartiment réfrigéré Audi exclusive<sup>1</sup>**

compartiment pour deux bouteilles de 1 l couchées. Compartiment supplémentaire pour canettes et verres. Avec technique de refroidissement par compresseur et 2 réglages de température possibles : -6 °C pour congeler, +6 °C pour refroidir. Eclairage intérieur à diodes.

## | Transport

**Capot de coffre à ouverture et fermeture électriques**

ouverture par touche sur la clé du véhicule, touche dans la portière conducteur ou touche Softtouch sur la poignée de coffre. Egalement par mouvement de coup de pied en combinaison avec la clé confort incluant déverrouillage du coffre par capteurs. Fermeture par touche sur la face interne du capot de coffre, touche dans la portière du conducteur ou clé confort (appui prolongé). En combinaison avec la clé confort, il est possible de fermer le capot de coffre tout en verrouillant la voiture grâce à une touche supplémentaire sur la face interne du capot de coffre

**Crochet d'attelage**

escamotable électriquement, col de cygne et boule en acier spécial. Commande par touche dans le coffre. Stabilisation d'attelage par le contrôle électronique de stabilisation (ESC). La prise de remorque intégrée et pivotante permet le fonctionnement continu aussi pendant la conduite des appareils électriques installés dans la remorque ou la caravane

**Pack Coffre**

transport flexible d'objets et voyage confortable garanti. Comprenant un filet à bagages à fixer aux œillets de fixation du coffre, 2 crochets escamotables pour sacs intégrés à la partie supérieure du coffre, une prise 12 volts sur le côté et un porte-parapluie sur la face interne du capot de coffre

| Sécurité

**Ceintures de sécurité Audi exclusive<sup>1</sup>**  
disponibles dans toutes les couleurs Audi exclusive.  
Assorties à l'offre de couleurs de cuir Audi exclusive

**Alarme antivol**

surveille les portières, le capot avant et le coffre ainsi que l'habitacle. Activation automatique par la clé du véhicule. Incluant protection antidémarrage électronique, protection volumétrique par ultrasons désactivable et alarme Backup-Horn indépendante de la tension de bord. Avec protection antiremorquage désactivable par capteur d'angle d'inclinaison



**Tunnel de chargement**

assure une possibilité de chargement supplémentaire pour le transport pratique d'objets longs



**Tunnel de chargement avec sac à skis/snowboards amovible**

pour le transport pratique d'objets longs, par ex. jusqu'à 2 paires de skis ou 1 snowboard

| Systèmes d'assistance



**Audi parking system plus**

signal sonore et visuel indiquant la distance avant et arrière avec affichage sur l'écran MMI. Mesure par capteurs ultrason discrètement intégrés dans les pare-chocs

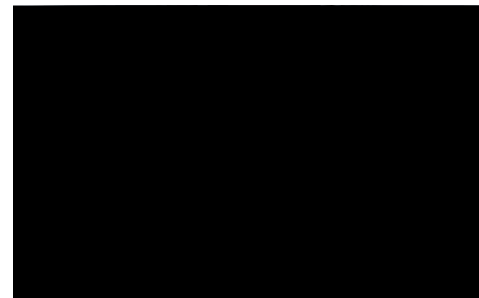

**Assistant de stationnement avec indicateur de zone environnante<sup>2</sup>**

stationnement presque automatique. Des capteurs ultrason discrètement intégrés sur les côtés du pare-chocs cherchent des places de stationnement longitudinales ou en diagonale appropriées. Calcule le créneau idéal pour les places en diagonale et les places longitudinales. Le conducteur doit accélérer, freiner et surveiller les manœuvres. L'indicateur de zone environnante prévient, selon l'angle de braquage, d'obstacles se trouvant sur le côté. Au choix avec en plus caméra de recul ou caméras périphériques

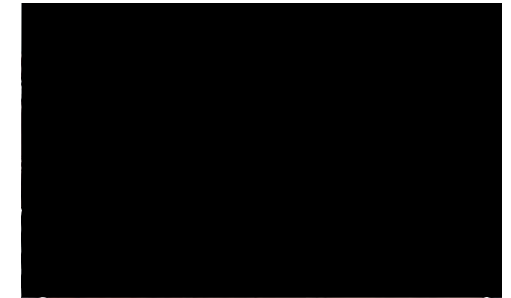

**Caméra de recul**

affichage de la zone située derrière le véhicule sur l'écran MMI, avec des modes d'affichage dynamiques pour la voie de circulation calculée selon l'angle de direction. Assistance par repères graphiques et détection des points de braquage pour les stationnements en longueur. Caméra de recul discrètement intégrée dans la poignée du coffre

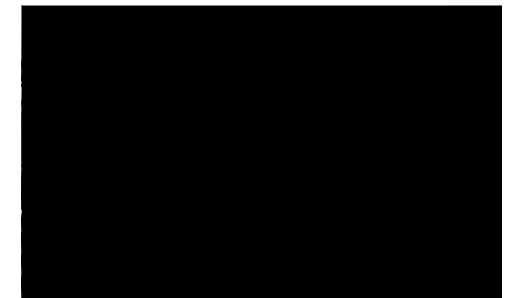

**Caméras périphériques**

pour sortir en toute sécurité de places de parking étroites. Affichage configurable sur l'écran MMI du véhicule sous des angles différents jusqu'à une vue virtuelle au-dessus du véhicule. Le conducteur peut choisir entre différents modes d'affichage sur l'écran MMI : images de la caméra de recul, de la caméra frontale et perspective d'oiseau. Caméra de recul discrètement intégrée dans la poignée du coffre. Incluant les équipements de la caméra de recul

<sup>1</sup> Une offre de quattro GmbH. <sup>2</sup> Votre partenaire Audi vous renseignera sur la date exacte de disponibilité.

## Systèmes d'assistance



### Audi active lane assist<sup>1</sup>

aide à maintenir confortablement sa trajectoire en corrigeant doucement le mouvement du volant. L'assistant de maintien de trajectoire est activé dans les limites du système, lorsque le conducteur tend à quitter sa voie de circulation et que le clignotant n'est pas activé. Le système est actif à une vitesse de 60 à 250 km/h. Les vibrations du volant sont réglables selon le souhait du conducteur



### adaptive cruise control avec fonction Stop&Go incluant Audi pre sense front<sup>1</sup>

des capteurs radars détectent les véhicules qui précèdent. En intervenant sur l'accélérateur et le frein, le système maintient la distance aussi constante que possible, sur une plage de vitesse allant de 0 à 250 km/h. Possibilité de freinage jusqu'à l'immobilisation du véhicule et de redémarrage automatique à la demande du conducteur. 4 niveaux de distance/modes de conduite réglables (efficiency, confort, dynamic et auto)



### Assistant de vision nocturne<sup>1,2</sup>

assiste le conducteur lors de trajets nocturnes par l'affichage de son environnement extérieur grâce à une caméra thermique. Les personnes et animaux sauvages de grande taille sont marqués en jaune dans le système d'information du conducteur. Lorsqu'ils bougent ou que leur position représente un danger potentiel, le marquage passe au rouge, un triangle de présignalisation s'affiche et un signal d'alarme retentit



### Affichage tête haute

projette sur le pare-brise, directement dans le champ de vision du conducteur, les informations pertinentes des systèmes d'assistance, navigation ou signaux d'avertissement. L'affichage tête haute réglable en hauteur permet un affichage contrasté en couleur, évitant au maximum de quitter la route des yeux



### Audi side assist incluant Audi pre sense rear<sup>1</sup>

avertissement par un voyant dans le rétroviseur extérieur en cas de situation considérée comme critique pour effectuer un changement de voie. 2 capteurs radars détectent les véhicules qui s'approchent par l'arrière, mesurent la distance et la différence de vitesse. L'assistant de changement de trajectoire est actif à une vitesse de 30 à 250 km/h. Afin de détecter un risque de collision arrière, l'Audi pre sense rear utilise, en plus des fonctions de l'Audi pre sense basic, l'évaluation sensorielle arrière de l'Audi side assist

### Audi pre sense basic

met en œuvre des mesures pour la protection préventive des occupants si nécessaire. On compte parmi celles-ci : prétension des ceintures, activation des feux de détresse et fermeture du toit coulissant et des vitres. Catégorisation des situations de conduite grâce à la connexion de différents systèmes

### Pack Assistance incluant Audi pre sense plus<sup>1</sup>

le pack Assistance combine les fonctions de l'adaptive cruise control avec fonction Stop&Go, Audi side assist, Audi active lane assist, Audi parking system plus, Audi pre sense front et Audi pre sense rear. De plus, les fonctions sont complétées par la décélération complète de l'Audi pre sense plus. Les systèmes contenus dans le pack Assistance se complètent et s'assistent mutuellement



### Indicateur de limitation de vitesse assisté par caméra

reconnaissance par caméra et affichage des limitations de vitesse, incluant affichage temporaire de la vitesse. Evaluation en fonction de la situation en cas de pluie, de limitations de vitesse en fonction de l'horaire et de traction de remorque. En cas de non repérage de la caméra, affichage des limitations de vitesse depuis les données de navigation disponibles grâce à l'Audi connect

### Régulateur de vitesse

maintient constante la vitesse souhaitée à partir d'environ 30 km/h jusqu'à 250 km/h max. dans la mesure où la puissance du moteur ou le frein moteur le permettent. Intervention de freinage actif, par exemple sur routes montagneuses. Commande par commodo séparé sous le volant. Affichage de la vitesse paramétrée dans le système d'information du conducteur

### Assistant de freinage en cas de collision

en cas d'accident, cet assistant empêche le véhicule de continuer à rouler de façon incontrôlée dans certaines situations. Ainsi une deuxième collision peut dans ces cas être évitée

## | Infotainment

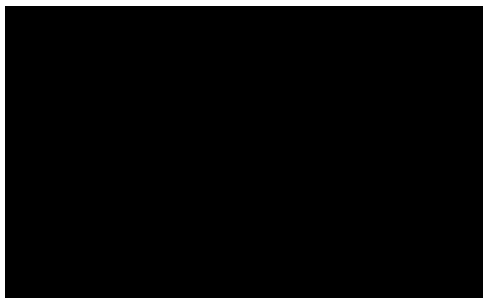
**Système d'information du conducteur avec écran couleur**

affichage d'un grand nombre d'informations sur un écran couleur haute résolution de 7 pouces dans l'instrument combiné. La recommandation de repos prévient le conducteur par un signal sonore lorsqu'elle détecte des indices supposant un début d'inattention de la part du conducteur. Incluant programme d'efficacité intégré

**MMI®**

concept de commande intégré, comprend terminal MMI comme unité de commande et écran MMI pour l'affichage de différents menus. L'écran couleur haute résolution de 8 pouces à la finition luxueuse laquée noir piano peut basculer. Administration directe de 6 stations de radio mémorisables au choix

**MMI® touch**

saisie en contexte de lettres, signes et chiffres sur un champ de saisie avec écran tactile, avec reconnaissance d'écriture manuscrite pour une commande intuitive du MMI. Sélection du carnet d'adresses ou saisie de destinations de navigation ou de numéros d'appel avec signal acoustique sans quitter la route des yeux. Permet un déplacement simple de la carte de navigation

<sup>1</sup> Nous vous prions de tenir compte du fait que les systèmes ont leurs propres limites. Ils assistent le conducteur dans sa conduite. La responsabilité et l'attention requise au moment de la conduite restent à la charge du conducteur. <sup>2</sup> Votre partenaire Audi vous renseignera sur la date exacte de disponibilité. <sup>3</sup> Les données de navigation ne sont pas disponibles dans tous les pays, ni dans toutes les régions. Informations complémentaires auprès de votre partenaire Audi. <sup>4</sup> Nécessite l'option Audi connect incluant téléphone de voiture. <sup>5</sup> Informations sur les adaptateurs et téléphones portables compatibles auprès de votre partenaire Audi ou sur [www.audi.fr/bluetooth](http://www.audi.fr/bluetooth)

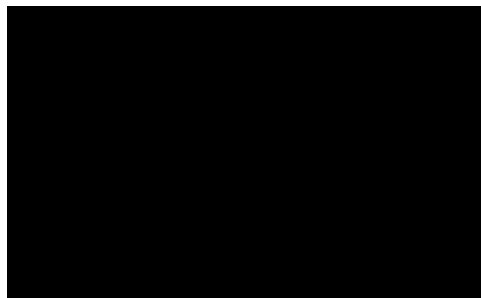
**Navigation MMI® plus avec MMI touch**

navigation sur disque dur avec affichage de cartes topographiques ainsi qu'affichage de curiosités et villes en 3D. Guidage dynamique avec TMCpro, assistance au véhicule basée sur les données de navigation et indicateur de limitation de vitesse. Données de navigation pour de nombreux pays mémorisées sur disque dur<sup>3</sup>. Commande intuitive par MMI touch avec reconnaissance d'écriture manuscrite pour la saisie de lettres et de chiffres ainsi que pour une commande sans quitter la route des yeux. Système de dialogue vocal pour commander avec saisie d'adresses par mot entier dans une phrase. Incluant interface Bluetooth, support mémoire pour musique de 20 Go et Audi music interface. Avec Audi connect incluant téléphone de voiture, possibilité d'utiliser différents services proposés par Audi connect<sup>4</sup>

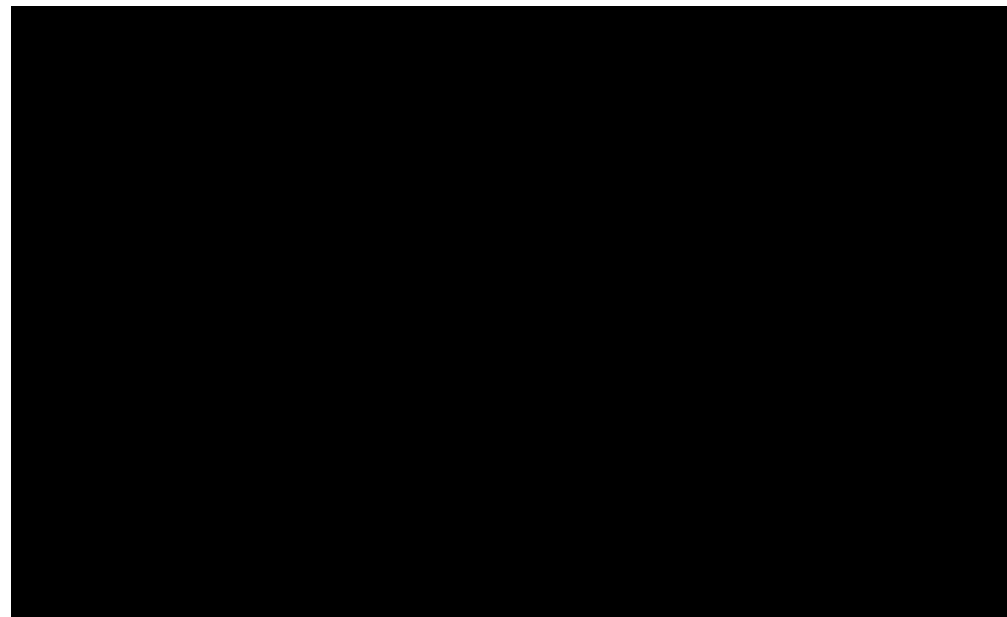
**Audi connect incluant téléphone de voiture**

utilisation d'Audi connect et téléphonie confortable grâce au téléphone de voiture intégré. Connexion du véhicule à Internet via un module de données intégré. Nécessite un téléphone portable connecté compatible Bluetooth<sup>5</sup> (avec SIM Access Profile) ou une carte SIM intégrée. Importation de contenus de répertoires téléphoniques et gestion de listes d'appels.

L'utilisation des services proposés par Audi connect est possible uniquement avec les équipements optionnels navigation MMI plus avec MMI touch et Audi connect incluant téléphone de voiture. Vous devez également disposer d'une carte SIM avec option données – et pour le téléphone de voiture, d'une carte SIM avec option téléphone et données ou d'un Smartphone compatible Bluetooth avec remote SIM Access Profile (rSAP). Les services ne sont disponibles qu'avec un contrat de téléphonie mobile existant ou conclu séparément et uniquement au sein du réseau mobile respectif. Lors de la réception de packs de données à partir de l'Internet, et selon les tarifs de votre contrat de téléphonie mobile, en particulier à l'étranger, l'utilisation de ces services peut entraîner des frais supplémentaires. En raison du volume des données, il est vivement recommandé de conclure un contrat de téléphonie mobile avec forfait illimité de données.

La disponibilité des services proposés par Audi connect est spécifique à chaque pays. Les services sont disponibles pour un an minimum à compter de la livraison du véhicule. Le service Informations routières en ligne nécessite une première activation dans le véhicule. Ce service est soumis à une durée d'utilisation limitée de 36 mois à partir de l'activation (dans la mesure où celle-ci est effectuée dans les 6 mois suivant la livraison du véhicule ; dans le cas contraire, réduction correspondante des droits d'utilisation).

Vous trouverez de plus amples informations relatives à l'Audi connect sur [www.audi.fr/connect](http://www.audi.fr/connect) ainsi qu'auprès de votre partenaire Audi ; informations concernant les conditions tarifaires auprès de votre opérateur de téléphonie mobile.

## | Infotainment



### Combiné de téléphone à l'avant pour téléphone de voiture

pour des communications discrètes ; rédaction confortable de SMS grâce à une reconnaissance automatique de mots. Combiné sans fil avec écran couleur et lecteur de carte SIM intégré, logement dans l'accoudoir central à l'avant

### Combiné de téléphone à l'avant et à l'arrière pour téléphone de voiture

avec, en plus des fonction du combiné de téléphone à l'avant pour téléphone de voiture, un combiné supplémentaire sans fil avec écran couleur et lecteur de carte SIM intégré. Logement des deux combinés dans les accoudoirs centraux à l'avant et à l'arrière

### Interface Bluetooth

possibilité de parler librement dans le véhicule par le biais du micro, Bluetooth Audiostreaming<sup>3</sup> en fonction de la compatibilité de votre téléphone portable. Les téléphones portables compatibles Bluetooth peuvent être connectés au véhicule via l'interface, incluse dans la navigation MMI plus avec MMI touch

### Préparation pour téléphone portable (Bluetooth)

connexion des téléphones portables compatibles à l'antenne extérieure par le biais de la plaque de base incluant l'adaptateur. Commande via MMI, volant multifonction en cuir ou système de dialogue vocal. Comprend un dispositif mains libres incluant commande vocale pour les fonctions du téléphone ainsi qu'une préparation pour chargeur de batterie de téléphone portable (accessoires d'origine Audi)

### MMI® Radio plus

se commande via le MMI et le volant multifonction en cuir. Sonorité et réception améliorées avec triple tuner et diversité de phases. Liste des stations dynamique et fonction TP-Mémo pendant la conduite. Restitution de musique et vidéo depuis le lecteur simple DVD, les 2 lecteurs de cartes mémoires SDHC et le Jukebox avec capacité de mémoire de 20 Go

### Réception radio numérique

meilleure qualité sonore selon le standard DAB grâce à la réception de stations numériques<sup>2</sup>, incluant DAB+ et DMB Audio. Affichage d'informations supplémentaires associées aux programmes (par ex. interprètes, titres, couvertures) sous forme de diaporama et d'autres services de données indépendantes du programme (par ex. météorologie, informations routières et bulletins d'informations)

### Réception TV numérique

réception de chaînes télévisées<sup>2</sup> numériques (DVB-T) non cryptées (standard MPEG-2 ou MPEG-4), chaînes audio DVB-T, Teletext et Electronic Program Guide (EPG). Connexion externe AV-IN via un câble d'adaptateur (disponible dans les accessoires d'origine Audi). Pas d'image vidéo pendant la conduite

### Audi music interface

possibilité d'utiliser, avec des câbles d'adaptateurs spéciaux disponibles dans les accessoires d'origine Audi, des lecteurs médias portables<sup>3</sup> tels qu'un Apple iPod, Apple iPhone (fonctionnalité musique) ainsi que d'autres dispositifs de stockage USB et lecteurs MP3. Logement dans la console centrale. Commande via le MMI ou un volant multifonction en cuir. Fait partie de la navigation MMI plus avec MMI touch



### Système audiophonique Audi

amplificateur à 6 canaux avec une puissance totale de 180 watts ainsi que 10 haut-parleurs incluant haut-parleur central dans le tableau de bord et subwoofer dans la plage arrière



### BOSE Surround Sound

restitution impressionnante de son surround grâce à un amplificateur à 12 canaux avec une puissance totale de plus de 600 watts et 14 haut-parleurs incluant haut-parleur central et subwoofer. Régulation de volume en fonction des bruits ambiants par AudioPilot® et restitution de son surround 5.1. Restitution puissante et précise des basses grâce à la technologie Acoustic Wave Speaker



### Bang & Olufsen Advanced Sound System

pour une restitution fascinante de son surround avec 19 haut-parleurs incluant subwoofer équipés chacun d'un canal amplificateur. L'amplificateur ICE Power à 5 canaux entièrement numérique, haute performance, pour haut-parleurs graves et subwoofer ainsi que l'amplificateur numérique intégral DSP à 14 canaux possèdent une puissance totale de plus de 1 400 watts et permettent une restitution de son surround 5.1. Revêtement poli en aluminium et lentilles acoustiques déployables automatiquement pour une excellente restitution et une perspective du son à chaque place. Avec régulation de volume en fonction des bruits ambiants. La fonction Privacy minimise les ondes acoustiques du système audiophonique dans les parties externes du véhicule grâce à un boîtier des haut-parleurs encapsulé et offre ainsi par exemple plus de confidentialité lors d'une conversation téléphonique

### Changeur DVD/CD

pour la lecture par exemple de CD audio, DVD vidéo, compatible MP3, WMA, AAC, MPEG-4 et listes de restitution ; peut restituer jusqu'à 4 000 titres par média. 6 DVD ou CD peuvent être changés séparément. Ne permet pas la lecture de fichiers de musique protégés (DRM). Logement dans la boîte à gants avec protection antivibrations ; commande via MMI ou volant multifonction en cuir

**| Contrat de garantie Audi****Contrat de garantie Audi**

offre une assurance risque et une maîtrise des coûts du service au-delà des deux premières années. Disponible directement et uniquement pour l'achat d'une voiture neuve, il prolonge systématiquement la garantie du constructeur. Possibilité de choisir entre 9 combinaisons de durée et de kilométrage. Informations complémentaires auprès de votre partenaire Audi

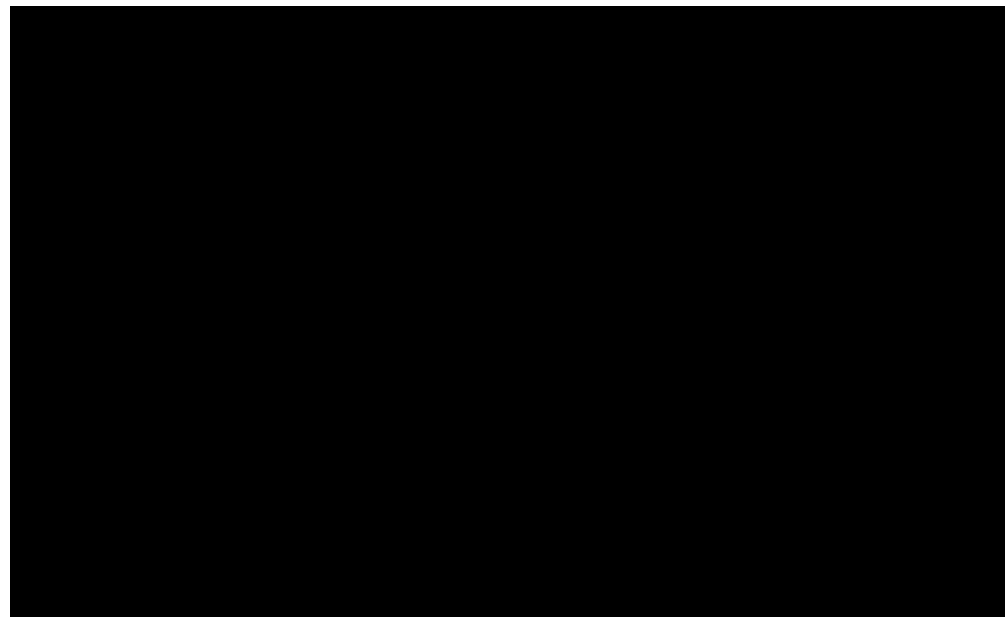
**Rear Seat Entertainment**

divertissement idéal pour les passagers arrière avec 2 écrans LCD haute résolution de 10,2 pouces à inclinaison réglable. Accès à de nombreuses sources supports audio et vidéo. Utilisation des fonction de navigation. Restitution vidéo et audio commune et séparée pour chaque place. Restitution du son possible via le système audio du véhicule ou écouteurs séparés. Incluant Audi music interface et commande MMI à l'arrière

<sup>1</sup> Informations sur les adaptateurs et téléphones portables compatibles auprès de votre partenaire Audi ou sur [www.audi.fr/bluetooth](http://www.audi.fr/bluetooth) <sup>2</sup> Réception asservie à la disponibilité d'un réseau numérique.

<sup>3</sup> Informations sur les lecteurs médias compatibles auprès de votre partenaire Audi et sur [www.audi.fr/mp3](http://www.audi.fr/mp3)

## Accessoires d'origine Audi. Aussi individuels que votre vie.

Une Audi est le reflet de votre personnalité. Les accessoires d'origine Audi se basent véritablement sur ce principe en proposant des produits de haute qualité, assortis à votre Audi, qui garantissent de grandes qualités d'adaptation, de sécurité et de fonctionnalité. Pour personnaliser davantage votre voiture et l'adapter au mieux en fonction de vos besoins. Pour que votre Audi devienne votre Audi personnelle. Vous trouverez aux deux pages suivantes quelques-unes des possibilités de la gamme particulièrement vaste des accessoires d'origine Audi.



Informations complémentaires dans le catalogue Accessoires Audi A8, sur [www.audi.fr](http://www.audi.fr) et auprès de votre partenaire Audi.

### Jante en aluminium coulé style 5 branches paraboliques

Design exceptionnel, parfaitement assorti à votre Audi A8. Avec branches polies, de dimensions 9 J x 20. Pour pneus 265/40 R 20\*.

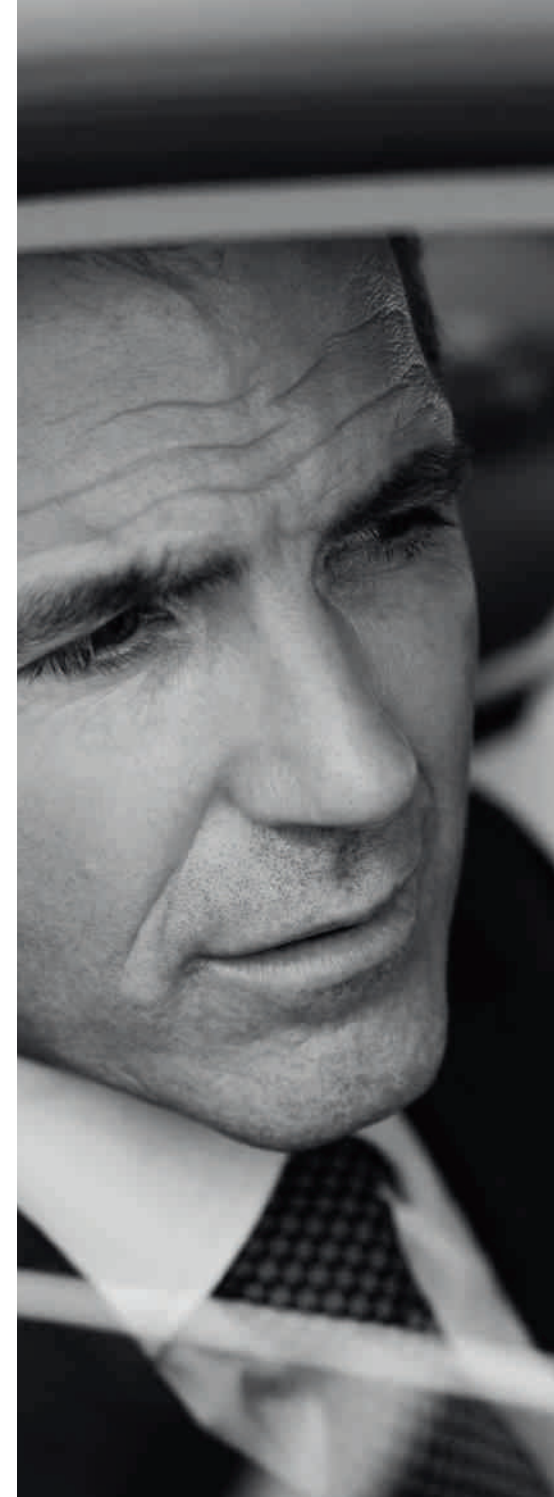

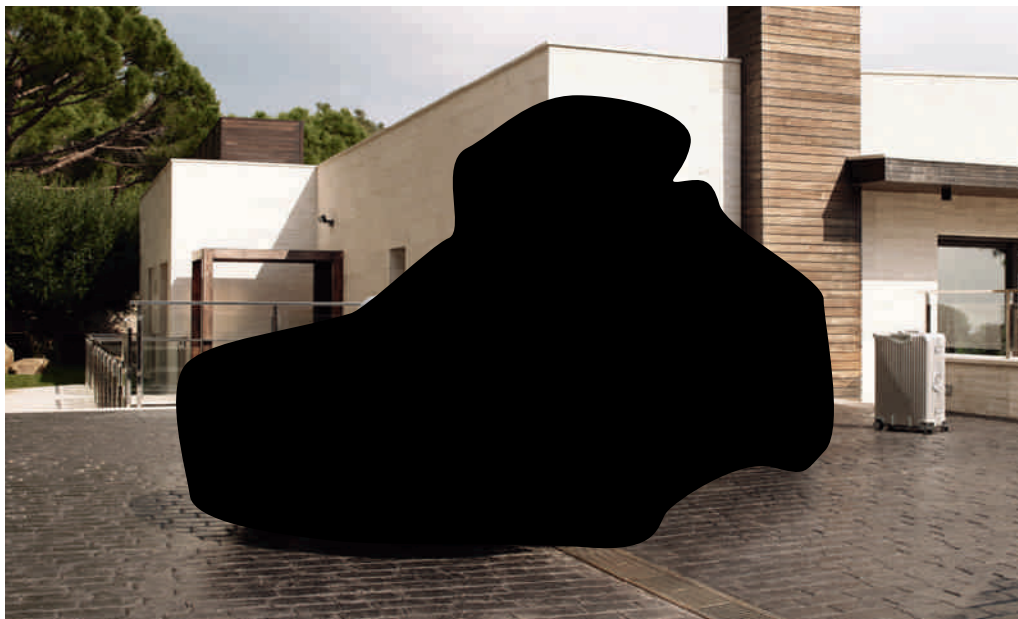

#### Coffre de toit pour skis et bagages (480 l)

Barres de toit pour différentes structures de toit, comme le coffre de toit pour skis et bagages. Le profilé de support se compose d'un tube en aluminium anodisé. Les barres de toit sont faciles à monter et verrouillables. Le coffre de toit pour skis et bagages peut contenir des équipements de sport d'hiver et autres bagages, il est également verrouillable, son volume est de 480 litres et il peut s'ouvrir des deux côtés. Très facile d'entretien grâce à sa surface lisse.

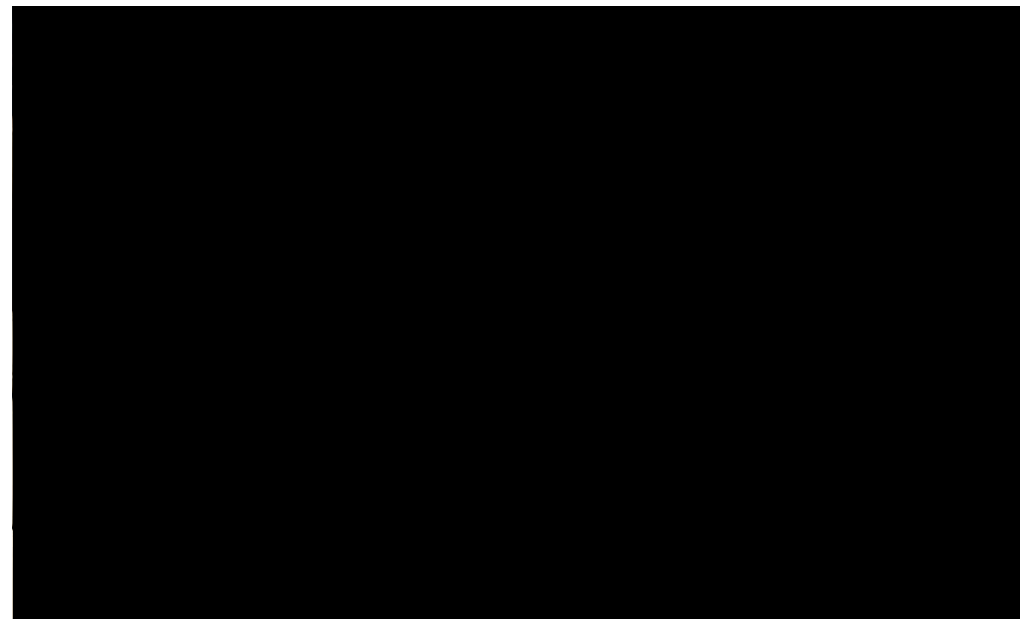

#### Support universel pour téléphone portable

Pour une téléphonie sans émissions d'ondes grâce à la connexion à l'antenne extérieure, il offre également un rangement sûr du téléphone pendant le trajet. Une fois le téléphone posé dans le support universel, il se connecte à l'antenne extérieure du véhicule. Disponible pour de nombreux modèles de téléphones portables actuels. Cette solution évite le changement d'adaptateur lors d'un changement de téléphone. Sous réserve que le véhicule dispose d'une préparation pour téléphone portable (Bluetooth). Les adaptateurs de charge USB, disponibles séparément pour différents modèles de téléphones, permettent de recharger facilement la batterie du téléphone portable.

#### Mise à jour de la navigation

Cartographie avec davantage de contenus tels que de nouvelles routes, points de destinations supplémentaires et restaurants. Pour davantage de confort et une conduite détendue. Notre conseil : profitez de la prochaine révision de votre véhicule pour demander la mise à jour de la navigation. Informations complémentaires auprès de votre partenaire Audi.

#### Siège enfant Audi youngster plus

Très confortable grâce au guide de ceinture intelligent. Le dossier est réglable en hauteur et en largeur. Réglage facile selon la taille de l'enfant grâce à une fenêtre de réglage. Revêtement du siège lavable et amovible, doux pour la peau, respirant, certifié selon l'Oeko-Tex® Standard 100, disponible en rouge Misano/noir et gris titane/noir. Convient aux enfants de 15 à 36 kg (env. 4 à 12 ans).

#### Système de repérage satellite Audi plus

Permet en cas de vol la localisation et le suivi d'un véhicule par GPS/GSM dans 27 pays européens. Avec reconnaissance automatique du conducteur et immobilisation intelligente empêchant le redémarrage. Informations complémentaires auprès de votre partenaire Audi.

\*Vous trouverez les caractéristiques techniques des pneus à la page 77.

Vous trouverez les valeurs de consommations et d'émissions CO<sub>2</sub> ainsi que les classes d'efficacité à la page 76.

Version	<b>A8 3.0 TFSI quattro (228 kW)</b>		<b>A8 4.0 TFSI quattro (320 kW)</b>		<b>A8 3.0 TDI clean diesel quattro (190 kW)<sup>11</sup></b>		<b>A8 4.2 TDI clean diesel quattro (283 kW)<sup>11</sup></b>	
Type de moteur	6 cylindres essence en V à injection directe d'essence et turbocompresseur mécanique		8 cylindres essence bi-turbo en V à injection directe d'essence, système valvelift Audi et cylinder on demand		6 cylindres diesel en V avec injection Common Rail et turbo		8 cylindres diesel en V avec injection Common Rail et turbo	
Cylindrée en cm <sup>3</sup> (soupapes par cylindre)	2 995 (4)		3 993 (4)		2 967 (4)		4 134 (4)	
Puissance max. <sup>1</sup> en kW à tr/mn	228/5 200-6 500		320/5 100-6 000		190/4 000-4 250		283/3 750	
Couple max. en Nm à tr/mn	440/2 900-4 750		600/1 500-5 000		580/1 750-2 500		850/2 000-2 750	
<b>Transmission/Jantes</b>								
Mode de transmission	Transmission intégrale perm. quattro®		Transmission intégrale perm. quattro®		Transmission intégrale perm. quattro®		Transmission intégrale perm. quattro®	
Boîte de vitesses	tiptronic 8 rapports		tiptronic 8 rapports		tiptronic 8 rapports		tiptronic 8 rapports	
Jantes	Jantes en aluminium forgé, 8 J x 17		Jantes en aluminium coulé, 8 J x 18		Jantes en aluminium forgé, 8 J x 17		Jantes en aluminium coulé, 8 J x 18	
Pneus	235/60 R 17 <sup>2</sup>		235/55 R 18 <sup>2</sup>		235/60 R 17 <sup>2</sup>		235/55 R 18 <sup>2</sup>	
<b>Poids/Volumes</b>								
	<b>A8</b>	<b>A8 L</b>	<b>A8</b>	<b>A8 L</b>	<b>A8</b>	<b>A8 L</b>	<b>A8</b>	<b>A8 L</b>
Poids à vide <sup>3</sup> en kg	1 905	1 955	1 995	2 050	1 955	2 010	2 115	2 170
Poids total autorisé en kg	2 520	2 530	2 570	2 625	2 570	2 585	2 705	2 720
Poids sur pavillon/à la flèche autorisé en kg	100/95	100/95	100/95	100/95	100/95	100/95	100/95	100/95
Poids remorqué autorisé <sup>4</sup> en kg non freiné	750	750	750	750	750	750	750	750
pente 12 %	2 300	2 300	2 300	2 300	2 200	2 200	2 300	2 300
pente 8 %	2 300	2 300	2 300	2 300	2 200	2 200	2 300	2 300
Volume du réservoir env. en l	82	82	82	82	82	82	82	82
<b>Performances/Consommation<sup>5</sup></b>								
Vitesse maximale en km/h	250 <sup>6</sup>	250 <sup>6</sup>	250 <sup>6</sup>	250 <sup>6</sup>	250 <sup>6</sup>	250 <sup>6</sup>	250 <sup>6</sup>	250 <sup>6</sup>
Accélération 0-100 km/h en s	5,7	5,9	4,5	4,6	5,9	6,1	4,7	4,9
Carburant	Super sans soufre 95 RON <sup>7</sup>		SuperPlus sans soufre 98 RON <sup>8</sup>		Gazole sans soufre <sup>9</sup>		Gazole sans soufre <sup>9</sup>	
<b>Consommations<sup>10</sup> en l/100 km</b>								
urbaines	10,5	10,6	12,6	12,8	7,3	7,5	9,4	9,5
routières	6,3	6,3	7,1	7,2	5,1	5,2	6,1	6,2
mixtes	7,8	7,9	9,1	9,2	5,9	6,0	7,4	7,5
<b>Emissions CO<sub>2</sub><sup>10</sup> en g/km</b>								
urbaines	245	246	294	299	192	196	247	249
routières	147	148	166	169	134	136	161	163
mixtes	183	184	213	216	155	158	194	197
Classe d'efficacité / Norme de dépollution	C/EU6	C/EU6	D/EU6	D/EU6	B/EU6	B/EU6	C/EU6	C/EU6

## Observations

- <sup>1</sup> La valeur indiquée a été obtenue à l'aide des méthodes de mesure prescrites (RL 80/1269/CEE dans la rédaction actuellement en vigueur).
- <sup>2</sup> Vous trouverez les caractéristiques techniques des pneus dans le tableau ci-contre.
- <sup>3</sup> Poids à vide avec conducteur (68 kg), bagages (7 kg) et réservoir de carburant rempli à 90 %, obtenu suivant RL 92/21/CEE dans la rédaction actuellement en vigueur. Les équipements en option peuvent augmenter le poids à vide ainsi que le Cx du véhicule et réduire d'autant sa charge utile et sa vitesse maximale.
- <sup>4</sup> La puissance du moteur diminue avec l'altitude. Il faut par conséquent réduire de 10 % le poids total avec remorque (poids remorqué autorisé + poids total autorisé du véhicule tracteur) à partir de 1 000 m au-dessus du niveau de la mer puis à chaque nouveau palier de 1 000 m. Valeur du poids remorqué autorisé avec crochet d'attelage monté en usine. En cas d'utilisation commerciale du véhicule avec crochet d'attelage, un appareil de contrôle prescrit par la CEE peut s'avérer nécessaire sous certaines conditions.
- <sup>5</sup> La consommation et les émissions de CO<sub>2</sub> d'un véhicule ne dépendent pas seulement d'une utilisation efficace du carburant, mais sont également influencées par le comportement routier et d'autres facteurs non techniques. Le CO<sub>2</sub> est le gaz à effet de serre qui contribue le plus au réchauffement climatique.
- <sup>6</sup> Limitée.
- <sup>7</sup> Utilisation recommandée du carburant sans plomb Super sans soufre 95 RON suivant DIN EN 228. A défaut : carburant sans plomb essence ordinaire sans soufre 91 RON suivant DIN EN 228 avec une légère réduction de puissance. Du carburant sans plomb 95 RON avec une teneur en éthanol maximale de 10 % (E10) peut également être utilisé. Les valeurs de consommations se basent sur l'utilisation d'un carburant 95 RON suivant 692/2008/CE.
- <sup>8</sup> Utilisation recommandée du carburant sans plomb SuperPlus sans soufre 98 RON suivant DIN EN 228. A défaut : carburant sans plomb Super sans soufre 95 RON suivant DIN EN 228 avec une légère réduction de puissance. Du carburant sans plomb 95 RON avec une teneur en éthanol maximale de 10 % (E10) peut également être utilisé. Les valeurs de consommations se basent sur l'utilisation d'un carburant 95 RON suivant 692/2008/CE.
- <sup>9</sup> Utilisation recommandée de gazole sans soufre suivant DIN EN 590. A défaut : gazole suivant DIN EN 590.
- <sup>10</sup> Les valeurs indiquées ont été obtenues à l'aide des méthodes de mesure prescrites. Les valeurs ne se rapportent pas à un véhicule en particulier et ne font pas partie de l'offre, elles servent seulement à comparer les différents modèles de véhicules.
- <sup>11</sup> Remplissage du réservoir AdBlue®\* séparé selon l'affichage sur l'écran de l'instrument combiné. Il est conseillé de remplir le réservoir AdBlue chez le partenaire Audi (env. tous les 15 000 km).













## Remarque importante

Entretien conformément aux données de l'indicateur de révision.

\*Marque déposée du Verband der Automobilindustrie e.V. (VDA).

## Classification des caractéristiques des pneus

Vous trouverez dans le tableau différentes dimensions de pneus pour l'Audi A8 et A8 L ainsi que leurs valeurs au niveau de la classe d'efficacité en carburant, de la classe d'adhérence sur sol mouillé et de la classe de bruit de roulement externe.

	Dimensions de pneus	Classe d'efficacité en carburant	Classe d'adhérence sur sol mouillé	Classe de bruit de roulement externe
Pneus été	235/60 R 17	F-E	B	71 
	235/55 R 18	E-C	C-B	72-68  - 
	255/45 R 19	E	C-B	73-68  - 
	265/40 R 20	E-C	B	74-71  - 
Pneus hiver	275/35 R 21	F-E	B	73-71 
	235/60 R 17	F-E	E	73-72  - 
	235/55 R 18	E-C	C-B	72-70 
	235/50 R 19	E	C	69-68 
	265/40 R 20	E	C	70 

La commande d'un pneu en particulier n'est pas possible.

Votre partenaire Audi vous renseignera sur l'offre de pneus spécifique à votre pays.

## Audi A8

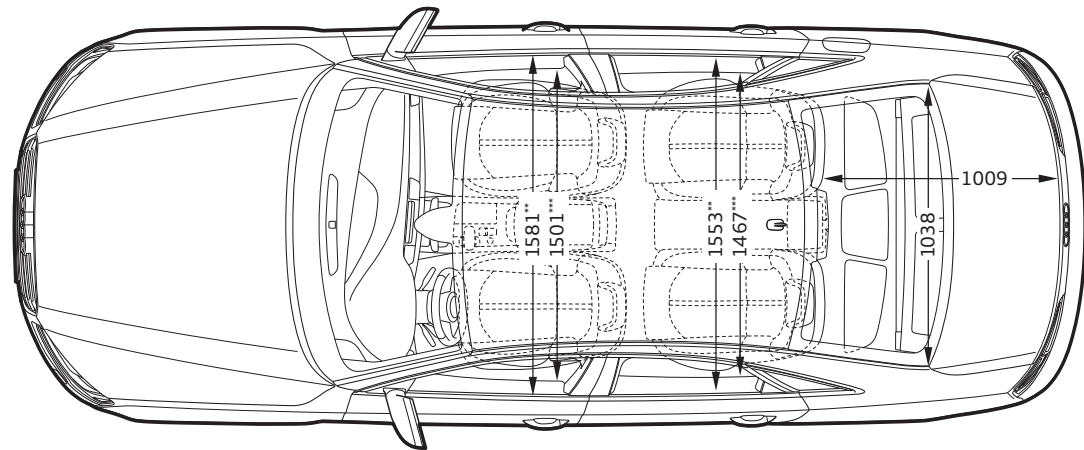
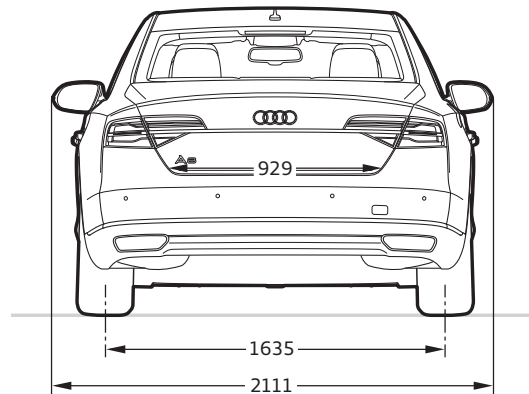
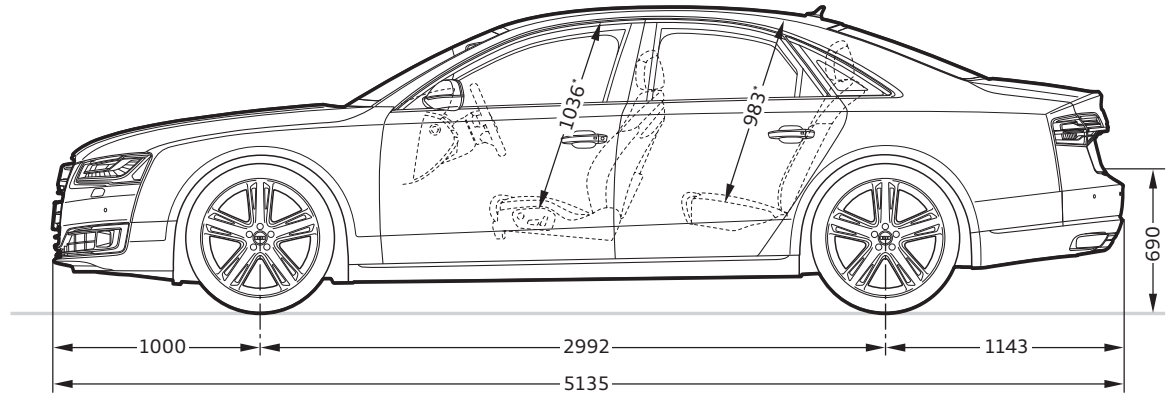
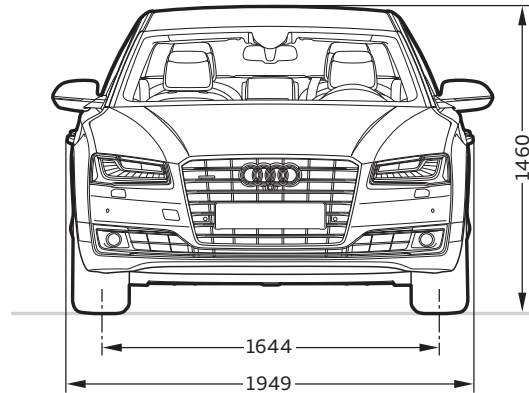
**Dimensions en millimètres.**

Dimensions pour poids à vide. Garde au sol avec charge utile maximale.

Volume du coffre 520 l. Le volume utile du coffre peut être réduit en raison des équipements en option.

Les versions diesel avec réservoir AdBlue®<sup>1</sup> disposent d'un volume de coffre réduit de 30 l.

(Mesuré suivant méthode VDA avec parallélépipèdes de 200 x 100 x 50 mm).

Diamètre de braquage env. 12,3 m.

\*Espace max. au-dessus de la tête, selon équipements. \*\*Largeur aux coudes. \*\*\*Largeur aux épaules.

## Audi A8 L

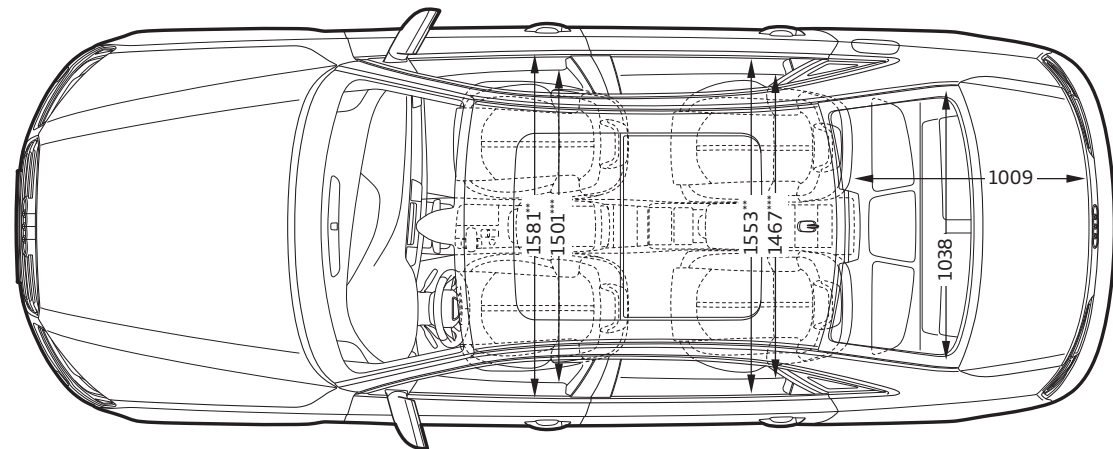
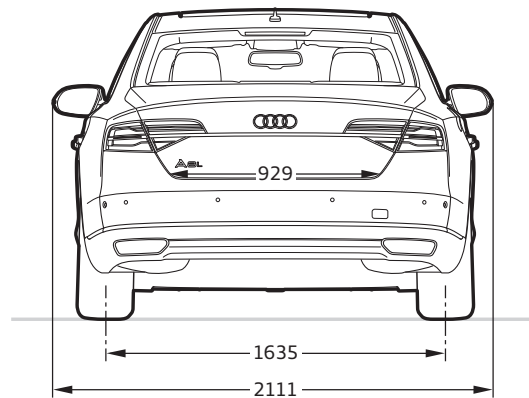
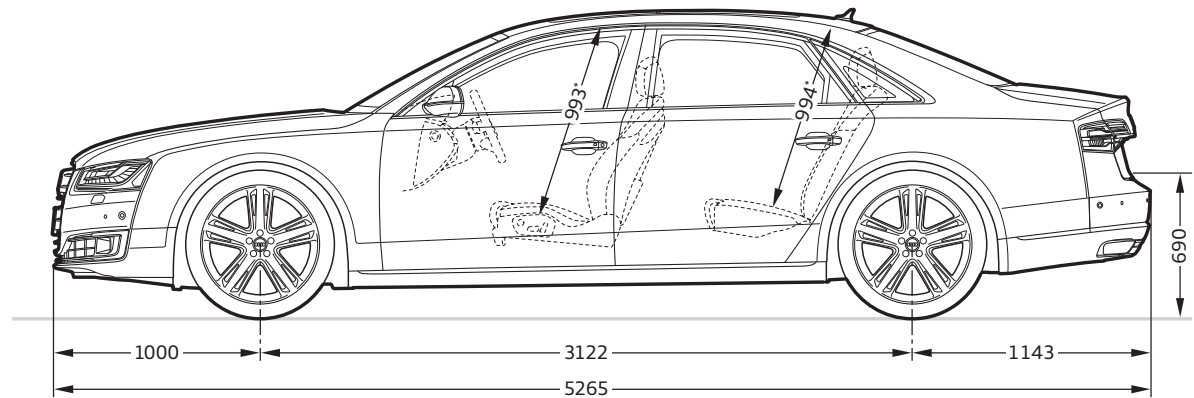
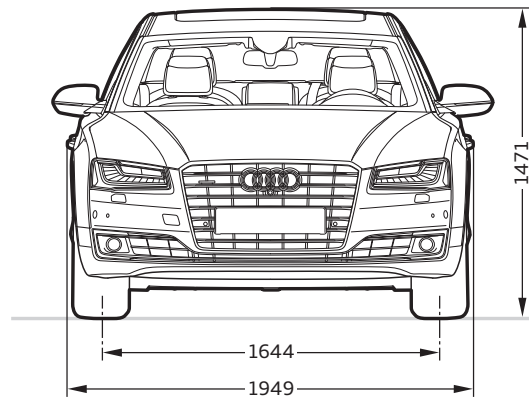
**Dimensions en millimètres.**

Dimensions pour poids à vide. Garde au sol avec charge utile maximale.

Volume du coffre 520 l. Le volume utile du coffre peut être réduit en raison des équipements en option.

Les versions diesel avec réservoir AdBlue®<sup>1</sup> disposent d'un volume de coffre réduit de 30 l.

(Mesuré suivant méthode VDA avec parallélépipèdes de 200 x 100 x 50 mm).

Diamètre de braquage env. 12,7 m.

\*Espace max. au-dessus de la tête, selon équipements. \*\* Largeur aux coudes. \*\*\* Largeur aux épaules.

<sup>1</sup> Marque déposée du Verband der Automobilindustrie e.V. (VDA).

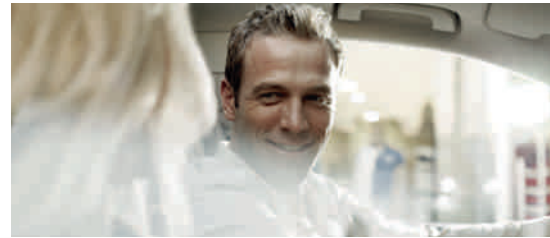
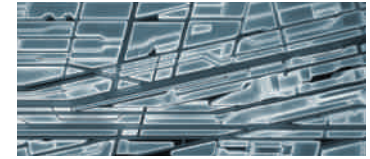
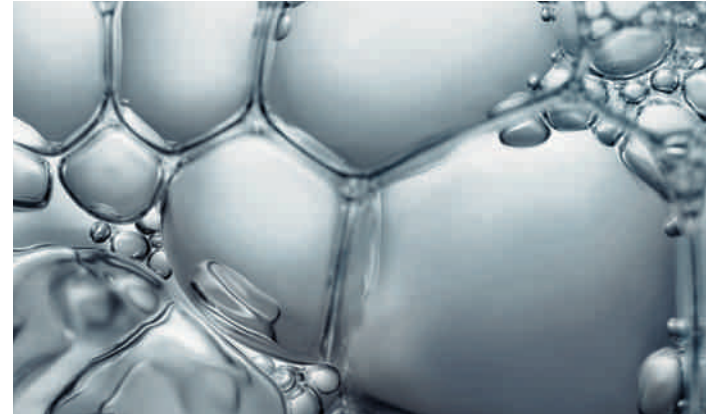

# Découvrez



## Expérience Audi

La fascination Audi a plusieurs facettes. Vous avez, par exemple, à l'Audi City de Londres un accès numérique à tous les modèles en grandeur nature et en temps réel. Visiter l'un des grands salons automobiles vaut également le détour. Audi y présente toujours ses nouveaux modèles et vous invite à une vision de l'avenir conçu sous le signe du « Vorsprung durch Technik » (L'avancée par la technologie). Pour connaître la manière dont Audi met en œuvre aujourd'hui ce concept, vous trouverez un aperçu fascinant dans les microsites « Vorsprung durch Technik » sur [www.audi.fr](http://www.audi.fr). Cependant, un regard sur le passé peut se révéler tout

aussi enrichissant : dans le musée Audi museum mobile à Ingolstadt, l'histoire côtoie la haute technologie. Vous pouvez admirer au total 130 modèles historiques d'exposition et des formes de présentations modernes en parfaite symbiose. Par ailleurs, l'Audi driving experience vous offre des expériences de conduite passionnantes et variées avec des modèles Audi modernes. Le plaisir de conduite pur est combiné ici à des effets d'apprentissage précieux. Une équipe composée d'instructeurs spécialement formés et hautement qualifiés vous aide à optimiser vos compétences de conduite en vous apportant des conseils pratiques.