

#### Equipements Audi A3 berline/A3 Cabriolet/S3 berline/S3 Cabriolet

Pack Assistance	119	Selleries en cuir	85, 106
Pack Brillance	111	Selleries en tissu	106
Pack Brillance noir Audi exclusive	85, 111	Set de bagages	114
Pack Connectivity	117	Siège conducteur réglable électriquement	106
Pack Eclairage	111	Siège passager avant réglable en hauteur	106
Pack Navigation	115	Sièges avant réglables électriquement	106
Pack Rangement et Coffre	85, 114	Sièges normaux à l'avant	104
Pare-brise acoustique	113	Sièges Sport à l'avant	85, 105
Pare-chocs	85	Sièges Sport S à l'avant	85, 105
Pédalier et repose-pied en acier inoxydable	85	Sorties d'échappement	85, 111
Peintures	85, 100-101	Style aluminium à l'extérieur	111
Phares	110	Style aluminium à l'intérieur	85, 111
Phares à LED	110	Suggestions	82-83
Phares antibrouillard	111	Support pour téléphone portable et clé	115
Pommeau de levier de vitesses en aluminium		Système audiophonique Audi	116
Audi exclusive	85, 112	Système d'appui-tête intégral	121
Protection contre l'échauffement	106	Système d'information du conducteur	115
quattro®	85, 120	Système d'information du conducteur avec écran couleur	85, 115
Réception radio numérique	116	Système de ventilation et chauffage	114
Reconnaissance par caméra des panneaux de signalisation	119	Système Start-Stop	120
Récupération	120	Tapis réversible	114
Réglage automatique du site des phares	110	Toit panoramique en verre	113
Régulateur de vitesse	118	Touche moteur Start/Stop	85
Rétroviseur intérieur	112	Traction avant	120
Rétroviseurs extérieurs	112	Tunnel de chargement	114
S line	94-95	Vide-poches	114
S tronic®	120	Vitres surteintées (vitrage Privacy)	113
Sac à skis/snowboards	114	Volants	85, 112
Sellerie en tissu et en cuir	85, 106	Xénon plus incluant lave-phares	85, 110



AUDI AG  
85045 Ingolstadt  
www.audi.fr  
Valable à partir d'avril 2014

Printed in Germany  
433/1130.30.41

Les versions et équipements du modèle présenté et décrit dans ce catalogue ainsi que certains services ne sont pas disponibles dans tous les pays. Les voitures figurant sur les photos comportent des équipements en option avec supplément de prix. Les informations concernant le détail de la livraison, l'aspect, les performances, les dimensions, les poids, les consommations et les frais d'entretien des véhicules correspondent aux données en notre possession lors de la mise sous presse. Sous réserve de variations de couleur et de forme par rapport aux images, d'erreurs et de défauts d'impression. Sous réserve de modifications. Toute reproduction totale ou partielle est interdite, sauf autorisation écrite de la société AUDI AG.

Le papier de ce catalogue est fabriqué à partir de cellulose blanchie sans chlore.

www.audi.fr



Audi A3 berline | A3 Cabriolet | S3 berline | S3 Cabriolet

# A3

Audi A3 berline | A3 Cabriolet  
Audi S3 berline | S3 Cabriolet

Vorsprung durch Technik



### Responsabilité

Vivre de manière responsable est un principe bien ancré dans la stratégie d'Audi. Outre la réussite économique et la compétitivité à l'échelon international, d'autres critères jouent également un rôle tout aussi important tels que la responsabilité vis-à-vis de nos collaborateurs et de la société ainsi que le respect de l'environnement et des ressources. Non seulement dans le détail – nos catalogues sont imprimés sur du papier certifié FSC – mais également dans les grandes lignes : Audi conçoit des voitures sportives et émotionnelles qui bénéficient en même temps d'une efficacité constamment améliorée.

A plus long terme, Audi vise la mobilité neutre en CO<sub>2</sub> avec ses produits. Plus généralement, Audi prépare progressivement ses usines à une production neutre en CO<sub>2</sub>. La marque s'engage également vis-à-vis de la société, notamment dans les domaines de l'éducation, de la technique et du social. Pour Audi, la durabilité est étroitement liée au regard porté sur l'avenir : avec l'Audi Urban Future Initiative, Audi examine plus profondément en collaboration avec des experts internationaux les défis urbains futurs et les tendances autour du thème de la mobilité.

# Le monde d'Audi.



### Esprit d'équipe

Le sport automobile constitue un moteur de la marque. Audi a remporté depuis plusieurs années diverses séries de courses automobiles telles que les 24 Heures du Mans ou le DTM. Les valeurs que l'on retrouve dans de nombreux sports sont aussi déterminantes pour Audi : la précision, la passion et la technique. Ce n'est donc pas étonnant qu'Audi s'engage également comme sponsor depuis des années dans le domaine sportif. Par exemple,



dans les sports d'hiver, Audi est depuis presque trente ans le sponsor principal de la Fédération allemande de ski (DSV) et également le partenaire officiel de 14 autres équipes nationales de ski alpin. Dans le domaine du football, nous soutenons des équipes nationales et internationales. De plus, Audi est le partenaire officiel de la Confédération Olympique et Sportive Allemande.

En achetant une Audi, vous vous décidez pour une marque qui offre plus. Plus d'individualité. Plus d'exclusivité. Plus de fascination.

### www.audi.fr

Vous trouverez de plus amples informations au sujet des thèmes évoqués sur notre site Web : [www.audi.fr](http://www.audi.fr)

[www.audi.fr](http://www.audi.fr)

[configurator.audi.fr](http://configurator.audi.fr)

[www.audi.fr/vorsprung-durch-technik](http://www.audi.fr/vorsprung-durch-technik)

[www.audi.fr/driving](http://www.audi.fr/driving)

### Equipements Audi A3 berline/A3 Cabriolet/S3 berline/S3 Cabriolet

Accès confort	106	Chassis Sport	120
Accessoires d'origine Audi	122-123	Chassis Sport S	85
Accoudoir central avant	85, 106	Chassis Sport S line	120
adaptative cruise control		Chauffage de nuque	106
incluant Audi pre sense front	119	Chauffage des sièges avant	106
adaptative light	110	Chauffage/ventilation stationnaire	114
Airbags	121	Ciel de capote	85
Airbags latéraux à l'avant et système d'airbags de tête	121	Ciel de pavillon	85
Alarme antivol	85, 114	Clé à fréquence radio	114
Allume-cigare et cendrier	115	Clé confort	114
Applications décoratives	85, 108-109	Climatisation automatique confort	85, 113
Appui lombaire à 4 axes pour les sièges avant	106	Climatisation manuelle	113
Arceaux de sécurité actifs	121	Commandes en cuir Audi exclusive	112
Assistant de feux de route	110	Contrat de garantie Audi	121
Assistant de freinage en cas de collision	120	Couleurs de capote	100
Assistant de stationnement avec affichage sélectif	118	Coupe-vent	113
Audi active lane assist	119	Crochet d'attelage	115
Audi connect	117	Détecteur de pluie et de luminosité	110
Audi cylinder on demand	120	Diffuseur arrière	85
Audi design selection brun lasso	96	Direction assistée électromécanique	120
Audi design selection rouge corso	85, 97	Direction progressive	85, 120
Audi drive select	85, 119	Dossier de banquette arrière rabattable	106
Audi exclusive	98-99	Etriers de frein	85
Audi magnetic ride	85, 119	Extensions de bas de caisse	85
Audi music interface	116	Feux arrière	111
Audi parking system à l'arrière	118	Feux arrière à LED	111
Audi parking system plus avec affichage sélectif	118	Feux de freinage adaptatifs	110
Audi Phone Box	117	Filtre à particules diesel sans additifs	120
Audi pre sense basic	118	Fixation pour sièges enfants ISOFIX pour le siège passager avant	121
Audi pre sense front	118	Fixation pour sièges enfants ISOFIX pour les sièges extérieurs arrière	121
Audi Radio	116	Frein de stationnement électromécanique	120
Audi side assist	119	Gammes d'équipement	90-93
Audi Singleframe	85	Identification du modèle/Inscription	85, 111
Audi TDI clean diesel (catalyseur de stockage d'oxydation)	120	Instrumentation	85
Audi ultra	86-87	Interface Bluetooth	117
Bang & Olufsen Sound System	117	Jantes/Pneus	85, 102-103
Becquet arrière	85	Kit de câbles d'adaptateurs pour Audi music interface	116
Boîte mécanique	120	Kit de câbles d'adaptateurs plus pour Audi music interface	116
Boîtiers de rétroviseurs extérieurs	85	Lave-phares	110
Caméra de recul	118	Logement de capote à configuration variable	114
Capot de coffre à ouverture automatique	114	Miroir de courtoisie éclairé	85
Capote à isolation acoustique	113	MMI® Radio	116
Capotes	113	Moulures de seuil	85
Chassis dynamique	120	Navigation MMI® plus avec MMI touch	115



**Vorsprung durch Technik - désormais aussi à travers une application :** Téléchargez l'application gratuite Audi link depuis l'App Store ou Google Play sur votre Smartphone ou votre Tablette et découvrez la fascination Audi en numérique.\*

Scannez l'image de couverture et découvrez plus d'informations.



Audi link anime les images contenues dans les publications d'Audi et accompagnées de l'icône de l'application d'Audi. De plus, l'application reconnaît certains signaux audio spécifiques provenant par exemple de spots télévisés Audi et vous connecte à d'autres contenus. Avec la fonction Scan objet d'Audi link, vous pouvez même scanner la calandre d'une Audi qui se trouve réellement devant vous. Tout cela afin que vous puissiez en apprendre davantage sur l'univers de la marque aux quatre anneaux. Des séquences vidéo et animations 3D aux essais de diverses configurations individuelles, en passant par des informations de fond.

Ce catalogue constitue l'une des premières publications vous ouvrant l'accès à la nouvelle dimension d'Audi link. Nous vous réservons à l'avenir une multitude d'autres possibilités pour vivre en numérique la fascination Audi avec une application innovante.

\*Frais de connexion selon votre contrat de téléphonie mobile.

Page

#### Fascination

4	Audi A3 berline	36	Audi S3 berline
20	Audi A3 Cabriolet	48	Audi S3 Cabriolet

#### Technique

60	Innovations	68	Audi tron	76	Simplexité
62	Audi ultra	70	Performance intelligente	78	Phares à LED
64	Audi connect	72	Dynamique		
66	quattro®	74	Systèmes d'assistance		

#### Equipements

82	Suggestions	98	Audi exclusive	112	Confort
84	Versions S	100	Peintures/Capotes	112	Volants/Commandes
86	Audi ultra	102	Jantes/Pneus	115	Infotainment
88	Moteurs	104	Sièges	118	Systèmes d'assistance
90	Finitions	108	Applications décoratives	119	Technique/Sécurité
94	S line	110	Eclairage	121	Contrat de garantie Audi
96	Audi design selection	111	Design		

#### Divers

122	Accessoires d'origine Audi	128	Dimensions
124	Caractéristiques techniques	130	Fascination Audi

Vous trouverez les équipements des voitures figurant sur les photos de la partie Fascination à la page 137.

Vous trouverez les valeurs de consommations et d'émissions CO<sub>2</sub> ainsi que les classes d'efficacité à partir de la page 124.



# A3

Audi A3 berline

De grands événements  
se profilent à l'horizon.



Des contours dynamiques. Des surfaces aux muscles saillants. La légèreté d'un coupé. L'Audi A3 berline donne un nouveau sens au terme « berline ». Sportive jusque dans les moindres détails. Élégante et affirmée. Prête pour partir à la redécouverte du monde.

Vous trouverez les valeurs de consommations et d'émissions CO<sub>2</sub> ainsi que les classes d'efficacité à partir de la page 124.

# Un nouveau concept. A la fascination vertigineuse.



Le premier moment : révélateur. Large. Profonde. Compacte. Des lignes précises qui lui donnent une réelle impression de volume. Une calandre Singleframe qui respire la puissance. Des phares entièrement à LED en option. Parfaitement intégrés dans les lignes tridimensionnelles. Les prises d'air et le becquet sont autant de promesses de sportivité, contenues dans un véhicule fascinant : l'Audi A3 berline.

Vous trouverez les valeurs de consommations et d'émissions CO<sub>2</sub> ainsi que les classes d'efficacité à partir de la page 124.





# Nouvelle expérience de conduite. Dynamique captivante.

Dynamique. Conséquente sur toute la ligne. Perceptible grâce aux puissants et efficaces moteurs TFSI et TDI. Au choix, encore plus agile avec une direction progressive précise et directe. Efficace et sportive grâce à la boîte à double embrayage en option S tronic. Captivante dès le départ.







Aucun trajet n'est trop long. Dynamique et confort de conduite ne font qu'un. L'Audi drive select en option permet une adaptation individuelle des caractéristiques en fonction de la situation de conduite. Ou de votre humeur. Sur simple pression d'un bouton. En plus, un grand nombre de systèmes d'assistance en option permettent également de conduire de manière souveraine et détendue.



Vous trouverez les valeurs de consommations et d'émissions CO<sub>2</sub> ainsi que les classes d'efficacité à partir de la page 124.



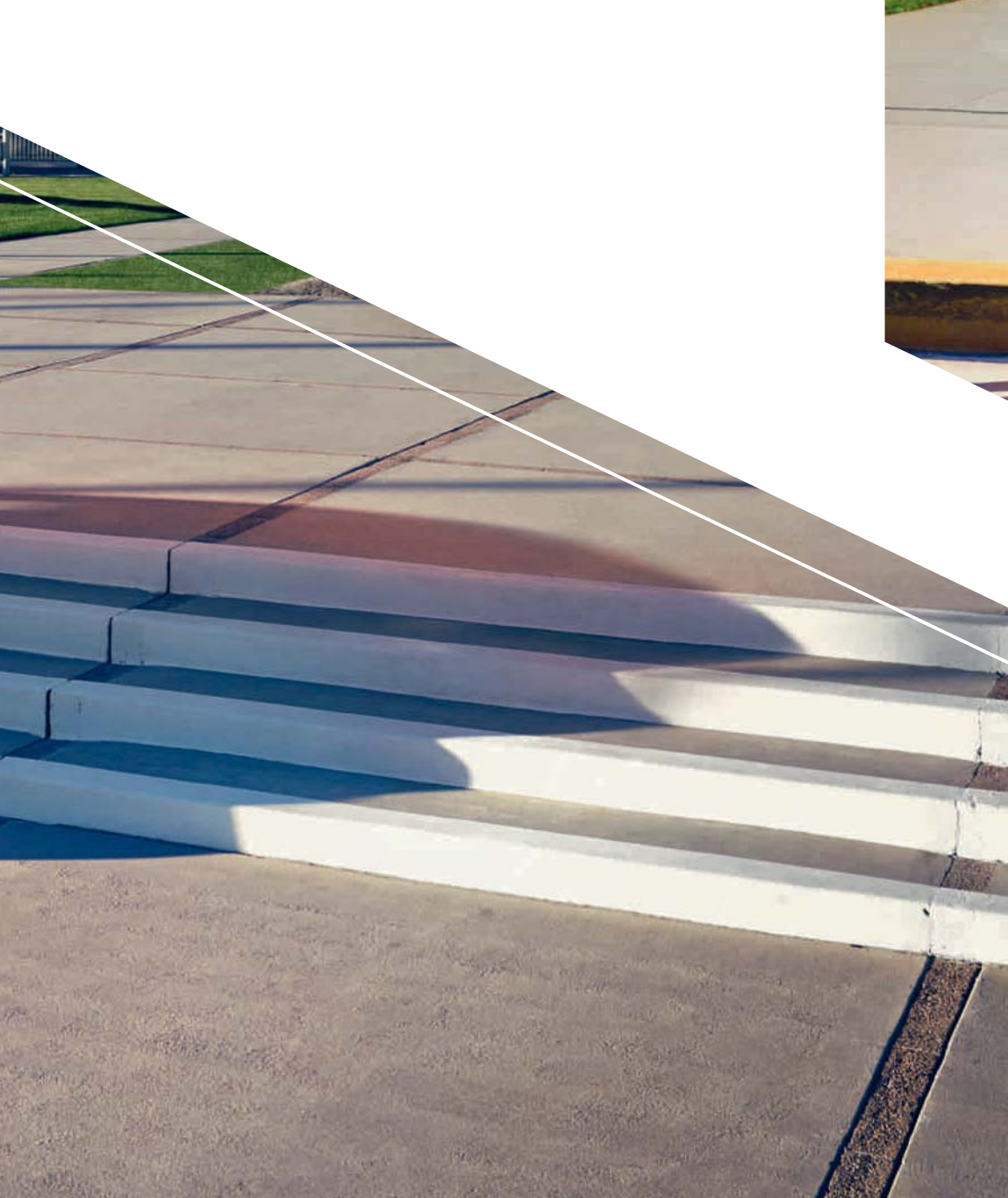

## De nouvelles lignes. Sportivité progressive.

Une nouvelle attitude : une berline compacte avec un caractère coupé. Le design fluide du toit bas procure une sensation de dynamisme pur. Les ailes fortement accentuées avec des passages de roues élargis peuvent accueillir des roues de jusqu'à 19 pouces, disponibles en option. Des voies larges. Des porte-à-faux courts. Des arêtes nettes et des feux arrière élégamment dessinés. L'Audi A3 berline : une sportivité distinguée.

Vous trouverez les valeurs de consommations et d'émissions CO<sub>2</sub> ainsi que les classes d'efficacité à partir de la page 124.



Place à une nouvelle ère. Sa ligne d'épaule large et son empattement long offrent davantage de place dans un habitacle haut de gamme. Des sièges en cuir Milano élégants sont disponibles en option. L'intérieur est intelligemment agencé : les surfaces de commande sont réduites. La fonctionnalité est accrue. Notamment grâce à la navigation MMI plus intuitive avec MMI touch, proposée en option. Sans oublier l'utilisation des services d'Audi connect, ainsi que l'écran couleur haute résolution de 7 pouces escamotable.

# De nouveaux espaces. Extraordinairement confortables.



# Nouvelle efficience. Durabilité convaincante.

Avancer en toute confiance. Grâce à Audi ultra. Poids réduit. Efficience supérieure. Augmentation de l'autonomie. Réduction des émissions. Sans oublier une dynamique impressionnante. Ainsi que le système Start-Stop et la récupération d'énergie.

Vous trouverez les valeurs de consommations et d'émissions CO<sub>2</sub> ainsi que les classes d'efficience à partir de la page 124.



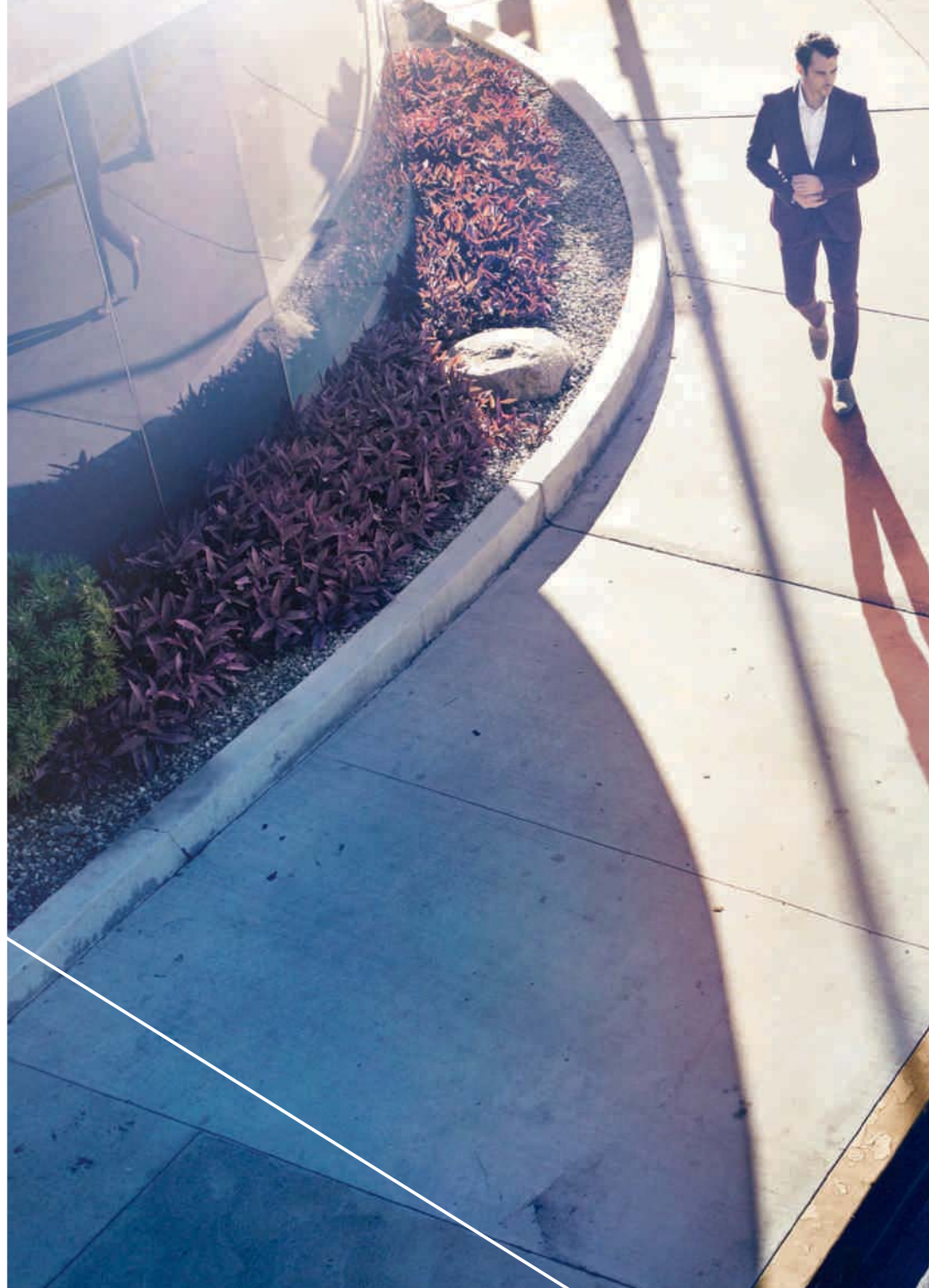

Vous trouverez les valeurs de consommations et d'émissions CO<sub>2</sub>, ainsi que les classes d'efficience à partir de la page 124.



L'Audi A3 berline  
ouvre des perspectives insoupçonnées.

Etes-vous prêt ?

# Des moments d'émotion.



# A3

Audi A3 Cabriolet





## La nouvelle Audi A3 Cabriolet.



Vous trouverez les valeurs de consommations et d'émissions CO<sub>2</sub> ainsi que les classes d'efficacité à partir de la page 124.

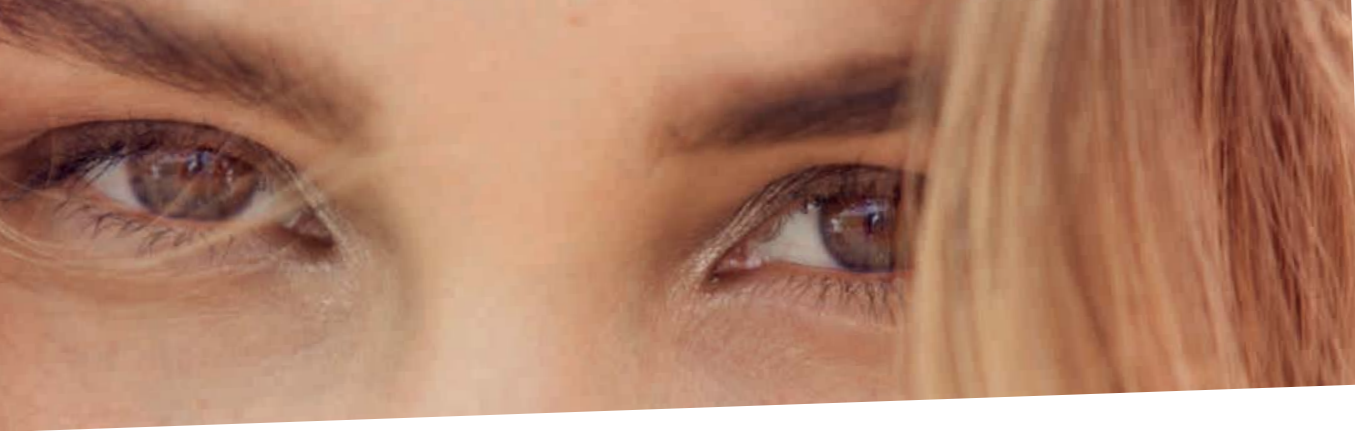

# Une liberté qui inspire.

Fascination dès le premier regard. Des lignes profondes. Des proportions dynamiques. Combinées avec une élégance aisée. La nouvelle Audi A3 Cabriolet. Sportive même à l'arrêt. Source d'inspiration. Ouverte à de nouvelles idées. Liberté sans limites.

Vous trouverez les valeurs de consommations et d'émissions CO<sub>2</sub> ainsi que les classes d'efficience à partir de la page 124.







Audi Link

Vous trouverez les valeurs de consommations et d'émissions CO<sub>2</sub> ainsi que les classes d'efficacité à partir de la page 124.



# Un caractère qui enthousiasme.

Perspectives encore inconnues. Passion infinie. Grâce à la capote en tissu entièrement automatique de série. Ouverture jusqu'à 50 km/h même pendant la marche. Particulièrement silencieuse lorsqu'elle est équipée de la capote acoustique haut de gamme disponible en option. Ou dotée d'un son puissant accentué. Avec le Bang & Olufsen Sound System disponible en option.







Audi Link



S'arrêter un instant. Laisser le design impressionnant faire son effet. Emotion pure. Imposante et sportive. Dotée d'extensions d'ailes prononcées. Prête à accueillir aussi des jantes plus grandes, disponibles en option. Jusqu'à 19 pouces. Style aluminium à l'extérieur de série. Arceaux de sécurité actifs. Intransigeants. De haute qualité. Vous ne saurez vous en lasser.

Vous trouverez les valeurs de consommations et d'émissions CO<sub>2</sub> ainsi que les classes d'efficacité à partir de la page 124.

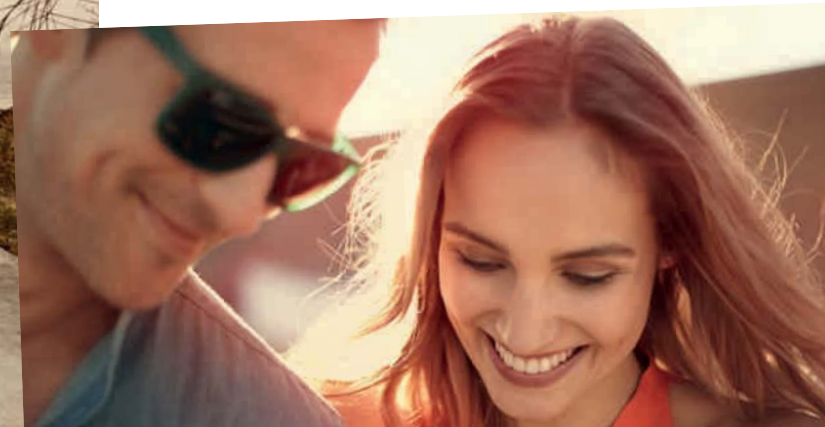



# Des perspectives

qui enchantent.

Les valeurs intérieures. Exceptionnelles. Un concept d'espace agréable. Une architecture à l'horizontale. Un intérieur intégré avec harmonie. Des équipements haut de gamme. Avec au choix des sièges Sport chauffants et un chauffage de nuque. Ainsi qu'un Infotainment de catégorie supérieure comme la navigation MMI plus avec MMI touch en option.



Vous trouverez les valeurs de consommations et d'émissions CO<sub>2</sub> ainsi que les classes d'efficacité à partir de la page 124.

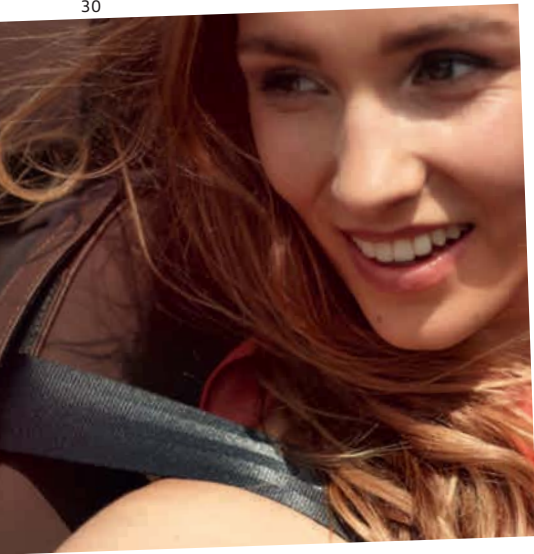

# Une dynamique

qui propulse.



Avancer avec un dynamisme puissant. Et au choix, avec transmission intégrale permanente quattro. A la rencontre du soleil. Ou à l'inverse. Rouler devient votre itinéraire. Et au bout : la nuit devient jour. Avec les phares innovants entièrement à LED, disponibles en option.

Vous trouverez les valeurs de consommations et d'émissions CO<sub>2</sub> ainsi que les classes d'efficacité à partir de la page 124.







Audi link

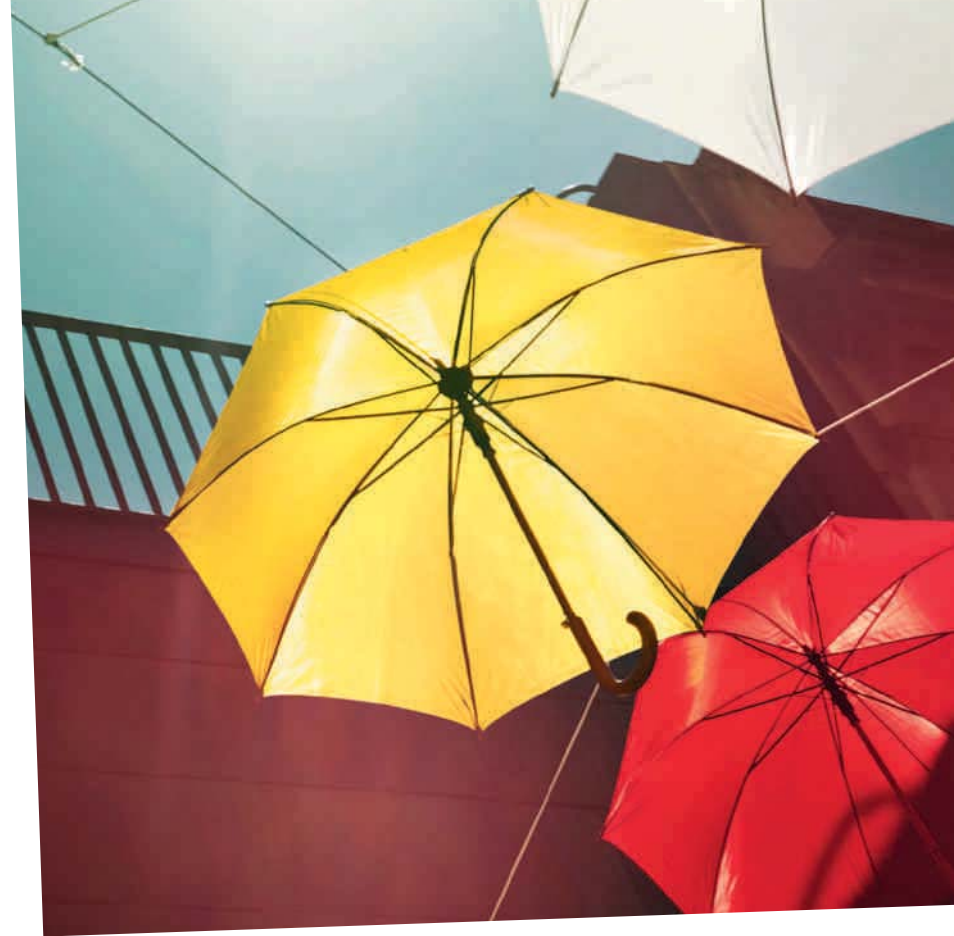

Apprécier la nature. Redécouvrir le monde. Le respecter. Avec le système Start-Stop et la récupération d'énergie. Et à l'Audi drive select avec mode efficiency – de série sur la finition Ambition. Associés à des moteurs puissants et efficaces. TDI et TFSI. Avec le soutien de l'Audi ultra.

Vous trouverez les valeurs de consommations et d'émissions CO<sub>2</sub> ainsi que les classes d'efficacité à partir de la page 124.





# Une passion

qui ne vous  
quitte jamais.

L'art d'apprécier la vie. Spontanément. Passionnément.  
Intensément. Sans limites. Avec l'Audi A3 Cabriolet, le monde  
vous ouvre ses portes. Chaque jour, une nouvelle.

Vous trouverez les valeurs de consommations et d'émissions CO<sub>2</sub>  
ainsi que les classes d'efficacité à partir de la page 124.



**Une nouvelle forme de mouvement.  
Encore plus sportive.**

# S3

Audi S3 berline



Vous trouverez les valeurs de consommations et d'émissions CO<sub>2</sub> ainsi que les classes d'efficacité à la page 125.





# Un nouveau concept. Encore plus fascinant.



La berline dotée du facteur S. Plus puissante. Plus sportive. Fascinante dès le premier regard. Dotée d'un style unique. Typiquement S. Diffuseur arrière et sortie d'échappement à double flux. Sorties d'échappement ovales doubles. Une présence qui réveille toutes les attentes. Et qui les comblent. Débordante de passion. L'Audi S3 berline.

Vous trouverez les valeurs de consommations et d'émissions CO<sub>2</sub> ainsi que les classes d'efficacité à la page 125.

# Nouvelle expérience de conduite. Encore plus dynamique.



Une dynamique accrue. 221 kW. De 0 à 100 km/h en 4,9 secondes avec S tronic. Une puissance sans relâche. 380 Nm. Répartis sur quatre roues. Par la transmission intégrale permanente quattro. Souveraine et disponible de série.

Vous trouverez les valeurs de consommations et d'émissions CO<sub>2</sub> ainsi que les classes d'efficacité à la page 125.







# De nouveaux espaces. Encore plus intenses.



Une sportivité impressionnante. Vivre plus intensément. Au choix avec les sièges Sport S au maintien parfait. Garder le bouton Start-Stop spécifique S à l'œil. Etre prêt à démarrer. Bien tenir le volant Sport multifonction en cuir, aplati en bas et disponible en option. Sentir le dynamisme. Un besoin insatiable d'aller vers l'avant. En toute sécurité. Avec en option la navigation MMI plus avec MMI touch. Et des services Audi connect intégrés de façon intuitive. Et voilà comment un cockpit devient précurseur.

Vous trouverez les valeurs de consommations et d'émissions CO<sub>2</sub> ainsi que les classes d'efficacité à la page 125.



Un dynamisme qui se ressent. Et qui se voit. Par exemple au niveau des jantes imposantes de jusqu'à 19 pouces disponibles en option. Style 5 branches doubles en étoile. Gris contrasté. Partiellement polies\*. Typiquement S. Dignes des performances.

\*Veuillez consulter les spécificités concernant les jantes à la page 127. Vous trouverez les valeurs de consommations et d'émissions CO<sub>2</sub> ainsi que les classes d'efficacité à la page 125.





Un bref regard en arrière. Dans les rétroviseurs extérieurs style aluminium.  
Pour contempler son avancée. Car la S3 berline ne connaît qu'une direction.  
Vers l'avant. Pour une sportivité premium sans égale.

Vous trouverez les valeurs de consommations et d'émissions CO<sub>2</sub> ainsi que les classes d'efficacité à la page 125.







Un cabriolet doté  
*du facteur S.*



S3

Audi S3 Cabriolet



Vous trouverez les valeurs de consommations et d'émissions CO<sub>2</sub> ainsi que les classes d'efficacité à la page 125.

# Splendeur et *caractère.*



L'intensité d'un été en cabriolet. Optimisée. Par une dynamique qui subjugue instantanément. Et qui tient sa promesse visuelle. L'Audi S3 Cabriolet. Attractivité style S.



Vous trouverez les valeurs de consommations et d'émissions CO<sub>2</sub> ainsi que les classes d'efficacité à la page 125.





S3

D IN S 3203

# Une soif de liberté avec **221 kW.**



Enthousiasme immédiat. Grâce à sa puissance turbo enthousiasmante. Et sa force de 221 kW. De 0 à 100 km/h en 5,4 secondes avec S tronic. Avec des jantes en aluminium coulé spécifiques S. De 18 pouces. 19 pouces en option. Performance souveraine incluse. Avec châssis Sport S et transmission intégrale permanente quattro. De série.

Vous trouverez les valeurs de consommations et d'émissions CO<sub>2</sub> ainsi que les classes d'efficacité à la page 125.



# Liberté d'espace et *de bien-être.*

Une atmosphère sportive de rêve. Palpable sur les sièges Sport S en option à l'avant. Entourée de caractéristiques spécifiques S. Au choix avec un volant Sport multifonction en cuir aplati en bas et des applications décoratives spécifiques S style 3D noires. Pédalier en acier inoxydable brossé. Une ambiance exclusive. En option avec la navigation MMI plus avec MMI touch. Technique de navigation innovante. Une large palette de fonctions. Et un confort d'utilisation intuitif.



Audi link

Vous trouverez les valeurs de consommations et d'émissions CO<sub>2</sub> ainsi que les classes d'efficacité à la page 125.









Des perspectives resplendissantes. Avec vue panoramique élargie en 17 secondes. Grâce à la capote en tissu entièrement automatique de série. Même durant le trajet. A une vitesse de 50 km/h maximum. Profitez de la vie avec l'Audi S3 Cabriolet. Sans limite. En pleine forme.

Vous trouverez les valeurs de consommations et d'émissions CO<sub>2</sub> ainsi que les classes d'efficacité à la page 125.





>>> Audi connect  
L'avenir de la mobilité connectée.

>>> quattro®  
L'avenir de la transmission  
intégrale.

>>> Audi tron  
L'avenir de la mobilité à faible rejet de CO<sub>2</sub>.



r u n n g

>>> Audi ultra  
L'avenir des technologies efficaces.

>>> Design  
Donner de nouvelles formes  
à l'avenir.

## ... durch Technik.

Le monde change sans cesse. La technologie se développe à un rythme toujours plus rapide, vous offrant ainsi un choix de possibilités de plus en plus vaste, particulièrement au niveau de la mobilité. Le principe du « Vorsprung durch Technik » (l'avancée par la technologie) nous accompagne indéniablement dans cette évolution afin de vous faire partager cette technologie apte à enrichir votre quotidien. Notre objectif n'est pas seulement de satisfaire à vos exigences à l'égard de la mobilité d'aujourd'hui et de demain, mais également de continuer à les devancer.

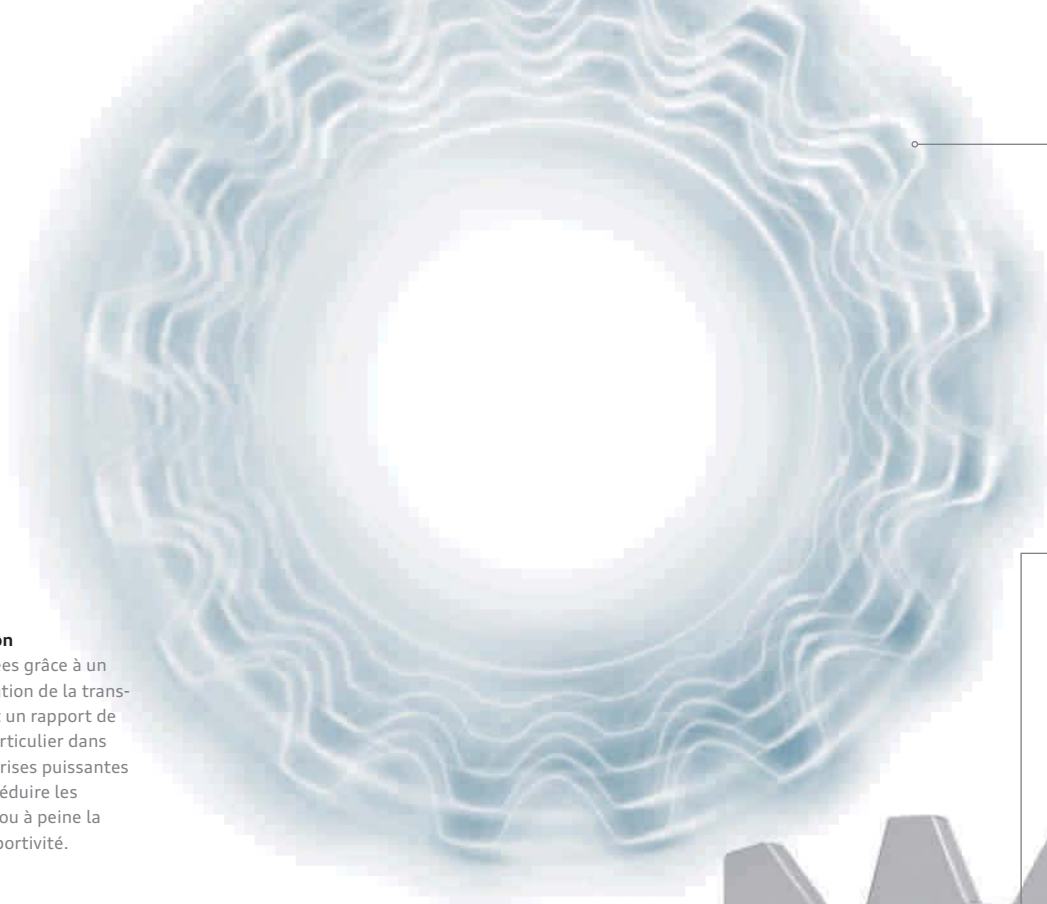
**>>> Aérodynamique**

Moins de résistance à l'avancement, plus d'efficacité. Grâce à un agencement aérodynamique conséquent des lignes du véhicule – pour créer une efficacité aérodynamique parfaite. Sans oublier des pneus à résistance améliorée au roulage. Tout ceci testé dans la soufflerie Audi jusqu'à 300 km/h.

**>>> Compétence en transmission**

Des valeurs d'efficacité améliorées grâce à un meilleur rapport de démultiplication de la transmission. Un couple élevé permet un rapport de démultiplication plus long en particulier dans les rapports élevés. Pour des reprises puissantes à bas régime ce qui contribue à réduire les consommations sans influencer ou à peine la performance de conduite et la sportivité.

**>>> Compétence en construction légère**

Moins de poids. Plus d'économie, de puissance et d'autonomie. La technologie de construction légère Audi. La construction légère fut premièrement utilisée pour la carrosserie avant de s'étendre aujourd'hui à presque tous les domaines. Elle rassemble au sein d'un concept général des matériaux innovants tels que l'aluminium et le magnésium, des principes de construction intelligents ainsi que des processus de production écologiques.



**>>> Récupération**

Freiner pour une conduite encore plus efficace. Avec la récupération de l'énergie de freinage. Une partie de l'énergie cinétique produite durant les phases de décélération ou de freinage est temporairement stockée dans la batterie du réseau de bord et utilisée lors des phases d'accélération – ce qui selon le cycle de conduite permet d'économiser jusqu'à 3 % du carburant.

**Audi ultra**

# Combinaison parfaite.

## L'avenir des technologies efficaces.

Construire une Audi est une tâche extrêmement complexe. Et cependant un principe très simple vaut pour tous les modèles : tous les composants du véhicule s'emboîtent avec précision pour créer des synergies permettant de réduire les émissions. En suivant ce principe, Audi lança à la fin des années 80, la construction légère Audi et le révolutionnaire Audi Space Frame (ASF®) pour atteindre aujourd'hui ce qu'on nomme l'inversion de la spirale du poids : chaque composant de la construction légère influence d'autres composants qui à leur tour peuvent être réduits dans leur dimension. De cette façon, les formes et matériaux existants sont continuellement améliorés en termes de fonctionnalité, de poids toujours plus léger et de processus de production. Pour rendre nos véhicules toujours plus efficaces et écologiques. En outre, de plus en plus de technologies efficaces sont intégrées dans les Audi. Comme par exemple le système de récupération ou le système Start-Stop. Ou des moteurs haute technologie modernes et efficaces. Pour une dynamique de conduite accrue, une compression élevée, une combustion plus efficace et moins d'émissions de CO<sub>2</sub>. L'Audi ultra illustre tout cela. Aujourd'hui et à l'avenir – vers une mobilité aux émissions de CO<sub>2</sub> toujours plus faibles.

**>>> Compétence moteurs**

Propulsé avec puissance et efficacité. Par Audi ultra et les technologies efficaces du domaine des moteurs. Comme par exemple Audi cylinder on demand ou le système Audi valvelift qui contribuent tous deux à une moindre consommation d'énergie du moteur ou la technologie clean diesel qui aide à réduire les émissions.

## Mobilité & Navigation

- POI** **Recherche de points de destinations (POI)**  
Dans la banque de données Google™<sup>1</sup>, sur A3 berline/S3 berline avec commande vocale
- Informations routières en ligne**  
Complètent le guidage dynamique par l'affichage d'informations de trafic en temps réel pour certains tronçons routiers
- Destinations spéciales myAudi<sup>2</sup>**  
Le système de navigation devient votre atlas routier personnel : importation dans le véhicule de listes individuelles de points de destinations (POI) via le portail myAudi
- Informations vols**  
Informez-vous confortablement à partir de votre véhicule sur les heures de départ et d'arrivée ainsi que sur les portes d'embarquement. Une recherche par numéro de vol est également disponible
- Informations trains**  
Consultez les horaires de départ et d'arrivée ainsi que les numéros de quai correspondants. (Également disponibles pour les autres moyens de transports publics tels que les métros)
- Informations locales<sup>2</sup>**  
Affichage d'informations spécifiques au pays, par ex. limitations de vitesse en vigueur, vignette obligatoire etc. au passage de la frontière
- Picturebook Navigation**  
Les données GPS de vos photos vous conduisent à destination
- Prix du carburant**  
Les stations-services les plus économiques à proximité de votre destination ou de votre emplacement
- P** **Places de parking**  
Aide à trouver une place sur les parkings ou dans les garages souterrains. Avec, le cas échéant, indications des tarifs et des places libres

- Navigation avec Google Earth™<sup>1</sup> et Google Street View™<sup>1</sup>**  
Vous guide plus simplement jusqu'à votre destination grâce à des images aériennes et satellitaires en haute résolution, des photos et des saisies d'adresses
- Service de mise à jour des cartes<sup>2</sup>**  
La version de cartes livrée peut être actualisée tous les 6 mois avec les 5 mises à jour de navigation suivantes
- Mémorisation de destinations via myAudi ou Google Maps™<sup>1</sup>**  
La planification de vos destinations s'effectue confortablement sur demande depuis votre ordinateur domestique. myAudi et Google Maps™<sup>1</sup> ou l'application Audi MMI connect assurent la transmission au véhicule de destinations de navigation individuelles. Lorsque vous démarrez, celles-ci sont téléchargées comme destination.

## Communication

- Hotspot WiFi**  
Connecte vos appareils portables à Internet
- E-mails<sup>2</sup>**  
Transférés sur votre Audi MMI avec lecture confortable à voix haute
- Messages (SMS)**  
Sur A3 berline/S3 berline, transférées sur votre Audi MMI avec lecture confortable des messages (SMS) ainsi que rédaction par fonction de dictée
- Accès à Facebook**  
Intégré à votre réseau personnel dans le cockpit. Avec fonction de lecture et autres fonctions de textes confortables
- Accès à Twitter**  
Intégré au service d'informations Twitter dans le cockpit. Avec fonction de lecture et autres fonctions de textes confortables

<sup>1</sup> Google et le logo Google sont des marques déposées de Google Inc. <sup>2</sup>Inclus dans la navigation MMI plus avec MMI touch. La disponibilité de données, l'affichage sur écran ainsi que les frais des services varient suivant le pays, le modèle, l'appareil portable utilisé et le tarif. Vous trouverez des informations complémentaires ainsi que des conseils d'utilisation à la page 117 et sur [www.audi.fr/connect](http://www.audi.fr/connect).



# audi connect.

## myAudi – Votre centre de commande personnel

vous permet, après avoir procédé à votre inscription sur [www.audi.fr/myaudi](http://www.audi.fr/myaudi), d'agencer et de gérer selon vos désirs les services proposés par Audi connect et protégés par mot de passe, et de les configurer confortablement depuis votre maison

## Audi connect

# L'avenir de la mobilité connectée.

Le monde vous offre un nombre infini de possibilités. Audi connect, disponible en option, vous permet d'embarquer un grand nombre d'entre elles directement et en numérique dans votre Audi. Sur simple pression d'un bouton. Des solutions adaptées à vos besoins individuels. Grâce à myAudi et aux services proposés par Audi connect dans votre véhicule. Dans de nombreux endroits au monde. Manipulation intuitive, simple et confortable.



Audi link

## Infotainment



### Météorologie

Bulletins météo et cartes de l'endroit souhaité



### Audi music stream

Accès à des stations de radio mondiales via l'App Smartphone et la connexion WiFi ainsi qu'accès à la médiathèque du Smartphone



### Bulletins d'informations en ligne (individuels)

Textes et images concernant les dernières actualités mondiales, avec fonction lecture, configuration individuelle



### City Events

Informations sur les manifestations actuelles, par ex. sur le lieu de votre destination



### Informations touristiques

Informations sur les curiosités à visiter – avec fonction d'enregistrement dans la destination de navigation



*quattro®*  
**Tracer**  
**des routes.**

*Avec le quattro®.*

Etre maître de la route. Grâce à la répartition permanente de la force d'entraînement sur les quatre roues. L'essieu arrière est commandé de façon variable par un couplage hydraulique des lamelles. Toujours adapté à la situation, toujours sélectif. Découvrir une nouvelle stabilité de conduite, dynamique et agilité grâce au quattro et éviter les survirages et sous-virages. Pour une traction accrue et une motricité améliorée. Maîtriser chaque trajet. Sans jamais perdre de vue sa propre destination. Dans les virages. Sur les lignes droites. Sur toutes les chaussées. Pour une fascination durable. Sur la route et dans votre mémoire.



# Audi

## Audi e-tron

La mobilité va changer. La réponse d'Audi aux défis d'aujourd'hui et de demain se nomme Audi tron. Notre objectif : une mobilité neutre en CO<sub>2</sub>. Le moyen d'y parvenir : de nouvelles technologies d'entraînement économes en carburant, des matières énergétiques durables et des concepts commercialisables qui enthousiasment nos clients. Par exemple, la combinaison de la technologie TFSI la plus moderne et d'un moteur électrique dans l'Audi A3 Sportback e-tron permet une consommation économe de 1,5 l/100 km pour seulement 35 g CO<sub>2</sub>/km (mixtes). Et ce, avec une autonomie de jusqu'à 940 kilomètres en tout (jusqu'à 50 kilomètres en fonctionnement entièrement électrique).



Valeurs en cycle mixte selon la norme CEE pour l'Audi A3 Sportback e-tron : consommation : 1,5 l/100 km ; émissions de CO<sub>2</sub> : 35 g/km. Vous trouverez de plus amples informations sur l'Audi A3 Sportback e-tron dans le catalogue de l'A3 Sportback e-tron. Votre partenaire Audi vous renseignera sur la date exacte de disponibilité. Valeurs en cycle mixte selon la norme CEE pour l'Audi A3 Sportback g-tron : consommation : 3,3-3,2 kg CNG/100 km ; émissions de CO<sub>2</sub> : 92-88 g/km. Vous trouverez de plus amples informations sur l'Audi A3 Sportback g-tron dans le catalogue de l'A3 Sportback.



**Change le monde.  
Pas le quotidien.**



### **Audi g-tron**

Mettre les gaz de manière simple et économique grâce à l'Audi g-tron. Le Compressed Natural Gas, abrégé CNG, rejette moins de CO<sub>2</sub>. L'Audi A3 Sportback g-tron est le premier modèle de série Audi à disposer de la technologie TFSI d'avant-garde avec modification CNG. Ainsi que d'une autonomie allant jusqu'à 400 kilomètres en fonctionnant uniquement au gaz naturel.

Performance intelligente

# Puissance maximale. Utilisation maximale.

---

Chaque mouvement a une origine, quelque chose qui l'a entraîné, une idée. Les moteurs de votre Audi profitent également d'un allumage initial : une puissance accrue pour une consommation réduite. Nous combinons cette prétendue contradiction dans deux technologies d'entraînement révolutionnaires : TDI et TFSI. Découvrez les deux et optez pour celle qui vous convient le mieux.





## TDI®

Avec leur combinaison d'injection directe et turbo, les moteurs TDI d'Audi assurent une performance extraordinaire et ce, grâce à un couple élevé sur toute la plage de régime avec une montée en puissance uniforme. Réduction d'émissions et consommation tout aussi sobre. Et passionnément dynamique, pour que vous puissiez tirer le maximum de chaque trajet.



## TFSI®

La compression des moteurs TFSI d'Audi est particulièrement élevée. Résultat : une excellente efficacité pour une performance optimale. Le remplacement de la cylindrée par la suralimentation permet de réduire sensiblement la taille et le poids du moteur tout en gardant une dynamique impressionnante. Pour un déploiement de puissance qui vous subjuguera.

## Audi cylinder on demand

Les culasses peuvent elles aussi briller d'intelligence. L'Audi cylinder on demand en est la preuve. En charge partielle, le deuxième et le troisième cylindre du moteur TFSI de 4 cylindres se coupent automatiquement ce qui permet de baisser la consommation de carburant et de réduire les émissions polluantes. Sans percevoir aucune commutation et sans entraver la dynamique de conduite.



### >>> Audi drive select

Avec l'Audi drive select, vous adaptez les propriétés de conduite de votre Audi à vos besoins personnels. Sur simple pression d'un bouton. Plus sportives, plus confortables, plus équilibrées ou plus économes. A vous de choisir.

### >>> S tronic®

La boîte à double embrayage efficiente et sportive vous permet un passage rapide des rapports sans interruption perceptible de motricité.

### >>> Direction assistée électromécanique

La direction assistée asservie à la vitesse procure des sensations précises même à vitesse élevée, elle vous assiste lors des manœuvres de contre-braquage et facilite le stationnement.

### >>> Direction progressive

Dynamique de conduite augmentée par une démultiplication plus directe et un confort de conduite plus élevé au quotidien grâce à des efforts de braquage réduits. La direction progressive vous apporte des caractéristiques de conduite impressionnantes grâce à la démultiplication variable asservie à la direction.

### >>> Audi magnetic ride

Réglage de l'amortissement selon les conditions de la route et de la conduite de confortable à sportif.

### >>> quattro®

La transmission intégrale permanente répartit différemment la puissance motrice sur chaque roue en fonction de la situation pour obtenir une motricité et une dynamique supérieures.

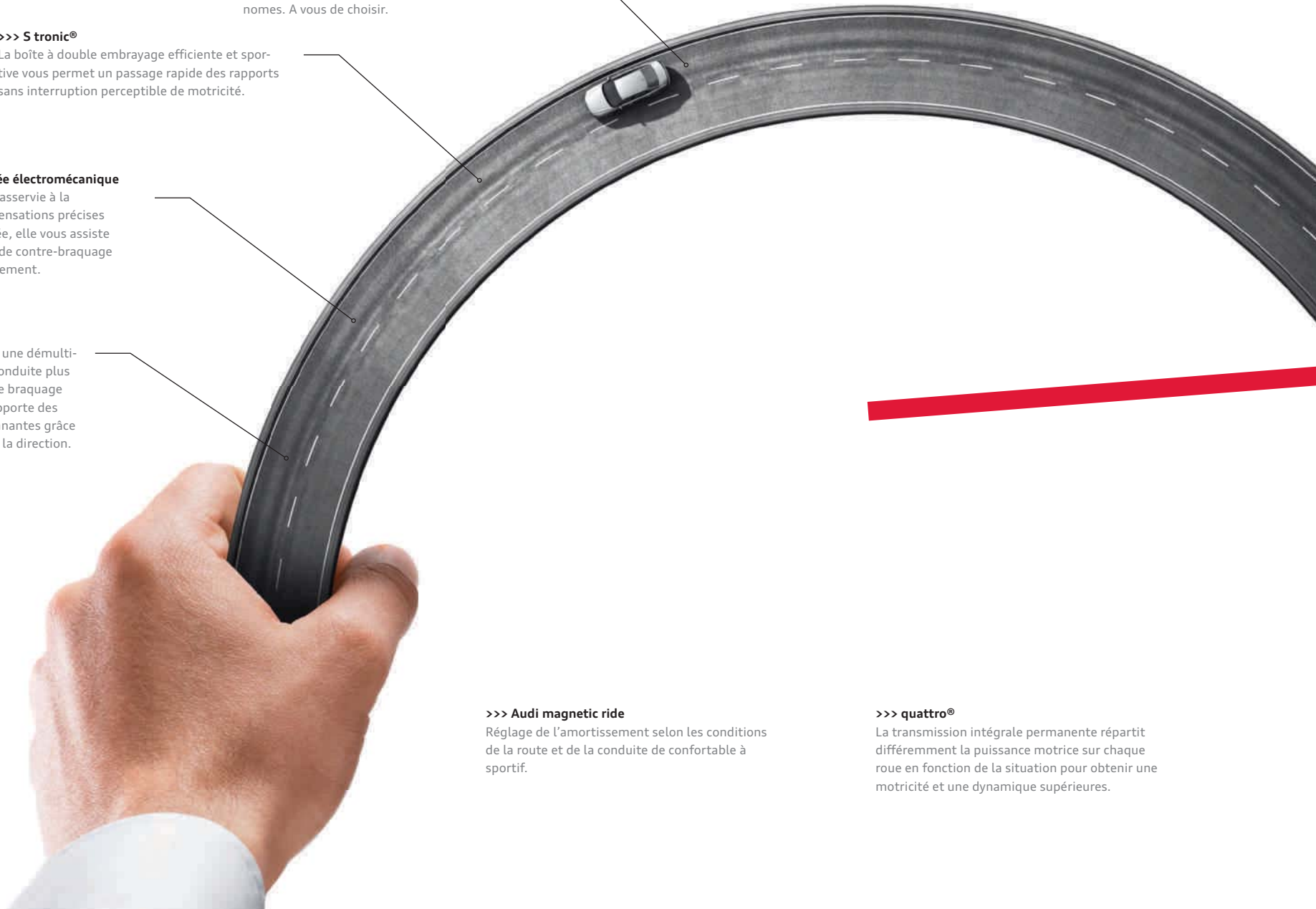

Dynamique

# Une dynamique

**qui ne vous lâche plus.**

Montez à bord. Attachez votre ceinture. Démarrez le moteur. Peu importe votre destination, laissez-vous entraîner par la fascinante dynamique. Comme vous le savez, tous les chemins vous sont ouverts dans votre Audi. Choisissez la direction. L'allure. La vitesse. Et savourez la liberté de disposer de réserves. Suffisamment pour tirer le maximum de chaque trajet.



**>>> adaptive cruise control  
incluant Audi pre sense front**

Surveille la circulation devant vous, freine ou accélère automatiquement pour préserver la distance requise et vous avertit à l'avance de la présence d'autres véhicules

**>>> Audi side assist**

Détecte les véhicules arrivant derrière vous et vous assiste lors d'un changement de voie

**>>> Audi active lane assist**

Détecte les bandes de roulement et vous aide à maintenir la trajectoire en corrigeant doucement le mouvement du volant. La reconnaissance par caméra des panneaux de circulation est incluse en combinaison avec la navigation MMI plus avec MMI touch

**>>> Audi pre sense basic**

Reconnaît la situation de conduite et déploie, lorsque nécessaire, des mesures préventives pour votre sécurité et celle de vos passagers

## Systèmes d'assistance

# Peu importe votre destination : un sentiment de sécurité vous accompagne.

Grâce aux systèmes d'assistance de votre Audi.

Chaque trajet est différent. Cependant une chose reste la même dans tous les voyages : la sensation de protection transmise par chaque Audi. Tous les systèmes d'assistance au conducteur embarqués dans votre Audi vous assistent lors de votre conduite et vous procurent davantage de confort sur la route. Découvrez les systèmes d'assistance les plus importants.

**>>> Phares à LED**

Eclairent la route de façon précise et avec une lumière similaire à celle du jour. Réglages différents des phares pour une sécurité et un confort accrus ainsi qu'une meilleure perception par les autres automobilistes

**>>> Audi parking system plus avec affichage sélectif**

Assure une meilleure visibilité lors du stationnement et des manœuvres grâce à une représentation visuelle des abords du véhicule

**>>> Assistant de stationnement avec affichage sélectif**

Vous assiste lors du stationnement dans les places en diagonale et les places longitudinales et lorsque vous sortez d'une place longitudinale grâce à des manœuvres de stationnement presque automatiques

Nous vous prions de tenir compte du fait que les systèmes ont leurs propres limites. Ils assistent le conducteur dans sa conduite. La responsabilité et l'attention requise au moment de la conduite restent à la charge du conducteur.

**>>> Audi connect**

Utilisez de façon rapide et confortable tous les services en option proposés par Audi connect avec la navigation MMI plus avec MMI touch. La commande intuitive du MMI simplifie étonnamment l'accès à de nombreuses fonctions basées sur Internet

**>>> Navigation**

Naviguez encore plus confortablement jusqu'à votre destination grâce à l'affichage de cartes en 3D et à une représentation tridimensionnelle des curiosités et bâtiments grâce à la navigation MMI plus avec MMI touch

**>>> Car**

Commandez et modifiez les systèmes d'assistance au conducteur, les réglages du véhicule ainsi que les fonctions de la climatisation et du service de manière confortable et en quelques manipulations à partir du MMI Radio

**>>> Téléphone**

Téléphonez en toute sécurité et confortablement grâce au dispositif mains libres : sélectionnez simplement votre locuteur parmi vos contacts dans le MMI ou composez le numéro de manière intuitive sur le MMI touch

>>> Média

Feuilletez les couvertures de vos albums de musique sur toutes les sources médias disponibles telles que le Jukebox, les cartes SD insérées, l'Audi music interface ou les CD – ainsi que les DVD en combinaison avec la navigation MMI plus avec MMI touch

# U



>>> MMI® touch

Le MMI touch simplifie davantage la commande des composants individuels de l'interface multimédia. Le pavé tactile à côté du bouton-poussoir rotatif se commande du bout des doigts.

## Simplexité

# Le MMI® – intelligent, individuel, intuitif.

Réduite. Simple. Logique. Elle redéfinit le monde de l'infodivertissement mobile : l'interface multimédia (MMI – Multi Media Interface) disponible en option. Téléphoner, naviguer ou accéder à l'Internet via Audi connect proposé en option : hautement intuitif, hautement fonctionnel et confortable – sans oublier la commande vocale disponible sur l'A3 berline et la S3 berline. Grâce au MMI Radio optionnel ou à la navigation MMI plus avec MMI touch, tout se trouve à portée de main dans votre Audi.



Audi link



Phares à LED

# Eclairage

Technologie à LED moderne. Qui éclaire la route avec excellence. Suivant un principe naturel : on voit mieux le jour. Grâce à une température de couleur similaire à celle du jour, la lumière des phares à LED d'Audi ralentit l'apparition de la fatigue des yeux. Des données de route sont utilisées pour adapter la répartition de la lumière en fonction de chaque situation. Prévoyants. Grâce à la navigation MMI plus avec MMI touch. Pour que rien ne vous échappe – et pour que tous les regards se portent sur votre Audi.

# Regard



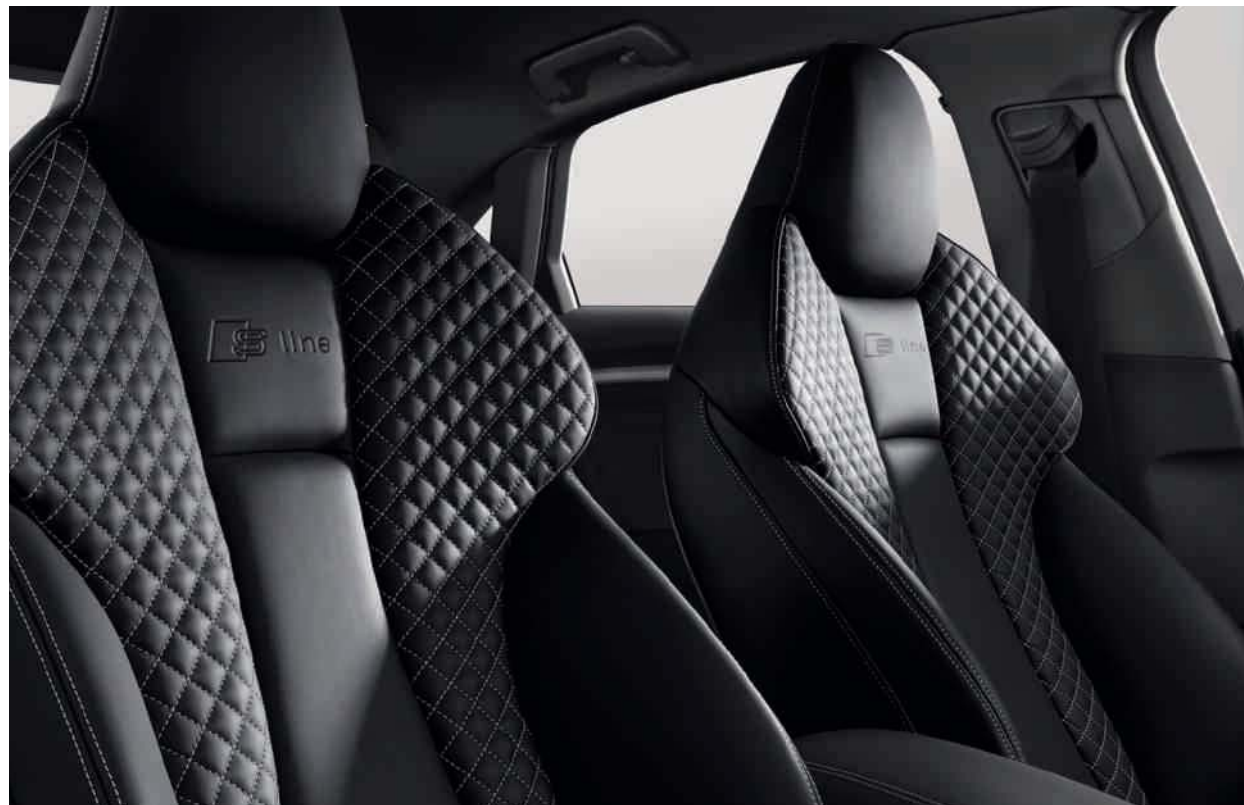



## **Uniques, comme vous-même.** Les possibilités d'équipements.

Sportivité, confort, design, fonctionnalité... peu importent les caractéristiques que vous recherchez pour votre Audi, une multitude de possibilités de personnalisation s'offre à vous. Les gammes d'équipement d'Audi sont nombreuses et de haute qualité, et peuvent être adaptées à vos besoins.

## Il existe plusieurs formes de caractère. En voici deux.

Qu'est-ce qui fait d'une Audi votre Audi ? Un équipement entièrement adapté à vos besoins. Vous disposez d'une multitude de possibilités pour apporter à votre véhicule la note de personnalisation dont vous avez envie. Davantage de sportivité ? Ou d'élégance ? Laissez-vous guider par votre inspiration.

### **Audi A3 berline Ambition rouge Misano nacré**

Jantes en aluminium coulé  
style 10 branches dynamiques

Sièges Sport en Alcantara/cuir noir

Applications décoratives en aluminium Mistral argent

Bang & Olufsen Sound System

Volant Sport multifonction en cuir style 3 branches  
aplati en bas



Vous trouverez les valeurs de consommations et d'émissions CO<sub>2</sub> ainsi que les classes d'efficacité à partir de la page 124.

Possibilité de variations selon les pays. Votre partenaire Audi local vous informera sur les finitions, les équipements de série et les options disponibles dans votre pays.



**Audi A3 Cabriolet Ambiente  
noir mythic métal**

Jantes en aluminium coulé style 5 branches en étoile

Capote noire

Sièges normaux en cuir Milano beige pashminâ

Applications décoratives Au vent 3D

Style aluminium à l'intérieur



Possibilité de variations selon les pays. Votre partenaire Audi local vous informera sur les finitions, les équipements de série et les options disponibles dans votre pays.

## Voir et sentir la sportivité. Même à l'arrêt.

S synonyme de Sportivité. Votre Audi S3 berline ou S3 Cabriolet le prouve de façon impressionnante. Avec un équipement spécifique S complet. Pour un style dynamique. Un confort sportif. Et une performance souveraine. Vous avez par ailleurs la possibilité d'intensifier le facteur S. Avec des équipements en option qui passionnent au premier regard.



Les images représentent l'Audi S3 berline. Vous trouverez les valeurs de consommations et d'émissions CO<sub>2</sub> ainsi que les classes d'efficacité à la page 125.

## Équipement de série spécifique S3

### Jantes en aluminium coulé

#### style 5 branches parallèles (style S)

partiellement polies<sup>1</sup>, 8 J x 18 avec pneus 225/40 R 18<sup>2</sup>

### Etriers de frein laqués noir

avec inscription S3 à l'avant

### Audi Singleframe

calandre en gris platine avec doubles entretoises chromées horizontales et emblème S3

### Pare-chocs

au design résolument sportif avec grilles d'entrée d'air à structure alvéolée et doubles entretoises chromées

### Boîtiers de rétroviseurs extérieurs

en style aluminium

### Extensions de bas de caisse

### Diffuseur arrière

gris platine avec entretoise chromée

### Sorties d'échappement

à double flux, 2 embouts chromés ovales à gauche et à droite

### Becquet arrière

sur S3 berline sur le capot de coffre

### Identification du modèle/Inscription

emblème S3 sur l'Audi Singleframe et sur le capot de coffre ; inscription S3 sur l'écran d'accueil MMI ; sur demande aussi sans identification du modèle et/ou inscription à l'arrière

### Moulures de seuil

avec insert en aluminium et inscription S3

### Pédalier et repose-pied en acier inoxydable

### Instrumentation

avec cadrans gris spécifiques, aiguilles blanches et inscription S3 sur le compte-tours ; balayage complet dynamique ainsi qu'affichage de la pression d'admission intégré

### Système d'information du conducteur avec écran couleur

### Volant Sport en cuir style 3 branches

avec emblème S3 et surpiqûres contrastées

### Sièges Sport à l'avant

### Sellerie en tissu Trophy/cuir

avec surpiqûres contrastées et estampillage S3 sur le dossier des sièges avant

### Applications décoratives

aluminium brossé mat

### Style aluminium à l'intérieur

### Ciel de pavillon/capote en tissu noir

### Accoudoir central à l'avant

### Climatisation automatique confort

### Miroirs de courtoisie éclairés

### Pack Rangement et Coffre

### Alarme antivol

### Xénon plus incluant lave-phares

### Transmission intégrale perm. quattro®

### Châssis Sport S

réglage plus dynamique des ressorts et amortisseurs, et rabaissement de 25 mm

### Direction progressive

### Audi drive select

## Équipements spécifiques S3, disponibles en option (extrait)

Peintures dans les coloris spéciaux bleu Sepang nacré, gris Daytona nacré et noir panthère nacré

D'autres jantes 18 pouces ainsi que 19 pouces en combinaison avec l'Audi magnetic ride

### Etriers de frein laqués rouge

### Audi magnetic ride

### Touche moteur Start/Stop

avec anneau anodisé de couleur rouge (en combinaison avec la clé confort optionnelle)

Pommeau de levier de vitesses en aluminium Audi exclusive<sup>3</sup>

### Volant Sport multifonction en cuir style 3 branches aplati en bas

avec emblème S3 et surpiqûres contrastées ainsi qu'au choix avec palettes de changement de vitesses style aluminium

### Sièges Sport S à l'avant

### Selleries

- Alcantara/cuir noir ou argent lunaire
  - Cuir Nappa fin noir ou argent lunaire
  - Audi design selection rouge corso
- chacune avec surpiqûres contrastées et estampillage S3 sur le dossier des sièges avant

### Applications décoratives

Style 3D noir

### Pack Brillance noir Audi exclusive<sup>3</sup>

apporte une touche noire au niveau de l'Audi Singleframe, des pare-chocs avant et arrière et des baguettes décoratives sur les vitres latérales. La version varie selon le modèle et l'équipement.

<sup>1</sup> Veuillez consulter les spécificités concernant les jantes à la page 127. <sup>2</sup> Vous trouverez les caractéristiques techniques des pneus à la page 127. <sup>3</sup> Une offre de quattro GmbH.

## **L'efficacité maximale possède son propre emblème chez Audi. Les modèles Audi A3 ultra – les modèles TDI® et TFSI® les plus durables de la gamme.**

Des technologies et mesures visant à réduire la consommation et les émissions tout en garantissant le plaisir de conduire – voici ce qui définit Audi ultra. De série sur chaque modèle Audi. L'objectif à long terme : une mobilité entièrement sans émissions. C'est ce qui nous pousse à développer de façon toujours plus conséquente. Par exemple des technologies d'entraînement toujours plus efficaces. Comme les entraînements g-tron et e-tron – les moteurs TFSI et TDI les plus modernes associés à des moteurs au gaz naturel ou électriques. Mais les moteurs essence et diesel économes ne sont pas non plus en reste. Et nous apposons notre emblème sur les plus durables d'entre eux. L'emblème ultra à l'arrière du modèle qui dévoile que ce véhicule roule avec une efficacité portée au maximum. Avec des émissions de CO<sub>2</sub> mixtes de 88 g/km pour le modèle TDI de l'Audi A3 ultra et entre 109 et 114 g/km pour les modèles TFSI avec Audi cylinder on demand. Et sans devoir pour autant renoncer à la dynamique typique des modèles Audi. Découvrez les modèles Audi A3 ultra – des véhicules qui redéfinissent la conduite efficace.

A 3D rendering of the Audi 'ultra' badge. The badge is a dark, metallic-looking rectangular plate with rounded corners and a slight bevel. The word 'ultra' is embossed in a clean, sans-serif font. The badge is shown at an angle, with a soft shadow cast below it. In the background, there are several thin, parallel lines in shades of grey and red, suggesting motion or a stylized background.

ultra



Le **moteur 1.6 TDI ultra** doté de 81 kW émet en cycle mixte les taux d'émissions de CO<sub>2</sub> suivants :  
A3 berline : 88 g/km

Le **1.6 TDI ultra** dispose de série de :

**Boîte mécanique 6 vitesses**

avec un rapport de démultiplication adapté

**Pneus à résistance améliorée au roulage**

pour des économies de carburant

**Assiette améliorée et extension de bas de caisse**

visant à une meilleure aérodynamique ainsi qu'à réduire la valeur Cx

**Jantes en acier incluant enjoliveurs intégraux**

7 J x 16 avec pneus 205/55 R 16\*

**Disponibles en option :**

**Jantes en aluminium coulé style 10 branches**

7 J x 16 avec pneus 205/55 R 16\*

Le **moteur 1.4 TFSI ultra** doté de 110 kW avec Audi cylinder on demand émet en cycle mixte les taux d'émissions de CO<sub>2</sub> suivants :

A3 berline : 109 g/km,

A3 Cabriolet : 114 g/km.

**Les modèles 1.4 TFSI ultra sont valorisés au niveau des performances (d'initialement 103 à 110 kW) et disposent des mêmes équipements que ceux des modèles de série.**

L'image représente l'Audi A3 berline 1.6 TDI ultra.

Vous trouverez les valeurs de consommations et d'émissions CO<sub>2</sub> ainsi que les classes d'efficacité à partir de la page 126. \*Vous trouverez les caractéristiques techniques des pneus à la page 127.

## La bonne transmission pour chaque personnalité.

Peu importe le moteur que vous choisirez : ils bénéficient tous d'une compression élevée, d'une combustion ultra efficace et d'un haut degré d'efficacité. En résumé : une puissance accrue pour des valeurs de consommations et d'émissions réduites.





**1.4 TFSI ultra**  
avec technologie  
Audi cylinder on demand

**TFSI®**

Les moteurs TFSI d'Audi : efficacité impressionnante pour une performance améliorée, tout en gardant la même dynamique. Par exemple le 1.4 TFSI ultra (110 kW) avec technologie Audi cylinder on demand sur l'Audi A3 berline et Audi A3 Cabriolet. Ou le 2.0 TFSI quattro avec 221 kW dans l'Audi S3 berline et Audi S3 Cabriolet. Avec S tronic, accélération de 0 à 100 km/h en 4,9 secondes pour l'Audi S3 berline et en 5,4 secondes pour l'Audi S3 Cabriolet.

- A3 berline/A3 Cabriolet 1.4 TFSI (92 kW)
- A3 berline/A3 Cabriolet 1.4 TFSI ultra (110 kW) avec technologie Audi cylinder on demand
- A3 berline/A3 Cabriolet 1.8 TFSI (132 kW)\*
- S3 berline/S3 Cabriolet 2.0 TFSI quattro (221 kW)



**2.0 TDI clean diesel**

**TDI®**

Les moteurs TDI d'Audi : couple élevé sur toute la plage de régime, avec une montée en puissance uniforme. Réduction d'émissions et consommation tout aussi sobre. Comme le 2.0 TDI clean diesel : 135 kW. Dans l'Audi A3 berline avec une vitesse de pointe de 241 km/h et une accélération de 0 à 100 km/h en 7,4 secondes.

- A3 berline 1.6 TDI ultra (81 kW)
- A3 berline/A3 Cabriolet 1.6 TDI clean diesel (81 kW)
- A3 berline/A3 Cabriolet 2.0 TDI clean diesel (110 kW)\*
- A3 berline/A3 Cabriolet 2.0 TDI clean diesel (135 kW)\*

## **De la sportivité au luxe.** Vous avez le choix.

Vous pouvez agencer votre Audi A3 selon vos envies : avec trois gammes d'équipement fascinantes. Donnez-lui une personnalité unique avec la gamme Attraction. Mettez en valeur sa sportivité racée avec la gamme Ambition. Ou laissez-vous bercer par le luxe et le confort de la gamme Ambiente. Quel que soit votre choix : chaque gamme d'équipement fait d'un trajet dans une Audi une expérience de conduite exclusive.





### Attraction – Caractère et émotions

#### Équipement de série spécifique aux versions

##### Équipements intérieurs spécifiques :

Applications décoratives argent micrométallique pour les contreportes et le tableau de bord

Selleries en tissu Marathon

##### Équipements extérieurs spécifiques :

Jantes en acier incluant enjoliveurs intégraux, 7 J x 16 avec pneus 205/55 R 16\*

##### Équipements fonctionnels spécifiques :

Volant, enrobé de mousse, style 4 branches



Les images représentent l'Audi A3 berline. Vous trouverez les valeurs de consommations et d'émissions CO<sub>2</sub> ainsi que les classes d'efficacité à partir de la page 124. \*Vous trouverez les caractéristiques techniques des pneus à la page 127. Possibilité de variations selon les pays. Votre partenaire Audi local vous informera sur les finitions, les équipements de série et les options disponibles dans votre pays.



## Ambition – Sportivité et dynamique

### Équipement de série spécifique aux versions

#### Équipements intérieurs spécifiques :

Applications décoratives argent micrométallique pour les contreportes et le tableau de bord

Moulures de seuil avec inserts en aluminium sur les seuils de portes

Selleries en tissu Rallye

#### Équipements extérieurs spécifiques :

Jantes en aluminium coulé style 5 branches 7,5 J x 17 avec pneus 225/45 R 17\*

Sorties d'échappement chromées simples ou doubles selon la motorisation

#### Équipements fonctionnels spécifiques :

Sièges Sport à l'avant

Volant Sport en cuir style 3 branches, incluant pommeau de levier/sélecteur de vitesses en cuir

Système d'information du conducteur avec écran couleur, incluant affichage numérique de la vitesse et ordinateur de bord avec programme d'efficacité

Audi drive select

Phares antibrouillard halogènes, intégrés à la jupe avant

Châssis Sport, disponible également avec châssis dynamique



### Ambiente – Luxe et confort

#### Équipement de série spécifique aux versions

##### Équipements intérieurs spécifiques :

Applications décoratives Au vent 3D dans les contreportes et sur le tableau de bord

Moulures de seuil noires sur les seuils de portes

Selleries en tissu Régate/mono.pur

##### Équipements extérieurs spécifiques :

Jantes en aluminium coulé style 15 branches en Y, 7 J x 16 avec pneus 205/55 R 16\*

Pack Brillance (sur A3 berline) ou coupe-vent (sur A3 Cabriolet)

Sorties d'échappement chromées simples ou doubles selon la motorisation

##### Équipements fonctionnels spécifiques :

Système d'information du conducteur avec écran couleur, incluant affichage numérique de la vitesse et ordinateur de bord avec programme d'efficacité

Régulateur de vitesse

Volant en cuir style 4 branches, incluant pommeau de levier/sélecteur de vitesses en cuir

Accoudoir central à l'avant

Pack Eclairage

Audi parking system à l'arrière



Les images représentent l'Audi A3 berline. \*Vous trouverez les caractéristiques techniques des pneus à la page 127.

Possibilité de variations selon les pays. Votre partenaire Audi local vous informera sur les finitions, les équipements de série et les options disponibles dans votre pays.

## Fidèles à la ligne sportive : les packs S line.

Les packs S line soulignent le caractère sportif de votre Audi A3. Accentuez par exemple la ligne dynamique du véhicule, conférez plus d'expression à l'habitacle ou réglez le châssis pour une dynamique de conduite améliorée ou davantage de sportivité. Et faites de votre Audi un véritable athlète.



### Pack Extérieur S line

**Pare-chocs avant et arrière, extension de bas de caisse ainsi que diffuseur**  
au design résolument sportif

**Grille de calandre**  
en noir brillant

**Diffuseur d'air**  
laqué gris platine, avec structure alvéolée

**Phares antibrouillard**

**Encadrement des phares antibrouillard**  
en noir brillant

**Sorties d'échappement chromées**  
simples ou doubles selon la motorisation

**Mouleurs de seuil**  
avec insert en aluminium et inscription S line

**Emblème S line**  
sur les ailes avant

Vous trouverez les valeurs de consommations et d'émissions CO<sub>2</sub>, ainsi que les classes d'efficacité à partir de la page 124.

Possibilité de variations selon les pays. Votre partenaire Audi local vous informera sur les finitions, les équipements de série et les options disponibles dans votre pays.

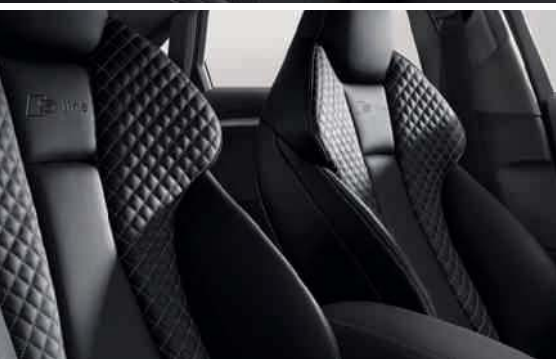

### Pack Sport S line<sup>1</sup>

**Le pack Sport S line comprend les équipements suivants :**

**Jantes en aluminium coulé style 5 branches parallèles partiellement polies<sup>2</sup>, 8 J x 18 avec pneus 225/40 R 18<sup>3</sup>**

#### Châssis Sport S line<sup>4</sup>

avec réglage plus dynamique des ressorts et amortisseurs et rabaissement de 10 mm par rapport au châssis Sport et de 25 mm par rapport au châssis dynamique

#### Moulures de seuil

avec insert en aluminium et inscription S line

#### Emblème S line

sur les ailes avant

#### Habitacle, tableau de bord et ciel de pavillon/capote

en noir, surpiqûres contrastées sur la partie centrale des sièges, les bourrelets latéraux de sièges, le volant Sport en cuir et le soufflet de levier/sélecteur de vitesses

#### Sièges Sport à l'avant

#### Selleries S line en tissu Biathlon/cuir

en noir avec estampillage S line sur le dossier des sièges avant

#### Volant Sport S line en cuir style 3 branches

en cuir noir (poignées de volant en cuir perforé) avec surpiqûres contrastées et emblème S line

#### Pommeau du levier/sélecteur de vitesses

en cuir perforé noir

#### Applications décoratives

Aluminium brossé mat

#### Pack Rangement et Coffre

#### Miroirs de courtoisie éclairés

**Disponible en option :**

**d'autres jantes 18 pouces ainsi que 19 pouces en combinaison avec un châssis Sport ou Audi magnetic ride**

#### Audi magnetic ride

#### Sièges Sport S à l'avant

#### Selleries S line en Alcantara perforé/cuir ou cuir Nappa fin

cuir Velvet au niveau des épaules sur les sièges Sport à l'avant et cuir Nappa fin avec surpiqûres contrastées sur les sièges Sport S à l'avant, chacun en noir avec estampillage S line sur le dossier des sièges avant

#### Volant Sport multifonction S line en cuir style 3 branches aplati en bas

sur S tronic au choix avec palettes de changement de vitesses – chacun en cuir noir (poignées de volant en cuir perforé) avec emblème S line

#### Applications décoratives

Style 3D noir

**Peinture dans toutes les couleurs de série/option et disponible en tant qu'option de couleur supplémentaire dans le coloris spécial gris Daytona nacré**

Les images représentent l'Audi A3 berline.

Possibilité de variations selon les pays. Votre partenaire Audi local vous informera sur les finitions, les équipements de série et les options disponibles dans votre pays.

<sup>1</sup> Uniquement pour la gamme d'équipement Ambition. <sup>2</sup> Veuillez consulter les spécificités concernant les jantes à la page 27. <sup>3</sup> Vous trouverez les caractéristiques techniques des pneus à la page 127. <sup>4</sup> Non disponible pour A3 Cabriolet.

## Uniques, comme vos propres exigences : Audi design selection.

L'Audi design selection vous offre une sélection esthétique de matériaux et de couleurs particulièrement exclusifs pour l'habitacle. Les luxueuses selleries en cuir brun lasso et rouge corso avec surpiqûres contrastées confèrent à l'habitacle une atmosphère d'exclusivité.



### Audi design selection brun lasso<sup>1</sup>

Audi design selection brun lasso comprend les équipements suivants :

- Sièges Sport à l'avant
- Partie centrale des sièges, bourrelets latéraux des sièges et partie centrale des appuie-tête en cuir Milano noir avec surpiqûres contrastées en brun lasso
- Partie au niveau des épaules, panneaux de contre-portes et garnitures latérales en cuir Velvet brun lasso
- Accoudoir central à l'avant (si commandé), repose-genoux et accoudoirs de portières en cuir noir avec surpiqûres contrastées en brun lasso
- Volant Sport style 3 branches en cuir noir avec surpiqûres contrastées en brun lasso
- Pommeau du levier/sélecteur de vitesses en cuir noir et soufflet de levier/sélecteur de vitesses en cuir noir avec surpiqûres contrastées en brun lasso
- Tapis complémentaires avec passepoil en brun lasso
- Incluant protection contre l'échauffement sur A3 Cabriolet

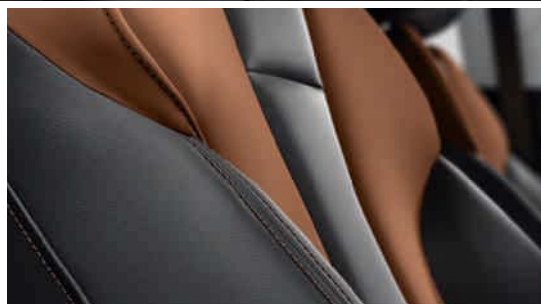

Les images représentent l'Audi A3 berline. Vous trouverez les valeurs de consommations et d'émissions CO<sub>2</sub> ainsi que les classes d'efficience à partir de la page 124.

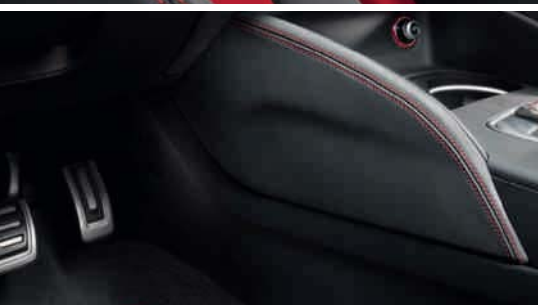

#### Audi design selection rouge corso<sup>2</sup>

Audi design selection rouge corso comprend les équipements suivants :

- Sièges Sport à l'avant
- Partie centrale des sièges, bourrelets latéraux et partie centrale des appuie-tête en cuir Nappa fin noir avec surpiqûres contrastées en rouge corso
- Partie au niveau des épaules en cuir Velvet rouge corso, panneaux de contreportes en cuir Velvet noir
- Avec estampillage S3 sur le dossier des sièges avant
- Accoudoir central à l'avant, repose-genoux et accoudoirs de portières en cuir noir avec surpiqûres contrastées en rouge corso
- Volant Sport style 3 branches en cuir noir avec surpiqûres contrastées en rouge corso
- Pommeau du levier/sélecteur de vitesses en cuir noir et soufflet de levier/sélecteur de vitesses en cuir noir avec surpiqûres contrastées en rouge corso
- Tapis complémentaires avec passepoil en rouge corso
- Incluant protection contre l'échauffement sur S3 Cabriolet

## **Votre caractère est exclusif.**

### **Pourquoi en serait-il autrement pour votre Audi ?**

L'offre Audi exclusive porte le vœu d'exclusivité dans son nom. Elle combine des éléments décoratifs raffinés et un cuir de couleur à une peinture individuelle parmi un assortiment de teintes Audi exclusive, au gré de vos envies. Vous mettez ainsi davantage en valeur le caractère exclusif de votre voiture. Votre partenaire Audi et le studio de personnalisation Audi exclusive du forum Audi de Neckarsulm attendent vos désirs.





**Audi A3 berline Ambition  
dans la peinture individuelle  
Racing Blue Mica**

Jantes en aluminium coulé Audi Sport style 10 branches  
finition titane mat, polies brillant\*

Sellerie en cuir Nappa fin Audi exclusive  
en blanc albâtre et gris nuage  
avec surpiqûres contrastées

Sellerie cuir étendu Audi exclusive

Commandes en cuir Audi exclusive

Applications décoratives en aluminium brossé mat



Vous trouverez les valeurs de consommations et d'émissions CO<sub>2</sub> ainsi que les classes d'efficacité à partir de la page 124. \*Veuillez consulter les spécificités concernant les jantes à la page 127.  
Possibilité de variations selon les pays. Votre partenaire Audi local vous informera sur les finitions, les équipements de série et les options disponibles dans votre pays.

## **Votre Audi ne reçoit pas une simple peinture, mais une quadruple.**

Choisissez la couleur qui reflète le mieux votre personnalité. Peu importe celle que vous choisirez, vous pourrez être sûr que nous emploierons un procédé d'excellente qualité : bien que l'épaisseur du vernis ne dépasse pas celle d'un cheveu humain, il se compose de quatre couches. Non seulement, votre allure sera resplendissante mais en plus, votre Audi sera protégée le mieux possible des intempéries ainsi que des traces d'usure. Sur toute sa durée de vie.

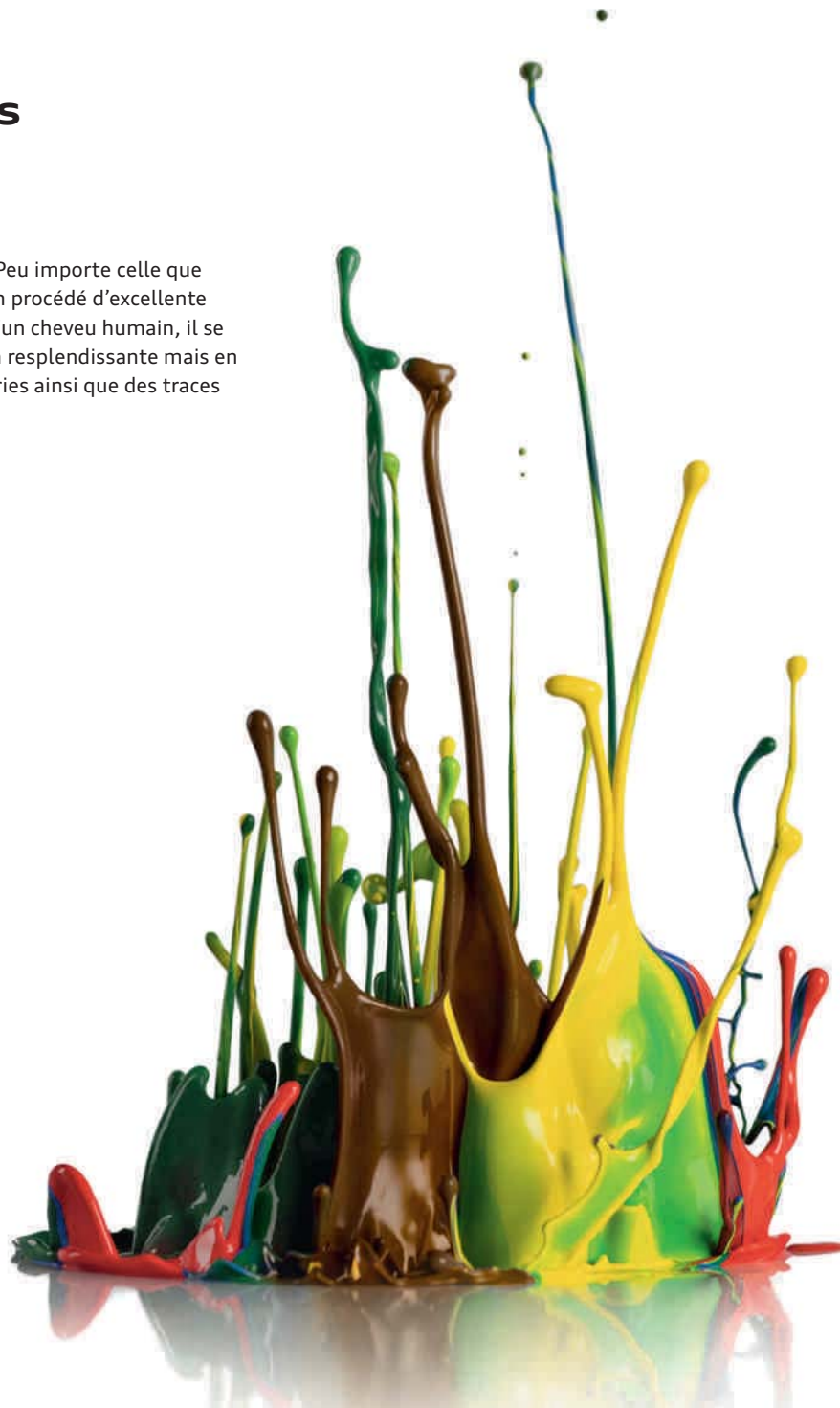



Voir et sentir la qualité : la capote acoustique optionnelle se distingue par des revêtements haut de gamme disponibles dans différents coloris ainsi que par un logement de capote avec encadrement en aluminium. Elle s'ouvre et se ferme jusqu'à une vitesse de 50 km/h et garantit toujours un trajet agréablement silencieux ainsi qu'une excellente isolation de la chaleur dans l'habitacle grâce à des matériaux d'exception.

#### | Couleurs de capote



Capote noire



Capote marron

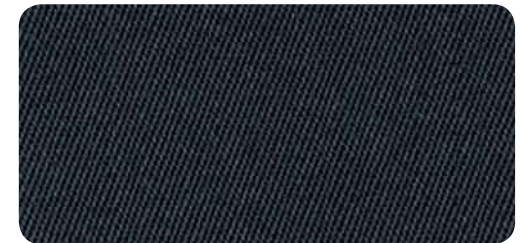

Capote grise

## | Peintures unies



Blanc Amalfi

## | Peintures métallisées



Argent fleuret métal\*

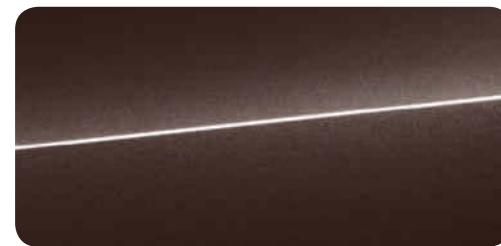

Brun béluga métal



Rouge brillant

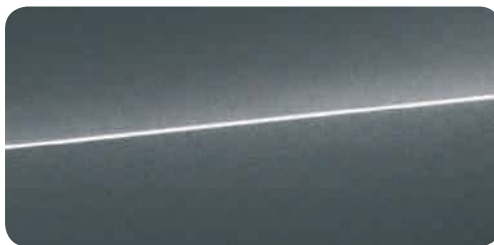

Gris mousson métal



Blanc glacier métal

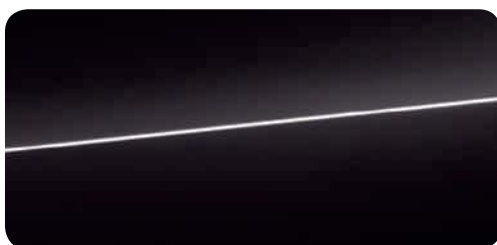

Noir brillant



Gris Dakota métal

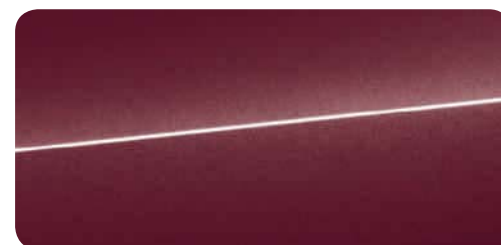

Rouge Shiraz métal

| Peintures nacrées

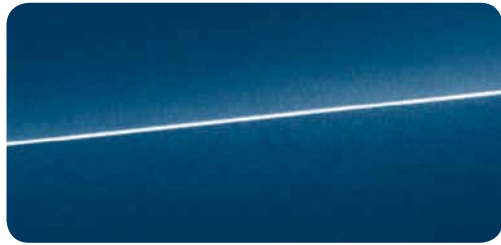

Bleu scuba métal

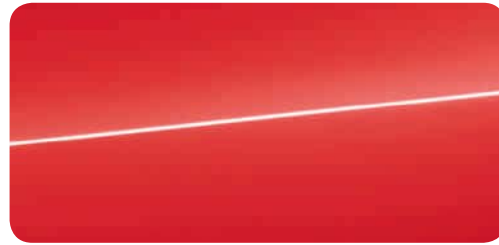

Rouge Misano nacré

| Peinture cristal

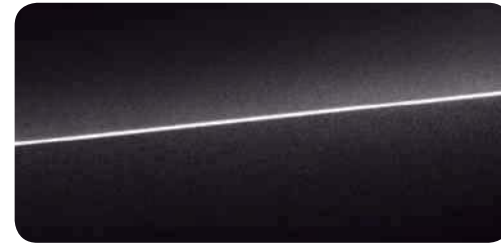

Noir panthère cristal  
Uniquement pour S3 berline/S3 Cabriolet

| Audi exclusive



Peintures individuelles Audi exclusive  
Une offre de quattro GmbH

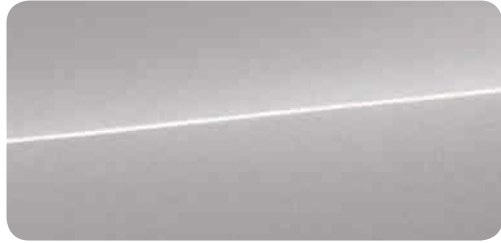

Gris lotus métal

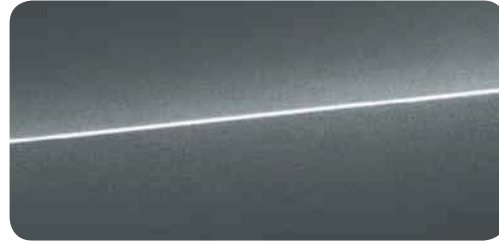

Gris Daytona nacré  
Uniquement pour S3 berline/S3 Cabriolet  
ou en combinaison avec le pack Sport S line

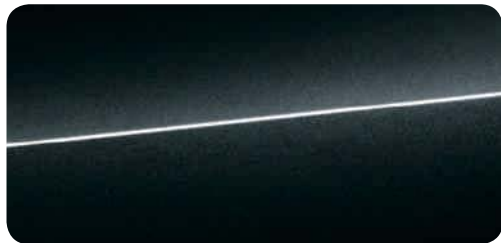

Noir mythic métal

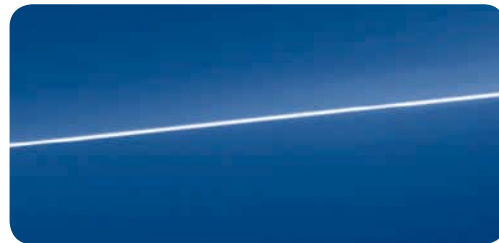

Bleu Sepang nacré  
Uniquement pour S3 berline/S3 Cabriolet

\*Votre partenaire Audi vous renseignera sur la date exacte de disponibilité.

Possibilité de variations selon les pays. Votre partenaire Audi local vous informera sur les finitions, les équipements de série et les options disponibles dans votre pays.



**Qualité mise en forme.  
Avec brillance.  
Les jantes Audi.**

Afin de vous garantir un bon contact avec la route à chaque mètre, les jantes Audi sont mises au banc d'essai et subissent des tests spécifiques. Ainsi, des tests de résistance par exemple permettent d'assurer la meilleure stabilité. Un essai au brouillard salin cupro-acétique (CASS) garantit la protection anti-corrosion la plus fiable possible. Grâce à ces mesures et à d'autres encore, nous apportons à chaque jante Audi une qualité maximale et ce, même après de nombreux kilomètres. Peu importe le design de jante que vous choisirez parmi notre vaste éventail.



## **La connexion idéale entre une Audi et la route.**

Des designs variés et une finition haut de gamme – avec notre gamme complète de jantes, vous parachevez votre Audi de manière optimale. Toutes les jantes sont adaptées à chaque modèle Audi. Soulignez le caractère de votre Audi selon vos désirs personnels. Vous souhaitez, par exemple, une note plus dynamique ? Dans ce cas, jetez un œil à notre gamme spéciale de jantes Audi Sport. Laissez-vous simplement guider par votre inspiration. Mais peu importe votre décision : vous seul choisissez la direction.

## | Jantes été



**Jantes en acier incluant enjoliveurs intégraux**  
7 J x 16 avec pneus 205/55 R 16<sup>1</sup>



**Jantes en aluminium coulé style 5 branches**  
7,5 J x 17 avec pneus 225/45 R 17<sup>1</sup>



**Jantes en aluminium coulé style multi-branches en étoile**  
gris contrasté, partiellement polies<sup>2</sup>,  
8 J x 18 avec pneus 225/40 R 18<sup>1</sup>



**Jantes en aluminium coulé style 10 branches**  
7 J x 16 avec pneus 205/55 R 16<sup>1</sup>



**Jantes en aluminium coulé style 5 branches en étoile**  
7,5 J x 17 avec pneus 225/45 R 17<sup>1</sup>



**Jantes en aluminium coulé Audi Sport style 5 branches en hélice noir mat, polies brillant<sup>2</sup>**  
8 J x 18 avec pneus 225/40 R 18<sup>1</sup>.  
Une offre de quattro GmbH



**Jantes en aluminium coulé style 15 branches en Y**  
7 J x 16 avec pneus 205/55 R 16<sup>1</sup>



**Jantes en aluminium coulé style 10 branches dynamiques**  
7,5 J x 17 avec pneus 225/45 R 17<sup>1</sup>



**Jantes en aluminium coulé Audi Sport style 5 branches structurées**  
8 J x 18 avec pneus 225/40 R 18<sup>1</sup>.  
Une offre de quattro GmbH

## Jantes hiver



**Jantes en aluminium coulé Audi Sport style 10 branches**  
8 J x 18 avec pneus 225/40 R 18<sup>1</sup>.  
Une offre de quattro GmbH



**Jantes en aluminium coulé Audi Sport style 5 branches Wing finition titane brillant, polies brillant<sup>2,3</sup>**  
8 J x 19 avec pneus 235/35 R 19<sup>1</sup>.  
Une offre de quattro GmbH



**Jantes hiver en acier incluant enjoliveurs intégraux<sup>4</sup>**  
6,5 J x 16 avec pneus 205/55 R 16<sup>1</sup>,  
vitesse maximale 210 km/h,  
compatibles chaînes-neige



**Jantes hiver en aluminium coulé style multi-branches en étoile**  
8 J x 18 avec pneus 225/40 R 18<sup>1</sup>,  
vitesse maximale autorisée 240 km/h,  
non compatibles chaînes-neige



**Jantes en aluminium coulé Audi Sport style 10 branches finition titane mat, polies brillant<sup>2</sup>**  
8 J x 18 avec pneus 225/40 R 18<sup>1</sup>.  
Une offre de quattro GmbH



**Jantes en aluminium coulé Audi Sport style 5 branches en V finition titane mat, polies brillant<sup>2,3</sup>**  
8 J x 19 avec pneus 235/35 R 19<sup>1</sup>.  
Une offre de quattro GmbH



**Jantes hiver en aluminium coulé style 10 branches**  
7 J x 16 avec pneus 205/55 R 16<sup>1</sup>,  
vitesse maximale autorisée 210 km/h,  
non compatibles chaînes-neige



**Jantes en aluminium coulé style 5 branches parallèles (style S)<sup>3</sup>**  
partiellement polies<sup>2</sup>, 8 J x 18 avec pneus 225/40 R 18<sup>1</sup>.  
Uniquement pour S3 berline/S3 Cabriolet  
ou en combinaison avec le pack Sport S line



**Jantes en aluminium coulé style 5 branches doubles en étoile (style S)<sup>3</sup>**  
gris contrasté, partiellement polies<sup>2</sup>,  
8 J x 19 avec pneus 235/35 R 19<sup>1</sup>.  
Uniquement pour S3 berline/S3 Cabriolet



**Jantes hiver en aluminium coulé style 5 branches**  
6,5 J x 17 avec pneus 205/50 R 17<sup>1</sup>,  
vitesse maximale autorisée 210 km/h,  
compatibles chaînes-neige

<sup>1</sup> Vous trouverez les caractéristiques techniques des pneus à la page 127.

<sup>2</sup> Veuillez consulter les spécificités concernant les jantes à la page 127.

<sup>3</sup> Uniquement pour les motorisations à partir de 92 kW et disponible uniquement en combinaison avec un châssis Sport ou Audi magnetic ride (sur S3 berline/S3 Cabriolet : uniquement avec Audi magnetic ride).

<sup>4</sup> Incluant enjoliveurs intégraux sur les véhicules avec jantes été en aluminium.

## Qualité haut de gamme sur laquelle vous pouvez compter.

Vous occupez une place toute particulière à l'intérieur de votre Audi. Vous jouissez d'un confort exclusif perceptible sur les sièges avant et arrière grâce à des matériaux haut de gamme et une finition de première classe. Peu importe que vous choisissiez des sièges normaux en tissu ou en cuir ou des sièges Sport ou sièges Sport S avec un meilleur maintien pour les conduites dynamiques : vous vous sentirez toujours à la bonne place.



### Sièges normaux à l'avant

L'image représente le siège normal à l'avant en cuir Milano beige pashmîna.



**Sièges Sport à l'avant 2**

L'image représente un siège Sport à l'avant en tissu Rallye noir/argent.



**Sièges Sport S à l'avant 3**

L'image représente le siège Sport S à l'avant en cuir Nappa fin noir.

| Tissu



Tissu Marathon noir

1



Tissu Régate/mono.pur brun marronnier

1



Tissu Marathon gris titane

1



Tissu Rallye noir/noir

1



Tissu Régate/mono.pur noir

1



Tissu Rallye noir/argent

2



Tissu Régate/mono.pur gris titane

1

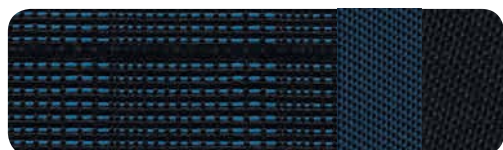

Tissu Rallye noir/bleu

2



Tissu Régate/mono.pur beige pashmîna

1

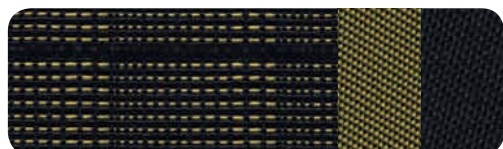

Tissu Rallye noir/jaune

2

| Tissu/Cuir



Tissu Biathlon/cuir noir

1

Uniquement avec pack Sport S line

2

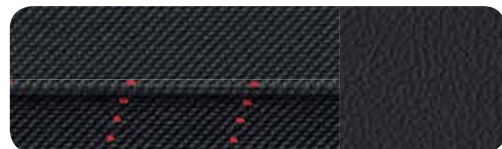

Tissu Trophy/cuir noir

2

Uniquement pour S3 berline/S3 Cabriolet

2

| Cuir



Cuir Milano beige pashmîna

1

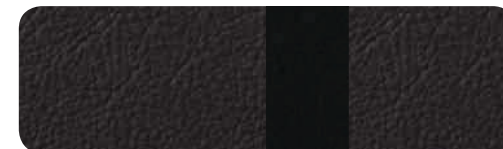

Cuir Milano noir

1 2



Cuir Milano gris titane

2



Cuir Milano brun marronnier

2



Alcantara/cuir noir

2



## Qualité avant tout.

Avec les sièges Audi, vous pouvez non seulement profiter de matériaux nobles et d'une finition haut de gamme, mais également de tests complets. Audi teste par exemple la qualité de tous les cuirs de sièges dans son propre laboratoire. 45 tests permettent d'évaluer la longévité. Tendus dans des dispositifs automatiques, les échantillons de cuir doivent montrer s'ils s'étendent de manière régulière, où ils commencent à se déchirer, quand ils commencent à faire des plis, et s'ils sont résistants et difficilement inflammables. Pour les sièges Audi, seul un cuir qui aura passé tous les tests avec brio est utilisé.

## | Selleries en tissu et en cuir

### **Tissu Marathon**

pour sièges normaux à l'avant : partie centrale des sièges en tissu Marathon ainsi que bourrelets latéraux, appuie-tête, panneaux de contreportes/garnitures latérales et accoudoir central à l'avant (si commandé) en tissu uni

---

### **Tissu Régate/mono.pur**

pour sièges normaux à l'avant : partie centrale des sièges en tissu Régate ainsi que bourrelets latéraux, appuie-tête, panneaux de contreportes et garnitures latérales et accoudoir central à l'avant (si commandé) en cuir synthétique mono.pur

---

### **Tissu Rallye**

pour sièges Sport à l'avant : partie centrale des sièges en tissu Rallye, partie au niveau des épaules en tissu de couleur assortie ainsi que bourrelets latéraux, appuie-tête, panneaux de contreportes et garnitures latérales et accoudoir central à l'avant (si commandé) en tissu uni

---

### **Tissu Trophy/cuir**

pour sièges Sport à l'avant, partie centrale des sièges en tissu Trophy noir, bourrelets latéraux et partie centrale des appuie-tête en cuir noir avec surpiqûres contrastées, tissu Trophy noir/rouge corso au niveau des épaules, accoudoir central à l'avant en cuir synthétique ; avec estampillage S3 sur le dossier des sièges avant. Incluant protection contre l'échauffement sur S3 Cabriolet

---

### **Alcantara/cuir combinés**

un style exclusif et sportif pour les sièges Sport. Confort d'assise élevé et confort thermique parfait grâce à une égalisation rapide de la température. Particulièrement robuste, facile à entretenir et résistante à l'usure. La partie centrale des sièges en Alcantara offre un bon maintien et s'avère particulièrement bien adaptée à une conduite dynamique. Les bourrelets latéraux en cuir de grande qualité parachèvent les sièges.

Pour sièges Sport à l'avant : partie centrale des sièges ainsi que panneaux de contreportes et garnitures latérales en Alcantara, bourrelets latéraux et partie centrale des appuie-tête en cuir (sur S3 berline/S3 Cabriolet et pack Sport S line avec surpiqûres contrastées) ainsi qu'accoudoir central à l'avant (si commandé) en cuir synthétique. Estampillage S3 pour S3 berline/S3 Cabriolet ou estampillage S line pour le pack Sport S line, sur le dossier des sièges avant. Incluant protection contre l'échauffement (sauf partie centrale des sièges) sur A3 Cabriolet/S3 Cabriolet

### Cuir Milano

ce cuir extrêmement résistant et durable apporte une impression de haute qualité de par sa surface grainée fine. Tanné sans chrome et teint dans la masse, il offre une protection de surface excellente grâce à sa teinture.

Pour sièges normaux à l'avant : partie centrale des sièges et partie centrale des appuie-tête en cuir Milano, partie intérieure des bourrelets latéraux de l'assise et du dossier en cuir Velvet ainsi qu'accoudoir central à l'avant (si commandé), panneaux de contreportes et garnitures latérales en cuir synthétique.

Pour sièges Sport à l'avant : partie centrale des sièges, bourrelets latéraux et partie centrale des appuie-tête en cuir Milano, partie au niveau des épaules en cuir Velvet ainsi qu'accoudoir central à l'avant (si commandé), panneaux de contreportes et garnitures latérales en cuir synthétique. Incluant protection contre l'échauffement sur A3 Cabriolet/S3 Cabriolet

### Cuir Nappa fin

cuir de haute qualité, souple et doté d'une couche d'apprêt équilibrée. Il dispose de caractéristiques respirantes grâce à sa surface naturelle et contribue ainsi à un confort d'assise agréable. Le cuir est très résistant, durable et résistant à la lumière. Son estampillage délicat souligne son caractère exclusif.

Pour sièges Sport à l'avant : partie centrale des sièges, bourrelets latéraux, partie centrale des appuie-tête et accoudoir central à l'avant (si commandé) en cuir Nappa fin, en cuir Velvet avec surpiqûres contrastées au niveau des épaules, panneaux de contreportes et garnitures latérales en cuir synthétique ; avec estampillage S3 pour S3 berline/S3 Cabriolet ou estampillage S line pour le pack Sport S line, sur le dossier des sièges avant. Incluant protection contre l'échauffement sur A3 Cabriolet/S3 Cabriolet.

Pour sièges Sport S à l'avant : partie centrale des sièges, bourrelets latéraux, partie centrale des appuie-tête et accoudoir central à l'avant (si commandé) en cuir Nappa fin, en cuir Nappa fin avec surpiqûres contrastées au niveau des épaules, panneaux de contreportes et garnitures latérales en cuir synthétique ; avec estampillage S3 pour S3 berline/S3 Cabriolet ou estampillage S line pour le pack Sport S line, sur le dossier des sièges avant. Incluant protection contre l'échauffement sur A3 Cabriolet/S3 Cabriolet

### | Packs Cuir

#### Sellerie en cuir Alcantara/cuir Nappa fin Audi exclusive<sup>1,2</sup>

pour sièges Sport à l'avant : bourrelets latéraux, partie centrale des appuie-tête et accoudoir central à l'avant (si commandé) en cuir Nappa fin, partie centrale des sièges, panneaux de contreportes et garnitures latérales et partie au niveau des épaules à l'avant en Alcantara, en option avec surpiqûres de couleur ; avec estampillage S3 pour S3 berline/S3 Cabriolet sur le dossier des sièges avant ; incluant protection contre l'échauffement sur A3 Cabriolet/S3 Cabriolet (sauf partie centrale des sièges) ; tapis complémentaires noirs avec passepoil en cuir de couleur. Couleurs de l'Alcantara, du cuir et des surpiqûres au choix parmi l'offre de couleurs Audi exclusive

#### Sellerie en cuir Nappa fin Audi exclusive<sup>1,2</sup>

partie centrale des sièges, bourrelets latéraux, appuie-tête et accoudoir central à l'avant (si commandé) en cuir Nappa fin pour les sièges normaux à l'avant et les sièges Sport S à l'avant. Panneaux de contreportes et garnitures latérales en cuir Nappa fin. Cuir Velvet au niveau des épaules sur les sièges Sport à l'avant et cuir Nappa fin sur les sièges Sport S à l'avant avec surpiqûres, en option avec surpiqûres de couleur ; sur S3 berline/S3 Cabriolet avec estampillage S3 sur le dossier des sièges avant ; incluant protection contre l'échauffement sur A3 Cabriolet/S3 Cabriolet ; tapis complémentaires noirs avec passepoil en cuir de couleur. Couleurs du cuir et des surpiqûres au choix parmi l'offre de couleurs Audi exclusive

#### Sellerie cuir étendu Audi exclusive<sup>1,2</sup>

accoudoirs de portières et repose-genoux sur la console centrale revêtus de cuir

#### Éléments de l'habitacle étendus mono.pur

les matériaux des éléments de l'habitacle soulignent le caractère haut de gamme à l'intérieur du véhicule. Mise en valeur des repose-genoux et des accoudoirs de portières grâce au cuir synthétique

### | Confort d'assise



#### Accoudoir central à l'avant

avec inclinaison réglable, coulissant en longueur

#### Siège passager avant réglable en hauteur

siège passager avant réglable en hauteur manuellement

#### Siège conducteur réglable électriquement

avec réglage électrique de la hauteur d'assise, du positionnement en longueur, de l'inclinaison de l'assise et du dossier pour le siège conducteur ; siège passager avant réglable manuellement

#### Sièges avant réglables électriquement

avec réglage électrique de la hauteur d'assise, du positionnement en longueur, de l'inclinaison de l'assise et du dossier

#### Appui lombaire à 4 axes pour les sièges avant

réglage électrique, horizontal et vertical

#### Protection contre l'échauffement

la pigmentation spéciale empêche le cuir de trop s'échauffer avec les rayons du soleil. Les rayons infrarouges sont reflétés. La température à la surface du cuir peut ainsi être abaissée de jusqu'à 20 °C. Les qualités typiques du cuir ne sont pas influencées. Protection contre l'échauffement pour l'assise et le dossier des sièges avant avec cuir Milano et cuir Nappa fin, non disponible pour l'assise avec Alcantara/cuir sans protection contre l'échauffement pour l'assise

#### Chauffage de nuque

chauffe la nuque à l'avant. Réglable sur 3 positions. Diffuseurs au dos des sièges avant

#### Chauffage des sièges à l'avant

chauffe la partie centrale des assises et des dossiers, avec sellerie cuir et sièges Sport chauffe aussi les bourrelets latéraux des sièges ; réglage individuel à 3 positions côtés conducteur et passager avant

#### Accès confort

fonction étendue de basculement du siège avant permettant un accès facile aux places arrière

### | Sièges à l'arrière

#### Dossier de banquette arrière rabattable

en deux parties, 60:40 (50:50 sur A3 Cabriolet/S3 Cabriolet) ou complètement. Sur A3 Cabriolet/S3 Cabriolet avec déverrouillage à distance des dossiers depuis le coffre

<sup>1</sup> Votre partenaire Audi vous renseignera sur la date exacte de disponibilité pour l'A3/S3 Cabriolet. <sup>2</sup> Une offre de quattro GmbH.

## | Audi design selection



Alcantara/cuir gris titane

2



Audi design selection brun lasso

2

## | Audi exclusive

Selleries en cuir Audi exclusive<sup>2</sup>

1 2 3

Couleur au choix pour cuir/surpiqûres

## | Variantes de sièges

- 1 Sièges normaux à l'avant
- 2 Sièges Sport à l'avant
- 3 Sièges Sport S à l'avant



Alcantara/cuir argent lunaire

Uniquement pour S3 berline/S3 Cabriolet

2



Audi design selection rouge corso

Uniquement pour S3 berline/S3 Cabriolet

2



Alcantara perforé/cuir noir

Uniquement avec pack Sport S line

2



Cuir Nappa fin noir

Uniquement pour S3 berline/S3 Cabriolet ou en combinaison avec le pack Sport S line

2 3



Cuir Nappa fin argent lunaire

Uniquement pour S3 berline/S3 Cabriolet

2

## Faites l'expérience de la fascination. Jusque dans le moindre détail.

Une ambiance exclusive est une question de style. De votre style. Vous pouvez raffiner celui-ci jusque dans les plus petits détails. Apportez une touche sensible à l'aide des applications décoratives Audi haut de gamme. Laissez-vous enchanter par les décors luxueux en aluminium pour le tableau de bord et les contreportes. Brossés ou estampés. Harmonieusement intégrés dans l'habitacle. Une sportivité rayonnante. Une ambiance qui accentue le style dynamique de l'habitacle.



## | Applications décoratives

**Argent micrométallique****Aluminium brossé mat**  
Uniquement pour S3 berline/S3 Cabriolet  
ou en combinaison avec le pack Sport S line**Applications décoratives laquées dans la couleur**  
**Audi exclusive**  
Une offre de quattro GmbH**Au vent 3D****Style 3D noir**  
Uniquement pour S3 berline/S3 Cabriolet  
ou en combinaison avec le pack Sport S line**Aluminium Mistral argent<sup>1</sup>****Aluminium Mistral bronze<sup>2</sup>**<sup>1</sup> Non disponible pour le tissu Régate/mono.pur beige pashmîna ou le cuir Milano beige pashmîna. <sup>2</sup> Uniquement disponible pour le tissu Régate/mono.pur beige pashmîna ou le cuir Milano beige pashmîna.

## | Phares



### Phares

éclairage régulier de la chaussée par les phares halogènes à surfaces libres sous vitre transparente, réglage électrique du site des phares et commande de feu de stationnement ; feux diurnes intégrés



### Xénon plus incluant lave-phares

éclairage intense de la chaussée, excellente uniformité et distance grâce aux phares à décharge de gaz longue durée pour les feux de croisement et les feux de route. Le réglage automatique dynamique du site des phares empêche l'éblouissement des véhicules en sens inverse. Incluant bande homogène des feux diurnes à LED, feux arrière à LED et lave-phares

### adaptive light

phares Xénon pivotants, amélioration de l'éclairage du tracé de la chaussée par les feux de virage dynamiques (plage de vitesses à partir d'env. 10 à 110 km/h) et feux de bifurcation statiques qui s'allument automatiquement à basse vitesse à partir d'un certain angle de la direction ou lorsque le clignotant est actionné pendant une période prolongée et éclairent la nouvelle trajectoire. Selon la situation, l'éclairage autoroute et route nationale sont activés, asservi à la vitesse ; en plus, assistance au véhicule basée sur les données GPS à l'aide des données de route mémorisées pour l'éclairage de carrefours et le mode voyage en combinaison avec la navigation MMI plus avec MMI touch en option

### Réglage automatique du site des phares

la portée de l'éclairage des projecteurs est adaptée automatiquement en continu et les phares commutent entre feux de croisement et feux de route selon la situation de manière à offrir une bonne visibilité sans éblouir les autres conducteurs. Les sources de lumière des autres automobilistes sont détectées dans les limites du système par une caméra intégrée dans le rétroviseur intérieur



### Phares à LED

éclairage de la route comme en plein jour pour plus de sécurité et de confort avec besoin énergétique réduit, longue durée de vie ; perception améliorée des autres automobilistes grâce au graphisme concis des feux Audi de style jour/nuit ; comprend feux de croisement, feux de route, fonction combinée feux diurnes, feux de position et clignotants, feux de bifurcation statiques ainsi qu'éclairage tout-temps et fonction feux d'auto-route entièrement à LED avec prolongation automatique de la portée à partir d'une vitesse d'environ 110 km/h. De plus, il existe différents réglages des phares qui sont activés en fonction de la vitesse : éclairage autoroute et route nationale. L'assistance au véhicule basée sur les données de navigation permet également de commander ces réglages de phares au moyen des données de route mémorisées dans la navigation MMI plus avec MMI touch en option. Dans cette configuration, les fonctions pratiques de l'aide à l'éclairage sont complétées par les feux de croisement avec éclairage frontal large et le mode voyage avec commutation par GPS entre conduite à droite et conduite à gauche. Incluant feux arrière à LED

### Lave-phares

pour une bonne puissance d'éclairage et une meilleure visibilité avec une dispersion réduite ; fonctionnant à l'eau et sous haute pression

### Assistant de feux de route

améliore la visibilité du conducteur tout en garantissant davantage de confort grâce à une conduite plus détendue. Selon la situation, les feux de route sont automatiquement activés ou désactivés Reconnait automatiquement dans les limites du système les phares en sens inverse, les feux arrière des autres automobilistes ainsi que les localités

### Détecteur de pluie et de luminosité

commande automatique des feux, des essuie-glaces et de la fonction Coming Home/Leaving Home : allumage automatique/extinction temporisée des phares ou phares antibrouillard, des feux arrière et de l'éclairage de plaque, ainsi que des feux diurnes à LED en combinaison avec Xénon plus lors de l'ouverture/fermeture du véhicule ; incluant pare-brise avec bande grise sur la partie supérieure

### Feux de freinage adaptatifs

les feux de détresse clignotent en cas de freinage d'urgence afin de prévenir les voitures qui suivent. L'activation automatique des feux de détresse a également lieu en cas d'arrêt



#### Feux arrière

avec feux de recul blancs et feux de brouillard arrière ; incluant 3<sup>ème</sup> feu stop surélevé et feux de plaque arrière à LED



#### Feux arrière à LED

feux stop, feux arrière, clignotants et feux de plaque arrière à LED à faible consommation d'énergie ; avec feux de recul et feux arrière de brouillard ; nouveau design avec effet de suspension tridimensionnel du guide de lumière



#### Phares antibrouillard

halogènes, parfaitement intégrés à la jupe avant

### | Eclairage intérieur

#### Pack Eclairage

éclairage anti-éblouissant de l'intérieur du véhicule à LED, économes en énergie et durables, comporte :

- Miroirs de courtoisie éclairés pour conducteur et passager avant
- Eclairage intérieur avant et arrière avec spots de lecture, sur A3 Cabriolet/S3 Cabriolet éclairage intérieur avant incluant spots de lecture capacitifs
- Eclairage au sol et éclairage au niveau des pieds à l'avant (sur A3 berline/S3 berline également à l'arrière) ainsi qu'éclairage des poignées intérieures de portière
- Catadioptrés de portières actifs (ampoule)
- Lumière réfléchie pour la console centrale
- Eclairage du porte-boissons
- Eclairage dans le coffre

### | Design extérieur

#### Identification du modèle/Inscription

Inscription A3 et inscription TDI ou TFSI sur le capot de coffre, au choix sans inscription

#### Sorties d'échappement

monoflux, 1 sortie à gauche sur 1.6 TDI clean diesel (81 kW), 2 sorties à gauche sur les autres moteurs essence et diesel

#### Style aluminium à l'extérieur

revêtement aluminium anodisé sur montants de pare-brise, contour de vitre et baguette de calandre

#### Pack Brillance

baguettes décoratives longeant les appuis de vitre et le cadre de portières ainsi qu'encadrement des vitres latérales en aluminium anodisé

#### Pack Brillance noir Audi exclusive\*

apporte une touche extérieure noire au niveau de l'Audi Singleframe, des baguettes décoratives sur les vitres latérales et du pare-chocs avant. La version varie selon le modèle et l'équipement

### | Design intérieur

#### Style aluminium à l'intérieur

éléments en style aluminium sur les diffuseurs d'air, la boîte à gants (verrouillable sur A3 Cabriolet), les boutons de réglage des rétroviseurs, l'encadrement de la commande intérieure de verrouillage des portières, les lève-vitres, le porte-monnaie ainsi que les touches de commande du frein de stationnement et – si commandé – de l'Audi hold assist

## | Volants/Commandes



### **Volant en cuir style 4 branches**

réglable en hauteur et en profondeur ; avec airbag grand volume et pommeau de levier/sélecteur de vitesses en cuir



### **Volant Sport en cuir style 3 branches**

réglable en hauteur et en profondeur ; avec airbag grand volume et pommeau de levier/sélecteur de vitesses en cuir



### **Volant multifonction en cuir style 4 branches**

pour commander les fonctions Infotainment disponibles ; réglable en hauteur et en profondeur, avec airbag grand volume ; au choix palettes de changement de vitesses pour passer les vitesses en mode manuel sur boîte S tronic ; avec pommeau de levier/sélecteur de vitesses en cuir



### **Volant Sport multifonction en cuir style 3 branches aplati en bas**

identique au volant Sport multifonction en cuir style 3 branches, en plus aplati en bas



### **Pommeau de levier de vitesses en aluminium Audi exclusive\***

**Volant Sport multifonction en cuir style 3 branches** pour commander les fonctions Infotainment disponibles ; réglable en hauteur et en profondeur, avec airbag grand volume ; au choix palettes de changement de vitesses pour passer les vitesses en mode manuel sur boîte S tronic ; avec pommeau de levier/sélecteur de vitesses en cuir

### **Volant style 4 branches**

réglable en hauteur et en profondeur ; avec airbag grand volume

### **Jante de volant en cuir Audi exclusive\***

revêtue de cuir disponible dans toutes les couleurs Audi exclusive ; surpiqûres personnalisées au choix dans les différentes couleurs Audi exclusive avec surpiqûres spécifiques Audi exclusive

### **Commandes en cuir Audi exclusive\***

les éléments suivants sont revêtus de cuir : jante de volant, pommeau et soufflet de levier/sélecteur de vitesses disponibles dans toutes les couleurs Audi exclusive ; surpiqûres personnalisées au choix dans les différentes couleurs Audi exclusive ; surpiqûres spécifiques Audi exclusive sur la jante de volant

## | Rétroviseurs

**Rétroviseurs extérieurs avec clignotants à LED intégrés**  
réglables électriquement avec miroir asphérique à gauche, convexe à droite ; boîtiers laqués dans la couleur de carrosserie

également au choix :

### **dégivrants**

incluant buses de lave-glace dégivrantes

### **dégivrants et rabattables électriquement**

incluant buses de lave-glace dégivrantes ainsi que fonction rabat automatique pour le rétroviseur côté passager avant

### **dégivrants, rabattables électriquement et jour/nuit automatique côté conducteur**

incluant buses de lave-glace dégivrantes ainsi que fonction rabat automatique pour le rétroviseur côté passager avant

La fonction rabat automatique permet de basculer le rétroviseur côté passager avant vers le bas au passage de la marche arrière pour apporter au conducteur une meilleure vision du trottoir.

### **Rétroviseur intérieur**

#### **jour/nuit manuel**

également au choix :

#### **jour/nuit automatique**

avec détecteur de pluie et de luminosité et pare-brise avec bande grise

| Systèmes de toit



**Toit panoramique en verre**

commande électrique pour relever et ouvrir la partie avant en verre, fonctionnement automatique pour l'ouverture et la fermeture ; zone en verre teinté avec pare-soleil réglable manuellement en continu, verrouillage confort de l'extérieur par la clé du véhicule ; il offre, grâce à sa grande surface vitrée, une atmosphère à bord agréable et ventilée ; une bonne acoustique lorsque le toit est relevé ou entièrement ouvert, incluant coupe-vent



**Coupe-vent**

réduit les turbulences dues au vent dans l'habitacle ; concept d'utilisation simple pour une pose plus facile

**Capote**

capote entièrement automatique en noir en tissu isolant 3 couches. La capote s'ouvre et se ferme par le verrouillage ou le déverrouillage du véhicule via la serrure. Ouverture de la capote en 17 secondes et fermeture en 18 secondes ; activation possible jusqu'à 50 km/h

**Capote acoustique**

commande et structure comme la capote entièrement automatique en tissu isolant 3 couches ; grâce à l'épaisseur et à l'assemblage améliorés de ses matériaux, avec une isolation supplémentaire, le niveau sonore de l'habitacle a été nettement amélioré ; disponible en 3 couleurs

| Vitrage

**Pare-brise acoustique**

verre feuilleté athermique avec meilleure isolation phonique du pare-brise

**Vitres surteintées (vitrage Privacy)**

lunette arrière, vitres de portières arrière et vitres latérales arrière surteintées

| Climatisation



**Climatisation manuelle**

rafraîchit ou chauffe l'habitacle du véhicule ; répartition manuelle de l'air, mode recyclage de l'air ambiant manuel, ventilation continue et filtre à particules ; 4 diffuseurs d'air ronds, réglables séparément de façon ciblée ou homogène sur le tableau de bord, diffuseurs d'air au niveau des pieds à l'avant et à l'arrière ainsi que buses de dégivrage pour le pare-brise et les vitres latérales



**Climatisation automatique confort**

réglage séparé de la température pour le conducteur et le passager avant avec ventilation indirecte par les buses dégivrantes et régulation asservie à la position du soleil ; régule électroniquement la température, la quantité et la répartition de l'air ; commande automatique de fonctionnement en circuit fermé par détecteur de pollution, filtre mixte, diffuseurs arrière. Avec détecteur d'humidité et détecteur de clé

\* Une offre de quattro GmbH.

## | Climatisation



### Chauffage/ventilation stationnaire

le chauffage stationnaire réchauffe l'habitacle et dégivre les vitres sans avoir à démarrer le moteur. La ventilation stationnaire apporte de l'air frais et abaisse la température intérieure. Avec minuterie et programmation du temps de départ. Une gestion intelligente calcule la durée de chauffage idéale en temps et énergie. Télécommande à fréquence radio séparée avec écran éclairé

### Système de ventilation et chauffage

ventile et réchauffe l'habitacle ; 4 diffuseurs d'air ronds, réglables séparément de façon ciblée ou homogène sur le tableau de bord, diffuseurs au niveau des pieds à l'avant et à l'arrière, buses dégivrantes pour le pare-brise et les vitres latérales

## | Systèmes de verrouillage

### Clé à fréquence radio

verrouille et déverrouille les portes, le capot de coffre et la trappe à carburant ; incluant ouverture/fermeture confort des vitres

### Clé confort

système d'autorisation d'accès et de démarrage, nécessite d'avoir la clé sur soi ; démarrage et arrêt du moteur par touche moteur Start/Stop sur le tableau de bord ; déverrouillage et verrouillage du véhicule de l'extérieur par capteur sur la poignée de la portière conducteur et passager avant ; possibilité d'ouvrir le coffre séparément même lorsque le véhicule est verrouillé

### Alarme antivol

surveille les portières, le capot avant et le coffre ; incluant protection volumétrique de l'habitacle désactivable, protection antiremorquage par capteur d'angle d'inclinaison et alarme sonore indépendante de la tension de bord ; avec sécurité antivol : empêche l'ouverture des portes de l'intérieur dès que le véhicule a été verrouillé à l'aide de la télécommande à fréquence radio

### Capot de coffre à ouverture automatique

lors du déverrouillage du coffre par la clé à fréquence radio ou en actionnant la touche douce sur le capot de coffre, le capot s'ouvre automatiquement

## | Rangement/Transport



### Pack Rangement et Coffre

transport flexible d'objets et voyage confortable garanti ; comprenant filets de rangement au dos des sièges avant et au niveau des pieds côté passager avant ainsi qu'une prise 12 volts dans la console centrale à l'arrière ; sur A3 berline/S3 berline vide-poches supplémentaire sous la banquette arrière (incluant deux vestes de sécurité) ; dans le coffre : lampe de coffre à LED, filet latéral, filet de coffre, prise 12 volts ; sur A3 berline/S3 berline crochets pour sacs supplémentaires

### Vide-poches

vide-poche dans les contreportes et les garnitures latérales, dans la console centrale ainsi que sous le siège avant droit



### Tunnel de chargement

pour le transport pratique d'objets longs ; incluant accoudoir central à l'arrière avec porte-boissons et vide-poches

### Sac à skis et snowboards

pour le transport pratique d'objets longs, par ex. jusqu'à 4 paires de skis ou 2 snowboards ; amovible et suspendu par une sangle

### Set de bagages

comprend 2 valises trolley (d'env. 50 l), avec protection grise contre la pluie intégrée, coque en polycarbonate avec tissu nylon de haute qualité, applications poignées en cuir de vachette ; certifiées TÜV et GS

### Tapis réversible

pour une meilleure protection du coffre même lorsque le dossier de banquette arrière est rabattu ; velours d'un côté, gommé de l'autre

### Logement de capote à configuration variable

le caisson s'abaisse automatiquement lors de l'ouverture de la capote, offrant ainsi suffisamment de place dans le coffre. Lors du chargement, le caisson de capote peut être relevé si la capote est fermée

MMI®/Navigation



**Support pour téléphone portable et clé**  
avec compartiment séparé parfaitement adapté pour ranger le téléphone portable et les clés ; sur la console centrale rangement intégré avec encadrement chromé

**Allume-cigare et cendrier**  
amovible ; couvercle chromé avec anneaux Audi ; allume-cigare sur la console centrale au lieu de la prise 12 volts de série

**Crochet d'attelage**  
amovible et verrouillable, col de cygne et boule en acier forgé. La prise 13 pôles peut être rabattue de façon invisible derrière le pare-chocs arrière et permet le fonctionnement continu aussi pendant la conduite des appareils électriques installés dans la remorque ou la caravane. Le crochet d'attelage démonté trouve sa place dans le logement de la roue de secours. Stabilisation d'attelage par le contrôle électronique de stabilisation (ESC)



**Système d'information du conducteur avec écran couleur**  
affichage des informations du système d'information du conducteur sur un écran couleur haute résolution pour une meilleure vue d'ensemble et lisibilité ; possibilités d'affichage d'informations supplémentaires concernant l'adaptive cruise control et la reconnaissance par caméra des panneaux de circulation (si commandés)

**Système d'information du conducteur**  
affichage d'un grand nombre d'informations utiles sur un écran monochrome de 3,5 pouces directement dans le champ de vision du conducteur. La recommandation de repos prévient le conducteur par un affichage sur le système d'information du conducteur et par un signal sonore lorsqu'elle détecte des indices supposant un début d'inattention de la part du conducteur. Le système est actif entre env. 65 km/h et 200 km/h et peut être désactivé. Le programme d'efficacité intégré vous assiste avec différents aperçus des données de consommation

**Pack Navigation**  
comprend les équipements du pack Connectivity ainsi que la fonction et les données de navigation sur carte SD<sup>1</sup>. Affichage des cartes sur un écran 5,8 pouces à déploiement électrique. Commande via le MMI Radio ou un volant multifonction en cuir (sur A3 berline/S3 berline incluant système de dialogue vocal)



**Navigation MMI® plus avec MMI touch**

- Navigation sur disque dur<sup>1</sup> incluant service de mise à jour des cartes<sup>2</sup>
- Ecran couleur haute résolution de 7 pouces, à déploiement électrique, avec affichage 3D de qualité des cartes routières et coloration topographique, affichage 3D par ex. de villes, choix entre 3 routes alternatives, informations routières sur écran partagé, carte avec zoom automatique sur intersection et indication des voies
- Saisie en contexte de lettres et chiffres par reconnaissance d'écriture manuscrite sur le champ de saisie avec écran tactile MMI touch intégré au bouton-poussoir rotatif
- Sélection du carnet d'adresses, entrée de la destination ou de numéros d'appel sans devoir quitter la route des yeux
- Le MMI touch permet un déplacement simple de la carte de navigation
- Guidage dynamique avec TMCpro et lecture des informations routières
- Indicateur de limitation de vitesse basé sur les données de navigation
- Informations locales : informations sur les limitations de vitesse en vigueur, vignette obligatoire etc. au passage de la frontière
- Destinations spéciales myAudi : importation dans le véhicule de listes individuelles de points de destinations (POI) via le portail myAudi au moyen d'une carte SD
- Système de dialogue vocal avec saisie d'adresses par mots entiers (uniquement sur A3 berline/S3 berline et en combinaison avec un volant multifonction en cuir)
- Flèches de direction supplémentaires sur le système d'information du conducteur
- Radio avec triple tuner et diversité de phases
- Mémoire Flash pour musique (10 Go)
- Lecteur DVD (compatible MP3, WMA, AAC et MPEG-4) pour CD musique et DVD vidéo
- 2 lecteurs de carte SDXC (jusqu'à 2 To)
- Audi music interface
- Interface Bluetooth avec Bluetooth Audiostreaming
- 8 haut-parleurs passifs, puissance totale 80 watts
- Affichage des e-mails et messages (uniquement sur A3 berline/S3 berline) à partir du téléphone portable dans les langues sélectionnées incluant fonction de lecture<sup>3</sup>
- Utilisation des services proposés par Audi connect<sup>4</sup>



<sup>1</sup> Les données de navigation ne sont pas disponibles dans tous les pays, ni dans toutes les régions. Informations complémentaires auprès de votre partenaire Audi. <sup>2</sup> Service de mise à jour des cartes tous les six mois avec les cinq mises à jour de navigation suivantes. Les données de navigation actuelles peuvent être téléchargées depuis la plateforme myAudi sur [www.audi.fr/myaudi](http://www.audi.fr/myaudi) et installées dans le véhicules via la carte SD. Il est également possible de faire installer les nouvelles données de navigation par un partenaire Audi moyennant des frais supplémentaires. <sup>3</sup> Sous réserve que votre téléphone portable dispose du profil Bluetooth MAP (Message Access Profile). Informations sur les téléphones portables compatibles auprès de votre partenaire Audi ou sur [www.audi.fr/bluetooth](http://www.audi.fr/bluetooth). <sup>4</sup> Nécessite l'option Audi connect incluant téléphone de voiture.

## | Divertissement



### Audi Radio

- Commande rabattable avec écran 3,4 pouces
- Lecteur CD (compatible MP3 et WMA) et prise d'entrée AUX
- 6 touches Preset pour mémoire 24 stations, réception FM (OUC) et AM (OM) ; diversité de phases et volume sonore asservi à la vitesse
- 4 haut-parleurs passifs à l'avant, puissance totale 40 watts



### MMI® Radio

- Concept d'utilisation MMI avec écran couleur 5,8 pouces à déploiement électrique, commande MMI séparée et menu Car
- Lecteur CD et lecteur de carte mémoire SDHC (jusqu'à 32 Go), tous deux compatibles MP3 et WMA, ainsi que prise d'entrée AUX
- Mémoire pour 50 stations avec liste des stations dynamique, réception FM (OUC) et AM (OM) incluant affichage d'informations sur le programme de radio actuellement retransmis (par ex. titre et interprète, si disponible)
- Diversité de phases et volume sonore asservi à la vitesse
- 8 haut-parleurs passifs à l'avant et à l'arrière, puissance totale 80 watts

### Réception radio numérique

ajoute à l'offre de radios analogiques la réception de stations numériques<sup>1</sup> selon le standard DAB, incluant DAB+ et DMB Audio ; affichage d'informations associées aux programmes (par ex. interprètes et titres, en fonction de la mise à disposition par les stations de radio) ainsi que des informations supplémentaires sous forme de diaporama (par ex. couverture et météo) ; en combinaison avec la navigation MMI plus avec MMI touch, un second tuner DAB recherche en permanence des fréquences de réception alternatives de la station réglée ainsi qu'une actualisation simultanée de la liste des stations



### Audi music interface

possibilité de relier, avec des câbles d'adaptateurs spécifiques disponibles dans les accessoires d'origine Audi, des lecteurs médias portables<sup>2</sup> tels qu'un Apple iPod, Apple iPhone (fonctionnalité musique) ainsi que d'autres dispositifs de stockage USB et lecteurs MP3. Logement sur la console centrale ; commande via le MMI ou le volant multifonction en cuir (si commandés) (sur A3 berline/S3 berline incluant commande vocale). (Inclus dans le pack Connectivity et la navigation MMI plus avec MMI touch)

### Kit de câbles d'adaptateurs pour Audi music interface

comprend 2 câbles de branchement pour la connexion d'un Apple iPod/iPhone avec connecteur de dock (par ex. iPhone 4) ainsi que des supports de données/lecteurs médias<sup>2</sup> avec fiche USB (type A) ; vous trouverez d'autres câbles d'adaptateurs dans les accessoires d'origine Audi

### Kit de câbles d'adaptateurs plus pour Audi music interface

en plus du kit de câbles d'adaptateurs pour Audi music interface et en combinaison avec un Apple iPhone ainsi que les nouvelles générations<sup>2</sup> d'Apple iPod, permet en plus la représentation de jaquettes de titres audio et fonctions vidéo – en fonction de l'appareil utilisé



### Système audiophonique Audi

sonorité impressionnante grâce à un amplificateur à 6 canaux avec une puissance totale de 180 watts ainsi que 10 haut-parleurs (sur A3 Cabriolet/S3 Cabriolet puissance totale de 140 watts avec 9 haut-parleurs) incluant haut-parleur central, sur A3 berline/S3 berline incluant subwoofer

## | Communication

### Audi connect

connexion confortable de votre véhicule à Internet pour l'utilisation d'Audi connect via un module de données LTE<sup>3</sup>/UMTS intégré. Lecteur de carte SIM sur le panneau de la navigation MMI plus avec MMI touch.

Audi connect propose actuellement les services suivants dans votre modèle :

### Mobilité & Navigation

- Recherche de points de destinations (POI) (sur A3 berline/S3 berline avec commande vocale)
- Informations routières en ligne
- Navigation avec Google Earth™<sup>4</sup> et Google Street View™<sup>4</sup>
- Mémorisation de destinations via myAudi ou Google Maps™<sup>4</sup>
- Picturebook Navigation
- Informations de vol
- Informations trains
- Prix carburant
- Places de parking

### Communication

- Hotspot WiFi
- Messages/SMS (uniquement sur A3 berline/S3 berline)
- Accès à Facebook
- Accès à Twitter

### Infotainment

- Audi music stream
- Météorologie
- Bulletins d'informations en ligne (individuels)
- City Events
- Informations touristiques



### Bang & Olufsen Sound System

pour une restitution fascinante de son surround avec 14 resp. 13 (sur A3 Cabriolet/S3 Cabriolet) haut-parleurs hautes performances, incluant haut-parleur central ; sur A3 berline/S3 berline, avec subwoofer compris ainsi que sur A3 Cabriolet/S3 Cabriolet, incluant deux haut-parleurs Kickbass, chacun d'une puissance de 100 watts. L'amplificateur à 15 canaux a une puissance totale de 705 watts (sur A3 Cabriolet/S3 Cabriolet : amplificateur à 13 canaux avec une puissance totale de 625 watts). Restitution de son surround 5.1 possible en combinaison avec la navigation MMI plus avec MMI touch. Revêtement exclusif des haut-parleurs avec applications en aluminium et éclairage à LED des haut-parleurs graves à l'avant ; adaptation permanente du son en fonction de la vitesse du véhicule et des bruits de fond déterminés par microphone, pour une compensation optimale des nuisances auditives même lorsque la capote est ouverte

L'utilisation des services proposés par Audi connect est possible uniquement avec les équipements optionnels navigation MMI plus avec MMI touch et Audi connect. Vous avez en plus besoin d'une carte SIM avec option de données plus option LTE<sup>3</sup> pour l'utilisation du réseau LTE. Les services ne sont disponibles qu'avec un contrat de téléphonie mobile existant ou conclu séparément et uniquement au sein du réseau mobile respectif. Lors de la réception de packs de données à partir de l'Internet, et selon les tarifs de votre contrat de téléphonie mobile, en particulier à l'étranger, l'utilisation de ces services peut entraîner des frais supplémentaires. En raison du volume élevé des données, il est vivement recommandé de conclure un contrat de téléphonie mobile avec forfait de données. La disponibilité des services proposés par Audi connect est spécifique à chaque pays. Les services Audi connect sont disponibles pour un an minimum à compter de la livraison du véhicule. Après une période de 24 mois à compter de la livraison du véhicule, la durée des services Audi connect est prolongée gratuitement de 12 mois. Votre partenaire Audi vous renseignera sur les conditions de prolongation des services Audi connect. Audi connect permet, selon le modèle, d'accéder aux services Facebook, Google et Twitter. La disponibilité permanente ne peut cependant pas être garantie, elle incombe à Facebook, Google et Twitter.

Vous trouverez de plus amples informations à propos d'Audi connect sur [www.audi.fr/connect](http://www.audi.fr/connect) et auprès de votre partenaire Audi. Informations concernant les conditions tarifaires auprès de votre opérateur de téléphonie mobile.

### Interface Bluetooth

possibilité de parler librement dans le véhicule par le biais du micro et, en fonction de la compatibilité<sup>5</sup> de votre téléphone portable, Bluetooth Audiostreaming. Les téléphones portables compatibles Bluetooth peuvent être connectés au véhicule via l'interface



### Audi Phone Box<sup>5</sup>

permet de téléphoner dans le véhicule avec une meilleure qualité de réception et rechargement de la batterie du téléphone portable en plaçant le téléphone portable sur le support de la console centrale avant ; dispositif mains libres et, sur A3 berline/S3 berline commande vocale (téléphone) ; faible rayonnement SAR dans l'habitacle grâce au raccordement à l'antenne du véhicule ; commande via les systèmes radio et de navigation ou un volant multifonction en cuir

### Pack Connectivity

propose les équipements suivants :

- Audi music interface
  - Interface Bluetooth pour la connexion de téléphones portables compatibles Bluetooth avec Bluetooth Audiostreaming
  - Préparation de navigation (fonction de navigation et cartographie comme équipement ultérieur dans les accessoires d'origine Audi)
  - Lecteur de carte SDXC (jusqu'à 2 To) supplémentaire
- La prise séparée d'entrée AUX est supprimée avec Audi music interface

<sup>1</sup>Réception asservie à la disponibilité d'un réseau numérique. <sup>2</sup>Informations sur les lecteurs médias compatibles auprès de votre partenaire Audi et sur [www.audi.fr/mp3](http://www.audi.fr/mp3). <sup>3</sup>Votre partenaire Audi vous renseignera sur la disponibilité et l'utilisation du réseau LTE. <sup>4</sup>Google et le logo Google sont des marques déposées de Google Inc. <sup>5</sup>Informations à propos des compatibilités auprès de votre partenaire Audi ou sur [www.audi.fr/bluetooth](http://www.audi.fr/bluetooth).

## | Systèmes d'assistance

### Audi parking system à l'arrière<sup>1</sup>

facilite le stationnement à l'aide d'un signal sonore indiquant la distance d'un obstacle identifié à l'arrière ; distance mesurée par capteurs à ultrasons discrètement intégrés dans le pare-chocs ; activation au passage de la marche arrière

### Audi parking system plus avec affichage sélectif<sup>2</sup>

signal sonore et visuel à l'avant et à l'arrière facilitant le stationnement et les manœuvres. Avec affichage sélectif et visuel de la distance avec tous les objets détectés sur l'écran MMI, en fonction du rayon de braquage momentané et de la direction de la marche. Un segment blanc indique un obstacle détecté se trouvant en dehors de la voie de circulation. Les segments rouges indiquent des obstacles détectés se trouvant sur la voie de circulation. L'affichage virtuel de la voie de circulation en combinaison avec la navigation MMI plus avec MMI touch propose en outre une détection des points de braquage pouvant être calculés à l'avance au moyen du rayon de courbure actuellement sélectionné, permettant ainsi un stationnement confortable. Mesure par capteurs ultrason discrètement intégrés dans les pare-chocs ; disponible au choix avec caméra de recul ; activation au passage de la marche arrière ou via une touche sur la console centrale



### Assistant de stationnement avec affichage sélectif<sup>2</sup>

accomplit le stationnement presque automatiquement. Recherche à l'aide de capteurs à ultrasons les places de parking en diagonale et les places longitudinales appropriées. Calcule le créneau idéal pour les places en diagonale et les places longitudinales. Le système accomplit le stationnement entièrement. Le conducteur doit accélérer, freiner et surveiller les manœuvres de stationnement. L'indicateur de zone environnante prévient, selon l'angle de braquage, d'obstacles se trouvant sur le côté en affichant la voie de circulation en combinaison avec la navigation MMI plus avec MMI touch. Il est désormais possible de se garer dans les places étroites ou dans les virages. Les manœuvres sont assistées en plusieurs étapes. Disponible au choix avec caméra de recul ; activation via une touche sur la console centrale

### Caméra de recul<sup>2</sup>

affichage de la zone située derrière le véhicule sur l'écran MMI, avec des modes d'affichage dynamiques pour la voie de circulation calculée selon l'angle de direction, assistance par repères graphiques et détection des points de braquage pour les stationnements en longueur ; caméra de recul discrètement intégrée dans la poignée du coffre ; activation au passage de la marche arrière ou via une touche sur la console centrale



### Régulateur de vitesse<sup>1</sup>

maintient constante la vitesse souhaitée à partir d'environ 30 km/h dans la mesure où la puissance du moteur ou le frein moteur le permet ; commande par commodo séparé sous le volant ; affichage de la vitesse paramétrée sur le système d'information du conducteur

### Audi pre sense basic<sup>1</sup>

déploie automatiquement, lorsque nécessaire, des mesures préventives pour votre sécurité et celle de vos passagers ; on compte parmi celles-ci : prétension des ceintures de sécurité à l'avant, fermeture des vitres, et si existant, du toit panoramique en verre ; catégorisation des situations de conduite grâce à la connexion de différents systèmes

### Audi pre sense front<sup>2</sup>

l'amplificateur de freinage étendu prévient en cas de risque de collision détecté avec le véhicule qui précède. Il peut si nécessaire engager un freinage partiel ou renforcer le freinage du conducteur. Le système entraîne par ailleurs une décélération complète à une vitesse inférieure à 30 km/h, lorsqu'il existe un risque de collision avec un véhicule à l'arrêt ou en marche afin de réduire la vitesse de collision ou même de l'éviter. L'Audi pre sense front peut être désactivé dans le menu Car du MMI

| Dynamique de conduite/Freinage



**adaptive cruise control incluant Audi pre sense front<sup>1</sup>**  
 les véhicules qui précèdent sont détectés à l'aide d'un capteur radar. En intervenant sur l'accélérateur et le frein, le système maintient la distance aussi constante que possible. Régulation active d'env. 30 à 150 km/h pour boîte mécanique, de 0 à 150 km/h pour boîte S tronic ainsi que pack Assistance en option étendu jusqu'à 200 km/h ; avec S tronic, freinage jusqu'à l'immobilisation du véhicule et de redémarrage automatique à la demande du conducteur. 4 niveaux de distance/modes de conduite réglables (efficiency, comfort, dynamic et auto). Incluant Audi pre sense front ; commande de l'adaptive cruise control par commodo séparé sous le volant. L'Audi pre sense front peut être désactivé dans le menu Car du MMI



**Audi active lane assist<sup>1</sup>**  
 aide à maintenir la trajectoire en corrigeant doucement le mouvement du volant. L'assistant de maintien de trajectoire est activé lorsque le conducteur tend à quitter sa voie de circulation et que le clignotant n'est pas activé. Le système est actif à une vitesse d'env. 60 à 250 km/h. Les vibrations du volant sont réglables selon le souhait du conducteur ; la reconnaissance par caméra des panneaux de circulation est incluse en combinaison avec la navigation MMI plus avec MMI touch. Incluant assistant de feux de route ; activation via une touche sur le commodo du clignotant

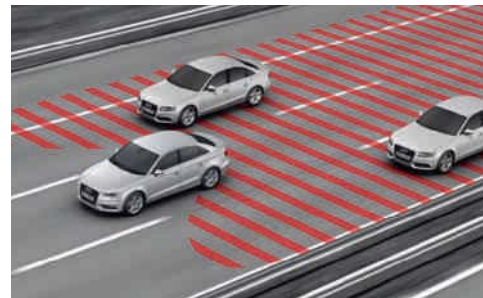

**Audi side assist<sup>1</sup>**  
 avertissement par affichage à LED dans le rétroviseur extérieur correspondant lorsque la situation pour un changement de voie est considérée comme critique. 2 capteurs radars détectent les véhicules qui s'approchent latéralement par l'arrière et mesurent la distance et la différence de vitesse. L'assistant de changement de trajectoire est activé à partir d'env. 30 km/h. Activation unique en utilisant le menu Car du MMI



**Reconnaissance par caméra des panneaux de circulation<sup>1,2</sup>**  
 reconnaissance des interdictions de dépassement et limitations de vitesse ainsi qu'affichage temporaire de la vitesse se trouvant dans le champ de vision de la caméra. Affichage automatique sur l'écran de l'instrumentation. Evaluation en fonction de la situation en cas de pluie, de limitations de vitesse en fonction de l'horaire, de chantier ou de traction de remorque<sup>3</sup>. Les limitations de vitesse non repérés par la caméra sont évaluées à l'aide des données de navigation disponibles grâce à l'Audi connect et affichées sur l'instrumentation. Le système dispose simplement d'un caractère informatif et aucune intervention ou avertissement n'est réalisé en cas de dépassement de la vitesse affichée

**Pack Assistance<sup>1</sup>**  
 propose les systèmes d'assistance suivants :

- Audi parking system plus avec affichage sélectif ou assistant de stationnement avec affichage sélectif, au choix avec caméra de recul
- adaptive cruise control avec régulation active étendue (d'env. 30 à 200 km/h pour boîte mécanique, de 0 à 200 km/h pour boîte S tronic)
- Audi active lane assist

Les systèmes contenus dans le pack Assistance se complètent et s'assistent mutuellement. Pour des indications concernant l'activation ou le réglage, veuillez vous reporter à la description de chaque système d'assistance



**Audi magnetic ride**  
 amélioration du confort et de la dynamique de conduite par le réglage de l'amortissement selon les conditions de la route et de la conduite ; système d'amortisseurs adaptatifs avec 3 réglages individuels du châssis (auto/comfort/dynamic), réglable sur Audi drive select (en option pour moteurs TFSI et TDI à partir de 110 kW) ; incluant châssis Sport surbaissé de 15 mm par rapport au châssis dynamique



**Audi drive select**  
 réglage des caractéristiques individuelles du véhicule selon les modes disponibles : auto, comfort, dynamic, efficiency et, en combinaison avec MMI Radio ou navigation MMI plus avec MMI touch, individual par l'adaptation de l'assistance de direction, de la réactivité de la pédale d'accélérateur ou des rapports de vitesses (sur S tronic) et d'autres équipements disponibles en option. Le mode efficiency confère à certains systèmes un réglage de base amélioré au niveau de la consommation

<sup>1</sup> Nous vous prions de tenir compte du fait que les systèmes ont leurs propres limites. Ils assistent le conducteur dans sa conduite. La responsabilité et l'attention requise au moment de la conduite restent à la charge du conducteur.

<sup>2</sup> Uniquement disponible en Europe de l'ouest. <sup>3</sup> Valable uniquement pour crochet d'attelage monté en usine.

## | Dynamique de conduite/Freinage

### Châssis dynamique

- Caractéristiques de conduite sportives et dynamiques grâce à une impressionnante dynamique de conduite et un comportement agile
- Essieu avant avec jambes de force McPherson
- Essieu arrière à 4 bras avec système d'amortissement et de suspension séparé
- Essieu arrière à bras oscillant mixte léger sur 1.6 TDI clean diesel (81 kW)

### Châssis Sport

contact plus direct avec la route et comportement plus sportif grâce au rabaissement de 15 mm de la carrosserie par rapport au châssis dynamique et suspension et amortissement fermes

### Châssis Sport S line

surbaissé de 10 mm par rapport au châssis Sport et de 25 mm par rapport au châssis dynamique, avec réglage plus dynamique des ressorts et amortisseurs

### Traction avant

répartition de la puissance motrice sur les roues avant en fonction de la situation ; avec blocage électronique de différentiel (EDS) par intervention sur les freins des deux roues motrices, antipatinage (ASR) et contrôle électronique de stabilisation (ESC) avec assistant de freinage

### quattro®

transmission intégrale permanente avec couplage électronique des rapports sur l'essieu arrière ainsi que répartition du couple sur chaque roue et blocage électronique de différentiel (EDS) ; répartition de la puissance motrice en fonction de la situation de conduite sur chaque roue pour une tenue de route parfaite et sportive ; emblème quattro sur l'Audi Singleframe, sur le capot de coffre et sur le tableau de bord côté passager avant

### Assistant de freinage en cas de collision

en cas d'accident, cet assistant empêche le véhicule de continuer à rouler de façon incontrôlée dans certaines situations. Ainsi une deuxième collision peut dans ces cas être évitée

### Frein de stationnement électromécanique

comprend fonction de frein de stationnement à l'arrêt, assistance au démarrage par désactivation automatique et décélération complète sur les 4 roues durant la marche

### Boîte mécanique

6 vitesses, entièrement synchronisée, avec embrayage monodisque à sec commandé hydrauliquement avec garnitures sans amiante, volant moteur bi-masse

### S tronic®

boîte séquentielle 6 ou 7 vitesses à double embrayage avec commande électrohydraulique, permet des rapports plus courts et des changements de rapports sans interruption perceptible de motricité. En mode automatique, il est possible de choisir entre les deux programmes D (Drive) et S (Sport). La boîte S tronic peut être commandée manuellement par les palettes de changement de vitesses sous le volant disponibles en option ou par le sélecteur de vitesses. Incluant Audi hold assist.

Le mode roue libre permet, en mode D, une conduite préventive et réduit la consommation de carburant par le débrayage automatique dès que la pédale de l'accélérateur est relâchée. Le rembrayage est automatique en actionnant la pédale du frein ou de l'accélérateur. S'active sur l'Audi drive select en mode efficiency

### Direction assistée électromécanique

allie précision et confort avec une technologie particulièrement économe en énergie. La direction électromécanique assure une stabilité à grande vitesse et s'avère souple et précise lors des manœuvres de stationnement

### Direction progressive

augmente la dynamique et le confort de conduite grâce à une réponse plus directe de la direction (par ex. sur les routes nationales sinueuses ou lors des changements de direction) ainsi qu'aux efforts de direction amoindris (par ex. lors du stationnement et des manœuvres) ; caractéristiques de conduite impressionnantes grâce à une démultiplication variable asservie à la direction ainsi qu'une assistance asservie à la vitesse, réglable sur Audi drive select (auto/comfort/dynamic)

## | Technique/Sécurité

### Récupération

permet de réaliser des économies de carburant par récupération de l'énergie de décélération et de freinage ; convertit l'énergie cinétique en énergie électrique utilisable en augmentant la tension du générateur durant les phases de décélération ou de freinage et soulage l'alternateur lorsque la voiture accélère de nouveau

### Système Start-Stop

contribue à réduire la consommation de carburant ainsi que les émissions de CO<sub>2</sub> en coupant automatiquement le moteur lors des phases d'arrêt, par ex. aux feux rouges. Le redémarrage est engagé dès l'actionnement de la pédale d'embrayage (boîte mécanique) ou du relâchement du frein (S tronic). Peut être désactivé à tout moment via un commutateur

### Audi cylinder on demand

cette technologie permet de réduire nettement la consommation de carburant et le rejet d'émissions de CO<sub>2</sub>. Lorsque le moteur n'a pas besoin de toute la puissance des 4 cylindres à charge partielle ou en phase de décélération, les soupapes d'admission et d'échappement de 2 cylindres sont automatiquement fermées et leur allumage ainsi que leur injection de carburant sont désactivés. Affichage des cylindres actifs sur le système d'information du conducteur

### Filtre à particules diesel sans additifs

le système de filtre automatique réduit les émissions de particules de suie sur toutes les versions diesel

### Audi TDI clean diesel (catalyseur de stockage d'oxydation)

réduit nettement l'oxyde d'azote du flux de gaz d'échappement ce qui conduit à une réduction des émissions d'échappement. En plus de l'équipement de série avec catalyseur et filtre à particules, les modèles avec TDI clean diesel disposent d'un catalyseur de stockage d'oxydation sans entretien

### Airbags

airbags grand volume pour conducteur et passager avant ainsi qu'airbag de genoux côté conducteur ; en combinaison avec fixation pour sièges enfants ISOFIX pour le siège passager avant incluant commande de désactivation d'airbag passager avant

---

### Airbags latéraux à l'avant et système d'airbags de tête

airbags latéraux à l'avant intégrés au dossier des sièges ainsi que système d'airbags de tête supplémentaire sur A3 berline/S3 berline ; se déploie devant les vitres latérales et protège les passagers avant et ceux des places extérieures arrière en cas de collision latérale ; sur A3 berline/S3 berline au choix avec airbags latéraux à l'arrière

---

### Système d'appuie-têtes intégral

renforce la protection et réduit le risque de traumatisme cervical. Grâce à la conception du siège avant, le haut du corps est mieux réceptionné et la tête soutenue plus fermement en cas de collision arrière que dans le cas de systèmes conventionnels

---

### Arceaux de sécurité actifs

protègent les passagers arrière par un système de protection à enclenchement automatique situé derrière les appuie-tête arrière

---

### Fixation pour sièges enfants ISOFIX pour le siège passager avant

avec commande de désactivation d'airbag passager avant ; sur A3 berline et S3 berline avec sécurité enfants électrique sur les portières arrière

---

### Fixation pour sièges enfants ISOFIX pour les sièges extérieurs arrière

support normalisé pour une fixation pratique de sièges enfants ISOFIX ; sur A3 berline/S3 berline incluant point de fixation supplémentaire (Top Tether).

Les sièges enfants correspondants sont disponibles chez votre partenaire Audi

## | Contrat de garantie Audi

### Contrat de garantie Audi

le contrat de garantie Audi offre une assurance risque durable contre de nombreux cas de sinistre et une maîtrise des coûts du service au-delà des deux premières années de la garantie constructeur. Il est disponible directement et uniquement pour l'achat d'une voiture neuve. Possibilité de choisir entre 9 combinaisons de durée et de kilométrage. Informations complémentaires auprès de votre partenaire Audi.

## Accessoires d'origine Audi. Aussi individuels que votre vie.

Une Audi est le reflet de votre personnalité. Les accessoires d'origine Audi se basent véritablement sur ce principe en proposant des produits de haute qualité, assortis à votre Audi, qui garantissent de grandes qualités d'adaptation, de sécurité et de fonctionnalité. Pour personnaliser davantage votre voiture et l'adapter au mieux en fonction de vos besoins. Pour que votre Audi devienne votre Audi personnelle. Vous trouverez aux deux pages suivantes quelques-unes des possibilités de la gamme particulièrement vaste des accessoires d'origine Audi pour votre Audi A3 berline ou votre Audi A3 Cabriolet.



Informations complémentaires dans le catalogue Accessoires Audi A3, sur [www.audi.fr](http://www.audi.fr) et auprès de votre partenaire Audi.

**Jantes en aluminium coulé style 5 branches vélum, noir mat, polies brillant<sup>1</sup>**

Dynamique élégante. En dimension 7,5 J x 18 (pour A3 et A3 Sportback) et 8 J x 18 (pour A3 berline et A3 Cabriolet) pour pneus 225/40 R 18<sup>2</sup>.





#### Audi wireless internet access

Permet d'établir une connexion Internet mobile dans le véhicule via WiFi. Fonction de hotspot pour jusqu'à 8 appareils portables, par exemple Tablets, ordinateurs portables ou Smartphones – dans un périmètre de 100 m maximum en dehors du véhicule. Routeur intégré dans le véhicule, indépendamment des accumulateurs. Avec fonction Roaming, même pour cartes prépayées.

#### Siège bébé Audi

Peut se fixer à l'aide de la ceinture trois points. Le harnais intégré assure un bon maintien, la capote relevée protège des rayons du soleil. Avec appuie-tête réglable. Convient aux enfants jusqu'à 13 kg (env. 12 mois).

#### Câbles adaptateurs pour Audi music interface<sup>3</sup>

Permettent de brancher différents modèles d'Apple iPod™ et iPhone™ et d'autres lecteurs médias portables sur l'Audi music interface disponible en option. Disponibles en différentes versions. La commande des lecteurs médias s'effectue par l'intermédiaire du système d'infodivertissement.

#### Espace enfants Audi

Le volant en peluche d'Audi et la peluche contribuent au divertissement des enfants. Assortis au design du siège enfant.



#### Tapis complémentaires en caoutchouc

Parfaitement adaptés à votre voiture. Protègent mieux des grosses salissures. Grâce aux points d'ancrage prévus au sol, ils sont solidaires du véhicule. Avec inscription A3.



<sup>1</sup> Veuillez consulter les spécificités concernant les jantes à la page 127. <sup>2</sup> Vous trouverez les caractéristiques techniques des pneus à la page 127.

<sup>3</sup> Informations complémentaires auprès de votre partenaire Audi. Vous trouverez les valeurs de consommations et d'émissions CO<sub>2</sub> ainsi que les classes d'efficacité à partir de la page 124.

Version	A3 berline/A3 Cabriolet 1.4 TFSI (92 kW)				A3 berline/A3 Cabriolet 1.8 TFSI (132 kW)				A3 berline/A3 Cabriolet 1.8 TFSI quattro (132 kW)				A3 berline/A3 Cabriolet 1.6 TDI clean diesel (81 kW)				A3 berline/A3 Cabriolet 2.0 TDI clean diesel (110 kW)				
Type de moteur	4 cylindres essence en ligne à injection directe d'essence, avec turbo et refroidisseur d'air de suralimentation				4 cylindres essence en ligne à injection directe d'essence, avec turbo et refroidisseur d'air de suralimentation				4 cylindres essence en ligne à injection directe d'essence, avec turbo et refroidisseur d'air de suralimentation				4 cylindres diesel en ligne avec injection Common Rail, turbo et refroidisseur d'air de suralimentation indirect				4 cylindres diesel en ligne avec injection Common Rail, turbo et refroidisseur d'air de suralimentation indirect				
Cylindrée en cm <sup>3</sup> (soupapes par cylindre)	1 395 (4)				1 798 (4)				1 798 (4)				1 598 (4)				1 968 (4)				
Puissance max. <sup>1</sup> en kW à tr/mn	92/5 000-6 000				132/5 100-6 200				132/4 500-6 200				81/3 200-4 000				110/3 500-4 000				
Couple max. en Nm à tr/mn	200/1 400-4 000				250/1 250-5 000				280/1 350-4 500				250/1 500-3 000				340/1 750-3 000				
<b>Transmission/Jantes</b>																					
Mode de transmission	Traction avant				Traction avant				Transmission intégrale perm. quattro®				Traction avant				Traction avant				
Boîte de vitesses	Mécanique 6 vitesses [S tronic 7 vitesses]				Mécanique 6 vitesses [S tronic 7 vitesses]				[S tronic 6 vitesses]				Mécanique 6 vitesses [S tronic 7 vitesses]				Mécanique 6 vitesses [S tronic 6 vitesses]				
Jantes <sup>2</sup>	Jantes en acier, 7 J x 16				Jantes en acier, 7 J x 16				Jantes en acier, 7 J x 16				Jantes en acier, 7 J x 16				Jantes en acier, 7 J x 16				
Pneus <sup>2</sup>	205/55 R 16 <sup>3</sup>				205/55 R 16 <sup>3</sup>				205/55 R 16 <sup>3</sup>				205/55 R 16 <sup>3</sup>				205/55 R 16 <sup>3</sup>				
<b>Poids/Volumes</b>																					
	A3 berline		A3 Cabriolet		A3 berline		A3 Cabriolet		A3 berline		A3 Cabriolet		A3 berline		A3 Cabriolet		A3 berline		A3 Cabriolet		
Poids à vide <sup>4</sup> en kg	1 280	[1 310]	1 420	[1 440]	1 345	[1 370]	1 480	[1 505]	[1 455]	[1 615]	1 345	[1 365]	1 495	1 390	[1 395]	1 535	[1 555]				
Poids total autorisé en kg	1 755	[1 785]	1 845	[1 865]	1 820	[1 845]	1 905	[1 930]	[1 930]	[2 040]	1 820	[1 840]	1 920	1 865	[1 870]	1 960	[1 980]				
Poids sur pavillon/à la flèche autorisé en kg	75/75	[75/75]	-/75	[-/75]	75/75	[75/75]	-/75	[-/75]	[75/75]	[-/75]	75/75	[75/75]	-/75	75/75	[75/75]	-/75	[-/75]				
Poids remorqué autorisé <sup>5</sup> en kg non freiné	640	[650]	710	[720]	670	[680]	740	[750]	[720]	[750]	670	[680]	740	690	[690]	750	[750]				
pente 12 %	1 400	[1 400]	1 400	[1 400]	1 600	[1 600]	1 600	[1 600]	[1 600]	[1 600]	1 500	[1 500]	1 500	1 600	[1 600]	1 600	[1 600]				
pente 8 %	1 600	[1 600]	1 600	[1 600]	1 800	[1 800]	1 800	[1 800]	[1 800]	[1 800]	1 700	[1 700]	1 700	1 800	[1 800]	1 800	[1 800]				
Volume du réservoir env. en l	50	[50]	50	[50]	50	[50]	50	[50]	[55]	[55]	50	[50]	50	50	[50]	50	[50]				
<b>Performances/Consommations<sup>6</sup></b>																					
Vitesse maximale en km/h	212	[212]	211	[211]	242	[242]	242	[242]	[235]	[234]	203	[203]	200	224	[224]	224	[224]				
Accélération 0-100 km/h en s	9,4	[9,3]	10,2	[10,2]	7,2	[7,3]	7,7	[7,8]	[6,8]	[7,6]	10,7	[10,7]	11,4	8,6	[8,3]	8,9	[8,8]				
Carburant	Super sans soufre 95 RON <sup>8</sup>				Super sans soufre 95 RON <sup>8</sup>				Super sans soufre 95 RON <sup>8</sup>				Gazole sans soufre <sup>9</sup>				Gazole sans soufre <sup>9</sup>				
<b>Consommations<sup>11</sup> en l/100 km</b>																					
urbaines	6,7	[6,1]	7,0	[6,3]	7,4	[7,0]	7,8	[7,3]	[8,2]	[8,4]	4,5	[4,4]	4,7	4,9	[5,2]	5,1	[5,4]				
routières	4,1	[4,2]	4,4	[4,4]	4,9	[4,8]	5,0	[4,8]	[5,5]	[5,6]	3,4	[3,6]	3,5	3,5	[4,0]	3,7	[4,2]				
mixtes	5,1	[4,9]	5,3	[5,1]	5,8	[5,6]	6,0	[5,8]	[6,5]	[6,6]	3,8	[3,9]	3,9	4,0	[4,4]	4,2	[4,6]				
<b>Emissions de CO<sub>2</sub><sup>11</sup> en g/km</b>																					
urbaines	155	[142]	162	[145]	172	[160]	180	[169]	[189]	[194]	117	[114]	123	128	[136]	133	[141]				
routières	96	[98]	101	[101]	113	[111]	117	[112]	[126]	[130]	89	[95]	93	92	[104]	97	[109]				
mixtes	117	[114]	124	[117]	135	[129]	140	[133]	[149]	[154]	99	[102]	104	105	[115]	110	[120]				
Classe d'efficacité/Norme de dépollution	B/EU6	[B]/EU6	B/EU6	[A]/EU6	C/EU6	[B]/EU6	C/EU6	[B]/EU6	[C]/EU6	[C]/EU6	A/EU6	[A]/EU6	A+/EU6	A/EU6	[A]/EU6	A+/EU6	[A]/EU6				

[ ] Valeurs pour S tronic. Observations <sup>1</sup> à <sup>12</sup> voir page 127.

Version	A3 berline/A3 Cabriolet 2.0 TDI clean diesel quattro (110 kW)		A3 berline/A3 Cabriolet 2.0 TDI clean diesel (135 kW)		A3 berline/A3 Cabriolet 2.0 TDI clean diesel quattro (135 kW)		S3 berline/S3 Cabriolet 2.0 TFSI quattro (221 kW)		
Type de moteur	4 cylindres diesel en ligne avec injection Common Rail, turbo et refroidisseur d'air de suralimentation indirect		4 cylindres diesel en ligne avec injection Common Rail, turbo et refroidisseur d'air de suralimentation indirect		4 cylindres diesel en ligne avec injection Common Rail, turbo et refroidisseur d'air de suralimentation indirect		4 cylindres essence en ligne à injection directe d'essence, avec turbo et refroidisseur d'air de suralimentation		
Cylindrée en cm <sup>3</sup> (soupapes par cylindre)	1 968 (4)		1 968 (4)		1 968 (4)		1 984 (4)		
Puissance max. <sup>1</sup> en kW à tr/mn	110/3 500-4 000		135/3 500-4 000		135/3 500-4 000		221/5 500-6 200		
Couple max. en Nm à tr/mn	340/1 750-3 000		380/1 750-3 250		380/1 750-3 250		380/1 800-5 500		
<b>Transmission/Jantes</b>									
Mode de transmission	Transmission intégrale perm. quattro®		Traction avant		Transmission intégrale perm. quattro®		Transmission intégrale perm. quattro®		
Boîte de vitesses	Mécanique 6 vitesses		Mécanique 6 vitesses		[S tronic 6 vitesses]		Mécanique 6 vitesses [S tronic 6 vitesses]		
Jantes <sup>2</sup>	Jantes en acier, 7 J x 16		Jantes en acier, 7 J x 16		Jantes en acier, 7 J x 16		Jantes en aluminium coulé, 8 J x 18		
Pneus <sup>2</sup>	205/55 R 16 <sup>3</sup>		205/55 R 16 <sup>3</sup>		205/55 R 16 <sup>3</sup>		225/40 R 18 <sup>3</sup>		
<b>Poids/Volumes</b>									
	<b>A3 berline</b>	<b>A3 Cabriolet</b>	<b>A3 berline</b>	<b>A3 Cabriolet</b>	<b>A3 berline</b>	<b>A3 Cabriolet</b>	<b>S3 berline</b>	<b>S3 Cabriolet</b>	
Poids à vide <sup>4</sup> en kg	1 470	1 615	1 395	1 545	[1 505]	[1 665]	1 505	[1 535]	[1 695]
Poids total autorisé en kg	1 945	2 040	1 870	1 970	[1 980]	[2 090]	1 980	[2 010]	[2 060]
Poids sur pavillon/à la flèche autorisé en kg	75/75	-/75	75/75	75/75	[75/75]	[75/75]	75/-	[75/-]	[-/-]
Poids remorqué autorisé <sup>5</sup> en kg non freiné	730	750	690	750	[750]	[750]	-	[-]	[-]
pente 12 %	1 800	1 600	1 600	1 600	[1 800]	[1 800]	-	[-]	[-]
pente 8 %	1 800	1 800	1 800	1 800	[1 800]	[1 800]	-	[-]	[-]
Volume du réservoir env. en l	55	55	50	50	[55]	[55]	55	[55]	[55]
<b>Performances/Consommations<sup>6</sup></b>									
Vitesse maximale en km/h	220	220	241	241	[237]	[237]	250 <sup>7</sup>	[250 <sup>7</sup> ]	[250 <sup>7</sup> ]
Accélération 0-100 km/h en s	8,3	8,8	7,4	7,9	[6,9]	[7,6]	5,3	[4,9]	[5,4]
Carburant	Gazole sans soufre <sup>9</sup>		Gazole sans soufre <sup>9</sup>		Gazole sans soufre <sup>9</sup>		SuperPlus sans soufre 98 RON <sup>10</sup>		
Consommations <sup>11</sup> en l/100 km									
urbaines	5,6	5,8	5,2	5,3	[5,8]	[5,9]	9,1	[8,8]	[9,0]
routières	4,1	4,2	3,7	3,8	[4,4]	[4,5]	5,8	[5,9]	[6,0]
mixtes	4,7	4,8	4,2	4,3	[4,9]	[5,0]	7,0	[6,9]	[7,1]
Emissions de CO <sub>2</sub> <sup>11</sup> en g/km									
urbaines	148	150	134	139	[151]	[155]	209	[202]	[208]
routières	108	111	96	100	[115]	[118]	135	[136]	[140]
mixtes	122	125	110	114	[128]	[132]	162	[159]	[165]
Classe d'efficacité/Norme de dépollution	B/EU6	A/EU6	A/EU6	A/EU6	[B]/EU6	[A]/EU6	D/EU6	[D]/EU6	[C]/EU6

Version	A3 berline/A3 Cabriolet 1.4 TFSI ultra (110 kW)				A3 berline 1.6 TDI ultra (81 kW)	
Type de moteur	4 cylindres essence en ligne à injection directe d'essence avec turbo et refroidisseur d'air de suralimentation indirect et technologie Audi cylinder on demand				4 cylindres diesel en ligne avec injection Common Rail, turbo et refroidisseur d'air de suralimentation indirect	
Cylindrée en cm <sup>3</sup> (soupapes par cylindre)	1 395 (4)				1 598 (4)	
Puissance max. <sup>1</sup> en kW à tr/mn	110/5 000-6 000				81/3 200-4 000	
Couple max. en Nm à tr/mn	250/1 500-3 500				250/1 500-3 000	
<b>Transmission/Jantes</b>						
Mode de transmission	Traction avant				Traction avant	
Boîte de vitesses	Mécanique 6 vitesses [S tronic 7 vitesses]				Mécanique 6 vitesses	
Jantes <sup>2</sup>	Jantes en acier, 7 J x 16				Jantes en acier, 7 J x 16	
Pneus <sup>2</sup>	205/55 R 16 <sup>3</sup>				205/55 R 16 <sup>3</sup>	
<b>Poids/Volumes</b>						
Poids à vide <sup>4</sup> en kg	1 315	[1 325]	1 440	[1 455]	1 330	
Poids total autorisé en kg	1 790	[1 800]	1 865	[1 880]	1 805	
Poids sur pavillon/à la flèche autorisé en kg	75/75	[75/75]	-/75	[-/75]	75/75	
Poids remorqué autorisé <sup>5</sup> en kg non freiné pente 12 %	650	[660]	720	[720]	660	
pente 8 %	1 500	[1 500]	1 500	[1 500]	1 000	
	1 700	[1 700]	1 700	[1 700]	1 300	
Volume du réservoir env. en l	50	[50]	50	[50]	50	
<b>Performances/Consommations<sup>6</sup></b>						
Vitesse maximale en km/h	224	[224]	222	[222]	203	
Accélération 0-100 km/h en s	8,2	[8,2]	8,9	[8,9]	10,7	
Carburant	Super sans soufre 95 RON <sup>8</sup>				Gazole sans soufre <sup>9</sup>	
Consommations <sup>11</sup> en l/100 km						
urbaines	5,8	[5,8]	6,0	[6,0]	3,9	
routières	4,1	[4,1]	4,3	[4,3]	3,1	
mixtes	4,7	[4,7]	4,9	[4,9]	3,3	
Emissions de CO <sub>2</sub> <sup>11</sup> en g/km						
urbaines	134	[134]	139	[139]	100	
routières	95	[95]	99	[99]	80	
mixtes	109	[109]	114	[114]	88	
Classe d'efficacité/Norme de dépollution	A/EU6	[A]/EU6	A/EU6	[A]/EU6	A+/EU5	

### Audi A3 berline 1.6 TDI ultra<sup>12</sup> (81 kW 88 g CO<sub>2</sub>/km)

Des mesures techniques ciblées dans le véhicule permettent de réduire la consommation de carburant et les émissions de CO<sub>2</sub> par rapport aux autres modèles Audi A3.

#### La version de l'Audi A3 berline 1.6 TDI ultra (81 kW 88 g CO<sub>2</sub>/km) dispose en série de :

- Boîte mécanique 6 vitesses avec un rapport de démultiplication adapté
- Pneus économiques à résistance améliorée au roulage
- Assiette améliorée et extension de bas de caisse pour réduire la valeur Cx et améliorer l'aérodynamique

L'Audi A3 berline 1.6 TDI ultra (81 kW 88 g CO<sub>2</sub>/km) est équipée de série de jantes en acier avec enjoliveurs intégraux, 7 J x 16 avec pneus 205/55 R 16<sup>3</sup>.

#### Disponibles en option :

- Jantes en aluminium coulé style 10 branches, 7 J x 16 avec pneus 205/55 R 16<sup>3</sup>

#### Les équipements ci-dessous ne sont pas disponibles pour l'Audi A3 berline 1.6 TDI ultra (81 kW 88 g CO<sub>2</sub>/km) :

- Pack Extérieur S line
- Roue de secours temporaire
- Toit panoramique en verre
- Crochet d'attelage
- Chauffage/ventilation stationnaire
- Châssis Sport S line
- Sièges Sport
- Siège conducteur réglable électriquement
- Sièges avant réglables électriquement
- Bang & Olufsen Sound System

## Observations











- <sup>1</sup> La valeur indiquée a été obtenue à l'aide des méthodes de mesure prescrites (RL 80/1269/CEE dans la rédaction actuellement en vigueur).
- <sup>2</sup> Sur Ambition, jantes en aluminium coulé 7,5 J x 17 avec pneus 225/45 R 17.  
Sur Ambiente, jantes en aluminium coulé 7 J x 16 avec pneus 205/55 R 16.
- <sup>3</sup> Vous trouverez les caractéristiques techniques des pneus dans le tableau ci-contre.
- <sup>4</sup> Poids à vide avec conducteur (68 kg), bagages (7 kg) et réservoir de carburant rempli à 90 %, obtenu suivant RL 92/21/CEE dans la rédaction actuellement en vigueur. Les équipements en option peuvent augmenter le poids à vide ainsi que le Cx du véhicule et réduire d'autant sa charge utile et sa vitesse maximale.
- <sup>5</sup> La puissance du moteur diminue avec l'altitude. Il faut par conséquent réduire de 10 % le poids total avec remorque (poids remorqué autorisé + poids total autorisé du véhicule tracteur) à partir de 1 000 m au-dessus du niveau de la mer puis à chaque nouveau palier de 1 000 m. Valeur du poids remorqué autorisé avec crochet d'attelage monté en usine. En cas d'utilisation commerciale du véhicule avec crochet d'attelage, un appareil de contrôle prescrit par la CEE peut s'avérer nécessaire sous certaines conditions.
- <sup>6</sup> La consommation et les émissions de CO<sub>2</sub> d'un véhicule ne dépendent pas seulement d'une utilisation efficace du carburant, mais sont également influencées par le comportement routier et d'autres facteurs non techniques. Le CO<sub>2</sub> est le gaz à effet de serre qui contribue le plus au réchauffement climatique.
- <sup>7</sup> Limitée.
- <sup>8</sup> Utilisation recommandée du carburant sans plomb Super sans soufre 95 RON suivant DIN EN 228. A défaut : carburant sans plomb essence ordinaire sans soufre 91 RON suivant DIN EN 228 avec une légère réduction de puissance. Du carburant sans plomb 95 RON avec une teneur en éthanol maximale de 10 % (E10) peut également être utilisé. Les valeurs de consommations se basent sur l'utilisation d'un carburant 95 RON suivant 692/2008/CE.
- <sup>9</sup> Utilisation recommandée de gazole sans soufre suivant DIN EN 590. A défaut : Gazole suivant DIN EN 590.
- <sup>10</sup> Utilisation recommandée du carburant sans plomb SuperPlus sans soufre 98 RON suivant DIN EN 228. A défaut : carburant sans plomb Super sans soufre 95 RON suivant DIN EN 228 avec une légère réduction de puissance. Du carburant sans plomb 95 RON avec une teneur en éthanol maximale de 10 % (E10) peut également être utilisé. Les valeurs de consommations se basent sur l'utilisation d'un carburant 95 RON suivant 692/2008/CE.
- <sup>11</sup> Les valeurs indiquées ont été obtenues à l'aide des méthodes de mesure prescrites. Les données ne se rapportent pas à un véhicule en particulier et ne font pas partie de l'offre mais ne servent qu'à comparer les différents types de véhicules.
- <sup>12</sup> Uniquement pour la gamme d'équipement Attraction.

## Remarque importante

**Spécificités des jantes** : les jantes en aluminium polies brillant, polies ou partiellement polies ne doivent pas être montées dans des conditions hivernales. Pour des raisons techniques, la surface de ces jantes ne jouit pas d'une protection optimale contre la corrosion et risque à longue échéance de subir des dommages dus au sel d'épandage ou autres produits.

## Classification des caractéristiques des pneus

Vous trouverez dans le tableau différentes dimensions de pneus pour l'A3 berline, l'A3 Cabriolet, la S3 berline et la S3 Cabriolet ainsi que leurs valeurs au niveau de la classe d'efficacité en carburant, de la classe d'adhérence sur sol mouillé et de la classe de bruit de roulement externe.

	Dimensions de pneus	Classe d'efficacité en carburant	Classe d'adhérence sur sol mouillé	Classe de bruit de roulement externe
Pneus été	205/55 R 16	F-B	E-A	70-67  - 
	225/45 R 17	E-C	C-B	 - 
	225/40 R 18	E	B	
	235/35 R 19	C	A	
Pneus hiver	205/55 R 16	E	C-B	
	205/50 R 17	F-C	E-B	 - 
	225/40 R 18	F	E	

La commande d'un pneu en particulier n'est pas possible. Votre partenaire Audi vous renseignera sur l'offre de pneus spécifique à votre pays.

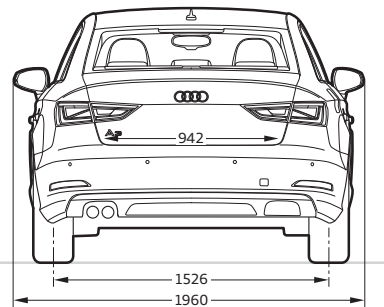
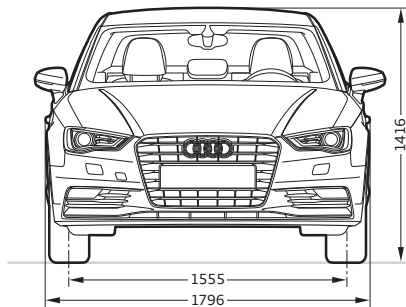
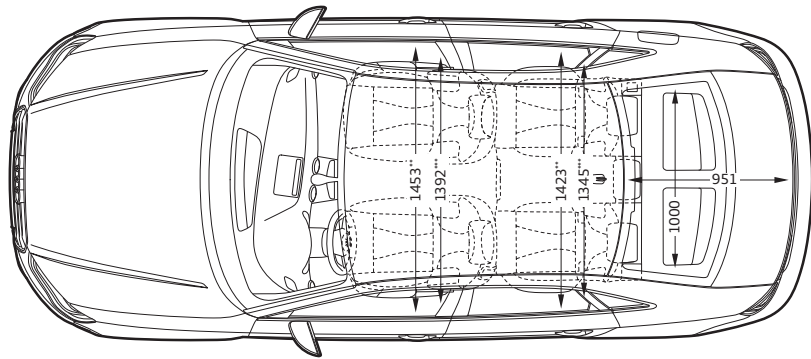
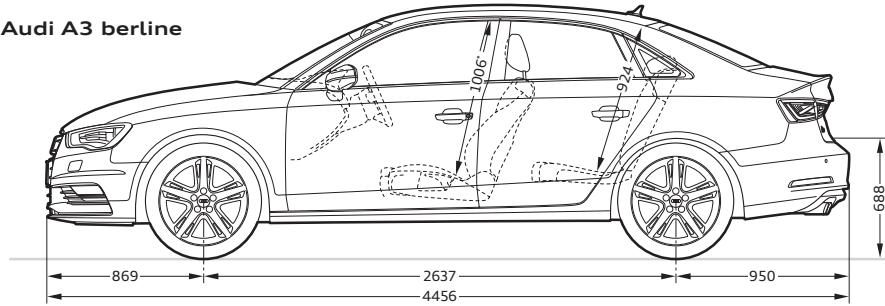
**Audi A3 berline****Dimensions en millimètres.**

Dimensions pour poids à vide.

Volume du coffre : traction avant 425/880 l ; transmission intégrale permanente quattro 390/845 l (mesuré suivant méthode VDA avec parallélépipèdes de 200 x 100 x 50 mm) ;

seconde valeur : avec dossier de banquette arrière rabattu et chargement jusqu'à la plage arrière).

Diamètre de braquage, environ 11,0 m.

\* Espace max. au-dessus de la tête. \*\* Largeur aux coudes. \*\*\* Largeur aux épaules.

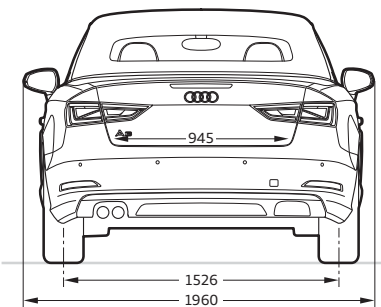
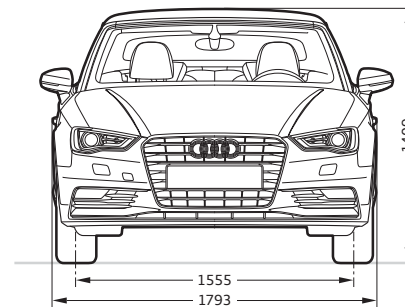
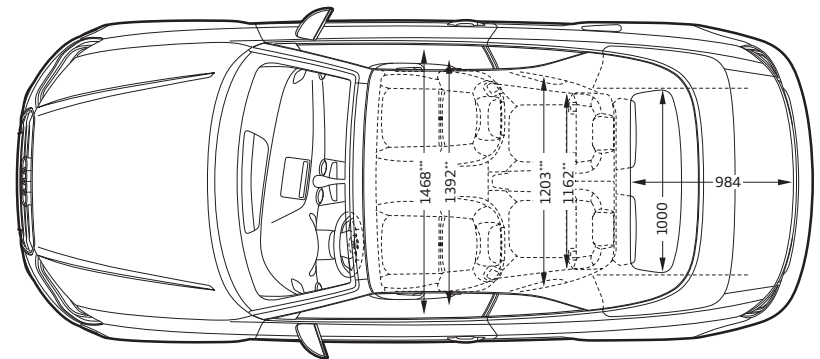
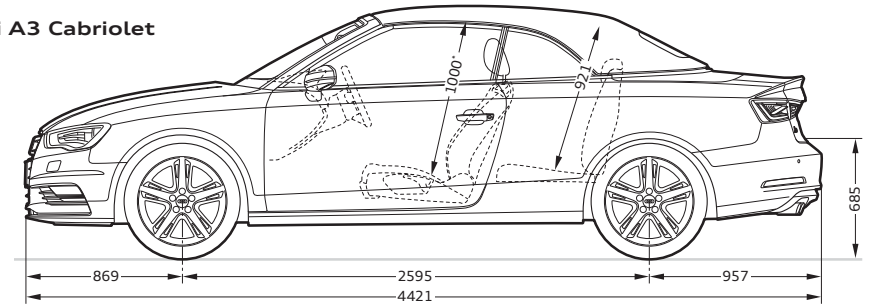
**Audi A3 Cabriolet****Dimensions en millimètres.**

Dimensions pour poids à vide.

Volume du coffre avec capote fermée : traction avant 320 l, transmission intégrale permanente quattro 285 l ; avec capote ouverte : traction avant 280 l, transmission intégrale permanente quattro 245 l ;

avec dossier de banquette arrière rabattu : traction avant 680 l, transmission intégrale permanente quattro 645 l (mesuré suivant méthode VDA avec parallélépipèdes de 200 x 100 x 50 mm).

Diamètre de braquage, environ 10,9 m.

\* Espace max. au-dessus de la tête. \*\* Largeur aux coudes. \*\*\* Largeur aux épaules.

## Audi S3 berline

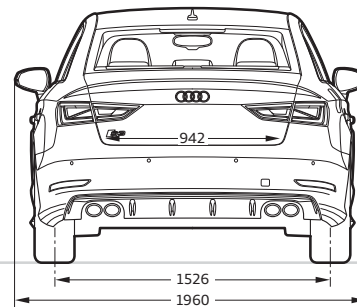
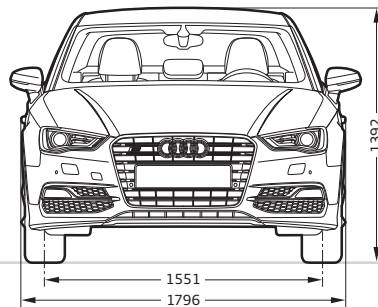
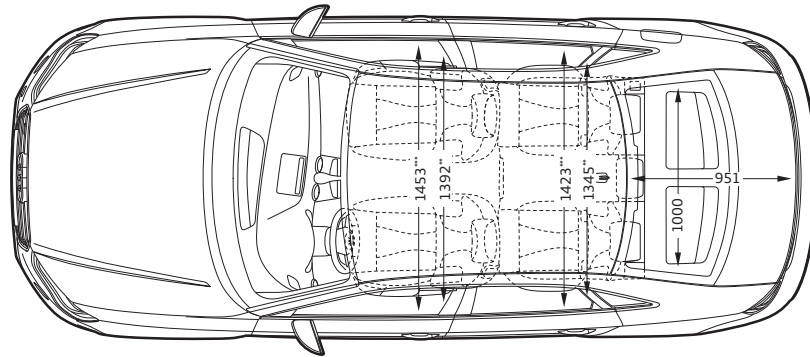
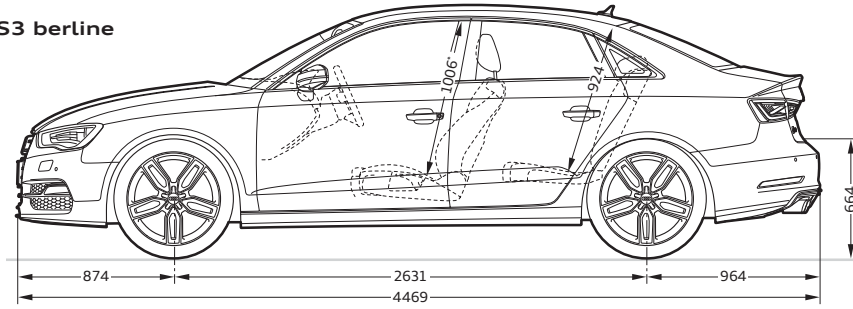
**Dimensions en millimètres.**

Dimensions pour poids à vide.

Volume du coffre : 390/845 l

(mesuré suivant méthode VDA, avec parallélépipèdes de 200 x 100 x 50 mm ;

seconde valeur : avec dossier de banquette arrière rabattu et chargement jusqu'à la plage arrière).

Diamètre de braquage, environ 11,0 m.

\* Espace max. au-dessus de la tête. \*\* Largeur aux coudes. \*\*\* Largeur aux épaules.

## Audi S3 Cabriolet

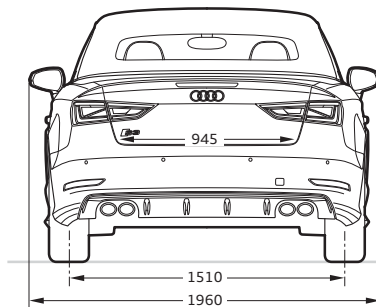
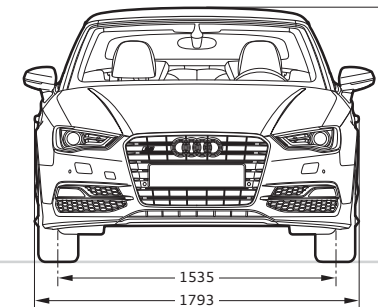
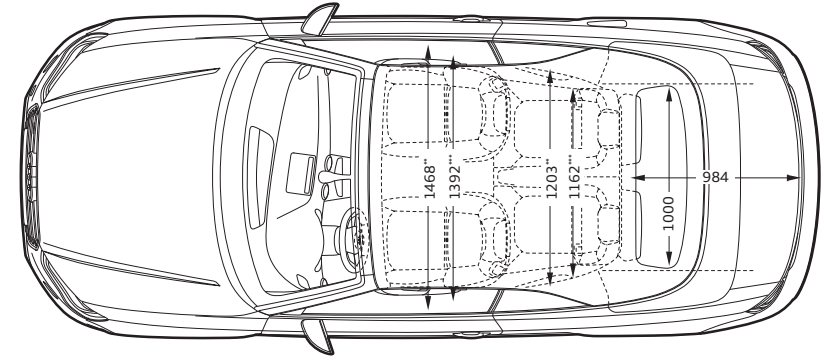
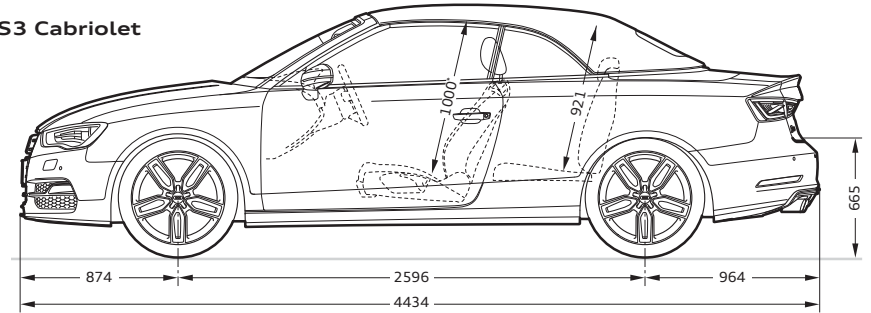
**Dimensions en millimètres.**

Dimensions pour poids à vide.

Volume du coffre avec capote fermée : 285 l ; avec capote ouverte : 245 l ;

avec dossier de banquette arrière rabattu : 645 l

(mesuré suivant méthode VDA avec parallélépipèdes de 200 x 100 x 50 mm).

Diamètre de braquage, environ 10,9 m.

\* Espace max. au-dessus de la tête. \*\* Largeur aux coudes. \*\*\* Largeur aux épaules.

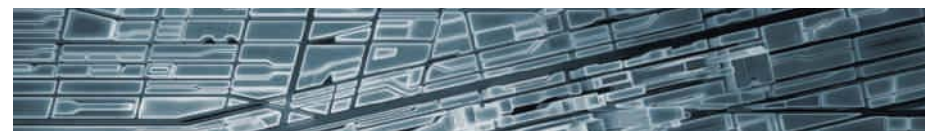

# Découvrez



## Expérience Audi

La fascination Audi a plusieurs facettes. Vous avez, par exemple, à l'Audi City de Londres un accès numérique à tous les modèles en grandeur nature et en temps réel. Visiter l'un des grands salons automobiles vaut également le détour. Audi y présente toujours ses nouveaux modèles et vous invite à une vision de l'avenir conçu sous le signe du « Vorsprung durch Technik » (L'avancée par la technologie). Pour connaître la manière dont Audi met en œuvre aujourd'hui ce concept, vous trouverez un aperçu fascinant dans les microsites « Vorsprung durch Technik » sur [www.audi.fr](http://www.audi.fr). Cependant, un regard sur le passé peut se révéler tout aussi enrichissant : dans le musée Audi museum mobile à Ingolstadt, l'histoire côtoie la haute technologie. Vous pouvez admirer au total 130 modèles historiques d'exposition et des formes de

présentations modernes en parfaite symbiose. Par ailleurs, l'Audi driving experience vous offre des expériences de conduite passionnantes et variées avec des modèles Audi modernes. Le plaisir de conduite pur est combiné ici à des effets d'apprentissage précieux. Une équipe composée d'instructeurs spécialement formés et hautement qualifiés vous aide à optimiser vos compétences de conduite en vous apportant des conseils pratiques. L'Audi driving experience center vous accueille également depuis peu à Neuburg, près d'Ingolstadt. Il comprend un circuit de 3,4 km de longueur maximale avec des combinaisons de virages rudes, un espace dynamique de 30 000 m<sup>2</sup> ainsi qu'un parcours offroad pour les modèles Q.

