



R8

 Audi Sport

Fascination

4	Audi R18	22	Audi R8 Coupé V10
6	Audi R8 LMS	32	Audi R8 Spyder V10
8	Audi R8 Coupé V10 plus		

Technique

46	Audi Sport	54	Audi drive select
48	Performance	56	Technologie de l'éclairage laser
50	quattro	58	Audi Space Frame (ASF)
52	Dynamique	60	Fabrication

Equipements

66	Audi exclusive	86	Applications décoratives
72	Suggestions	88	Eclairage
76	Peintures	89	Design
78	Panneaux latéraux	90	Volants/Commandes
79	Couleurs de capote	91	Confort
80	Jantes/Pneus	92	Infotainment
82	Sièges	94	Systèmes d'assistance
84	Packs Equipement	95	Technique/Sécurité
85	Ciel de pavillon/Ciel de capote	95	Contrat de garantie Audi

Autres

96	Caractéristiques techniques	100	Index
98	Dimensions	108	Fascination Audi

Vous trouverez les équipements des voitures figurant sur les photos de la partie Fascination à la page 106.
 Vous trouverez les valeurs de consommations et d'émissions CO₂ à la page 96.



13 TRIOMPHERS

Ou le pouvoir de développer la technologie future grâce au sport automobile.

Grâce à de nombreuses innovations techniques, Audi a écrit l'Histoire de la course automobile lors des 24 Heures du Mans. Jusqu'à présent, la marque aux quatre anneaux a remporté treize fois la course d'endurance la plus difficile au monde. A cet exploit vient s'ajouter le record de distance battu en 2010 : 5 410,71 kilomètres parcourus dans une course. Audi participa au Mans en 2012 et 2013 avec la R18 e-tron quattro et une toute nouvelle technologie : la transmission hybride. Elle termina première. Ces voitures de course assurèrent à Audi également en 2012 et 2013 le titre de champion du monde au FIA World Endurance Championship (WEC). En 2014, Audi triompha une nouvelle fois au Mans avec la R18 e-tron quattro et afficha même la meilleure valeur en termes d'efficacité. Grâce aux technologies ultra, à un système hybride optimisé et à un nouveau moteur TDI V6 de 4 litres, il a été possible d'économiser 22 % de carburant par rapport à l'année précédente. On compte jusqu'à aujourd'hui plus de 100 victoires dans les séries de courses d'endurance du monde entier remportées par les prototypes du Mans (LMP) d'Audi, à savoir les modèles R8, R10 TDI, R15 TDI, et R18 e-tron quattro.

Les succès en course sont surtout synonymes de générateurs d'impulsions en terme d'innovations dans la série. C'est ainsi que nous retrouvons tout naturellement dans les modèles de série Audi non seulement les technologies TFSI, TDI, quattro et la transmission hybride, mais également les toutes dernières innovations comme les phares à LED avec technologie Matrix-Beam et l'éclairage laser, éprouvés dans les conditions les plus dures en circuit. Les technologies de construction légère d'Audi apportent les dixièmes de seconde décisifs pour devancer les concurrents sur la piste et procurent sur la route une augmentation sensible de la dynamique de conduite, des performances de conduite améliorées, une consommation réduite et moins d'émissions polluantes. La démonstration de la compétence technique est un précurseur en matière de technologies que vous retrouverez d'ailleurs sur de nombreux véhicules de série Audi.

322 VICTOIRES DANS LES GÈNES

■ La nouvelle Audi R8 LMS.

Avec l'Audi R8 LMS, la R8 est revenue avec succès sur les circuits de course : depuis 2009, les équipes ont remporté 28 titres nationaux et internationaux lors de plus de 1 279 courses, ainsi que 322 courses de GT3. Parmi lesquelles les 24 heures classiques du Nürburgring, Spa et Daytona. Les pilotes de l'Audi R8 LMS ont eu l'honneur de monter 898 fois au total sur le podium. La R8 LMS renoue ainsi avec le passé de vainqueur de la R8 – dotée des meilleures conditions de base :

la voiture de course GT3 à propulsion arrière déploie sur les circuits de course une puissance allant jusqu'à 430 kW¹. Les éléments aérodynamiques similaires à ceux du modèle DTM assurent la pression de contact nécessaire. A l'exception du toit, tous les éléments extérieurs sont en carbone. Le poids total de l'Audi R8 LMS est ainsi réduit à seulement 1 225 kg¹.

Environ 50 % des pièces du véhicule proviennent de la R8 Coupé V10, notamment des technologies fascinantes telles que l'Audi Space Frame (ASF) et le moteur V10. L'Audi R8 LMS allie la technologie de course à celle de série et se distingue ainsi particulièrement par son haut niveau de fiabilité et de performance. Une base idéale pour un sport automobile de succès comme elle l'a témoigné de manière impressionnante lors de ses début au Nürburgring en 2015 : lors de sa première participation à une course de 24 heures, où elle a remporté la première place.

Lors de l'Audi race experience, vous avez la possibilité de vivre à fleur de peau l'atmosphère des courses automobiles avec la R8 LMS : du training individuel jusqu'à la participation aux courses, en passant par l'obtention d'une licence de sport automobile.

Vous trouverez de plus amples informations sur www.audi-motorsport.com et www.audi.com/driving.

¹Selon la classification des véhicules par les autorités nationales du sport automobile.
Vous trouverez les valeurs de consommations et d'émissions CO₂ à la page 96.





ISSUE DU CIRCUIT DE COMPÉTITION. CONÇUE POUR LA ROUTE.

Deux voitures de sport, un objectif : repousser les limites des techniques de construction. Voilà ce à quoi elles sont destinées. En développant toute leur puissance, chacune à sa façon. L'Audi R8 Coupé V10 plus convaincant par sa performance et sa souveraineté. Tandis que l'Audi R8 Coupé V10 pose de nouveaux jalons. Avec sa puissance comme avec son élégance. Découvrez-les sur les prochaines pages : R8 pour R8.

Vous trouverez les valeurs de consommations et d'émissions CO₂ à la page 96.



AUDI R8 COUPÉ V10 PLUS

■ Un plus en performance.

Elle a été développée dans le laboratoire le plus exigeant du monde : le sport automobile. Environ 50 % de tous les composants utilisés sur le modèle R8 se basent sur la technologie du sport automobile. Du puissant moteur au design aérodynamique en passant par une construction légère intelligente, la R8 Coupé V10 plus prouve que ce plus peut difficilement être davantage amplifié.

Vous trouverez les valeurs de consommations et d'émissions CO₂ à la page 96.





330 KM/H

■ Prouvent qu'elle n'a rien à prouver.

L'Audi R8 Coupé V10 plus s'impose par sa seule présence. Sauf pour la résistance à l'air. Sa ligne aérodynamique rappelle les formes légendaires de l'Audi R18. En outre, de nombreux détails en carbone tels que le becquet avant, les boîtiers de rétroviseurs extérieurs en option, les panneaux latéraux en deux parties, l'aile arrière et le diffuseur arrière lui confèrent un style de sportif de haut niveau. Les jantes en aluminium forgé de 19 pouces ainsi que les freins en céramique de 19 pouces soulignent la présence marquante de la R8 Coupé V10 plus même à l'arrêt. Dès que le moteur déploie sa puissance et que l'aile arrière fixe augmente la propulsion, il devient alors indéniable que cette voiture est beaucoup plus qu'une simple œuvre d'art.

Vous trouverez les valeurs de consommations et d'émissions CO₂ à la page 96.

2 MODULES LASER

Donnent un visage au progrès. Une physionomie particulièrement marquante.

L'Audi R8 Coupé V10 plus n'est pas simplement belle – elle a aussi de la personnalité. La calandre Audi Singleframe marquante avec sa grille alvéolée gris anthracite brillante et les imposantes entrées d'air sont le reflet de sa force sauvage. Les phares à LED confèrent toute leur souveraineté tandis que l'éclairage au laser en option marque l'innovation. Dès 60 km/h, les quatre diodes haute performance sont activées par le biais de l'assistant de feux de route. Il en résulte alors un faisceau de lumière blanc qui fait de l'ombre à n'importe quel phare à LED tant par sa portée que par sa clarté d'éclairage. Un progrès indéniable – tant pour le conducteur que pour les autres automobilistes.

Vous trouverez les valeurs de consommations et d'émissions CO₂ à la page 96.



3,2 SECONDES

■ Suffisent pour laisser une impression indélébile.

L'Audi R8 Coupé V10 plus pose de nouveaux jalons : son moteur V10 5.2 FSI déploie 449 kW et convainc par une performance ébouriffante. Il ne lui faut pas plus de 3,2 secondes pour passer de 0 à 100 km/h. Sa propulsion ne s'arrête qu'à partir de 330 km/h. L'extérieur se caractérise par un grand nombre de composants en carbone, en particulier au niveau de l'aile arrière. Il augmente la propulsion sur l'essieu arrière et accentue la silhouette athlétique du véhicule.

Vous trouverez les valeurs de consommations et d'émissions CO₂ à la page 96.



12,3 POUCES

Révolutionnent la vision.
Surtout celle du conducteur !

Le cockpit est concentré sur l'essentiel : le conducteur. Démarrage du moteur, conduite dynamique, bruit du moteur, Infotainment ou passages de vitesses, chacune de ces fonctions peut être directement commandée à partir du volant Performance R8 en cuir avec quatre satellites de commande. Vous ne quitterez plus le volant des mains. L'Audi virtual cockpit innovant est également totalement focalisé sur le conducteur. Le grand écran TFT de 12,3 pouces affiche de nombreuses informations nécessaires avec un grand contraste et de la brillance. De plus, la présentation des contenus affichés peut être configurée selon vos propres souhaits. Pour avoir une vue sur tout, en un seul regard.

Vous trouverez les valeurs de consommations et d'émissions CO₂ à la page 96.

2 ADVERSAIRES DE LA FORCE CENTRIFUGE

■ Les sièges baquets de la R8.

Le cockpit de l'Audi R8 Coupé V10 plus répond aux plus hautes exigences – à quelques centimètres seulement de l'asphalte. Les sièges baquets R8 en luxueux cuir Nappa fin gris rotor incarnent l'art du savoir-faire artisanal au plus haut niveau et permettent au conducteur et au véhicule de ne faire plus qu'un. Avec leurs joues aux contours marqués et les appuie-tête intégrés, les sièges soulignent le caractère sportif de l'intérieur et offrent un excellent maintien latéral. Pour un sentiment de conduite qui redéfinit la sportivité.

Vous trouverez les valeurs de consommations et d'émissions CO₂ à la page 96.





AUDI R8 COUPÉ V10

■ La connexion entre puissance et élégance.

L'Audi R8 Coupé V10 constitue en elle-même une prise de position. Quel que soit l'angle depuis lequel on l'observe, sa silhouette est unique. Chaque ligne incarne l'esthétique pure sans pour autant semer le doute quant au statut de cette R8 : il s'agit ici indéniablement d'une voiture de sport haute performance.

Vous trouverez les valeurs de consommations et d'émissions CO₂ à la page 96.

10 CYLINDRES

■ Placés au centre de l'attention.

La nouvelle Audi R8 Coupé V10 provoque l'envie irrésistible de la conduire. Chacune de ses lignes incarne un style intemporel et met en relief le design extraordinaire : de la calandre imposante Audi Singleframe à la partie arrière athlétique en passant par les flancs musclés. Le moteur central V10 est placé tel un joyau sous la lunette et peut même être éclairé en option. Sa position centrale assure l'équilibre du véhicule et une meilleure tenue de route. Sur routes droites, sinueuses ou à grande vitesse, la R8 Coupé V10 délivre avant tout un plaisir de conduite époustouflant.

Vous trouverez les valeurs de consommations et d'émissions CO₂ à la page 96.



1 000 IMPRESSIONS

■ 1 expression : la perfection.

L'Audi R8 Coupé V10 ne convainc pas seulement par son esthétique extérieure, elle subjugue également par son intérieur. L'habitacle impressionne par une élégance sportive, des matériaux nobles et une finition précise. Chaque détail répond à des exigences élevées.

Ils sont à la fois fonctionnels et esthétiques, comme les sièges Sport R8 en option en cuir Nappa fin précieux avec piquage en losange. Vous disposez d'un éventail de 28 combinaisons de couleurs au choix pour embellir l'habitacle de vos propres accents. Parce que le véritable style se reflète dans la personnalité.

Vous trouverez les valeurs de consommations et d'émissions CO₂ à la page 96.



8 700 TR/MN

■ Pour atteindre sa puissance maximum. Et briller sur l'asphalte.

La nouvelle Audi R8 Coupé V10 exige une certaine sensibilité – en particulier au niveau du pied droit. Un effleurement de la pédale d'accélération suffit et le moteur V10 5.2 FSI accélère de 0 à 100 km/h en seulement 3,5 secondes avec une puissance de 397 kW et un couple maximum de 540 Nm. Le concept de moteur central permet une répartition équilibrée du poids et une vitesse élevée en virage. Même lors du passage des rapports, le moteur ne perd aucune motricité : la boîte S tronic à 7 rapports permet des passages rapides de rapports presque sans interruption de motricité. La transmission intégrale permanente quattro garantit une remarquable tenue de route ainsi qu'une transmission de puissance élevée.

Vous trouverez les valeurs de consommations et d'émissions CO₂ à la page 96.



AUDI R8 SPYDER V10

■ Une liberté intensifiée.

Une voiture ultra sportive pour une intensité illimitée : la nouvelle Audi R8 Spyder V10. Une performance, une dynamique et une élégance sportive impressionnantes réunies pour une expérience de conduite époustouflante. Aussi bien avec capote ouverte ou fermée. Les tissus proposés de série en noir, brun ou rouge pour la capote mettent en relief la silhouette athlétique. Le nouveau tissu de capote Facette¹ en option laisse une impression indélébile. Il incarne à la perfection votre propre instinct de liberté.

Vous trouverez les valeurs de consommations et d'émissions CO₂ à la page 96.



¹Votre partenaire Audi vous renseignera sur la date exacte de disponibilité.

318 KM/H

■ Vous coupez le souffle. Même avec la capote ouverte.

L'expression impressionnante de la performance : la nouvelle Audi R8 Spyder V10. Son moteur V10 5.2 FSI avec une puissance de 397 kW et un couple maximal de 540 Nm convainc immédiatement. Avec une sonorité imposante, la voiture de sport haute performance accélère avec capote ouverte de 0 à 100 km/h en à peine 3,6 secondes. Cette poussée ne prend fin qu'à 318 km/h. Pour une sensation permanente de liberté illimitée.

Vous trouverez les valeurs de consommations et d'émissions CO₂ à la page 96.

20 SECONDES

Transforment le contre-vent en un ravissement.

Ouvrir de nouvelles perspectives au conducteur : la capote totalement automatique. La capote à ailettes de la nouvelle Audi R8 Spyder V10 s'ouvre confortablement et de manière entièrement automatique jusqu'à une vitesse de 50 km/h. 20 secondes à peine et une simple pression sur un bouton suffisent pour que le toit en tissu se rabaisse entièrement sous le nouveau couvercle du logement de capote conçu dans une fibre de carbone particulièrement légère. En option, les entourages des sorties d'air peuvent être ennoblis par une finition en carbone brillant pour constituer une transition fluide entre l'extérieur et l'intérieur du véhicule. Pour un design plus impressionnant et une allure encore plus marquante. A vous de vous décider, une chose reste certaine que vous roulez capote ouverte ou fermée : le son caractéristique de moteur V10.

Vous trouverez les valeurs de consommations et d'émissions CO₂ à la page 96.



2 PANNEAUX LATÉRAUX

■ Accroissent son attractivité. Et son individualité.

Bien mieux que la parole pour convaincre : le design de la nouvelle Audi R8 Spyder V10. Une variation fascinante d'arêtes saillantes et de formes fluides. De l'Audi Singleframe tridimensionnelle avec sa structure alvéolée jusqu'à la partie arrière imposante en passant par les nouveaux panneaux latéraux, pratiquement toutes les lignes ont été accentuées. Le résultat : la nouvelle Audi R8 Spyder V10 est plus courte, plus large, plus plate et adhère à la route de manière plus sportive. Vous pouvez accentuer ses lignes marquantes en l'équipant en option de jantes en aluminium forgé de 20 pouces style 10 branches en Y, noir anthracite, brillantes. Ou renforcer son attrait en la déclinant en jaune Vegas ou avec la nouvelle peinture spécifique brun Argus effet mat en option.

Vous trouverez les valeurs de consommations et d'émissions CO₂ à la page 96.



4 HAUT-PARLEURS D'APPUIE-TÊTE

■ Assurent un son optimal.

L'intérieur avec sa structure monoplace est pertinemment orienté vers le conducteur. De l'Audi virtual cockpit jusqu'aux sièges Sport R8 en cuir Nappa fin optionnel avec piquage en losange en passant par le volant Performance R8 en cuir avec multifonction plus et 4 satellites de commande proposé en option. Si vous le désirez, les sièges Sport R8 de série ou les sièges baquets R8 en option peuvent être équipés de quatre haut-parleurs Bang & Olufsen intégrés dans les appuie-tête. Pour apprécier une sonorité mémorable. Au-delà de 200 km/h.

Vous trouverez les valeurs de consommations et d'émissions CO₂ à la page 96.

2 SORTIES D'ÉCHAPPEMENT

■ Créent une ambiance de tonnerre. Même lorsque le soleil brille.

La puissance du moteur centrale de 10 cylindres est perceptible même à l'oreille grâce aux sorties d'échappement à double flux avec des embouts trapézoïdaux chromés. Les sorties d'échappement Sport en option accentuent davantage cette présence acoustique. Pour compléter le son caractéristique du moteur lors de chaque trajet, la nouvelle Audi R8 Spyder V10 est équipée de série de la transmission intégrale permanente quattro ainsi que de la boîte 7 vitesses à double embrayage S tronic. Pour une tenue de route précise et un comportement routier sportif contrôlable.

Vous trouverez les valeurs de consommations et d'émissions CO₂ à la page 96.



TECHNOLOGIES ISSUES DU SPORT AUTOMOBILE. ADAPTÉES À LA ROUTE.

■ Audi Sport.

Une performance passionnante : qu'il s'agisse de sport automobile départ usine, de sport clients ou de nos modèles haute performance – il n'existe nulle part où la montée d'adrénaline est aussi fulgurante. Audi Sport utilise les compétences acquises dans le sport automobile pour intégrer de série les technologies innovantes. Avec une passion unique – pour une dynamique sans précédent.





PUISSANCE MAXIMALE. UTILISATION MAXIMALE.

■ Le principe FSI.

Résolument dynamique : le puissant moteur V10 5.2 à haut régime avec double injection affiche une puissance de 449 kW. Avec un couple maximal de 560 Nm, l'Audi R8 Coupé V10 plus passe de 0 à 100 km/h en à peine 3,2 secondes. Sa propulsion ne s'arrête qu'à partir de 330 km/h. L'Audi R8 Coupé V10 offre des performances similaires sur la route. Avec 397 kW et un couple maximum de 540 Nm, elle se propulse de 0 à 100 km/h en seulement 3,5 secondes. En outre, l'installation basse du moteur V10 ainsi que l'angle des cylindres à 90° de la R8 contribue à un centre de gravité plus bas. En combinaison avec un carter sec issu du sport automobile, l'alimentation en huile est homogène et vous pouvez profiter du couple et de l'agilité du véhicule dans chaque virage même en cas d'accélération transversale.

L'association de l'injection dans le collecteur d'admission et de l'injection directe convainc par un développement de puissance accrue et une consommation ainsi que des émissions réduites. Elle satisfait aussi bien entendu la stricte norme d'émissions Euro 6. Le moteur travaille de façon encore plus efficace avec la technologie Audi cylinder on demand. En fonction de la conduite à charge partielle, l'injection et l'allumage sont suspendus sur une rangée de cylindres et seulement cinq cylindres sur dix sont activés. Le moteur continue de tourner avec la même régularité et la consommation ainsi que les émissions sont réduites. Les cylindres inactifs peuvent être réactivés en quelques millièmes de seconde et le moteur déploie alors de nouveau toute sa puissance.

Un concentré de puissance : la boîte S tronic 7 vitesses à double embrayage allie les avantages d'une boîte manuelle classique à ceux d'une boîte automatique moderne. Elle pose ainsi de nouveaux jalons en matière de sportivité, de confort et d'efficacité. Deux engrenages actifs en permanence assurent des passages de rapports par le changement d'embrayages de transmission en quelques centièmes de seconde et presque sans interruption de motricité. En outre, le système Start-Stop et le mode roue libre contribuent à une augmentation de l'efficacité.

Vous trouverez les valeurs de consommations et d'émissions CO₂ à la page 96.

LA CHAUSSÉE VOUS APPARTIENT.

■ La transmission intégrale permanente quattro.

Une traction excellente, un dynamisme accru et une meilleure sécurité de conduite – voici le quattro. Aucune autre transmission ne transmet la puissance motrice de manière aussi pertinente à la route. Une nouvelle chaîne cinématique quattro a été développée pour l'Audi R8 Coupé et l'Audi R8 Spyder. Un embrayage multidisques à commande électro-hydraulique sur l'essieu avant ainsi qu'un blocage de différentiel mécanique sur l'essieu arrière permettent un comportement routier sportif contrôlable avec une excellente traction. Sa caractéristique : les couples d'entraînement sont répartis de façon variable selon les besoins entre les essieux avant et arrière. De plus, la commande de couple à sélection de roue évite un éventuel patinage grâce à des interventions de freinage ciblées sur chacune des roues.

La transmission intégrale permanente peut également être modifiée en fonction des conditions météorologiques et routières. Grâce à une connexion du logiciel quattro avec l'Audi drive select, le conducteur d'une R8 Coupé V10 plus a la possibilité de définir par le biais du mode Performance les caractéristiques de la transmission en fonction des conditions du trajet. Les modèles R8 Coupé V10 et R8 Spyder V10 peuvent également être équipés du mode Performance en option.

Vous trouverez les valeurs de consommations et d'émissions CO₂ à la page 96.

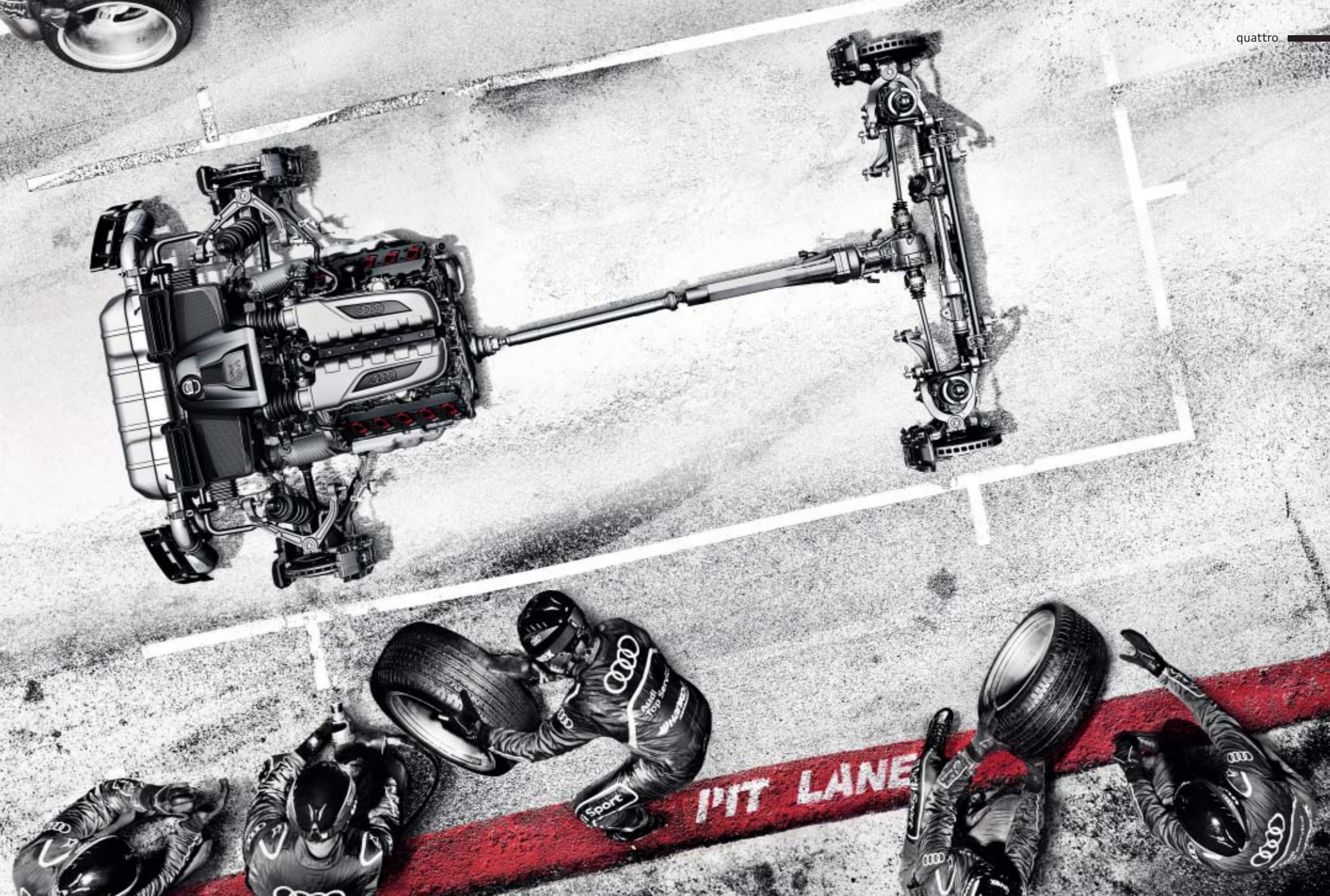

MAÎTRISE ABSOLUE MÊME DANS LES VIRAGES.

■ Systèmes de freinage et châssis.

Systèmes de freinage

Démontrer sa force : avec le système de freinage de 18 pouces de série dans l'Audi R8 Coupé V10 et l'Audi R8 Spyder V10. Les étriers fixes à 8 pistons sur l'essieu avant ainsi que les étriers fixes à 4 pistons sur l'essieu arrière interviennent en puissance sur les disques de frein Wave. Les anneaux de friction coulés ont un contour extérieur ondulé et sont reliés à la cloche des disques de frein en aluminium via des tiges en acier. Ces paliers flottants permettent de garder l'anneau de friction exempt de contrainte, ce qui améliore la stabilité sous forte influence thermique. La perforation axiale et les canaux de refroidissement pour la ventilation intérieure augmentent les performances de freinage des disques de frein. Un mélange intelligent de matériaux et la géométrie caractéristique des anneaux de friction permettent de réduire le poids et d'améliorer ainsi le bilan des masses non amorties.

En cas de sollicitation encore plus importante : les freins en céramique 19 pouces¹ à l'avant et à l'arrière – de série sur l'Audi R8 Coupé V10 plus. En option également disponibles sur l'Audi R8 Coupé V10 et l'Audi R8 Spyder V10. Les disques de frein sont fabriqués en céramique renforcée de fibres de carbone, une céramique composite en carbure de silicium solide. Même en cas de forte sollicitation thermique, elles assurent une bonne décélération et une excellente précision. Elles se démarquent de plus par leur très faible poids. En outre, le matériel extrêmement solide et résistant à l'usure augmente la durée de vie des disques.

Châssis

Affirmer sa force de caractère : le châssis Sport de l'Audi R8 Coupé V10 et de l'Audi R8 Spyder V10 vous offre une tenue de route à la fois sportive et souveraine. Un essieu à doubles bras transversaux est responsable de la suspension avant et arrière. Cette construction issue du sport automobile impressionne par les degrés de liberté de la cinématique, un guidage précis des roues et une exceptionnelle agilité. Un contact plus direct avec la route et un comportement encore plus dynamique sont obtenus grâce à la combinaison d'une suspension et d'un amortissement plus fermes sur l'Audi R8 Coupé V10 plus.

L'Audi magnetic ride est disponible en option pour un réglage individuel du châssis. Selon le mode sélectionné, les amortisseurs sont adaptés à la situation de conduite en une fraction de seconde. Un comportement routier sans compromis dont le confort et la dynamique sont nettement améliorés est alors atteint. La direction assistée électromécanique avec les caractéristiques spécifiques R8 assure une sportivité supplémentaire.

Un meilleur contrôle : une nouvelle génération de volant a été développée et intégrée dans l'Audi R8. En fonction de la version, le démarrage du moteur, les clapets d'échappement, l'Audi drive select ainsi que le mode Performance peuvent être commandés d'un simple mouvement de la main par le biais du volant Sport R8 en cuir avec multifonction plus et deux satellites de commande (de série sur R8 Coupé V10 et R8 Spyder V10) ou par le biais du volant Performance R8 en cuir avec multifonction plus et quatre satellites de commande proposé en option sur R8 Coupé V10 et R8 Spyder V10. Au choix, le mode Performance disponible en option apporte aussi une dynamique supplémentaire à l'Audi R8 Coupé V10 et à l'R8 Spyder V10.

¹ Veuillez consulter les spécificités concernant les freins en céramique sur votre site Web national Audi ou demandez conseil à votre partenaire Audi. Vous trouverez les valeurs de consommations et d'émissions CO₂ à la page 96.

ATTEINDRE SA DESTINATION. DE MANIÈRE INDIVIDUELLE.

■ Audi drive select.

Changez de caractère : avec l'Audi drive select de série dans l'Audi R8 Coupé et l'Audi R8 Spyder. Différents composants du véhicule peuvent être influencés par simple pression sur une touche, notamment le moteur, la direction, le système de transmission intégrale quattro et la boîte de vitesses. Quatre modes différents se trouvent à disposition du conducteur lui permettant d'adapter son Audi R8 à la situation de conduite : auto, confort, dynamic et individual. auto pour une souveraineté sportive. confort pour les longs trajets. dynamic pour une conduite ambitieuse. Et individual pour définir la configuration des composants individuels du véhicule selon vos préférences.

De plus, différents systèmes proposés en option peuvent également être configurés. Il est possible par exemple de varier les caractéristiques des amortisseurs avec Audi magnetic ride sur trois niveaux : d'un roulement équilibré en mode confort jusqu'à une réponse directe et sportive en mode dynamic. L'Audi R8 Coupé V10 plus dispose en outre d'un mode Performance, également disponible en option pour les versions R8 Coupé V10 et R8 Spyder V10. Grâce aux paramètres de coefficient de frottement dry, wet et snow déjà définis, le conducteur a la possibilité d'adapter son R8 activement en fonction des conditions de la route. Pour un plus au niveau de la dynamique et de la sécurité.

Vous trouverez les valeurs de consommations et d'émissions CO₂ à la page 96.



VOIR ET ÊTRE VU.

■ Eclairage laser Audi.

Une innovation éblouissante : les phares entièrement à LED avec éclairage laser Audi en option. La technologie de l'éclairage laser est une innovation dans le domaine de l'éclairage. Non seulement elle illumine avec plus de clarté qu'un éclairage de route à LED classique, mais elle possède également une portée deux fois plus longue. Elle offre ainsi une sécurité et un confort plus élevés grâce à cette portée d'éclairage plus grande. Dès 60 km/h, les quatre diodes haute performance sont activées avec une longueur d'onde de 450 nanomètres par phare par une source de lumière supplémentaire. Les rayons laser bleus sont projetés sur la plaquette d'un convertisseur de phosphore et se transforment ainsi en une lumière blanche adaptée à la circulation. Un réflecteur réunit les rayons sous la forme d'une source lumineuse presque ponctuelle. Celle-ci est concentrée, en raison de l'éclairage latéral étroit, uniquement sur la voie du véhicule, ce qui accroît sensiblement la visibilité du conducteur. L'éclairage d'ambiance bleu et les clignotants avant avec affichage plus dynamique confèrent une présence unique à la R8 Coupé et à la R8 Spyder.

Vous trouverez les valeurs de consommations et d'émissions CO₂ à la page 96.





CONSTRUCTION LÉGÈRE INNOVANTE.

■ Audi Space Frame (ASF).

Carrosserie rigide en toute facilité : depuis plus de vingt ans, l'Audi Space Frame est un exemple convainquant en matière de technologie de construction légère innovante. La structure-cadre extrêmement rigide en aluminium se démarque par sa rigidité élevée tout en conservant un faible poids. Avec la R8 Coupé et la R8 Spyder, Audi présente un nouveau concept de carrosserie et la prochaine évolution de l'Audi Space Frame. Le mélange de matériaux lors de la construction est le cœur de ce nouveau concept. La carrosserie de l'Audi R8 Coupé rassemble différents composants : 50 % sont des profilés filés en aluminium, 15 % des tôles d'aluminium et 21 % des nœuds en fonte d'aluminium. En plus des matériaux connus, d'autres nouveaux comme 14 % d'éléments en carbone ont été pour la première fois utilisés sur l'Audi R8 Coupé. La carrosserie de l'Audi R8 Spyder V10 a une part s'élevant à 12 % d'éléments en carbone en plus des 52 % de profilés filés en aluminium, des 8 % de tôles en aluminium et des 20 % de nœuds en fonte d'aluminium. Associés aux alliages d'aluminium très rigides et au concept d'entretoises à l'arrière du véhicule, la rigidité de la carrosserie a été augmentée et le poids davantage réduit – pour une amélioration simultanée des propriétés fonctionnelles. De plus, le flux de force a également été amélioré par la construction légère géométrique. Car l'Audi Space Frame n'est pas simplement synonyme de sécurité mais aussi de performances routières améliorées et d'agilité sportive.

Vous trouverez les valeurs de consommations et d'émissions CO₂ à la page 96.

UN TRAVAIL ARTISANAL PRÉCIS.

■ La fabrication Audi.

Chaque Audi R8 est un exemplaire unique et porte une signature personnalisée. Contrairement à la production en grande série avec des processus entièrement automatisés, la R8 est fabriquée en grande partie artisanalement dans l'usine de voitures de sport de quattro GmbH. Ainsi les soudures de la carrosserie brute sont par exemple effectuées manuellement pour la plupart. Les robots sont utilisés en tant que supports lors des procédés de fabrication non ergonomiques. De petites équipes hautement qualifiées donnent sa forme initiale à la voiture de sport, à commencer par l'assemblage de la carrosserie jusqu'aux travaux de finition pour qu'elle satisfasse aux exigences strictes d'Audi. Une fois la construction de la carrosserie terminée, nos collaborateurs les plus expérimentés montent la R8 presque entièrement à la main sur 15 postes travaillant conjointement. Il est ainsi rare de retrouver deux fois la même combinaison en raison des nombreuses variantes d'équipements et de possibilités de personnalisation.

Vous trouverez les valeurs de consommations et d'émissions CO₂ à la page 96.



UN TRAVAIL DE QUALITÉ JUSQUE DANS LE MOINDRE DÉTAIL.

■ Gestion de la qualité Audi.

Les ingénieurs de l'assurance qualité doivent satisfaire aux exigences élevées : les leurs. Après la fabrication, chaque voiture est soumise à un contrôle de qualité exigeant car la précision est un point primordial chez Audi. N'importe quelle petite aspérité sur la surface est remarquée. Même les plus petits écarts au niveau des plus petits espaces sont détectés. A la fin, chaque R8 est soumise à un test complet sur la route qui finalise le processus exhaustif de qualité. Et cela dans un seul but : celui de créer un véhicule exceptionnel.

Vous trouverez les valeurs de consommations et d'émissions CO₂ à la page 96.



UNIQUES, COMME VOUS-MÊME.

■ Les possibilités d'équipements.

Sportivité, confort, design, fonctionnalité... peu importent les caractéristiques que vous recherchez pour votre Audi, une multitude de possibilités de personnalisation s'offre à vous. Les gammes d'équipement d'Audi sont nombreuses et de haute qualité, et peuvent être adaptées à vos besoins.

VOTRE CARACTÈRE EST EXCLUSIF.

■ Pourquoi en serait-il autrement pour votre Audi ?

L'offre Audi exclusive porte le vœu d'exclusivité dans son nom. Elle combine des éléments décoratifs raffinés et un cuir de couleur à une peinture individuelle parmi un assortiment de teintes Audi exclusive, au gré de vos envies. Vous mettez ainsi davantage en valeur le caractère exclusif de votre voiture.





R8 Coupé V10 plus en peinture individuelle Audi exclusive gris Nardo et panneaux latéraux en peinture effet mat Audi exclusive orange magma ainsi que jantes en aluminium forgé style 10 branches en Y noir anthracite brillant¹. Vous trouverez les valeurs de consommations et d'émissions CO₂ à la page 96. ¹Veillez consulter les spécificités concernant les jantes à la page 106.



Equipements : sellerie complète en cuir Nappa fin Audi exclusive en gris jet/noir, perforé, avec surpiqûres contrastées orange, commandes en daim noir Audi exclusive avec surpiqûres contrastées orange, applications décoratives en carbone brillant, diffuseurs d'air et housses de dossiers de sièges laqués de couleur Audi exclusive en orange magma effet mat



Audi R8 Spyder V10 en peinture individuelle Audi exclusive bleu palais nacré et panneaux latéraux en peinture individuelle Audi exclusive sable nacré ainsi que jantes en aluminium forgé style 10 branches en Y, polies brillant¹. Vous trouverez les valeurs de consommations et d'émissions CO₂ à la page 96. ¹Veillez consulter les spécificités concernant les jantes à la page 106.



Equipements : sellerie complète en cuir Nappa fin avec piquage en losange Audi exclusive sable/noir, encadrement de pare-brise en Alcantara Audi exclusive sable, applications décoratives laquées de couleur Audi exclusive en bleu palais nacré

Il existe plusieurs formes de caractère. En voici trois.

Qu'est-ce qui fait d'une Audi votre Audi ? Un équipement entièrement adapté à vos besoins. Vous disposez d'une multitude de possibilités pour apporter à votre véhicule la note de personnalisation dont vous avez envie. Davantage de sportivité ? Ou d'élégance ? Laissez-vous guider par votre inspiration.

Audi R8 Coupé V10 plus gris Suzuka métal

Panneaux latéraux carbone brillant

Boîtiers de rétroviseurs extérieurs en carbone brillant Audi exclusive

Pack Esthétique noir titane Audi exclusive

Jantes en aluminium forgé style 10 branches en Y, polies brillant¹

Sellerie complète en cuir Nappa fin rouge express avec piquage en losange

Ciel de pavillon en Alcantara noir avec piquage en losange



Audi R8 Coupé V10 vert camouflage métal

Panneaux latéraux gris kendo

Jantes en aluminium forgé style 5 branches doubles finition titane mat, polies brillant¹

Sellerie complète en cuir Nappa fin beige parchemin

Applications décoratives en laque titane anthracite mate

Moules de seuil avec insert en aluminium éclairé Audi exclusive



Vous trouverez les valeurs de consommations et d'émissions CO₂ à la page 96.

¹ Veuillez consulter les spécificités concernant les jantes à la page 106.

Audi R8 Spyder V10 brun Argus effet mat

Capote noire

Panneaux latéraux carbone brillant

Jantes en aluminium forgé style 10 branches en Y, polies brillant¹

Sellerie complète en cuir Nappa fin beige parchemin avec piquage en losange

Applications décoratives étendues en carbone brillant

Entourages des sorties d'air en carbone brillant sur le couvercle du logement de capote et le capot de coffre

Bang & Olufsen Sound System incluant haut-parleurs d'appuie-tête

Applications décoratives en carbone brillant



Vous trouverez les valeurs de consommations et d'émissions CO₂ à la page 96.

¹ Veuillez consulter les spécificités concernant les jantes à la page 106.

Votre Audi ne reçoit pas une simple peinture, mais une multiple.

Choisissez la couleur qui reflète le mieux votre personnalité. Peu importe celle que vous choisirez, vous pourrez être sûr que nous emploierons un procédé d'excellente qualité : bien que l'épaisseur du vernis ne dépasse pas celle d'un cheveu humain, il se compose de quatre couches. Et même de six pour les peintures effet mat. Pour que votre Audi soit protégée le mieux possible des intempéries ainsi que des traces d'usure et que votre personnalité puisse également se refléter à l'extérieur.

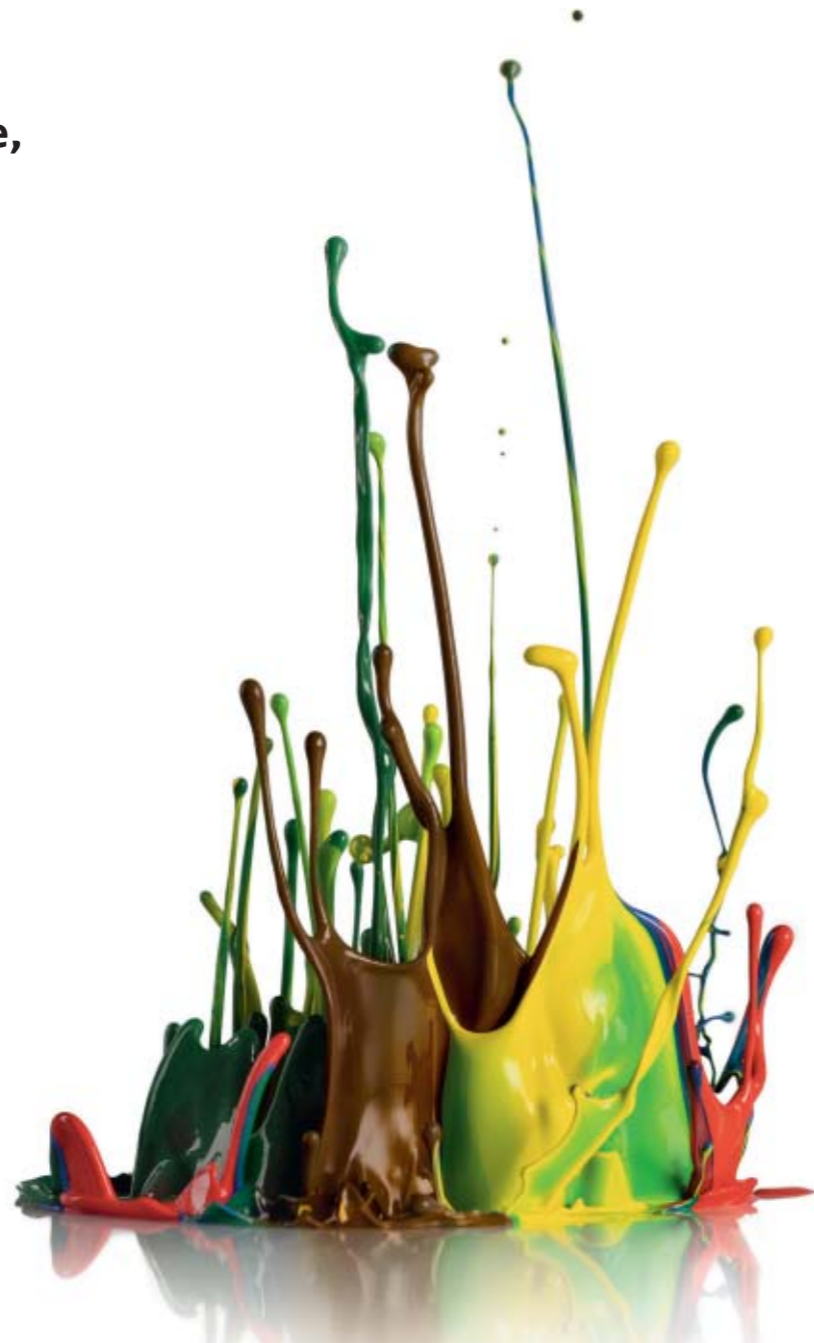

| Peintures unies



Blanc ibis



Rouge dynamite



Jaune Vegas

| Peintures métallisées



Gris Suzuka métal



Argent fleuret métal



Rouge tango métal

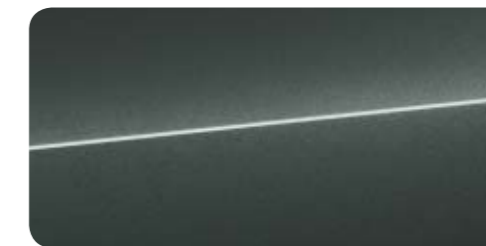

Vert camouflage métal



Noir mythic métal

| Peinture nacré



Gris Daytona nacré

| Peinture cristal



Bleu ara cristal

| Peinture effet mat



Vert camouflage effet mat

| Audi exclusive



Peintures individuelles Audi exclusive

| Panneaux latéraux

Les panneaux latéraux peuvent être choisis individuellement en fonction de la peinture extérieure.



Gris kendo

| Panneaux latéraux Audi exclusive



Gris titane mat



Peintures individuelles Audi exclusive

| Couleurs de capote R8 Spyder V10

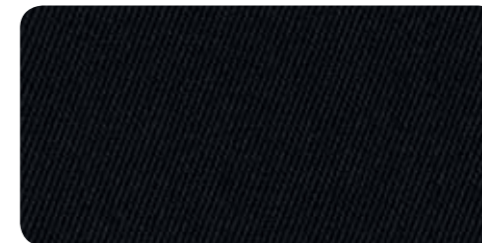

Tissu noir

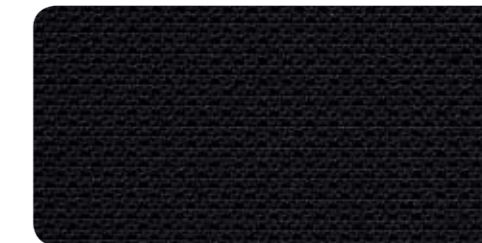
Facette noir¹

Brun Argus effet mat



Peintures effet mat Audi exclusive

- Bleu ara effet mat Audi exclusive
- Gris Suzuka effet mat Audi exclusive
- Gris Daytona effet mat Audi exclusive
- Blanc ibis effet mat Audi exclusive
- Argent fleuret effet mat Audi exclusive



Noir mythic métal



Carbone brillant



Peintures effet mat Audi exclusive

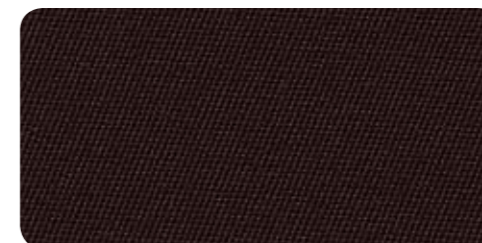

Tissu brun

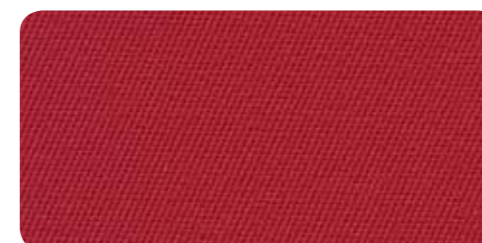

Tissu rouge



Argent glacier métal

La connexion idéale entre une Audi et la route : les jantes Audi.

Afin de vous garantir un bon contact avec la route à chaque mètre, les jantes Audi sont mises au banc d'essai et subissent des tests spécifiques. Ainsi, des tests de résistance par exemple permettent d'assurer la meilleure stabilité possible. Un essai au brouillard salin cupro-acétique (CASS) garantit la protection anticorrosion la plus fiable possible. Grâce à ces mesures et à d'autres encore, nous apportons à chaque jante Audi une qualité maximale et ce, même après de nombreux kilomètres. Peu importe le design de jante que vous choisirez parmi notre vaste éventail.

Vous trouverez les équipements de série et en option spécifiques au modèle dans l'index à partir de la page 100.

| Jantes été



Jantes en aluminium coulé style 5 branches en V
8,5 J x 19 à l'avant et 11 J x 19 à l'arrière
avec pneus 245/35 R 19¹ à l'avant et 295/35 R 19¹ à l'arrière



Jantes en aluminium forgé style 5 branches doubles
8,5 J x 19 à l'avant et 11 J x 19 à l'arrière
avec pneus 245/35 R 19¹ à l'avant et 295/35 R 19¹ à l'arrière



Jantes en aluminium forgé style 10 branches en Y, polies brillant³
8,5 J x 20 à l'avant et 11 J x 20 à l'arrière
avec pneus 245/30 R 20¹ à l'avant et 305/30 R 20¹ à l'arrière



Jantes hiver en aluminium coulé style 5 branches en V
8,5 J x 19 à l'avant et 10,5 J x 19 à l'arrière
avec pneus hiver 245/35 R 19¹ à l'avant et 295/35 R 19¹ à l'arrière, compatibles chaînes-neige, vitesse maximale autorisée 270 km/h



Jantes en aluminium forgé style 5 branches doubles, finition titane mat, polies brillant³
8,5 J x 19 à l'avant et 11 J x 19 à l'arrière
avec pneus 245/35 R 19¹ à l'avant et 295/35 R 19¹ à l'arrière



Jantes en aluminium forgé style 10 branches en Y, finition titane, polies brillant³
8,5 J x 20 à l'avant et 11 J x 20 à l'arrière
avec pneus 245/30 R 20¹ à l'avant et 305/30 R 20¹ à l'arrière



Jantes hiver en aluminium forgé style 10 branches en Y
8,5 J x 20 à l'avant et 11 J x 20 à l'arrière
avec pneus hiver 245/30 R 20¹ à l'avant et 295/30 R 20¹ à l'arrière, non compatibles chaînes-neige, vitesse maximale autorisée 270 km/h

Jeu de roue Sport² : jantes en aluminium forgé style 10 branches en Y, polies brillant³

au choix finition titane mat, polies brillant³ ou noir anthracite brillant, 8,5 J x 20 à l'avant et 11 J x 20 à l'arrière, avec pneus Sport 245/30 R 20 à l'avant et 305/30 R 20 à l'arrière ; jeu de roues supplémentaires pour une meilleure adhérence sur des conditions de route sèche ; homologuées pour une utilisation sur les voies publiques. En raison de la spécificité des pneus destinés à des conditions de route sèche, les performances sur route mouillée sont limitées. La conduite doit être adaptée en conséquence

Affichage du contrôle de la pression des pneus

contrôle durant la marche la pression choisie et la température des pneus en service, également sur les jantes hiver d'usine. Les pressions et températures de chaque roue peuvent s'afficher sur l'Audi virtual cockpit



Jantes en aluminium forgé style 5 branches doubles, noir anthracite brillant, polies brillant³
8,5 J x 19 à l'avant et 11 J x 19 à l'arrière
avec pneus 245/35 R 19¹ à l'avant et 295/35 R 19¹ à l'arrière



Jantes en aluminium forgé style 10 branches en Y, noir anthracite brillant
8,5 J x 20 à l'avant et 11 J x 20 à l'arrière
avec pneus 245/30 R 20¹ à l'avant et 305/30 R 20¹ à l'arrière

¹Vous trouverez les caractéristiques techniques des pneus à la page 106.

²Votre partenaire Audi vous renseignera sur la date exacte de disponibilité.

³Veillez consulter les spécificités concernant les jantes à la page 106.

Qualité haut de gamme sur laquelle vous pouvez compter.

Vous occupez une place toute particulière à l'intérieur de votre Audi. Vous jouissez d'une exclusivité perceptible sur les sièges : grâce à des matériaux haut de gamme et une finition de première classe. Peu importe la sellerie que vous aurez choisie. Que vous préfériez les sièges Sport R8 avec bourrelets latéraux enveloppants ou les sièges baquets R8 avec forme du siège plus prononcée : vous vous sentirez toujours à la bonne place.



Sièges Sport R8 ¹

L'image représente le siège Sport R8, avec réglage partiellement électrique, en Alcantara/ cuir noir, appuie-tête intégrés perforés.



Sièges Sport R8 avec piquage en losange¹ ²

L'image représente le siège Sport R8, réglable électriquement, en cuir Nappa fin avec piquage en losange noir, appuie-tête intégrés perforés



Sièges baquets R8 ³

L'image représente le siège baquet R8, avec réglage partiellement électrique, en cuir Nappa fin noir perforé, avec surpiqûres de couleur gris roche.

| Cuir



Alcantara/ cuir noir

¹



Cuir Nappa fin rouge express

¹ ²



Cuir Nappa fin noir

¹ ²



Cuir Nappa fin brun Vermont²

¹ ²



Cuir Nappa fin gris rotor

¹ ²



Cuir Nappa fin beige parchemin²

¹ ²



Cuir Nappa fin noir avec surpiqûres de couleur argent foncé¹

[1](#) [2](#)



Cuir Nappa fin noir avec surpiqûres de couleur rouge dynamite¹

[1](#) [2](#)

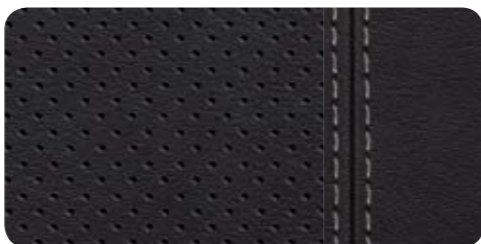

Cuir Nappa fin noir, perforé avec surpiqûres de couleur gris roche¹

[3](#)



Cuir Nappa fin noir avec surpiqûres de couleur bleu ara¹

[1](#) [2](#)



Cuir Nappa fin noir avec surpiqûres de couleur rouge express¹

[1](#) [2](#)



Cuir Nappa fin gris rotor perforé avec surpiqûres de couleur argent foncé

[3](#)



Cuir Nappa fin noir avec surpiqûres de couleur gris condor¹

[1](#) [2](#)

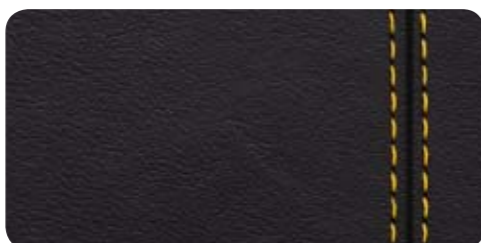

Cuir Nappa fin noir avec surpiqûres de couleur jaune Vegas¹

[1](#) [2](#)



Selleries en cuir Audi exclusive Couleur au choix pour cuir et surpiqûres

[1](#) [2](#) [3](#)

| Variantes de sièges

[1](#) Sièges Sport R8

[2](#) Sièges Sport R8 avec piquage en losange²

[3](#) Sièges baquets R8 au choix avec housses de dossier en carbone mat ou carbone brillant

| Selleries en cuir

Protection contre l'échauffement

en cas de rayonnement du soleil, pour l'assise et le dossier des sièges. La pigmentation spéciale empêche le cuir de trop s'échauffer. Les rayons infrarouges contenus dans la lumière du soleil sont reflétés. La protection contre l'échauffement permet de baisser la température à la surface de jusqu'à 20 °C

Alcantara/cuir combinés

appui-tête, dossier et bourrelets latéraux des sièges en cuir ; partie centrale des assises et des dossiers ainsi que panneaux de contreportes en Alcantara

Sellerie en cuir Nappa fin

sellerie incluant boucle d'attache de ceinture, prise d'air, monoplace, protège-genoux, partie supérieure de la console centrale incluant accoudoir, accoudoirs dans les portières et poignées intérieures de portières, ainsi que panneaux de contreportes en cuir

Sellerie complète en cuir Nappa fin

identique à la sellerie en cuir Nappa fin ; les éléments suivants sont en plus revêtus de cuir : tableau de bord, accoudoirs de portières, rebord de la partie arrière des sièges, garnitures latérales, cache d'airbag sur le volant et partie inférieure de la console centrale ; pour la sellerie noire, surpiqûres de couleur supplémentaires argent foncé, bleu ara, gris condor, rouge dynamite, rouge express ou jaune Vegas

Sellerie en cuir Nappa fin avec piquage en losange

sellerie incluant boucle d'attache de ceinture, prise d'air, monoplace, protège-genoux, partie supérieure de la console centrale incluant accoudoir, accoudoirs dans les portières et poignées intérieures de portières ainsi que panneaux de contreportes en cuir ; partie centrale des sièges avec piquage en losange dans la couleur de la sellerie ; pour la sellerie noire, surpiqûres de couleur supplémentaires argent foncé, bleu ara, gris condor, rouge dynamite, rouge express ou jaune Vegas

Sellerie complète en cuir Nappa fin avec piquage en losange

identique à la sellerie en cuir Nappa fin avec piquage en losange ; les éléments suivants sont en plus revêtus de cuir : tableau de bord, accoudoirs de portières, rebord de la partie arrière des sièges, garnitures latérales, cache d'airbag sur le volant et partie inférieure de la console centrale ; pour la sellerie noire, surpiqûres de couleur supplémentaires argent foncé, bleu ara, gris condor, rouge dynamite, rouge express ou jaune Vegas

Surpiqûres de couleur pour sellerie complète en cuir Nappa fin¹

surpiqûres de couleur pour les équipements suivants : contreportes, sièges, accoudoir sur la console centrale ; disponibles pour la sellerie complète en cuir noir ; surpiqûres de couleur argent foncé, bleu ara, gris condor, rouge dynamite, rouge express ou jaune Vegas

Sellerie en cuir Nappa fin (pack 1) Audi exclusive

sellerie incluant boucle d'attache de ceinture et appuie-tête, panneaux de contreportes, accoudoirs dans les portières et poignées intérieures de portières en cuir. Couleurs du cuir et des surpiqûres de couleur au choix parmi l'offre de couleurs Audi exclusive

Sellerie en cuir Nappa fin (pack 2) Audi exclusive

identique à la sellerie en cuir Nappa fin (pack 1) Audi exclusive ; les éléments suivants sont en plus revêtus de cuir : protège-genoux, partie supérieure de la console centrale incluant accoudoir. Couleurs du cuir et des surpiqûres de couleur au choix parmi l'offre de couleurs Audi exclusive

Sellerie complète en cuir Nappa fin Audi exclusive

identique à la sellerie en cuir Nappa fin (pack 2) Audi exclusive ; les éléments suivants sont en plus revêtus de cuir : accoudoir de portière, prise d'air, monoplace, partie inférieure de la console centrale, parties inférieure et supérieure du tableau de bord ainsi que rebord de la partie arrière des sièges et garnitures latérales en cuir ; partie supérieure du tableau de bord disponible dans les couleurs de cuir suivantes : châtaigne, brun sellier, bleu fumée, gris jet, rouge classique, rouge carmin et vert Islande. Couleurs du cuir et des surpiqûres de couleur au choix parmi l'offre de couleurs Audi exclusive

Sellerie complète en cuir Nappa fin avec piquage en losange Audi exclusive

identique à la sellerie en cuir Nappa fin (pack 2) Audi exclusive, avec piquage en losange de la partie centrale des sièges ; les éléments suivants sont en plus revêtus de cuir : accoudoir de portière, prise d'air, monoplace, partie inférieure de la console centrale, parties inférieure et supérieure du tableau de bord ainsi que rebord de la partie arrière des sièges et garnitures latérales ; partie supérieure du tableau de bord disponible dans les couleurs de cuir suivantes : châtaigne, brun sellier, bleu fumée, bleu nuit, gris jet, rouge classique, rouge carmin et vert Islande. Couleurs du cuir et des surpiqûres de couleur au choix parmi l'offre de couleurs Audi exclusive

| Confort d'assise

Sièges Sport R8

bourrelets latéraux enveloppants pour un meilleur maintien latéral avec appuie-tête intégrés, perforés ; avec réglage manuel du positionnement en longueur ; avec réglage électrique de la hauteur d'assise et de l'inclinaison du dossier ; rabattement du dossier ; pack d'options 1 : en plus réglage électrique de la position longitudinale de sièges, réglage pneumatique de l'appui lombaire à 4 axes (uniquement en combinaison avec la sellerie en cuir ou la sellerie complète en cuir) ; pack d'options 2 : fonctions identiques au pack d'options 1 avec réglage pneumatique des bourrelets de sièges et des joues de dossier

Sièges baquets R8

forme du siège plus prononcée pour un maintien latéral amélioré ; avec appuie-tête intégré et estampillage R8 sur les dossiers ; avec réglage manuel longitudinal et rabattement du dossier ainsi que réglage électrique de la hauteur d'assise

Chauffage des sièges

chauffe la partie centrale des assises et des dossiers ainsi que les bourrelets latéraux ; réglage séparé sur plusieurs positions côtés conducteur et passager avant via la touche de sélection directe sur la commande de la climatisation

Appui lombaire à 4 axes

réglable pneumatiquement

| Ciel de pavillon/Ciel de capote

Ciel de pavillon en tissu

noir ou argent lunaire selon la couleur de l'équipement intérieur choisie

Ciel de pavillon en Alcantara

assorti à la couleur intérieure choisie, en noir, argent lunaire ou beige parchemin ; ciel de pavillon, partie supérieure de l'habillage des montants de pavillon et pare-soleil en Alcantara

Ciel de pavillon en Alcantara avec piquage en losange

assorti à la couleur intérieure choisie, en noir, argent lunaire ou beige parchemin ; ciel de pavillon, partie supérieure de l'habillage des montants de pavillon et pare-soleil en Alcantara ; couleur assortie du piquage en losange

Ciel de pavillon en Alcantara Audi exclusive

couleur de l'Alcantara au choix parmi l'offre de couleurs Audi exclusive

Ciel de pavillon en Alcantara avec piquage en losange Audi exclusive

couleurs de l'Alcantara et piquage en losange au choix parmi l'offre de couleurs Audi exclusive

Ciel de capote

en noir

Faites l'expérience de la fascination. Jusque dans le moindre détail.

Avec les applications décoratives exclusives d'Audi, mettez en valeur la présence sportive de votre véhicule. Dès le premier regard. Laissez-vous inspirer par des applications en carbone précieux ou laquées sur le monoplace, le tableau de bord, les diffuseurs d'air, la console centrale et les contreportes. D'une qualité supérieure, avec une finition précise et harmonieusement intégrées dans l'habitacle.

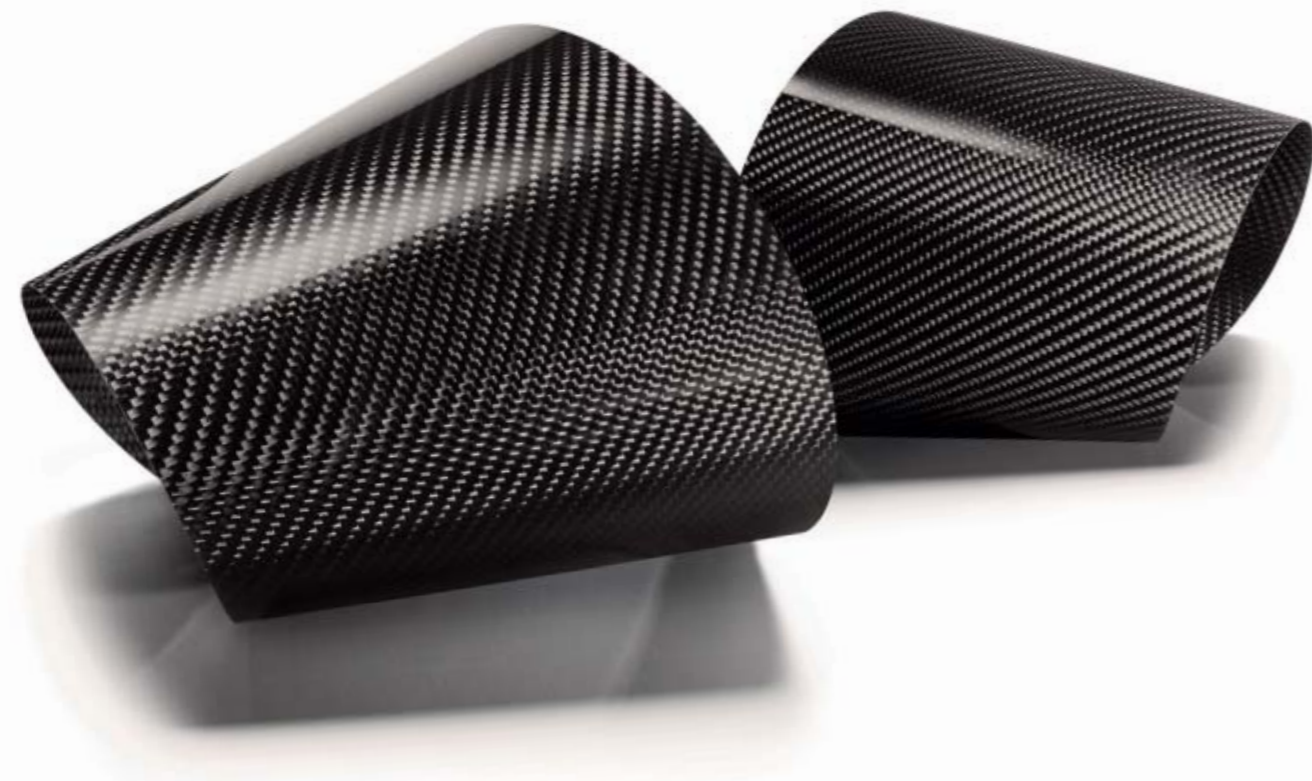

Vous trouverez les équipements de série et en option spécifiques au modèle dans l'index à partir de la page 100.

| Applications décoratives



Laque anodisée anthracite



Carbone brillant



Applications décoratives laquées de couleur
Audi exclusive

Applications décoratives

pour la barrette sur le monoplace, inserts dans la portière et le tableau de bord côté passager avant ainsi que sur la console centrale

Applications décoratives étendues en laque titane anthracite brillante, carbone mat ou carbone brillant pour l'encadrement de l'Audi virtual cockpit et des diffuseurs d'air

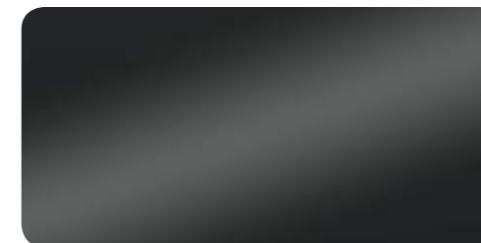

Laque titane anthracite mate

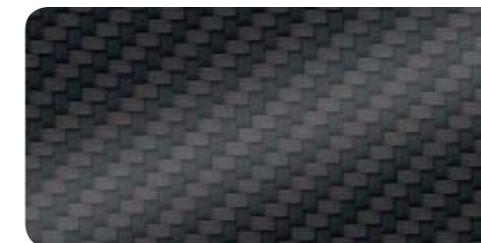

Carbone mat



Laque titane anthracite brillante



Style piano laqué noir Audi exclusive

| Phares/Eclairage intérieur



Phares à LED

avec feux de croisement, feux de route, feux diurnes, clignotants et feux de bifurcation statiques à LED ; permettent un éclairage de la route comme en plein jour ; besoin énergétique minimal, durée de vie très longue et perception particulièrement développée des autres automobilistes

Assistant de feux de route

reconnaît dans les limites du système les phares en sens inverse, les feux arrière des autres automobilistes ainsi que les sources lumineuses des localités. Selon la situation, les feux de route sont automatiquement activés ou désactivés. Ce système améliore ainsi la visibilité du conducteur tout en garantissant davantage de confort grâce à une conduite plus détendue



Phares à LED avec éclairage laser Audi¹

avec feux de croisement, feux de route supplémentaire à laser, feux diurnes, clignotants avec affichage dynamique et feux de bifurcation statiques à LED ; besoin énergétique minimal, durée de vie très longue et perception particulièrement développée des autres automobilistes. A partir de 60 km/h, le spot laser vient compléter les feux de route à LED et apporte au conducteur une visibilité et une sécurité accrues en raison de sa portée étendue. Eclairage d'ambiance à LED bleu supplémentaire et clignotants dynamiques. La fibre optique en technique à LED est activée par segment à quelques millisecondes d'intervalle et l'affichage lumineux défile vers l'extérieur lors du clignotement, dans le sens de la bifurcation



Feux arrière à LED avec clignotants dynamiques

feux stop, feux arrière, clignotants et feux de recul ainsi que feux de plaque à LED ; troisième feu stop surélevé au-dessus de la plage arrière ; avec éclairage dynamique et particulièrement visible des clignotants. La fibre optique en technique à LED est activée à quelques millisecondes d'intervalle et l'affichage lumineux défile vers l'extérieur lors du clignotement, dans le sens de la bifurcation

Eclairage intérieur

à temporisation avec contacteur sur les portières ; éclairage anti-éblouissant de l'intérieur du véhicule à LED, économes en énergie et durables ; comporte :
 • Eclairage intérieur incluant spots de lecture à l'avant
 • Eclairage de la boîte à gants
 • Eclairage du coffre
 • Eclairage des commutateurs intérieurs de portières
 • Eclairage au sol

Pack Eclairage

en plus de l'éclairage intérieur à LED :

- Eclairage au niveau des pieds côtés conducteur et passager avant
- Eclairage des vide-poches
- Eclairage d'ambiance sous les commandes dans la console centrale pour améliorer l'orientation spatiale
- R8 Coupé avec éclairage du compartiment moteur

| Design extérieur

Pack Extérieur en carbone brillant Audi exclusive

becquet avant et diffuseur d'air en carbone brillant

Pack Esthétique noir titane Audi exclusive

becquet avant et diffuseur d'air, boîtiers de rétroviseurs extérieurs, grille de calandre ainsi qu'encadrement de grille de calandre, support de plaque d'immatriculation avant et arrière en titane noir brillant ; incluant embouts de sortie d'échappement trapézoïdaux noir brillant ; sur R8 Coupé V10 plus becquet avant et diffuseur d'air en carbone brillant ; sur R8 Spyder V10 avec en plus entourages des sorties d'air sur le couvercle du logement de capote et le capot de coffre en titane noir brillant

Pare-chocs

style sportif-dynamique ; avec becquet avant en titane noir mat et larges entrées d'air en titane noir brillant à l'avant ; avec diffuseur titane noir mat et sorties d'air en titane noir brillant à l'arrière ; sur R8 Coupé V10 plus, becquet avant et diffuseur en carbone brillant



Aileron arrière

aileron arrière fixe en carbone brillant ; pour une meilleure propulsion de l'essieu arrière et une sportivité accrue



Becquet arrière

à déploiement électrique asservi à la vitesse ; déploiement automatique à 120 km/h, rétraction à 35 km/h ; commande manuelle supplémentaire grâce à une touche sur les commandes de la console centrale



Entourages des sorties d'air en carbone brillant

sur le couvercle du logement de capote et le capot de coffre en 3 parties ; accentuent le design sportif-dynamique



Capot moteur en carbone brillant

se compose d'un cache pour la face avant et les parties latérales gauche et droite ; sur R8 Coupé incluant cache pour le carter de filtre à air



Trappe à carburant en aluminium

avec estampillage R8 et verrouillage électrique ; incluant embout de remplissage de réservoir avec système Capless pour faire le plein sans devoir dévisser le bouchon du réservoir

Audi Singleframe Coupé V10/Spyder V10

grille de calandre à structure alvéolée gris anthracite mat avec encadrement d'une seule pièce chromé

Audi Singleframe Coupé V10 plus

grille de calandre à structure alvéolée gris anthracite brillant avec encadrement d'une seule pièce chromé

Identification du modèle/Inscription

identification du modèle R8 à l'arrière ; emblème V10 sur le côté du capot avant

Revêtement des sorties d'air latérales laqué dans une couleur Audi exclusive

revêtement des sorties d'air latérales de la lunette arrière laqué dans la couleur de votre choix

Personnalisation des panneaux latéraux Audi exclusive

les panneaux latéraux peuvent être personnalisés avec une inscription ou un logo mats

| Design intérieur



Moulures de seuil avec insert en aluminium et inscription R8 sur les seuils de portes



Moulures de seuil en carbone mat ou carbone brillant avec insert en aluminium éclairé Audi exclusive avec inscription R8 sur les seuils de portes.

Le rebord intérieur de l'insert en aluminium est éclairé ainsi que le logo R8

Moulures de seuil avec insert en aluminium éclairé Audi exclusive

avec inscription R8 sur les seuils de portes.

Le rebord intérieur de l'insert en aluminium est éclairé ainsi que le logo R8

Moulures de seuil personnalisées Audi exclusive l'insert en aluminium des moulures de seuil peut être personnalisé avec une inscription. Informations complémentaires auprès de votre partenaire Audi

Panneau arrière et plage arrière en Alcantara Audi exclusive

sur R8 Spyder V10 uniquement panneau arrière en Alcantara. Couleur de l'Alcantara au choix parmi l'offre de couleurs Audi exclusive

Moquette et tapis complémentaires Audi exclusive couleurs de la moquette, du revêtement de la partie arrière des sièges, des tapis complémentaires, du passepoil en cuir et des surpiqûres au choix parmi l'offre de couleurs Audi exclusive

Tapis complémentaires Audi exclusive couleurs des tapis complémentaires, du passepoil en cuir et des surpiqûres au choix parmi l'offre de couleurs Audi exclusive

Tapis complémentaires avec inscription R8 Audi exclusive

en noir avec broderie sur les tapis. Au choix passepoil en cuir et surpiqûres en noir ou de couleur. Couleurs du passepoil en cuir et des surpiqûres au choix parmi l'offre de couleurs Audi exclusive

Tapis de coffre en Alcantara Audi exclusive couleurs de l'Alcantara et des surpiqûres au choix parmi l'offre de couleurs Audi exclusive

Revêtement de seuils en cuir Nappa fin Audi exclusive les bordures de tapis et la partie inférieure des montants avant sont revêtues de cuir. Couleur du cuir au choix parmi l'offre de couleurs Audi exclusive

Housses de dossier en peinture effet mat Audi exclusive

pour sièges baquets R8. Couleur des housses de dossier au choix parmi l'offre de couleurs Audi exclusive

Eléments complémentaires des sièges Audi exclusive uniquement pour sièges Sport R8. Couleur assortie à celle de l'intérieur, au choix parmi l'offre de couleurs Audi exclusive

Diffuseurs d'air en cuir Audi exclusive encadrement des diffuseurs d'air en cuir. Couleur du cuir au choix parmi l'offre de couleurs Audi exclusive

Diffuseurs d'air laqués de couleur Audi exclusive encadrement des diffuseurs d'air laqué en couleur. Couleur de l'encadrement des diffuseurs d'air assortie à celle de la peinture extérieure, au choix parmi l'offre de couleurs Audi exclusive

Encadrement de pare-brise en Alcantara Audi exclusive couleur de l'Alcantara au choix parmi l'offre de couleurs Audi exclusive

Unité d'airbag en cuir Audi exclusive¹ couleur du cuir et des surpiqûres au choix parmi l'offre de couleurs Audi exclusive

Race pads¹ deux protège-genoux à monter sur le côté de la console centrale et du monoplace pour un maintien latéral confortable par ex. en cas de vitesses élevées en virage. Ils sont disponibles individuellement en Alcantara ou en cuir et de couleur assortie à celle de l'intérieur

| Volants/Commandes



Volant Sport R8 en cuir avec multifonction plus et 2 satellites de commande

style 3 branches, aplati en bas, avec emblème R8 et palettes de changement de vitesses ; zones de préhension revêtues de cuir perforé ; pour commander l'Audi drive select et la fonction Start/Stop du moteur ainsi que l'Audi virtual cockpit et les contenus Infotainment disponibles ; réglable en hauteur et en profondeur, avec airbag grand volume

Commandes en cuir Audi exclusive revêtement en cuir de la jante de volant, du pommeau/soufflet de sélecteur de vitesses. Couleurs du cuir et des surpiqûres au choix parmi l'offre de couleurs Audi exclusive. Surpiqûres spécifiques Audi exclusive sur la jante de volant

Commandes en daim noir Audi exclusive revêtement en daim noir de la jante de volant et du pommeau du sélecteur de vitesses. Couleur des surpiqûres au choix parmi l'offre de couleurs Audi exclusive. Surpiqûres spécifiques Audi exclusive sur la jante de volant



Volant Performance R8 en cuir avec multifonction plus et 4 satellites de commande

style 3 branches, aplati en bas, avec emblème R8, zones de préhension revêtues de cuir perforé, palettes de changement de vitesses avec applications style aluminium ; pour commander l'Audi drive select, la fonction Start/Stop du moteur, le mode Performance, la commande des clapets d'échappement ainsi que l'Audi virtual cockpit et les contenus Infotainment disponibles ; réglable en hauteur et en profondeur, avec airbag grand volume

| Rétroviseurs

Rétroviseurs extérieurs avec clignotants à LED intégrés réglables et dégivrants électriquement ; miroir convexe, plan ou asphérique

également au choix :

rabattables électriquement et jour/nuit automatiques des deux côtés incluant fonction rabat automatique pour le rétroviseur extérieur côté passager avant

La fonction rabat automatique permet de basculer le rétroviseur côté passager avant vers le bas au passage de la marche arrière pour apporter au conducteur une meilleure vision du trottoir

Boîtiers de rétroviseurs extérieurs au choix :

dans la couleur de carrosserie

laqués en titane noir²

en carbone brillant Audi exclusive

| Vitrage

Vitres athermiques teintées vertes ; pare-brise en verre feuilleté

| Climatisation



Climatisation automatique confort style spécial R8, avec réglage asservi à la position du soleil ; régule électroniquement la température, la quantité et la répartition de l'air ; régulation de l'air accumulé et mode recyclage de l'air ambiant, aération forcée ; buses dégivrantes pour le pare-brise et les vitres latérales, diffuseurs au niveau des pieds ; filtre à charbon actif

| Rangement/Transport

Pack Rangement filet vide-poches derrière les sièges ainsi que filets latéraux dans le coffre

| Systèmes de verrouillage

Clé confort système d'autorisation d'accès, nécessite d'avoir la clé sur soi ; démarrage et arrêt du moteur par touche moteur Start/Stop sur le volant, verrouillage et déverrouillage du véhicule de l'extérieur grâce aux capteurs sur toutes les poignées de portières

Ouvre-porte de garage (HomeLink) télécommande à fréquence radio programmable, touches de commande intégrées au module d'éclairage intérieur ; peut être utilisée pour l'ouverture et/ou la fermeture des portes de garage et portails extérieurs ; permet de commander des systèmes de sécurité et installations d'éclairage. (Pour de plus amples informations sur les émetteurs compatibles, veuillez consulter votre partenaire Audi ou le site www.eurohomelink.com)

Alarme antivol incluant protection volumétrique de l'habitacle et protection antiremorquage par capteurs d'angle d'inclinaison, désactivable ; alarme sonore indépendante de la tension de bord pour la surveillance des portières et du compartiment moteur ; avec sécurité antivol : empêche l'ouverture des portes de l'intérieur dès que le véhicule a été verrouillé à l'aide de la télécommande à fréquence radio

Préparation pour système de repérage satellite préparation pour brancher un système de repérage satellite (disponible dans les Accessoires d'Origine Audi) permettant la localisation et le suivi du véhicule en cas de vol

Audi MMI

| MMI/Navigation

Navigation MMI plus avec MMI touch

- Système de navigation¹ intégré dans l’Audi virtual cockpit de 12,3 pouces
- Mise à jour des cartes² : téléchargement des données de navigation actuelles³
- Affichage de cartes 3D comportant de nombreuses curiosités et modèles urbains
- Recherche MMI : recherche de texte libre avec suggestions intelligentes de destination dès le début de la saisie
- MMI touch pour une commande rapide et intuitive, par ex. entrée de destinations par reconnaissance d’écriture manuscrite ou déplacement et zoom sur la carte
- Informations routières détaillées : aperçu de cartes, choix d’itinéraires alternatifs, POI, indication des voies, sorties d’autoroute, zoom sur intersection, etc.
- Guidage dynamique avec TMCpro (en combinaison avec Audi connect : Informations routières en ligne⁴)
- Assistance au véhicule et indicateur de limitation de vitesse basés sur les données de navigation
- Informations locales : informations sur les limitations de vitesse en vigueur, vignette obligatoire etc. au passage de la frontière
- Destinations spéciales myAudi : importation dans le véhicule de listes individuelles de points de destinations (POI) via le portail myAudi au moyen d’une carte SD
- Système de dialogue vocal avec saisie d’adresses par mot entier dans une phrase
- Commande dans un langage naturel
- MMI Radio
- Accès à la commande vocale du smartphone
- Mémoire flash pour musique (10 Go)
- Prise d’entrée AUX + Audi music interface (2 entrées USB + alimentation électrique)
- Lecteur DVD (compatible avec les formats MP3, WMA, AAC et MPEG-4) pour CD musique et DVD vidéo
- 2 lecteurs de cartes SD
- Interface Bluetooth



Audi virtual cockpit

combiné d’instruments innovant, entièrement numérique, pour un affichage fonctionnel des informations en fonction des besoins du conducteur, comme : vitesse/régime, affichage de carte, services Audi connect, information de la radio/médias, etc. ; intégration de toutes les fonctionnalités du MMI dans le combiné d’instruments. La touche VIEW sur le volant multi-fonction permet de commuter entre deux affichages différents des instruments ronds. L’affichage avec des petits instruments permet un affichage plus grand des graphiques de l’ordinateur de bord et du contenu MMI. Commande de l’Audi virtual cockpit via le volant Sport multifonction R8 ou le volant Performance R8 en cuir et l’unité de commande MMI ou le MMI touch ainsi que par commande vocale d’une manière naturelle. Affichage de la carte de navigation en modèle de terrain 3D sur l’écran couleur haute résolution de 12,3 pouces ; possibilité de configurer les valeurs de l’ordinateur de bord sur le compte-tours ; affichage permanent des informations de navigation dans la zone du tachymètre lors d’un guidage actif ; incluant recommandation de repos

| Autoradios

Audi music interface

pour relier des lecteurs médias portables⁵ par interface USB (incluant alimentation électrique) ou WiFi ; navigation confortable parmi les albums de musique à l’aide de la commande MMI, du volant Sport R8 en cuir ou du volant Performance R8 en cuir, ou par commande vocale

Système audiophonique Audi sonorité impressionnante grâce à un amplificateur à 5 canaux avec une puissance totale de 140 watts et 5 haut-parleurs ; incluant haut-parleur central



Bang & Olufsen Sound System incluant haut-parleurs d’appuie-tête

restitution fascinante de son surround par un amplificateur 16 canaux avec 13 haut-parleurs hautes performances incluant haut-parleur central, 2 haut-parleurs dans chaque appuie-tête des sièges R8 ou sièges baquets R8, 2 enceintes de basses dans les portières et un subwoofer au niveau des pieds côté passager avant avec une puissance totale de 550 watts ; incluant revêtement exclusif des haut-parleurs avec applications en aluminium et éclairage à LED ainsi qu’applications en aluminium sur les appuie-tête

Réception radio numérique

ajoute à l’offre de radios analogiques la réception de stations numériques⁶ selon le standard DAB, incluant DAB+ et DMB Audio ; affichage d’informations associées aux programmes (par ex. interprètes et titres, en fonction de la mise à disposition par les stations de radio) ainsi que des informations supplémentaires sous forme de diaporama (par ex. couverture et météorologie) ; un second tuner DAB recherche en permanence des fréquences de réception alternatives de la station réglée ainsi qu’une actualisation simultanée de la liste des stations

| Communication

Audi Phone Box avec chargeur sans fil⁷

permet de téléphoner dans le véhicule avec une meilleure qualité de réception et de recharger la batterie du téléphone portable en plaçant le téléphone portable dans le compartiment correspondant de la console centrale à l’avant ; possibilité de chargement à l’aide d’une connexion USB et d’un chargeur sans fil (standard Qi) ; dispositif mains libres et commande vocale (téléphone) ; faible rayonnement SAR dans l’habitacle grâce au raccordement à l’antenne du véhicule ; connexion de jusqu’à deux téléphones via Bluetooth ; commande via MMI, volant Sport R8 en cuir ou volant Performance R8 en cuir

Interface Bluetooth permet de parler librement dans le véhicule par le biais du micro et d’accéder au streaming audio Bluetooth en fonction de la compatibilité⁷ de votre téléphone portable. Les téléphones portables compatibles Bluetooth peuvent être connectés au véhicule via l’interface

Audi smartphone interface⁸ pour Apple CarPlay et Google Android Auto

l’Audi smartphone interface connecte votre smartphone à votre Audi et transfère instantanément les contenus de votre smartphone directement sur l’Audi virtual cockpit via USB. La navigation, la téléphonie, la musique et d’autres applications tierces sélectionnées peuvent ainsi être aisément contrôlées à l’aide du volant Sport R8 en cuir ou du volant Performance R8 en cuir et de l’unité de commande MMI ou du MMI touch, ainsi que par commande vocale. Le fabricant de votre téléphone mobile vous informera sur la compatibilité de votre smartphone

Audi connect

Audi connect

Audi connect

Audi connect

Audi connect

Audi connect

Audi connect

Audi connect

Audi connect

Audi connect

Audi connect

Audi connect

Audi connect

Audi connect

Audi connect

Audi connect

Audi connect

Audi connect

Audi connect

Audi connect

Audi connect

Audi connect

Audi connect

Audi connect

Audi connect

Audi connect

Audi connect

Audi connect

Audi connect

Audi connect

Audi connect

Audi connect

Audi connect

Audi connect

Audi connect

Audi connect

Audi connect

Audi connect

Audi connect

Audi connect

Audi connect

Audi connect

Audi connect

Audi connect

Audi connect

Audi connect

Audi connect

Audi connect

Audi connect

Audi connect

Audi connect

Audi connect

Audi connect

Audi connect

Audi connect

Audi connect

Audi connect

Audi connect

Audi connect

Audi connect

Audi connect

Audi connect

Audi connect

Audi connect

Audi connect

Audi connect

Audi connect

Audi connect

Audi connect

Audi connect

Audi connect

Audi connect

Audi connect

Audi connect

Audi connect

Audi connect

Audi connect

Audi connect

Audi connect

Audi connect

Audi connect

Audi connect

Audi connect

Audi connect

Audi connect

Audi connect

Audi connect

Audi connect

Audi connect

Audi connect

Audi connect

Audi connect

Audi connect

Audi connect

Audi connect

Audi connect

Audi connect

Audi connect

Audi connect

Audi connect

Audi connect

Audi connect

Audi connect

Audi connect

Infotainment

- Streaming média en ligne¹²
- Météorologie
- Bulletins d’informations en ligne (individuels)
- Informations touristiques
- City Events

Audi connect

Audi connect

Audi connect

Audi connect

Audi connect

Audi connect

Audi connect

Audi connect

Audi connect

Audi connect

Audi connect

Audi connect

Audi connect

Audi connect

Audi connect

Audi connect

Audi connect

Audi connect

Audi connect

Audi connect

Audi connect

Audi connect

Audi connect

Audi connect

Audi connect

Audi connect

Audi connect

Audi connect

Audi connect

Audi connect

Audi connect

Audi connect

Audi connect

Audi connect

Audi connect

Audi connect

Audi connect

Audi connect

Audi connect

Audi connect

Audi connect

Audi connect

Audi connect

Audi connect

Audi connect

Audi connect

Audi connect

Audi connect

Audi connect

Audi connect

Audi connect

Audi connect

Audi connect

Audi connect

Audi connect

Audi connect

Audi connect

Audi connect

Audi connect

Audi connect

Audi connect

Audi connect

Audi connect

Audi connect

Audi connect

Audi connect

Audi connect

Audi connect

Audi connect

Audi connect

Audi connect

Audi connect

Audi connect

Audi connect

Audi connect

Audi connect

Audi connect

Audi connect

Audi connect

Audi connect

Audi connect

Audi connect

Audi connect

Audi connect

Audi connect

Audi connect

Audi connect

Audi connect

Audi connect

Audi connect

Audi connect

Vous trouverez les équipements de série et en option spécifiques au modèle dans l’index à partir de la page 100.

| Communication

Les services City Events, renseignements sur les bus, les trains et les avions ainsi que tout autre service éventuel restent à la disposition du client pendant 12 mois. Votre partenaire Audi vous renseignera sur les conditions de prolongation des services Audi connect.

Audi connect permet, selon le modèle, d’accéder au service Twitter. La disponibilité permanente ne peut cependant pas être garantie, elle incombe à Twitter.

Vous trouverez de plus amples informations à propos d’Audi connect sur www.audi.com/connect et auprès de votre partenaire Audi ; informations concernant les conditions tarifaires auprès de votre opérateur de téléphonie mobile

| Systèmes d’assistance

Audi parking system plus¹

facilite le stationnement dans les limites du système à l’aide d’un signal sonore indiquant la distance d’un obstacle identifié à l’avant et à l’arrière ; distance mesurée par capteurs à ultrasons discrètement intégrés dans le pare-chocs ; affichage sur l’Audi virtual cockpit ; s’active au passage de la marche arrière ou via la touche sur la console centrale

Audi parking system plus avec caméra de recul¹
affichage de la zone située derrière le véhicule sur l’Audi virtual cockpit, avec des modes d’affichage dynamiques pour la voie de circulation calculée selon l’angle de direction ; assistance par repères graphiques et représentation des points de braquage pour les stationnements en longueur ; permet des manœuvres de stationnement confortables ; caméra de recul discrètement intégrée dans la jupe arrière ; activation via l’engagement de la marche arrière ou via une touche sur la console centrale

Régulateur de vitesse¹

maintient constante la vitesse souhaitée à partir d’env. 30 km/h dans la mesure où la puissance du moteur ou le frein moteur le permet ; commande par commodo séparé sous le volant ; affichage de la vitesse paramétrée sur l’Audi virtual cockpit ; incluant limiteateur de vitesse réglable

| Dynamique de conduite/Freinage

Direction assistée électromécanique

allie précision et confort avec une technologie particulièrement économe en énergie. La direction électromécanique assure une stabilité à grande vitesse et s’avère souple et précise lors des manœuvres de stationnement

Direction dynamique
augmente la dynamique et le confort de conduite grâce à une réponse plus directe de la direction (par ex. sur les routes départementales sinueuses ou lors des changements de direction) ainsi qu’aux efforts de direction amoindris (par ex. lors du stationnement et des manœuvres) ; caractéristiques de conduite impressionnantes grâce à une démultiplication variable asservie à la direction ainsi qu’une assistance asservie à la vitesse

Châssis Sport R8

avec suspension et amortisseurs dynamiques ; sur R8 Coupé V10 plus avec suspension et amortisseurs plus fermes pour un contact plus direct avec la route et un comportement plus sportif

Audi magnetic ride
amélioration du confort et de la dynamique de conduite par le réglage de l’amortissement selon les conditions de la route et de la conduite ; système d’amortisseurs adaptatifs avec 3 réglages du châssis (auto/comfort/dynamic), réglable sur Audi drive select



Freins en céramique²

étriers fixes à 6 pistons à l’avant, étriers fixes à 4 pistons à l’arrière ; disques de frein en céramique renforcée de fibres de carbone avec canaux de refroidissement spéciaux, ventilés, perforés et flottants ; étriers laqués anthracite brillant à l’avant et à l’arrière, avec inscription « Audi ceramic »

Système de freinage
étriers fixes à 8 pistons à l’avant, étriers fixes à 4 pistons à l’arrière ; disques de frein Wave ventilés à l’avant et à l’arrière, perforés et flottants ; étriers laqués noir brillant, avec inscription R8

Etriers de frein, laqués rouge brillant
pour système de freinage avec disques de frein Wave, avec inscription R8 à l’avant et à l’arrière

| Technique/Sécurité



Mode Performance

inclus dans le volant Performance R8 en cuir avec multifonction plus et 4 satellites de commande ; avec 3 possibilités de réglage supplémentaires dry, wet et snow pour une dynamique de conduite améliorée et davantage de sportivité ; directement réglable depuis le volant Performance R8 en cuir avec multifonction et 4 satellites de commande

Audi drive select
réglage des caractéristiques individuelles du véhicule selon les modes disponibles : auto, confort, dynamic et individuel en adaptant le caractère du moteur et la réactivité des rapports de vitesses, l’assistance de direction, la commande des clapets d’échappement et le réglage d’autres équipements disponibles en option

Contrôle électronique de stabilisation (ESC)
avec mode Sport, à double déclenchement, avec amplificateur hydraulique de freinage et indicateur de freinage d’urgence ; assure davantage de stabilité dans les situations critiques en agissant de manière ciblée sur le freinage individuel des roues et sur la gestion du moteur

Récupération
permet de réaliser des économies de carburant en récupérant l’énergie de décélération et de freinage ; convertit l’énergie cinétique en énergie électrique utilisable en augmentant la tension du générateur durant les phases de décélération ou de freinage et soulage l’alternateur lorsque la voiture accélère de nouveau

Système Start-Stop

contribue à réduire la consommation de carburant ainsi que les émissions de CO₂ en coupant automatiquement le moteur lors des phases d’arrêt, par ex. aux feux rouges. Redémarrage engagé par relâchement du frein. Il peut être désactivé à tout moment via une touche sur la console centrale



S tronic

boîte séquentielle 7 vitesses à double embrayage avec commande électrohydraulique, permet des rapports plus courts et des changements de rapports sans interruption perceptible de motricité. La boîte S tronic peut être commandée manuellement par le sélecteur de vitesses ou les palettes de changement de vitesses sous le volant. En mode automatique, il est possible de choisir entre les deux programmes D (Drive) et S (Sport). Incluant assistant de démarrage en côte

Le mode roue libre permet, en mode D, une conduite préventive et réduit la consommation de carburant par le débrayage automatique dès que la pédale de l’accélérateur est relâchée. Le rembrayage est automatique en actionnant la pédale du frein ou de l’accélérateur. S’active sur l’Audi drive select en mode confort

Sortie d’échappement

à double flux, avec embouts trapézoïdaux chromés. Sur R8 Coupé V10 plus en noir brillant

Sortie d’échappement Sport
à double flux, avec embouts trapézoïdaux noir brillant ; pour une sonorité encore plus sportive

Audi cylinder on demand
en fonction de la conduite à charge partielle, l’injection et l’allumage sont suspendus sur une rangée de cylindres et seulement 5 cylindres sur 10 sont activés. Le moteur continue de tourner avec la même régularité et la consommation ainsi que les émissions sont réduites. Les cylindres inactifs peuvent être réactivés en quelques millièmes de seconde et le moteur déploie alors de nouveau toute sa puissance

quattro
transmission intégrale permanente avec blocage électronique de différentiel passif sur l’essieu arrière ainsi que répartition du couple sur chaque roue et couplage électronique des rapports sur l’essieu avant ; répartition de la puissance motrice en fonction de la situation de conduite sur chaque roue pour une tenue de route parfaite et sportive ; influence sur la répartition de couple en combinaison avec Audi drive select ; avec emblème quattro sur l’Audi Singleframe

Carrosserie Audi Space Frame (ASF)
structure-cadre en aluminium et carbone à haute résistance offrant une rigidité supérieure pour une meilleure dynamique de conduite et une tenue de route supérieure ; sur R8 Spyder V10 couvercle de logement de capote en plastique renforcé de fibres de carbone (CFK) pour une optimisation de poids supplémentaire tout en offrant une rigidité supérieure

^[1] Nous vous prions de tenir compte du fait que les systèmes ont leurs propres limites. Ils assistent le conducteur dans sa conduite. La responsabilité et l’attention requise au moment de la conduite restent à la charge du conducteur.

^[2] Veuillez consulter les spécificités concernant les freins en céramique sur votre site Web national Audi ou demandez conseil à votre partenaire Audi.

Version	R8 Coupé V10 plus	R8 Coupé V10	R8 Spyder V10
Type de moteur	10 cylindres essence en V à injection dans le collecteur d'admission combinée à une injection directe d'essence	10 cylindres essence en V à injection dans le collecteur d'admission combinée à une injection directe d'essence	10 cylindres essence en V à injection dans le collecteur d'admission combinée à une injection directe d'essence
Cylindrée en cm ³ (soupapes par cylindre)	5 204 (4)	5 204 (4)	5 204 (4)
Puissance max. ¹ en kW à tr/mn	449/8 250	397/7 800	397/7 800
Couple max. en Nm à tr/mn	560/6 500	540/6 500	540/6 500
Transmission/Poids			
Mode de transmission	Transmission intégrale perm. quatre	Transmission intégrale perm. quatre	Transmission intégrale perm. quatre
Boîte de vitesses	S tronic 7 vitesses	S tronic 7 vitesses	S tronic 7 vitesses
Poids à vide ² (UE) en kg	1 655	1 715	1 795
Poids total autorisé en kg	1 920	1 940	2 020
Volume du réservoir env. en l	73	83	80
Performances/Consommations ³			
Vitesse maximale en km/h	330	320	318
Accélération 0–100 km/h en s	3,2	3,5	3,6
Carburant	SuperPlus sans soufre 98 RON ⁴	SuperPlus sans soufre 98 RON ⁴	SuperPlus sans soufre 98 RON ⁴
Consommations ⁵ en l/100 km	urbaines : 17,5 routières : 9,3 mixtes : 12,3	urbaines : 16,7 routières : 8,4 mixtes : 11,4	urbaines : 17,0 routières : 8,7 mixtes : 11,7
Emissions CO ₂ ⁵ en g/km	mixtes : 287	mixtes : 272	mixtes : 277
Norme de dépollution	EU6	EU6	EU6

Observations

¹ La valeur indiquée a été obtenue à l'aide des méthodes de mesure prescrites (ONU R.85 dans la rédaction actuellement en vigueur).

² Poids à vide avec conducteur (75 kg) et réservoir de carburant rempli à 90 %, obtenu suivant le Règlement (UE) n° 1230/2012 dans la rédaction actuellement en vigueur. Les équipements en option peuvent augmenter le poids à vide ainsi que le Cx du véhicule et réduire d'autant sa charge utile et sa vitesse maximale.

³ La consommation et les émissions de CO₂ d'un véhicule ne dépendent pas seulement d'une utilisation efficace du carburant, mais sont également influencées par le comportement routier et d'autres facteurs non techniques. Le CO₂ est le gaz à effet de serre qui contribue le plus au réchauffement climatique.

⁴ Utilisation recommandée du carburant sans plomb SuperPlus sans soufre 98 RON suivant DIN EN 228. A défaut : carburant sans plomb essence Super sans soufre 95 RON suivant DIN EN 228 avec une légère réduction de puissance. Du carburant sans plomb 95 RON avec une teneur en éthanol maximale de 10 % (E10) peut également être utilisé. Les valeurs de consommations se basent sur l'utilisation d'un carburant 95 RON suivant 692/2008/CE.

⁵ Les valeurs indiquées ont été obtenues à l'aide des méthodes de mesure prescrites. Les valeurs ne se rapportent pas à un véhicule en particulier et ne font pas partie de l'offre, elles servent seulement à comparer les différents modèles de véhicules.

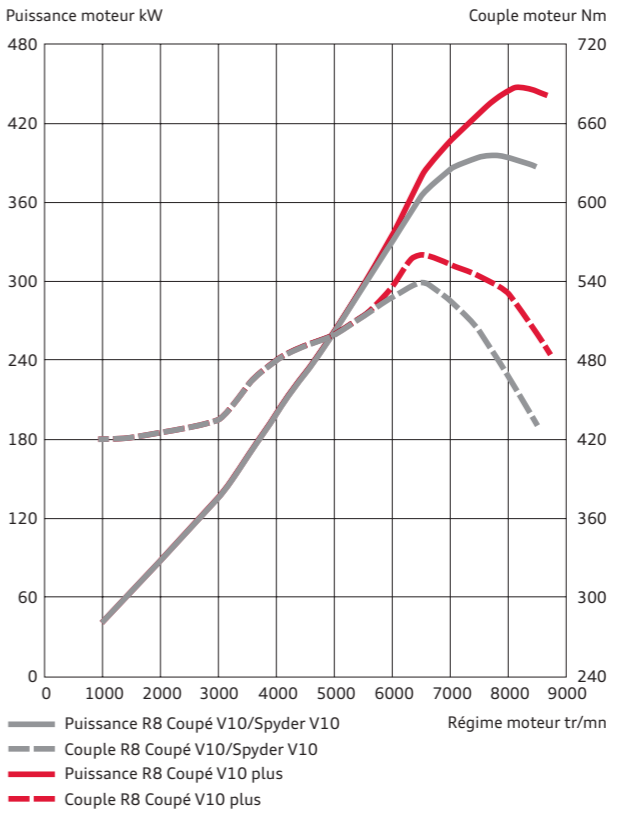

Audi R8 Coupé V10 plus

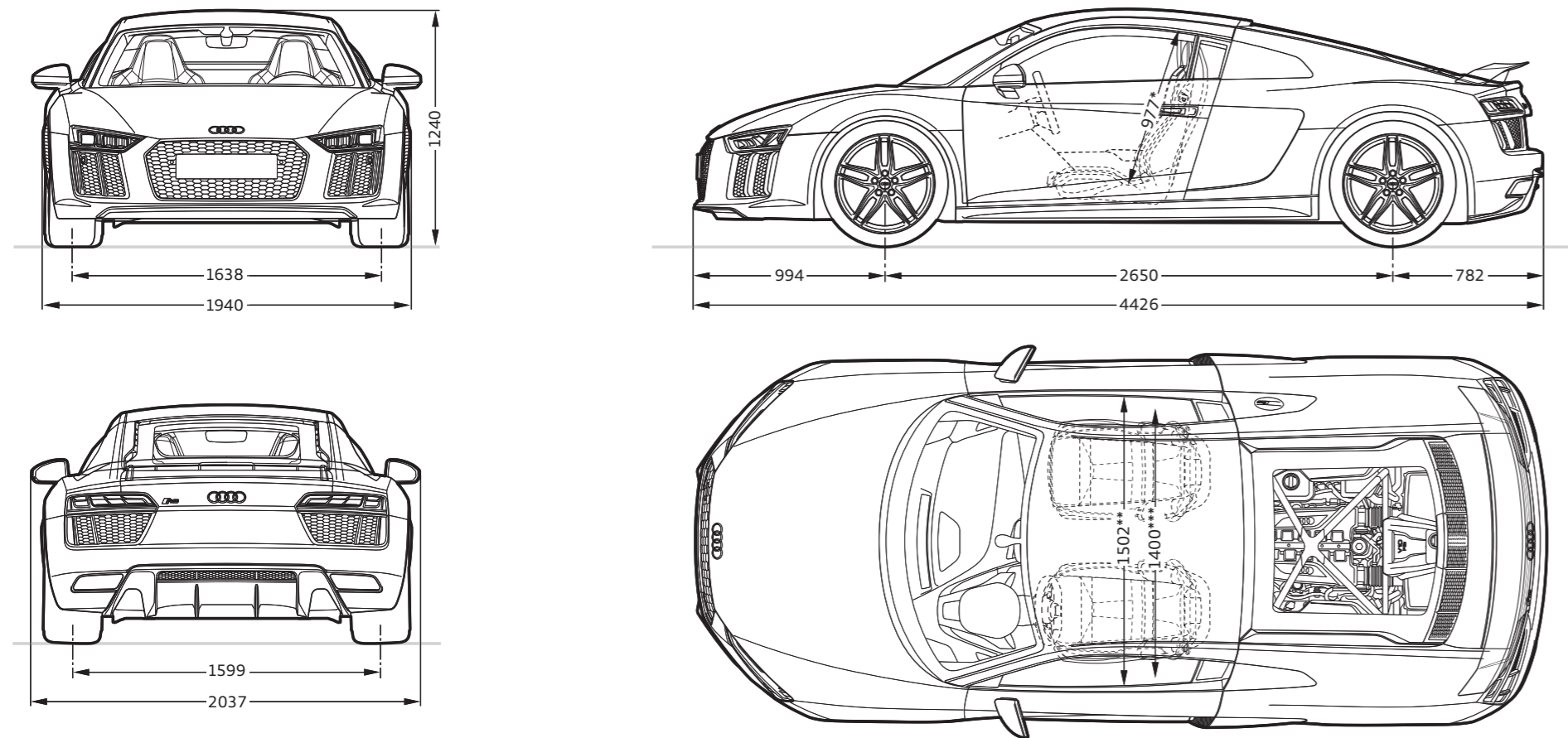
**Dimensions en millimètres.**

Dimensions pour poids à vide.

Volume du coffre en l : 112 (coffre supplémentaire derrière les sièges conducteur et passager avant en l : 226)¹. Diamètre de braquage env. 11,2 m.

*Espace max. au-dessus de la tête. **Largeur aux coudes. ***Largeur aux épaules.

¹ Les spécifications techniques se rapportent à un véhicule de base sans réglages spécifiques aux pays ni équipements optionnels particuliers.

Audi R8 Spyder V10

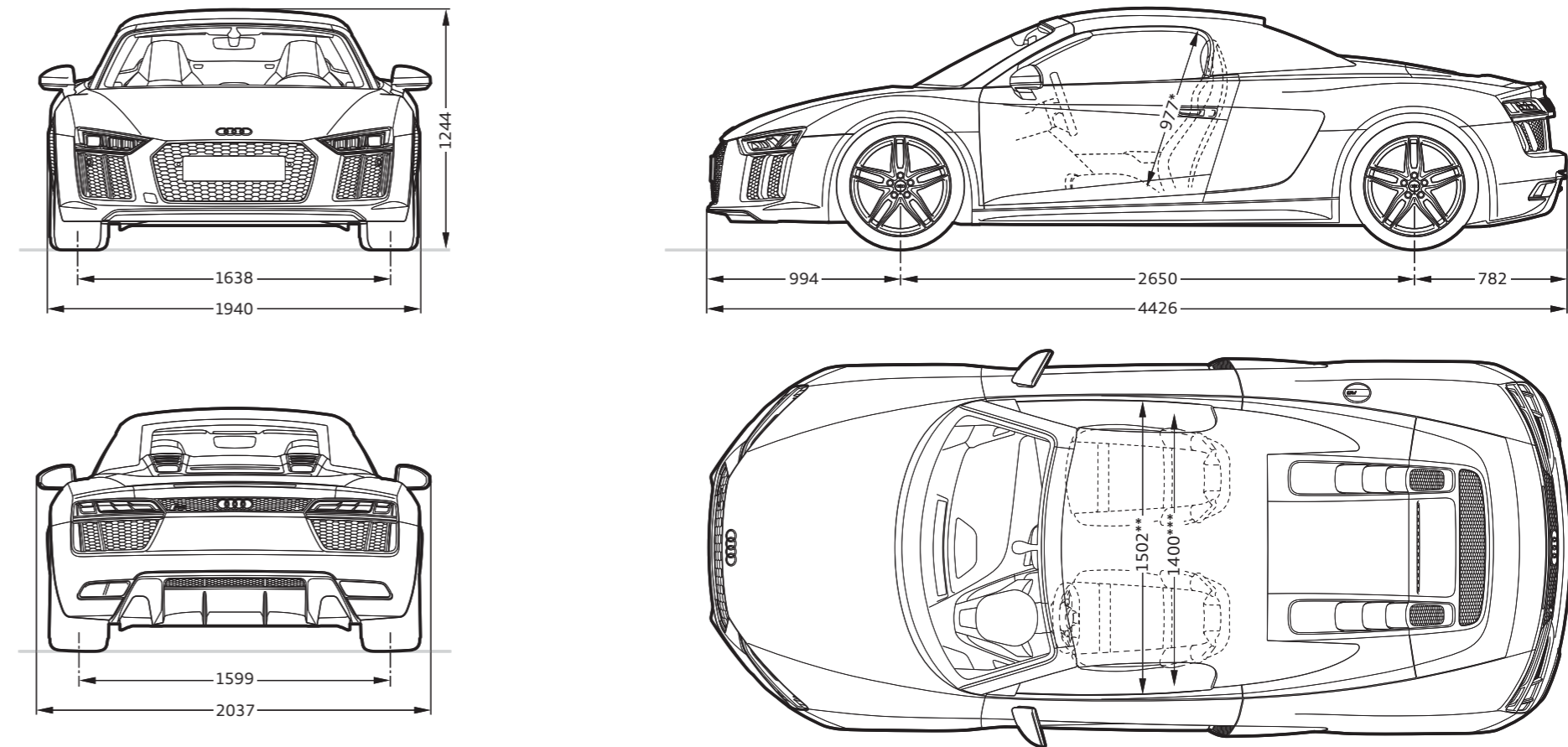













**Dimensions en millimètres.**













Dimensions pour poids à vide.



Volume du coffre en l : 112 (coffre supplémentaire derrière les sièges conducteur et passager avant en l : 226)¹. Diamètre de braquage env. 11,2 m.











*Espace max. au-dessus de la tête. **Largeur aux coudes. ***Largeur aux épaules.

¹ Les spécifications techniques se rapportent à un véhicule de base sans réglages spécifiques aux pays ni équipements optionnels particuliers.

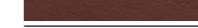
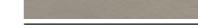
	Page	R8 Coupé V10	R8 Coupé V10 plus	R8 Spyder V10
Peintures unies	77			
 Blanc ibis		<input type="checkbox"/>	<input checked="" type="checkbox"/>	<input type="checkbox"/>
 Rouge dynamite		<input checked="" type="checkbox"/>	<input type="checkbox"/>	<input checked="" type="checkbox"/>
 Jaune Vegas		<input checked="" type="checkbox"/>	<input checked="" type="checkbox"/>	<input checked="" type="checkbox"/>
Peintures métallisées	77			
 Gris Suzuka métal		<input checked="" type="checkbox"/>	<input checked="" type="checkbox"/>	<input checked="" type="checkbox"/>
 Argent fleuret métal		<input checked="" type="checkbox"/>	<input checked="" type="checkbox"/>	<input checked="" type="checkbox"/>
 Rouge tango métal		<input checked="" type="checkbox"/>	<input checked="" type="checkbox"/>	<input checked="" type="checkbox"/>
 Vert camouflage métal		<input checked="" type="checkbox"/>	<input checked="" type="checkbox"/>	<input checked="" type="checkbox"/>
 Noir mythic métal		<input checked="" type="checkbox"/>	<input checked="" type="checkbox"/>	<input checked="" type="checkbox"/>
Peinture nacrée	77			
 Gris Daytona nacré		<input checked="" type="checkbox"/>	<input checked="" type="checkbox"/>	<input checked="" type="checkbox"/>
Peinture cristal	78			
 Bleu ara cristal		<input checked="" type="checkbox"/>	<input checked="" type="checkbox"/>	<input checked="" type="checkbox"/>
Peintures effet mat	78			
 Vert camouflage effet mat		<input type="checkbox"/>	<input checked="" type="checkbox"/>	<input type="checkbox"/>
 Brun Argus effet mat		<input type="checkbox"/>	<input type="checkbox"/>	<input checked="" type="checkbox"/>
Audi exclusive	78			
 Peintures individuelles Audi exclusive		<input checked="" type="checkbox"/>	<input checked="" type="checkbox"/>	<input checked="" type="checkbox"/>
 Peintures effet mat Audi exclusive		<input checked="" type="checkbox"/>	<input checked="" type="checkbox"/>	<input checked="" type="checkbox"/>

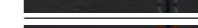
	Page	R8 Coupé V10	R8 Coupé V10 plus	R8 Spyder V10
Panneaux latéraux	78			
 Panneaux latéraux gris kendo		<input checked="" type="checkbox"/>	<input checked="" type="checkbox"/>	<input checked="" type="checkbox"/>
 Panneaux latéraux noir mythic métal		<input checked="" type="checkbox"/>	<input checked="" type="checkbox"/>	<input checked="" type="checkbox"/>
 Panneaux latéraux argent glacier métal		<input type="checkbox"/>	<input checked="" type="checkbox"/>	<input type="checkbox"/>
 Panneaux latéraux gris titane mat		<input checked="" type="checkbox"/>	<input checked="" type="checkbox"/>	<input checked="" type="checkbox"/>
 Panneaux latéraux carbone brillant		<input checked="" type="checkbox"/>	<input type="checkbox"/>	<input checked="" type="checkbox"/>
 Panneaux latéraux en peinture individuelle Audi exclusive		<input checked="" type="checkbox"/>	<input checked="" type="checkbox"/>	<input checked="" type="checkbox"/>
 Panneaux latéraux en peinture effet mat Audi exclusive		<input checked="" type="checkbox"/>	<input checked="" type="checkbox"/>	<input checked="" type="checkbox"/>
Couleurs de capote	79			
 Tissu noir		<input type="checkbox"/>	<input type="checkbox"/>	<input type="checkbox"/>
 Tissu brun		<input type="checkbox"/>	<input type="checkbox"/>	<input checked="" type="checkbox"/>
 Tissu rouge		<input type="checkbox"/>	<input type="checkbox"/>	<input checked="" type="checkbox"/>
 Facette noir ¹		<input type="checkbox"/>	<input type="checkbox"/>	<input checked="" type="checkbox"/>
Jantes/Pneus	81			
 Jantes 19" en aluminium coulé style 5 branches en V		<input type="checkbox"/>	<input type="checkbox"/>	<input type="checkbox"/>
 Jantes 19" en aluminium forgé style 5 branches doubles		<input checked="" type="checkbox"/>	<input checked="" type="checkbox"/>	<input checked="" type="checkbox"/>

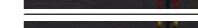
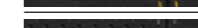
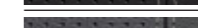
	Page	R8 Coupé V10	R8 Coupé V10 plus	R8 Spyder V10
2" data-bbox="520 228 564 248"/> Jantes 19" en aluminium forgé style 5 branches doubles, finition titane mat, polies brillant ²		<input checked="" type="checkbox"/>	<input type="checkbox"/>	<input checked="" type="checkbox"/>
2" data-bbox="520 318 564 338"/> Jantes 19" en aluminium forgé style 5 branches doubles noir anthracite brillant, polies brillant ²		<input checked="" type="checkbox"/>	<input checked="" type="checkbox"/>	<input checked="" type="checkbox"/>
2" data-bbox="520 408 564 428"/> Jantes 20" en aluminium forgé style 10 branches en Y, polies brillant ²		<input checked="" type="checkbox"/>	<input checked="" type="checkbox"/>	<input checked="" type="checkbox"/>
2" data-bbox="520 498 564 518"/> Jantes 20" en aluminium forgé style 10 branches en Y, finition titane mat, polies brillant ²		<input checked="" type="checkbox"/>	<input checked="" type="checkbox"/>	<input checked="" type="checkbox"/>
 Jantes 20" en aluminium forgé style 10 branches en Y noir anthracite		<input checked="" type="checkbox"/>	<input checked="" type="checkbox"/>	<input checked="" type="checkbox"/>
 Jantes hiver 19" en aluminium coulé style 5 branches en V		<input checked="" type="checkbox"/>	<input checked="" type="checkbox"/>	<input checked="" type="checkbox"/>
 Jantes hiver 20" en aluminium forgé style 10 branches en Y		<input checked="" type="checkbox"/>	<input checked="" type="checkbox"/>	<input checked="" type="checkbox"/>

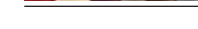
	Page	R8 Coupé V10	R8 Coupé V10 plus	R8 Spyder V10
Jeu de roue Sport		<input checked="" type="checkbox"/>	<input checked="" type="checkbox"/>	<input checked="" type="checkbox"/>
Affichage du contrôle de la pression des pneus		<input type="checkbox"/>	<input type="checkbox"/>	<input type="checkbox"/>
Set de réparation pour pneus		<input type="checkbox"/>	<input type="checkbox"/>	<input type="checkbox"/>
Ecrous de roues antivol		<input type="checkbox"/>	<input type="checkbox"/>	<input type="checkbox"/>
Outillage de bord		<input type="checkbox"/>	<input type="checkbox"/>	<input type="checkbox"/>
Selleries	83			
 Alcantara/cuir noir		<input type="checkbox"/>	<input checked="" type="checkbox"/>	<input type="checkbox"/>
 Cuir Nappa fin noir		<input checked="" type="checkbox"/>	<input checked="" type="checkbox"/>	<input checked="" type="checkbox"/>
 Cuir Nappa fin gris rotor		<input checked="" type="checkbox"/>	<input checked="" type="checkbox"/>	<input checked="" type="checkbox"/>
 Cuir Nappa fin rouge express		<input checked="" type="checkbox"/>	<input checked="" type="checkbox"/>	<input checked="" type="checkbox"/>
 Cuir Nappa fin brun Vermont		<input checked="" type="checkbox"/>	<input checked="" type="checkbox"/>	<input checked="" type="checkbox"/>
 Cuir Nappa fin beige parchemin		<input checked="" type="checkbox"/>	<input checked="" type="checkbox"/>	<input checked="" type="checkbox"/>
 Cuir Nappa fin noir, avec surpiqûres de couleur argent foncé		<input checked="" type="checkbox"/>	<input checked="" type="checkbox"/>	<input checked="" type="checkbox"/>
 Cuir Nappa fin noir, avec surpiqûres de couleur bleu ara		<input checked="" type="checkbox"/>	<input checked="" type="checkbox"/>	<input checked="" type="checkbox"/>
 Cuir Nappa fin noir, avec surpiqûres de couleur gris condor		<input checked="" type="checkbox"/>	<input checked="" type="checkbox"/>	<input checked="" type="checkbox"/>
 Cuir Nappa fin noir, avec surpiqûres de couleur rouge dynamite		<input checked="" type="checkbox"/>	<input checked="" type="checkbox"/>	<input checked="" type="checkbox"/>
 Cuir Nappa fin noir, avec surpiqûres de couleur rouge express		<input checked="" type="checkbox"/>	<input checked="" type="checkbox"/>	<input checked="" type="checkbox"/>
 Cuir Nappa fin noir, avec surpiqûres de couleur jaune Vegas		<input checked="" type="checkbox"/>	<input checked="" type="checkbox"/>	<input checked="" type="checkbox"/>
 Cuir Nappa fin noir, perforé, avec surpiqûres de couleur gris roche		<input checked="" type="checkbox"/>	<input type="checkbox"/>	<input checked="" type="checkbox"/>
 Cuir Nappa fin gris rotor, perforé, avec surpiqûres de couleur argent foncé		<input checked="" type="checkbox"/>	<input checked="" type="checkbox"/>	<input checked="" type="checkbox"/>
 Selleries en cuir Audi exclusive		<input checked="" type="checkbox"/>	<input checked="" type="checkbox"/>	<input checked="" type="checkbox"/>







De série En option Non disponible

Possibilité de variations selon les pays. Votre partenaire Audi local vous indiquera quels équipements sont disponibles de série ou en option dans votre pays.

Vous trouverez une sélection d'équipements plus détaillés à partir de la page 64.

¹Votre partenaire Audi vous renseignera sur la date exacte de disponibilité. ²Veuillez consulter les spécificités concernant les jantes à la page 106.

	Page	R8 Coupé V10	R8 Coupé V10 plus	R8 Spyder V10
Selleries en cuir	84			
Protection contre l'échauffement		–	–	<input type="checkbox"/>
Alcantara/cuir combinés		<input type="checkbox"/>	<input checked="" type="checkbox"/>	<input type="checkbox"/>
Sellerie en cuir Nappa fin		<input checked="" type="checkbox"/>	<input type="checkbox"/>	<input checked="" type="checkbox"/>
Sellerie complète en cuir Nappa fin		<input checked="" type="checkbox"/>	<input checked="" type="checkbox"/>	<input checked="" type="checkbox"/>
Sellerie en cuir Nappa fin avec piquage en losange		<input checked="" type="checkbox"/>	<input checked="" type="checkbox"/>	<input checked="" type="checkbox"/>
Sellerie complète en cuir Nappa fin avec piquage en losange		<input checked="" type="checkbox"/>	<input checked="" type="checkbox"/>	<input checked="" type="checkbox"/>
Surpiquères de couleur pour sellerie complète en cuir Nappa fin		<input checked="" type="checkbox"/>	<input checked="" type="checkbox"/>	<input checked="" type="checkbox"/>
Sellerie en cuir Nappa fin (pack 1) Audi exclusive		<input checked="" type="checkbox"/>	<input checked="" type="checkbox"/>	<input checked="" type="checkbox"/>
Sellerie en cuir Nappa fin (pack 2) Audi exclusive		<input checked="" type="checkbox"/>	<input checked="" type="checkbox"/>	<input checked="" type="checkbox"/>
Sellerie complète en cuir Nappa fin Audi exclusive		<input checked="" type="checkbox"/>	<input checked="" type="checkbox"/>	<input checked="" type="checkbox"/>
Sellerie complète en cuir Nappa fin avec piquage en losange Audi exclusive		<input checked="" type="checkbox"/>	<input checked="" type="checkbox"/>	<input checked="" type="checkbox"/>
Confort d'assise	85			
Sièges Sport R8		<input type="checkbox"/>	<input checked="" type="checkbox"/>	<input type="checkbox"/>
Sièges baquets R8		<input checked="" type="checkbox"/>	<input type="checkbox"/>	<input checked="" type="checkbox"/>
Sièges baquets R8 avec housses de dossier en carbone brillant		<input checked="" type="checkbox"/>	<input checked="" type="checkbox"/>	<input checked="" type="checkbox"/>
Sièges baquets R8 avec housses de dossier en carbone mat		<input checked="" type="checkbox"/>	<input checked="" type="checkbox"/>	<input checked="" type="checkbox"/>
Chauffage des sièges		<input type="checkbox"/>	<input type="checkbox"/>	<input type="checkbox"/>
Appui lombaire à 4 axes		<input checked="" type="checkbox"/>	<input checked="" type="checkbox"/>	<input checked="" type="checkbox"/>
Sièges avec réglage partiellement électrique		<input type="checkbox"/>	<input type="checkbox"/>	<input type="checkbox"/>
Sièges réglables électriquement (pack d'options 1)		<input checked="" type="checkbox"/>	<input checked="" type="checkbox"/>	<input checked="" type="checkbox"/>
Sièges réglables électriquement et pneumatiquement (pack d'options 2)		<input checked="" type="checkbox"/>	<input checked="" type="checkbox"/>	<input checked="" type="checkbox"/>
Appuie-tête perforés		<input type="checkbox"/>	<input type="checkbox"/>	<input type="checkbox"/>

	Page	R8 Coupé V10	R8 Coupé V10 plus	R8 Spyder V10
Ciel de pavillon/Ciel de capote	85			
Ciel de pavillon en tissu		<input type="checkbox"/>	<input type="checkbox"/>	–
Ciel de pavillon en Alcantara		<input checked="" type="checkbox"/>	<input checked="" type="checkbox"/>	–
Ciel de pavillon en Alcantara avec piquage en losange		<input checked="" type="checkbox"/>	<input checked="" type="checkbox"/>	–
Ciel de pavillon en Alcantara Audi exclusive		<input checked="" type="checkbox"/>	<input checked="" type="checkbox"/>	–
Ciel de pavillon en Alcantara avec piquage en losange Audi exclusive		<input checked="" type="checkbox"/>	<input checked="" type="checkbox"/>	–
Ciel de capote		–	–	<input type="checkbox"/>
Applications décoratives	87			
 Laque anodisée anthracite		<input type="checkbox"/>	<input checked="" type="checkbox"/>	<input type="checkbox"/>
 Laque titane anthracite mate		<input checked="" type="checkbox"/>	<input checked="" type="checkbox"/>	<input checked="" type="checkbox"/>
 Carbone brillant		<input checked="" type="checkbox"/>	<input checked="" type="checkbox"/>	<input checked="" type="checkbox"/>
 Carbone mat		<input checked="" type="checkbox"/>	<input type="checkbox"/>	–
 Style piano laqué noir Audi exclusive		<input checked="" type="checkbox"/>	<input checked="" type="checkbox"/>	<input checked="" type="checkbox"/>
 Applications décoratives laquées de couleur Audi exclusive		<input checked="" type="checkbox"/>	<input checked="" type="checkbox"/>	<input checked="" type="checkbox"/>
Applications décoratives étendues	87			
Laque titane anthracite brillante		<input type="checkbox"/>	<input type="checkbox"/>	<input type="checkbox"/>
Carbone brillant		<input checked="" type="checkbox"/>	<input checked="" type="checkbox"/>	<input checked="" type="checkbox"/>
Carbone mat		<input checked="" type="checkbox"/>	<input type="checkbox"/>	–
Phares/Eclairage	88			
Phares à LED		<input type="checkbox"/>	<input type="checkbox"/>	<input type="checkbox"/>
Phares à LED avec éclairage laser Audi ¹ et clignotants dynamiques		<input checked="" type="checkbox"/>	<input checked="" type="checkbox"/>	<input checked="" type="checkbox"/>
Détecteur de pluie et de luminosité		<input type="checkbox"/>	<input type="checkbox"/>	<input type="checkbox"/>

	Page	R8 Coupé V10	R8 Coupé V10 plus	R8 Spyder V10
Assistant de feux de route		<input checked="" type="checkbox"/>	<input checked="" type="checkbox"/>	<input checked="" type="checkbox"/>
Feux arrière à LED avec clignotants dynamiques		<input type="checkbox"/>	<input type="checkbox"/>	<input type="checkbox"/>
Feu arrière de brouillard		<input type="checkbox"/>	<input type="checkbox"/>	<input type="checkbox"/>
Eclairage intérieur		<input type="checkbox"/>	<input type="checkbox"/>	<input type="checkbox"/>
Pack Eclairage		<input checked="" type="checkbox"/>	<input checked="" type="checkbox"/>	<input checked="" type="checkbox"/>
Design extérieur	89			
Pack Extérieur en carbone brillant Audi exclusive		<input checked="" type="checkbox"/>	<input type="checkbox"/>	<input checked="" type="checkbox"/>
Pack Esthétique noir titane Audi exclusive		<input checked="" type="checkbox"/>	<input checked="" type="checkbox"/>	<input checked="" type="checkbox"/>
Pare-chocs		<input type="checkbox"/>	<input type="checkbox"/>	<input type="checkbox"/>
Aileron arrière fixe		–	<input type="checkbox"/>	–
Becquet arrière télescopique		<input type="checkbox"/>	–	–
Entourages des sorties d'air sur le couvercle du logement de capote et le capot de coffre en carbone brillant		–	–	<input checked="" type="checkbox"/>
Capot moteur en carbone brillant		<input checked="" type="checkbox"/>	<input checked="" type="checkbox"/>	<input checked="" type="checkbox"/>
Trappe à carburant en aluminium		<input type="checkbox"/>	<input type="checkbox"/>	<input type="checkbox"/>
Audi Singleframe Coupé V10/Spyder V10		<input type="checkbox"/>	–	<input type="checkbox"/>
Audi Singleframe Coupé V10 plus		–	<input type="checkbox"/>	–
Identification du modèle/Inscription		<input type="checkbox"/>	<input type="checkbox"/>	<input type="checkbox"/>
Revêtement des sorties d'air latérales laqué dans une couleur Audi exclusive		<input checked="" type="checkbox"/>	<input checked="" type="checkbox"/>	–
Encadrement de pare-brise en aluminium		–	–	<input type="checkbox"/>
Personnalisation des panneaux latéraux Audi exclusive		<input checked="" type="checkbox"/>	<input checked="" type="checkbox"/>	<input checked="" type="checkbox"/>
Design intérieur	90			
Moulures de seuil avec insert en aluminium		<input type="checkbox"/>	<input type="checkbox"/>	<input type="checkbox"/>
Moulures de seuil en carbone brillant avec insert en aluminium éclairé Audi exclusive		<input checked="" type="checkbox"/>	<input checked="" type="checkbox"/>	<input checked="" type="checkbox"/>

	Page	R8 Coupé V10	R8 Coupé V10 plus	R8 Spyder V10
Moulures de seuil en carbone mat avec insert en aluminium éclairé Audi exclusive		<input checked="" type="checkbox"/>	<input checked="" type="checkbox"/>	–
Moulures de seuil avec insert en aluminium éclairé Audi exclusive		<input checked="" type="checkbox"/>	<input checked="" type="checkbox"/>	<input checked="" type="checkbox"/>
Moulures de seuil personnalisées Audi exclusive		<input checked="" type="checkbox"/>	<input checked="" type="checkbox"/>	<input checked="" type="checkbox"/>
Panneau arrière et plage arrière en Alcantara Audi exclusive		<input checked="" type="checkbox"/>	<input checked="" type="checkbox"/>	<input checked="" type="checkbox"/>
Moquette et tapis complémentaires		<input type="checkbox"/>	<input type="checkbox"/>	<input type="checkbox"/>
Moquette et tapis complémentaires Audi exclusive		<input checked="" type="checkbox"/>	<input checked="" type="checkbox"/>	<input checked="" type="checkbox"/>
Tapis complémentaires Audi exclusive		<input checked="" type="checkbox"/>	<input checked="" type="checkbox"/>	<input checked="" type="checkbox"/>
Tapis complémentaires avec inscription R8 Audi exclusive		<input checked="" type="checkbox"/>	<input checked="" type="checkbox"/>	<input checked="" type="checkbox"/>
Pédalier et repose-pied en acier inoxydable		<input checked="" type="checkbox"/>	<input type="checkbox"/>	<input checked="" type="checkbox"/>
Tapis de coffre en Alcantara Audi exclusive		<input checked="" type="checkbox"/>	<input checked="" type="checkbox"/>	<input checked="" type="checkbox"/>
Revêtement de seuils en cuir Nappa fin Audi exclusive		<input checked="" type="checkbox"/>	<input checked="" type="checkbox"/>	<input checked="" type="checkbox"/>
Housses de dossier en peinture effet mat Audi exclusive		<input checked="" type="checkbox"/>	<input checked="" type="checkbox"/>	<input checked="" type="checkbox"/>
Éléments complémentaires des sièges Audi exclusive		<input checked="" type="checkbox"/>	<input checked="" type="checkbox"/>	<input checked="" type="checkbox"/>
Diffuseurs d'air en cuir Audi exclusive		<input checked="" type="checkbox"/>	<input checked="" type="checkbox"/>	<input checked="" type="checkbox"/>
Diffuseurs d'air laqués de couleur Audi exclusive		<input checked="" type="checkbox"/>	<input checked="" type="checkbox"/>	<input checked="" type="checkbox"/>
Encadrement de pare-brise en Alcantara Audi exclusive		–	–	<input checked="" type="checkbox"/>
Unité d'airbag en cuir Audi exclusive		<input checked="" type="checkbox"/>	<input checked="" type="checkbox"/>	<input checked="" type="checkbox"/>
Race pads		<input checked="" type="checkbox"/>	<input checked="" type="checkbox"/>	<input checked="" type="checkbox"/>
Pack Non fumeur		<input type="checkbox"/>	<input type="checkbox"/>	<input type="checkbox"/>
Allume-cigare et cendrier		<input checked="" type="checkbox"/>	<input checked="" type="checkbox"/>	<input checked="" type="checkbox"/>
Volants/Commandes	90			
Volant Sport R8 en cuir avec multifonction plus et 2 satellites de commande		<input type="checkbox"/>	–	<input type="checkbox"/>
Volant Performance R8 en cuir avec multifonction plus et 4 satellites de commande		<input checked="" type="checkbox"/>	<input type="checkbox"/>	<input checked="" type="checkbox"/>

De série En option – Non disponible

Possibilité de variations selon les pays. Votre partenaire Audi local vous indiquera quels équipements sont disponibles de série ou en option dans votre pays.

¹ Uniquement disponible avec l'assistant de feux de route.

	Page	R8 Coupé V10	R8 Coupé V10 plus	R8 Spyder V10
Soufflet de sélecteur de vitesses R8 style aluminium		<input type="checkbox"/>	<input type="checkbox"/>	<input type="checkbox"/>
Commandes en cuir Audi exclusive		<input checked="" type="checkbox"/>	<input checked="" type="checkbox"/>	<input checked="" type="checkbox"/>
Commandes en daim noir Audi exclusive		<input checked="" type="checkbox"/>	<input checked="" type="checkbox"/>	<input checked="" type="checkbox"/>
Rétroviseurs	91			
Rétroviseurs extérieurs réglables électriquement et dégivrants, avec clignotants à LED intégrés		<input type="checkbox"/>	<input type="checkbox"/>	<input type="checkbox"/>
Rétroviseurs extérieurs également rabattables électriquement et jour/nuit automatiques des deux côtés		<input checked="" type="checkbox"/>	<input checked="" type="checkbox"/>	<input checked="" type="checkbox"/>
Boîtiers de rétroviseurs extérieurs dans la couleur de carrosserie		<input type="checkbox"/>	<input type="checkbox"/>	<input type="checkbox"/>
Boîtiers de rétroviseurs extérieurs en carbone brillant Audi exclusive		<input checked="" type="checkbox"/>	<input checked="" type="checkbox"/>	<input checked="" type="checkbox"/>
Boîtiers de rétroviseurs extérieurs finition titane ¹		<input checked="" type="checkbox"/>	<input checked="" type="checkbox"/>	<input checked="" type="checkbox"/>
Rétroviseur intérieur sans encadrement jour/nuit automatique avec détecteur de pluie et de luminosité		<input type="checkbox"/>	<input type="checkbox"/>	<input type="checkbox"/>
Systèmes de toit				
Capote à ailettes entièrement automatique		–	–	<input type="checkbox"/>
Coupe-vent		–	–	<input type="checkbox"/>
Vitrage	91			
Vitres athermiques		<input type="checkbox"/>	<input type="checkbox"/>	<input type="checkbox"/>
Climatisation	91			
Climatisation automatique confort		<input type="checkbox"/>	<input type="checkbox"/>	<input type="checkbox"/>
Rangement/Transport	91			
Pack Rangement		<input checked="" type="checkbox"/>	<input checked="" type="checkbox"/>	–
Systèmes de verrouillage	91			
Clé confort		<input type="checkbox"/>	<input type="checkbox"/>	<input type="checkbox"/>
Ouvre-porte de garage (HomeLink)		<input checked="" type="checkbox"/>	<input checked="" type="checkbox"/>	<input checked="" type="checkbox"/>

De série En option – Non disponible

Possibilité de variations selon les pays. Votre partenaire Audi local vous indiquera quels équipements sont disponibles de série ou en option dans votre pays.

	Page	R8 Coupé V10	R8 Coupé V10 plus	R8 Spyder V10
Alarme antivol		<input type="checkbox"/>	<input type="checkbox"/>	<input type="checkbox"/>
Préparation pour système de repérage satellite		<input checked="" type="checkbox"/>	<input checked="" type="checkbox"/>	<input checked="" type="checkbox"/>
MMI/Navigation	92			
Navigation MMI plus avec MMI touch		<input type="checkbox"/>	<input type="checkbox"/>	<input type="checkbox"/>
Audi virtual cockpit		<input type="checkbox"/>	<input type="checkbox"/>	<input type="checkbox"/>
Autoradios	92			
Audi music interface		<input type="checkbox"/>	<input type="checkbox"/>	<input type="checkbox"/>
Système audiophonique Audi		<input type="checkbox"/>	<input type="checkbox"/>	<input type="checkbox"/>
Bang & Olufsen Sound System incluant haut-parleurs d’appuie-tête		<input checked="" type="checkbox"/>	<input checked="" type="checkbox"/>	<input checked="" type="checkbox"/>
Réception radio numérique		<input checked="" type="checkbox"/>	<input checked="" type="checkbox"/>	<input checked="" type="checkbox"/>
Lecteur CD/DVD		<input type="checkbox"/>	<input type="checkbox"/>	<input type="checkbox"/>
Communication	93			
Audi Phone Box avec chargeur sans fil		<input checked="" type="checkbox"/>	<input checked="" type="checkbox"/>	<input checked="" type="checkbox"/>
Interface Bluetooth		<input type="checkbox"/>	<input type="checkbox"/>	<input type="checkbox"/>
Audi smartphone interface		<input checked="" type="checkbox"/>	<input checked="" type="checkbox"/>	<input checked="" type="checkbox"/>
Audi connect		<input checked="" type="checkbox"/>	<input checked="" type="checkbox"/>	<input checked="" type="checkbox"/>
Application Audi MMI connect		<input checked="" type="checkbox"/>	<input checked="" type="checkbox"/>	<input checked="" type="checkbox"/>
Systèmes d’assistance	94			
Audi parking system plus		<input type="checkbox"/>	<input type="checkbox"/>	<input type="checkbox"/>
Audi parking system plus avec caméra de recul		<input checked="" type="checkbox"/>	<input checked="" type="checkbox"/>	<input checked="" type="checkbox"/>
Régulateur de vitesse		<input checked="" type="checkbox"/>	<input checked="" type="checkbox"/>	<input checked="" type="checkbox"/>
Dynamique de conduite/Freinage	94			
Direction assistée électromécanique		<input type="checkbox"/>	<input type="checkbox"/>	<input type="checkbox"/>
Direction dynamique		<input checked="" type="checkbox"/>	<input checked="" type="checkbox"/>	<input checked="" type="checkbox"/>

	Page	R8 Coupé V10	R8 Coupé V10 plus	R8 Spyder V10
Châssis Sport R8		<input type="checkbox"/>	<input type="checkbox"/>	<input type="checkbox"/>
Audi magnetic ride		<input checked="" type="checkbox"/>	<input checked="" type="checkbox"/>	<input checked="" type="checkbox"/>
Freins en céramique		<input checked="" type="checkbox"/>	<input type="checkbox"/>	<input checked="" type="checkbox"/>
Système de freinage		<input type="checkbox"/>	–	<input type="checkbox"/>
Etriers de frein laqués rouge brillant		<input checked="" type="checkbox"/>	–	<input checked="" type="checkbox"/>
Technique/Sécurité	95			
Mode Performance		<input checked="" type="checkbox"/>	<input type="checkbox"/>	<input checked="" type="checkbox"/>
Audi drive select		<input type="checkbox"/>	<input type="checkbox"/>	<input type="checkbox"/>
Système antiblocage des roues (ABS)		<input type="checkbox"/>	<input type="checkbox"/>	<input type="checkbox"/>
Antipatinage (ASR)		<input type="checkbox"/>	<input type="checkbox"/>	<input type="checkbox"/>
Blocage électronique de différentiel (EDS)		<input type="checkbox"/>	<input type="checkbox"/>	<input type="checkbox"/>
Contrôle électronique de stabilisation (ESC)		<input type="checkbox"/>	<input type="checkbox"/>	<input type="checkbox"/>
Récupération		<input type="checkbox"/>	<input type="checkbox"/>	<input type="checkbox"/>
Système Start-Stop		<input type="checkbox"/>	<input type="checkbox"/>	<input type="checkbox"/>
S tronic		<input type="checkbox"/>	<input type="checkbox"/>	<input type="checkbox"/>
Sortie d’échappement avec embouts trapézoïdaux chromés		<input type="checkbox"/>	–	<input type="checkbox"/>
Sortie d’échappement avec embouts trapézoïdaux noir brillant		–	<input type="checkbox"/>	–
Sortie d’échappement Sport avec embouts trapézoïdaux noir brillant		<input checked="" type="checkbox"/>	<input checked="" type="checkbox"/>	<input checked="" type="checkbox"/>
Audi cylinder on demand		<input type="checkbox"/>	<input type="checkbox"/>	<input type="checkbox"/>
quattro		<input type="checkbox"/>	<input type="checkbox"/>	<input type="checkbox"/>
Carrosserie Audi Space Frame (ASF)		<input type="checkbox"/>	<input type="checkbox"/>	<input type="checkbox"/>
Arceaux de sécurité actifs		–	–	<input type="checkbox"/>
Réservoir de carburant 73 l		–	<input type="checkbox"/>	–

¹ Uniquement avec pack Esthétique noir titane Audi exclusive.

	Page	R8 Coupé V10	R8 Coupé V10 plus	R8 Spyder V10
Réservoir de carburant 83 l		<input type="checkbox"/>	<input checked="" type="checkbox"/>	<input type="checkbox"/>
Airbags avec désactivation de l’airbag passager avant		<input type="checkbox"/>	<input type="checkbox"/>	<input type="checkbox"/>
Protection latérale anticollision		<input type="checkbox"/>	<input type="checkbox"/>	<input type="checkbox"/>
Airbags latéraux à l’avant et système d’airbags de tête		<input type="checkbox"/>	<input type="checkbox"/>	<input type="checkbox"/>
Système d’appuie-tête intégral		<input type="checkbox"/>	<input type="checkbox"/>	<input type="checkbox"/>
Ceintures de sécurité		<input type="checkbox"/>	<input type="checkbox"/>	<input type="checkbox"/>
Contrôle de ceinture attachée		<input type="checkbox"/>	<input type="checkbox"/>	<input type="checkbox"/>
Trousse de secours avec triangle de présignalisation		<input type="checkbox"/>	<input type="checkbox"/>	<input type="checkbox"/>
Fixation pour sièges enfants ISOFIX pour le siège passager avant		<input checked="" type="checkbox"/>	<input checked="" type="checkbox"/>	<input checked="" type="checkbox"/>
Contrat de garantie Audi	95			
Contrat de garantie Audi		<input checked="" type="checkbox"/>	<input checked="" type="checkbox"/>	<input checked="" type="checkbox"/>

Classification des caractéristiques des pneus

Vous trouverez dans le tableau différentes dimensions de pneus pour l’Audi R8 Coupé et R8 Spyder ainsi que leurs valeurs au niveau de la classe d’efficacité en carburant, de la classe d’adhérence sur sol mouillé et de la classe de bruit de roulement externe.

	Dimensions de pneus	Classe d’efficacité en carburant	Classe d’adhérence sur sol mouillé	Classe de bruit de roulement externe	
Pneus été	245/35 R 19	E	A	72	
	295/35 R 19	E	A	75	
	245/30 R 20	E	A	71	
	305/30 R 20	E	A	72	
Pneus hiver	245/35 R 19	C	C	72	
	295/35 R 19	C	C	75	
	245/30 R 20	E	C	72	
	295/30 R 20	E	C	75	

La commande d’un pneu en particulier n’est pas possible. Votre partenaire Audi vous renseignera sur l’offre de pneus spécifique à votre pays.

Équipement du modèle R8 Coupé V10 plus représenté (p. 9–22) :

Peinture : rouge dynamite avec panneaux latéraux en carbone, Jantes : 19” en aluminium forgé style 5 branches doubles, finition titane mat ; polies brillant,¹ Sièges/Selleries : sièges baquets R8 à l’avant avec sellerie en cuir Nappa fin gris rotor perforé, applications décoratives et application étendue en carbone brillant

Équipement du modèle R8 Coupé V10 représenté (p. 8, 24–33) :

Peinture : gris Daytona nacré avec panneaux latéraux gris titane mat, Jantes : 20” en aluminium forgé style 10 branches en Y, polies brillant,¹ Sièges/Selleries : sièges Sport R8 à l’avant avec sellerie en cuir Nappa fin avec piquage en losange brun Vermont, Applications décoratives : Style piano laqué noir Audi exclusive

Équipement du modèle R8 Spyder V10 représenté (p. 34–45) :

Peinture : jaune Vegas avec panneaux latéraux en carbone, Jantes : 20” en aluminium forgé style 10 branches en Y noir anthracite brillant, Sièges/Selleries : sièges Sport R8 à l’avant avec sellerie en cuir Nappa fin avec piquage en losange noir avec surpiqûres contrastées en jaune Vegas, applications décoratives et application étendue en carbone brillant

Remarques importantes

Spécificités des jantes : les jantes en aluminium polies brillant, polies et partiellement polies ne doivent pas être montées dans des conditions hivernales. Pour des raisons techniques, la surface de ces jantes ne jouit pas d’une protection suffisante contre la corrosion et risque à longue échéance de subir des dommages dus au sel d’épandage ou autres produits.

Conduite sportive : les modèles de quattro GmbH sont conçus et construits pour une conduite sur la voie publique. L’utilisation de ces modèles sur les pistes de course ou autres circuits limités (par ex. lors des essais, stages de pilotage, journées sur circuit) provoquent des contraintes nettement plus élevées sur les véhicules. Non seulement le moteur, la transmission, l’embrayage et la chaîne cinématique, mais également le châssis, le système de freinage et les pneus sont particulièrement sollicités. Cela peut entraîner une usure plus élevée. Pour toute information sur les spécificités d’une utilisation du véhicule sur pistes de course ou autres circuits limités, veuillez consulter la documentation de bord ou votre partenaire Audi.

¹Veuillez consulter les spécificités concernant les jantes sur cette page.

Fascination Audi R8. En découvrir davantage en ligne.

Découvrez le monde de l'Audi R8. Plus d'informations, plus d'individualité et plus d'exclusivité. Maintenant sur www.audi.com.



Scannez le code QR à l'aide d'un smartphone ou d'une tablette et découvrez l'univers de l'Audi R8.





quattro GmbH
85045 Ingolstadt
www.audi.com
Valable à partir de
mai 2016

Printed in Germany
658/1121.00.46



Les versions et équipements du modèle présenté et décrit dans ce catalogue ainsi que certains services ne sont pas disponibles dans tous les pays. Les voitures figurant sur les photos comportent des équipements en option avec supplément de prix. Les informations concernant le détail de la livraison, l'aspect, les performances, les dimensions, les poids, les consommations et les frais d'entretien des véhicules correspondent aux données en notre possession lors de la mise sous presse. Sous réserve de variations de couleur et de forme par rapport aux images, d'erreurs et de défauts d'impression. Sous réserve de modifications. Toute reproduction totale ou partielle est interdite, sauf autorisation écrite de la société AUDI AG.

Le papier de ce catalogue est fabriqué à partir de cellulose blanchie sans chlore.

