



A3 | S3



Il n'y a qu'une seule destination possible. Vers l'avant.

Et si la technologie se laissait commander intuitivement ?
Si le design puriste se joignait à la fonctionnalité innovatrice ?
Si la sportivité et le progrès ne faisaient qu'un ? Nous avons la réponse : avec la nouvelle Audi A3. Découvrez notre avancée au volant de véhicules avant-gardistes.

Vous trouverez les valeurs de consommations et d'émissions CO₂ à partir de la page 112.

Encore plus avant-gardiste. Audi A3. Sportback > 06

Audi A3 > 16

Berline > 22

Cabriolet > 30

Highlights > 36

Fascine à la seconde. Audi S3. Sportback | Audi S3 > 54

Berline | Cabriolet > 66

Audi A3 g-tron > 82

Highlights Equipements > 84

Equipements et accessoires > 88

Caractéristiques techniques > 112

^^
^^
^^

L'Audi A3.
Encore plus avant-gardiste.



Vous trouverez les valeurs de consommations et d'émissions CO₂ à partir de la page 112.

L'Audi A3 Sportback

**Encore plus avant-gardiste au niveau
des kilomètres. Ou des idées.**

L'idée de base : fonctionnalité et esthétique.

Un design progressiste et singulier. Des technologies innovantes qui accentuent la dynamique et l'efficacité.

Et un habitacle alliant esthétique et fonctionnalité intuitive de manière impressionnante. L'avancée se présente sous de multiples facettes. Dans l'Audi A3 Sportback.

Découvrez comment de bonnes idées peuvent vous amener plus loin. Encore plus avant-gardiste.



Imposante et musclée.

Les flancs élancés de l'Audi A3 Sportback sont définis par la ligne Tornado marquante courant le long de l'arête des vitres et par la ligne dynamique au-dessus des seuils. Les surfaces tendues et sculpturales sur lesquelles s'enlacent les lumières et les lignes confèrent au véhicule une silhouette compacte et musclée.



Vous trouverez les valeurs de consommations et d'émissions CO₂ à partir de la page 112.



Le design de l'Audi A3 Sportback souligne son caractère sportif grâce aux contours dynamiques du pavillon. La partie arrière puissante manifeste une grande assurance tout en conservant de la légèreté. Un empattement long associé à des porte-à-faux courts donnent l'impression que l'Audi A3 Sportback est allongée et lui confèrent une sportivité empreinte d'élégance.



Une idée de rapidité accrue.

Un changement de rapport plus rapide et plus simple : grâce à la boîte séquentielle 7 vitesses à double embrayage S tronic proposée en option sur de nombreuses versions. Pour profiter d'une dynamique de conduite encore plus individuelle, l'Audi drive select peut être commandé en option ainsi que l'Audi magnetic ride.

L'Audi A3

Le progrès peut être fascinant.
Ou absolument époustouflant.

Vous trouverez les valeurs de consommations et d'émissions CO₂ à partir de la page 112.

Laissez-vous enthousiasmer.

La sportivité sur toute la ligne. Le design de l'Audi A3 accélère le pouls même à l'arrêt. Avec des détails qui font la différence au premier regard.

Par exemple des proportions sportives, des lignes dynamiques et des portières particulièrement grandes.



Vous trouverez les valeurs de consommations et d'émissions CO₂ à partir de la page 112.

Plus saillante et plus dynamique. L'Audi A3 affiche son caractère athlétique. Les doubles entretoises horizontales de la nouvelle calandre Audi Singleframe signalent une confiance pure sur toute la ligne. Même la partie arrière reflète son caractère dynamique : des feux arrière tridimensionnels, des lignes d'ombre imposantes et un large diffuseur.



Vous trouverez les valeurs de consommations et d'émissions CO₂ à partir de la page 112.



L'Audi A3 Berlina

**On peut suivre une nouvelle ligne.
Ou la définir.**

Vous trouverez les valeurs de consommations et d'émissions CO₂ à partir de la page 116.



Une berline redéfinie.

Des contours dynamiques. Des surfaces aux muscles saillants. La légèreté d'un coupé. L'Audi A3 Berline donne un sens davantage progressiste au terme « berline ». Sportive jusque dans les moindres détails. Élégante et affirmée. Prête pour partir à la redécouverte du monde.

Une nouvelle attitude : une berline compacte avec un caractère coupé. Large et basse. Des lignes précises, tridimensionnelles. Le design fluide du toit bas procure une sensation de dynamisme pur. Les ailes fortement accentuées avec des passages de roues élargis peuvent accueillir des jantes en aluminium coulé allant jusqu'à 19 pouces, disponibles en option.

Vous trouverez les valeurs de consommations et d'émissions CO₂ à partir de la page 116.



Une calandre Singleframe à doubles entretoises qui respire la puissance. Des entrées d'air aérodynamiques. Des phares entièrement à LED en option. Parfaitement intégrés dans les lignes tridimensionnelles. Le tout complété par des arêtes nettes et des feux arrière élégamment dessinés.

L'Audi A3 Berline : une sportivité avant-gardiste.



Vous trouverez les valeurs de consommations et d'émissions CO₂ à partir de la page 116.



La liberté devient un moment privilégié.

Ou un principe.

L'Audi A3 Cabriolet

Une liberté qui inspire.

Fascination dès le premier regard. Des lignes profondes. Des proportions dynamiques. Combinées avec une élégance aisée. De série avec la capote en tissu entièrement automatique et en option avec capote acoustique. L'Audi A3 Cabriolet. Sportive. Source d'inspiration. Ouverte à de nouvelles idées. Liberté sans limites.



Perspectives encore inconnues. Passion infinie. Grâce à la capote en tissu entièrement automatique de série. Ouverture même pendant la conduite jusqu'à 50 km/h. Particulièrement silencieuse lorsqu'elle est équipée de la capote acoustique haut de gamme disponible en option. Ou dotée d'un son puissant accentué. Avec le Bang & Olufsen Sound System disponible en option avec ses 13 haut-parleurs et une puissance totale de 625 watts.



Vous trouverez les valeurs de consommations et d'émissions CO₂ à partir de la page 116.



**La technique peut être améliorée.
Ou portée à un niveau insoupçonné.**

Les nouveaux points forts

Vous trouverez les valeurs de consommations et d'émissions CO₂ à partir de la page 112.



Bien plus qu'un regard vers l'avenir.

L'avenir est sous vos yeux. Chaque jour. Nettement visible depuis le siège conducteur. Avec l'Audi virtual cockpit, le combiné d'instruments entièrement numérique disponible en option. Un nouveau jalon en matière de fonctionnalité et de design. De nombreuses informations concernant la conduite sont accessibles en un coup d'œil. Avec écran haute résolution de 12,3 pouces proposant de nombreuses possibilités de représentation.

Avec précision, brillance et contraste.

Vous trouverez les valeurs de consommations et d'émissions CO₂ à partir de la page 112.



Retrouvez le monde de votre smartphone dans le menu MMI : avec l'Audi smartphone interface^{1,2} en option. Affichage sur l'écran couleur haute résolution du MMI. Arriver sans détour à destination. Grâce au concept de commande MMI amélioré et à la navigation MMI plus avec MMI touch en option. Commande intuitive avec un nombre réduit de touches, saisie rapide de destination sans sous-menu. Champ de saisie sur écran tactile avec reconnaissance d'écriture manuscrite et de gestes tactiles. Egalement pour les services proposés par Audi connect³.

L'avenir se complexifie. Et se simplifie.



Vous trouverez les valeurs de consommations et d'émissions CO₂ à partir de la page 112.

¹ Informations sur les téléphones portables compatibles auprès de votre partenaire Audi. Votre partenaire Audi vous renseignera sur l'étendue de l'offre selon le pays.

² Audi n'a aucune influence sur l'affichage des applications via l'Audi smartphone interface. Les prestataires respectifs sont responsables des contenus et fonctions affichés à l'intérieur des applications.

³ Vous trouverez des informations juridiques et des conseils d'utilisation à la page 120.



Le design innovant et luxueux se retrouve dans chaque détail. L'architecture horizontale du tableau de bord accentue l'espace intérieur et des applications décoratives 3D¹ semblent enlacer le conducteur. Les applications décoratives en aluminium brossé mat éclairage design² ainsi que les diffuseurs d'air style jet apportent des touches stylées supplémentaires.

Vous trouverez les valeurs de consommations et d'émissions CO₂ à partir de la page 112.

¹De série avec A3 design. ²De série avec Audi design selection.

Des sièges confortables et un habitacle généreux caractérisent l'arrière du véhicule. La banquette arrière peut se rabattre en deux parties 40/60 et la banquette arrière en option en trois parties 40/20/40¹. Vous disposez d'un volume de coffre² pouvant aller jusqu'à 1 100 litres dans l'Audi A3 lorsque la banquette arrière est entièrement rabattue, et jusqu'à 1 220 litres dans l'Audi A3 Sportback.

Vous trouverez les valeurs de consommations et d'émissions CO₂ à partir de la page 112.

¹ Non disponible pour A3 Cabriolet.

² Les spécifications techniques se rapportent à un véhicule de base sans réglages spécifiques aux pays ni équipements optionnels particuliers.

Le progrès sous un nouveau jour.

Eclat cristallin pour un éclairage lumineux et homogène de la chaussée.

Anti-éblouissement intuitif des autres véhicules. Feux de virage et réglage automatique dynamique du site des phares. Ces fonctions sont permises grâce aux LED commandées individuellement et de manière précise, intégrées dans les phares Audi Matrix LED en option. Clignotants dynamiques inclus. Même à l'arrière.

Un pas de plus vers la conduite pilotée.

Plus de confort et une sécurité accrue. Et ceci grâce à des nouveaux systèmes d'assistance au conducteur¹ très complets.

En option dans chaque Audi A3/S3. Par exemple l'alerte de trafic transversal arrière qui avertit le conducteur d'un risque de collision lors de la sortie d'une place de stationnement.

En cas de danger, l'assistant de freinage d'urgence peut aider le véhicule à rester dans sa voie si le conducteur n'intervient pas et freiner jusqu'à arrêt complet du véhicule. L'adaptive cruise control avec fonction Stop&Go maintient, en combinaison avec S tronic, la distance par rapport au véhicule qui précède.

En outre, l'assistant de conduite en embouteillage prend en charge les manœuvres de braquage jusqu'à 65 km/h et vous soulage ainsi dans les embouteillages.



Vous trouverez les valeurs de consommations et d'émissions CO₂ à partir de la page 112.

¹ Veuillez noter que les systèmes ont leurs propres limites et ne font qu'assister le conducteur. La responsabilité et l'attention requise au moment de la conduite restent à la charge du conducteur.

Où l'avancée prend sa source.

Avec le moteur 1.0 TFSI 3 cylindres ou le moteur 2.0 TFSI 4 cylindres plus puissant : les technologies de motorisation innovantes d'Audi permettent une conduite particulièrement agile tout en conservant une efficacité élevée. Le moteur 2.0 TFSI 4 cylindres déploie sa puissance de 140 kW dans l'Audi A3. Idéal pour une conduite sobre et modérée – sans compromis sur la sportivité. Avec le moteur de 228 kW dans l'Audi S3 équipée de la boîte S tronic, vous passez de 0 à 100 km/h en 4,5 secondes. Les émissions de CO₂ commencent à 146 g/km en cycle mixte. Le couple de 400 Nm assure quant à lui un déploiement spontané de puissance.

Vous trouverez les valeurs de consommations et d'émissions CO₂ à partir de la page 112.





L'Audi S3.
Fascine à la seconde.



L'Audi S3 Sport back et l'Audi S3

**L'avancée comme point
à atteindre.**
Ou comme point de départ.



L'avancée incluse.

Plus de puissance, plus de sportivité, plus de plaisir de conduite.
Transmis sur la route par deux véhicules exceptionnels : l'Audi S3
et l'Audi S3 Sportback. Vous avez le choix.

Décidez vous-même de votre point de départ personnel pour effectuer
votre sprint.



Sportivité pure.

Rétroviseurs extérieurs style aluminium. Singleframe avec emblème S et doubles entretoises chromées. Des détails révèlent déjà sur l'Audi S3 Sportback une sportivité à l'état pur. Tout comme les bas de caisse qui accentuent la forme et les lignes des jupes avant et arrière.



Vous trouverez les valeurs de consommations et d'émissions CO₂ à partir de la page 112.

Diffuseur arrière très expressif complété de sorties d'échappement double flux spécifiques S. Deux embouts de sortie d'échappement ovales, à gauche et à droite, confèrent au véhicule une impression de largeur impressionnante. Des jantes fascinantes en aluminium coulé 19 pouces sont disponibles en option. Un becquet de pavillon imposant donne l'impression que l'Audi S3 Sportback est encore plus proche de la route.



Un cœur de sportif, que vous faut-il de plus ?



Athlète avant-gardiste.

Les phares à LED de série, le design S des prises d'air latérales ainsi que les étriers de frein efficaces laqués noirs ou rouges en option des freins 17 pouces ventilés soulignent l'aspect dynamique de l'Audi S3.



Vous trouverez les valeurs de consommations et d'émissions CO₂ à partir de la page 112.



Peu importe la direction :
avec l'Audi S3, vous prenez le chemin le plus rapide.

Vous trouverez les valeurs de consommations et d'émissions CO₂ à partir de la page 112.



La dynamique jusqu'à ses limites.

Ou comment découvrir de nouvelles perspectives.



L'Audi S3 Berline et l'Audi S3 Cabriolet

La berline dotée du facteur S.

Plus puissante. Plus sportive. Fascinante dès le premier regard.

Dotée d'un style unique. Typiquement S. Diffuseur arrière et sortie d'échappement à double flux. Sorties d'échappement ovales.

Une présence qui réveille toutes les attentes. Et qui les comblent.

Débordante de passion. L'Audi S3 Berline.



^^
^^
^^

L'Audi S3 Berline ne connaît qu'une direction.
Vers l'avant. Une sportivité extraordinairement
innovante.



S comme Serrer les rangs.

La transmission quattro répartit une puissance souveraine sur les quatre roues et garantit une tenue de route élevée ainsi qu'une traction améliorée. De plus, l'Audi drive select vous permet d'adapter de manière individuelle le caractère de votre véhicule à votre style de conduite. L'Audi magnetic ride en option vous aide également – pour davantage de dynamisme ou une sportivité orientée sur le confort.





Une atmosphère merveilleusement sportive. Palpable sur les sièges Sport S en option à l'avant. Entourée de caractéristiques spécifiques S. Avec en option un volant Sport multifonction en cuir aplati en bas et des applications décoratives en aluminium brossé mat éclairage design. Pédalier en acier inoxydable brossé. La sportivité dans toute son exclusivité. Ou inversement.

Vous trouverez les valeurs de consommations et d'émissions CO₂ à partir de la page 112.



Un dynamisme qui se ressent. Et qui se voit. Par exemple à la calandre Audi Singleframe avec doubles entretoises chromées spécifiques S. Et au niveau des jantes en aluminium coulé de jusqu'à 19 pouces disponibles en option. Typiquement S. Dignes des performances.

Vous trouverez les valeurs de consommations et d'émissions CO₂ à partir de la page 112.



Une liberté intensifiée.

Des perspectives resplendissantes. Avec vue panoramique élargie en 18 secondes. Grâce à la capote en tissu entièrement automatique de série. Même durant le trajet. A une vitesse de 50 km/h maximum. Profitez de la vie avec l'Audi S3 Cabriolet.

Sans limite. Intense. En pleine forme.



Vous trouverez les valeurs de consommations et d'émissions CO₂ à partir de la page 112.



**Une soif de liberté
avec 228 kW.**

L'Audi A3 Sportback g-tron

Il suffit de certaines innovations bien
pensées pour changer le quotidien. Ou le monde.

L'Audi A3 Sportback g-tron dotée d'un mode de propulsion bivalent issu de la technologie TFSI d'avant-garde avec modification TCNG. En mode CNG uniquement, l'A3 Sportback 1.4 TFSI g-tron bénéficie d'une formidable autonomie de 400 km pour une consommation réduite. Au total, son autonomie¹ est d'env. 1 300 km.



Vous trouverez les valeurs de consommations et d'émissions CO₂ à la page 115.

¹ L'autonomie indiquée peut varier en fonction de l'utilisation de consommateurs supplémentaires, la climatisation, la température extérieure, la vitesse de conduite, le chargement/équipement supplémentaire, la dimensions des roues/pneus, la topographie, le style de conduite et la circulation routière.

Plus polyvalente. Un petit aperçu de vos possibilités.

L'Audi A3 – une voiture exceptionnelle qui convainc par la qualité supérieure et la variété de ses équipements. Complétée par de nombreuses autres solutions judicieuses disponibles en option – laissez-vous guider par votre inspiration.

- O1 _ Bang & Olufsen Sound System
- O2 _ Peinture individuelle Audi exclusive¹ orange magma et pack Esthétique noir titane Audi exclusive¹
- O3 _ Capote acoustique en noir, gris ou rouge grenat
- O4 _ Pack Assistance avec les systèmes d'assistance suivants : adaptive cruise control (fonction Stop&Go avec S tronic), Audi active lane assist, assistant de conduite en embouteillage et assistant de freinage d'urgence (uniquement S tronic), Audi pre sense front incluant reconnaissance des piétons, reconnaissance des panneaux de circulation, assistant de feux de route et Audi parking system plus
- O5 _ Audi Phone Box² avec chargeur sans fil (standard Qi)³

Vous trouverez les valeurs de consommations et d'émissions CO₂ à partir de la page 112.

Certains équipements présentés et décrits sont des équipements en option avec supplément de prix. Vous trouverez des informations plus détaillées relatives aux équipements de série et en option sur www.audi.fr ou auprès de votre partenaire Audi. ¹Une offre d'Audi Sport GmbH. ²Informations sur les téléphones portables compatibles auprès de votre partenaire Audi ou sur www.audi.fr/bluetooth. ³Votre partenaire Audi vous renseignera sur l'étendue de l'offre selon le pays.





^^
^^
^^
^ 01 | 02 | 03 | 04 | 05

- 01 _ Pack Eclairage
- 02 _ Climatisation automatique confort
- 03 _ Volant Sport contour en cuir style 3 branches, avec multifonction plus, aplati en bas
- 04 _ Pommeau de levier de vitesses en cuir
- 05 _ Moulures de seuil éclairées et applications décoratives
- 06 _ Dossier de banquette arrière rabattable
- 07 _ Sièges Sport S à l'avant en cuir Nappa fin noir avec surpiqûres contrastées gris roche et piquage en losange

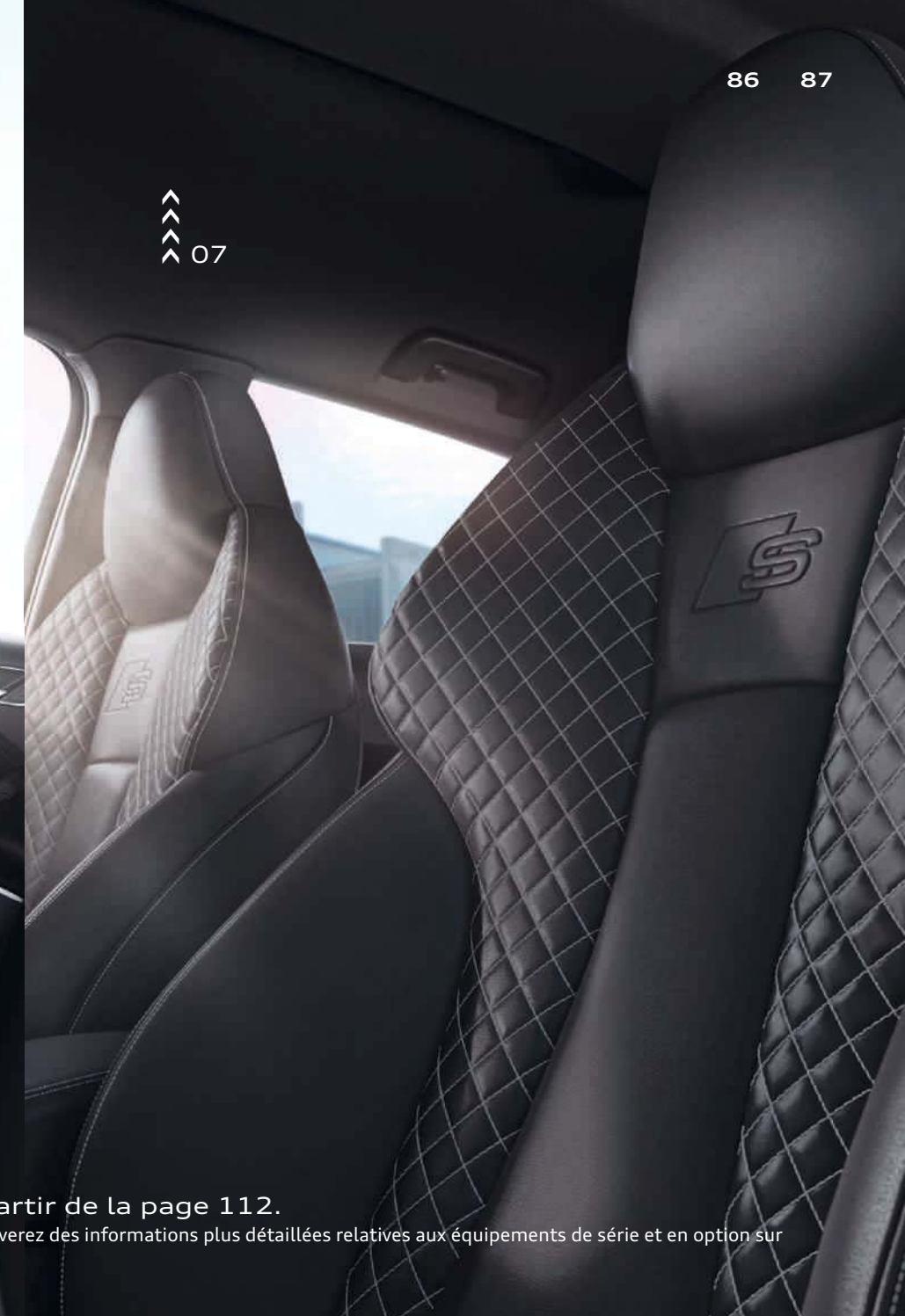

^^
^^
^^
^ 07

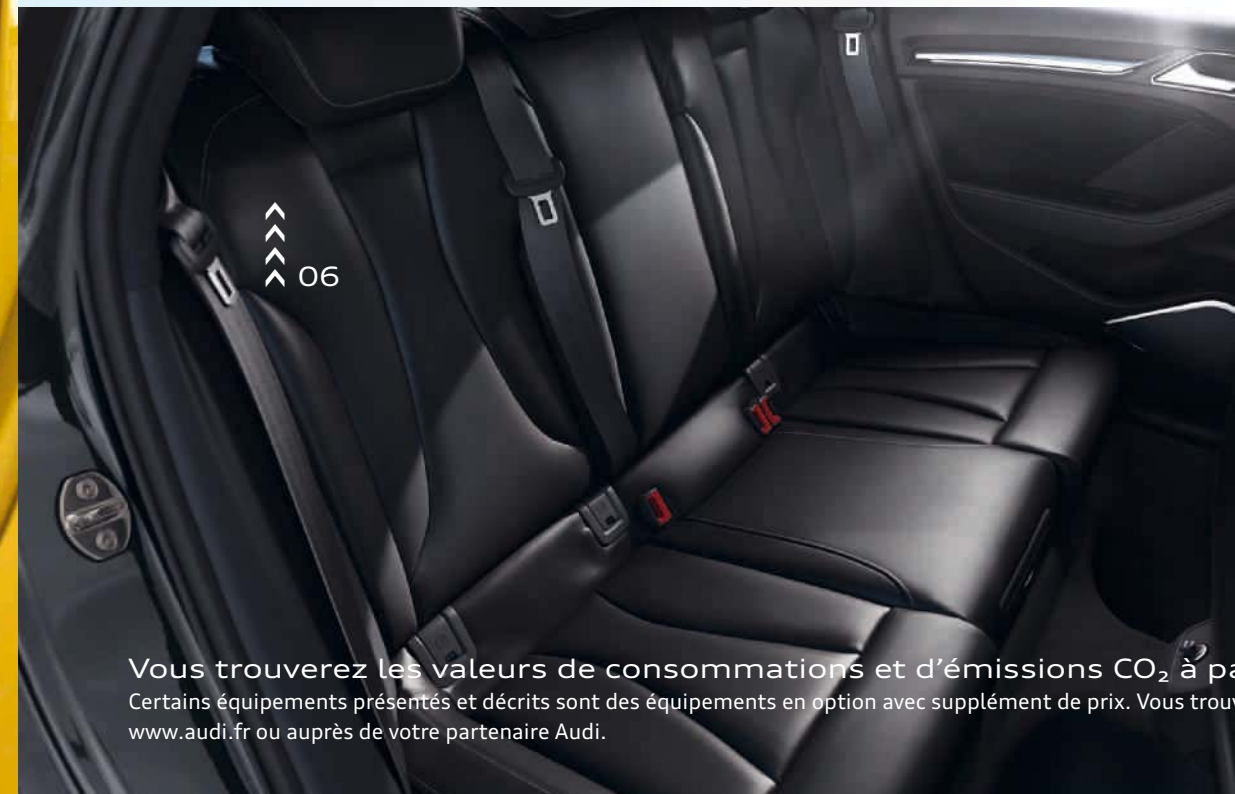

^^
^^
^^
^ 06

Vous trouverez les valeurs de consommations et d'émissions CO₂ à partir de la page 112.

Certains équipements présentés et décrits sont des équipements en option avec supplément de prix. Vous trouverez des informations plus détaillées relatives aux équipements de série et en option sur www.audi.fr ou auprès de votre partenaire Audi.

Plus extraordinaire. Avec A3 design.

L'Audi A3 possède assez d'espace pour donner libre cours à vos idées. Avec la finition A3 design, vous pouvez par exemple apporter à votre Audi A3 des accents marquants, reflets de votre propre personnalité.

Vous trouverez les valeurs de consommations et d'émissions CO₂ à partir de la page 112.

^^
^^
^^ 01 | 02 | 03 | 04

Certains équipements présentés et décrits sont des équipements en option avec supplément de prix. Vous trouverez des informations plus détaillées relatives aux équipements de série et en option sur www.audi.fr ou auprès de votre partenaire Audi.

- 01 _ Pack Brillance
- 02 _ Grille d'entrée d'air avec entretoise chromée en forme de L
- 03 _ Jantes 17 pouces en aluminium coulé style 10 branches en turbines
- 04 _ Sorties d'échappement chromées simples ou doubles selon la motorisation
- 05 _ Applications décoratives Au vent 3D gris titane
- 06 _ Siège normal à l'avant, selleries en tissu Régate/mono.pur
- 07 _ Style aluminium à l'intérieur
- 08 _ Pack Eclairage
- 09 _ Pommeau de levier/sélecteur de vitesses en cuir
- 10 _ Volant Sport multifonction en cuir style 3 branches
- 11 _ Système d'information du conducteur monochrome

^^
^^
^^ 05

^^
^^
^^ 06 | 07 | 08 | 09 | 10 | 11

Rendez une voiture exceptionnelle encore plus extraordinaire. L'Audi design selection vous offre une sélection esthétique de matériaux et de couleurs particulièrement exclusifs pour l'habitacle. Audi design selection bleu cosmos ou en option, brun amaretto – les deux finitions arborent à l'intérieur des surpiqûres contrastées attrayantes.

- 01 _ Sièges Sport à l'avant en tissu Plénum/cuir noir/bleu cosmos avec surpiqûres contrastées bleues
- 02 _ Moulures de seuil éclairées avec insert en aluminium dans les portières avant
- 03 _ Jantes 18 pouces en aluminium coulé style multi-branches, partiellement polies¹
- 04 _ Applications décoratives en aluminium brossé mat éclairage design
- 05 _ Pack Cuir noir avec surpiqûres contrastées bleues
- 06 _ Tapis complémentaires avec surpiqûres contrastées
- 07 _ Pack Rangement et Coffre
- 08 _ Système d'information du conducteur avec écran couleur

^^
^^
^ 01

^^
^^
^ 02 | 03

^^
^^
^ 04 | 05 | 06 | 07 | 08

Vous trouverez les valeurs de consommations et d'émissions CO₂ à partir de la page 112.

Certains équipements présentés et décrits sont des équipements en option avec supplément de prix. Vous trouverez des informations plus détaillées relatives aux équipements de série et en option sur www.audi.fr ou auprès de votre partenaire Audi. ¹Veillez consulter les spécificités concernant les jantes à la page 119.

Plus sportive. Avec A3 sport.

Montrez-vous sous votre côté sportif avec la gamme d'équipement A3 sport – sur toute la ligne. Grâce à des détails qui soulignent de manière impressionnante le tempérament de votre Audi A3 et qui évoquent immédiatement des performances élevées.



^^
^^ 01 | 02



^^
^^ 03 | 04 | 05 | 06 | 07

Vous trouverez les valeurs de consommations et d'émissions CO₂ à partir de la page 112.

Certains équipements présentés et décrits sont des équipements en option avec supplément de prix. Vous trouverez des informations plus détaillées relatives aux équipements de série et en option sur www.audi.fr ou auprès de votre partenaire Audi.

- 01 _ Grille d'entrée d'air avec entretoises verticales style aluminium
- 02 _ Jantes 17 pouces en aluminium coulé style 5 branches
- 03 _ Applications décoratives en aluminium Mistral
- 04 _ Sièges Sport à l'avant avec sellerie en tissu Rallye
- 05 _ Pommeau de levier/sélecteur de vitesses en cuir
- 06 _ Châssis Sport et Audi drive select
- 07 _ Système d'information du conducteur monochrome
- 08 _ Sorties d'échappement chromées simples ou doubles selon la motorisation
- 09 _ Diffuseur d'air style aluminium

^^
^^ 08 | 09

Le pack Sport S line permet d'accroître encore davantage le caractère sportif du véhicule.

- 01 _ Sièges Sport S à l'avant, selleries S line en cuir Nappa fin en option noir avec surpiqûres contrastées gris roche (en combinaison avec le pack Sport S line, les sièges Sport à l'avant sont proposés de série avec selleries S line en tissu Séquence/cuir)
- 02 _ Applications décoratives en aluminium brossé mat
- 03 _ Ciel de pavillon en tissu noir
- 04 _ Système d'information du conducteur avec écran couleur
- 05 _ Pack Rangement et Coffre
- 06 _ Pommeau de levier/sélecteur de vitesses en cuir perforé noir
- 07 _ Châssis Sport S line
- 08 _ Moulures de seuil éclairées à l'avant avec inserts en aluminium et inscription S
- 09 _ Pédalier et repose-pied en acier inoxydable
- 10 _ Surpiqûres contrastées gris roche sur les sièges, le volant, le pommeau de levier/sélecteur de vitesses et les tapis complémentaires
- 11 _ Jantes 18 pouces en aluminium coulé style 5 branches parallèles, partiellement polies¹



^^
^^
^^ 01 | 02 | 03 | 04 | 05



^^
^^
^^ 06 | 07



^^
^^
^^ 08 | 09 | 10 | 11

Vous trouverez les valeurs de consommations et d'émissions CO₂ à partir de la page 112.

Certains équipements présentés et décrits sont des équipements en option avec supplément de prix. Vous trouverez des informations plus détaillées relatives aux équipements de série et en option sur www.audi.fr ou auprès de votre partenaire Audi. ¹ Veuillez consulter les spécificités concernant les jantes à la page 119.

Possibilité de variations selon les pays. Votre partenaire Audi local vous informera sur les finitions, des équipements de série et les options disponibles dans votre pays.

Possibilité de variations selon les pays. Votre partenaire Audi local vous informera sur les finitions, des équipements de série et les options disponibles dans votre pays.

Plus marquante. Avec le pack Extérieur S line.

Ne soulignez pas simplement le caractère sportif de votre Audi A3 – mais rehaussez-le. Grâce au pack Extérieur S line, vous conférez une note encore plus envoûtante aux lignes dynamiques et dotez votre véhicule d'accents particuliers par le biais de détails exceptionnels.

- 01 _ Grille d'entrée d'air noire à structure alvéolée
- 02 _ Sorties d'échappement chromées simples ou doubles selon la motorisation
- 03 _ Diffuseur d'air avec structure alvéolée
- 04 _ Becquet de pavillon S line
- 05 _ Pare-chocs avant et arrière et extension de bas de caisse au design résolument sportif
- 06 _ Emblème S line sur les ailes avant



Vous trouverez les valeurs de consommations et d'émissions

Certains équipements présentés et décrits sont des équipements en option avec supplément de prix. Vous trouverez des informations plus détaillées relatives aux équipements de série et en option sur www.audi.fr ou auprès de votre partenaire Audi.

Possibilité de variations selon les pays. Votre partenaire Audi local vous informera sur les finitions, des équipements de série et les options disponibles dans votre pays.

Possibilité de variations selon les pays. Votre partenaire Audi local vous informera sur les finitions, des équipements de série et les options disponibles dans votre pays.

Une vision marquante.

Choisissez la couleur qui reflète le mieux votre personnalité. Et soyez assuré de la qualité supérieure de votre peinture, car votre voiture ne sera pas peinte une fois, mais quatre fois. Non seulement votre allure sera resplendissante mais en plus, votre Audi sera parfaitement protégée contre les intempéries et les traces d'usure. Pour une vision marquante, sur toute la durée de vie de votre voiture.

De nombreuses autres peintures sont disponibles sur www.audi.fr

Blanc glacier métal

Gris nano métal

Noir mythic métal

Bleu Navarre métal

Bleu ara cristal

Rouge tango métal

Jaune Vegas

Peinture individuelle
Audi exclusive
vert Java métal¹

98 99

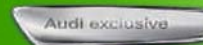

^^
^^
^^
^^ Bleu cosmos métal



Vous trouverez les valeurs de consommations et d'émissions CO₂ à partir de la page 112.

Certains équipements présentés et décrits sont des équipements en option avec supplément de prix. Vous trouverez des informations plus détaillées relatives aux équipements de série et en option sur www.audi.fr ou auprès de votre partenaire Audi. ¹De nombreuses autres couleurs sont disponibles sur demande. Une offre d'Audi Sport GmbH.

Une présence marquante.

Soulignez votre style personnel ainsi que le caractère de votre Audi A3 grâce aux jantes Audi. Offrez-vous une présence particulièrement marquante dans le design de votre préférence. Pour voyager sereinement : les jantes Audi sont mises au banc d'essai et subissent des tests spécifiques, ce qui garantit une qualité maximale.

De nombreuses autres jantes sont disponibles sur www.audi.fr



01
19 pouces

02
17 pouces

03
19 pouces

04
17 pouces

05
18 pouces

06
19 pouces

07
18 pouces

08
19 pouces

01 _ Jantes 19 pouces en aluminium coulé Audi Sport style 10 branches en Y¹ **02** _ Jantes 17 pouces en aluminium coulé style 5 branches en étoile **03** _ Jantes 19 pouces en aluminium coulé Audi Sport style 5 branches en hélice, finition titane mat, polies brillant^{1,2} **04** _ Jantes 17 pouces en aluminium coulé style 5 branches cinétiques **05** _ Jantes 18 pouces en aluminium coulé style 5 branches parallèles (style S), partiellement polies² **06** _ Jantes 19 pouces en aluminium coulé style 5 branches en V, finition titane mat, polies brillant^{1,2} **07** _ Jantes 18 pouces en aluminium coulé style 5 branches doubles en étoile (style S) en gris contrasté, partiellement polies² **08** _ Jantes 19 pouces en aluminium coulé Audi Sport style 5 branches Wing, finition titane brillant, polies brillant^{1,2}

Certains équipements présentés et décrits sont des équipements en option avec supplément de prix. Vous trouverez des informations plus détaillées relatives aux équipements de série et en option sur www.audi.fr ou auprès de votre partenaire Audi. Vous trouverez les caractéristiques techniques des pneus à la page 119.

¹ Une offre d'Audi Sport GmbH. ² Veuillez consulter les spécificités concernant les jantes à la page 119.

Possibilité de variations selon les pays. Votre partenaire Audi local vous informera sur les finitions, des équipements de série et les options disponibles dans votre pays.

Possibilité de variations selon les pays. Votre partenaire Audi local vous informera sur les finitions, des équipements de série et les options disponibles dans votre pays.



^^
^^
^^ 01



^^
^^
^^ 02

Plus prestigieuse. Avec les selleries en tissu et en cuir.

Vous occupez une place toute particulière à l'intérieur de votre Audi. Vous jouissez d'un confort exclusif perceptible sur les sièges avant et arrière grâce à des matériaux haut de gamme et une finition de première classe. Peu importe la sellerie que vous aurez choisie : vous vous sentirez toujours à la bonne place.

De nombreuses autres selleries sont disponibles sur www.audi.fr



^^
^^
^^ 03

01 _ Sièges Sport S à l'avant en cuir Nappa fin noir avec surpiqûres contrastées 02 _ Sièges Sport à l'avant en tissu Plénum/cuir noir/bleu cosmos avec surpiqûres contrastées 03 _ Siège normal à l'avant en tissu Régate noir

Certains équipements présentés et décrits sont des équipements en option avec supplément de prix. Vous trouverez des informations plus détaillées relatives aux équipements de série et en option sur www.audi.fr ou auprès de votre partenaire Audi.

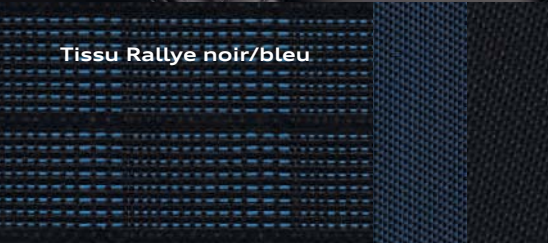

Tissu Rallye noir/bleu



Tissu Séquence/cuir noir
avec surpiqûres contrastées



Tissu Trophy/cuir noir
avec surpiqûres contrastées



Alcantara Fréquence/
cuir combinés gris rotor
avec surpiqûres contrastées



Cuir Nappa fin noir
avec surpiqûres contrastées



Alcantara/cuir noir



Cuir Nappa fin noir
avec piquage en losange et surpiqûres contrastées



Cuir Milano gris roche

Encore plus sélectionnée. Avec les applications décoratives.

Une ambiance exclusive est une question de style. De votre style. Vous pouvez raffiner celui-ci jusque dans les plus petits détails. Apportez une touche sensible à l'aide des applications décoratives Audi haut de gamme. Faites l'expérience de la fascination avec des matériaux sélectionnés : des éléments décoratifs raffinés style au vent 3D gris titane, aluminium Mistral, argent micrométallique ou aluminium brossé mat éclairage design – choisissez de manière individuelle, selon vos goûts personnels.

D'autres applications décoratives sont disponibles sur www.audi.fr

^^
^^
^^ Au vent 3D gris titane

^^
^^
^^ Aluminium Mistral

^^
^^
^^ Argent micrométallique

^^
^^
^^ Aluminium brossé mat
^^ éclairage design

Certains équipements présentés et décrits sont des équipements en option avec supplément de prix. Vous trouverez des informations plus détaillées relatives aux équipements de série et en option sur www.audi.fr ou auprès de votre partenaire Audi.

Aussi individuels que votre vie.



Informations complémentaires dans le catalogue Accessoires, sur www.audi.fr et auprès de votre partenaire Audi.

Les Accessoires d'Origine Audi vous proposent de nombreuses possibilités pour enrichir davantage votre Audi A3. Avec des produits qui jour après jour restent fidèles à notre promesse de qualité. Profitez de solutions adaptées à vos besoins qui se distinguent par leur design fascinant et leur fonctionnalité élevée. Informations complémentaires sur ces Highlights et bien d'autres encore auprès de votre partenaire Audi.

Vous trouverez les valeurs de consommations et d'émissions CO₂ à partir de la page 112.

- 01_ **Chaînes-neige** - pour mieux adhérer sur la neige et la glace. Disponibles en différentes tailles.
- 02_ **Support pour fourches de vélos** - permet de transporter des vélos de manière confortable sur les barres de toit.
- 03_ **Eclairage au sol à LED** - l'inscription quattro ou les anneaux Audi sont projetés au sol par un éclairage à LED.
- 04_ **Adaptateur de chargement USB** - pour recharger divers modèles de téléphones portables en combinaison avec Audi Phone Box¹.
- 05_ **Siège enfant Audi youngster advanced** - pour enfants à partir de 15 kg. Guidage de sangle intelligent. Dossier réglable en hauteur et en largeur. Transformable en un tournemain en simple réhausseur pour les enfants à partir de 22 kg.
- 06_ **Coffres de toit pour skis et bagages** - dans le design Audi exclusif, verrouillables et ouvrables des deux côtés pour une plus grande praticité. Disponibles dans les dimensions 300 l, 360 l et 405 l

^^
^^
^^
^ 01

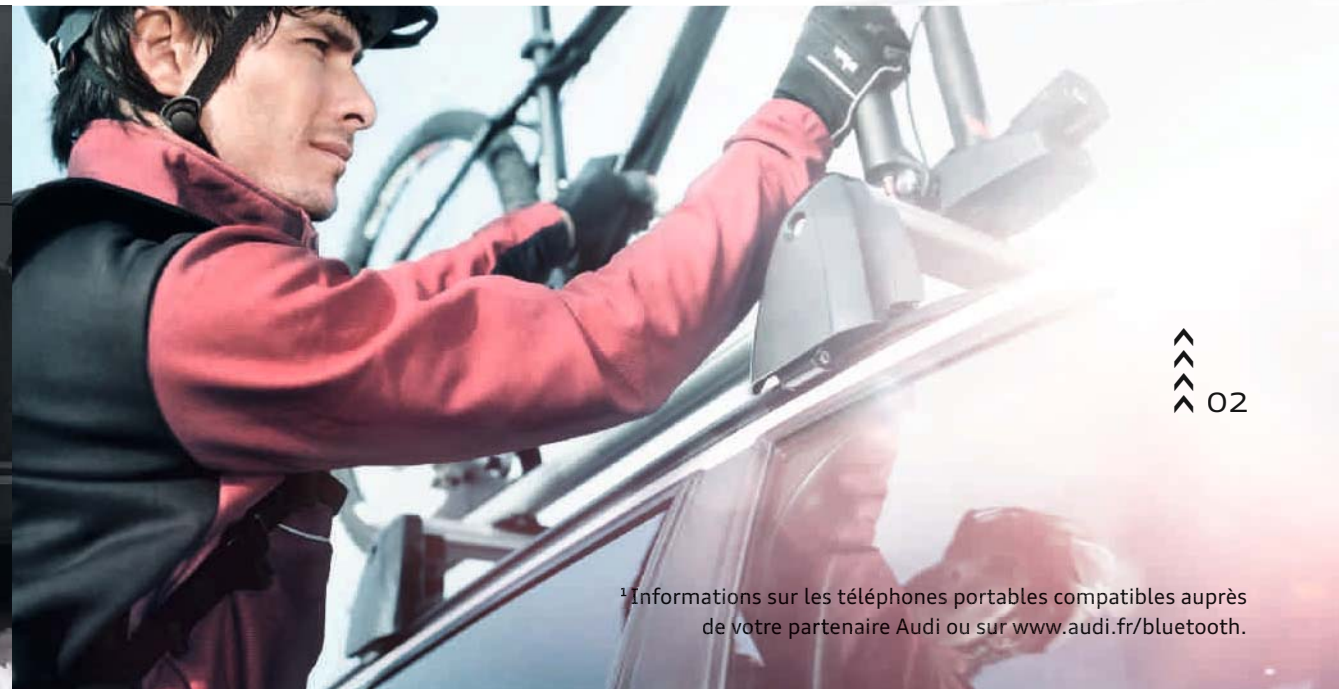

^^
^^
^^
^ 02

¹Informations sur les téléphones portables compatibles auprès de votre partenaire Audi ou sur www.audi.fr/bluetooth.

^^
^^
^^
^ 05



^^
^^
^^
^ 03



^^
^^
^^
^ 04



^^
^^
^^
^ 06



- 01_ **Jantes en aluminium coulé style 5 branches vélum¹** – en dimension 7,5 J x 18, pour une apparence particulièrement dynamique.
- 02_ **Expresso mobile** – pression : 16 bar. Toute la saveur d'un Espresso con Crema authentique. Compris dans le kit : 18 dosettes ESE illy, 2 tasses incassables. Chiffon microfibre. Etui élégant. Branchement sur l'allume-cigare.
- 03_ **Cuve de coffre** – protège l'espace de chargement de la saleté et des dommages que pourraient causer les bagages. Uniquement pour A3 Sportback.
- 04_ **Becquet de hayon en carbone** – renforce la qualité de l'aérodynamique de la berline. Avec feu stop intégré.
- 05_ **Boîtiers des rétroviseurs extérieurs en carbone de haute qualité** – apportent une touche esthétique tout en contribuant à une réduction de poids.
- 06_ **Tapis tout-temps** – aident à mieux protéger l'intérieur de votre véhicule de l'humidité et des grosses salissures. Avec inscription A3.



¹ Veuillez consulter les spécificités concernant les jantes à la page 119.

Fascination Audi A3. En découvrir davantage en ligne.

Découvrez le monde de l'Audi A3.

Plus d'informations, plus d'individualité
et plus d'exclusivité. Maintenant sur
www.audi.fr.



Scannez le code QR à l'aide
d'un smartphone ou d'une
tablette et découvrez l'univers
de l'Audi A3. Frais de connexion
selon votre contrat de téléphonie
mobile.



Version	A3/A3 Sportback 1.0 TFSI (85 kW)				A3/A3 Sportback 1.5 TFSI (110 kW)				A3/A3 Sportback 2.0 TFSI (140 kW)				A3/A3 Sportback 2.0 TFSI quattro (140 kW)			
Type de moteur	3 cylindres essence en ligne à injection directe d'essence, avec turbo et refroidisseur d'air de suralimentation indirect, 4 soupapes, 2 arbres à cames en tête				4 cylindres essence en ligne à injection directe d'essence, avec turbo et refroidisseur d'air de suralimentation indirect, 4 soupapes, 2 arbres à cames en tête				4 cylindres essence en ligne à injection directe d'essence, avec turbo et système Audi valvelift (côté admission)				4 cylindres essence en ligne à injection directe d'essence, avec turbo et système Audi valvelift (côté admission)			
Cylindrée en cm ³ (soupapes par cylindre)	999 (4)				1 498 (4)				1984 (4)				1 984 (4)			
Puissance max. ¹ en kW à tr/mn	85/5 000-5 500				110/5 000-6 000				140/4 200-6 000				140/4 200-6 000			
Couple max. en Nm à tr/mn	200/2 000-3 500				250/1 500-3 500				320/1 500-4 200				320/1 500-4 200			
Transmission																
Mode de transmission	Traction avant				Traction avant				Traction avant				Transmission intégrale permanente quattro			
Boîte de vitesses	Mécanique 6 vitesses [S tronic 7 vitesses]				Mécanique 6 vitesses [S tronic 7 vitesses]				Mécanique 6 vitesses [S tronic 7 vitesses]				[S tronic 7 vitesses]			
Poids/Volumes	A3		A3 Sportback		A3		A3 Sportback		A3		A3 Sportback		A3		A3 Sportback	
Poids à vide ² en kg	1 225	[1 245]	1 255	[1 275]	1 275	[1 280]	1 305	[1 315]	1 340	[1 365]	1 370	[1 390]	[1 445]	[1 475]		
Poids total autorisé en kg	1 710	[1 730]	1 740	[1 760]	1 760	[1 765]	1 790	[1 800]	1 815	[1 845]	1 845	[1 875]	[1 915]	[1 945]		
Poids sur pavillon/ à la flèche autorisé en kg	75/75	[75/75]	75/75	[75/75]	75/75	[75/75]	75/75	[75/75]	75/75	[75/75]	75/75	[75/75]	[75/75]	[75/75]		
Poids remorqué autorisé ³ en kg non freiné	610	[620]	620	[630]	630	[640]	650	[650]	670	[680]	680	[690]	[720]	[730]		
pente 12 %	1 300	[1 300]	1 300	[1 300]	1 500	[1 500]	1 500	[1 500]	1 600	[1 600]	1 600	[1 600]	[1 600]	[1 600]		
pente 8 %	1 500	[1 500]	1 500	[1 500]	1 700	[1 700]	1 700	[1 700]	1 800	[1 800]	1 800	[1 800]	[1 800]	[1 800]		
Volume du réservoir env. en l	50	[50]	50	[50]	50	[50]	50	[50]	50	[50]	50	[50]	[55]	[55]		
Performances/Consommations⁴																
Vitesse maximale en km/h	206	[206]	206	[206]	220	[220]	220	[220]	244	[244]	244	[244]	[236]	[236]		
Accélération 0-100 km/h en s	9,7	[9,7]	9,9	[9,9]	8,1	[8,1]	8,2	[8,2]	6,8	[6,7]	6,9	[6,8]	[6,1]	[6,2]		
Type de carburant	Super sans soufre 95 RON ⁵				Super sans soufre 95 RON ⁵				Super sans soufre 95 RON ⁵				Super sans soufre 95 RON ⁵			
Consommations ^{6,7} en l/100 km urbaines	5,8-5,5	[5,7-5,4]	5,8-5,5	[5,7-5,4]	6,3-6,1	[6,1-5,9]	6,5-6,3	[6,2-6,0]	7,6-7,3	[7,4-7,1]	7,6-7,3	[7,4-7,1]	[7,4-7,1]	[7,4-7,1]		
routières	4,2-3,9	[4,3-4,0]	4,2-3,9	[4,3-4,0]	4,5-4,2	[4,3-4,0]	4,6-4,3	[4,4-4,1]	4,8-4,5	[5,0-4,7]	4,8-4,5	[5,0-4,7]	[5,1-4,8]	[5,1-4,8]		
mixtes	4,8-4,5	[4,8-4,5]	4,8-4,5	[4,8-4,5]	5,2-4,9	[5,0-4,7]	5,3-5,0	[5,1-4,8]	5,8-5,5	[5,9-5,6]	5,8-5,5	[5,9-5,6]	[6,0-5,7]	[6,0-5,7]		
Emissions CO ₂ ^{6,7} en g/km mixtes	110-104	[110-104]	110-104	[110-104]	118-112	[114-108]	120-114	[116-110]	132-126	[132-126]	132-126	[132-126]	[137-130]	[137-130]		
Norme de dépollution	EU6	[EU6]	EU6	[EU6]	EU6	[EU6]	EU6	[EU6]	EU6	[EU6]	EU6	[EU6]	[EU6]	[EU6]		

[] Valeurs pour S tronic. Observations ¹ à ⁹ voir page 119.

Version	S3/S3 Sportback 2.0 TFSI quattro (228 kW)				A3/A3 Sportback 1.6 TDI (85 kW)			
Type de moteur	4 cylindres essence en ligne à injection directe d'essence, avec turbo et refroidisseur d'air de suralimentation, 4 soupapes, 2 arbres à cames en tête				4 cylindres diesel en ligne avec turbo VTG et refroidisseur d'air de suralimentation indirect, 2 arbres à cames en tête			
Cylindrée en cm ³ (soupapes par cylindre)	1 984 (4)				1 598 (4)			
Puissance max. ¹ en kW à tr/mn	228 [228]/5 800 [5 500]-6 500 [6 500]				85/3 250-4 000			
Couple max. en Nm à tr/mn	380 [400]/1 850 [2 000]-5 700 [5 400]				250/1 500-3 000			
Transmission								
Mode de transmission	Transmission intégrale permanente quattro				Traction avant			
Boîte de vitesses	Mécanique 6 vitesses [S tronic 7 vitesses]				Mécanique 6 vitesses [S tronic 7 vitesses]			
Poids/Volumes	S3		S3 Sportback		A3		A3 Sportback	
Poids à vide ² en kg	1 480	[1 505]	1 505	[1 540]	1 305	[1 330]	1 335	[1 360]
Poids total autorisé en kg	1 965	[1 990]	1 990	[2 025]	1 790	[1 815]	1 820	[1 845]
Poids sur pavillon/ à la flèche autorisé en kg	75/-	[75/-]	75/-	[75/-]	75/75	[75/75]	75/75	[75/75]
Poids remorqué autorisé ³ en kg non freiné	-	[-]	-	[-]	650	[660]	660	[680]
pente 12 %	-	[-]	-	[-]	1 500	[1 500]	1 500	[1 500]
pente 8 %	-	[-]	-	[-]	1 700	[1 700]	1 700	[1 700]
Volume du réservoir env. en l	55	[55]	55	[55]	50	[50]	50	[50]
Performances/Consommations⁴								
Vitesse maximale en km/h	250 ⁸	[250] ⁸	250 ⁸	[250] ⁸	202	[202]	202	[202]
Accélération 0-100 km/h en s	5,2	[4,5]	5,3	[4,6]	10,2	[10,2]	10,4	[10,4]
Type de carburant	Super sans soufre 98 RON ⁵				Gazole sans soufre ⁹			
Consommations ^{6,7} en l/100 km urbaines	9,2-9,1	[8,2-8,1]	9,2-9,1	[8,3-8,2]	4,7-4,5	[4,4-4,1]	4,7-4,5	[4,4-4,1]
routières	5,9-5,8	[5,5-5,4]	5,9-5,8	[5,6-5,5]	3,9-3,7	[4,0-3,7]	3,9-3,7	[4,0-3,7]
mixtes	7,1-7,0	[6,5-6,4]	7,1-7,0	[6,6-6,5]	4,2-4,0	[4,1-3,9]	4,2-4,0	[4,1-3,9]
Emissions CO ₂ ^{6,7} en g/km mixtes	163-162	[149-146]	163-162	[152-149]	111-106	[109-103]	111-106	[109-103]
Norme de dépollution	EU6	[EU6]	EU6	[EU6]	EU6	[EU6]	EU6	[EU6]

Version	A3/A3 Sportback 2.0 TDI (110 kW)	A3/A3 Sportback 2.0 TDI quattro (110 kW)	A3/A3 Sportback 2.0 TDI (135 kW)	A3/A3 Sportback 2.0 TDI quattro (135 kW)				
Type de moteur	4 cylindres diesel en ligne avec turbo VTG et refroidisseur d'air de suralimentation indirect, 2 arbres à cames en tête	4 cylindres diesel en ligne avec turbo VTG et refroidisseur d'air de suralimentation indirect, 2 arbres à cames en tête	4 cylindres diesel en ligne avec turbo VTG et refroidisseur d'air de suralimentation indirect, 2 arbres à cames en tête	4 cylindres diesel en ligne avec turbo VTG et refroidisseur d'air de suralimentation indirect, 2 arbres à cames en tête				
Cylindrée en cm ³ (soupapes par cylindre)	1 968 (4)	1 968 (4)	1 968 (4)	1 968 (4)				
Puissance max. ¹ en kW à tr/mn	110/3 500–4 000	110/3 500–4 000	135/3 500–4 000	135/3 500–4 000				
Couple max. en Nm à tr/mn	340/1 750–3 000	340/1 750–3 000	380/1 750–3 250	380/1 750–3 250				
Transmission								
Mode de transmission	Traction avant	Transmission intégrale permanente quattro	Traction avant	Transmission intégrale permanente quattro				
Boîte de vitesses	Mécanique 6 vitesses [S tronic 7 vitesses]	Mécanique 6 vitesses	Mécanique 6 vitesses	[S tronic 7 vitesses]				
Poids/Volumes	A3	A3 Sportback	A3	A3 Sportback	A3	A3 Sportback	A3	A3 Sportback
Poids à vide ² en kg	1 350 [1 385]	1 380 [1 415]	1 430	1 460	1 365	1 390	[1 495]	[1 525]
Poids total autorisé en kg	1 835 [1 870]	1 865 [1 900]	1 915	1 945	1 850	1 875	[1 980]	[2 010]
Poids sur pavillon/à la flèche autorisé en kg	75/75 [75/75]	75/75 [75/75]	75/75	75/75	75/75	75/75	[75/75]	[75/75]
Poids remorqué autorisé ³ en kg non freiné	670 [690]	690 [700]	710	730	680	690	[740]	[750]
pente 12 %	1 600 [1 600]	1 600 [1 600]	1 800	1 800	1 600	1 600	[1 800]	[1 800]
pente 8 %	1 800 [1 800]	1 800 [1 800]	1 800	1 800	1 800	1 800	[1 800]	[1 800]
Volume du réservoir env. en l	50 [50]	50 [50]	55	55	50	50	[55]	[55]
Performances/Consommations ⁴								
Vitesse maximale en km/h	218 [218]	218 [218]	214	214	234	234	[230]	[230]
Accélération 0–100 km/h en s	8,5 [8,0]	8,6 [8,1]	8,2	8,3	7,3	7,4	[6,7]	[6,8]
Type de carburant	Gazole sans soufre ⁹	Gazole sans soufre ⁹	Gazole sans soufre ⁹	Gazole sans soufre ⁹	Gazole sans soufre ⁹	Gazole sans soufre ⁹	Gazole sans soufre ⁹	Gazole sans soufre ⁹
Consommations ^{6,7} en l/100 km urbaines	5,2–5,0 [5,2–5,0]	5,3–5,1 [5,3–5,1]	5,8–5,6	5,8–5,6	5,4–5,2	5,4–5,2	[5,6–5,3]	[5,7–5,5]
routières	3,8–3,6 [4,0–3,7]	3,9–3,7 [4,1–3,8]	4,4–4,2	4,4–4,2	4,1–3,9	4,1–3,9	[4,7–4,4]	[4,7–4,4]
mixtes	4,3–4,1 [4,5–4,2]	4,4–4,2 [4,6–4,3]	4,9–4,7	4,9–4,7	4,6–4,4	4,6–4,4	[5,0–4,7]	[5,1–4,8]
Emissions CO ₂ ^{6,7} en g/km mixtes	113–108 [116–109]	114–109 [119–112]	129–124	129–124	120–115	121–116	[130–124]	[133–126]
Norme de dépollution	EU6 [EU6]	EU6 [EU6]	EU6	EU6	EU6	EU6	[EU6]	[EU6]

[] Valeurs pour S tronic. Observations ¹ à ⁹ voir page 119.

Version	A3 Sportback g-tron 1.4 TFSI (81 kW)
Type de moteur	4 cylindres essence en ligne à injection directe d'essence et dans le collecteur d'admission de gaz, avec turbo et refroidisseur d'air de suralimentation indirect, 4 soupapes, 2 arbres à cames en tête
Cylindrée en cm ³ (soupapes par cylindre)	1 395 (4)
Puissance max. ¹ en kW à tr/mn	81/4 800–6 000
Couple max. en Nm à tr/mn	200/1 500–3 500
Transmission	
Mode de transmission	Traction avant
Boîte de vitesses	Mécanique 6 vitesses [S tronic 7 vitesses]
Poids/Volumes	
Poids à vide ² en kg	1 335 [1 355]
Poids total autorisé en kg	1 800 [1 820]
Poids sur pavillon/à la flèche autorisé en kg	75/75 [75/75]
Poids remorqué autorisé ³ en kg non freiné	660 [670]
pente 12 %	1 300 [1 300]
pente 8 %	1 500 [1 500]
Volume du réservoir env. en l	50 [50]
Volume du réservoir env. en kg (gaz naturel/GNC)	14,4 [14,4]

Version	A3 Sportback g-tron 1.4 TFSI (81 kW)
Performances/Consommations⁴	
Vitesse maximale en km/h	197 [197]
Accélération 0–100 km/h en s	10,8 [10,8]
Type de carburant	GNC/Super sans soufre 95 RON ⁵
Consommations ^{6,7} en l/100 km urbaines	7,2–6,9 [6,6–6,3]
routières	4,6–4,3 [4,7–4,4]
mixtes	5,5–5,2 [5,4–5,1]
Consommations ^{6,7} gaz naturel (CNG) en kg/100 km urbaines	4,6–4,4 [4,3–4,2]
routières	3,0–2,8 [2,9–2,7]
mixtes	3,6–3,4 [3,5–3,3]
Emissions CO ₂ ^{6,7} en g/km urbaines	167–160 [153–145]
routières	106–99 [107–101]
mixtes	128–121 [124–117]
Emissions CO ₂ ^{6,7} gaz naturel (CNG) en g/km urbaines	127–121 [119–114]
routières	82–76 [81–75]
mixtes	98–92 [95–89]
Norme de dépollution	EU6 [EU6]

Version	A3 Berline 1.0 TFSI (85 kW)	A3 Cabriolet 1.4 TFSI (85 kW)	A3 Berline/A3 Cabriolet 1.5 TFSI (110 kW)	A3 Berline/A3 Cabriolet 2.0 TFSI (140 kW)
Type de moteur	3 cylindres essence en ligne à injection directe d'essence, avec turbo et refroidisseur d'air de suralimentation indirect, 4 soupapes, 2 arbres à cames en tête	4 cylindres essence en ligne à injection directe d'essence, avec turbo et refroidisseur d'air de suralimentation indirect, 4 soupapes, 2 arbres à cames en tête	4 cylindres essence en ligne à injection directe d'essence, avec turbo et refroidisseur d'air de suralimentation indirect, 4 soupapes, 2 arbres à cames en tête	4 cylindres essence en ligne à injection directe d'essence, avec turbo et système Audi valvelift (côté admission)
Cylindrée en cm ³ (soupapes par cylindre)	999 (4)	1 395 (4)	1 498 (4)	1 984 (4)
Puissance max. ¹ en kW à tr/mn	85/5 000-5 500	85/5 000-6 000	110/5 000-6 000	140/4 200-6 000
Couple max. en Nm à tr/mn	200/2 000-3 500	200/1 400-3 500	250/1 500-3 500	320/1 500-4 200
Transmission				
Mode de transmission	Traction avant	Traction avant	Traction avant	Traction avant
Boîte de vitesses	Mécanique 6 vitesses [S tronic 7 vitesses]	Mécanique 6 vitesses [S tronic 7 vitesses]	Mécanique 6 vitesses [S tronic 7 vitesses]	Mécanique 6 vitesses [S tronic 7 vitesses]
Poids/Volumes				
Poids à vide ² en kg	1 260 [1 280]	1 430 [1 450]	1 315 [1 325]	1 455 [1 470]
Poids total autorisé en kg	1 735 [1 755]	1 855 [1 875]	1 790 [1 800]	1 880 [1 895]
Poids sur pavillon/ à la flèche autorisé en kg	75/75 [75/75]	-/75 [-/75]	75/75 [75/75]	-/75 [-/75]
Poids remorqué autorisé ³ en kg non freiné	630 [640]	710 [720]	650 [660]	720 [730]
pente 12 %	1 300 [1 300]	1 400 [1 400]	1 500 [1 500]	1 500 [1 500]
pente 8 %	1 500 [1 500]	1 600 [1 600]	1 700 [1 700]	1 700 [1 700]
Volume du réservoir env. en l	50 [50]	50 [50]	50 [50]	50 [50]
Performances/Consommations ⁴				
Vitesse maximale en km/h	211 [211]	203 [203]	224 [224]	222 [222]
Accélération 0-100 km/h en s	9,9 [9,9]	10,6 [10,6]	8,2 [8,2]	8,9 [8,9]
Type de carburant	Super sans soufre 95 RON ⁵	Super sans soufre 95 RON ⁵	Super sans soufre 95 RON ⁵	Super sans soufre 95 RON ⁵
Consommations ^{6,7} en l/100 km urbaines	5,8-5,5 [5,6-5,4]	7,1-6,9 [6,6-6,3]	6,4-6,3 [6,2-6,0]	6,6-6,4 [6,4-6,2]
routières	4,1-3,8 [4,2-3,9]	4,7-4,4 [4,7-4,4]	4,5-4,2 [4,3-4,0]	4,7-4,4 [4,6-4,3]
mixtes	4,7-4,4 [4,7-4,4]	5,6-5,3 [5,4-5,1]	5,2-5,0 [5,1-4,8]	5,4-5,2 [5,3-5,0]
Emissions CO ₂ ^{6,7} en g/km mixtes	109-103 [109-103]	126-120 [123-116]	119-113 [115-109]	124-118 [120-114]
Norme de dépollution	EU6 [EU6]	EU6 [EU6]	EU6 [EU6]	EU6 [EU6]

[] Valeurs pour S tronic. Observations ¹ à ⁹ voir page 119.

Version	A3 Berline/A3 Cabriolet 2.0 TFSI quattro (140 kW)	S3 Berline/S3 Cabriolet 2.0 TFSI quattro (228 kW)	A3 Berline/A3 Cabriolet 1.6 TDI (85 kW)
Type de moteur	4 cylindres essence en ligne à injection directe d'essence, avec turbo et système Audi valvelift (côté admission)	4 cylindres essence en ligne à injection directe d'essence, avec turbo et refroidisseur d'air de suralimentation indirect, 4 soupapes, 2 arbres à cames en tête	4 cylindres diesel en ligne avec turbo VTG et refroidisseur d'air de suralimentation indirect, 2 arbres à cames en tête
Cylindrée en cm ³ (soupapes par cylindre)	1 984 (4)	1 984 (4)	1 598 (4)
Puissance max. ¹ en kW à tr/mn	140/4 200-6 000	228 [228]/5 800 [5 500]-6 500 [6 500]	85/3 250-4 000
Couple max. en Nm à tr/mn	320/1 500-4 200	380 [400]/1 850 [2 000]-5 700 [5 400]	250/1 500-3 000
Transmission			
Mode de transmission	Transmission intégrale permanente quattro	Transmission intégrale permanente quattro	Traction avant
Boîte de vitesses	[S tronic 7 vitesses]	Mécanique 6 vitesses [S tronic 7 vitesses]	Mécanique 6 vitesses [S tronic 7 vitesses]
Poids/Volumes			
Poids à vide ² en kg	[1 480]	[1 645]	1 345 [1 370]
Poids total autorisé en kg	[1 940]	[2 055]	1 820 [1 845]
Poids sur pavillon/ à la flèche autorisé en kg	[75/75]	[-/75]	75/75 [75/75]
Poids remorqué autorisé ³ en kg non freiné	[740]	[750]	670 [680]
pente 12 %	[1 600]	[1 600]	1 500 [1 500]
pente 8 %	[1 800]	[1 800]	1 700 [1 700]
Volume du réservoir env. en l	[55]	[55]	50 [50]
Performances/Consommations ⁴			
Vitesse maximale en km/h	[242]	[242]	205 [205]
Accélération 0-100 km/h en s	[6,2]	[6,9]	10,4 [10,4]
Type de carburant	Super sans soufre 95 RON ⁵	Super sans soufre 98 RON ⁵	Gazole sans soufre ⁹
Consommations ^{6,7} en l/100 km urbaines	[7,4-7,1]	[7,8-7,4]	4,7-4,5 [4,4-4,1]
routières	[5,0-4,7]	[5,4-5,0]	3,8-3,6 [4,0-3,7]
mixtes	[5,9-5,6]	[6,3-5,9]	4,2-4,0 [4,1-3,9]
Emissions CO ₂ ^{6,7} en g/km mixtes	[136-129]	[144-136]	110-104 [108-102]
Norme de dépollution	[EU6]	[EU6]	EU6 [EU6]

Version	A3 Berline/A3 Cabriolet 2.0 TDI (110 kW)	A3 Berline/A3 Cabriolet 2.0 TDI quattro (110 kW)	A3 Berline/A3 Cabriolet 2.0 TDI (135 kW)	A3 Berline/A3 Cabriolet 2.0 TDI quattro (135 kW)				
Type de moteur	4 cylindres diesel en ligne avec turbo VTG et refroidisseur d'air de suralimentation indirect, 2 arbres à cames en tête	4 cylindres diesel en ligne avec turbo VTG et refroidisseur d'air de suralimentation indirect, 2 arbres à cames en tête	4 cylindres diesel en ligne avec turbo VTG et refroidisseur d'air de suralimentation indirect, 2 arbres à cames en tête	4 cylindres diesel en ligne avec turbo VTG et refroidisseur d'air de suralimentation indirect, 2 arbres à cames en tête				
Cylindrée en cm ³ (soupapes par cylindre)	1 968 (4)	1 968 (4)	1 968 (4)	1 968 (4)				
Puissance max. ¹ en kW à tr/mn	110/3 500–4 000	110/3 500–4 000	135/3 500–4 000	135/3 500–4 000				
Couple max. en Nm à tr/mn	340/1 750–3 000	340/1 750–3 000	380/1 750–3 250	380/1 750–3 250				
Transmission								
Mode de transmission	Traction avant	Transmission intégrale permanente quattro	Traction avant	Transmission intégrale permanente quattro				
Boîte de vitesses	Mécanique 6 vitesses [S tronic 7 vitesses]	Mécanique 6 vitesses	Mécanique 6 vitesses	[S tronic 7 vitesses]				
Poids/Volumes	A3 Berline	A3 Cabriolet	A3 Berline	A3 Cabriolet	A3 Berline	A3 Cabriolet	A3 Berline	A3 Cabriolet
Poids à vide ² en kg	1 390 [1 425]	1 540 [1 575]	1 470	1 615	1 395	1 555	[1 530]	[1 685]
Poids total autorisé en kg	1 865 [1 900]	1 965 [2 000]	1 945	2 040	1 870	1 980	[2 005]	[2 110]
Poids sur pavillon/à la flèche autorisé en kg	75/75 [75/75]	–/75 [–/75]	75/75	–/75	75/75	–/75	[75/75]	[–/75]
Poids remorqué autorisé ³ en kg non freiné	690 [710]	750 [750]	730	750	690	750	[750]	[750]
pente 12 %	1 600 [1 600]	1 600 [1 600]	1 800	1 800	1 600	1 600	[1 800]	[1 800]
pente 8 %	1 800 [1 800]	1 800 [1 800]	1 800	1 800	1 800	1 800	[1 800]	[1 800]
Volume du réservoir env. en l	50 [50]	50 [50]	55	55	50	50	[55]	[55]
Performances/Consommations ⁴								
Vitesse maximale en km/h	224 [224]	224 [224]	220	220	241	241	[237]	[237]
Accélération 0–100 km/h en s	8,6 [8,1]	8,9 [8,7]	8,3	8,8	7,4	7,9	[6,8]	[7,4]
Type de carburant	Gazole sans soufre ⁹		Gazole sans soufre ⁹		Gazole sans soufre ⁹		Gazole sans soufre ⁹	
Consommations ^{6,7} en l/100 km								
urbaines	5,2–5,0 [5,3–5,1]	5,4–5,2 [5,4–5,2]	5,8–5,6	5,9–5,7	5,4–5,2	5,7–5,5	[5,7–5,5]	[6,0–5,7]
routières	3,8–3,6 [4,1–3,8]	4,0–3,8 [4,3–4,0]	4,4–4,2	4,5–4,3	4,1–3,9	4,3–4,1	[4,7–4,4]	[4,9–4,6]
mixtes	4,3–4,1 [4,6–4,3]	4,5–4,3 [4,7–4,4]	4,9–4,7	5,0–4,8	4,6–4,4	4,8–4,6	[5,1–4,8]	[5,3–5,0]
Emissions CO ₂ ^{6,7} en g/km								
mixtes	113–108 [118–111]	118–113 [122–115]	129–124	132–127	120–115	125–120	[133–126]	[138–130]
Norme de dépollution	EU6 [EU6]	EU6 [EU6]	EU6	EU6	EU6	EU6	[EU6]	[EU6]

[] Valeurs pour S tronic. Observations ¹ à ⁹ voir page 119.

Observations

¹ La valeur indiquée a été obtenue à l’aide des méthodes de mesure prescrites (ONU R.85 dans la rédaction actuellement en vigueur).

² Poids à vide avec conducteur (75 kg) et réservoir de carburant rempli à 90 %, obtenu suivant le Règlement (UE) n° 1230/2012 dans la rédaction actuellement en vigueur. Les équipements en option peuvent augmenter le poids à vide ainsi que le Cx du véhicule et réduire d’autant sa charge utile et sa vitesse maximale.

³ La puissance du moteur diminue avec l’altitude. Il faut par conséquent réduire de 10 % le poids total avec remorque (poids remorqué autorisé + poids total autorisé du véhicule tracteur) à partir de 1 000 m au-dessus du niveau de la mer puis à chaque nouveau palier de 1 000 m. Valeur du poids remorqué autorisé avec crochet d’attelage monté en usine. En cas d’utilisation commerciale du véhicule avec crochet d’attelage, un appareil de contrôle prescrit par la CEE peut s’avérer nécessaire sous certaines conditions.

⁴ Indications sur les consommations de carburant et les émissions de CO₂ sous forme de fourchettes en fonction des pneus et jantes utilisés.

⁵ Utilisation recommandée du carburant sans plomb Super sans soufre 95 RON suivant DIN EN 228. A défaut : carburant sans plomb essence ordinaire sans soufre 91 RON suivant DIN EN 228 avec une légère réduction de puissance. Du carburant sans plomb 95 RON avec une teneur en éthanol maximale de 10 % (E10) peut également être utilisé. Les valeurs de consommations se basent sur l’utilisation d’un carburant 95 RON suivant 692/2008/CE.

⁶ Les valeurs indiquées ont été obtenues à l’aide des méthodes de mesure prescrites. Les valeurs ne se rapportent pas à un véhicule en particulier et ne font pas partie de l’offre, elles servent seulement à comparer les différents modèles de véhicules.

⁷ La consommation et les émissions de CO₂ d’un véhicule ne dépendent pas seulement d’une utilisation efficace du carburant, mais sont également influencées par le comportement routier et d’autres facteurs non techniques. Le CO₂ est le gaz à effet de serre qui contribue le plus au réchauffement climatique.

⁸ Limitation électronique.

⁹ Utilisation recommandée de gazole sans soufre suivant DIN EN 590. A défaut : gazole suivant DIN EN 590.

Remarque importante

Spécificités des jantes : les jantes en aluminium polies brillant, fraisées brillant, polies ou partiellement polies ne doivent pas être montées dans des conditions hivernales. Pour des raisons techniques, la surface de ces jantes ne jouit pas d’une protection suffisante contre la corrosion et risque à longue échéance de subir des dommages dus au sel d’épandage ou autres produits.

Classification des caractéristiques des pneus

Vous trouverez dans le tableau différentes dimensions de pneus pour l’Audi A3, Audi A3 Sportback, Audi A3 Berline, Audi A3 Cabriolet, Audi S3, Audi S3 Sportback, Audi S3 Berline et Audi S3 Cabriolet ainsi que leurs valeurs au niveau de la classe d’efficacité en carburant, de la classe d’adhérence sur sol mouillé et de la classe de bruit de roulement externe.

	Dimensions de pneus	Classe d’efficacité en carburant	Classe d’adhérence sur sol mouillé	Classe de bruit de roulement externe	
Pneus été	205/55 R 16	C–A	B–A	71–67	-
	225/45 R 17	E–C	B–A	71–67	-
	225/40 R 18	F–C	B–A	72–67	-
	235/35 R 19	E–C	B–A	72–68	-
Pneus hiver	205/55 R 16	E	C–B	72–68	-
	205/50 R 17	F–E	E–B	71–68	-
	225/40 R 18	E	C–B	72–70	

La commande d’un pneu en particulier n’est pas possible. Votre partenaire Audi vous renseignera sur l’offre de pneus spécifique à votre pays.

Mention légale à propos de Navigation & Infotainment Audi connect avec carte SIM personnelle du client

L'utilisation des services proposés par Audi connect est possible uniquement avec un système de navigation en option et Audi connect (incluant téléphone de voiture selon les modèles). Vous devez également, selon le modèle, disposer d'une carte SIM avec option de données, avec option LTE¹ en plus pour l'utilisation du réseau LTE – et avec le téléphone de voiture, d'une carte SIM avec option téléphone et données ou d'un smartphone compatible Bluetooth avec remote SIM Access Profile (rSAP)². Les services ne sont disponibles qu'avec un contrat de téléphonie mobile existant ou conclu séparément et uniquement au sein du réseau mobile respectif. Lors de la réception de packs de données à partir de l'Internet, et selon les tarifs de votre contrat de téléphonie mobile, en particulier à l'étranger, l'utilisation de ces services peut entraîner des frais supplémentaires. En raison du volume élevé des données, il est vivement recommandé de conclure un contrat de téléphonie mobile avec forfait de données ! La disponibilité des services proposés par Navigation & Infotainment Audi connect est spécifique à chaque pays. Les services Audi connect sont disponibles pour 1 an minimum à compter de la livraison du véhicule. Après une période de 24 mois à compter de la livraison du véhicule, la durée des services Audi connect est prolongée gratuitement de 12 mois. Si vous ne souhaitez pas bénéficier de cette prolongation, veuillez le notifier par écrit à :

AUDI AG
Kundenbetreuung Deutschland
85045 Ingolstadt
E-mail : kundenbetreuung@audi.de
Tél. : +49 800 28347378423

Votre partenaire Audi vous renseignera sur les conditions de prolongation des services Audi connect. Audi connect permet, selon le modèle, d'accéder aux services Google et Twitter. La disponibilité permanente ne peut cependant pas être garantie, elle incombe à Google et Twitter. Vous trouverez de plus amples informations à propos d'Audi connect sur www.audi.fr/connect et auprès de votre partenaire Audi ; informations concernant les conditions tarifaires auprès de votre opérateur de téléphonie mobile.

Mention légale à propos de Navigation & Infotainment Audi connect avec carte SIM intégrée au véhicule

L'utilisation des services proposés par Audi connect est possible uniquement avec un système de navigation en option. L'exécution des services Audi connect s'effectue par la société AUDI AG/les importateurs. La transmission des données pour les services Audi connect est établie par un opérateur de téléphonie mobile par le biais d'une carte SIM embarquée dans le véhicule. Les frais de ces transmissions de données sont compris dans le prix des services Audi connect. Les frais engendrés par le hotspot WiFi n'en font pas partie. La transmission des données pour le hotspot WiFi peut être réalisée dans le cadre d'un forfait payant contracté auprès d'un opérateur de téléphonie mobile sélectionné. Vous trouverez de plus amples informations à propos des tarifs et de la commande sur www.audi.fr/myaudi. Comme alternative, il est possible d'établir une transmission des données en insérant dans le lecteur une carte SIM externe appartenant au client. En combinaison avec l'équipement en option Audi Phone Box, un smartphone compatible avec Bluetooth et rSAP (remote SIM Access Profile)² peut être également connecté pour pouvoir utiliser la fonction téléphone de voiture intégrée. Si une carte SIM externe est insérée dans le lecteur de carte ou connectée par rSAP, toutes les transmissions de données, tant pour les services Audi connect que pour le hotspot WiFi, s'effectuent par le biais de cette carte SIM externe. La facturation des frais engendrés se base exclusivement sur la carte SIM externe. La disponibilité des services proposés par Navigation & Infotainment Audi connect est spécifique à chaque pays. Les services Audi connect sont disponibles pour 1 an minimum à compter de la livraison du véhicule.³ Après une période de 24 mois à compter de la livraison du véhicule, la durée des services Audi connect est prolongée gratuitement de 12 mois. Si vous ne souhaitez pas bénéficier de cette prolongation, veuillez le notifier par écrit à :

AUDI AG
Kundenbetreuung Deutschland
85045 Ingolstadt
E-mail : kundenbetreuung@audi.de
Tél. : +49 800 28347378423

Votre partenaire Audi vous renseignera sur les conditions de prolongation des services Audi connect. Audi connect permet, selon le modèle, d'accéder aux services Google et Twitter. La disponibilité permanente ne peut cependant pas être garantie, elle incombe à Google et Twitter. Vous trouverez de plus amples informations à propos d'Audi connect sur www.audi.fr/connect et auprès de votre partenaire Audi ; informations concernant les conditions tarifaires auprès de votre opérateur de téléphonie mobile.

Equipement du modèle Audi A3 Sportback représenté (p. 04–51) :
Peinture : gris nano métal
Jantes : en aluminium coulé style 5 branches dynamiques, gris contrasté, partiellement polies¹
Sièges/Selleries : sièges Sport à l'avant en tissu Séquence/cuir noir avec surpiqûres contrastées gris roche
Applications décoratives : aluminium brossé mat éclairage design
Autres équipements : pack Extérieur S line

Equipement du modèle Audi A3 représenté (p. 04–51) :
Peinture : jaune Vegas
Jantes : en aluminium coulé style 5 branches dynamiques, gris contrasté, partiellement polies¹
Sièges/Selleries : sièges Sport S à l'avant en cuir Nappa fin gris rotor avec surpiqûres contrastées anthracite et piquage en losange
Applications décoratives : aluminium brossé mat éclairage design
Autres équipements : pack Extérieur S line

Equipement du modèle Audi A3 Berline représenté (p. 04–51) :
Peinture : bleu cosmos métal
Jantes : en aluminium coulé Audi Sport style 5 branches en V, finition titane mat, polies brillant^{1,2}
Sièges/Selleries : sièges Sport à l'avant en tissu Plénum/cuir noir/bleu avec surpiqûres contrastées bleu espace
Applications décoratives : aluminium brossé mat
Autres équipements : pack Extérieur S line

Equipement du modèle Audi A3 Cabriolet représenté (p. 04–51) :
Peinture : rouge tango métal
Jantes : en aluminium coulé Audi Sport style 5 branches en V, finition titane mat, polies brillant^{1,2}
Sièges/Selleries : sièges Sport S à l'avant en cuir Nappa fin noir avec surpiqûres contrastées gris roche et piquage en losange
Applications décoratives : aluminium brossé mat éclairage design
Autres équipements : pack Extérieur S line

Equipement du modèle Audi S3 Sportback représenté (p. 52–83) :
Peinture : gris Daytona nacré
Jantes : en aluminium coulé Audi Sport style 5 branches en V, finition titane mat, polies brillant^{1,2}
Sièges/Selleries : sièges Sport à l'avant en cuir Nappa fin noir/rouge express
Applications décoratives : aluminium brossé mat éclairage design

Vous trouverez les valeurs de consommations et d'émissions CO₂ à partir de la page 112.

¹Veuillez consulter les spécificités concernant les jantes à la page 119. ²Une offre d'Audi Sport GmbH.

Equipement du modèle Audi S3 représenté (p. 52–83) :
Peinture : jaune Vegas
Jantes : en aluminium coulé Audi Sport style 5 branches Wing, finition titane brillant²
Sièges/Selleries : sièges Sport S à l'avant en cuir Nappa fin noir
Applications décoratives : aluminium brossé mat éclairage design

Equipement du modèle Audi S3 Berline représenté (p. 52–83) :
Peinture : noir panthère cristal
Jantes : en aluminium coulé Audi Sport style 5 branches Wing, finition titane brillant²
Sièges/Selleries : sièges Sport S à l'avant en cuir Nappa fin noir avec surpiqûres contrastées rouge express
Applications décoratives : aluminium brossé mat éclairage design

Equipement du modèle Audi S3 Cabriolet représenté (p. 52–83) :
Peinture : bleu Navarre métal
Jantes : en aluminium coulé style 5 branches doubles en étoile (style S), gris contrasté, partiellement polies¹
Sièges/Selleries : sièges Sport S à l'avant en Alcantara Fréquence/cuir gris rotor avec surpiqûres contrastées anthracite
Applications décoratives : aluminium brossé mat éclairage design

¹ Nécessite un abonnement permettant d'exploiter pleinement le LTE. Votre partenaire Audi vous renseignera sur la disponibilité et l'utilisation du réseau LTE. ² Informations sur les téléphones portables compatibles auprès de votre partenaire Audi ou sur www.audi.fr/bluetooth. ³ La phase d'introduction proposée par AUDI AG avec l'équipement « Navigation & Infotainment Audi connect avec carte SIM intégrée (3 mois) » est disponible pendant 3 mois à partir de la première immatriculation et prend fin automatiquement au terme des 3 mois. A l'achat de la licence Navigation & Infotainment Audi connect, ces 3 mois ne sont pas pris en compte dans la durée totale des services Audi connect.

Audi A3 Dimensions en mm

Dimensions pour poids à vide. Volume du coffre :¹ traction avant 365/1 100 l ; transmission intégrale permanente quattro 325/1 060 l (seconde valeur : avec dossier de banquette arrière rabattu et chargement jusqu'au pavillon). Diamètre de braquage env. 10,7 m.
* Espace max. au-dessus de la tête. ** Largeur aux coudes. *** Largeur aux épaules.

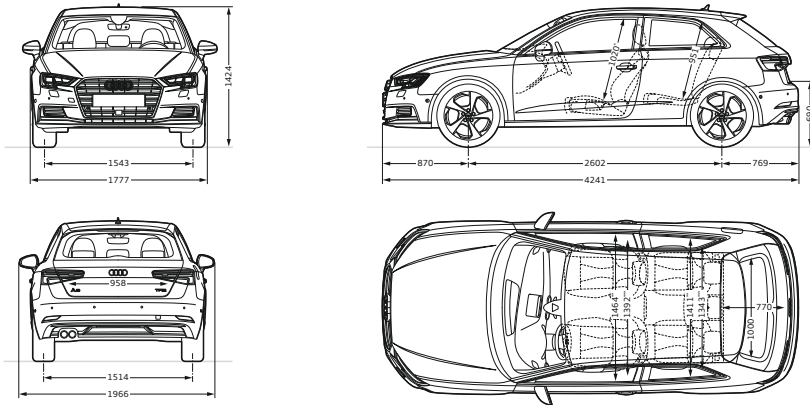

Audi A3 Sportback Dimensions en mm

Dimensions pour poids à vide. Volume du coffre :¹ traction avant 380/1 220 l ; transmission intégrale permanente quattro 340/1 180 l (seconde valeur : avec dossier de banquette arrière rabattu et chargement jusqu'au pavillon). Diamètre de braquage env. 10,9 m.
* Espace max. au-dessus de la tête. ** Largeur aux coudes. *** Largeur aux épaules.

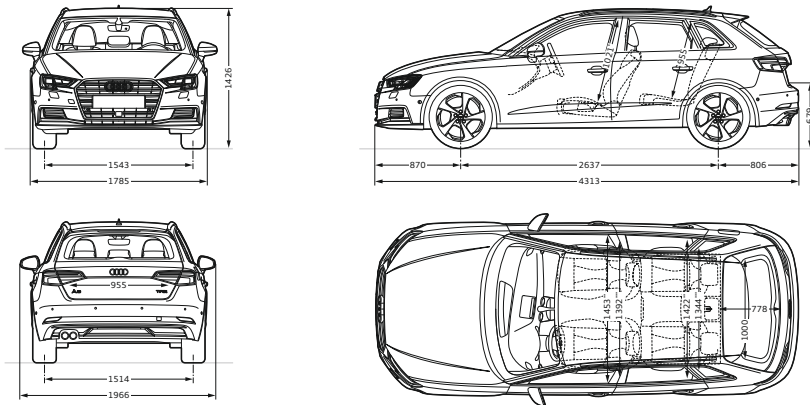

Audi S3 Dimensions en mm

Dimensions pour poids à vide. Volume du coffre :¹ 325/1 060 l (seconde valeur : avec dossier de banquette arrière rabattu et chargement jusqu'au pavillon). Diamètre de braquage env. 10,7 m.
* Espace max. au-dessus de la tête. ** Largeur aux coudes. *** Largeur aux épaules.

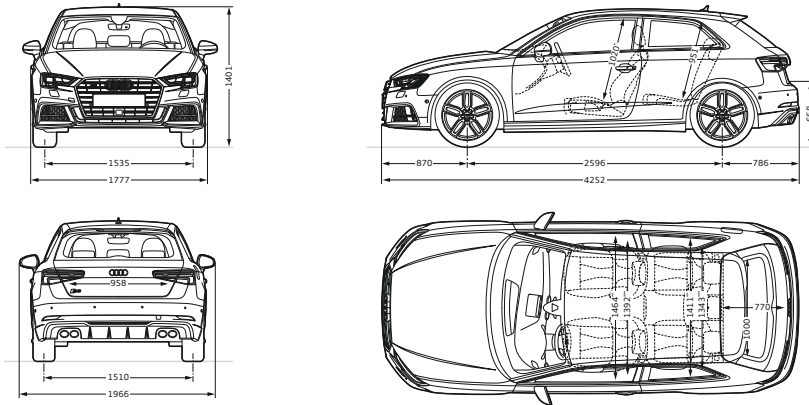

Audi S3 Sportback Dimensions en mm

Dimensions pour poids à vide. Volume du coffre :¹ 340/1 180 l (seconde valeur : avec dossier de banquette arrière rabattu et chargement jusqu'au pavillon). Diamètre de braquage env. 10,9 m.
* Espace max. au-dessus de la tête. ** Largeur aux coudes. *** Largeur aux épaules.

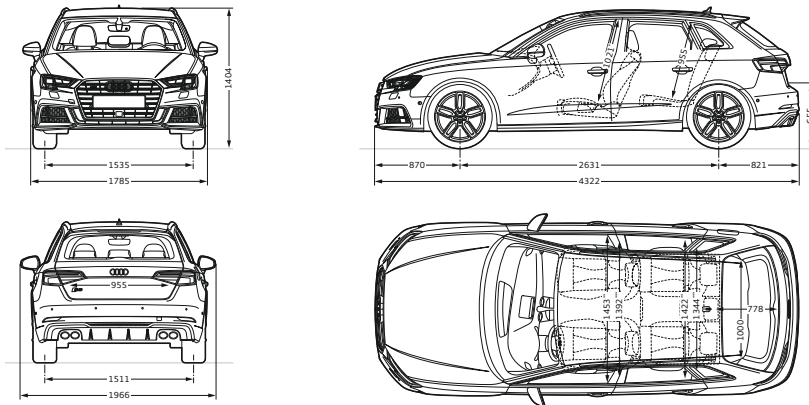

Audi A3 Berline Dimensions en mm

Dimensions pour poids à vide. Volume du coffre :¹ traction avant 425/880 l ; transmission intégrale permanente quattro 390/845 l (seconde valeur : avec dossier de banquette arrière rabattu et chargement jusqu'à la plage arrière). Diamètre de braquage env. 11,0 m.
* Espace max. au-dessus de la tête. ** Largeur aux coudes. *** Largeur aux épaules.

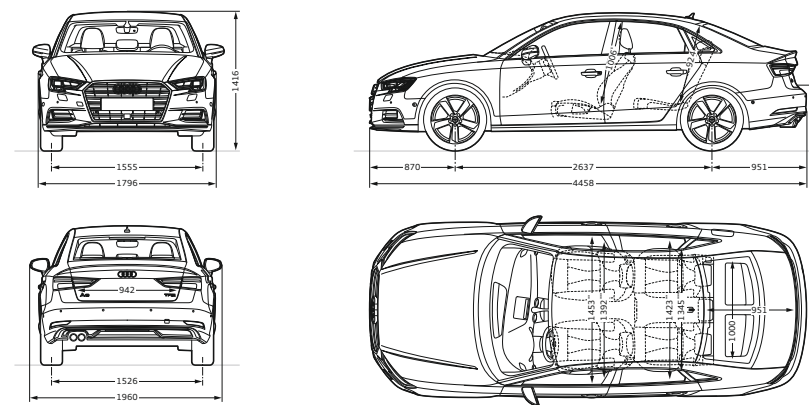

Audi A3 Cabriolet Dimensions en mm

Dimensions pour poids à vide. Volume du coffre¹ avec capote fermée : traction avant 320 l, transmission intégrale permanente quattro 285 l ; avec capote ouverte : traction avant 280 l, transmission intégrale permanente quattro 245 l ; avec dossier de banquette arrière rabattu : traction avant 680 l, transmission intégrale permanente quattro 645 l. Diamètre de braquage env. 10,9 m. * Espace max. au-dessus de la tête. ** Largeur aux coudes. *** Largeur aux épaules.

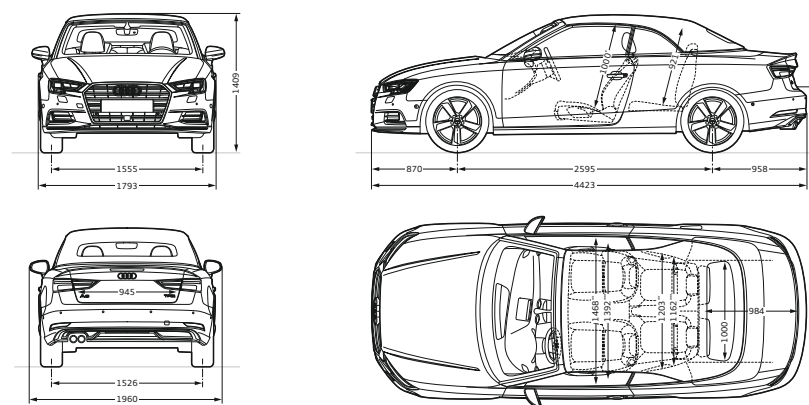

Audi S3 Berline Dimensions en mm

Dimensions pour poids à vide. Volume du coffre :¹ 390/845 l (seconde valeur : avec dossier de banquette arrière rabattu et chargement jusqu'à la plage arrière). Diamètre de braquage env. 11,0 m.
* Espace max. au-dessus de la tête. ** Largeur aux coudes. *** Largeur aux épaules.

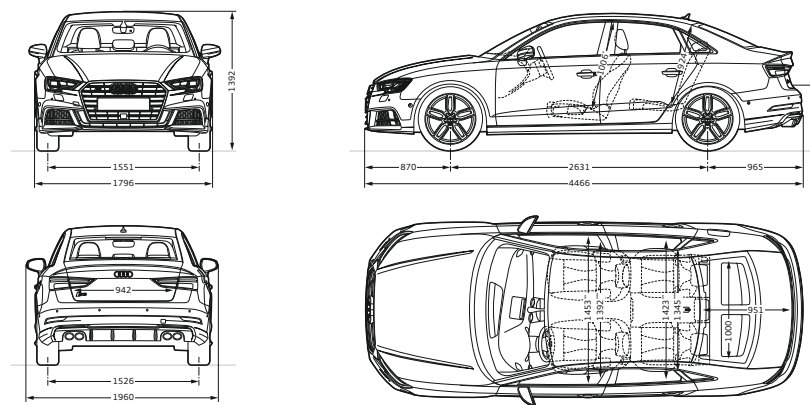

Audi S3 Cabriolet Dimensions en mm

Dimensions pour poids à vide. Volume du coffre¹ avec capote fermée : 285 l ; avec capote ouverte 245 l ; avec dossier de banquette arrière rabattu 645 l. Diamètre de braquage env. 10,9 m.
* Espace max. au-dessus de la tête. ** Largeur aux coudes. *** Largeur aux épaules.

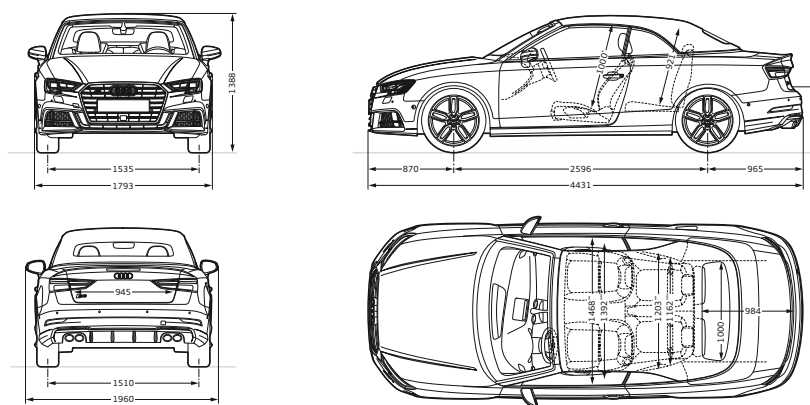

AUDI AG

Auto-Union-Straße 1
85045 Ingolstadt
www.audi.fr
Version : avril 2017

Printed in Germany
733/1150.32.41

Les versions et équipements des véhicules présentés et décrits dans ce catalogue ainsi que certains services ne sont pas disponibles dans tous les pays. Les voitures figurant sur les photos comportent certains équipements en option avec supplément de prix. Les informations concernant le détail de la livraison, l'aspect, les performances, les dimensions, les poids, les consommations et les frais d'entretien des véhicules correspondent aux données en notre possession lors de la mise sous presse. Sous réserve de variations de couleur et de forme par rapport aux images, d'erreurs et de défauts d'impression. Sous réserve de modifications. Toute reproduction totale ou partielle est interdite, sauf autorisation écrite de la société AUDI AG.

Le papier de ce catalogue est fabriqué à partir de cellulose blanchie sans chlore.

www.audi.fr

