



A4

Audi A4 berline | A4 Avant | A4 allroad quattro
Audi S4 berline | S4 Avant

Vorsprung durch Technik **Audi** 



Dans la fenêtre : Codes QR Audi

Faites l'expérience Audi de manière encore plus directe : téléchargez une App QR sur votre Smartphone et scannez ensuite le code QR ou saisissez le lien indiqué sur votre navigateur.



	Page		
Fascination			
	4 Audi A4 berline et A4 Avant	26 Audi A4 allroad quattro	36 Audi S4 berline et S4 Avant
Technique			
	48 Innovations	54 quattro®	60 Systèmes d'assistance
	50 Audi ultra	56 Performance intelligente	62 Simplicité
	52 Audi connect	58 Dynamique	
Equipements			
	66 Suggestions	82 Audi exclusive	95 Volants/Commandes
	68 Versions S	84 Peintures	96 Confort
	70 Audi ultra	86 Jantes/Pneus	99 Infodivertissement
	72 Moteurs	88 Sièges	102 Systèmes d'assistance
	74 S line	92 Applications décoratives	103 Technique/Sécurité
	78 Audi design selection	94 Eclairage	104 Contrat de garantie Audi
	80 Audi exclusive line	95 Design	
Divers			
	106 Accessoires d'origine Audi	122 Dimensions	
	110 Caractéristiques techniques	126 Fascination Audi	

Vous trouverez les valeurs de consommations et d'émissions CO₂ ainsi que les classes d'efficience à partir de la page 110.



Un modèle de progrès.

L'Audi A4. Avec encore plus de raffinement technologique, encore plus de confort, et des moteurs encore plus performants. Et encore plus d'intelligence : toutes les variantes de moteurs des modèles A4 sont équipées de série avec le système Start-Stop.

Vous voyez : beaucoup de choses ont changé, mais une chose reste toujours pareil – l'Audi A4 est incontestablement une Audi. Incontestablement une personnalité.

Vous trouverez les valeurs de consommations et d'émissions CO₂ ainsi que les classes d'efficacité à partir de la page 110.

A4

Audi A4 berline | A4 Avant

Une physionomie marquante. Le capot moteur d'apparence tridimensionnelle trouve son accomplissement dans la calandre Audi Singleframe gris pierre. Les entrées d'air latérales et les phares antibrouillard anguleux se fondent parfaitement dans l'optique générale. Les projecteurs Xénon plus en option n'ont pas seulement belle allure, ils sont également recherchés sur le plan technique et dotés d'une bande homogène composée de LED pour les feux diurnes.

Vous trouverez les valeurs de consommations et d'émissions CO₂ ainsi que les classes d'efficacité à partir de la page 110.





Des lignes claires définissent la silhouette classique de la berline, lui donnant une apparence équilibrée et élégante. La ligne d'épaule continue et le long capot moteur donnent une impression d'allongement du véhicule et lui confèrent un dynamisme évident. Le corps puissant du véhicule annonce un style résolument sportif et la ligne de toit allongée souligne son élégance.

Vous trouverez les valeurs de consommations et d'émissions CO₂ ainsi que les classes d'efficacité à partir de la page 110.





Une remarquable synthèse de confort et de sportivité – l'Audi A4 Avant. Ses proportions impressionnantes lui donnent une apparence puissante. Les lignes de pavillon et d'épaule retombant légèrement vers l'arrière créent une impression de vitesse et de dynamisme. Grâce à sa longueur impressionnante de presque 4,70 mètres, elle exprime élégance et sportivité.

Vous trouverez les valeurs de consommations et d'émissions CO₂ ainsi que les classes d'efficacité à partir de la page 110.



Les moteurs de l'Audi A4 : sophistiqués, puissants, efficaces. Les moteurs essence sont équipés de la technologie TFSI, la combinaison logique d'une injection directe particulièrement économique et d'une suralimentation par turbocompresseur ou d'un turbocompresseur mécanique. Les moteurs TDI bénéficient de la technologie d'injection Common Rail et disposent de filtres à particules diesel ; le moteur 2.0 TDI et le moteur 3.0 TDI sont également disponibles en version clean diesel. Tous les moteurs sont équipés de série du système Start-Stop et de la récupération, grâce auxquels ils font partie des moteurs les plus sobres de leur catégorie.

Vous trouverez les valeurs de consommations et d'émissions CO₂ ainsi que les classes d'efficacité à partir de la page 110.



L'Audi A4 dispose en option de l'Audi drive select, une innovation avec laquelle vous pouvez modifier la sensation de conduite dans votre Audi d'une simple pression sur un bouton : en choisissant simplement entre les réglages confort, auto, dynamic, efficiency ou le mode individuel en combinaison avec un système de navigation MMI.

Des systèmes d'assistance en option vous assistent à chaque trajet dans leurs limites respectives. L'Audi active lane assist vous avertit lors d'un changement involontaire de trajectoire, pendant que l'Audi side assist vous informe, par exemple lors d'un changement de voie, si un autre véhicule se trouve à proximité sur la voie latérale. L'adaptive cruise control régule la distance avec le véhicule qui précède.

La direction assistée électromécanique travaille en fonction de la vitesse et assure un guidage extrêmement précis ainsi qu'un plus grand confort de direction. Par ailleurs, elle n'utilise de l'énergie que lorsque vous demandez une assistance de direction active.

La recommandation de repos sur le système d'information du conducteur analyse le comportement routier, recommande au conducteur de faire des pauses et l'assiste ainsi lors de longs trajets.

Vous trouverez les valeurs de consommations et d'émissions CO₂ ainsi que les classes d'efficacité à partir de la page 110.





La transmission intégrale permanente quattro disponible en option répartit la puissance sur les quatre roues suivant les besoins. Le quattro avec différentiel Sport offre en option un dynamisme supplémentaire. Le différentiel Sport régulé électroniquement assure une excellente motricité dans les virages et améliore l'agilité.

Vous trouverez les valeurs de consommations et d'émissions CO₂ ainsi que les classes d'efficacité à partir de la page 110.





L'Audi A4 Avant est dotée d'un volume de coffre de 490 litres, qui atteint même les 1 430 litres lorsque la banquette arrière est complètement rabattue. Des œilletons de fixation, des crochets pour sacs, un vide-poche avec filet et une prise de courant de 12 volts vous offrent de nombreuses possibilités pour utiliser votre coffre de manière personnalisée.

De série sur l' Audi A4 Avant : le plancher de chargement réversible. Recouvert d'un côté de velours de qualité, il peut être retourné en un tournemain, devenant ainsi un bac antislissure résistant. En option, l'A4 Avant peut être équipée d'un capot de coffre à ouverture et fermeture électriques. Egalement en option, vous pouvez opter pour un système de glissières avec kit de fixation comprenant barre télescopique et sangle de maintien, pour un meilleur transport de vos bagages.

Vous trouverez les valeurs de consommations et d'émissions CO₂ ainsi que les classes d'efficacité à partir de la page 110.



Beaucoup d'informations, beaucoup de place : un habitacle avec un cockpit agencé intelligemment. De nombreux détails augmentent visiblement la qualité et la fonctionnalité de l'intérieur. Le bouton d'éclairage, la commande de la climatisation, le bouton-poussoir rotatif MMI, les diffuseurs d'air, le bouton de réglage des rétroviseurs, les lève-vitres ainsi que le soufflet de levier de vitesses sont ainsi ornés d'applications chromées. Les couleurs intérieures et applications décoratives telles que la peinture réfléchissante gris acier ou en option aluminium trigon confèrent une allure sportive, alors que les bois précieux comme le frêne veiné brun naturel apportent une touche d'élégance.

La commande de la navigation MMI plus en option s'effectue tout à fait intuitivement via le bouton-poussoir rotatif MMI avec joystick intégré ou au choix par commande vocale. La navigation MMI plus dispose entre autres d'un écran couleur de 7 pouces de qualité supérieure avec affichage des cartes en 3D et un disque dur pour vos fichiers musique et multimédia. Au choix, vous disposez d'un grand nombre de services proposés par Audi connect en combinaison avec Audi connect incluant téléphone de voiture comme par exemple un hotspot WiFi spécifique au véhicule, la navigation avec les cartes Google Earth™* et Google Street View™* ou les informations routières en ligne. Vous trouverez de plus amples informations sur l'Audi connect à partir de la page 101.

*Google et le logo Google sont des marques déposées de Google Inc.

A l'intérieur, les sièges confort climatisés en option à l'avant impressionnent. Ils permettent de jouir du luxueux confort de la voiture et d'un bon maintien grâce à leur structure mœlleuse et à leurs bourrelets latéraux plus prononcés. Leur assise et dossier sont ventilés et chauffants.

L'efficace climatisation automatique confort 3 zones en option dispose d'un réglage asservi à la position du soleil, d'un réglage électronique de la température, de la quantité et de la répartition de l'air séparé pour le conducteur, le passager avant et les passagers arrière. La commande automatique de fonctionnement en circuit fermé par détecteur de pollution et le filtre mixte/contre les poussières fines rendent l'air encore plus agréable.





L'Audi A4 berline et l'Audi A4 Avant sont bien plus que des voitures. Ce sont des personnalités mobiles – et qui plus est dans un standard que l'on s'attend plutôt à trouver dans un véhicule haut de gamme. Grâce aux multiples possibilités d'équipements, découvrez plusieurs voitures en une ; mais en même temps un véhicule aussi unique que vous : votre Audi A4 entièrement personnalisée.

Vous trouverez les valeurs de consommations et d'émissions CO₂ ainsi que les classes d'efficacité à partir de la page 110.



Si vous voulez faire l'expérience de l'Audi A4, scannez ce code QR à l'aide de votre Smartphone. Ou utilisez le lien suivant sur votre navigateur : www.audi.fr/a4avantfilm





Sentir la différence.

Un regard et vous reconnaissez ce qui se trouve devant vous. Une véritable personnalité aux nombreuses facettes. Un véhicule qui n'impressionne pas uniquement grâce à son apparence vigoureuse, mais qui est aussi prêt à prouver sa puissance. L'Audi A4 allroad quattro vous fait ressentir l'action de la transmission intégrale permanente quattro sur presque tous les terrains.

Vous trouverez les valeurs de consommations et d'émissions CO₂ ainsi que les classes d'efficacité à partir de la page 118.

A4

Audi A4 allroad quattro



Un véritable potentiel se remarque avant même de se manifester. L'Audi A4 allroad quattro n'a même pas besoin de jouer des biceps. Une sélection de moteurs plus puissants et plus efficaces de dernière génération : le moteur essence 2.0 TFSI équipé du système Audi valvelift impressionne par sa dynamique sportive pour une puissance de 165 kW et une faible consommation. Et le moteur 3.0 TDI au couple puissant, également disponible en TDI clean diesel, convainc avec ses six cylindres et ses 180 kW.

Vous trouverez les valeurs de consommations et d'émissions CO₂ ainsi que les classes d'efficacité à partir de la page 118.





Qu'est-ce qui caractérise l'Audi A4 allroad quattro ? Les multiples détails de grande qualité montrent tout de suite à l'observateur qu'un véhicule exclusif se trouve devant lui. Le long empattement et le capot moteur allongé accentuent sa puissance, et la calandre Singleframe gris platine spécifique à l'allroad avec entretoises verticales souligne sa position particulière sur le segment haut de gamme. Profitez de l'attention.

- ▶ Carrosserie surélevée de 37 mm
- ▶ Calandre Singleframe spécifique allroad sophistiquée avec entretoises verticales chromées
- ▶ Voies larges
- ▶ Protection anti-encastrement à l'avant et à l'arrière en acier inoxydable
- ▶ Jantes en aluminium 17 pouces au design spécifique allroad (en option 18 et 19 pouces)
- ▶ Rampes de pavillon en aluminium avec deux rampes, en noir ou en option en aluminium anodisé
- ▶ Passages de roues et extensions de bas de caisse ainsi que pare-chocs en peinture contrastée (en option dans la couleur de la carrosserie choisie)
- ▶ Style aluminium à l'extérieur (en option) entre autres avec rampes de pavillon en aluminium anodisé et extensions de bas de caisse avec insert en acier inoxydable
- ▶ Baguettes de seuil des portières avec inscription allroad quattro
- ▶ Sellerie en tissu Tundra noir ou gris titane spécifique allroad

Vous trouverez les valeurs de consommations et d'émissions CO₂ ainsi que les classes d'efficacité à partir de la page 118.



L'Audi A4 allroad quattro est équipée de série avec des applications décoratives en peinture réfléchissante gris acier. Des éléments en aluminium trigon ou en différents bois, comme par exemple en frêne veiné brun naturel, ornent l'habitacle au choix. Avec le toit panoramique en verre en option et le système audiophonique Bang & Olufsen, vous pourrez apprécier le son surround presque comme en pleine nature sous un ciel dégagé.

Grâce à la navigation MMI plus en option, vous maîtrisez facilement les systèmes de communication et de divertissement. En option, vous disposez d'un grand nombre de services proposés par Audi connect en combinaison avec Audi connect incluant téléphone de voiture comme par exemple un hotspot WiFi spécifique au véhicule, la navigation avec les cartes Google Earth™* et Google Street View™* ou les informations routières en ligne. Vous trouverez de plus amples informations sur l'Audi connect à partir de la page 101.

Vous trouverez les valeurs de consommations et d'émissions CO₂ ainsi que les classes d'efficacité à partir de la page 118.

* Google et le logo Google sont des marques déposées de Google Inc.



Ne laissez pas le tracé de la route vous dicter votre chemin. La transmission intégrale permanente quattro répartit la puissance motrice sur l'essieu avant et arrière en fonction des besoins. Le différentiel central autobloquant avec répartition du couple sur chaque roue permet une conduite encore plus précise et dynamique dans les virages.

Les moteurs efficaces et les voies larges vous conduisent sur tous les terrains avec une propulsion impressionnante. La transmission quattro est assistée par la direction assistée électromécanique et le contrôle électronique de stabilisation (ESC) avec la détection offroad. Celle-ci reconnaît les diverses natures du terrain et adapte les interventions des systèmes électroniques en conséquence. La garde au sol surélevée fait de l'A4 allroad quattro un véhicule apte aux terrains les plus accidentés – et fait ainsi des terrains les plus escarpés les plus beaux trajets.

Vous trouverez les valeurs de consommations et d'émissions CO₂ ainsi que les classes d'efficacité à partir de la page 118.





Dynamique améliorée. Efficacité supérieure.

Puissance. Efficacité. Intelligence. Des termes qui s'unissent au sein d'un symbole : l'emblème S. Une Audi dotée d'un emblème S descend d'une impressionnante lignée de voitures de sport souveraines. Comme l'Audi S4. Une voiture dont les développements de puissance et l'accélération sont tout simplement époustouflants. Mais l'esprit S incarne bien plus : l'Audi S4 allie une fonctionnalité élevée à des technologies efficaces et performantes. En d'autres termes : l'Audi S4 poursuit la tradition S sans interruption, et pose de nouveaux jalons.

Vous trouverez les valeurs de consommations et d'émissions CO₂ ainsi que les classes d'efficacité à la page 120.

S4

Audi S4 berline | S4 Avant

Le cœur de l'Audi S4 bat – de toutes ses forces – pour le sport automobile. Le moteur turbo 6 cylindres doté d'une puissance impressionnante de 245 kW utilise la technologie TFSI intelligente. Grâce à sa réponse très spontanée et son extraordinaire déploiement de puissance sur toute la plage de régime, le 6 cylindres permet une conduite particulièrement dynamique, assistée en plus par le châssis Sport S.

Vous trouverez les valeurs de consommations et d'émissions CO₂ ainsi que les classes d'efficacité à la page 120.





Un véhicule – et d'innombrables détails qui attirent votre attention. Des lignes précises presque marquées par leur finesse qui font paraître les Audi S4 berline et S4 Avant encore plus élégantes et émotionnelles. Des projecteurs Xénon plus de série dotés d'une bande homogène pour feux diurnes à LED. La calandre Singleframe gris platine dotée d'entretoises chromées horizontales. Des prises d'air latérales spécifiques S avec des doubles baguettes chromées très élégantes. Un diffuseur S avec lame en style aluminium. Une sortie d'échappement double flux spécifique S avec deux embouts ovales sur chaque sortie, ce qui donne l'impression que la S4 berline et la S4 Avant sont encore plus musclées. Les lignes arrière apportent une finition plus précise à la voiture. Les peintures à effet cristal confèrent une touche de brillance supplémentaire. Et bien entendu, le sceau de la sportivité pure : l'emblème S.

Vous trouverez les valeurs de consommations et d'émissions CO₂ ainsi que les classes d'efficacité à la page 120.



Un sportif de haut niveau à l'intérieur comme à l'extérieur. Le design sportif extérieur de l'Audi S4 trouve une continuité toute naturelle dans le cockpit de la voiture. L'instrument combiné spécifique S avec cadrans gris, aiguilles blanches et inscription S4 sur le compte-tours donne immédiatement envie de réveiller le concentré de puissance du V6. Les sièges Sport S ergonomiques à l'avant disponibles en option avec estampillage S4 vous apportent un maintien fiable.

Vous trouverez les valeurs de consommations et d'émissions CO₂ ainsi que les classes d'efficacité à la page 120.

Comme aucun autre, le nom quattro incarne la marque Audi et ses succès sportifs. Evidemment, cette technique éprouvée qui équipe de série l'Audi S4 garantit un plaisir et une dynamique de conduite uniques en leur genre. La transmission intégrale permanente avec différentiel central autobloquant et commande de couple à sélection de roue permet d'atteindre une excellente motricité et une agilité nettement améliorée, accompagnées d'un comportement routier précis et plus facile à contrôler.

Le quattro avec différentiel Sport proposé en option allie les avantages de la technologie quattro à un différentiel régulé électroniquement qui répartit différemment la puissance motrice sur les roues arrière. L'Audi S4 développe ainsi nettement plus d'agilité en particulier dans les virages.

Cela se traduit concrètement pour vous par une excellente motricité et un plaisir de conduite exceptionnel sur presque tous les terrains. Et avec davantage de sécurité.

Vous trouverez les valeurs de consommations et d'émissions CO₂ ainsi que les classes d'efficacité à la page 120.



La conduite dynamique ne connaît pas de pauses. Surtout pas lors du passage des vitesses. C'est pour permettre un passage de vitesses plus rapide qu'Audi a développé la boîte séquentielle 7 vitesses à double embrayage S tronic® automatique. Elle allie de manière extrêmement efficace le confort d'une boîte automatique et la sportivité d'une boîte mécanique.

L'Audi drive select disponible en option vous permet de choisir entre les modes confort, auto, dynamic et efficiency d'une simple pression de bouton. En outre, il est possible de définir votre mode individual personnalisé via l'un des systèmes de navigation MMI en option.

Découvrez l'Audi drive select : jusqu'à cinq voitures en une.

Vous trouverez les valeurs de consommations et d'émissions CO₂ ainsi que les classes d'efficacité à la page 120.





>>> **Audi connect**
L'avenir de la mobilité connectée.

>>> **Audi tron**
L'avenir de la mobilité à faible rejet de CO₂.

>>> **quattro®**
L'avenir de la transmission intégrale.

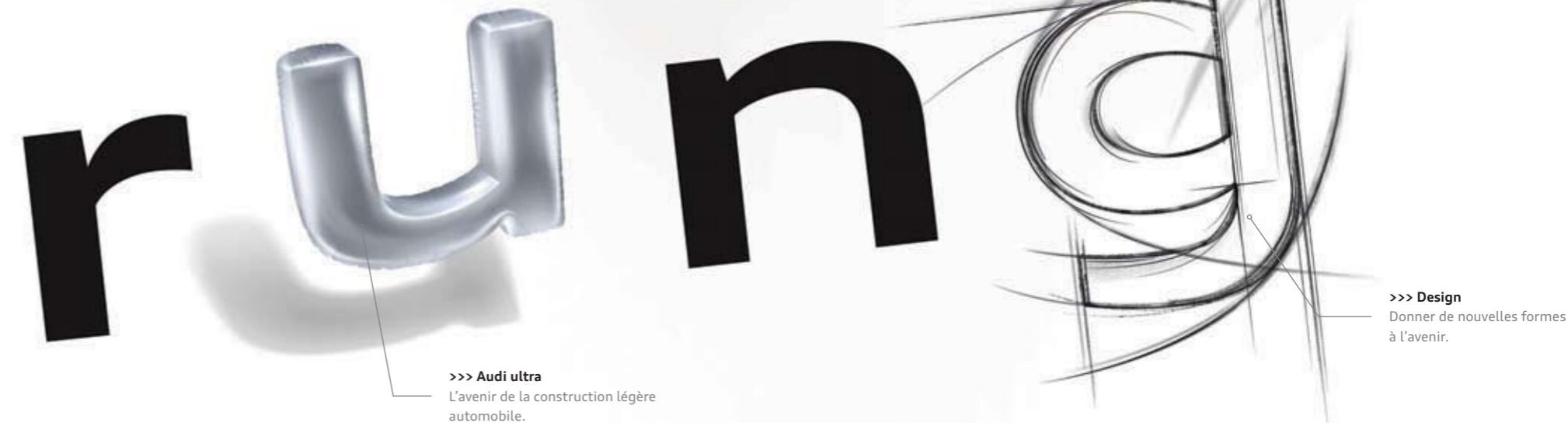

>>> **Audi ultra**
L'avenir de la construction légère automobile.

>>> **Design**
Donner de nouvelles formes à l'avenir.

... durch Technik.

Le monde change sans cesse. La technologie se développe à un rythme toujours plus rapide, vous offrant ainsi un choix de possibilités de plus en plus vaste, particulièrement au niveau de la mobilité. Le principe du « Vorsprung durch Technik » (l'avancée par la technologie) nous accompagne indéniablement dans cette évolution afin de vous faire partager cette technologie apte à enrichir votre quotidien. Notre objectif n'est pas seulement de satisfaire à vos exigences à l'égard de la mobilité d'aujourd'hui et de demain, mais également de continuer à les devancer.

Audi ultra

Combinaison parfaite.

L'avenir de la construction légère automobile.

Construire une Audi est une tâche extrêmement complexe. Et cependant un principe très simple vaut pour tous les modèles : tous les composants du véhicule s'emboîtent avec précision pour créer des synergies permettant de réduire les émissions. En suivant ce principe, Audi lança à la fin des années 80, la construction légère Audi et le révolutionnaire Audi Space Frame (ASF®) pour atteindre aujourd'hui ce qu'on nomme l'inversion de la spirale du poids : chaque composant de la construction légère influence d'autres composants qui à leur tour peuvent être réduits dans leur dimension. De cette façon, les formes et matériaux existants sont continuellement améliorés en termes de fonctionnalité, de poids toujours plus léger et de processus de production. Pour rendre nos véhicules toujours plus efficaces et écologiques. En outre, de plus en plus de technologies efficaces sont intégrées dans les Audi. Comme par exemple le système de récupération ou le système Start-Stop. Ou des moteurs haute technologie modernes et efficaces. Pour une dynamique de conduite accrue, une compression élevée, une combustion plus efficace et moins d'émissions de CO₂. L'Audi ultra illustre tout cela. Aujourd'hui et à l'avenir – vers une mobilité aux émissions de CO₂ toujours plus faibles.

>>> Aérodynamique

Moins de résistance à l'avancement, plus d'efficacité. Grâce à un agencement aérodynamique conséquent des lignes du véhicule, du soubassement du véhicule et des lèvres de becquet – pour créer une efficacité aérodynamique parfaite. Sans oublier des pneus à résistance améliorée au roulage. Tout ceci testé dans la soufflerie Audi jusqu'à 300 km/h.

>>> Compétence en construction légère

Moins de poids. Plus d'économie, de puissance et d'autonomie. La technologie de construction légère Audi. La construction légère fut premièrement utilisée pour la carrosserie avant de s'étendre aujourd'hui à presque tous les domaines. Elle rassemble au sein d'un concept général des matériaux innovants tels que l'aluminium, le carbone et le magnésium, des principes de construction intelligents ainsi que des processus de production écologiques.

>>> Compétence en transmission

Des valeurs d'efficacité améliorées grâce à un meilleur rapport de démultiplication de la transmission. Une offre de couple plus élevée permet un rapport de démultiplication plus long en particulier dans les rapports élevés. Pour des reprises puissantes à bas régime ce qui contribue à réduire les consommations – mais n'influence ni la performance de conduite ni la sportivité.

>>> Récupération

Freiner pour une conduite encore plus efficace. Avec la récupération de l'énergie de freinage. Une partie de l'énergie cinétique produite durant les phases de décélération ou de freinage est temporairement stockée dans la batterie du réseau de bord et utilisée lors des phases d'accélération – ce qui selon le cycle de conduite permet d'économiser jusqu'à 3 % du carburant.

>>> Compétence moteurs

Propulsé avec puissance et efficacité. Par Audi ultra et les technologies efficaces du domaine des moteurs. Comme par exemple Audi cylinder on demand ou le système Audi valvelift qui contribent tous deux à une moindre consommation d'énergie du moteur ou la technologie clean diesel qui aide à réduire les émissions.

Mobilité & Navigation

POI Recherche de points de destinations (POI) avec commande vocale
Dans la banque de données de Google™*

Informations routières en ligne
Complètent le guidage dynamique par l'affichage d'informations de trafic en temps réel pour certains tronçons routiers

Prix du carburant
Les stations-services les plus économiques à proximité de votre emplacement ou de votre destination

P Places de parking
Aide à trouver une place sur les parkings ou dans les garages souterrains. Avec, le cas échéant, indications des tarifs et des places libres

Communication

Hotspot WiFi
Connecte vos appareils portables à Internet



Si vous souhaitez expérimenter la diversité d'Audi connect, scannez ce code QR avec votre Smartphone. Ou utilisez le lien suivant sur votre navigateur : www.audi.fr/audiconnecta4

* Google et le logo Google sont des marques déposées de Google Inc.

La disponibilité de données, l'affichage sur écran ainsi que les frais des services varient suivant le pays, le modèle, l'appareil portable utilisé et le tarif. Vous trouverez des informations complémentaires ainsi que des conseils d'utilisation à la page 101 et sur www.audi.fr/connect. Vous trouverez les valeurs de consommations et d'émissions CO₂ ainsi que les classes d'efficacité à partir de la page 110.

Informations locales
Possibilité d'afficher à tout moment les dispositions nationales spécifiques à un pays, par ex. le port obligatoire de la veste de sécurité et les limitations de vitesses, en appuyant sur un bouton sur le MMI.

Navigation avec Google Earth™* et Google Street View™*

Vous guide plus simplement jusqu'à votre destination grâce à des images aériennes et satellitaires en haute résolution, des photos et des saisies d'adresses

Mémorisation de destinations via myAudi ou Google Maps™*

La planification de vos destinations s'effectue confortablement sur demande depuis votre ordinateur domestique. myAudi et Google Maps™* assurent la transmission au véhicule de destinations de navigation individuelles. Lorsque vous démarrez, celles-ci sont téléchargées comme destination.

myAudi – Votre centre de commande personnel

vous permet, après avoir procédé à votre inscription sur www.audi.fr/myaudi, d'agencer et de gérer les services proposés par Audi connect et protégés par mot de passe, et de les configurer confortablement depuis votre maison.

Audi connect.

Audi connect

L'avenir de la mobilité connectée.

Le monde vous offre un nombre infini de possibilités. Audi connect vous permet d'embarquer un grand nombre d'entre elles directement et en numérique dans votre Audi A4. Sur simple pression d'un bouton. Des solutions adaptées à vos besoins individuels. Grâce à myAudi et aux services proposés par Audi connect dans votre Audi A4. Dans de nombreux endroits au monde. Manipulation intuitive, simple et confortable.

Infotainment

Météorologie
Bulletins météo et cartes de l'endroit souhaité

Audi music stream
Accès à des stations de radio mondiales via l'App Smartphone et la connexion WiFi ainsi qu'accès à la médiathèque du Smartphone

Bulletins d'informations en ligne
Articles et photos concernant les dernières informations mondiales

City Events
Informations sur les manifestations actuelles, par ex. sur le lieu de votre destination

Informations touristiques
Informations sur les curiosités à visiter – avec fonction d'enregistrement dans la destination de navigation

Etre maître de la route. Grâce à la répartition permanente de la force d'entraînement sur les quatre roues. Répartition par différentiel central. En fonction de la situation momentanée. Découvrir une nouvelle stabilité de conduite, dynamique et agilité grâce au quattro avec différentiel Sport en option et éviter les survirages et sous-virages. Pour une traction accrue et une motricité améliorée. Maîtriser chaque trajet. Sans jamais perdre de vue sa propre destination. Dans les virages. Sur les lignes droites. Sur toutes les chaussées. Pour une fascination durable. Sur la route et dans votre mémoire.



quattro®
**Tracer
des routes.**

Avec le quattro®.

Performance intelligente

Puissance maximale. Utilisation maximale.

Chaque mouvement a une origine, quelque chose qui l'a entraîné, une idée. Les moteurs de votre Audi A4 profitent également d'un allumage initial : une puissance accrue pour une consommation réduite. Nous combinons cette prétendue contradiction dans deux technologies d'entraînement révolutionnaires : TDI et TFSI. Découvrez les deux et optez pour celle qui vous convient le mieux.



TDI®

Avec leur combinaison d'injection directe et turbo, les moteurs TDI d'Audi assurent une performance extraordinaire et ce, grâce à un couple élevé sur toute la plage de régime avec une montée en puissance uniforme. Réduction d'émissions et consommation tout aussi sobre. Et passionnément dynamique, pour que vous puissiez tirer le maximum de chaque trajet.



TFSI®

La compression des moteurs TFSI d'Audi est particulièrement élevée. Résultat : une excellente efficacité pour une performance optimale. Le remplacement de la cylindrée par la suralimentation permet de réduire sensiblement la taille et le poids du moteur tout en gardant une dynamique impressionnante. Pour un déploiement de puissance qui vous subjuguera.

>>> S tronic®

La boîte à double embrayage efficace et sportive vous permet un passage rapide des rapports sans interruption perceptible de motricité.

>>> Audi drive select

L'Audi drive select vous permet d'adapter les caractéristiques de conduite des modèles A4 en fonction de vos besoins. Sur simple pression d'un bouton. Réglage plus sportif, plus confortable, plus équilibré, plus économique ou mieux adapté à vos besoins individuels. A vous de choisir.

>>> Direction dynamique

La direction dynamique augmente la dynamique et le confort de conduite grâce à une régulation de la direction en fonction de la vitesse.

>>> Direction assistée électromécanique

La direction assistée asservie à la vitesse procure des sensations précises même à vitesse élevée, elle vous assiste lors des manœuvres de contre-braquage et facilite le stationnement.

>>> quattro®

La transmission intégrale permanente répartit différemment la puissance motrice sur chaque roue en fonction de la situation pour obtenir une motricité et une dynamique supérieures.

>>> quattro® avec différentiel Sport

La transmission intégrale permanente quattro avec différentiel Sport régulé électroniquement assure une meilleure agilité ainsi qu'une dynamique de conduite époustouflante.

Dynamique

Une dynamique

qui ne vous lâche plus.

Montez à bord. Attachez votre ceinture. Démarrez le moteur. Peu importe votre destination, laissez-vous entraîner par la fascinante dynamique. Comme vous le savez, tous les chemins vous sont ouverts dans votre Audi A4. Choisissez la direction. L'allure. La vitesse. Et savourez la liberté de disposer de réserves. Suffisamment pour tirer le maximum de chaque trajet.

Systèmes d'assistance

Peu importe votre destination : un sentiment de sécurité vous accompagne.

Grâce aux systèmes d'assistance de votre Audi A4.

Chaque trajet est différent. Cependant une chose reste la même dans tous les voyages : la sensation de protection transmise par chaque Audi. Tous les systèmes d'assistance au conducteur embarqués dans votre Audi A4 vous assistent lors de votre conduite et vous procurent davantage de confort sur la route. Découvrez les systèmes d'assistance les plus importants.

**>>> adaptive cruise control incluant
Audi pre sense front**

Surveille la circulation devant vous, freine ou accélère automatiquement pour préserver la distance requise et vous avertit à l'avance de la présence d'autres véhicules

>>> Audi side assist

Détecte les véhicules arrivant derrière vous et vous assiste lors d'un changement de voie

>>> Audi active lane assist

Détecte les bandes de roulement et vous aide à maintenir la trajectoire en corrigeant doucement le mouvement du volant

>>> Régulateur de vitesse

Permet de maintenir constante la vitesse souhaitée à partir d'environ 30 km/h et freine par ex. tout seul sur les routes montagneuses

>>> Audi parking system plus avec caméra de recul

Assure une meilleure visibilité lors du stationnement et des manœuvres grâce à une représentation visuelle de la zone derrière le véhicule

>>> Audi connect

Utilisez de façon rapide et confortable tous les services en option proposés par Audi connect avec la navigation MMI plus. La commande intuitive du MMI simplifie étonnamment l'accès à de nombreuses fonctions basées sur Internet

>>> Navigation

Naviguez encore plus confortablement jusqu'à votre destination grâce à l'affichage de cartes en 3D de haute qualité et à une représentation tridimensionnelle des curiosités et bâtiments grâce à la navigation MMI plus

>>> Car

Commandez et modifiez les systèmes d'assistance au conducteur, les réglages du véhicule ainsi que les fonctions la climatisation et du service de manière confortable et en quelques manipulations à partir du MMI

>>> Média

Feuilletez les couvertures de vos albums de musique sur toutes les sources médias disponibles telles que le Jukebox, les cartes SD insérées, l'Audi music interface ou les CD – ainsi que les DVD en combinaison avec la navigation MMI plus

>>> Téléphone

Téléphonez en toute sécurité et confortablement grâce au dispositif mains libres : sélectionnez simplement votre locuteur parmi vos contacts dans le MMI ou composez le numéro de manière intuitive sur le MMI touch



y

u

**Simplicité**

Le MMI® – intelligent, individuel, intuitif.

Réduite. Simple. Logique. Elle redéfinit le monde de l'infodivertissement mobile : l'interface multimédia (MMI – Multi Media Interface). Téléphoner, naviguer ou accéder à l'Internet via Audi connect : de manière hautement intuitive, extrêmement fonctionnelle et confortable – grâce notamment à la commande vocale. Avec le MMI dans votre Audi A4, tout vous semblera un jeu d'enfant.



Uniques, comme vous-même. Les possibilités d'équipements.

Sportivité, confort, design, fonctionnalité... peu importent les caractéristiques que vous recherchez pour votre Audi, une multitude de possibilités de personnalisation s'offre à vous. Les gammes d'équipement d'Audi sont nombreuses et de haute qualité, et peuvent être adaptées à vos besoins.

Il existe plusieurs formes de caractère. En voici deux.

Qu'est-ce qui fait d'une Audi votre Audi ? Un équipement entièrement adapté à vos besoins. Vous disposez d'une multitude de possibilités pour apporter à votre véhicule la note de personnalisation dont vous avez envie. Davantage de sportivité ? Ou d'élégance ? Laissez-vous guider par votre inspiration.

Audi A4 berline en gris mousson métal

Jantes en aluminium coulé style 20 branches dynamiques

Sièges Sport en cuir Nappa fin brun marronnier

Applications décoratives en aluminium trigon

Volant Sport multifonction en cuir style 3 branches



Audi A4 Avant en bleu scuba métal

Jantes en aluminium coulé
style 10 branches dynamiques

Sièges normaux en tissu Cosinus gris titane

Applications décoratives en laque reflets gris acier

Volant multifonction en cuir style 4 branches



Voir et sentir la sportivité. Même à l'arrêt.

S synonyme de Sportivité. L'Audi S4 le prouve de façon impressionnante. Avec un équipement spécifique S complet. Pour un style dynamique. Un confort sportif. Et une performance souveraine. Vous avez par ailleurs la possibilité d'intensifier le facteur S. Avec des équipements en option qui passionnent au premier regard.



Vous trouverez les valeurs de consommations et d'émissions CO₂ ainsi que les classes d'efficacité à la page 120.

Equipements spécifiques S4, disponibles de série

Jantes en aluminium coulé style 5 branches parallèles (style S)
8 J x 18 avec pneus 245/40 R 18¹

Etriers de frein laqués noir
avec inscription S4 à l'avant

Audi Singleframe
calandre en gris platine avec doubles entretoises horizontales chromées et emblème S4

Pare-chocs avant
au design résolument sportif avec grilles d'entrée d'air à structure alvéolée et doubles entretoises chromées

Rétroviseurs extérieurs avec clignotants à LED intégrés
réglables et dégivrants électriquement

Boîtiers de rétroviseurs extérieurs
en style aluminium

Extensions de bas de caisse
dans la couleur de carrosserie et au design résolument sportif

Diffuseur arrière
gris platine, avec lame double couche style aluminium

Sorties d'échappement
à double flux, 2 embouts chromés ovales à gauche et à droite

Becquet arrière
intégré dans le capot de coffre

Becquet de pavillon

Rampes de pavillon anodisées

Pack Brillance

Identification du modèle/Inscription

- Emblème S4 sur l'Audi Singleframe, le capot de coffre et la clé du véhicule
- Inscription « V6 T » sur les ailes avant

Moulures de seuil avec insert en aluminium
avec inscription S4

Pédalier et repose-pied en acier inoxydable

Instrumentation
avec cadrans gris spécifiques, aiguilles blanches et inscription S4 sur le compte-tours ; balayage complet dynamique

Système d'information du conducteur

Volant Sport multifonction en cuir style 3 branches avec palettes de changement de vitesses style aluminium
avec emblème S4 et surpiqûres spécifiques S

Sièges Sport à l'avant

Sellerie en Alcantara/cuir noir ou argent lunaire/noir
et estampillage S4 sur le dossier des sièges avant

Appui lombaire à 4 axes pour les sièges avant

Applications décoratives
aluminium brossé mat

Ciel de pavillon en tissu noir

Accoudoir central à l'avant

Pack Eclairage

Xénon plus incluant lave-phares

Feux arrière à LED

S tronic®

Transmission intégrale permanente quattro®

Châssis Sport S
réglage plus dynamique des ressorts et amortisseurs

Equipements spécifiques S4, disponibles en option (extrait)

Peinture dans le coloris spécial bleu Sepang nacré

Jantes en aluminium coulé style 5 branches parallèles en étoile (style S)
8 J x 18 avec pneus 245/40 R 18¹

Jantes hiver en aluminium coulé style 5 branches parallèles (style S)
7,5 J x 18 avec pneus 225/45 R 18¹ ou 8 J x 18 avec pneus 245/40 R 18¹

Volant Sport multifonction en cuir style 3 branches aplati en bas, avec palettes de changement de vitesses style aluminium
avec emblème S4 et surpiqûres spécifiques S

Touche moteur Start/Stop
avec anneau rouge (en combinaison avec la clé confort optionnelle)

Sièges Sport S à l'avant

Selleries

- Cuir Nappa fin noir
 - Cuir Nappa fin argent lunaire/noir
 - Cuir Nappa fin rouge magma/noir
 - Cuir Nappa fin brun marronnier/noir
- chacune avec surpiqûres contrastées et estampillage S4 sur le dossier des sièges avant

Pack Brillance noir Audi exclusive²

apporte une touche noire au niveau de l'Audi Singleframe, du pare-chocs avant et des baguettes décoratives sur les vitres latérales. Diffuseur arrière laqué gris platine. La version varie selon le modèle et l'équipement

¹ Vous trouverez les caractéristiques techniques des pneus à la page 125. ² Une offre de quattro GmbH.

L'efficacité maximale possède son propre emblème chez Audi. Les modèles Audi A4 ultra – les modèles TDI® les plus durables de la gamme.

Des technologies et mesures visant à réduire la consommation et les émissions tout en garantissant le plaisir de conduire – voici ce qui définit Audi ultra. De série sur chaque modèle Audi. L'objectif à long terme : une mobilité entièrement sans émissions. C'est ce qui nous pousse à développer de façon toujours plus conséquente. Par exemple des technologies d'entraînement toujours plus efficaces. Comme les moteurs diesel économiques. Et nous apposons notre emblème sur les plus durables d'entre eux. L'emblème ultra à l'arrière du modèle qui dévoile que ce véhicule roule avec une efficacité portée au maximum. Avec des émissions de CO₂ mixtes qui se situent entre 104 et 114 g/km pour les modèles Audi A4 ultra. Et sans devoir pour autant renoncer à la dynamique typique des modèles Audi. Découvrez les modèles Audi A4 ultra – des véhicules qui redéfinissent la conduite efficace.



L'illustration représente l'Audi A4 berline 2.0 TDI ultra.

Vous trouverez les valeurs de consommations et d'émissions CO₂, ainsi que les classes d'efficacité à partir de la page 116.

*Vous trouverez les caractéristiques techniques des pneus à la page 125.

Le **moteur 2.0 TDI ultra** doté de 100 kW ou 120 kW émet en cycle mixte les taux d'émissions de CO₂ suivants :

A4 berline : 104 g/km resp. 109 g/km,
A4 Avant : 109 g/km resp. 114 g/km.

Les versions 2.0 TDI ultra de l'A4 disposent des équipements de série suivants :

Boîte mécanique 6 vitesses
avec un meilleur rapport de démultiplication

Système d'information du conducteur avec indicateur de rapport de vitesse et d'efficacité
facilite une conduite économique en donnant des conseils sur le changement de vitesse et pour économiser du carburant

Pneus à résistance améliorée au roulage
permettent des économies de carburant

Amélioration de l'assiette (grâce au châssis Sport) et de divers composants
pour réduire la valeur Cx

Jantes en acier avec enjoliveurs intégraux
7 J x 16 avec pneus 205/60 R 16* ou

Jantes en aluminium forgé style 10 branches
7,5 J x 16 avec pneus 225/55 R 16*

Disponibles en option pour A4 2.0 TDI ultra (100 kW) :
Jantes en aluminium forgé style 10 branches
7 J x 16 avec pneus 205/60 R 16*

Disponibles en option pour A4 2.0 TDI ultra (120 kW) :
Jantes en aluminium coulé style 5 branches
7,5 J x 16 avec pneus 225/55 R 16*

Jantes en aluminium coulé style 20 branches dynamiques
7,5 J x 17 avec pneus 225/50 R 17*

Jantes en aluminium coulé style 5 branches
7,5 J x 17 avec pneus 225/50 R 17*

Jantes en aluminium coulé style 7 branches paraboliques
7,5 J x 17 avec pneus 225/50 R 17*
(uniquement pour A4 Avant)

La bonne transmission pour chaque personnalité.

Peu importe le moteur que vous choisirez : ils bénéficient tous d'une compression élevée, d'une combustion ultra efficace et d'un haut degré d'efficacité. En résumé : une puissance accrue pour des valeurs de consommations et d'émissions réduites.



1.8 TFSI

TFSI®

Les moteurs TFSI d'Audi : excellente efficacité pour une performance améliorée, tout en gardant la même dynamique. Par exemple, le 1.8 TFSI quattro avec 125 kW. Avec une accélération de 0 à 100 km/h en 7,9 secondes (A4 berline) et en 8,1 secondes (A4 Avant) et une vitesses de pointe de 229 km/h (A4 berline) et de 220 km/h (A4 Avant).

- A4 1.8 TFSI (88 kW)
- A4 1.8 TFSI (125 kW)¹
- A4 2.0 TFSI (132 kW) flexible fuel¹
- A4 2.0 TFSI (165 kW)^{1,2}
- A4 3.0 TFSI quattro (200 kW)
- S4 3.0 TFSI quattro (245 kW)



2.0 TDI

TDI®

Les moteurs TDI d'Audi : couple élevé sur toute la plage de régime, avec une montée en puissance uniforme. Réduction d'émissions et consommation tout aussi sobre. Comme le 2.0 TDI quattro : 130 kW, une vitesse de pointe de 228 km/h (A4 berline) et de 222 km/h (A4 Avant) et une accélération de 0 à 100 km/h en 7,8 secondes (A4 berline) et en 7,9 secondes (A4 Avant) en combinaison avec une boîte mécanique 6 vitesses.

- A4 2.0 TDI (88 kW)
- A4 2.0 TDI (100 kW)
- A4 2.0 TDI ultra (100 kW)
- A4 2.0 TDI (110 kW)^{1,2}
- A4 2.0 TDI clean diesel (110 kW)¹
- A4 2.0 TDI ultra (120 kW)
- A4 allroad quattro 2.0 TDI clean diesel (120 kW)
- A4 2.0 TDI clean diesel (140 kW)^{1,2}
- A4 3.0 TDI (150 kW)
- A4 3.0 TDI quattro (180 kW)²
- A4 3.0 TDI clean diesel quattro (180 kW)²

¹ Disponible aussi avec transmission intégrale permanente quattro. ² Disponible aussi pour les versions A4 allroad quattro. Vous trouverez les valeurs de consommations et d'émissions CO₂ ainsi que les classes d'efficacité à partir de la page 110.

Fidèles à la ligne sportive : les packs S line.

Les packs S line soulignent le caractère sportif de votre Audi A4. Accentuez par exemple la ligne dynamique du véhicule, conférez plus d'expression à l'habitacle ou réglez le châssis pour une dynamique de conduite améliorée ou davantage de sportivité. Et faites de votre Audi un véritable athlète.



Pack Extérieur S line

Pare-chocs avant et arrière, prises d'air latérales ainsi que diffuseurs d'air
au design résolument sportif

Calandre
en noir brillant

Diffuseur d'air
laqué gris platine

Extensions de bas de caisse
dans la couleur de carrosserie

Becquet de pavillon S line
(uniquement pour l'A4 Avant)

Moulures de seuil
avec insert en aluminium et inscription S line

Emblème S line
sur les ailes avant



Pack Sport S line

Le pack Sport S line comprend les équipements suivants :

Jantes en aluminium coulé Audi Sport style 5 branches doubles
8 J x 18 avec pneus 245/40 R 18¹

Châssis Sport S line
avec réglages plus dynamiques et surbaissé de 10 mm par rapport au châssis Sport et de 30 mm par rapport au châssis dynamique

Inscription S line
sur les moulures de seuil

Emblème S line
sur les ailes avant

Habitacle, tableau de bord et ciel de pavillon
en noir, surpiqûres contrastées sur les selleries, volant Sport en cuir, soufflet de levier/sélecteur de vitesses ainsi que tapis complémentaires (sur tissu Sprint/cuir et Alcantara perforé/cuir)

Sièges Sport à l'avant
incluant appui lombaire réglable électriquement

Sellerie S line en tissu Sprint/cuir noir
avec estampillage S line sur le dossier des sièges avant

Volant Sport S line en cuir style 3 branches
en cuir noir (poignées de volant en cuir perforé) avec emblème S line

Pommeau du levier/sélecteur de vitesses
en cuir perforé noir

Applications décoratives
aluminium brossé mat

Disponible en option :

d'autres jantes 18 pouces (ou plus grosses)

Sièges Sport S à l'avant
avec sellerie en cuir Nappa fin noir, avec estampillage S line sur le dossier des sièges avant

Sellerie en Alcantara perforé/cuir noir ou cuir Nappa fin noir ou gris rotor²
avec estampillage S line sur le dossier des sièges avant. En combinaison avec Audi exclusive line disponible dans d'autres couleurs (sans estampillage S line sur le dossier des sièges avant, sans emblème S line sur le volant, surpiqûres contrastées selon l'offre Audi exclusive line)

Volant Sport multifonction S line en cuir style 3 branches ou volant Sport multifonction S line en cuir style 3 branches aplati en bas
en cuir noir (poignées de volant en cuir perforé) avec emblème S line ; avec boîte automatique au choix avec palettes de changement de vitesses sous le volant

Applications décoratives
en piano laqué noir, acier tissé (incluant console centrale en piano laqué noir), aluminium/bois Beaufort noir ou bois de bouleau veiné gris ; avec piano laqué noir, aluminium/bois Beaufort noir ou acier tissé incluant panneau de l'instrumentation en piano laqué noir

Peintures dans toutes les couleurs de série/en option, peintures supplémentaires dans les couleurs spéciales rouge Misano nacré ou gris Daytona nacré



¹Vous trouverez les caractéristiques techniques des pneus à la page 125. ²Votre partenaire Audi vous renseignera sur la date exacte de disponibilité.

Possibilité de variations selon les pays. Votre partenaire Audi local vous informera sur les finitions, les équipements de série et les options disponibles dans votre pays.

Un équipement version sport pour davantage d'attractivité : le pack S line competition.

Ne soulignez pas simplement le caractère sportif de votre Audi – mais rehaussez-le. Avec le pack S line competition. Apportez une touche dynamique à l'extérieur comme à l'intérieur. Et faites l'expérience d'une sportivité parfaite. A chaque instant, au cœur de chaque détail.



S line competition¹

Peinture en blanc ibis, blanc glacier métal, gris Daytona nacré ou rouge Misano nacré

Éléments en noir brillant

boîtiers de rétroviseurs extérieurs, calandre et encadrement de calandre, baguettes le long du pavillon et sur les appuis de vitres, extensions de bas de caisse ainsi qu'entourage de diffuseur

Rampes de pavillon noires²

Panneau autour de l'instrumentation style piano laqué noir

Pédalier en acier inoxydable

Pack S line competition

disponible uniquement avec le pack Extérieur S line en option et le volant Sport en cuir style 3 branches ; palettes de changement de vitesses en option style aluminium sous le volant avec boîte automatique



¹ Votre partenaire Audi vous renseignera sur la date exacte de disponibilité.

² Disponible uniquement pour Audi A4 Avant. S line competition est une offre de quattro GmbH. Vous trouverez les valeurs de consommations et d'émissions CO₂ ainsi que les classes d'efficacité à partir de la page 110.

Les images représentent l'Audi A4 berline et A4 Avant avec le pack Sport S line. Possibilité de variations selon les pays. Votre partenaire Audi local vous informera sur les finitions, les équipements de série et les options disponibles dans votre pays.

Unique, comme vos propres exigences : Audi design selection.

L'Audi design selection vous offre une sélection esthétique de matériaux et de couleurs particulièrement exclusifs pour l'habitacle. La luxueuse sellerie en Alcantara/cuir gris titane avec surpiqûres contrastées attractives confère à l'habitacle une atmosphère d'exclusivité.



Audi design selection gris titane*

Audi design selection gris titane comprend les équipements suivants :

- Sièges Sport en Alcantara/cuir gris titane avec surpiqûres contrastées en bleu utopia
- Ciel de pavillon en argent lunaire
- Tableau de bord, contreportes et console centrale en gris acier
- Accoudoir central en cuir gris titane avec surpiqûres contrastées en bleu utopia
- Accoudoirs de portières en cuir gris titane avec surpiqûres contrastées en bleu utopia
- Panneaux de contreportes en Alcantara gris titane
- Plage arrière ainsi que moquette et tapis complémentaires en gris acier
- Applications décoratives en aluminium Ellipse anthracite



*Votre partenaire Audi vous renseignera sur la date exacte de disponibilité.

Votre personnalité. Votre Audi. Audi exclusive line.

Chaque Audi a été spécialement conçue pour vous. Avec Audi exclusive line, nous vous proposons d'entrer dans le monde de la personnalisation. Des applications et des matériaux spécialement sélectionnés forment une combinaison harmonieuse dans l'habitacle. Vous pouvez ainsi souligner votre style de vie individuel tout en élégance.



Audi exclusive line

Sièges Sport à l'avant

Appui lombaire réglable électriquement pour les sièges avant

Sellerie bicolore avec passepoil et surpiqûres contrastées

bouretlets latéraux des sièges et appuie-tête noirs, partie centrale des sièges et passepoil avec surpiqûres contrastées au choix brun cognac, gris nuage ou blanc albâtre ; en cuir Nappa fin

Contreportes

panneaux de contreportes en cuir Nappa fin (selon partie centrale des sièges) et accoudoir de portières en cuir noir avec surpiqûres contrastées (selon partie centrale des sièges)

Volant Sport en cuir style 3 branches

avec surpiqûres contrastées (selon partie centrale des sièges) ; en option : volant Sport multifonction en cuir style 3 branches avec/sans palettes de changement de vitesses, les deux avec surpiqûres contrastées (selon partie centrale des sièges)

Soufflet de levier/sélecteur de vitesses

avec surpiqûres contrastées (selon partie centrale des sièges)

Applications décoratives

en aluminium brossé mat ; en option : piano laqué noir ou aluminium/bois Beaufort noir (incluant panneau de l'instrumentation style piano laqué noir), ou ronce de noyer brun foncé

Habitacle noir

ciel de pavillon en tissu noir

Tapis complémentaires

avec passepoil de couleur (selon partie centrale des sièges)

Moules de seuil Audi exclusive



Sièges Sport à l'avant avec sellerie bicolore brun cognac/noir avec passepoil en cuir Nappa fin et surpiqûres contrastées selon la partie centrale des sièges. Applications décoratives piano laqué noir. Possibilité de variations selon les pays. Votre partenaire Audi local vous informera sur les finitions, les équipements de série et les options disponibles dans votre pays.

Audi exclusive line est une offre de quattro GmbH.

Possibilité de variations selon les pays. Votre partenaire Audi local vous informera sur les finitions, les équipements de série et les options disponibles dans votre pays.

Votre caractère est exclusif. Pourquoi en serait-il autrement pour votre Audi ?

L'offre Audi exclusive porte le vœu d'exclusivité dans son nom. Elle combine des éléments décoratifs raffinés et un cuir de couleur à une peinture individuelle parmi un assortiment de teintes Audi exclusive, au gré de vos envies. Vous mettez ainsi davantage en valeur le caractère exclusif de votre voiture. Votre partenaire Audi et le studio de personnalisation Audi exclusive du forum Audi de Neckarsulm attendent vos désirs.



Audi A4 Avant en peinture individuelle gris Suzuka métal Audi exclusive

Sellerie en cuir Valcona (pack 2) Audi exclusive en bleu nuit/blanc albâtre/gris nuage.

Sièges Sport en cuir Valcona bleu nuit/blanc albâtre/gris nuage avec surpiqûres contrastées en gris nuage

Applications décoratives en aluminium/chêne Beaufort noir

Commandes en cuir Audi exclusive bleu nuit/blanc albâtre avec surpiqûres contrastées en gris nuage

Moquette et tapis complémentaires Audi exclusive en bleu nuit, passepoil en cuir gris nuage et surpiqûres contrastées en bleu nuit



Votre Audi ne reçoit pas une simple peinture, mais une quadruple.

Choisissez la couleur qui reflète le mieux votre personnalité. Peu importe celle que vous choisirez, vous pourrez être sûr que nous emploierons un procédé d'excellente qualité : bien que l'épaisseur du vernis ne dépasse pas celle d'un cheveu humain, il se compose de quatre couches. Non seulement, votre allure sera resplendissante mais en plus, votre Audi sera protégée le mieux possible des intempéries ainsi que des traces d'usure. Sur toute sa durée de vie.



| Peintures nacrées



Rouge Misano nacré

Pour A4 berline et A4 Avant uniquement en combinaison avec le pack Sport S line ou S line competition

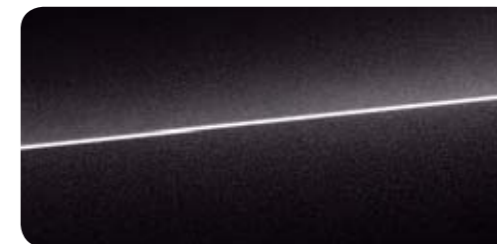

Gris volcan nacré



Bleu Sepang nacré

Uniquement pour S4 berline et S4 Avant



Peintures individuelles Audi exclusive

Une offre de quattro GmbH



Gris Daytona nacré

Pour A4 berline et A4 Avant en combinaison avec le pack Sport S line ou S line competition

| Peinture contrastée/intégrale



Gris platine mat

peut être combiné avec les peintures suivantes : noir brillant, brun teck métal, gris cuvée métal, bleu lunaire métal, bleu utopia métal, noir mythic métal, gris volcan nacré



Noir mat

peut être combiné avec les peintures suivantes : blanc ibis, argent fleuret métal², blanc glacier métal, gris Dakota métal, bleu scuba métal, rouge volcan métal, gris mousson métal, gris tornado métal et avec toutes les peintures Audi exclusive

Peinture contrastée

selon la peinture extérieure en noir mat ou gris platine mat ; seuils, pare-chocs, extensions d'ailes et extensions de bas de caisse laqués de couleur contrastée gris platine mat ou noir mat, rampes de pavillon, baguettes le long du pavillon et sur les appuis de vitre en noir. En combinaison avec une peinture individuelle Audi exclusive : peinture contrastée noir mat

Peinture intégrale

seuils, pare-chocs et extensions d'ailes laqués mat dans la couleur de la carrosserie incluant style aluminium à l'extérieur (rampes de pavillon, baguettes le long du pavillon et sur les appuis de vitre en aluminium, revêtement noir brillant sur les montants de pavillon centraux et les triangles de portières arrière, extensions de bas de caisse avec insert en acier inoxydable). En combinaison avec une peinture individuelle Audi exclusive : seuils, pare-chocs et extensions d'ailes dans la couleur de carrosserie

¹ Peinture intégrale disponible en option sur A4 allroad quattro. ² Votre partenaire Audi vous renseignera sur la date exacte de disponibilité.

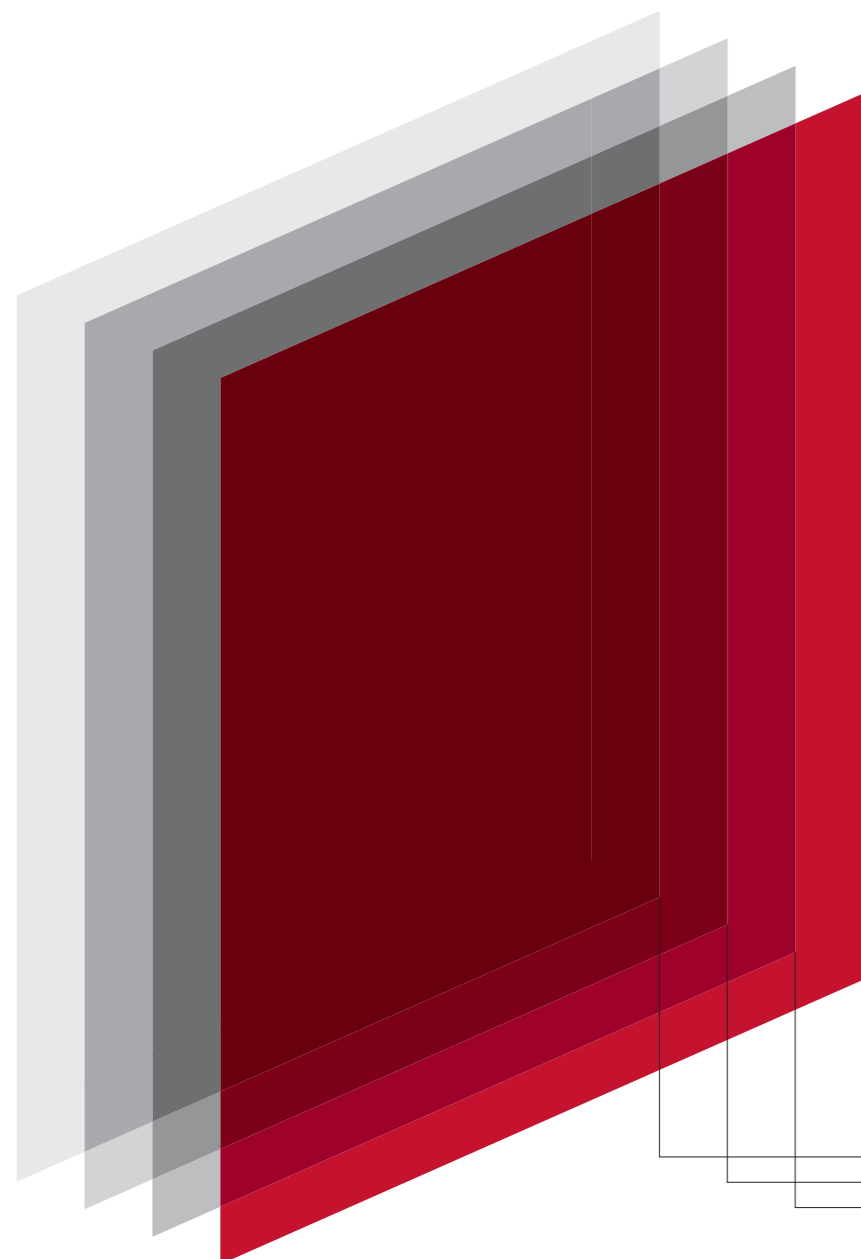

Pour que vous soyez satisfait de votre couleur favorite sur votre Audi même après avoir parcouru des milliers de kilomètres, nous ne nous contentons pas de travailler au millimètre dans notre procédé de mise en peinture. La précision se joue ici au micromètre et a priorité absolue dès la peinture d'apprêt. La première couche protège la carrosserie contre la rouille et d'autres signes de vieillissement. La couche de fond élimine même les plus petites aspérités et détient une élasticité qui évite que le vernis éclate en cas de projection de gravillons par exemple. La troisième couche enfin est la couleur du véhicule choisie. Une quatrième couche est appliquée comme vernis transparent qui protège des rayons ultraviolets et confère à la peinture une brillance et une intensité de couleur. Et ce, le plus longtemps possible, jusqu'à ce que vous changiez de couleur préférée.

Peinture d'apprêt
Couche de fond
Vernis coloré
Vernis transparent

| Peintures unies



Blanc ibis



Rouge brillant

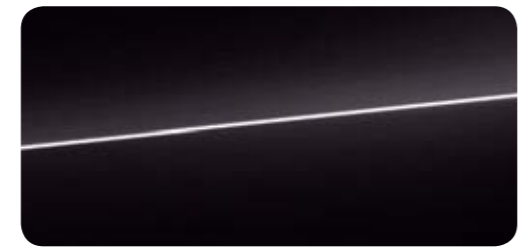

Noir brillant

| Peintures métallisées

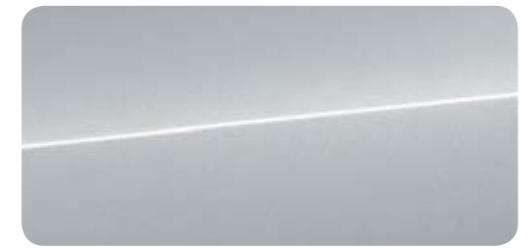

Argent fleuret métal¹,²

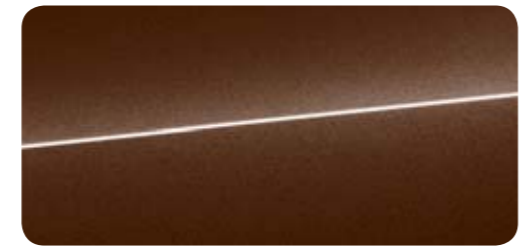

Brun teck métal¹



Blanc glacier métal¹

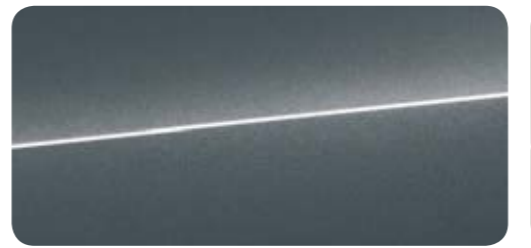

Gris mousson métal

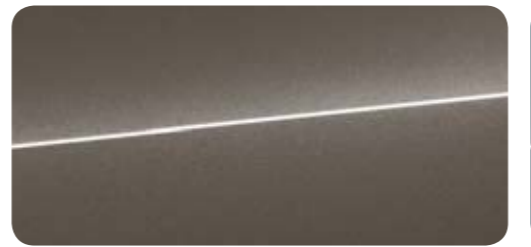

Gris Dakota métal



Gris tornado métal



Gris cuvée métal

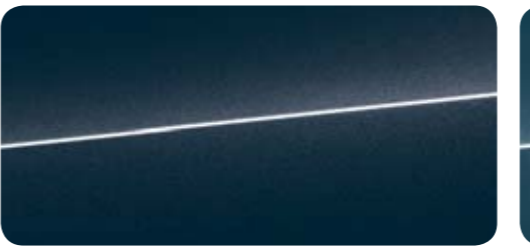

Bleu lunaire métal

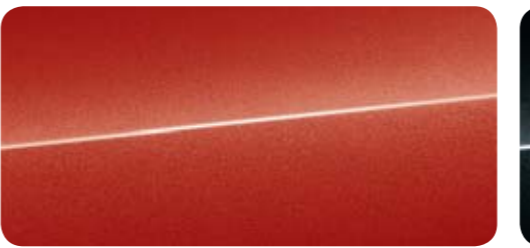

Rouge volcan métal



Bleu scuba métal



Bleu utopia métal

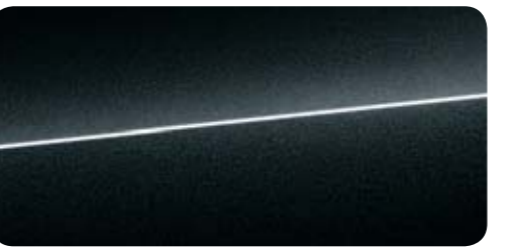

Noir mythic métal¹

| Peintures nacrées



Rouge Misano nacré

Pour A4 berline et A4 Avant uniquement en combinaison avec le pack Sport S line ou S line competition



Bleu Sepang nacré

Uniquement pour S4 berline et S4 Avant

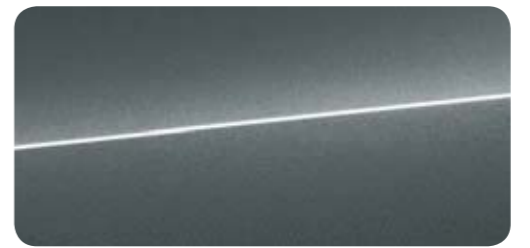

Gris Daytona nacré

Pour A4 berline et A4 Avant en combinaison avec le pack Sport S line ou S line competition

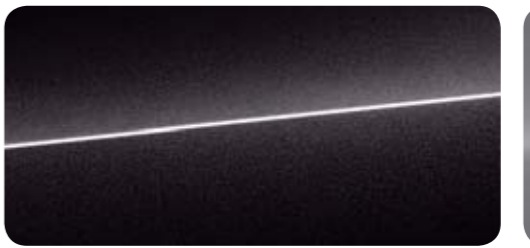

Gris volcan nacré

| Audi exclusive



Peintures individuelles Audi exclusive

Une offre de quattro GmbH

| Peinture contrastée/intégrale



Gris platine mat

peut être combiné avec les peintures suivantes : noir brillant, brun teck métal, gris cuvée métal, bleu lunaire métal, bleu utopia métal, noir mythic métal, gris volcan nacré

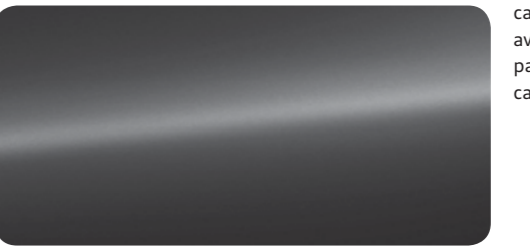

Noir mat

peut être combiné avec les peintures suivantes : blanc ibis, argent fleuret métal², blanc glacier métal, gris Dakota métal, bleu scuba métal, rouge volcan métal, gris mousson métal, gris tornado métal et avec toutes les peintures Audi exclusive

Peinture contrastée
selon la peinture extérieure en noir mat ou gris platine mat ; seuils, pare-chocs, extensions d'ailes et extensions de bas de caisse laqués de couleur contrastée gris platine mat ou noir mat, rampes de pavillon, baguettes le long du pavillon et sur les appuis de vitre en noir.
En combinaison avec une peinture individuelle Audi exclusive : peinture contrastée noir mat

Peinture intégrale
seuils, pare-chocs et extensions d'ailes laqués mat dans la couleur de la carrosserie incluant style aluminium à l'extérieur (rampes de pavillon, baguettes le long du pavillon et sur les appuis de vitre en aluminium, revêtement noir brillant sur les montants de pavillon centraux et les triangles de portes arrière, extensions de bas de caisse avec insert en acier inoxydable). En combinaison avec une peinture individuelle Audi exclusive : seuils, pare-chocs et extensions d'ailes dans la couleur de carrosserie

¹ Peinture intégrale disponible en option sur A4 allroad quattro. ² Votre partenaire Audi vous renseignera sur la date exacte de disponibilité.



Qualité mise en forme. Avec brillance. Les jantes Audi.

Afin de vous garantir un bon contact avec la route à chaque mètre, les jantes Audi sont mises au banc d'essai et subissent des tests spécifiques. Ainsi, des tests de résistance par exemple permettent d'assurer la meilleure stabilité possible. Un essai au brouillard salin cupro-acétique (CASS) garantit la protection anticorrosion la plus fiable possible. Grâce à ces mesures et à d'autres encore, nous apportons à chaque jante Audi une qualité maximale et ce, même après de nombreux kilomètres. Peu importe le design de jante que vous choisirez parmi notre vaste éventail.

Jantes hiver



Jantes en aluminium coulé Audi Sport style 5 branches en hélice finition titane mat, polies brillant²
8,5 J x 19 avec pneus 255/35 R 19¹.
Une offre de quattro GmbH



Jantes hiver en acier avec enjoliveurs intégraux
7 J x 16 avec pneus 205/60 R 16¹, compatibles chaînes-neige, vitesse maximale 210 km/h (sauf pour A4 berline/A4 Avant 3.0 TDI)



Jantes hiver en aluminium coulé style 7 branches en V
7,5 J x 17 avec pneus 225/55 R 17¹, compatibles chaînes-neige, vitesse maximale 210 km/h. Uniquement pour A4 allroad quattro



Jantes hiver en aluminium coulé style 5 branches parallèles (style S)
8 J x 18 avec pneus 245/40 R 18¹, non compatibles chaînes-neige, vitesse maximale 240 km/h. Uniquement pour S4 berline et S4 Avant



Jantes en aluminium coulé Audi Sport style 5 branches en V finition titane mat, polies brillant²
8,5 J x 19 avec pneus 255/35 R 19¹.
Une offre de quattro GmbH



Jantes hiver en aluminium coulé style 10 branches
7 J x 16 avec pneus 225/55 R 16¹, compatibles chaînes-neige, vitesse maximale 210 km/h



Jantes hiver en aluminium coulé style 5 branches en étoile
8 J x 18 avec pneus 245/40 R 18¹, non compatibles chaînes-neige, vitesse maximale 240 km/h



Jantes hiver en aluminium coulé style 20 branches dynamiques
7 J x 17 avec pneus 225/50 R 17¹, compatibles chaînes-neige, vitesse maximale 210 km/h (en option avec pneus avec propriétés de roue de secours)



Jantes hiver en aluminium coulé style 5 branches parallèles (style S)
7,5 J x 18 avec pneus 225/45 R 18¹, compatibles chaînes-neige, vitesse maximale 210 km/h. Uniquement pour S4 berline et S4 Avant

¹Vous trouverez les caractéristiques techniques des pneus à la page 125. ²Veuillez consulter les spécificités concernant les jantes à la page 121. Possibilité de variations selon les pays. Votre partenaire Audi local vous informera sur les finitions, les équipements de série et les options disponibles dans votre pays.

| Jantes été



Jantes en acier avec enjoliveurs intégraux
7 J x 16 avec pneus 205/60 R 16¹
(sauf sur A4 berline/A4 Avant 3.0 TDI)



Jantes en aluminium coulé style 5 branches
7,5 J x 17 avec pneus 225/50 R 17¹



Jantes en aluminium coulé style 20 branches dynamiques
7,5 J x 17 avec pneus 225/50 R 17¹



Jantes en aluminium coulé style 5 branches
8 J x 16 avec pneus 225/55 R 16¹



Jantes en aluminium coulé style 5 branches, gris contrasté, partiellement polies²
7,5 J x 17 avec pneus 225/50 R 17¹



Jantes en aluminium coulé style 10 branches en étoile
8 J x 17 avec pneus 245/45 R 17¹
(en option avec pneus avec propriétés de roue de secours)



Jantes en aluminium forgé style 10 branches
7,5 J x 16 avec pneus 225/55 R 16¹ ;
en option pour A4 berline et A4 Avant 2.0 TDI (100 kW) :
7 J x 16 avec pneus 205/60 R 16¹



Jantes en aluminium coulé style 7 branches paraboliques
7,5 J x 17 avec pneus 225/50 R 17¹



Jantes en aluminium coulé style 7 branches en V
8 J x 17 avec pneus 225/55 R 17¹ ;
Uniquement sur A4 allroad quattro



Jantes en aluminium coulé style 5 branches en étoile
8 J x 18 avec pneus 245/40 R 18¹



Jantes en aluminium coulé style 5 branches parallèles en étoile (style S)
8 J x 18 avec pneus 245/40 R 18¹ ;
Uniquement pour S4 berline et S4 Avant



Jantes en aluminium coulé Audi Sport style 5 branches doubles
8 J x 18 avec pneus 245/40 R 18¹ ;
Une offre de quattro GmbH



Jantes en aluminium coulé Audi Sport style 10 branches en Y
8 J x 18 avec pneus 245/40 R 18¹ ;
Une offre de quattro GmbH



Jantes en aluminium coulé style 10 branches dynamiques
8 J x 18 avec pneus 245/40 R 18¹



Jantes en aluminium coulé style 5 branches en hélice
8 J x 18 avec pneus 245/45 R 18¹ ;
Uniquement pour A4 allroad quattro



Jantes en aluminium coulé Audi Sport style 10 branches
8 J x 18 avec pneus 245/40 R 18¹ ;
Une offre de quattro GmbH



Jantes en aluminium coulé Audi Sport style 5 branches structurées
8 J x 19 avec pneus 245/40 R 19¹ ;
Uniquement pour A4 allroad quattro.
Une offre de quattro GmbH



Jantes en aluminium coulé style 5 branches parallèles (style S)
8 J x 18 avec pneus 245/40 R 18¹ ;
Uniquement pour S4 berline et S4 Avant



Jantes en aluminium coulé style 10 branches
8 J x 18 avec pneus 245/45 R 18¹ ;
Uniquement pour A4 allroad quattro



Jantes en aluminium coulé Audi Sport style 10 branches
8 J x 18 avec pneus 245/40 R 18¹ ;
Une offre de quattro GmbH



Jantes en aluminium coulé Audi Sport style 5 branches segmentées
8,5 J x 19 avec pneus 255/35 R 19¹ ;
Une offre de quattro GmbH

| Jantes hiver



Jantes en aluminium coulé Audi Sport style 5 branches en hélice finition titane mat, polies brillant²
8,5 J x 19 avec pneus 255/35 R 19¹ ;
Une offre de quattro GmbH



Jantes hiver en acier avec enjoliveurs intégraux
7 J x 16 avec pneus 205/60 R 16¹ ;
compatibles chaînes-neige, vitesse maximale 210 km/h
(sauf pour A4 berline/A4 Avant 3.0 TDI)



Jantes hiver en aluminium coulé style 7 branches en V
7,5 J x 17 avec pneus 225/55 R 17¹ ;
compatibles chaînes-neige, vitesse maximale 210 km/h.
Uniquement pour A4 allroad quattro



Jantes hiver en aluminium coulé style 5 branches parallèles (style S)
8 J x 18 avec pneus 245/40 R 18¹ ;
non compatibles chaînes-neige, vitesse maximale 240 km/h.
Uniquement pour S4 berline et S4 Avant



Jantes en aluminium coulé Audi Sport style 5 branches en V finition titane mat, polies brillant²
8,5 J x 19 avec pneus 255/35 R 19¹ ;
Une offre de quattro GmbH



Jantes hiver en aluminium coulé style 10 branches
7 J x 16 avec pneus 225/55 R 16¹ ;
compatibles chaînes-neige, vitesse maximale 210 km/h



Jantes hiver en aluminium coulé style 5 branches en étoile
8 J x 18 avec pneus 245/45 R 18¹ ;
non compatibles chaînes-neige, vitesse maximale 240 km/h



Jantes hiver en aluminium coulé style 20 branches dynamiques
7 J x 17 avec pneus 225/50 R 17¹ ;
compatibles chaînes-neige, vitesse maximale 210 km/h
(en option avec pneus avec propriétés de roue de secours)



Jantes hiver en aluminium coulé style 5 branches parallèles (style S)
7,5 J x 18 avec pneus 225/45 R 18¹ ;
compatibles chaînes-neige, vitesse maximale 210 km/h.
Uniquement pour S4 berline et S4 Avant

Qualité haut de gamme sur laquelle vous pouvez compter.

Vous occupez une place toute particulière à l'intérieur de votre Audi. Vous jouissez d'un confort exclusif perceptible sur les sièges avant et arrière grâce à des matériaux haut de gamme et une finition de première classe. Peu importe la sellerie que vous choisirez pour vos sièges, ou si vous optez pour des sièges Sport ou des sièges confort climatisés pour les conduites dynamiques : vous vous sentirez toujours à la bonne place.



Sièges normaux à l'avant 1

L'image représente le siège normal à l'avant en cuir Nappa fin noir.



Sièges Sport à l'avant 2

L'image représente le siège Sport à l'avant en Alcantara/cuir noir avec réglage électrique des sièges.



Sièges Sport S à l'avant 3

L'image représente le siège Sport S à l'avant en cuir Nappa fin rouge magma/noir avec surpiqûres contrastées.



Sièges confort climatisés à l'avant 4

L'image représente le siège confort climatisé à l'avant en cuir Milano perforé beige satin.

* Equipement en option ; de série sur S4.

| Tissu



Tissu Cosinus noir



Tissu Toundra noir
Uniquement pour A4 allroad quattro



Tissu Cosinus gris titane



Tissu Toundra gris titane
Uniquement pour A4 allroad quattro

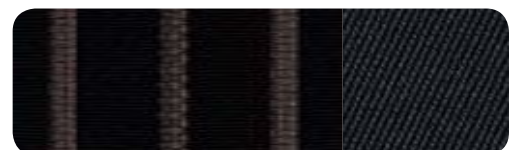

Tissu Silhouette noir



Tissu Atrium noir



Tissu Silhouette gris titane



Tissu Atrium gris titane

| Tissu/cuir



Tissu Sprint/cuir noir
avec surpiqûres contrastées.
Uniquement avec pack Sport S line

| Cuir partiel



Cuir partiel noir



Cuir partiel brun marronnier



Cuir partiel gris titane



Cuir partiel beige satin

| Audi design selection



Cuir Nappa fin gris titane

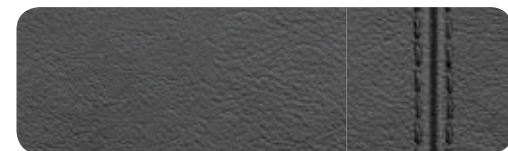

Cuir Nappa fin gris rotor²
avec surpiqûres contrastées.
Uniquement avec pack Sport S line

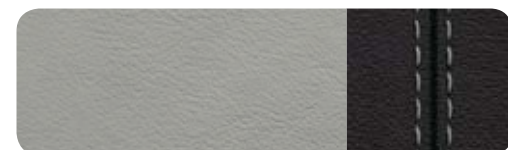

Cuir Nappa fin argent lunaire/noir
avec surpiqûres contrastées.
Uniquement pour S4 berline et S4 Avant



Cuir Nappa fin beige satin

| Audi exclusive line

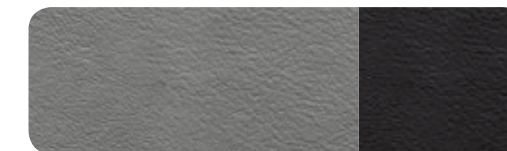
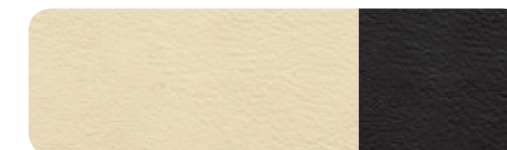
Cuir Nappa fin brun cognac/noir¹Cuir Nappa fin gris nuage/noir¹Cuir Nappa fin blanc albâtre/noir¹

| Audi exclusive



Selleries en cuir Audi exclusive¹
Couleur au choix pour cuir/surpiqûres/passepoils

| Variantes de sièges

- 1** Sièges normaux à l'avant
- 2** Sièges Sport à l'avant
- 3** Sièges Sport S à l'avant
- 4** Sièges confort climatisés à l'avant

| **Selleries en tissu et en cuir****Selleries en tissu Cosinus**

pour sièges normaux à l'avant : partie centrale des sièges en tissu Cosinus ainsi que bourrelets latéraux des sièges, appuie-tête, panneaux de contreportées et accoudoir central à l'avant (si commandé) en tissu uni

Selleries en tissu Atrium

pour sièges Sport à l'avant : partie centrale des sièges en tissu Atrium ainsi que bourrelets latéraux des sièges, repose-cuisses, appuie-tête, panneaux de contreportées et accoudoir central à l'avant (si commandé) en tissu uni

Sellerie en tissu Silhouette

pour sièges normaux à l'avant : partie centrale des sièges en tissu Silhouette ainsi que bourrelets latéraux des sièges, appuie-tête, panneaux de contreportées et accoudoir central à l'avant (si commandé) en tissu uni

Selleries en tissu Toundra

pour sièges normaux à l'avant : partie centrale des sièges en tissu Toundra ainsi que bourrelets latéraux des sièges, appuie-tête, panneaux de contreportées et accoudoir central à l'avant (si commandé) en tissu uni

pour sièges Sport à l'avant : partie centrale des sièges en tissu Toundra ainsi que bourrelets latéraux des sièges, repose-cuisses, appuie-tête, panneaux de contreportées et accoudoir central à l'avant (si commandé) en tissu uni

Tissu Sprint/cuir

pour sièges Sport à l'avant : partie centrale des sièges en tissu Sprint ainsi que bourrelets latéraux des sièges et partie centrale des appuie-tête en cuir avec surpiqûres contrastées

Sellerie en cuir partiel

pour sièges normaux et sièges Sport : partie centrale des sièges avant et des deux sièges extérieurs arrière en cuir ainsi que bourrelets latéraux des sièges, appuie-tête, panneaux de contreportées, accoudoir central à l'avant (si commandé) et place centrale arrière en cuir synthétique

Alcantara/cuir combinés

un style exclusif et sportif pour les sièges Sport ; confort d'assise élevé et confort thermique parfait grâce à une égalisation rapide de la température ; particulièrement robuste, facile à entretenir et résistant à l'usure. La partie centrale des sièges en Alcantara offre un bon maintien et s'avère particulièrement bien adaptée à une conduite dynamique. Les bourrelets latéraux en cuir de grande qualité parachèvent les sièges.

Pour sièges Sport à l'avant : partie centrale des sièges et panneaux de contreportées en Alcantara ainsi que bourrelets latéraux, partie centrale des appuie-tête et accoudoir central à l'avant (si commandé) en cuir

Sellerie en cuir Milano

ce cuir extrêmement résistant et durable apporte une impression de haute qualité de par sa surface grainée fine. Tanné sans chrome et teint dans la masse, il offre une protection de surface excellente grâce à sa teinture.

Pour sièges normaux et Sport à l'avant : partie centrale des sièges, bourrelets latéraux, partie centrale des appuie-tête et accoudoir central à l'avant (si commandé) en cuir Milano

Pour sièges confort climatisés à l'avant : partie centrale des sièges avant et partie centrale non ventilée des deux sièges extérieurs arrière en cuir Milano perforé ; bourrelets latéraux des sièges, place centrale arrière, partie centrale des appuie-tête et accoudoir central à l'avant (si commandé) en cuir Milano

Sellerie en cuir Nappa fin

cuir de haute qualité, souple et doté d'une couche d'apprêt équilibrée. Il dispose de caractéristiques respirantes grâce à sa surface naturelle et contribue ainsi à un confort d'assise agréable. Le cuir est très résistant, durable et résistant à la lumière. Son estampillage délicat souligne son caractère exclusif.

Pour sièges normaux, Sport et Sport S à l'avant : partie centrale des sièges, bourrelets latéraux des sièges, appuie-tête, panneaux de contreportées, accoudoir central à l'avant (si commandé) et accoudoir dans les contreportées en cuir Nappa fin

| **Packs Cuir****Accoudoirs revêtus de cuir dans les contreportées en cuir Nappa fin**

Sellerie en cuir Valcona (pack 1) Audi exclusive¹
partie centrale des sièges, bourrelets latéraux des sièges, appuie-tête, panneaux de contreportées, accoudoir central à l'avant (si commandé) et accoudoir dans les contreportées en cuir Valcona. Couleurs du cuir et des surpiqûres au choix parmi l'offre de couleurs Audi exclusive

Sellerie en cuir Valcona (pack 2) Audi exclusive¹

en plus du pack 1 : dossiers de sièges revêtus de cuir. Couleurs du cuir et des surpiqûres au choix parmi l'offre de couleurs Audi exclusive. Eléments complémentaires des sièges assortis à la couleur du cuir

Sellerie en Alcantara/cuir Valcona (pack 1) Audi exclusive¹

pour sièges Sport et sièges Sport S à l'avant : partie centrale des sièges et panneaux de contreportées en Alcantara, bourrelets latéraux des sièges, appuie-tête, accoudoir central à l'avant (si commandé) et accoudoir dans les contreportées en cuir Valcona. Couleurs de l'Alcantara, du cuir et des surpiqûres au choix parmi l'offre de couleurs Audi exclusive

| **Confort d'assise****Siège conducteur réglable électriquement**

réglage électrique de la hauteur d'assise, du positionnement en longueur, de l'inclinaison de l'assise et du dossier pour le siège conducteur ; siège passager avant réglable manuellement et appui lombaire à 4 axes réglable électriquement

Sièges avant réglables électriquement

fonctions identiques à celles du siège conducteur réglage électrique, en plus pour le siège passager avant

Sièges avant réglables électriquement avec fonction mémoire pour le siège conducteur

fonctions identiques à celles des sièges avant réglables électriquement, avec en plus 2 réglages mémorisables pour le siège conducteur réglable électriquement et les rétroviseurs extérieurs

Appui lombaire à 4 axes pour les sièges avant

réglage électrique, horizontal et vertical

Chauffage des sièges à l'avant

chauffe la partie centrale des assises et des dossiers, avec sellerie cuir et sièges Sport chauffe aussi les bourrelets latéraux des sièges ; réglage séparé sur plusieurs positions pour les sièges conducteur et passager avant

Chauffage des sièges à l'avant et à l'arrière

identique au chauffage des sièges à l'avant, pour les sièges extérieurs arrière, réglage séparé sur plusieurs positions

Accoudoir central à l'avant

inclinaison réglable et coulissant en longueur, avec vide-poches relevable et deux prises 12 volts dans la console centrale

| **Sièges à l'arrière****Dossier de banquette arrière rabattable**

en deux parties, 40 : 60 ou complètement

| **Alcantara/cuir****Alcantara/cuir noir**

2

| **Cuir****Cuir Milano noir**

1 2

**Cuir Milano beige satin**

1 2

**Alcantara perforé/cuir noir**

avec surpiqûres contrastées.

Uniquement avec pack Sport S line

**Cuir Milano perforé noir**

4

**Cuir Milano perforé beige satin**

4

**Alcantara/cuir gris titane**

2

**Cuir Milano perforé brun marronnier**

4

**Alcantara/cuir argent lunaire/noir**

Uniquement pour S4 berline et S4 Avant

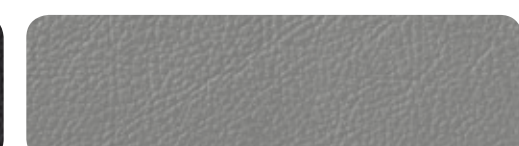
**Cuir Milano gris titane**

1 2

**Cuir Milano perforé gris titane**

4

**Cuir Nappa fin noir**

Pour A4 berline et A4 Avant avec sièges Sport S à l'avant uniquement en combinaison avec le pack Sport S line

**Cuir Nappa fin noir**

avec surpiqûres contrastées.

Uniquement pour S4 berline et S4 Avant

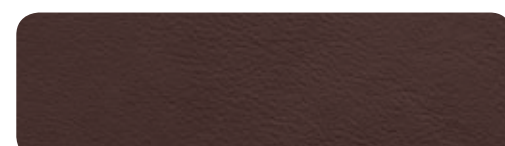
**Cuir Nappa fin brun marronnier**

1 2

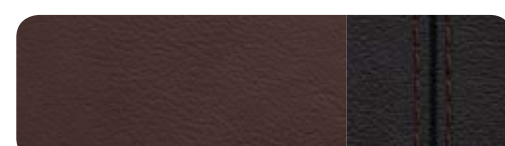
**Cuir Nappa fin brun marronnier/noir**

avec surpiqûres contrastées.

Uniquement pour S4 berline et S4 Avant

**Cuir Nappa fin rouge magma/noir**

avec surpiqûres contrastées.

Uniquement pour S4 berline et S4 Avant

**Cuir Nappa fin gris titane**

1 2

**Alcantara/cuir gris titane²**

avec surpiqûres contrastées

**Cuir Nappa fin brun cognac/noir¹**

2

**Cuir Nappa fin gris rotor²**

avec surpiqûres contrastées.

Uniquement avec pack Sport S line

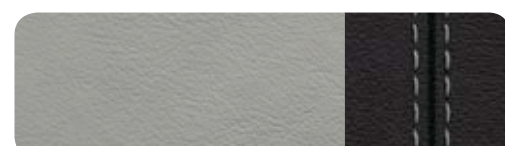
**Cuir Nappa fin argent lunaire/noir**

avec surpiqûres contrastées.

Uniquement pour S4 berline et S4 Avant

**Cuir Nappa fin beige satin**

2

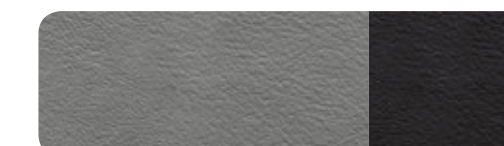
**Cuir Nappa fin gris nuage/noir¹**

2

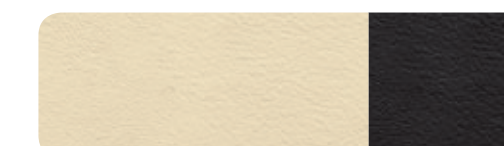
**Cuir Nappa fin blanc albâtre/noir¹**

2

| **Audi design selection****Audi design selection**

avec surpiqûres contrastées

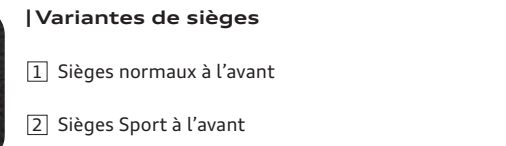
**Audi exclusive line**

avec surpiqûres contrastées

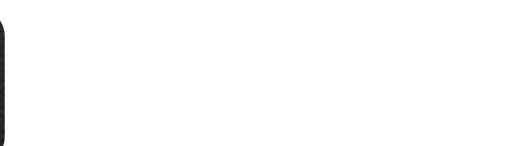
**Audi exclusive**

avec surpiqûres contrastées

Uniquement avec pack Sport S line

**Audi exclusive**

avec surpiqûres contrastées

Uniquement avec pack Sport S line

**Audi exclusive**

avec surpiqûres contrastées

Uniquement avec pack Sport S line

¹ Une offre de quattro GmbH. ² Votre partenaire Audi vous renseignera sur la date exacte de disponibilité.

Faites l'expérience de la fascination. Jusque dans le moindre détail.

Une ambiance exclusive est une question de style. De votre style. Vous pouvez raffiner celui-ci jusque dans les plus petits détails. Apportez une touche sensible à l'aide des applications décoratives Audi haut de gamme. Laissez-vous séduire par le bois lisse qui diffuse une chaleur naturelle. Faites l'expérience de la fascination du bois à pores ouverts qui incarne une véritable exclusivité. Ou optez pour une touche personnelle en combinant des bois précieux et des éléments décoratifs en aluminium, votre goût personnel détermine votre caractère.



| Applications décoratives



Laque reflets gris acier



Aluminium trigon



Aluminium brossé mat
Pour A4 berline et A4 Avant uniquement en combinaison avec le pack Sport S line

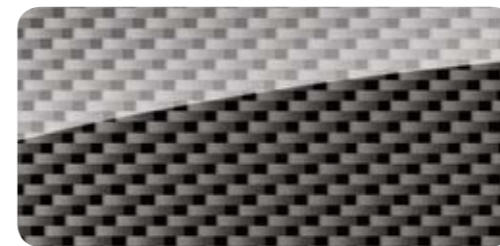

Carbone Atlas
Uniquement pour S4 berline et S4 Avant



Acier tissé
console centrale en piano laqué noir et panneau autour de l'instrumentation style piano laqué noir.
Pour A4 berline et A4 Avant uniquement en combinaison avec le pack Sport S line

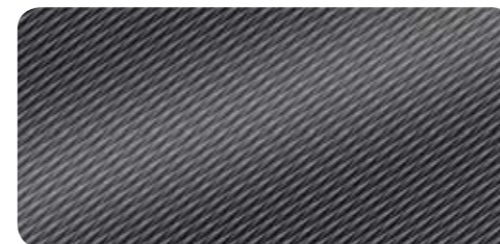

Aluminium Ellipse anthracite¹
Uniquement avec Audi design selection



Bouleau veiné gris
Pour A4 berline et A4 Avant uniquement en combinaison avec le pack Sport S line



Ronce de noyer brun foncé



Frêne veiné brun naturel



Chêne Beaufort brun clair



Aluminium/bois Beaufort noir²
Panneau autour de l'instrumentation style piano laqué noir



Piano laqué noir²
Panneau autour de l'instrumentation style piano laqué noir



Applications décoratives en bois Audi exclusive²

Applications décoratives
sur le tableau de bord, les contreportes ainsi que sur la console centrale si l'accoudoir central à l'avant est commandé

Applications décoratives en bois Audi exclusive²
disponibles en frêne veiné nougat, chêne sépia et myrte veinée brun muscade

Applications décoratives en aluminium/bois Beaufort noir²
l'aluminium/bois Beaufort est fabriqué selon un procédé minutieux et se compose de plusieurs couches d'aluminium et de bois noirci. Cette extraordinaire combinaison de matériaux associe des éléments naturels à la dynamique

¹Votre partenaire Audi vous renseignera sur la date exacte de disponibilité. ²Une offre de quattro GmbH.

| Phares



Phares

éclairage régulier de la chaussée par les phares halogènes à surfaces libres sous vitre transparente, réglage électrique du site des phares et commande de feu de stationnement ; feux diurnes intégrés



Xénon plus incluant lave-phares

éclairage intense de la chaussée, excellente uniformité et distance grâce aux phares à décharge de gaz longue durée pour les feux de croisement et les feux de route. Le réglage automatique dynamique du site des phares empêche l'éblouissement des véhicules en sens inverse. Incluant bande homogène des feux diurnes à LED, feux arrière à LED et lave-phares

adaptive light

phares Xénon pivotants, amélioration de l'éclairage du tracé de la chaussée par les feux de virage dynamiques (plage de vitesses à partir d'env. 10 à 110 km/h) et feux de bifurcation statiques qui s'allument automatiquement à basse vitesse lorsque le clignotant est actionné pendant une période prolongée et éclairent la nouvelle trajectoire

Assistant de feux de route

améliore la visibilité du conducteur tout en garantissant davantage de confort grâce à une conduite plus détendue. Selon la situation, les feux de route sont automatiquement activés ou désactivés. Reconnaît automatiquement dans les limites du système les phares en sens inverse, les feux arrière des autres automobilistes ainsi que les localités ; incluant détecteur de pluie et de luminosité

Détecteur de pluie et de luminosité

commande automatique des feux, des essuie-glaces et de la fonction Coming Home/Leaving Home : allumage automatique/extinction temporisée des des feux arrière et de l'éclairage de plaque, des phares antibrouillard ainsi que des feux diurnes à LED en combinaison avec Xénon plus lors de l'ouverture/fermeture du véhicule ; incluant pare-brise avec bande grise sur la partie supérieure



Feux arrière

avec feux de recul blancs et feux de brouillard arrière ; incluant troisième feu stop surélevé et feux de plaque arrière à LED



Feux arrière à LED

feux stop, feux arrière, feux de brouillard arrière, clignotants et feux de plaque arrière à LED avec faible consommation d'énergie ; avec feux de recul

Phares antibrouillard

pour un meilleur éclairage de la route en cas d'intempérie ; intégrés dans le pare-chocs

| Eclairage intérieur

Pack Eclairage

éclairage anti-éblouissant de l'intérieur du véhicule, comporte :

- Miroirs de courtoisie éclairés
- Spots de lecture arrière
- Boîte à gants éclairée
- Eclairage au sol
- Catadioptrés de portières actifs

En plus, LED économes en énergie et durables, pour :

- Eclairage dans la zone des pieds à l'avant et à l'arrière
- Diffuseurs d'air éclairés
- Poignées de portières éclairées

| Design extérieur

Rampes de pavillon noires

de forme stable et aérodynamique pour les transports, en aluminium (sur A4 allroad quattro en aluminium avec 2 rampes), au choix aluminium anodisé

Sorties d'échappement

A4 berline :
monoflux, 2 sorties à gauche, avec embout chromé sur 1.8 TFSI, 2.0 TFSI (sauf 2.0 TFSI quattro [132 kW] flexible fuel), 2.0 TDI et 3.0 TDI clean diesel ; doubles, 1 sortie à gauche et 1 à droite, avec embout chromé sur 2.0 TFSI quattro (132 kW) flexible fuel, 3.0 TFSI et 3.0 TDI

A4 Avant :
monoflux, 2 sorties à gauche, avec embout chromé sur 1.8 TFSI (88 kW), 2.0 TDI et 3.0 TDI clean diesel ; doubles, 1 sortie à gauche et 1 à droite, avec embout chromé sur 1.8 TFSI (125 kW), 2.0 TFSI, 3.0 TFSI et 3.0 TDI

A4 allroad quattro :
monoflux, 2 sorties à gauche, avec embout chromé sur 2.0 TDI et 3.0 TDI clean diesel ; doubles, 1 sortie à gauche et 1 à droite, avec embout chromé sur 2.0 TFSI et 3.0 TDI

Eclairage Design Volants/Commandes Confort Infotainment Systèmes d'assistance Technique/Sécurité Contrat de garantie Audi

| Design intérieur



Moquette et tapis complémentaires Audi exclusive*

couleurs de la moquette, des tapis complémentaires, du passepoil en cuir et des surpiqûres au choix parmi l'offre de couleurs Audi exclusive

Tapis complémentaires Audi exclusive*

couleurs des tapis complémentaires, du passepoil en cuir et des surpiqûres au choix parmi l'offre de couleurs Audi exclusive.

Moulures de seuil avec insert en aluminium

sur A4 allroad quattro avec inscription allroad quattro

Style aluminium Intérieur

éléments style aluminium sur le bouton d'éclairage, la climatisation, le bouton-poussoir rotatif du MMI, les diffuseurs d'air, le bouton de réglage des rétroviseurs, le lève-vitres et autour du soufflet de levier/sélecteur de vitesses

| Volants/Commandes



Volant multifonction en cuir style 4 branches

permet de commander les fonctions Infotainment disponibles ; réglable électriquement en hauteur et en profondeur, avec airbag grand volume ; assorti à la couleur choisie de la partie supérieure du tableau de bord ; au choix avec palettes de changement de vitesses en mode manuel sur boîte automatique

Volant style 4 branches

réglable en hauteur et en profondeur, avec airbag grand volume

Volant en cuir style 4 branches

réglable en hauteur et en profondeur, avec airbag grand volume ; assorti à la couleur choisie de la partie supérieure du tableau de bord

Volant Sport en cuir style 3 branches

réglable en hauteur et en profondeur, avec airbag grand volume ; assorti à la couleur choisie de la partie supérieure du tableau de bord

| Volants/Commandes

**Volant Sport multifonction en cuir style 3 branches**

permet de commander les fonctions Infotainment disponibles ; réglable en hauteur et en profondeur, avec airbag grand volume ; assorti à la couleur choisie de la partie supérieure du tableau de bord ; au choix avec palettes de changement de vitesses en mode manuel sur boîte automatique

**Volant Sport multifonction en cuir style 3 branches, aplati en bas**

identique au volant Sport multifonction en cuir style 3 branches, en plus aplati en bas

**Pommeau de levier de vitesses en aluminium Audi exclusive*****Jante de volant en cuir Audi exclusive***

revêtue de cuir disponible dans toutes les couleurs Audi exclusive ; surpiqûres personnalisées au choix dans les différentes couleurs Audi exclusive avec surpiqûres spécifiques Audi exclusive

Jante de volant avec segments en bois*

pour volant multifonction en cuir style 4 branches, au choix avec palettes de changement de vitesses ; disponible en ronce de noyer brun foncé

Jante de volant avec segments en bois Audi exclusive*

pour volant multifonction en cuir style 4 branches, au choix avec palettes de changement de vitesses ; individualisée avec bois et cuir Audi exclusive ; surpiqûres personnalisées au choix dans les différentes couleurs Audi exclusive avec surpiqûres spécifiques Audi exclusive

Commandes en cuir Audi exclusive*

les éléments suivants sont revêtus de cuir : jante de volant, pommeau et soufflet de levier/sélecteur de vitesses disponibles dans toutes les couleurs Audi exclusive ; surpiqûres personnalisées au choix dans les différentes couleurs Audi exclusive ; surpiqûres spécifiques Audi exclusive sur la jante de volant

| Rétroviseurs



Rétroviseurs extérieurs avec clignotants à LED intégrés réglables électriquement, miroir convexe, plan ou asphérique ; boîtiers dans la couleur de carrosserie

également au choix :

dégivrants

incluant buses de lave-glace dégivrantes

dégivrants et rabattables électriquement

incluant buses de lave-glace dégivrantes ainsi que fonction rabat automatique pour le rétroviseur côté passager avant

dégivrants, rabattables électriquement et jour/nuit automatiques

incluant buses de lave-glace dégivrantes ainsi que fonction rabat automatique pour le rétroviseur côté passager avant

dégivrants, rabattables électriquement et jour/nuit automatiques avec fonction mémoire

incluant buses de lave-glace dégivrantes ainsi que fonction rabat automatique pour le rétroviseur côté passager avant

La fonction rabat automatique permet de basculer le rétroviseur côté passager avant vers le bas au passage de la marche arrière pour apporter au conducteur une meilleure vision du trottoir.

Rétroviseur intérieur**jour/nuit manuel**

également au choix :

jour/nuit automatique

avec détecteur de pluie et de luminosité, pare-brise avec bande grise et verre acoustique, améliorant ainsi l'isolation phonique du pare-brise et réduisant les bruits extérieurs

| Systèmes de toit



Toit ouvrant coulissant/relevable en verre électrique, en verre de sécurité simple vitrage teinté et pare-soleil réglable en continu ; incluant coupe-vent intégré ; fermeture/ouverture confort depuis l'extérieur par la clé du véhicule

**Toit panoramique en verre**

en deux parties, commande électrique pour relever et ouvrir la partie avant en verre ; avec zone en verre teinté et pare-soleil réglable électriquement ainsi que verrouillage/ouverture confort de l'extérieur par la clé du véhicule ; assure une excellente luminosité, améliore la climatisation de l'habitacle grâce à un système d'aération efficace

| Vitrage

**Rideaux pare-soleil**

au choix :

manuels pour les vitres de portières arrière**électriques pour la lunette arrière****électriques pour la lunette arrière et manuels pour les vitres de portières arrière****Vitres surteintées (vitrage Privacy)**

lunette arrière, vitres de portières arrière et vitres latérales arrière surteintées

Pare-soleil coulissants

côtés conducteur et passager avant ; rabattables et pivotants, en plus coulissants latéralement vers l'arrière, incluant miroir de courtoisie

Eclairage Design Volants/Commandes Confort Infotainment Systèmes d'assistance Technique/Sécurité Contrat de garantie Audi

| Climatisation

Climatisation automatique

régule électroniquement la température, la quantité et la répartition de l'air ; avec ventilation via buses de dégivrage pour le pare-brise et les vitres latérales ; mode recyclage de l'air ambiant manuel, régulation de l'air accumulé, réglage asservi à la position du soleil ainsi que filtre antipoussière et antipollen ; avec détecteur d'humidité et détecteur de clé

Chauffage/ventilation stationnaire

le chauffage stationnaire réchauffe l'habitacle et dégivre les vitres sans avoir à démarrer le moteur. La ventilation stationnaire apporte de l'air frais et abaisse la température intérieure. Avec minuterie et télécommande à fréquence radio séparée avec confirmation radio

**Climatisation automatique confort 3 zones**

identique à la climatisation automatique, avec en plus température réglable séparément côté conducteur et passager avant ainsi qu'à l'arrière, température et répartition d'air gauche/droite réglables séparément à l'avant ; commande de la climatisation avant avec affichage numérique et commande de la climatisation arrière sur la console centrale arrière ; commande automatique de fonctionnement en circuit fermé par détecteur de pollution, ventilation indirecte, filtre mixte/contre les poussières fines ainsi que détecteur de pluie et de luminosité

* Une offre de quattro GmbH.

| Systèmes de verrouillage

Clé à fréquence radio

verrouille et déverrouille les portes, le capot de coffre et la trappe à carburant ; incluant ouverture/fermeture confort des vitres

Clé confort

système d'autorisation d'accès et de démarrage, nécessite d'avoir la clé sur soi ; démarrage et arrêt du moteur par touche moteur Start/Stop, verrouillage et déverrouillage du véhicule de l'extérieur par touche sur toutes les poignées de portières ; ouverture séparée du coffre même lorsque le véhicule est verrouillé

Capot de coffre à ouverture automatique

lors du déverrouillage du coffre par la clé du véhicule, la touche sur la portière conducteur ou en actionnant la touche douce sur le capot de coffre, le capot s'ouvre automatiquement

Capot de coffre à ouverture et fermeture électriques

ouverture par touche sur la clé du véhicule, touche dans la portière conducteur ou touche douce sur la poignée de coffre ; fermeture par touche sur la face interne du capot de coffre ; avec assistance de fermeture et angle d'ouverture programmable

Ouvre-porte de garage (HomeLink)

télécommande à fréquence radio programmable pour l'ouverture de nombreuses portes de garage et portails extérieurs avec touches de commande intégrées à l'avant au module de pavillon ; permet de commander des systèmes de sécurité et installations d'éclairage ; reconnaissance de code et assistant de dispositif via la navigation MMI plus en option. Pour de plus amples informations, veuillez consulter votre partenaire Audi ou le site www.eurohomelink.com

Alarme antivol

surveille les portières, le capot avant et le coffre ainsi que l'habitacle ; incluant protection antidémarrage électronique, protection antiremorquage désactivable par capteur d'angle d'inclinaison et alarme Backup-Horn indépendante de la tension de bord ; avec sécurité antivol : empêche l'ouverture des portes de l'intérieur dès que le véhicule a été verrouillé à l'aide de la télécommande à fréquence radio

Préparation pour système de repérage satellite

préparation pour brancher un système de repérage satellite (disponible dans les accessoires d'origine Audi) permettant la localisation du véhicule en cas de vol

| Rangement/Transport



Pack Coffre

transport flexible d'objets et voyage confortable garanti ; comprenant un filet sur le côté droit du coffre et un filet à bagages à fixer aux 4 œilletons de fixation sur le plancher du coffre ainsi qu'une prise 12 volts

Vide-poches

compartiment de rangement dans les contrepertes avec porte-boissons, étui à lunettes dans le module de pavillon à l'avant au-dessus du rétroviseur intérieur ; 2 porte-boissons sur la console centrale

Pack Rangement

comprend filet de rangement au dos des sièges avant, vide-poches sous les sièges avant (uniquement sous le siège passager avant avec fonction mémoire pour le siège conducteur) et porte-boissons dans l'accoudoir central à l'arrière ainsi que boîte à gants verrouillable

Tunnel de chargement avec sac à skis/snowboards amovible

pour le transport pratique d'objets longs, par ex. jusqu'à 4 paires de skis ou 2 snowboards ; sac à skis/snowboards amovible et pouvant être suspendu par une sangle

Filet de séparation

amovible ; se fixe sur les côtés de la carrosserie ou au dossier de banquette arrière rabattu ; très utile en cas de dossier de banquette arrière relevé ou rabattu (d'un seul côté ou entièrement)



Système de glissières avec kit de fixation

dans le coffre, avec barre télescopique pour subdiviser le coffre comme on le souhaite ainsi que sangle de maintien et 4 œilletons de fixation à positionnement variable pour maintenir les objets



Plancher de chargement réversible

d'un côté en velours haute qualité, bac antiallures imperméable et résistant de l'autre côté

Tapis réversible

pour une meilleure protection du coffre y compris avec dossier de banquette arrière rabattu, avec film de protection pouvant être déplié par-dessus le seuil de chargement et le pare-chocs ; velours d'un côté, gommé de l'autre

Allume-cigare et cendrier

cendrier sur la console centrale à l'avant et à l'arrière, allume-cigare intégré dans le cendrier à l'avant

Prise de courant 12 volts

à droite dans le coffre, dans les garnitures latérales

Prise de courant 230 volts

pour le fonctionnement direct de consommateurs électriques comme par ex. alimentation électrique pour ordinateurs portables, téléphones portables, consoles de jeux ou autres appareils à tension alternative ; fonctionnement lorsque l'allumage est activé ; remplace la prise 12 volts dans la console centrale à l'arrière

Préparation pour crochet d'attelage

comprend dispositif de commande pré-équipé et refroidissement du moteur renforcé. Le kit de pièces pour équipement ultérieur est disponible dans les accessoires d'origine Audi

Crochet d'attelage

amovible et verrouillable, col de cygne et boule en acier forgé. La prise 13 pôles peut être rabattue de façon invisible derrière le pare-chocs arrière. Le crochet d'attelage démonté trouve sa place dans le logement de la roue de secours. Stabilisation d'attelage par le contrôle électronique de stabilisation (ESC)



Système d'information du conducteur avec écran couleur

affichage des informations du système d'information du conducteur sur un écran couleur haute résolution pour une meilleure vue d'ensemble et lisibilité ; possibilités d'affichage supplémentaires des systèmes d'assistance (si commandés)

Système d'information du conducteur

affichage d'un grand nombre d'informations utiles sur un écran monochrome de 3,5 pouces directement dans le champ de vision du conducteur. La recommandation de repos prévient le conducteur par un affichage sur le système d'information du conducteur et par un signal sonore lorsqu'elle détecte des indices supposant un début d'inattention de la part du conducteur. Le système est actif entre env. 65 km/h et 200 km/h et peut être désactivé. Le programme d'efficacité intégré vous assiste avec différents aperçus des données de consommation



Navigation MMI®

- Avec données de navigation (DVD)*
- Ecran couleur 6,5 pouces avec affichage de qualité des cartes routières et de nombreuses options d'affichage
- Guidage dynamique avec TMC (si disponible)
- Commande vocale avec entrée de destinations par épellation du mot (uniquement en combinaison avec un volant multifonction en cuir)
- Flèches de direction supplémentaires sur le système d'information du conducteur
- Radio avec triple tuner, diversité de phases
- Lecteur DVD (compatible MP3 et WMA), également pour CD musique
- 2 lecteurs de cartes SDHC (jusqu'à 32 Go)
- Prise d'entrée AUX
- 8 haut-parleurs passifs à l'avant et à l'arrière, puissance totale 80 watts

* Les données de navigation ne sont pas disponibles dans tous les pays, ni dans toutes les régions. Informations complémentaires auprès de votre partenaire Audi.

| MMI®/Navigation

**Navigation MMI® plus**

- Navigation sur disque dur¹
- Ecran couleur haute résolution de 7 pouces avec affichage de qualité des cartes routières et coloration topographique, affichage 3D par ex. de villes, choix entre 3 routes alternatives, informations routières sur écran partagé, carte avec zoom automatique sur intersection et indication des voies, défilement le long de l'itinéraire
- Déplacements sur la carte avec joystick intégré dans le bouton-poussoir
- Indicateur de limitation de vitesse basé sur les données de navigation
- Système de dialogue vocal avec saisie d'adresses par mots entiers (uniquement en combinaison avec un volant multifonction en cuir)
- Guidage dynamique avec TMCpro et lecture des informations routières
- Flèches de direction supplémentaires sur le système d'information du conducteur avec écran couleur
- Radio avec triple tuner, diversité de phases
- Disque dur utilisable comme support mémoire pour musique (20 Go)
- Lecteur DVD (compatible MP3, WMA, AAC et MPEG-4) pour CD musique et DVD vidéo
- 2 lecteurs de cartes SDHC (jusqu'à 32 Go)
- Prise d'entrée AUX
- 8 haut-parleurs passifs à l'avant et à l'arrière, puissance totale 80 watts
- Utilisation des services proposés par Audi connect²

| Divertissement

**Autoradio chorus**

- Concept d'utilisation MMI avec écran monochrome de 6,5 pouces
- Lecteur CD
- Mémoire pour 30 stations avec liste des stations dynamique, réception FM (OUC) et AM (OM, OC)
- Diversité de phases et volume sonore asservi à la vitesse
- 8 haut-parleurs passifs à l'avant et à l'arrière, puissance totale 80 watts

Remarque : certains réglages du menu Car ne sont pas disponibles avec l'autoradio chorus

**Autoradio concert**

- fonctions comme autoradio chorus, avec écran couleur de 6,5 pouces et en plus :
 - Lecteur simple CD compatible MP3, WMA et AAC, lecteur de carte SDHC (jusqu'à 32 Go) et prise d'entrée AUX
 - TP-Mémo (mémorisation automatique d'informations routières pendant la conduite)

**Autoradio symphony**

- fonctions comme autoradio concert, avec en plus changeur 6 CD intégré

Réception radio numérique

ajoute à l'offre de radios analogiques la réception de stations numériques³ selon le standard DAB, incluant DAB+ et en combinaison avec la navigation MMI ou MMI plus, réception de DMB Audio en plus ; affichage d'informations supplémentaires associées aux programmes (par ex. interprètes et titres, en fonction de la mise à disposition par les stations de radio) ainsi que des informations supplémentaires sous forme de diaporama (par ex. couvertures et météorologie)

Réception TV numérique

réception de chaînes télévisées numériques (DVB-T) non cryptées³ (standard MPEG-2 ou MPEG-4), chaînes audio DVB-T, Teletext et Electronic Program Guide (EPG) ; connexion externe AV-IN possible via un câble d'adaptateur ; pas d'image pendant la conduite

Audi music interface

possibilité de relier, avec des câbles d'adaptateurs spéciaux disponibles dans les accessoires d'origine Audi, des lecteurs médias portables⁴ tels qu'un Apple iPod/iPhone (fonctionnalité musique) ainsi que d'autres dispositifs de stockage USB et lecteurs MP3. Logement dans la boîte à gants ; peut se commander via le MMI, la commande de l'autoradio ou un volant multifonction en cuir (si commandé). La prise séparée d'entrée AUX est supprimée avec Audi music interface

Kit de câbles d'adaptateurs pour Audi music interface

comprend 2 câbles de branchement pour la connexion d'un Apple iPod/iPhone avec connecteur de dock (par ex. iPhone 4) ainsi que supports de données/lecteurs média⁴ avec fiche USB (type A) ; d'autres câbles d'adaptateurs sont disponibles dans les accessoires d'origine Audi

Kit de câbles d'adaptateurs plus pour Audi music interface

en plus du kit de câbles d'adaptateurs pour Audi music interface et en combinaison avec un Apple iPhone ainsi que les nouvelles générations⁴ d'Apple iPod, permet la représentation de jaquettes de titres audio et fonctions vidéo – en fonction de l'appareil utilisé

Changeur CD

pour 6 CD (compatible MP3 et WMA). Ne permet pas la lecture de fichiers de musique protégés (DRM). Logement dans la boîte à gants avec protection anti-vibrations

Système audiophonique Audi

sonorité impressionnante grâce à un amplificateur à 6 canaux avec une puissance totale de 180 watts et 10 haut-parleurs incluant haut-parleur central et subwoofer

Bang Olufsen Sound System

pour une restitution fascinante de son surround avec 14 haut-parleurs incluant haut-parleur central et subwoofer. L'amplificateur à 10 canaux a une puissance totale 505 watts. Restitution de son surround 5.1 possible en combinaison avec la navigation MMI plus. Revêtement exclusif des haut-parleurs avec applications en aluminium et compensation dynamique des bruits ambiants

Préparation pour Rear Seat Entertainment

comprend pré-câblage ainsi que fixation pour les supports dans le dossier des sièges conducteur et passager avant. L'Audi Entertainment mobile approprié (écran de 9 pouces avec lecteur DVD intégré) et le support ou un adaptateur iPad™ sont disponibles comme solutions Plug and Play dans les accessoires d'origine Audi

| Communication

Audi connect incluant téléphone de voiture

utilisation d'Audi connect et téléphonie confortable grâce au téléphone de voiture intégré ; connexion du véhicule à Internet via un module de données intégré. Importation de contenus de répertoires téléphoniques et gestion de listes d'appels.

Audi connect propose actuellement les services suivants dans votre modèle :

Mobilité & Navigation

- Recherche de points de destinations (POI) avec commande vocale
- Informations routières en ligne
- Navigation avec Google Earth™⁵ et Google Street View™⁵
- Mémorisation de destinations via myAudi ou Google Maps™⁵
- Prix du carburant
- Places de parking
- Informations locales

Communication

- Hotspot WiFi

Infotainment

- Météorologie
- Audi music stream
- Bulletins d'informations en ligne
- City Events
- Informations touristiques

L'utilisation des services proposés par Audi connect est possible uniquement avec les équipements optionnels navigation MMI plus et Audi connect incluant téléphone de voiture. Vous devez également disposer d'une carte SIM avec option données – et avec le téléphone de voiture d'une carte SIM avec option téléphone et données ou d'un Smartphone⁶ compatible Bluetooth avec remote SIM Access Profile (rSAP). Lecteur de carte SIM sur le panneau de la navigation MMI plus. Les services ne sont disponibles qu'avec un contrat de téléphonie mobile existant ou conclu séparément et uniquement au sein du réseau mobile respectif.

Lors de la réception de packs de données à partir de l'Internet, et selon les tarifs de votre contrat de téléphonie mobile, en particulier à l'étranger, l'utilisation de ces services peut entraîner des frais supplémentaires. En raison du volume des données, il est vivement recommandé de conclure un contrat de téléphonie mobile avec forfait de données. La disponibilité des services proposés par Audi connect est spécifique à chaque pays. Les services sont disponibles pour un an minimum à compter de la livraison du véhicule. Après une période de 24 mois à compter de la livraison du véhicule, la durée des services Audi connect est prolongée gratuitement de 12 mois. Votre partenaire Audi vous renseignera sur les conditions de prolongation des services Audi connect.

Vous trouverez de plus amples informations à propos d'Audi connect sur www.audi.com/connect et auprès de votre partenaire Audi ; informations concernant les conditions tarifaires auprès de votre opérateur de téléphonie mobile

¹ Les données de navigation ne sont pas disponibles dans tous les pays, ni dans toutes les régions. Informations complémentaires auprès de votre partenaire Audi. ² Nécessite l'option Audi connect incluant téléphone de voiture.

³ Réception asservie à la disponibilité d'un réseau numérique. ⁴ Informations sur les lecteurs médias compatibles auprès de votre partenaire Audi et sur www.audi.com/mp3.

⁵ Google et le logo Google sont des marques déposées de Google Inc. ⁶ Informations sur les adaptateurs et téléphones portables compatibles auprès de votre partenaire Audi ou sur www.audi.com/bluetooth.

| Communication

Interface Bluetooth

possibilité de parler librement dans le véhicule par le biais du micro. Les téléphones portables¹ compatibles Bluetooth peuvent être connectés au véhicule via l'interface

Préparation pour téléphone portable (Bluetooth)

connexion des téléphones portables compatibles¹ à l'antenne extérieure pour un faible rayonnement SAR dans l'habitacle et une meilleure qualité de réception ; commande via autoradio concert ou symphony, système de navigation MMI ou volant multifonction en cuir (si commandé) ; comprend un dispositif mains libres incluant commande vocale pour les fonctions du téléphone ainsi qu'une préparation pour chargeur de batterie de téléphone portable disponible dans les accessoires d'origine Audi

Téléphone de voiture Bluetooth

connexion confortable de votre téléphone portable¹ Bluetooth au module de données interne du véhicule (sous réserve que votre téléphone portable soit compatible SIM Access Profile) ; en plus lecteur de carte SIM sur le panneau de la navigation MMI, importation de contenus de répertoires téléphoniques dans le véhicule et gestion de listes d'appels ; commande simple par le système de navigation MMI ou un volant multifonction en cuir (si disponible)

| Systèmes d'assistance



Audi parking system plus avec caméra de recul²

signal sonore et visuel indiquant la distance avant et arrière ; affichage de la zone derrière le véhicule sur l'écran MMI, avec des éléments d'affichage dynamiques pour la voie de circulation calculée (selon l'angle de direction) ; assistance par repères graphiques pour les stationnements en épis ainsi que représentation des points de braquage pour les stationnements en longueur ; caméra de recul discrètement intégrée dans la poignée de hayon ; activation via l'engagement de la marche arrière ou via une touche sur la console centrale

Audi parking system plus²

signal sonore et visuel à l'avant et à l'arrière facilitant le stationnement et les manœuvres. Affichage sur l'écran MMI ; distance mesurée par capteurs ultrason discrètement intégrés dans les pare-chocs ; activation via l'engagement de la marche arrière ou via une touche sur la console centrale

Audi parking system à l'arrière²

facilite le stationnement à l'aide d'un signal sonore indiquant la distance d'un obstacle identifié à l'arrière ; distance mesurée par capteurs à ultrasons discrètement intégrés dans les pare-chocs ; actif lorsque la marche arrière est enclenchée



adaptive cruise control²

les véhicules qui précèdent sont détectés à l'aide d'un capteur radar. En intervenant sur l'accélérateur et le frein, le système maintient la distance aussi constante que possible, sur une plage de vitesse allant d'env. 30 à 200 km/h. 4 niveaux de distance et différents modes de conduite réglables. Incluant Audi pre sense front : l'amplificateur de freinage étendu prévient en cas de risque de collision détecté avec le véhicule qui précède. Il peut si nécessaire engager un freinage partiel ou renforcer le freinage du conducteur. Le système entraîne par ailleurs une décélération complète à une vitesse inférieure à 30 km/h, lorsqu'il existe un risque de collision avec un véhicule à l'arrêt ou en marche afin de réduire cette vitesse de collision ou même de l'éviter. Commande par commodo séparé sous le volant



Audi side assist²

avertissement par affichage à LED dans le rétroviseur extérieur correspondant lorsque la situation pour un changement de voie est considérée comme critique. Des capteurs radars détectent les véhicules qui s'approchent latéralement par l'arrière et mesurent la distance et la différence de vitesse. L'assistant de changement de trajectoire est actif à partir d'une vitesse de 30 km/h jusqu'à 250 km/h. Activation via la touche dans le triangle de rétroviseur

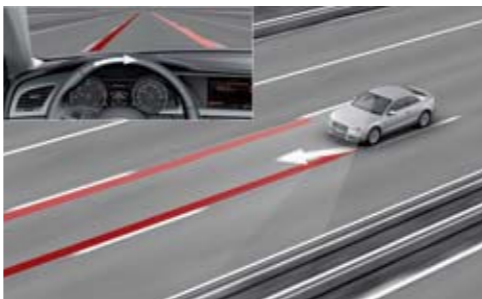

Audi active lane assist²

aide à maintenir la trajectoire en corrigeant doucement le mouvement du volant. L'assistant de maintien de trajectoire est activé lorsque le conducteur tend à quitter sa voie de circulation et que le clignotant n'est pas activé. Le système est actif à une vitesse d'env. 60 à 250 km/h. Les vibrations du volant sont réglables selon le souhait du conducteur ; activation via une touche sur le commodo du clignotant

Pack Assistance²

propose les systèmes d'assistance suivants :

- Audi parking system plus ou en option Audi parking system plus avec caméra de recul
- adaptive cruise control
- Audi active lane assist

Les systèmes contenus dans le pack Assistance se complètent et s'assistent mutuellement. Pour des indications concernant l'activation ou le réglage, veuillez vous reporter à la description de chaque système d'assistance

Régulateur de vitesse²

maintient constante la vitesse souhaitée à partir d'environ 30 km/h dans la mesure où la puissance du moteur ou le frein moteur le permettent, intervention de freinage automatique, par ex. sur routes montagnueuses, commande par commodo séparé sous le volant ; affichage de la vitesse paramétrée sur le système d'information du conducteur

Audi hold assist²

maintient le véhicule à l'arrêt aussi bien en côte qu'en descente au sein de la circulation routière, sans limite de temps. Le système est activé en appuyant sur une touche et permet au conducteur un redémarrage confortable

Eclairage Design Volants/Commandes Confort Infotainment Systèmes d'assistance Technique/Sécurité Contrat de garantie Audi

| Dynamique de conduite/Freinage

Audi drive select

réglage des caractéristiques individuelles du véhicule selon les modes disponibles : auto, confort, dynamic, efficiency et, en combinaison avec un système de navigation MMI, individual par l'adaptation de l'assistance de direction, de la réactivité de la pédale d'accélérateur ou des rapports de vitesses (sur boîte automatique) et d'autres équipements disponibles en option. Le mode efficiency confère à certains systèmes un réglage de base amélioré au niveau de la consommation

Châssis dynamique

caractéristiques de conduite sportives et dynamiques grâce à une impressionnante dynamique de conduite et un comportement agile ; essieu avant allégé à cinq bras et essieu arrière trapézoïdal avec suspension indépendante des roues

Châssis Sport

contact plus direct avec la route et comportement plus sportif grâce au rabaissement 20 mm de la carrosserie par rapport au châssis dynamique et suspension et amortissement fermes

Châssis Sport S line

avec réglages plus dynamiques et surbaissé de 10 mm par rapport au châssis Sport et de 30 mm par rapport au châssis dynamique

Châssis avec amortissement piloté

adaptation aux différentes situations de conduite réglable électroniquement et réglage via l'Audi drive select ; incluant caractéristique dynamique ou axée sur le confort de l'amortissement piloté

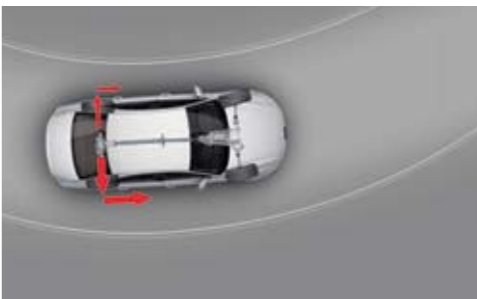

quattro® avec différentiel Sport

le différentiel Sport régulé électroniquement répartit différemment la puissance motrice sur les roues arrière, assure ainsi une excellente motricité dans les virages et stabilise le véhicule lors d'alternances de charge. De plus, il permet une meilleure réponse de la direction et améliore l'agilité grâce aux efforts de direction amoindris

quattro®

transmission intégrale permanente avec différentiel central autobloquant et répartition asymétrique et dynamique de couple ainsi que répartition des couples sur chaque roue et blocage électronique de différentiel (EDS) par intervention sur les freins des roues motrices ; répartition de la puissance motrice en fonction de la situation de conduite sur chaque roue pour une tenue de route parfaite et sportive ; emblème quattro sur l'Audi Singleframe, sur le capot de coffre et sur le tableau de bord côté passager avant

multitronic®

transmission à variation continue avec programme de commande dynamique et programme Sport 8 rapports sélectionnables en mode manuel. Incluant couplage hydraulique des rapports

S tronic®

boîte séquentielle 7 vitesses à double embrayage avec commande électrohydraulique, permet des rapports plus courts et des changements de rapports sans interruption perceptible de motricité. En mode automatique, il est possible de choisir entre les deux programmes D (Drive) et S (Sport). La boîte S tronic peut être commandée manuellement par les palettes de changement de vitesses sous le volant disponibles en option ou par le sélecteur de vitesses

Direction assistée électromécanique

allie précision et confort avec une technologie particulièrement économe en énergie. La direction électromécanique avec assistance asservie à la vitesse assure une stabilité à grande vitesse et s'avère souple et précise lors des manœuvres de stationnement.

Direction dynamique

augmente la dynamique et le confort de conduite grâce à une régulation dynamique de la direction en fonction de la situation de conduite, par exemple en cas de conduite sur route sinueuse, de changement de voie ou de stationnement ; outre une adaptation supplémentaire de l'effort de direction (démultiplication) ; assiste également la stabilisation du véhicule via l'ESC

Système de freinage

à double circuit en diagonale, système antiblocage (ABS) avec répartiteur électronique de freinage (EBV), contrôle électronique de stabilisation (ESC) avec assistance au freinage, servofrein tandem, freins à disques à l'avant et à l'arrière, ventilés à l'avant

Frein de stationnement électromécanique

comprend fonction de frein de stationnement à l'arrêt, assistance au démarrage par désactivation automatique et décélération complète sur les 4 roues durant la marche

¹ Adaptateurs et informations sur les téléphones portables compatibles auprès de votre partenaire Audi ou sur www.audi.com/bluetooth. ² Nous vous prions de tenir compte du fait que les systèmes ont leurs propres limites.

Ils assistent le conducteur dans sa conduite. La responsabilité et l'attention requise au moment de la conduite restent à la charge du conducteur.

Accessoires d'origine Audi. Aussi individuels que votre vie.

L'Audi A4 est un véhicule particulier – elle en impose en version berline et devient familiale en version Avant. Les accessoires d'origine Audi vous proposent de nombreuses possibilités pour enrichir davantage ce véhicule déjà très polyvalent. Avec des produits qui jour après jour restent fidèles à notre promesse de qualité. Profitez de solutions adaptées à vos besoins qui se distinguent par leur design et leur fonctionnalité. La créativité lors de la conception et les standards élevés lors de la production sont tout aussi importants pour chaque Audi que les nombreux contrôles que subissent les accessoires d'origine Audi. Découvrez les idées taillées sur mesure que les accessoires d'origine Audi vous réservent pour votre quotidien. Nous vous présentons ci-après une petite sélection, veuillez vous rapprocher de votre partenaire Audi pour obtenir de plus amples informations sur la gamme complète.



Informations complémentaires dans le catalogue Accessoires Audi A4, sur www.audi.com et auprès de votre partenaire Audi.

Jantes en aluminium coulé style 5 branches en hélice
Pour une apparence particulièrement dynamique. Disponibles en dimension 8 J x 18 pour pneus 245/40 R 18*. (Photo de gauche.)



Jante hiver en aluminium coulé style 5 branches et chaînes-neige

Roues complètes hiver compatibles chaînes-neige disponibles en dimension 7 J x 16 avec pneus 225/55 R 16* ou en dimension 7 J x 17 avec pneus 225/50 R 17*. Egalement disponible : chaînes-neige pour mieux adhérer sur la neige et la glace.



Coffre de toit pour skis et bagages (450 l)

Verrouillable et s'ouvre des deux côtés. Convient pour des skis d'une longueur allant jusqu'à 2,10 m. Nécessite les barres de toit. (Charge totale admissible de 50 kg.) Egalement disponibles un coffre de toit pour skis et bagages de 480 l ainsi qu'un coffre à bagages compact de 370 l.

Porte-skis et snowboards

Pour le transport aisé de 6 paires de skis ou 4 snowboards maximum. Verrouillable. Nécessite les barres de toit.



*Vous trouverez les caractéristiques techniques des pneus à la page 125.

Vous trouverez les valeurs de consommations et d'émissions CO₂ ainsi que les classes d'efficacité à partir de la page 110.

Audi Entertainment mobile

Écran de 9 pouces avec lecteur DVD intégré à fixer au dossier des sièges avant. Qualité d'image excellente grâce à l'écran numérique haute résolution, fonctionnalité élevée et nombreuses possibilités de connexion, par ex. écouteurs Bluetooth disponibles séparément. Se fixe facilement grâce au nouveau support pour appareils mobiles ; utilisable également en dehors du véhicule. Sous réserve que le véhicule dispose d'une préparation pour Rear Seat Entertainment.

**Siège enfant Audi youngster plus**

Très confortable grâce au guide de ceinture intelligent. Le dossier est réglable en hauteur et en largeur. Revêtement du siège lavable et amovible, doux pour la peau, respirant, certifié selon l'Oeko-Tex® Standard 100. Convient aux enfants de 15 à 36 kg (env. 4 à 12 ans). Également disponible : le siège enfant Audi pour les enfants de 9 à 18 kg (env. 12 mois à 4 ans) et le siège bébé Audi pour les tout-petits jusqu'à 13 kg (env. 12 mois). Tous les sièges enfants sont disponibles dans les couleurs : rouge Misano/noir et gris titane/noir.

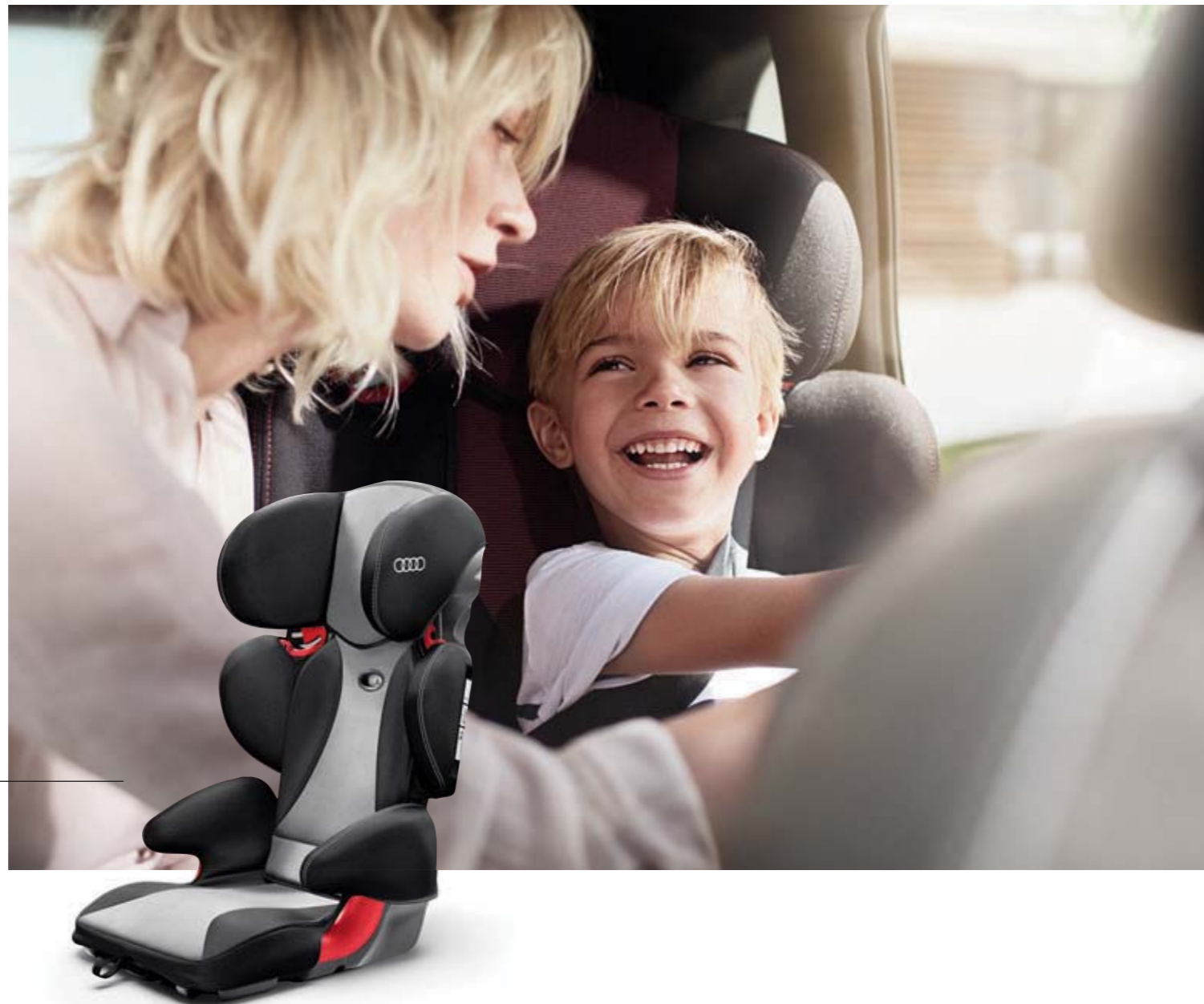
**Insert de coffre**

Protection du coffre taillée sur mesure. Lavable et robuste. Le rebord protège mieux le sol du coffre de toute fuite de liquide.

**Support universel pour téléphone portable**

Pour une téléphonie sans émissions d'ondes grâce à la connexion à l'antenne extérieure, il offre également un rangement sûr du téléphone pendant le trajet. Le téléphone portable se place facilement sur le support universel et se connecte sans fil à l'antenne extérieure du véhicule. Disponible pour de nombreux modèles de téléphones portables actuels. Cette solution évite le changement d'adaptateur lors d'un changement de téléphone. Sous réserve que le véhicule dispose d'une préparation pour téléphone portable (Bluetooth). Les adaptateurs de chargement USB, disponibles séparément pour différents modèles de téléphones, permettent de recharger facilement la batterie du téléphone portable.

**Film de protection de la peinture (sans photo)**

Film transparent et pratiquement invisible avec une couche supplémentaire de peinture vernie. Réduit les dommages dus aux projections de gravillons, rayures et éraflures. À installer sur l'avant de votre Audi. Vous trouverez des produits supplémentaires dans le catalogue des accessoires d'origine Audi.

Tapis complémentaires en caoutchouc (sans photo)

Pratiques et parfaitement adaptés à votre voiture. Protègent mieux des grosses salissures. Grâce aux points d'ancrage prévus au sol, ils sont solidaires du véhicule. Avec inscription A4.

Mise à jour de la navigation (sans photo)

Cartographie avec davantage de contenus tels que de nouvelles routes, points de destinations supplémentaires comme par ex. restaurants. Pour davantage de confort et une conduite détendue. Conseil : profitez de la prochaine révision de votre véhicule pour demander la mise à jour de la navigation. Informations complémentaires auprès de votre partenaire Audi.

Câbles adaptateurs pour Audi music interface

Permettent de brancher différents modèles d'Apple iPod et iPhone et d'autres lecteurs médias portables sur l'Audi music interface disponible en option. Disponibles en différentes versions. La commande s'effectue par l'intermédiaire du système d'infodivertissement. Informations complémentaires auprès de votre partenaire Audi.

	Caractéristiques techniques										Dimensions		Equipements de série/en option			
Version	A4 2.0 TDI (88 kW)		A4 2.0 TDI (110 kW)		A4 2.0 TDI quattro (110 kW)		A4 2.0 TDI clean diesel (110 kW) ^{1,1}									
Type de moteur	4 cylindres diesel en ligne avec injection Common Rail et turbo		4 cylindres diesel en ligne avec injection Common Rail et turbo		4 cylindres diesel en ligne avec injection Common Rail et turbo		4 cylindres diesel en ligne avec injection Common Rail et turbo									
Cylindrée en cm ³ (soupapes par cylindre)	1 968 (4)		1 968 (4)		1 968 (4)		1 968 (4)									
Puissance max. ¹ en kW à tr/mn	88/4 000		110/4 200		110/4 200		110/3 250–4 200									
Couple max. en Nm à tr/mn	290/1 750–2 500		320/1 750–2 500		320/1 750–2 500		320/1 500–3 250									
Transmission/Jantes																
Mode de transmission	Traction avant		Traction avant		Transmission intégrale perm. quattro®		Traction avant									
Boîte de vitesses	Mécanique 6 vitesses		Mécanique 6 vitesses [multitronic]		Mécanique 6 vitesses		Mécanique 6 vitesses [multitronic]									
Jantes	Jantes en acier, 7 J x 16		Jantes en acier, 7 J x 16		Jantes en acier, 7 J x 16		Jantes en aluminium forgé, 7,5 J x 16									
Pneus	205/60 R 16 ²		205/60 R 16 ²		205/60 R 16 ²		225/55 R 16 ²									
Poids/Volumes	Berline	Avant	Berline	Avant	Berline	Avant	Berline	Avant								
Poids à vide ³ en kg	1 560	1 615	1 555 [1 590]	1 610 [1 650]	1 635	1 675	1 615 [1 650]	1 670 [1 705]								
Poids total autorisé en kg	2 035	2 110	2 030 [2 065]	2 105 [2 145]	2 110	2 170	2 090 [2 125]	2 165 [2 200]								
Poids sur pavillon/à la flèche autorisé en kg	90/80	90/80	90/80 [90/80]	90/80 [90/80]	90/80	90/80	90/80 [90/80]	90/80 [90/80]								
Poids remorqué autorisé ⁴ en kg non freiné	750	750	750 [750]	750 [750]	750	750	750 [750]	750 [750]								
pente 12 %	1 300	1 300	1 600 [1 700]	1 600 [1 700]	1 600	1 600	1 600 [1 700]	1 600 [1 700]								
pente 8 %	1 500	1 500	1 800 [1 900]	1 800 [1 900]	1 800	1 800	1 800 [1 900]	1 800 [1 900]								
Volume du réservoir env. en l	63	63	63 [63]	63 [63]	61	61	63/Réservoir SCR : 20	63/Réservoir SCR : 20								
Performances/Consommations ⁵																
Vitesse maximale en km/h	205	197	216 [210]	208 [200]	215	207	216 [210]	208 [200]								
Accélération 0–100 km/h en s	10,5	10,9	9,2 [9,1]	9,5 [9,5]	9,3	9,6	9,2 [9,1]	9,5 [9,5]								
Carburant	Gazole sans soufre ¹⁰		Gazole sans soufre ¹⁰		Gazole sans soufre ¹⁰		Gazole sans soufre ¹⁰									
Consommations ⁶ en l/100 km urbaines	5,4	5,6	5,4 [5,7]	5,6 [5,6]	6,1	6,1	5,3 [5,3]	5,4 [5,4]								
routières	3,9	4,2	4,0 [4,4]	4,2 [4,5]	4,5	4,7	3,8 [4,1]	4,1 [4,3]								
mixtes	4,5	4,7	4,5 [4,8]	4,7 [4,9]	5,1	5,3	4,4 [4,6]	4,6 [4,7]								
Emissions CO ₂ ⁸ en g/km urbaines	141	145	142 [148]	146 [146]	158	162	137 [140]	141 [142]								
routières	103	110	106 [114]	111 [118]	119	124	101 [107]	107 [113]								
mixtes	117	123	119 [127]	124 [129]	133	138	114 [119]	119 [124]								
Classe d'efficience/Norme de dépollution	A/EU5	A/EU5	A/EU5 [A/EU5]	A/EU5 [A/EU5]	B/EU5	B/EU5	A+/EU6 [A/EU6]	A/EU6 [A/EU6]								

[] Valeurs pour multitronic/S tronic. Observations ¹ à ¹² voir page 121.

	Caractéristiques techniques										Dimensions		Equipements de série/en option			
Version	A4 2.0 TDI clean diesel quattro (110 kW) ^{1,1}		A4 2.0 TDI (130 kW)		A4 2.0 TDI quattro (130 kW)		A4 2.0 TDI clean diesel (140 kW) ^{1,1}									
Type de moteur	4 cylindres diesel en ligne avec injection Common Rail et turbo		4 cylindres diesel en ligne avec injection Common Rail et turbo		4 cylindres diesel en ligne avec injection Common Rail et turbo		4 cylindres diesel en ligne avec injection Common Rail et turbo									
Cylindrée en cm ³ (soupapes par cylindre)	1 968 (4)		1 968 (4)		1 968 (4)		1 968 (4)									
Puissance max. ¹ en kW à tr/mn	110/3 250–4 200		130/4 200		130/4 200		140/3 800–4 200									
Couple max. en Nm à tr/mn	320/1 500–3 250		380/1 750–2 500		380/1 750–2 500		400/1 750–3 000									
Transmission/Jantes																
Mode de transmission	Transmission intégrale perm. quattro®		Traction avant		Transmission intégrale perm. quattro®		Traction avant									
Boîte de vitesses	Mécanique 6 vitesses		Mécanique 6 vitesses [multitronic]		Mécanique 6 vitesses [S tronic 7 vitesses]		Mécanique 6 vitesses [multitronic]									
Jantes	Jantes en aluminium forgé, 7,5 J x 16		Jantes en aluminium forgé, 7,5 J x 16		Jantes en aluminium forgé, 7,5 J x 16		Jantes en aluminium forgé, 7,5 J x 16									
Pneus	225/55 R 16 ²		225/55 R 16 ²		225/55 R 16 ²		225/55 R 16 ²									
Poids/Volumes	Berline	Avant	Berline	Avant	Berline	Avant	Berline	Avant								
Poids à vide ³ en kg	1 690	1 730	1 555 [1 595]	1 610 [1 650]	1 635	1 675	1 635 [1 670]	1 675 [1 715]								
Poids total autorisé en kg	2 165	2 225	2 030 [2 070]	2 105 [2 145]	2 110	2 170	2 110 [2 145]	2 170 [2 210]								
Poids sur pavillon/à la flèche autorisé en kg	90/80	90/80	90/80 [90/80]	90/80 [90/80]	90/80	90/80	90/80 [90/80]	90/80 [90/80]								
Poids remorqué autorisé ⁴ en kg non freiné	750	750	750 [750]	750 [750]	750	750	750 [750]	750 [750]								
pente 12 %	1 600	1 600	1 600 [1 700]	1 600 [1 700]	1 600	1 600	1 600 [1 700]	1 600 [1 700]								
pente 8 %	1 800	1 800	1 800 [1 900]	1 800 [1 900]	1 800	1 800	1 800 [1 900]	1 800 [1 900]								
Volume du réservoir env. en l	61/Réservoir SCR : 20	61/Réservoir SCR : 20	63 [63]	63 [63]	61	61	63/Réservoir SCR : 20	63/Réservoir SCR : 20								
Performances/Consommations ⁵																
Vitesse maximale en km/h	215	207	230 [222]	222 [211]	228	222	228 [225]	222 [218]								
Accélération 0–100 km/h en s	9,3	9,6	8,2 [7,9]	8,4 [8,4]	7,8	7,9	7,8 [7,9]	7,9 [8,0]								
Carburant	Gazole sans soufre ¹⁰		Gazole sans soufre ¹⁰		Gazole sans soufre ¹⁰		Gazole sans soufre ¹⁰									
Consommations ⁶ en l/100 km urbaines	5,6	5,7	5,5 [5,7]	5,7 [5,6]	6,1	6,3	6,1 [6,4]	6,3 [6,5]								
routières	4,2	4,3	4,1 [4,4]	4,3 [4,5]	4,5	4,7	4,5 [4,7]	4,7 [4,9]								
mixtes	4,7	4,8	4,6 [4,8]	4,8 [4,9]	5,1	5,3	5,1 [5,3]	5,3 [5,5]								
Emissions CO ₂ ⁸ en g/km urbaines	147	148	144 [148]	149 [146]	161	164	161 [169]	164 [170]								
routières	109	114	106 [114]	113 [118]	119	124	119 [122]	124 [129]								
mixtes	124	127	120 [127]	126 [129]	134	139	134 [139]	139 [144]								
Classe d'efficience/Norme de dépollution	A/EU6	A/EU6	A/EU5 [A/EU5]	A/EU5 [A/EU5]	B/EU5	B/EU5	A/EU6 [A/EU6]	A/EU6 [A/EU6]								

Caractéristiques techniques Dimensions Equipements de série/en option

Version	A4 2.0 TDI clean diesel quattro (140 kW) ¹¹	A4 3.0 TDI (150 kW)	A4 3.0 TDI quattro (180 kW)	A4 3.0 TDI clean diesel quattro (180 kW) ¹¹
Type de moteur	4 cylindres diesel en ligne avec injection Common Rail et turbo	6 cylindres diesel en V avec injection Common Rail et turbo	6 cylindres diesel en V avec injection Common Rail et turbo	6 cylindres diesel en V avec injection Common Rail et turbo
Cylindrée en cm³ (soupapes par cylindre)	1 968 (4)	2 967 (4)	2 967 (4)	2 967 (4)
Puissance max. ¹ en kW à tr/mn	140/3 800–4 200	150/3 750–4 500	180/4 000–4 500	180/4 000–4 500
Couple max. en Nm à tr/mn	400/1 750–3 000	400/1 250–3 500	500/1 400–3 250	580/1 750–2 500
Transmission/Jantes				
Mode de transmission	Transmission intégrale perm. quattro®	Traction avant	Transmission intégrale perm. quattro®	Transmission intégrale perm. quattro®
Boîte de vitesses	Mécanique 6 vitesses [S tronic 7 vitesses]	Mécanique 6 vitesses [multitronic]	Mécanique 6 vitesses [S tronic 7 vitesses]	[S tronic 7 vitesses]
Jantes	Jantes en aluminium forgé, 7,5 J x 16	Jantes en aluminium forgé, 7,5 J x 16	Jantes en aluminium forgé, 7,5 J x 16	Jantes en aluminium coulé, 8 J x 18
Pneus	225/55 R 16 ²	225/55 R 16 ²	225/55 R 16 ²	245/40 R 18 ²
Poids/Volumes				
Poids à vide ³ en kg	1 690 [1 730] 1 730 [1 775]	1 650 [1 665] 1 695 [1 715]	1 715 [1 755] 1 755 [1 800]	[1 805] [1 855]
Poids total autorisé en kg	2 165 [2 205] 2 225 [2 270]	2 125 [2 140] 2 190 [2 210]	2 190 [2 230] 2 250 [2 295]	[2 280] [2 350]
Poids sur pavillon/à la flèche autorisé en kg	90/80 [90/80] 90/80 [90/80]	90/80 [90/80] 90/80 [90/80]	90/80 [90/80] 90/80 [90/80]	[90/80] [90/80]
Poids remorqué autorisé ⁴ en kg non freiné	750 [750] 750 [750]	750 [750] 750 [750]	750 [750] 750 [750]	[750] [750]
pente 12 %	1 600 [1 700] 1 600 [1 700]	1 600 [1 700] 1 600 [1 700]	1 900 [1 900] 1 900 [1 900]	[1 900] [1 900]
pente 8 %	1 800 [1 900] 1 800 [1 900]	1 800 [1 900] 1 800 [1 900]	2 100 [2 100] 2 100 [2 100]	[2 100] [2 100]
Volume du réservoir env. en l	61/Réservoir SCR : 20	61/Réservoir SCR : 20	63 [63] 63 [63]	[61/Réservoir SCR : 20] [61/Réservoir SCR : 20]
Performances/Consommations ⁵				
Vitesse maximale en km/h	235 [235] 229 [230]	244 [235] 235 [230]	250 ⁹ [250] ⁹ 250 ⁹ [250] ⁹	[250] ⁹ [250] ⁹
Accélération 0–100 km/h en s	7,4 [7,3] 7,6 [7,4]	7,7 [7,1] 7,9 [7,3]	6,1 [5,9] 6,3 [6,1]	[5,9] [6,1]
Carburant	Gazole sans soufre ¹⁰	Gazole sans soufre ¹⁰	Gazole sans soufre ¹⁰	Gazole sans soufre ¹⁰
Consommations ⁸ en l/100 km urbaines	5,9 [5,9] 6,0 [6,1]	6,4 [5,5] 6,4 [5,7]	7,2 [6,8] 7,3 [7,0]	[6,8] [6,9]
routières	4,4 [4,5] 4,5 [4,7]	4,3 [4,6] 4,4 [4,8]	4,9 [5,1] 5,1 [5,2]	[5,0] [5,2]
mixtes	4,9 [5,0] 5,1 [5,2]	5,1 [4,9] 5,2 [5,1]	5,8 [5,7] 5,9 [5,9]	[5,7] [5,9]
Emissions CO ₂ ⁸ en g/km urbaines	153 [155] 155 [159]	169 [145] 167 [150]	189 [176] 191 [184]	[179] [182]
routières	114 [118] 119 [124]	113 [121] 116 [126]	130 [133] 133 [137]	[132] [137]
mixtes	128 [132] 132 [137]	133 [129] 135 [135]	152 [149] 154 [154]	[149] [154]
Classe d'efficience/Norme de dépollution	A/EU6 [A/EU6] A/EU6 [A/EU6]	A/EU5 [A/EU5] A/EU5 [A/EU5]	B/EU5 [B/EU5] B/EU5 [B/EU5]	[B/EU6] [B/EU6]

[] Valeurs pour multitronic/S tronic. Observations ¹ à ¹² voir page 121.

Version	A4 2.0 TDI (100 kW) ¹²	
Type de moteur	4 cylindres diesel en ligne avec injection Common Rail et turbo	
Cylindrée en cm³ (soupapes par cylindre)	1 968 (4)	
Puissance max. ¹ en kW à tr/mn	100/4 200	
Couple max. en Nm à tr/mn	320/1 750–2 500	
Transmission/Jantes		
Mode de transmission	Traction avant	
Boîte de vitesses	Mécanique 6 vitesses	
Jantes	Jantes en acier, 7 J x 16	
Pneus	205/60 R 16 ²	
Poids/Volumes		
Poids à vide ³ en kg	1 550	1 610
Poids total autorisé en kg	2 025	2 105
Poids sur pavillon/à la flèche autorisé en kg	90/80	90/80
Poids remorqué autorisé ⁴ en kg non freiné	750	750
pente 12 %	1 300	1 300
pente 8 %	1 500	1 500
Volume du réservoir env. en l	63	63
Performances/Consommations ⁵		
Vitesse maximale en km/h	215	208
Accélération 0–100 km/h en s	9,3	9,6
Carburant	Gazole sans soufre ¹⁰	
Consommations ⁸ en l/100 km urbaines	5,2	5,3
routières	3,7	3,9
mixtes	4,3	4,4
Emissions CO ₂ ⁸ en g/km urbaines	137	138
routières	97	103
mixtes	112	116
Classe d'efficience/Norme de dépollution	A/EU5	A/EU5

Audi A4 berline ou A4 Avant 2.0 TDI (100 kW 112 g CO₂/km ou 116 g CO₂/km)

Ce véhicule est synonyme d’efficacité accrue. Il s’agit d’un véhicule pour lequel l’équilibre entre performance et consommation a encore été optimisé. Ce modèle Audi se distingue par une consommation de carburant et des émissions de CO₂ réduites par rapport au modèle standard. Des modifications au niveau du véhicule ont permis d’obtenir ce résultat.

L’Audi A4 berline ou A4 Avant 2.0 TDI (100 kW 112 g CO₂/km ou 116 g CO₂/km) dispose en série de :

- Boîte mécanique 6 vitesses avec un meilleur rapport de démultiplication
- Système d’information du conducteur avec indicateur de rapport de vitesse et d’efficacité, facilite une conduite économique en donnant des conseils sur le changement de vitesse et pour économiser du carburant
- Pneus à résistance améliorée au roulage permettant des économies de carburant
- Amélioration de l’assiette (grâce au châssis Sport) et de divers composants pour réduire la valeur Cx

L’A4 berline ou A4 Avant 2.0 TDI (100 kW 112 g CO₂/km ou 116 g CO₂/km) est équipée de série de jantes en acier avec enjoliveurs intégraux, 7 J x 16 avec pneus 205/60 R 16².

Les jantes suivantes sont disponibles en option :

- Jantes en aluminium forgé style 10 branches, 7 J x 16 avec pneus 205/60 R 16²
- Jantes en aluminium coulé style 5 branches, 7,5 J x 16 avec pneus 225/55 R 16²
- Jantes en aluminium coulé style 20 branches dynamiques, 7,5 J x 17 avec pneus 225/50 R 17²
- Jantes en aluminium coulé style 5 branches, 7,5 J x 17 avec pneus 225/50 R 17²
- Jantes en aluminium coulé style 7 branches parallèles, 7,5 J x 17 avec pneus 225/50 R 17² (uniquement A4 Avant)

Les équipements ci-dessous ne sont pas disponibles pour l’A4 berline 2.0 TDI (100 kW 112 g CO₂/km) :

- Packs S line
- Roue de secours temporaire
- Cric
- Sièges Sport S à l’avant
- Sièges confort climatisés à l’avant
- adaptive light
- Toit ouvrant coulissant/relevable en verre
- Clé confort
- Ouvre-porte de garage (HomeLink)
- Rideau pare-soleil électrique pour la lunette arrière
- Crochet d’attelage
- Sièges avant réglables électrique-ment avec fonction mémoire pour siège conducteur
- Sièges avant réglables électrique-ment
- Chauffage des sièges à l’avant et à l’arrière
- Accoudoirs des portes en cuir
- Chauffage/ventilation stationnaire
- Tunnel de chargement avec sac à skis/snowboards amovible
- Pack Coffre
- Prise de courant 230 volts
- Changeur CD
- adaptive cruise control
- Audi active lane assist en combinai-son avec Audi side assist
- Audi parking system plus avec caméra de recul
- Châssis avec amortissement piloté
- Direction dynamique

Les équipements ci-dessous ne sont pas disponibles pour l’A4 Avant 2.0 TDI (100 kW 116 g CO₂/km) :

- Pack Sport S line
- Crochet d’attelage
- Chauffage/ventilation stationnaire
- adaptive cruise control
- Châssis avec amortissement piloté
- Direction dynamique

Version	A4 2.0 TDI ultra (100 kW) ¹²	
Type de moteur	4 cylindres diesel en ligne avec injection Common Rail et turbo	
Cylindrée en cm³ (soupapes par cylindre)	1 968 (4)	
Puissance max. ¹ en kW à tr/mn	100/3 000–4 400	
Couple max. en Nm à tr/mn	320/1 500–3 000	
Transmission/Jantes		
Mode de transmission	Traction avant	
Boîte de vitesses	Mécanique 6 vitesses	
Jantes	Jantes en acier, 7 J x 16	
Pneus	205/60 R 16²	
Poids/Volumes	Berline	Avant
Poids à vide³ en kg	1 615	1 670
Poids total autorisé en kg	2 090	2 165
Poids sur pavillon/à la flèche autorisé en kg	90/80	90/80
Poids remorqué autorisé⁴ en kg non freiné <p>pente 12 %</p> <p>pente 8 %</p>	750 <p>1 300</p> <p>1 500</p>	750 <p>1 300</p> <p>1 500</p>
Volume du réservoir env. en l	63/Réservoir SCR : 20	63/Réservoir SCR : 20
Performance/Consommations⁵		
Vitesse maximale en km/h	215	208
Accélération 0–100 km/h en s	9,3	9,6
Carburant	Gazole sans soufre ¹⁰	
Consommations⁹ en l/100 km urbaines <p>routières</p> <p>mixtes</p>	4,8 <p>3,5</p> <p>4,0</p>	4,9 <p>3,8</p> <p>4,2</p>
Emissions CO₂⁸ en g/km urbaines <p>routières</p> <p>mixtes</p>	125 <p>92</p> <p>104</p>	129 <p>98</p> <p>109</p>
Classe d'efficience/Norme de dépollution	A+/EU6	A+/EU6

Observations ¹ à ¹² voir page 121.

Version	A4 2.0 TDI ultra (120 kW) ¹²	
Type de moteur	4 cylindres diesel en ligne avec injection Common Rail et turbo	
Cylindrée en cm³ (soupapes par cylindre)	1 968 (4)	
Puissance max. ¹ en kW à tr/mn	120/3 000–4 200	
Couple max. en Nm à tr/mn	400/1 750–2 750	
Transmission/Jantes		
Mode de transmission	Traction avant	
Boîte de vitesses	Mécanique 6 vitesses	
Jantes	Jantes en aluminium forgé, 7,5 J x 16	
Pneus	225/55 R 16²	
Poids/Volumes	Berline	Avant
Poids à vide³ en kg	1 615	1 675
Poids total autorisé en kg	2 090	2 170
Poids sur pavillon/à la flèche autorisé en kg	90/80	90/80
Poids remorqué autorisé⁴ en kg non freiné <p>pente 12 %</p> <p>pente 8 %</p>	750 <p>1 300</p> <p>1 500</p>	750 <p>1 300</p> <p>1 500</p>
Volume du réservoir env. en l	63/Réservoir SCR : 20	63/Réservoir SCR : 20
Performances/Consommations⁵		
Vitesse maximale en km/h	225	216
Accélération 0–100 km/h en s	8,3	8,6
Carburant	Gazole sans soufre ¹⁰	
Consommations⁹ en l/100 km urbaines <p>routières</p> <p>mixtes</p>	5,0 <p>3,8</p> <p>4,2</p>	5,1 <p>4,0</p> <p>4,4</p>
Emissions CO₂⁸ en g/km urbaines <p>routières</p> <p>mixtes</p>	129 <p>98</p> <p>109</p>	132 <p>104</p> <p>114</p>
Classe d'efficience/Norme de dépollution	A+/EU6	A+/EU6

Audi A4 berline ou **A4 Avant 2.0 TDI ultra (100 kW 104 g ou 109 g CO₂/km)**

Ce véhicule est synonyme d'efficacité accrue. Il s'agit d'un véhicule pour lequel l'équilibre entre performance et consommation a encore été optimisé. Ce modèle Audi se distingue par une consommation de carburant et des émissions de CO₂ réduites par rapport au modèle standard. Des modifications au niveau du véhicule ont permis d'obtenir ce résultat.

L'A4 berline ou **Avant 2.0 TDI ultra (100 kW 104 g ou 109 g CO₂/km) dispose en série de :**

- Boîte mécanique 6 vitesses avec un meilleur rapport de démultiplication
- Système d'information du conducteur avec indicateur de rapport de vitesse et d'efficacité, facilite une conduite économique en donnant des conseils sur le changement de vitesse et pour économiser du carburant
- Pneus à résistance améliorée au roulage permettant des économies de carburant
- Amélioration de l'assiette (grâce au châssis Sport) et de divers composants pour réduire la valeur Cx

L'A4 berline ou **A4 Avant 2.0 TDI ultra (100 kW 104 g ou 109 g CO₂/km) est équipée de série de jantes en acier avec enjoliveurs intégraux, 7 J x 16 avec pneus 205/60 R 16². Les jantes suivantes sont disponibles en option :**

- Jantes en aluminium forgé style 10 branches, 7 J x 16 avec pneus 205/60 R 16²

Les équipements ci-dessous ne sont pas disponibles pour l'A4 berline ou **Avant 2.0 TDI ultra (100 kW 104 g ou 109 g CO₂/km) :**

- Pack Sport S line
- Châssis avec amortissement piloté

Version	A4 2.0 TDI ultra (120 kW) ¹²	
Type de moteur	4 cylindres diesel en ligne avec injection Common Rail et turbo	
Cylindrée en cm³ (soupapes par cylindre)	1 968 (4)	
Puissance max. ¹ en kW à tr/mn	120/3 000–4 200	
Couple max. en Nm à tr/mn	400/1 750–2 750	
Transmission/Jantes		
Mode de transmission	Traction avant	
Boîte de vitesses	Mécanique 6 vitesses	
Jantes	Jantes en aluminium forgé, 7,5 J x 16	
Pneus	225/55 R 16²	
Poids/Volumes	Berline	Avant
Poids à vide³ en kg	1 615	1 675
Poids total autorisé en kg	2 090	2 170
Poids sur pavillon/à la flèche autorisé en kg	90/80	90/80
Poids remorqué autorisé⁴ en kg non freiné <p>pente 12 %</p> <p>pente 8 %</p>	750 <p>1 300</p> <p>1 500</p>	750 <p>1 300</p> <p>1 500</p>
Volume du réservoir env. en l	63/Réservoir SCR : 20	63/Réservoir SCR : 20
Performances/Consommations⁵		
Vitesse maximale en km/h	225	216
Accélération 0–100 km/h en s	8,3	8,6
Carburant	Gazole sans soufre ¹⁰	
Consommations⁹ en l/100 km urbaines <p>routières</p> <p>mixtes</p>	5,0 <p>3,8</p> <p>4,2</p>	5,1 <p>4,0</p> <p>4,4</p>
Emissions CO₂⁸ en g/km urbaines <p>routières</p> <p>mixtes</p>	129 <p>98</p> <p>109</p>	132 <p>104</p> <p>114</p>
Classe d'efficience/Norme de dépollution	A+/EU6	A+/EU6

Caractéristiques techniques	Dimensions	Equipements de série/en option
Audi A4 berline ou A4 Avant 2.0 TDI Ultra (120 kW 109 g ou 114 g CO₂/km)		
Ce véhicule est synonyme d'efficacité accrue. Il s'agit d'un véhicule pour lequel l'équilibre entre performance et consommation a encore été optimisé. Ce modèle Audi se distingue par une consommation de carburant et des émissions de CO₂ réduites par rapport au modèle standard. Des modifications au niveau du véhicule ont permis d'obtenir ce résultat.		
L'A4 berline ou A4 Avant 2.0 TDI ultra (120 kW 109 g ou 114 g CO₂/km) dispose en série de :		
<ul style="list-style-type: none">Boîte mécanique 6 vitesses avec un meilleur rapport de démultiplication du 1^{er} au 6^e rapport Système d'information du conducteur avec indicateur de rapport de vitesse et d'efficacité, facilite une conduite économique en donnant des conseils sur le changement de vitesse et pour économiser du carburant Pneus à résistance améliorée au roulage permettant des économies de carburant Amélioration de l'assiette (grâce au châssis Sport) et de divers composants pour réduire la valeur Cx		
L'A4 berline ou A4 Avant 2.0 TDI ultra (120 kW 109 g ou 114 g CO₂/km) est équipée de série avec des jantes en aluminium forgé style 10 branches, 7,5 J x 16 avec pneus 225/55 R 16². Les jantes suivantes sont disponibles en option :		
<ul style="list-style-type: none">Jantes en aluminium coulé style 5 branches, 7,5 J x 16 avec pneus 225/55 R 16² Jantes en aluminium coulé style 20 branches dynamiques, 7,5 J x 17 avec pneus 225/50 R 17² Jantes en aluminium coulé style 5 branches, 7,5 J x 17 avec pneus 225/50 R 17² Jantes en aluminium coulé style 7 branches paraboliques, 7,5 J x 17 avec pneus 225/50 R 17² (uniquement pour A4 Avant)		
L'équipement ci-dessous n'est pas disponible pour l'A4 berline ou A4 Avant 2.0 TDI ultra (120 kW 109 g ou 114 g CO₂/km) :		
<ul style="list-style-type: none">Pack Sport S line Châssis avec amortissement piloté		

Version	S4 3.0 TFSI quattro (245 kW)	
Type de moteur	6 cylindres essence en V à injection directe d'essence et turbocompresseur mécanique	
Cylindrée en cm³ (soupapes par cylindre)	2 995 (4)	
Puissance max. ¹ en kW à tr/mn	245/5 500–6 500	
Couple max. en Nm à tr/mn	440/2 900–5 300	
Transmission/Jantes		
Mode de transmission	Transmission intégrale perm. quattro®	
Boîte de vitesses	[S tronic 7 vitesses]	
Jantes	Jantes en aluminium coulé, 8] x 18	
Pneus	245/40 R 18 ²	
Poids/Volumes	Berline	Avant
Poids à vide ³ en kg	[1 780]	[1 825]
Poids total autorisé en kg	[2 255]	[2 320]
Poids sur pavillon/à la flèche autorisé en kg	[90/80]	[90/80]
Poids remorqué autorisé ⁴ en kg non freiné	[750]	[750]
pente 12 % <p>pente 8 %</p>	[1 900]	[1 900]
	[2 100]	[2 100]
Volume du réservoir env. en l	[61]	[61]
Performances/Consommations ⁵		
Vitesse maximale en km/h	[250] ⁹	[250] ⁹
Accélération 0–100 km/h en s	[5,0]	[5,1]
Carburant	Super sans soufre 95 RON ⁶	
Consommations ⁸ en l/100 km		
urbaines	[10,1]	[10,1]
routières	[6,2]	[6,4]
mixtes	[7,7]	[7,8]
Emissions CO ₂ ⁸ en g/km		
urbaines	[234]	[234]
routières	[146]	[149]
mixtes	[178]	[180]
Classe d'effcience/Norme de dépollution	[D/EU6]	[C/EU6]

[] Valeurs pour S tronic.

Caractéristiques techniques
 Dimensions
 Equipements de série/en option

Index

Remarque importante

Spécificités des jantes : les jantes en aluminium polies brillant, polies ou partiellement polies ne doivent pas être montées dans des conditions hivernales. Pour des raisons techniques, la surface de ces jantes ne jouit pas d'une protection optimale contre la corrosion et risque à longue échéance de subir des dommages dus au sel d'épandage ou autres produits.

Observations

¹ La valeur indiquée a été obtenue à l'aide des méthodes de mesure prescrites (RL 80/1269/CEE dans la rédaction actuellement en vigueur).

² Vous trouverez les caractéristiques techniques des pneus dans le tableau à la page 125.

³ Poids à vide avec conducteur (68 kg), bagages (7 kg) et réservoir de carburant rempli à 90 %, obtenu suivant RL 92/21/CEE dans la rédaction actuellement en vigueur. Les équipements en option peuvent augmenter le poids à vide ainsi que le Cx du véhicule et réduire d'autant sa charge utile et sa vitesse maximale.

⁴ La puissance du moteur diminue avec l'altitude. Il faut par conséquent réduire de 10 % le poids total avec remorque (poids remorqué autorisé + poids total autorisé du véhicule tracteur) à partir de 1 000 m au-dessus du niveau de la mer puis à chaque nouveau palier de 1 000 m. Valeur du poids remorqué autorisé avec crochet d'attelage monté en usine. En cas d'utilisation commerciale du véhicule avec crochet d'attelage, un appareil de contrôle prescrit par la CEE peut s'avérer nécessaire souscertaines conditions.

⁵ La consommation et les émissions de CO₂ d'un véhicule ne dépendent pas seulement d'une utilisation efficace du carburant, mais sont également influencées par le comportement routier et d'autres facteurs non techniques. Le CO₂ est le gaz à effet de serre qui contribue le plus au réchauffement climatique.

⁶ Utilisation recommandée du carburant sans plomb Super sans soufre 95 RON suivant DIN EN 228. A défaut : carburant sans plomb essence ordinaire sans soufre 91 RON suivant DIN EN 228 avec une légère réduction de puissance. Du carburant sans plomb 95 RON avec une teneur en éthanol maximale de 10 % (E10) peut également être utilisé. Les valeurs de consommations se basent sur l'utilisation d'un carburant 95 RON suivant 692/2008/CE.

⁷ Utilisation recommandée d'éthanol E85 ou de carburant sans plomb Super sans soufre 95 RON suivant DIN EN 228. A défaut : carburant sans plomb essence ordinaire sans soufre 91 RON suivant DIN EN 228 avec une légère réduction de puissance. Du carburant sans plomb 95 RON avec une teneur en éthanol maximale de 10 % (E10) peut également être utilisé. Les valeurs de consommations se basent sur l'utilisation d'un carburant E85 ou 95 RON suivant 692/2008/CE.

⁸ Les valeurs indiquées ont été obtenues à l'aide des méthodes de mesure prescrites. Les données ne se rapportent pas à un véhicule en particulier et ne font pas partie de l'offre mais ne servent qu'à comparer les différents types de véhicules.

⁹ Limitée.

¹⁰ Utilisation recommandée de gazole sans soufre suivant DIN EN 590. A défaut : gazole suivant DIN EN 590.

¹¹ Remplissage du réservoir AdBlue® séparé selon l'affichage sur l'écran de l'instrument combiné. Il est conseillé de remplir le réservoir AdBlue chez votre partenaire Audi.

¹² Version avec offre limitée pour les équipements en option.

Audi A4 berline

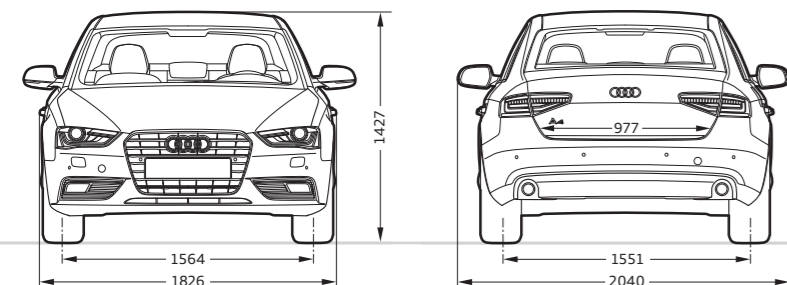
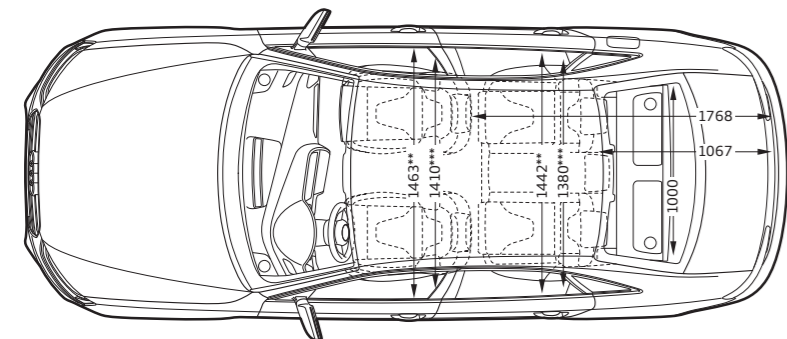
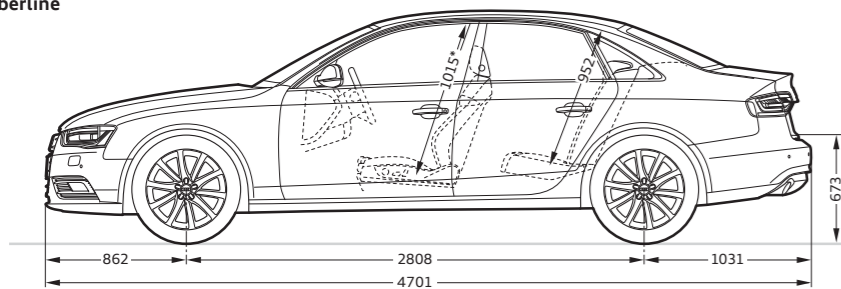
**Dimensions en millimètres.**

Dimensions pour poids à vide.

Volume du coffre : 480/962 l (mesuré suivant méthode VDA, avec parallélépipèdes de 200 x 100 x 50 mm ; seconde valeur : avec dossier de banquette arrière rabattu et chargement jusqu'à la plage arrière).

Diamètre de braquage, environ 11,5 m.

*Espace max. au-dessus de la tête. **Largeur aux coudes. ***Largeur aux épaules.

Audi A4 Avant

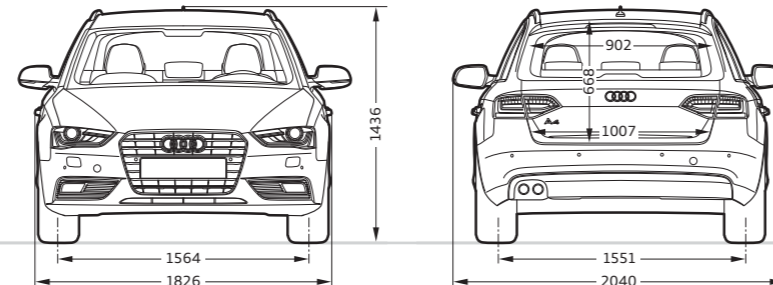
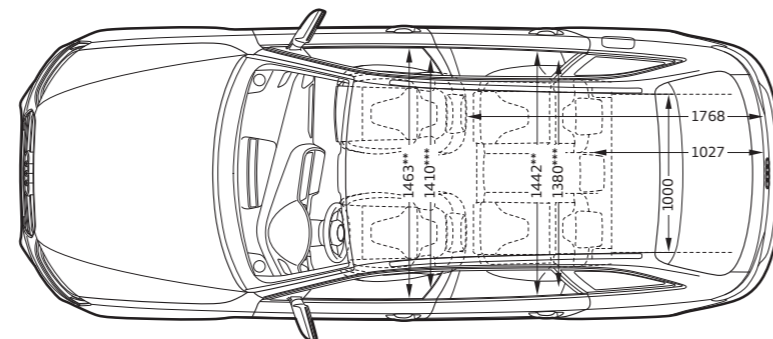
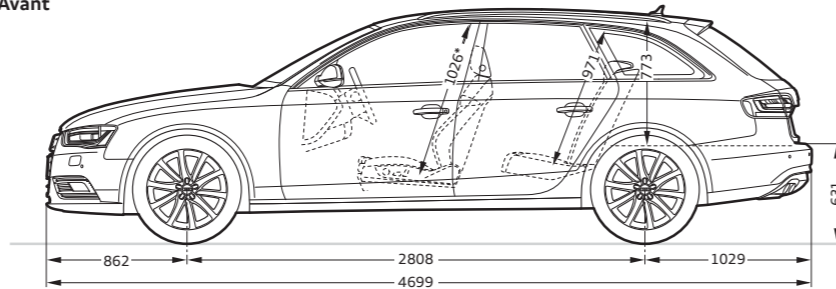
**Dimensions en millimètres.**

Dimensions pour poids à vide.

Volume du coffre : 490/1 430 l (mesuré suivant méthode VDA, avec parallélépipèdes de 200 x 100 x 50 mm ; seconde valeur : avec dossier de banquette arrière rabattu et chargement jusqu'au pavillon).

Diamètre de braquage, environ 11,5 m.

*Espace max. au-dessus de la tête. **Largeur aux coudes. ***Largeur aux épaules.

Audi S4 berline

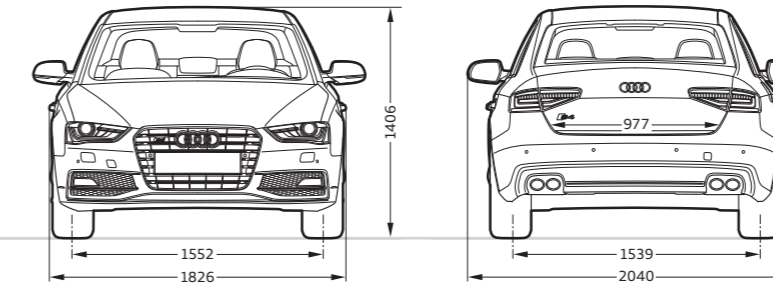
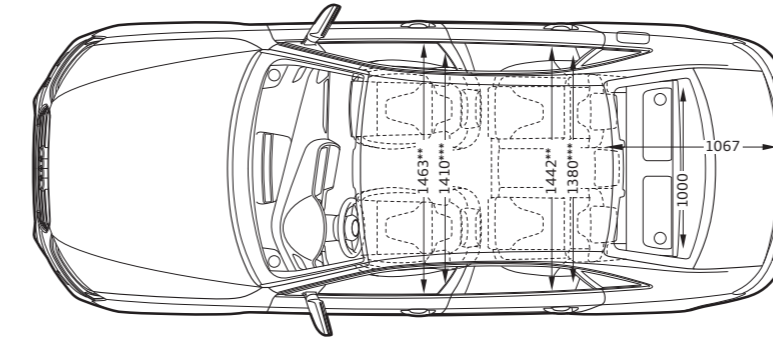
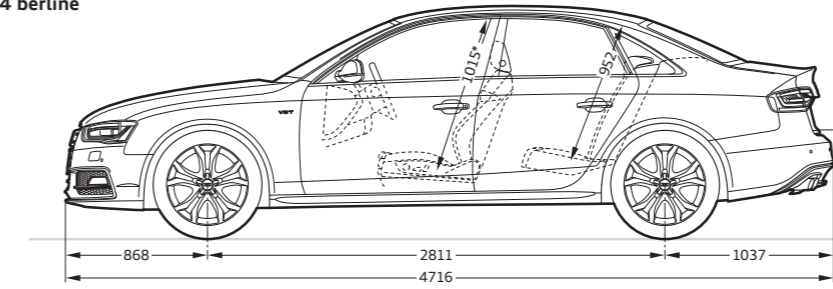
**Dimensions en millimètres.**

Dimensions pour poids à vide.

Volume du coffre : 480/962 l (mesuré suivant méthode VDA, avec parallélépipèdes de 200 x 100 x 50 mm ; seconde valeur : avec dossier de banquette arrière rabattu et chargement jusqu'à la plage arrière).

Diamètre de braquage, environ 11,5 m.

*Espace max. au-dessus de la tête. **Largeur aux coudes. ***Largeur aux épaules.

Audi S4 Avant

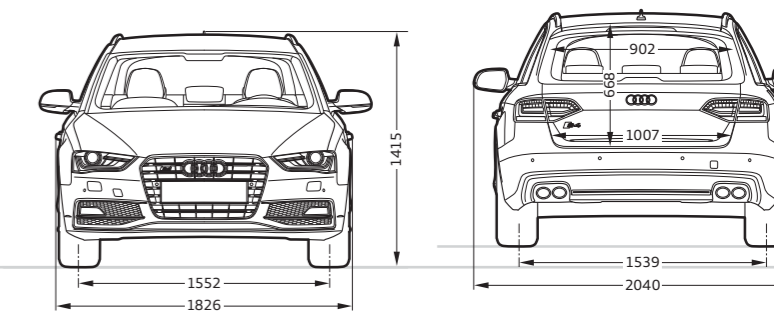
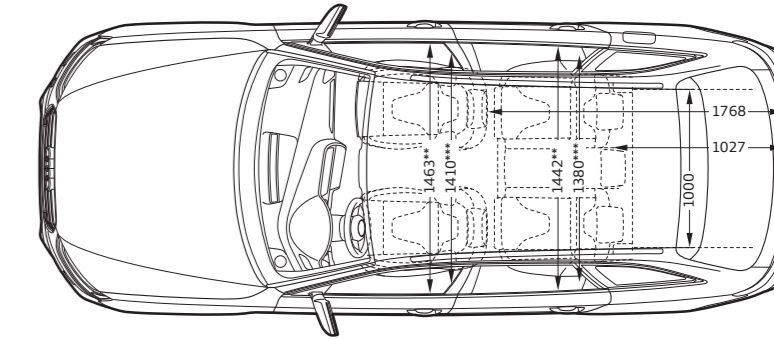
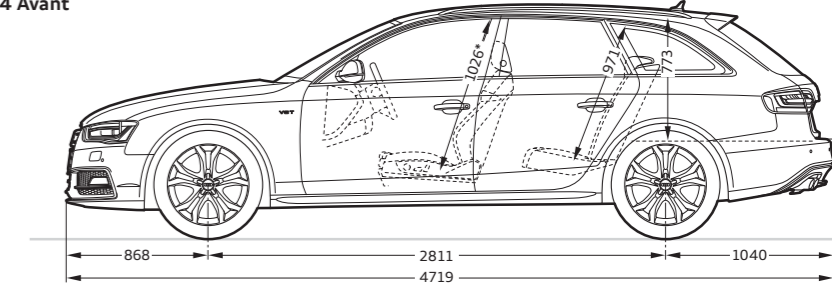
**Dimensions en millimètres.**

Dimensions pour poids à vide.

Volume du coffre : 490/1 430 l (mesuré suivant méthode VDA, avec parallélépipèdes de 200 x 100 x 50 mm ; seconde valeur : avec dossier de banquette arrière rabattu et chargement jusqu'au pavillon).

Diamètre de braquage, environ 11,5 m.

*Espace max. au-dessus de la tête. **Largeur aux coudes. ***Largeur aux épaules.

Audi A4 allroad quattro

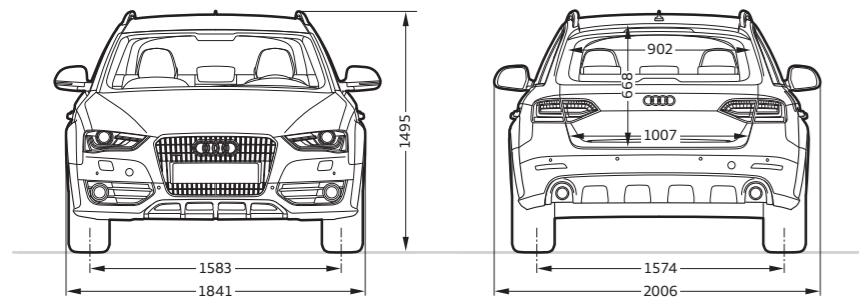
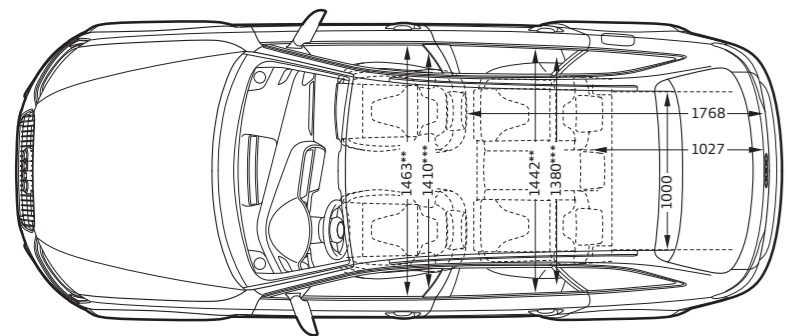
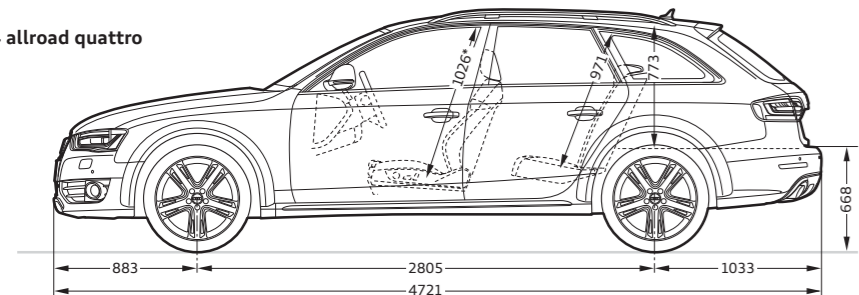
**Dimensions en millimètres.**

Dimensions pour poids à vide.

Volume du coffre : 490/1 430 l (mesuré suivant méthode VDA, avec parallélépipèdes de 200 x 100 x 50 mm ;

seconde valeur : avec dossier de banquette arrière rabattu et chargement jusqu'au pavillon).

Diamètre de braquage, environ 11,5 m.

*Espace max. au-dessus de la tête. **Largeur aux coudes. ***Largeur aux épaules.

Classification des caractéristiques des pneus

Vous trouverez dans le tableau différentes dimensions de pneus pour l'Audi A4 berline, A4 Avant, A4 allroad quattro, Audi S4 berline et S4 Avant ainsi que leurs valeurs au niveau de la classe d'efficacité en carburant, de la classe d'adhérence sur sol mouillé et de la classe de bruit de roulement externe.

	Dimensions de pneus	Classe d'efficacité en carburant	Classe d'adhérence sur sol mouillé	Classe de bruit de roulement externe
Pneus été	205/60 R 16	E-C	B-A	71-70
	225/55 R 16	F-E	B-A	71-68 -
	225/50 R 17	F-C	C-B	73-68 -
	225/55 R 17	E-C	C-B	71-68 -
	245/45 R 17	F-E	C-B	72-68 -
	245/45 R 18	F-C	B	71-68 -
	245/40 R 18	F-C	B-A	72-68 -
	255/35 R 19	F	B	74
	245/40 R 19	E	B	68
	Pneus hiver	205/60 R 16	E	C
225/55 R 16		F-E	E-C	72-68 -
225/50 R 17		F	E-C	71-68 -
225/55 R 17		E	E	68
225/45 R 18		E	C	72-69 -
245/40 R 18		F-E	E-C	72-68 -

La commande d'un pneu en particulier n'est pas possible.

Votre partenaire Audi vous renseignera sur l'offre de pneus spécifique à votre pays.



Découvrez le monde d'Audi.



Expérience Audi

La fascination Audi a plusieurs facettes. Vous avez, par exemple, à l'Audi City de Londres un accès numérique à tous les modèles en grandeur nature et en temps réel. Visiter l'un des grands salons automobiles vaut également le détour. Audi y présente toujours ses nouveaux modèles et vous invite à une vision de l'avenir conçu sous le signe du « Vorsprung durch Technik » (L'avancée par la technologie). Pour connaître la manière dont Audi met en œuvre aujourd'hui ce concept, vous trouverez un aperçu fascinant dans les microsites « Vorsprung durch Technik » sur www.audi.com. Cependant, un regard sur le passé peut se révéler tout aussi enrichissant : dans le musée Audi museum mobile à Ingolstadt, l'histoire côtoie la haute technologie. Vous pouvez admirer au total 130 modèles historiques d'exposition et des



formes de présentations modernes en parfaite symbiose. Par ailleurs, l'Audi driving experience vous offre des expériences de conduite passionnantes et variées avec des modèles Audi modernes. Le plaisir de conduite pur est combiné ici à des effets d'apprentissage précieux. Une équipe composée d'instructeurs spécialement formés et hautement qualifiés vous aide à optimiser vos compétences de conduite en vous apportant des conseils pratiques. L'Audi driving experience center vous accueille également depuis peu à Neuburg, près d'Ingolstadt. Il comprend un circuit de 3,4 km de longueur maximale avec des combinaisons de virages rudes, un espace dynamique de 30 000 m² ainsi qu'un parcours offroad pour les modèles Q.



Esprit d'équipe

Le sport automobile constitue un moteur de la marque. Audi a remporté depuis plusieurs années diverses séries de courses automobiles telles que les 24 Heures du Mans ou le DTM. Les valeurs que l'on retrouve dans de nombreux sports sont aussi déterminantes pour Audi : la précision, la passion et la technique. Ce n'est donc pas étonnant qu'Audi s'engage également comme sponsor depuis des années dans le domaine sportif. Par exemple,

dans les sports d'hiver, Audi est depuis presque trente ans le sponsor principal de la Fédération allemande de ski (DSV) et également le partenaire officiel de 14 autres équipes nationales de ski alpin. Dans le domaine du football, nous soutenons des équipes nationales et internationales. De plus, Audi est le partenaire officiel de la Confédération Olympique et Sportive Allemande.

Responsabilité

Vivre de manière responsable est un principe bien ancré dans la stratégie d'Audi. Outre la réussite économique et la compétitivité à l'échelon international, d'autres critères jouent également un rôle tout aussi important tels que la responsabilité vis-à-vis de nos collaborateurs et de la société ainsi que le respect de l'environnement et des ressources. Non seulement dans le détail – nos catalogues sont imprimés sur du papier certifié FSC – mais également dans les grandes lignes : Audi conçoit des voitures sportives et émotionnelles qui bénéficient en même temps d'une efficacité constamment améliorée.

A plus long terme, Audi vise la mobilité neutre en CO₂ avec ses produits. Plus généralement, Audi prépare progressivement ses usines à une production neutre en CO₂. La marque s'engage également vis-à-vis de la société, notamment dans les domaines de l'éducation, de la technique et du social. Pour Audi, la durabilité est étroitement liée au regard porté sur l'avenir : avec l'Audi Urban Future Initiative, Audi examine plus profondément en collaboration avec des experts internationaux les défis urbains futurs et les tendances autour du thème de la mobilité.



En achetant une Audi, vous vous décidez pour une marque qui offre plus. Plus d'individualité. Plus d'exclusivité. Plus de fascination.

www.audi.fr

Vous trouverez de plus amples informations au sujet des thèmes évoqués sur notre site Web : www.audi.fr



www.audi.fr

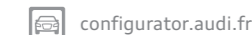

configurator.audi.fr



www.audi.fr/vorsprung-durch-technik



www.audi.fr/driving





AUDI AG
85045 Ingolstadt
www.audi.fr
Valable à partir d'avril 2014

Printed in Germany
433/1130.42.41

Les versions et équipements du modèle présenté et décrit dans ce catalogue ainsi que certains services ne sont pas disponibles dans tous les pays. Les voitures figurant sur les photos comportent des équipements en option avec supplément de prix. Les informations concernant le détail de la livraison, l'aspect, les performances, les dimensions, les poids, les consommations et les frais d'entretien des véhicules correspondent aux données en notre possession lors de la mise sous presse. Sous réserve de variations de couleur et de forme par rapport aux images, d'erreurs et de défauts d'impression. Sous réserve de modifications. Toute reproduction totale ou partielle est interdite, sauf autorisation écrite de la société AUDI AG.

Le papier de ce catalogue est fabriqué à partir de cellulose blanchie sans chlore.

www.audi.fr

