



A7

 Audi A7 Sportback
Audi S7 Sportback

Vorsprung durch Technik 



	Page	
Fascination		
	4 Audi A7 Sportback	22 Audi S7 Sportback
Technique		
	34 Innovations	40 quattro®
	36 Audi ultra	42 Phares Audi Matrix LED
	38 Audi connect	44 Performance intelligente
		46 Dynamique
		48 Systèmes d'assistance
		50 Simplicité
Equipements		
	54 Suggestions	68 Audi exclusive
	56 Modèle S	70 Peintures
	58 Audi ultra	72 Jantes/Pneus
	60 Moteurs	74 Sièges/Selleries
	62 S line	79 Ciel de pavillon
	64 Audi design selection	80 Applications décoratives
	66 Audi exclusive line	82 Eclairage
		83 Style
		83 Volants/Commandes
		85 Confort
		87 Infotainment
		90 Systèmes d'assistance
		93 Technique/Sécurité
		95 Contrat de garantie Audi
Divers		
	96 Accessoires d'origine Audi	102 Dimensions
	98 Caractéristiques techniques	104 Fascination Audi

Vous trouverez les valeurs de consommations et d'émissions CO₂ ainsi que les classes d'efficacité à partir de la page 98.

Rien n'est plus éloquent qu'une ligne claire.

L'élégance puriste d'une berline, la fonctionnalité claire d'une Avant et l'époustouflante dynamique d'un coupé - réunies dans un seul et même véhicule qui ne cesse d'émouvoir. Performance sportive de haut niveau. Technologie innovante. Efficacité impressionnante. La nouvelle Audi A7 Sportback. Une voiture unique en son genre.

Vous trouverez les valeurs de consommations et d'émissions CO₂ ainsi que les classes d'efficacité à partir de la page 98.





Rien n'inspire davantage qu'un regard vers l'avant.

Une forme pure, des lignes claires.
La nouvelle Audi A7 Sportback enthousiasme à chaque millimètre.

La ligne dynamique caractéristique s'étend sur toute la longueur du véhicule,
en harmonie avec les bas de caisse élargis. Silhouette sportive et rigide.
Le parfait équilibre entre une légèreté puriste et des lignes fluides. Une
impression de dynamique et d'élégance.

Vous trouverez les valeurs de consommations et d'émissions CO₂ ainsi que
les classes d'efficacité à partir de la page 98.

A7

Audi A7 Sportback

Sportivité en version futuriste. Grâce à un design qui éveille des émotions. D'un plaisir anticipé à un véritable enthousiasme. Accentué par des détails extraordinaires.

Première impression : élégante et de haute qualité. L'Audi Singleframe est mise en valeur par des entretoises chromées horizontales. Largeur. Ligne aplatie. Les phares prennent une apparence encore plus tendue et puissante. Une présence qui arbore une grande puissance.

Affirmée dans ses moindres angles. Jusqu'à sa partie musclée ornée d'un diffuseur de couleur contrastée. Des sorties d'échappement à la fois sportives et élégantes de forme trapézoïdale et un becquet imposant.



Vous trouverez les valeurs de consommations et d'émissions CO₂ ainsi que les classes d'efficacité à partir de la page 98.





Rien n'est plus valorisant que le sentiment d'avoir tout réussi.

La nouvelle A7 Sportback convainc par son concept innovant. Un design coupé qui étonne par sa praticité au quotidien. Avec par exemple un hayon d'ouverture large et un volume de chargement pouvant atteindre 1 390 litres. L'émotion alliée à la fonctionnalité. Un véhicule pour tous les jours – et pour les moments particuliers.

Vous trouverez les valeurs de consommations et d'émissions CO₂ ainsi que les classes d'efficacité à partir de la page 98.



Les jantes attrayantes en aluminium apportent une touche individuelle.



Les feux arrière à LED fins étirent consciemment la largeur du véhicule. Ils sont munis de série de clignotants dynamiques.



Les feux diurnes à LED qui composent les phares avant permettent une grande puissance d'éclairage avec leurs 18 diodes individuelles. Disponibles en option : les phares Audi Matrix LED pour un éclairage optimal de la route.

Les rétroviseurs extérieurs imposants viennent compléter harmonieusement le portrait dynamique.



Rien n'est plus reposant qu'un moment de silence.

Prenez place, détendez-vous et faites le plein de sensations. L'ambiance intérieure parachève l'élégance extérieure, mise en valeur par des applications décoratives exclusives. Elles sont également disponibles en bois précieux en option.

L'habitacle répond à un véritable concept intérieur. Il enveloppe le conducteur et le passager avant pour leur donner un sentiment de sécurité. La console centrale s'incline vers le conducteur qui garde la vision et le contrôle de son environnement. Notamment à l'aide de touches de commande style aluminium, et de la nouvelle génération Infotainment telle que la navigation MMI plus avec MMI touch. De plus, de nombreux services Audi connect sont disponibles et intégrés de manière conviviale. Le MMI touch permet une commande intuitive, d'un seul doigt.





Penchez-vous vers l'arrière sur les sièges particulièrement confortables et détendez-vous. Appréciez l'excellent maintien ainsi que les matériaux de haute qualité. Des sièges contour individuels en cuir sont proposés en option avec fonction mémoire pour le conducteur et le passager avant, leur configuration de sportive à confortable est disponible à tout moment grâce à la fonction mémoire.

Un espace plus généreux s'offre à vous pour votre épanouissement personnel. Complété par l'accoudoir central rabattable et des vide-poches spacieux dans les portières sans encadrement. La banquette arrière peut être rabattue d'un côté ou complètement. Pour plus de confort. Ou plus de bagages. Le volume de chargement est de 1 390 litres lorsque la banquette arrière est entièrement rabattue. Le hayon électrique proposé de série, grand et d'ouverture large, facilite sensiblement le chargement.

Vous trouverez les valeurs de consommations et d'émissions CO₂ ainsi que les classes d'efficacité à partir de la page 98.





Rien n'est plus puissant que sa propre transmission.

Performants et efficaces à la fois : les moteurs TFSI, TDI et FSI® de la nouvelle Audi A7 Sportback.

En option avec transmission intégrale permanente quattro. Pour remettre la puissance à sa place, c'est-à-dire sur la route. Souveraine et orientée vers l'avant. Pour accroître davantage la dynamique et l'agilité : l'ESP avec blocage transversal électronique proposé en option. Vous gardez ainsi toujours le cap, même en conduite sportive. L'aile arrière harmonieusement intégré vous apporte également une grande stabilité sur la chaussée. Il se déploie automatiquement à partir de 130 km/h ou en appuyant sur un bouton lorsque vous le souhaitez. Pour une meilleure transmission associée à une sportivité esthétique.

Vous trouverez les valeurs de consommations et d'émissions CO₂ ainsi que les classes d'efficacité à partir de la page 98.

Une sportivité qui se voit et se ressent.

La nouvelle Audi A7 Sportback convainc par son extraordinaire dynamique et son excellente efficacité.

Sa construction légère intelligente permet de baisser la consommation de carburant et de réduire les émissions polluantes. Le système Start-Stop contribue également à cette réduction en coupant automatiquement le moteur lors des phases d'arrêt. Dès que la voiture cesse de rouler. Le programme d'efficacité vous fournit des informations axées sur une conduite économique et faciles à consulter sur le système d'information du conducteur.

L'Audi drive select vous offre encore plus d'efficacité. Avec l'adaptation du véhicule au choix, vous avez la possibilité de choisir entre cinq modes de conduite, de confortable à sportive. Le mode efficiency vous permet de rouler de manière particulièrement économique. Combiné à la boîte S tronic, le mode roue libre commute au point mort dès que vous relâchez la pédale de l'accélérateur.

Pour une sportivité époustouflante associée à une efficacité impressionnante. De manière pertinente, en une ligne claire, dans un véhicule unique en son genre. La nouvelle Audi A7 Sportback.

Vous trouverez les valeurs de consommations et d'émissions CO₂ ainsi que les classes d'efficacité à partir de la page 98.





Un design qui fascine. Une puissance qui subjugué.

La passion dès le premier regard. La nouvelle Audi S7 Sportback. Juste au-dessous de son imposant capot moteur, les phares resplendent dans un design particulier, flanqués de bas de caisse imposants. Il en résulte une allure révélant une dynamique pure. Sans équivoque. Avec 8 cylindres et 331 kW. Une performance ébouriffante. Appréciez une sportivité sans compromis. Sans renoncer ni au confort ni à l'efficacité.

Vous trouverez les valeurs de consommations et d'émissions CO₂ ainsi que la classe d'efficacité à la page 100.

S7

Audi S7 Sportback

Performance sportive de haut niveau. De nos ingénieurs.

Une irrésistible accélération. Une brève pression sur l'accélérateur suffit pour passer en 4,6 secondes de 0 à 100 km/h. Avec légèreté. Grâce à un chef-d'œuvre du génie de l'ingénierie allemande : le moteur 4.0 V8 TFSI. Avec la technologie innovante Audi cylinder on demand. Intelligente et efficiente. A charge partielle, quatre cylindres sur huit sont coupés. Imperceptiblement. Le moteur tourne paisiblement et avec puissance tout en réduisant la consommation de carburant et les émissions de CO₂.

Vous trouverez les valeurs de consommations et d'émissions CO₂ ainsi que la classe d'efficacité à la page 100.





Une sportivité hors du commun. Jusqu'au moindre détail. Elle prend sa source dans la calandre Singleframe avec ses doubles entretoises chromées horizontales. Ornée de l'emblème S. Pour finir sur les étriers de frein noirs laqués révélateurs du style S, nettement visibles entre les branches des jantes en aluminium coulé de 20 pouces optionnelles.

Vous trouverez les valeurs de consommations et d'émissions CO₂ ainsi que la classe d'efficacité à la page 100.



Un concentré de fascination.

Bienvenue à destination. Sur des sièges Sport S de haute qualité à l'avant, disponibles en option dans un cuir précieux Valcona. Réglage électrique de série. Style sportif inclus, accentué par l'inscription S7 estampillée sur la tête. Excellent maintien latéral, même dans les conduites vivaces.

Vous trouverez les valeurs de consommations et d'émissions CO₂ ainsi que la classe d'efficacité à la page 100.



Première poussée d'adrénaline dès la montée à bord. Une atmosphère de course automobile perceptible. Vous le tenez entre vos mains : le volant Sport multifonction en cuir style 3 branches. Avec emblème S7 et palettes de changement de vitesses style aluminium. Flanqué d'applications décoratives en aluminium brossé mat. Carbone Atlas en option. Exclusives et de qualité supérieure. Commande intuitive de la navigation, de la lecture médias et des fonctions confort. Un glissement de doigt suffit. Grâce à la navigation MMI plus avec MMI touch en option.

Vous trouverez les valeurs de consommations et d'émissions CO₂ ainsi que la classe d'efficacité à la page 100.





La nouvelle Audi S7 Sportback. Prête pour les hautes performances sportives. Comme vous l'êtes vous-même. Prenez place. Et découvrez la dynamique sous sa plus belle forme.

Vous trouverez les valeurs de consommations et d'émissions CO₂ ainsi que la classe d'efficacité à la page 100.

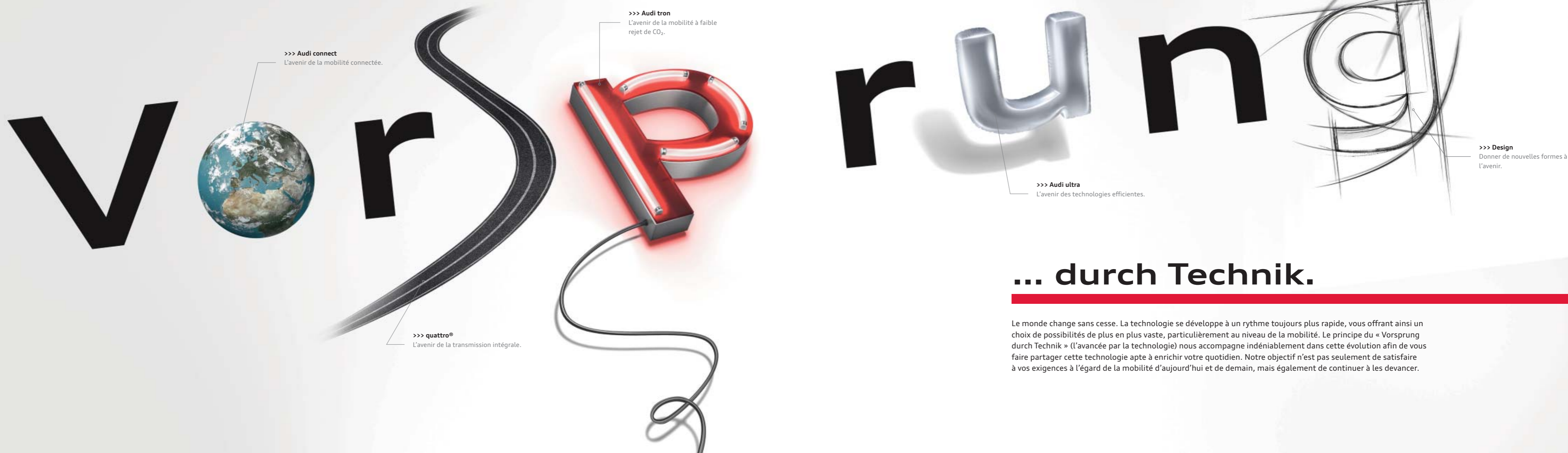

>>> **Audi connect**
L'avenir de la mobilité connectée.

>>> **Audi tron**
L'avenir de la mobilité à faible
rejet de CO₂.

>>> **quattro®**
L'avenir de la transmission intégrale.

>>> **Audi ultra**
L'avenir des technologies efficaces.

>>> **Design**
Donner de nouvelles formes à
l'avenir.

... durch Technik.

Le monde change sans cesse. La technologie se développe à un rythme toujours plus rapide, vous offrant ainsi un choix de possibilités de plus en plus vaste, particulièrement au niveau de la mobilité. Le principe du « Vorsprung durch Technik » (l'avancée par la technologie) nous accompagne indéniablement dans cette évolution afin de vous faire partager cette technologie apte à enrichir votre quotidien. Notre objectif n'est pas seulement de satisfaire à vos exigences à l'égard de la mobilité d'aujourd'hui et de demain, mais également de continuer à les devancer.

Audi ultra

Combinaison parfaite.

L'avenir des technologies efficaces.

Construire une Audi est une tâche extrêmement complexe. Et cependant un principe très simple vaut pour tous les modèles : tous les composants du véhicule s'emboîtent avec précision pour créer des synergies permettant de réduire les émissions. En suivant ce principe, Audi lança à la fin des années 80, la construction légère Audi et le révolutionnaire Audi Space Frame (ASF®) pour atteindre aujourd'hui ce qu'on nomme l'inversion de la spirale du poids : chaque composant de la construction légère influence d'autres composants qui à leur tour peuvent être réduits dans leur dimension. De cette façon, les formes et matériaux existants sont continuellement améliorés en termes de fonctionnalité, de poids toujours plus léger et de processus de production. Pour rendre nos véhicules toujours plus efficaces et écologiques. En outre, de plus en plus de technologies efficaces sont intégrées dans les Audi. Comme par exemple le système de récupération ou le système Start-Stop. Ou des moteurs haute technologie modernes et efficaces. Pour une dynamique de conduite accrue, une compression élevée, une combustion plus efficace et moins d'émissions de CO₂. L'Audi ultra illustre tout cela. Aujourd'hui et à l'avenir - vers une mobilité aux émissions de CO₂ toujours plus faibles.

>>> Aérodynamique

Moins de résistance à l'avancement, plus d'efficacité. Grâce à un agencement aérodynamique conséquent des lignes du véhicule, du soubassement du véhicule et des lèvres de becquet - pour créer une efficacité aérodynamique parfaite. Sans oublier des pneus à résistance améliorée au roulage. Tout ceci testé dans la soufflerie Audi jusqu'à 300 km/h.

>>> Compétence en construction légère

Moins de poids. Plus d'économie, de puissance et d'autonomie. La technologie de construction légère Audi. La construction légère fut premièrement utilisée pour la carrosserie avant de s'étendre aujourd'hui à presque tous les domaines. Elle rassemble au sein d'un concept général des matériaux innovants tels que l'aluminium, le carbone et le magnésium, des principes de construction intelligents ainsi que des processus de production écologiques.

>>> Récupération

Freiner pour une conduite encore plus efficace. Avec la récupération de l'énergie de freinage. Une partie de l'énergie cinétique produite durant les phases de décélération ou de freinage est temporairement stockée dans la batterie du réseau de bord et utilisée lors des phases d'accélération - ce qui selon le cycle de conduite permet d'économiser jusqu'à 3 % du carburant.

>>> Compétence en transmission

Des valeurs d'efficacité améliorées grâce à un meilleur rapport de démultiplication de la transmission. Une offre de couple plus élevée permet un rapport de démultiplication plus long en particulier dans les rapports élevés. Pour des reprises puissantes à bas régime ce qui contribue à réduire les consommations - mais n'influence ni la performance de conduite ni la sportivité.

>>> Compétence moteurs

Propulsé avec puissance et efficacité. Par Audi ultra et les technologies efficaces du domaine des moteurs. Comme par exemple Audi cylinder on demand ou le système Audi valvelift qui contribuent tous deux à une moindre consommation d'énergie du moteur ou la technologie clean diesel qui aide à réduire les émissions.

Mobilité & Navigation



Recherche de points de destinations (POI) avec commande vocale

Dans la banque de données Google™¹



Informations routières en ligne

Complètent le guidage dynamique par l'affichage d'informations de trafic en temps réel pour certains tronçons routiers



Destinations spéciales myAudi²

Le système de navigation devient votre atlas routier personnel : importation dans le véhicule de listes individuelles de points de destinations (POI) via le portail myAudi



Informations vols

Informez-vous confortablement à partir de votre véhicule sur les heures de départ et d'arrivée ainsi que sur les portes d'embarquement. Une recherche par numéro de vol est également disponible



Informations trains

Consultez les horaires de départ et d'arrivée ainsi que les numéros de quai correspondants. (Egalement disponibles pour les autres moyens de transports publics tels que les métros)



Informations locales²

Affichage des dispositions nationales spécifiques à un pays, par ex. l'obligation du port de la veste de sécurité ou celle d'une vignette ainsi que les limitations de vitesses en vigueur aux passages de frontières



Picturebook Navigation

Les données GPS de vos photos vous conduisent à destination



Prix du carburant

Les stations-services les plus économiques à proximité de votre destination ou de votre emplacement



Places de parking

Aide à trouver une place sur les parkings ou dans les garages souterrains. Avec, le cas échéant, indications des tarifs et des places libres



Navigation avec Google Earth™¹ et Google Street View™¹

Vous guide plus simplement jusqu'à votre destination grâce à des images aériennes et satellitaires en haute résolution, des photos et des saisies d'adresses



Mise à jour des cartes en ligne²

La version de cartes livrée peut être actualisée gratuitement tous les 6 mois avec les 5 premières mises à jour de navigation. En combinaison avec Audi connect, la mise à jour en ligne peut s'effectuer dans le véhicule.



Mémorisation de destinations via myAudi ou Google Maps™¹

La planification de vos destinations s'effectue confortablement sur demande depuis votre ordinateur domestique ou votre Smartphone. myAudi et Google Maps ou l'application Audi MMI connect assurent la transmission au véhicule de destinations de navigation individuelles. Lorsque vous démarrez, celles-ci sont téléchargées comme destination.

Communication



Hotspot WiFi

Connecte vos appareils portables à Internet



E-mails²

Transférés sur votre Audi MMI avec lecture confortable à voix haute



Messages (SMS)³

Affichage et lecture confortable des messages SMS ainsi que réponse par fonction de dictée



Accès à Facebook

Intégré à votre réseau personnel dans le cockpit. Avec fonction de lecture et autres fonctions de textes confortables



Accès à Twitter

Intégré au service d'informations Twitter dans le cockpit. Avec fonction de lecture et autres fonctions de textes confortables



Accès à la commande vocale du Smartphone⁴

Comme Siri (à partir de l'iPhone 4s), en exerçant une pression longue sur la touche du dialogue vocal du volant multifonction en cuir, vous pouvez accéder directement à la commande vocale du Smartphone connecté avec Bluetooth, même pendant la conduite. La commande est fiable et confortable par le biais des micros et des haut-parleurs de votre Audi.

Audi connect.

Audi connect

L'avenir de la mobilité connectée.

Le monde vous offre un nombre infini de possibilités. Audi connect, disponible en option, vous permet d'embarquer un grand nombre d'entre elles directement et en numérique dans votre Audi. Sur simple pression d'un bouton. Des solutions adaptées à vos besoins individuels. Grâce à myAudi et aux services proposés par Audi connect dans votre véhicule. Dans de nombreux endroits au monde. Manipulation intuitive, simple et confortable.

myAudi – Votre centre de commande personnel

vous permet, après avoir procédé à votre inscription sur www.audi.fr/myaudi, d'agencer et de gérer selon vos désirs les services proposés par Audi connect et protégés par mot de passe, et de les configurer confortablement depuis votre maison. Vous pouvez également utiliser sur la route une grande partie de ces services via l'application Audi MMI connect avec votre Smartphone (Android à partir de 4.0 ou à partir d'iOS 6).

Infotainment



Météorologie

Bulletins météo et cartes de l'endroit souhaité



Online Media Streaming⁵

Accès via l'application Smartphone aux services personnels radio et aux stations de radio internationales ainsi que connexion des services de streaming musique qui permettent l'accès à des millions de titres. Il est également possible d'accéder à la musique enregistrée dans le Smartphone



Bulletins d'informations en ligne (individuels)

Textes et images concernant les dernières actualités mondiales, avec fonction lecture, configuration individuelle



City Events

Informations sur les manifestations actuelles, par ex. sur le lieu de votre destination



Informations touristiques

Informations sur les curiosités à visiter – avec fonction d'enregistrement dans la destination de navigation

¹ Google et le logo Google sont des marques déposées de Google Inc. ² Fait partie de la navigation MMI plus avec MMI touch en option. ³ Sous réserve que votre téléphone portable dispose du profil Bluetooth MAP (Message Access Profile). Informations sur les téléphones portables compatibles auprès de votre partenaire Audi ou sur www.audi.fr/bluetooth. ⁴ Nécessite la navigation MMI plus avec MMI touch en option incluant système de dialogue vocal et interface Bluetooth ainsi que volant multifonction en cuir. ⁵ Votre partenaire Audi vous renseignera sur la date exacte de disponibilité. Disponibilité selon les pays. Vous avez besoin en règle générale d'un compte dans un service de streaming média, ce qui peut entraîner des frais supplémentaires. La disponibilité de données, l'affichage sur écran ainsi que les frais des services varient suivant le pays, le modèle, l'appareil portable utilisé et le tarif. Vous trouverez des informations complémentaires ainsi que des conseils d'utilisation à la page 90 et sur www.audi.fr/connect.

Etre maître de la route. Grâce à la répartition permanente de la force d'entraînement sur les quatre roues. Répartition par différentiel central. En fonction de la situation momentanée. Découvrir une nouvelle stabilité de conduite, dynamique et agilité grâce au quattro avec différentiel Sport en option et éviter les survirages et sous-virages. Pour une traction accrue et une motricité améliorée. Maîtriser chaque trajet. Sans jamais perdre de vue sa propre destination. Dans les virages. Sur les lignes droites. Sur toutes les chaussées. Pour une fascination durable. Sur la route et dans votre mémoire.



quattro®
**Tracer
des routes.**

Avec le quattro®.



Phares Audi Matrix LED

Pour mieux voir.

L'obscurité est relative. Les phares Audi Matrix LED en option transforment la nuit en jour. La nouvelle technologie de phares dispose d'une luminosité comme en plein jour. Les virages sont éclairés en tenant compte de toutes les éventualités. Les véhicules sont détectés et la lumière de votre nouvelle Audi A7 est alors répartie de manière adaptée pour vous et en fonction de la situation. La détection est possible grâce à de nombreux capteurs et à une caméra, ainsi qu'à des LED graduables, agencées de manière innovante et au design esthétique.



Les phares Audi Matrix LED ne convainquent pas seulement la nuit, la nouvelle technologie d'éclairage apporte également une touche d'esthétique dans la journée. Que ce soit sous la forme d'un éclairage ponctuel ou d'une bande lumineuse dynamique. Les LED peuvent être réglées individuellement. Elles s'adaptent parfaitement en fonction de la situation. Innovantes. Elles ne cessent d'impressionner.

Vous trouverez les valeurs de consommations et d'émissions CO₂ ainsi que les classes d'efficacité à partir de la page 98.

Etre mieux vu.

Performance intelligente

Puissance maximale. Utilisation maximale.

Chaque mouvement a une origine, quelque chose qui l'a entraîné, une idée. Les moteurs de votre nouvelle Audi A7 Sportback profitent également d'un allumage initial : une puissance accrue pour une consommation réduite. Nous combinons cette prétendue contradiction dans deux technologies d'entraînement révolutionnaires : TDI et TFSI. Découvrez les deux et optez pour celle qui vous convient le mieux.



TDI®

Avec leur combinaison d'injection directe et turbo, les moteurs TDI d'Audi assurent une performance extraordinaire et ce, grâce à un couple élevé sur toute la plage de régime avec une montée en puissance uniforme. Réduction d'émissions et consommation tout aussi sobre. Et passionnément dynamique, pour que vous puissiez tirer le maximum de chaque trajet.



TFSI®

La compression des moteurs TFSI d'Audi est particulièrement élevée. Résultat : une excellente efficacité pour une performance optimale. Le remplacement de la cylindrée par la suralimentation permet de réduire sensiblement la taille et le poids du moteur tout en gardant une dynamique impressionnante. Pour un déploiement de puissance qui vous subjuguera.

Audi cylinder on demand

Les culasses peuvent elles aussi briller d'intelligence. L'Audi cylinder on demand en est la preuve. A charge partielle, quatre cylindres sur huit du moteur TFSI sont coupés automatiquement, ce qui permet de baisser la consommation de carburant et de réduire les émissions polluantes. Sans percevoir aucune commutation et sans entraver la dynamique de conduite.



>>> ESP avec blocage transversal électronique

Le programme de stabilisation électronique ESP avec blocage transversal électronique intervient en freinant brièvement et de manière ciblée lorsque la roue avant intérieure au virage est trop soulagée. Cette impulsion de freinage permet de transmettre le couple excédentaire sur la roue extérieure au virage qui peut alors mieux adhérer à la route, améliorant ainsi la motricité.

>>> Audi drive select

L'Audi drive select vous permet d'adapter les caractéristiques de conduite de l'A7 Sportback en fonction de vos besoins. Sur simple pression d'un bouton. Réglage plus sportif, plus confortable, plus équilibré, plus économique ou mieux adapté à vos besoins individuels. A vous de choisir.

>>> tiptronic

La boîte automatique à 8 rapports avec programme de changement de rapport dynamique (DSP) assure un passage de vitesses plus rapide sans interruption perceptible de motricité.

>>> S tronic®

La boîte à double embrayage efficace et sportive vous permet un passage rapide des rapports sans interruption perceptible de motricité.

>>> adaptive air suspension

La suspension pneumatique réglée électroniquement s'active séparément sur les 4 roues et veille à ce que les caractéristiques de la conduite ne soient guère entravées, même en cas de gros chargement. Disponible également comme version « sport » pour le modèle S avec des amortisseurs encore plus fermes.

>>> Direction dynamique

La direction dynamique augmente la dynamique et le confort de conduite grâce à une régulation de la direction en fonction de la vitesse.

>>> quattro®

La transmission intégrale permanente répartit différemment la puissance motrice sur chaque roue en fonction de la situation pour obtenir une motricité et une dynamique supérieures.

>>> quattro® avec différentiel Sport

La transmission intégrale permanente quattro avec différentiel Sport régulé électroniquement assure une meilleure agilité ainsi qu'une dynamique de conduite époustouflante.

>>> Freins en céramique

Les freins en céramique sur les essieux avant et arrière garantissent une impressionnante puissance de freinage dans chaque situation.

Dynamique

Une dynamique

qui ne vous lâche plus.

Montez à bord. Attachez votre ceinture. Démarrez le moteur. Peu importe votre destination, laissez-vous entraîner par la fascinante dynamique. Comme vous le savez, tous les chemins vous sont ouverts dans votre nouvelle Audi A7 Sportback. Choisissez la direction. L'allure. La vitesse. Et savourez la liberté de disposer de réserves. Suffisamment pour tirer le maximum de chaque trajet.

>>> Audi pre sense basic

Met en œuvre des mesures pour la protection préventive des occupants en cas d'accident

>>> Indicateur de limitation de vitesse assisté par caméra

Reconnaît les limitations de vitesse et vous informe via le système d'information du conducteur et l'affichage tête haute

>>> Audi active lane assist

Détecte les bandes de roulement et vous aide à maintenir la trajectoire en corrigeant doucement le mouvement du volant

>>> adaptive cruise control incluant Audi pre sense front

Surveille la circulation à l'avant et maintient automatiquement la distance aussi constante que possible

>>> Phares Audi Matrix LED

Détectent la route et l'éclairent par des LED agencées de manière innovante en fonction de la situation pour une sécurité accrue

>>> Audi side assist incluant Audi pre sense rear

Vous assiste lors de changements de trajectoire et enclenche des mesures de sécurité préventives en cas de risque de collision arrière

>>> Assistant de vision nocturne

Augmente le confort lors d'une conduite nocturne grâce à une caméra thermique intégrée avec marquage des piétons et animaux sauvages de grande taille détectés

Systèmes d'assistance

Peu importe votre destination : un sentiment de sécurité vous accompagne.

Grâce aux systèmes d'assistance de la nouvelle Audi A7 Sportback.

Chaque trajet est différent. Cependant une chose reste la même dans tous les voyages : la sensation de protection transmise par chaque Audi. Tous les systèmes d'assistance au conducteur embarqués dans votre nouvelle Audi A7 Sportback vous assistent lors de votre conduite et vous procurent davantage de confort sur la route. Découvrez les systèmes d'assistance les plus importants.

>>> Affichage tête haute

Projette sur le pare-brise les principales informations à hauteur de vue du conducteur afin que celui-ci ne quitte pas la route des yeux

>>> Audi parking system plus avec caméras périphériques

Assure une meilleure visibilité lors du stationnement et des manœuvres grâce à différentes perspectives de caméras au choix de la zone autour du véhicule

>>> Assistant de stationnement avec indicateur de zone environnante

Vous assiste en prenant en charge de manière temporaire les manœuvres de braquage pour entrer et sortir des places de parking

>>> Audi connect

Utilisez de façon rapide et confortable tous les services en option proposés par Audi connect avec la navigation MMI plus avec MMI touch. La commande intuitive du MMI simplifie étonnamment l'accès aux fonctions basées sur Internet

>>> Car

Commandez et modifiez les systèmes d'assistance au conducteur, les réglages du véhicule ainsi que les fonctions de la climatisation et du service de manière confortable et en quelques manipulations sur le MMI Radio

>>> Média

Affichez les albums de votre musique à partir de toutes les sources médias disponibles comme le Jukebox, les cartes SD insérées, l'Audi music interface, les CD ou DVD.

>>> Navigation

Naviguez encore plus confortablement jusqu'à votre destination grâce à l'affichage de cartes en 3D et à une représentation tridimensionnelle des curiosités et bâtiments grâce à la navigation MMI plus avec MMI touch

>>> Téléphone

Téléphonez en toute sécurité et confortablement grâce au dispositif mains libres : sélectionnez simplement votre locuteur parmi vos contacts dans le MMI ou composez le numéro de manière intuitive sur le MMI touch

>>> MMI® touch

Le MMI touch simplifie davantage la commande des composants individuels de l'interface multimédia. Le pavé tactile se commande même avec un seul doigt.

Simplicité**Le MMI® – intelligent, individuel, intuitif.**

Réduite. Simple. Logique. Elle redéfinit le monde de l'infodivertissement mobile : l'interface multimédia (MMI – Multi Media Interface). Téléphoner, naviguer ou accéder à l'Internet via Audi connect : de manière hautement intuitive, extrêmement fonctionnelle et confortable – grâce notamment à la commande vocale. Avec le MMI dans votre nouvelle Audi A7 Sportback, tout vous semblera un jeu d'enfant.



Uniques, comme vous-même. Les possibilités d'équipements.

Sportivité, confort, design, fonctionnalité... peu importent les caractéristiques que vous recherchez pour votre Audi, une multitude de possibilités de personnalisation s'offre à vous. Les gammes d'équipement d'Audi sont nombreuses et de haute qualité, et peuvent être adaptées à vos besoins.

Il existe plusieurs formes de caractère. En voici deux.

Qu'est-ce qui fait d'une Audi votre Audi ? Un équipement entièrement adapté à vos besoins. Vous disposez d'une multitude de possibilités pour apporter à votre véhicule la note de personnalisation dont vous avez envie. Davantage de sportivité ? Ou d'élégance ? Laissez-vous guider par votre inspiration.

Audi A7 Sportback noir mythic métal

Phares Audi Matrix LED

Jantes en aluminium coulé Audi Sport style 5 branches en lames, finition titane mat, polies brillant*

Sièges Sport à l'avant en cuir Valcona gris silex

Pack Cuir incluant couvercle d'airbag Audi exclusive

Applications décoratives piano laqué noir



Audi S7 Sportback bleu Sepang nacré

Feux arrière à LED avec clignotants dynamiques

Jantes en aluminium coulé Audi Sport style 5 branches doubles

Sièges Sport S à l'avant en cuir Valcona noir avec surpiqûres contrastées et estampillage S sur le dossier

Applications décoratives aluminium/bois Beaufort noir



Vous trouverez les valeurs de consommations et d'émissions CO₂ ainsi que les classes d'efficacité à partir de la page 98. *Veuillez consulter les spécificités concernant les jantes à la page 100. Possibilité de variations selon les pays. Votre partenaire Audi local vous informera sur les finitions, les équipements de série et les options disponibles dans votre pays.

Possibilité de variations selon les pays. Votre partenaire Audi local vous informera sur les finitions, les équipements de série et les options disponibles dans votre pays.

Voir et sentir la sportivité. Même à l'arrêt.

S synonyme de Sportivité. La nouvelle Audi S7 Sportback le prouve de façon impressionnante. Avec un équipement spécifique S complet. Pour un style dynamique. Un confort sportif. Et une performance souveraine. Vous avez par ailleurs la possibilité d'intensifier le facteur S. Avec des équipements en option qui passionnent au premier regard.



Equipements spécifiques S7, disponibles de série

Jantes en aluminium coulé style 5 branches parallèles (style S)
8,5 J x 19 avec pneus 255/40 R 19*

Etriers de frein laqués noir
avec inscription S7 à l'avant

Audi Singleframe
calandre en gris platine avec doubles entretoises chromées horizontales et emblème S7

Pare-chocs avant
au design résolument sportif avec grilles d'entrée d'air à structure alvéolée et doubles entretoises chromées ; incluant lame en style aluminium

Boîtiers de rétroviseurs extérieurs
en style aluminium

Extensions de bas de caisse

Diffuseur arrière
gris platine, avec lame style aluminium

Sorties d'échappement
à double flux, 2 embouts chromés ovales à gauche et à droite

Identification du modèle/Inscription
• Emblème S7 sur l'Audi Singleframe, le capot de coffre et la clé du véhicule
• Inscription « V8 T » sur les ailes avant
Sur demande, aussi sans identification/inscription à l'arrière

Moulures de seuil avec insert en aluminium
avec inscription S7

Pédalier et repose-pied en acier inoxydable

Instrumentation
avec cadrans gris spécifiques, aiguilles blanches et inscription S7 sur le compte-tours ; balayage complet dynamique

Système d'information du conducteur avec écran couleur

Volant Sport multifonction en cuir style 3 branches avec palettes de changement de vitesses style aluminium
avec emblème S7 et surpiqûres spécifiques S

Pommeau de sélecteur de vitesses style aluminium
avec emblème S7

Touche moteur Start/Stop
avec anneau rouge

Sièges Sport S à l'avant

Sièges Sport S à l'arrière
2 sièges individuels à l'arrière avec bourrelets latéraux fortement marqués et appuie-tête intégrés, assortis visuellement aux sièges avant

Sellerie en Alcantara/cuir noir ou argent lunaire
avec estampillage S7 sur le dossier des sièges avant

Applications décoratives
aluminium brossé mat

Tapis complémentaires à l'avant et à l'arrière

Climatisation automatique confort 4 zones

MMI® Radio plus

Interface Bluetooth

Système audiophonique Audi

Pack Rangement

Tunnel de chargement

Alarme antivol

Transmission intégrale permanente quattro®

adaptive air suspension sport
avec réglages spécifiques S7

Audi cylinder on demand

Active Noise Cancellation
le système Active Noise Cancellation peut compenser les nuisances auditives dues aux fréquences individuelles asservies à la vitesse

Equipements spécifiques S7, disponibles en option (extrait)

Peinture dans le coloris spécial bleu Sepang nacré

Jantes en aluminium coulé style 5 branches parallèles en étoile (style S)
9 J x 20 avec pneus 265/35 R 20*

Jantes hiver en aluminium coulé style 5 branches parallèles en étoile (style S)
9 J x 20 avec pneus 265/35 R 20*, non compatibles chaînes-neige, vitesse maximale autorisée 240 km/h

Sortie d'échappement Sport
pour une sonorité encore plus sportive ; à double flux, 2 sorties ovales à gauche et 2 à droites avec embouts noir brillant

Selleries
en cuir Valcona noir ou argent lunaire sur les sièges Sport S avec surpiqûres contrastées et estampillage S7 sur le dossier des sièges avant ; en cuir Valcona noir ou gris silex sur les sièges contour individuels sans estampillage S7 sur le dossier

Applications décoratives
carbone Atlas

Audi design selection rouge Arras
avec applications décoratives en carbone sergé rouge

quattro® avec différentiel Sport
avec réglages spécifiques S7

Direction dynamique
avec réglages spécifiques S7

Vous trouverez les valeurs de consommations et d'émissions CO₂ ainsi que la classe d'efficacité à la page 100.

Possibilité de variations selon les pays. Votre partenaire Audi local vous informera sur les finitions, les équipements de série et les options disponibles dans votre pays.

*Vous trouverez les caractéristiques techniques des pneus à la page 101.

Possibilité de variations selon les pays. Votre partenaire Audi local vous informera sur les finitions, les équipements de série et les options disponibles dans votre pays.

L'efficacité maximale possède son propre emblème chez Audi. Le modèle Audi A7 Sportback ultra – le modèle TDI® le plus durable de la gamme.

Des technologies et mesures visant à réduire la consommation et les émissions tout en garantissant le plaisir de conduire – voici ce qui définit Audi ultra. De série sur chaque modèle Audi. L'objectif à long terme : une mobilité entièrement sans émissions. C'est ce qui nous pousse à développer de façon toujours plus conséquente. Par exemple des technologies d'entraînement toujours plus efficaces. Comme les moteurs diesel économiques. Et nous apposons notre emblème sur les plus durables d'entre eux. L'emblème ultra à l'arrière du modèle qui dévoile que ce véhicule roule avec une efficacité portée au maximum. Avec des émissions de CO₂ mixtes qui se situent à 122 g/km pour le modèle Audi A7 Sportback ultra TDI. Et sans avoir pour autant renoncé à la dynamique typique des modèles Audi. Découvrez le modèle Audi A7 Sportback ultra – un véhicule qui redéfinit la conduite efficace.

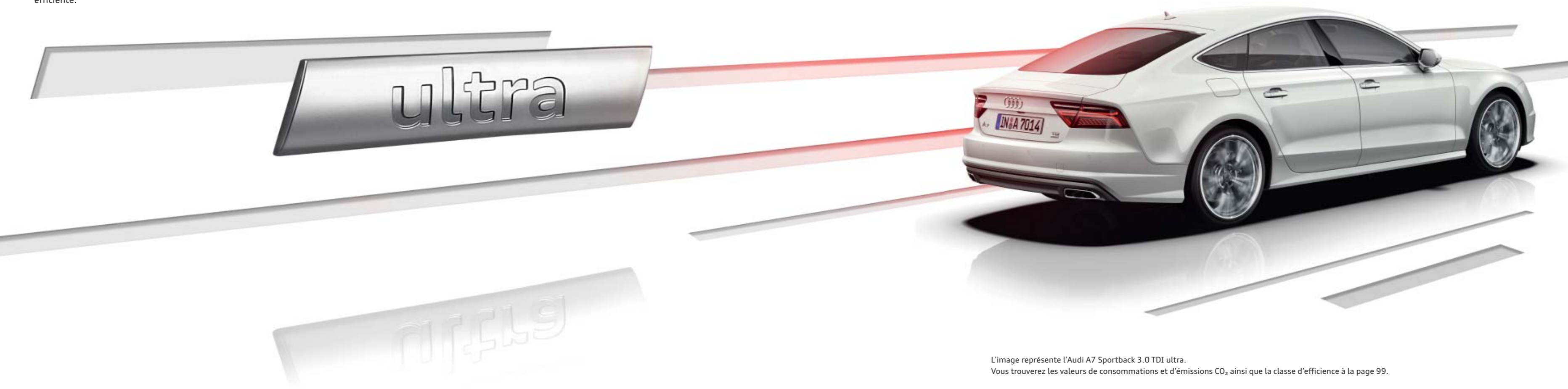

L'image représente l'Audi A7 Sportback 3.0 TDI ultra.
Vous trouverez les valeurs de consommations et d'émissions CO₂ ainsi que la classe d'efficacité à la page 99.

Le moteur 3.0 TDI ultra doté de 160 kW émet en cycle mixte les taux d'émissions de CO₂ suivants : 122 g/km.

La version 3.0 TDI ultra de l'A7 Sportback dispose des équipements de série suivants :

Moteur diesel à 6 cylindres en ligne
avec injection Common Rail et turbo

Boîte 7 vitesses à double embrayage S tronic®
avec frictions internes minimisées et alimentation en huile hautement efficace

Récupération et système Start-Stop

Système de recyclage des gaz d'échappement
avec additif AdBlue®

Système d'information du conducteur
avec indicateur de rapport de vitesse et d'efficacité

Audi drive select
avec mode efficiency

La bonne transmission pour chaque personnalité.

Peu importe le moteur que vous choisirez : ils bénéficient tous d'une compression élevée, d'une combustion ultra efficace et d'un haut degré d'efficacité. En résumé : une puissance accrue pour des valeurs de consommations et d'émissions réduites.



3.0 TDI

TDI®

Les moteurs TDI d'Audi : couple élevé sur toute la plage de régime, avec une montée en puissance uniforme. Réduction d'émissions et consommation tout aussi sobre. Comme le 3.0 TDI quattro : 235 kW. Dans l'Audi A7 Sportback avec une vitesse de pointe de 250 km/h et une accélération de 0 à 100 km/h en 5,2 secondes. Tous les moteurs TDI respectent la norme d'émission EU6.

- A7 Sportback 3.0 TDI Ultra (160 kW)
- A7 Sportback 3.0 TDI clean diesel quattro (160 kW)
- A7 Sportback 3.0 TDI clean diesel quattro (200 kW)
- A7 Sportback 3.0 TDI clean diesel quattro (235 kW)



4.0 TFSI avec technologie Audi cylinder on demand

TFSI®

Les moteurs TFSI d'Audi : efficacité impressionnante pour une performance améliorée, tout en gardant la même dynamique. Par exemple, le 4.0 TFSI quattro avec 331 kW dans l'Audi S7 Sportback – de 0 à 100 km/h en 4,6 secondes. Tous les moteurs TFSI respectent la norme d'émission EU6.

- A7 Sportback 2.0 TFSI (185 kW)*
- A7 Sportback 3.0 TFSI quattro (245 kW)
- S7 Sportback 4.0 TFSI quattro (331 kW)



2.8 FSI

FSI®

Le moteur Audi FSI : plus de puissance et de couple pour une consommation moindre – grâce au système de commande de soupapes sur deux niveaux Audi valvelift (AVS). En association avec la boîte 7 vitesses à double embrayage S tronic et la transmission intégrale permanente quattro, le moteur 2.8 FSI accélère de 0 à 100 km/h en 8,3 secondes.

- A7 Sportback 2.8 FSI quattro (162 kW)

*Votre partenaire Audi vous renseignera sur la date exacte de disponibilité. Vous trouverez les valeurs de consommations et d'émissions CO₂ ainsi que les classes d'efficience à partir de la page 98.

Fidèles à la ligne sportive : les packs S line.

Les packs S line soulignent le caractère sportif de votre Audi A7 Sportback. Accentuez par exemple la ligne dynamique du véhicule, conférez plus d'expression à l'habitacle ou réglez le châssis pour une dynamique de conduite améliorée ou davantage de sportivité. Et faites de votre Audi un véritable athlète.



Vous trouverez les valeurs de consommations et d'émissions CO₂ ainsi que les classes d'efficacité à partir de la page 98.

Possibilité de variations selon les pays. Votre partenaire Audi local vous informera sur les finitions, les équipements de série et les options disponibles dans votre pays.

Pack Extérieur S line

Pare-chocs avant et arrière, prises d'air latérales, extension de bas de caisse ainsi que diffuseur d'air au design résolument sportif

Diffuseur d'air
laqué gris platine

Mouleurs de seuil
avec inscription S line ; en combinaison avec l'éclairage d'ambiance mouleurs de seuil éclairées et sans inscription S line

Emblème S line
sur les ailes avant

Peinture dans toutes les couleurs de série/en option et disponible en plus dans les couleurs spéciales : rouge Misano nacré et gris Daytona nacré



Pack Sport S line

Le pack Sport S line comprend les équipements suivants :

Jantes en aluminium coulé Audi Sport style 7 branches doubles
9 J x 19 avec pneus 255/40 R 19*.
Une offre de quattro GmbH

Châssis Sport S line
avec réglage de châssis dynamique et rabaissement de 20 mm par rapport au châssis dynamique

Mouleurs de seuil
avec inscription S line ; en combinaison avec l'éclairage d'ambiance mouleurs de seuil éclairées et sans inscription S line

Emblème S line
sur les ailes avant

Habitacle, tableau de bord et ciel de pavillon
en noir, avec surpiqûres contrastées sur le volant Sport en cuir et le soufflet du sélecteur de vitesses ; pour Alcantara perforé/cuir avec en plus surpiqûres contrastées sur les selleries, les accoudoirs dans les contre-portes et l'accoudoir central à l'avant ; partie inférieure de la console centrale en cuir

Tapis complémentaires à l'avant
noirs, uniquement avec sellerie en Alcantara/cuir ou en cuir Valcona argent lunaire avec passepoil de couleur contrastée

Sièges Sport à l'avant
incluant appui lombaire réglable électriquement

Selleries S line en Alcantara perforé/cuir noir
avec estampillage S line sur le dossier des sièges avant



*Vous trouverez les caractéristiques techniques des pneus à la page 101.

Possibilité de variations selon les pays. Votre partenaire Audi local vous informera sur les finitions, les équipements de série et les options disponibles dans votre pays.

Volant Sport multifonction S line en cuir style 3 branches
poignées de volant en cuir perforé

Pommeau de levier de vitesses
en cuir perforé noir

Applications décoratives S line
en aluminium brossé mat

Pédalier et repose-pied en acier inoxydable

Disponibles en option :

D'autres jantes 19 pouces ou plus grosses

adaptive air suspension

Sièges Sport S à l'avant
incluant sièges Sport S à l'arrière

Sellerie S line en cuir Valcona noir ou argent lunaire
avec estampillage S line sur le dossier des sièges avant

Volant Sport multifonction S line en cuir style 3 branches avec palettes de changement de vitesses
chauffant en option ; en cuir noir (poignées de volant en cuir perforé) et avec emblème S line

Applications décoratives S line
piano laqué noir, frêne veiné brun naturel, noyer Beaufort ou aluminium/bois Beaufort noir

Peinture dans toutes les couleurs de série/option et disponible en tant qu'option de couleur supplémentaire dans le coloris spécial gris Daytona nacré

Uniques, comme vos propres exigences : Audi design selection.

L'Audi design selection vous offre une sélection esthétique de matériaux et de couleurs particulièrement exclusifs pour l'habitacle. Les luxueuses selleries en cuir brun cèdre et rouge Arras avec surpiqûres contrastées attrayantes confèrent à l'habitacle une atmosphère d'exclusivité.



Audi design selection brun cèdre (A7 Sportback)

L'Audi design selection brun cèdre comprend les équipements suivants :

- Sièges contour individuels à l'avant, en option avec ventilation de l'assise
- Partie centrale des sièges avant et partie centrale non ventilée des deux sièges extérieurs arrière en cuir Valcona perforé brun cèdre avec surpiqûres contrastées
- Bourrelets latéraux de siège, place centrale arrière et appuie-tête en cuir Valcona brun cèdre avec surpiqûres contrastées
- Accoudoirs de portières et accoudoir central en cuir brun cèdre avec surpiqûres contrastées
- Partie inférieure de la console centrale et contreportes en cuir noir
- Application décorative en aluminium/noyer Beaufort
- Tableau de bord et volant en noir
- Tapis complémentaires noirs

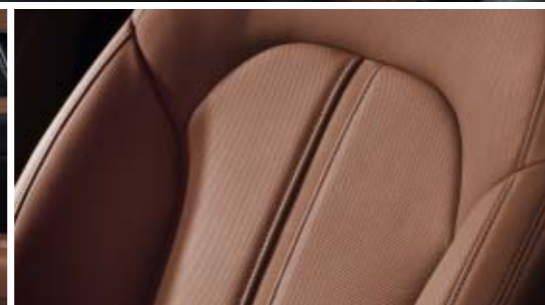

Audi design selection rouge Arras (S7 Sportback)

L'Audi design selection rouge Arras comprend les équipements suivants :

- Sièges Sport S à l'avant avec estampillage S7 dans le dossier
- Partie centrale des sièges avec piquage en losange, bourrelets latéraux, appuie-tête, panneaux de contreportes, accoudoirs de portières et accoudoir central avant en cuir Valcona rouge Arras avec surpiqûres contrastées
- Contreportes et partie inférieure de console centrale en Alcantara noir
- Applications décoratives en carbone sergé rouge
- Tapis complémentaires noirs
- Tableau de bord et volant en noir

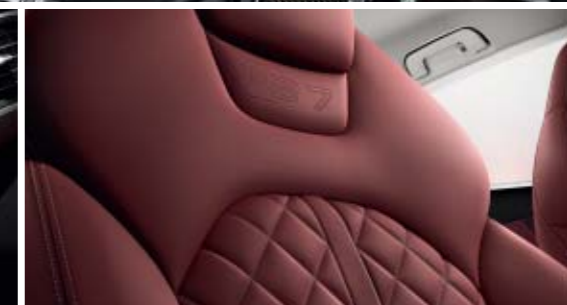

Votre personnalité. Votre Audi. Audi exclusive line.

Chaque Audi a été spécialement conçue pour vous. Avec Audi exclusive line, nous vous proposons d'entrer dans le monde de la personnalisation. Des applications et des matériaux spécialement sélectionnés forment une combinaison harmonieuse dans l'habitacle. Vous pouvez ainsi souligner votre style de vie individuel tout en élégance.



Audi exclusive line

Sièges contour individuels à l'avant
incluant fonction mémoire ; en option avec ventilation de l'assise

Selleries

bourrelets latéraux de siège et appuie-tête en cuir Valcona blanc albâtre avec surpiqûres contrastées beige poudré ; partie centrale des sièges en cuir perforé (avec perforation spéciale Audi exclusive line) blanc albâtre avec pliure beige poudré ; housse de dossier et éléments complémentaires des sièges de couleur assortie blanc albâtre

Habitacle noir

ciel de pavillon en tissu noir

Accoudoir central à l'avant

en cuir blanc albâtre avec surpiqûres contrastées beige poudré

Contreportes

panneaux de contreportes en cuir blanc albâtre ; accoudoirs de portières revêtus de cuir blanc albâtre avec surpiqûres contrastées beige poudré

Applications décoratives

Bois d'eucalyptus naturel

Tapis complémentaires

noirs avec passepoil et surpiqûres contrastées blanc albâtre

Moultures de seuil

avec inscription Audi exclusive line ; éclairées en combinaison avec l'éclairage d'ambiance



Audi exclusive line est une offre de quattro GmbH.

Possibilité de variations selon les pays. Votre partenaire Audi local vous informera sur les finitions, les équipements de série et les options disponibles dans votre pays.

Possibilité de variations selon les pays. Votre partenaire Audi local vous informera sur les finitions, les équipements de série et les options disponibles dans votre pays.

Votre caractère est exclusif. Pourquoi en serait-il autrement pour votre Audi ?

L'offre Audi exclusive porte le vœu d'exclusivité dans son nom. Elle combine des éléments décoratifs raffinés et un cuir de couleur à une peinture individuelle parmi un assortiment de teintes Audi exclusive, au gré de vos envies. Vous mettez ainsi davantage en valeur le caractère exclusif de votre voiture. Votre partenaire Audi et le studio de personnalisation Audi exclusive du forum Audi de Neckarsulm attendent vos désirs.



Audi exclusive est une offre de quattro GmbH.
Possibilité de variations selon les pays. Votre partenaire Audi local vous informera sur les finitions, les équipements de série et les options disponibles dans votre pays.



Vous trouverez les valeurs de consommations et d'émissions CO₂ ainsi que les classes d'efficacité à partir de la page 98.
Possibilité de variations selon les pays. Votre partenaire Audi local vous informera sur les finitions, les équipements de série et les options disponibles dans votre pays.

Audi A7 Sportback en peinture individuelle rouge classique nacré Audi exclusive avec pack Brillance noir Audi exclusive

Jantes en aluminium coulé Audi Sport style 5 branches en hélice

Sellerie en cuir Valcona (pack 2) Audi exclusive en gris nuage avec surpiqûres contrastées et passepoils en rouge classique

Pack Cuir étendu Audi exclusive en rouge classique avec surpiqûres contrastées en gris nuage et pack Cuir incluant couvercle d'airbag Audi exclusive

Commandes en cuir Audi exclusive en rouge classique avec surpiqûres contrastées en gris nuage

Panneaux de sièges en cuir en gris nuage avec surpiqûres contrastées en rouge classique

Ceintures de sécurité Audi exclusive en rouge classique

Moquette et tapis complémentaires Audi exclusive gris nuage avec passepoil en cuir rouge classique

Applications décoratives aluminium/bois Beaufort noir

Votre Audi ne reçoit pas une simple peinture, mais une quadruple.

Choisissez la couleur qui reflète le mieux votre personnalité. Peu importe celle que vous choisirez, vous pourrez être sûr que nous emploierons un procédé d'excellente qualité : bien que l'épaisseur du vernis ne dépasse pas celle d'un cheveu humain, il se compose de quatre couches. Non seulement, votre allure sera resplendissante mais en plus, votre Audi sera protégée le mieux possible des intempéries ainsi que des traces d'usure. Sur toute sa durée de vie.

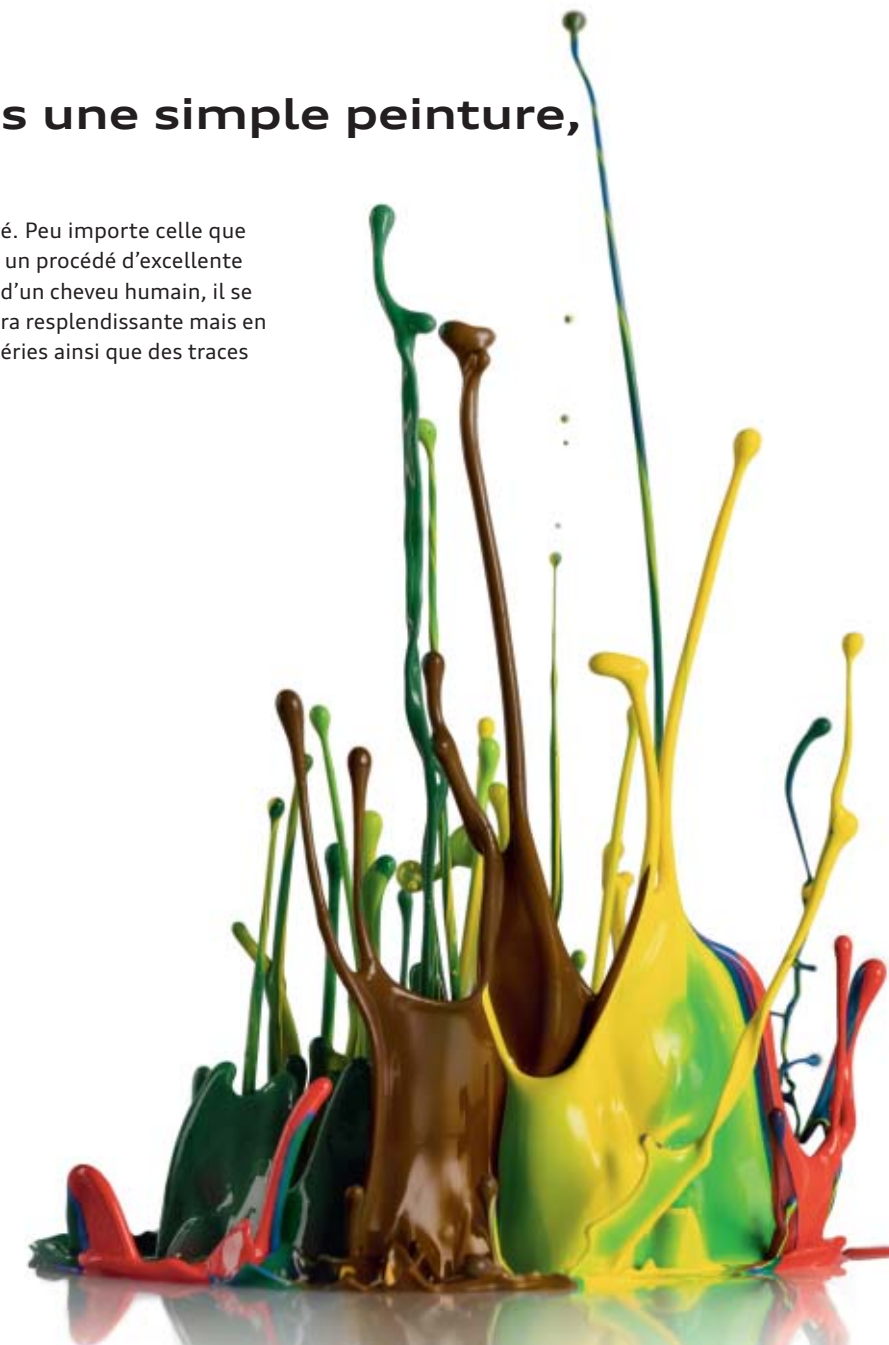

| Peintures unies



Blanc ibis

| Peintures métallisées



Blanc glacier métal



Gris tornado métal

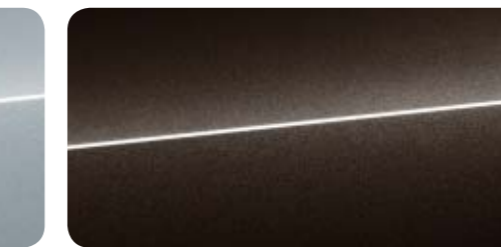

Noir Havane métal



Noir brillant



Argent fleuret métal

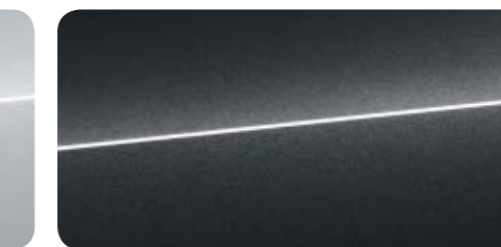

Gris oolong métal



Noir mythic métal



Gris cuvée métal

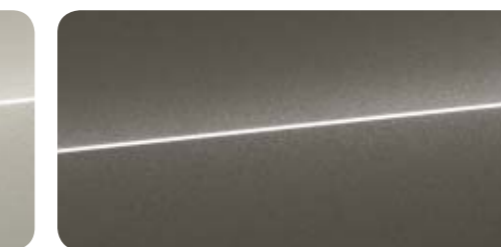

Gris Dakota métal



Bleu lunaire métal



Beige carat métal

| Peintures nacrées



Rouge Misano nacré



Bleu Sepang nacré



Rouge grenat nacré



Gris Daytona nacré

| Peintures individuelles

Peintures individuelles Audi exclusive
Une offre de quattro GmbHExtérieur
Peintures Jantes/Pneus

Qualité mise en forme. Avec brillance. Les jantes Audi.

Afin de vous garantir un bon contact avec la route à chaque mètre, les jantes Audi sont mises au banc d'essai et subissent des tests spécifiques. Ainsi, des tests de résistance par exemple permettent d'assurer la meilleure stabilité. Un essai au brouillard salin cupro-acétique (CASS) garantit la protection anticorrosion la plus fiable possible. Grâce à ces mesures et à d'autres encore, nous apportons à chaque jante Audi une qualité maximale et ce, même après de nombreux kilomètres. Peu importe le design de jante que vous choisirez parmi notre vaste éventail.

Pour que vous soyez satisfait de votre couleur favorite sur votre Audi même après avoir parcouru des milliers de kilomètres, nous ne nous contentons pas de travailler au millimètre dans notre procédé de mise en peinture. La précision se joue ici au micromètre et a priorité absolue dès la peinture d'apprêt. La première couche protège la carrosserie contre la rouille et d'autres signes de vieillissement. La couche de fond élimine ensuite les moindres aspérités et détient une élasticité qui évite que le vernis éclate en cas de projection de gravillons par exemple. La troisième couche seulement est la couleur du véhicule choisie. Une quatrième couche est appliquée comme vernis transparent qui protège des rayons ultraviolets et confère à la peinture une brillance et une intensité de couleur. Et ce, le plus longtemps possible, jusqu'à ce que vous changiez de couleur préférée.

Peinture d'apprêt
Couche de fond
Vernis coloré
Vernis transparent



La connexion idéale entre une Audi et la route.

Des designs variés et une finition haut de gamme – avec notre gamme complète de jantes, vous parachevez votre Audi de manière optimale. Toutes les jantes sont adaptées à chaque modèle Audi. Soulignez le caractère de votre Audi selon vos désirs personnels. Vous souhaitez, par exemple, une note plus dynamique ? Dans ce cas, jetez un œil à notre gamme spéciale de jantes Audi Sport. Laissez-vous simplement guider par votre inspiration. Mais peu importe votre décision : vous seul choisissez la direction.

| Jantes été



Jantes en aluminium forgé style 6 branches
8 J x 17 avec pneus 235/55 R 17¹



Jantes en aluminium coulé style 5 branches en Y
8,5 J x 19 avec pneus 255/40 R 19¹



Jantes en aluminium coulé Audi Sport style 7 branches doubles³
9 J x 19 avec pneus 255/40 R 19¹



Jantes en aluminium forgé style 5 branches en W
9 J x 20 avec pneus 265/35 R 20¹



Jantes en aluminium coulé style 7 branches dynamiques
8,5 J x 18 avec pneus 255/45 R 18¹



Jantes en aluminium coulé style 5 branches en V
8,5 J x 19 avec pneus 255/40 R 19¹



Jantes en aluminium coulé style 10 branches
8,5 J x 19 avec pneus 255/40 R 19¹,
en option avec pneus avec propriétés de roue de secours



Jantes en aluminium forgé style 5 branches en W, gris contrasté, partiellement polies²
9 J x 20 avec pneus 265/35 R 20¹



Jantes en aluminium coulé style 5 branches parallèles (style S)
8,5 J x 19 avec pneus 255/40 R 19¹.
Uniquement pour S7 Sportback



Jantes en aluminium coulé Audi Sport style 5 branches en V, finition titane mat, polies brillant^{2,3}
9 J x 19 avec pneus 255/40 R 19¹



Jantes en aluminium coulé style 5 branches parallèles en étoile (style S)
9 J x 20 avec pneus 265/35 R 20¹.
Uniquement pour S7 Sportback



Jantes en aluminium coulé Audi Sport style 5 branches doubles³
9 J x 20 avec pneus 265/35 R 20¹



Jantes en aluminium coulé Audi Sport style 5 branches doubles, finition titane mat, polies brillant^{2,3}
9 J x 20 avec pneus 265/35 R 20¹



Jantes en aluminium coulé Audi Sport style 10 branches en Y³
9 J x 20 avec pneus 265/35 R 20¹



Jantes hiver en aluminium forgé style 6 branches
7 J x 17 avec pneus 235/55 R 17¹, compatibles chaînes-neige, vitesse maximale autorisée 210 km/h



Jantes en aluminium coulé Audi Sport style 5 branches en lames³
9 J x 20 avec pneus 265/35 R 20¹



Jantes en aluminium coulé Audi Sport style 5 branches en hélice³
9 J x 21 avec pneus 275/30 R 21¹



Jantes hiver en aluminium coulé style 10 branches
8 J x 19 avec pneus 235/45 R 19¹, compatibles chaînes-neige, vitesse maximale autorisée 240 km/h



Jantes en aluminium coulé Audi Sport style 5 branches en lames, finition titane mat, polies brillant^{2,3}
9 J x 20 avec pneus 265/35 R 20¹



Jantes en aluminium coulé Audi Sport style 5 branches en hélice, finition titane mat, polies brillant^{2,3}
9 J x 21 avec pneus 275/30 R 21¹



Jantes hiver en aluminium coulé style 5 branches parallèles en étoile (style S)
9 J x 20 avec pneus 265/35 R 20¹, non compatibles chaînes-neige, vitesse maximale autorisée 240 km/h.
Uniquement pour S7 Sportback

Possibilité de variations selon les pays. Votre partenaire Audi local vous informera sur les finitions, les équipements de série et les options disponibles dans votre pays.

¹Vous trouverez les caractéristiques techniques des pneus à la page 101. ²Veillez consulter les spécificités concernant les jantes à la page 100. ³Une offre de quattro GmbH. Possibilité de variations selon les pays. Votre partenaire Audi local vous informera sur les finitions, les équipements de série et les options disponibles dans votre pays.

Qualité haut de gamme sur laquelle vous pouvez compter.

Vous occupez une place toute particulière à l'intérieur de votre Audi. Vous jouissez d'un confort exclusif perceptible sur les sièges avant et arrière grâce à des matériaux haut de gamme et une finition de première classe. Peu importe la sellerie que vous choisirez pour vos sièges, ou si vous optez pour des sièges contour individuels ou des sièges Sport ou Sport S avec un meilleur maintien pour les conduites dynamiques : vous vous sentirez toujours à la bonne place.



Sièges normaux à l'avant 1

L'image représente le siège normal à l'avant en cuir Milano gris silex sans ventilation de siège.



Sièges contour individuels à l'avant 2

Incluant fonction mémoire pour les sièges conducteur et passager avant, les rétroviseurs extérieurs et le volant. L'image représente le siège contour individuel à l'avant en cuir Valcona gris silex avec ventilation de siège.



Sièges Sport à l'avant 3

L'image représente le siège Sport à l'avant en cuir Valcona gris silex.



Sièges Sport S à l'avant 4

Incluant fonction mémoire pour les sièges conducteur et passager avant, les rétroviseurs extérieurs et le volant ; sièges arrière avec contours accentués, assortis visuellement aux sièges avant. L'image représente le siège Sport S à l'avant en cuir Valcona noir avec surpiqûres contrastées.

Cuir

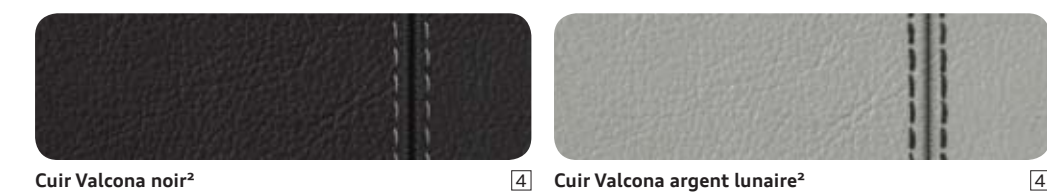
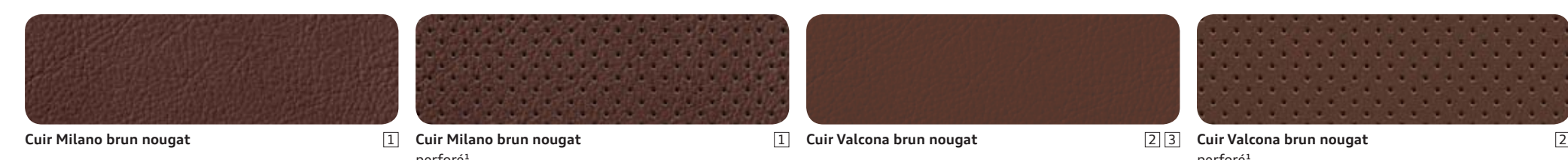
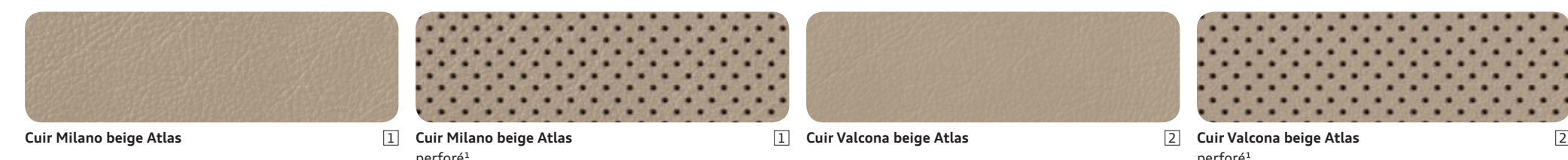
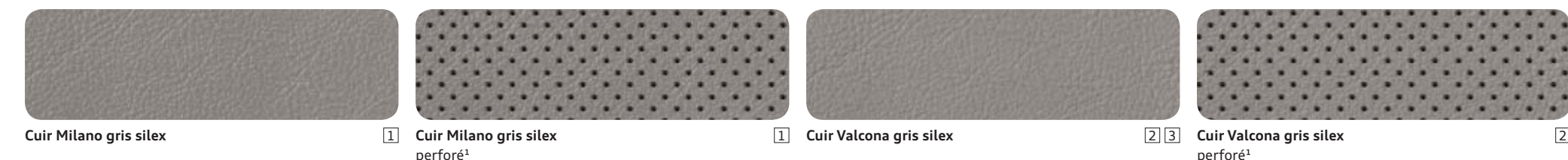

| Selleries en tissu et en cuir

Selleries en tissu Horizon

pour sièges normaux à l'avant : partie centrale des sièges en tissu Horizon ainsi que bourrelets latéraux des sièges, appuie-tête, panneaux de contreportes et accoudoir central à l'avant en tissu uni

Sellerie en cuir partiel

pour sièges normaux à l'avant sans ventilation de siège : partie centrale des sièges avant et des deux sièges extérieurs arrière ainsi que bourrelet côté entrée conducteur en cuir ; bourrelets latéraux des sièges, place centrale arrière (en option), appuie-tête, panneaux de contreportes et accoudoir central à l'avant en cuir synthétique

pour sièges normaux à l'avant avec ventilation de siège : partie centrale des sièges avant et partie centrale non ventilée des deux sièges extérieurs arrière en cuir perforé ainsi que bourrelet côté entrée conducteur en cuir ; bourrelets latéraux des sièges, place centrale arrière (en option), appuie-tête, panneaux de contreportes et accoudoir central à l'avant en cuir synthétique

Alcantara/cuir combinés

un style exclusif et sportif pour les sièges Sport ; confort d'assise élevé et confort thermique parfait grâce à une égalisation rapide de la température ; particulièrement robuste, facile à entretenir et résistante à l'usure. La partie centrale des sièges en Alcantara offre un bon maintien et s'avère particulièrement bien adaptée à une conduite dynamique. Les bourrelets latéraux en cuir de grande qualité parachèvent les sièges.

pour sièges Sport à l'avant et sièges Sport S à l'avant : partie centrale des sièges et panneaux de contreportes en Alcantara ainsi que bourrelets latéraux, appuie-tête, accoudoir central à l'avant et partie inférieure de la console centrale en cuir

Sellerie en cuir Milano

ce cuir extrêmement résistant et durable apporte une impression de haute qualité de par sa surface grainée fine. Tanné sans chrome et teint dans la masse, il offre une protection de surface excellente grâce à sa teinture.

pour sièges normaux à l'avant sans ventilation de siège : partie centrale des sièges, bourrelets latéraux, appuie-tête et accoudoir central à l'avant en cuir Milano

pour sièges normaux à l'avant avec ventilation de siège : partie centrale des sièges avant et partie centrale non ventilée des deux sièges extérieurs arrière en cuir Milano perforé ; bourrelets latéraux, place centrale arrière (en option), appuie-tête, panneaux de contreportes et accoudoir central à l'avant en cuir Milano

pour sièges Sport à l'avant : partie centrale des sièges, bourrelets latéraux, partie centrale des appuie-tête et accoudoir central à l'avant en cuir Milano

Sellerie en cuir Valcona

cuir de très belle qualité qui apporte une touche d'élégance supplémentaire à l'habitacle de votre voiture. Le cuir n'a reçu qu'une mince couche d'apprêt, ce qui lui permet de bien respirer, tandis que la surface lisse souligne le caractère exclusif de la matière. Il a été tanné sans chrome, teinté dans la masse et coloré avec des pigments résistant à la lumière.

pour sièges contour individuels à l'avant sans ventilation de l'assise : partie centrale des sièges, bourrelets latéraux, appuie-tête, panneaux de contreportes et accoudoir central à l'avant en cuir Valcona ; partie inférieure de la console centrale en cuir

pour sièges contour individuels à l'avant avec ventilation de l'assise : partie centrale des sièges avant et partie centrale non ventilée des deux sièges extérieurs arrière en cuir Valcona perforé ; bourrelets latéraux, place centrale arrière (en option), appuie-tête, panneaux de contreportes et accoudoir central à l'avant en cuir Valcona ; partie inférieure de la console centrale en cuir

pour sièges Sport à l'avant : partie centrale des sièges, bourrelets latéraux, appuie-tête, panneaux de contreportes et accoudoir central à l'avant en cuir Valcona ; partie inférieure de la console centrale en cuir

pour sièges Sport S à l'avant : partie centrale des sièges, bourrelets latéraux, partie centrale des appuie-tête, accoudoirs de portières, panneaux de contreportes et accoudoir central à l'avant en cuir Valcona ; partie inférieure de la console centrale en cuir

Sellerie en cuir Valcona (pack 1)

Audi exclusive³

partie centrale des sièges, bourrelets latéraux, appuie-tête, panneaux de contreportes et accoudoir central à l'avant en cuir Valcona ; partie inférieure de la console centrale en cuir. Couleurs du cuir et des surpiqûres au choix parmi l'offre de couleurs Audi exclusive

Sellerie en cuir Valcona (pack 2)

Audi exclusive³

en plus du pack 1 : accoudoirs des contreportes et housses de dossiers de sièges en cuir. Couleurs du cuir et des surpiqûres au choix parmi l'offre de couleurs Audi exclusive. Éléments complémentaires des sièges assortis à la couleur du cuir

Sellerie en Alcantara/cuir Valcona (pack 1)

Audi exclusive³

partie centrale des sièges et panneaux de contreportes en Alcantara ; bourrelets latéraux, appuie-tête et accoudoir central à l'avant en cuir Valcona ; partie inférieure de la console centrale en cuir. Couleurs de l'Alcantara, du cuir et des surpiqûres au choix parmi l'offre de couleurs Audi exclusive

| Tissu



Tissu Horizon noir

1

| Alcantara/cuir



Alcantara/cuir noir

3

4



Alcantara/cuir gris silex

3



Alcantara/cuir argent lunaire

4

Uniquement pour S7 Sportback



Alcantara perforé/cuir noir

3

Uniquement avec pack Sport S line

| Cuir partiel



Cuir partiel noir

1



Cuir partiel gris silex

1



Cuir partiel beige Atlas

1



Cuir partiel brun nougat

1



Cuir partiel noir perforé¹

1



Cuir partiel gris silex perforé¹

1



Cuir partiel beige Atlas perforé¹

1



Cuir partiel brun nougat perforé¹

1

| Audi design selection



Cuir Valcona brun cèdre perforé, avec surpiqûres contrastées

2



Cuir Valcona rouge Arras avec piquage en losange et surpiqûres contrastées. Uniquement pour S7 Sportback

4

| Audi exclusive line



Cuir Valcona blanc albâtre³ perforé

2

| Audi exclusive



Selleries en cuir Audi exclusive³

Couleur au choix pour cuir/surpiqûres/passepoils

1

2

3

4

| Variantes de sièges

1 Sièges normaux à l'avant

2 Sièges contour individuels à l'avant

3 Sièges Sport à l'avant

4 Sièges Sport S à l'avant

¹ Uniquement disponible avec ventilation des sièges à l'avant. ² Sur S7 Sportback avec surpiqûres contrastées ; sur A7 Sportback uniquement avec pack Sport S line et sans surpiqûres contrastées. ³ Une offre de quattro GmbH.



Qualité avant tout.

Avec les sièges Audi, vous pouvez non seulement profiter de matériaux nobles et d'une finition haut de gamme, mais également de tests complets. Audi teste par exemple la qualité de tous les cuirs de sièges dans son propre laboratoire. 45 tests permettent d'évaluer la longévité. Tendus dans des dispositifs automatiques, les échantillons de cuir doivent montrer s'ils s'étendent de manière régulière, où ils commencent à se déchirer, quand ils commencent à faire des plis, et s'ils sont résistants et difficilement inflammables. Pour les sièges Audi, seul un cuir qui aura passé tous les tests avec brio est utilisé.

| Packs Cuir

Accoudoirs revêtus de cuir dans les contreportes

Pack Cuir

accoudoirs des portières, partie inférieure de la console centrale et poignées intérieures de portières en cuir Nappa fin

Pack Cuir incluant couvercle d'airbag*

accoudoirs dans les contreportes et poignées intérieures de portières en cuir ; en plus couvercle d'airbag sur le volant également revêtu de cuir noir ; partie inférieure de la console centrale revêtue de cuir, si l'équipement choisi ne le prévoit pas déjà

Pack Cuir incluant couvercle d'airbag Audi exclusive*

identique au pack Cuir incluant couvercle d'airbag. Couleurs du cuir et des surpiqûres au choix parmi l'offre de couleurs Audi exclusive. Partie inférieure de la console centrale également revêtue de cuir, si l'équipement choisi ne le prévoit pas déjà

Pack Cuir étendu Audi exclusive*

partie inférieure du tableau de bord incluant boîte à gants et vide-poches côté conducteur, accoudoirs des contreportes, console centrale et partie inférieure de la console centrale en cuir. Couleurs du cuir et des surpiqûres au choix parmi l'offre de couleurs Audi exclusive. Couvercle d'airbag sur le volant revêtu de cuir noir

Passepoil pour sièges contour individuels

Audi exclusive*

Couleur du passepoil au choix parmi l'offre de couleurs Audi exclusive. Uniquement avec sellerie en cuir Valcona Audi exclusive pack 1 ou 2

Panneaux de sièges en cuir Audi exclusive*

pour sièges contour individuel à l'avant avec fonction mémoire, réglables électriquement : panneaux latéraux des sièges ainsi que panneaux avant en cuir Nappa fin.

Pour sièges Sport à l'avant et sièges Sport S à l'avant : panneaux latéraux des sièges ainsi que panneaux du repose-cuisses réglable en cuir Nappa fin ; panneaux latéraux des sièges avec surpiqûres ; commandes et poignées pour le réglage des sièges noires (non revêtues de cuir).

Couleurs du cuir et des surpiqûres au choix parmi l'offre de couleurs Audi exclusive

| Confort d'assise

Sièges avant réglables électriquement avec fonction mémoire pour le siège conducteur

avec réglage électrique de la hauteur d'assise, du positionnement en longueur, de l'inclinaison du dossier et de l'assise ainsi qu'appui lombaire à 4 axes réglable électriquement ; 2 combinaisons de réglage mémorisables pour le siège conducteur réglable électriquement, la colonne de direction et les rétroviseurs extérieurs

Chauffage des sièges à l'avant

chauffe la partie centrale des assises et des dossiers, avec sellerie cuir et sièges Sport chauffe aussi les bourrelets latéraux des sièges ; réglage séparé sur plusieurs positions pour les sièges conducteur et passager avant

Chauffage des sièges à l'avant et à l'arrière

identique au chauffage des sièges à l'avant, également pour les sièges extérieurs arrière, réglage séparé sur plusieurs positions

Ventilation des sièges à l'avant

assure aux sièges un confort climatique par un ventilateur sur le siège normal et aspiration de l'air sur le siège contour individuel, même en cas de températures extérieures élevées ; ventilation de la partie centrale de l'assise et du dossier ainsi que du repose-cuisses des sièges conducteur et passager avant (réglables sur 3 niveaux) ; protection contre le refroidissement par chauffage automatique des sièges. Avec la ventilation de sièges à l'avant, le cuir des sièges avant et extérieurs arrière est perforé



Fonction massage à l'avant

massage de la musculature du conducteur et du passager avant à l'aide de 10 coussins pneumatiques ; 5 programmes différents (vagues, battements, étirements, dos, épaules) avec 5 intensités réglables via un bouton multifonction sur le siège et via le MMI en option ; affichage sur le MMI

| Sièges à l'arrière



Banquette arrière

2 places ; assortie visuellement aux sièges avant ; 2 appuie-tête en forme de L à l'arrière, réglables manuellement en hauteur ; dossier de banquette arrière rabattable 40 : 60 ou complètement ; incluant accoudoir central rabattable avec vide-poches et 2 porte-boissons

Sièges Sport S à l'arrière

2 sièges individuels à l'arrière avec bourrelets latéraux plus prononcés et appuie-tête intégrés, assortis visuellement aux sièges avant ; incluant insert de vide-poches intégré entre les sièges extérieurs arrière avec 2 vide-poches séparés ; dossier de banquette arrière rabattable en deux parties 40 : 60 ou complètement ; incluant accoudoir central rabattable avec vide-poches



Banquette arrière 2+1

sièges arrière extérieurs enveloppants, assortis visuellement aux sièges avant, et siège supplémentaire au centre ; 3 appuie-tête en forme de L à l'arrière, réglables manuellement en hauteur ; dossier de banquette arrière rabattable en deux parties 40 : 60 ou complètement ; incluant accoudoir central rabattable avec vide-poches et 2 porte-boissons

| Ciel de pavillon

Ciel de pavillon en tissu noir

uniquement avec tableau de bord noir

Ciel de pavillon en Alcantara noir*

ciel de pavillon, partie supérieure de l'habillage des montants de pavillon, plage arrière et pare-soleil en Alcantara noir, surpiqûres noires

Ciel de pavillon en Alcantara noir

avec surpiqûres de couleur Audi exclusive*

ciel de pavillon, partie supérieure de l'habillage des montants de pavillon, plage arrière et pare-soleil en Alcantara noir. Couleur des surpiqûres au choix parmi l'offre de couleurs Audi exclusive

Faites l'expérience de la fascination. Jusque dans le moindre détail.

Une ambiance exclusive est une question de style. De votre style. Vous pouvez raffiner celui-ci jusque dans les plus petits détails. Apportez une touche sensible à l'aide des applications décoratives Audi haut de gamme. Laissez-vous séduire par le bois lisse qui diffuse une chaleur naturelle. Faites l'expérience de la fascination du bois à pores ouverts qui incarne une véritable exclusivité. Ou optez pour une touche personnelle en combinant des bois précieux et des éléments décoratifs en aluminium, votre goût personnel détermine votre caractère.



| Applications décoratives



Gris argenté satiné
pour l'équipement intérieur gris silex et noir



Beige argenté satiné
pour l'équipement intérieur beige Atlas et brun nougat

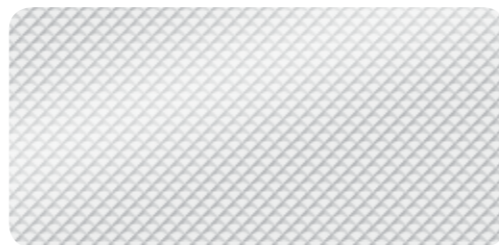

Aluminium Delta argent



Aluminium brossé mat



Piano laqué noir*
inserts style aluminium pour les applications en bordure, les contreportes et la console centrale



Bois d'eucalyptus naturel
inserts style aluminium pour les applications en bordure, les contreportes et la console centrale. Uniquement avec Audi exclusive line



Aluminium/noyer Beaufort
inserts style aluminium pour les applications en bordure, les contreportes et la console centrale. Uniquement avec Audi design selection brun cèdre

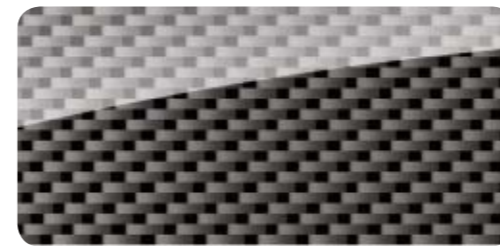

Carbone Atlas
inserts style aluminium pour les applications en bordure, les contreportes et la console centrale



Frêne veiné brun naturel
inserts style aluminium pour les applications en bordure, les contreportes et la console centrale



Noyer Beaufort
inserts style aluminium pour les applications en bordure, les contreportes et la console centrale



Applications décoratives en bois Audi exclusive*
inserts style aluminium pour les applications en bordure, les contreportes et la console centrale



Carbone sergé rouge
inserts style aluminium pour les applications en bordure, les contreportes et la console centrale. Uniquement avec Audi design selection rouge Arras



Ronce de noyer brun foncé
inserts style aluminium pour les applications en bordure, les contreportes et la console centrale

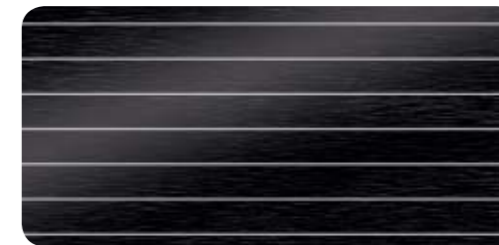

Aluminium/bois Beaufort noir*
inserts style aluminium pour les applications en bordure, les contreportes et la console centrale

Applications décoratives
grand format sur le tableau de bord, les contreportes, la console centrale et l'application en bordure

Applications décoratives en bois Audi exclusive*
disponibles en frêne veiné nougat, chêne sépia, myrte veinée brun muscade, bois de Vavona bronze, bois de modrone doré, tamo brun foncé naturel

*Une offre de quattro GmbH.

| Phares

**Phares à LED**

assurent un éclairage de la route précis et comme en plein jour ; combinent dans la technologie à LED les fonctions des feux de croisement, feux de route, feux diurnes, feux d'autoroute, clignotants et feux de bifurcation statiques ainsi que l'éclairage tout-temps ; incluant lave-phares ; feux d'autoroute supplémentaires avec prolongation automatique de la portée à partir d'une vitesse d'environ 110 km/h ; éclairage tout-temps pour réduire l'auto-éblouissement en cas de mauvaise visibilité ; graphisme imposant des feux de style jour/nuit avec un besoin énergétique minimal et une durée de vie très longue

Phares Audi Matrix LED

cette technologie innovante associe un système de caméra avec des sources lumineuses à LED et un système optique précis pour une diffusion lumineuse extrêmement bien adaptée. Les véhicules venant en sens inverse ou qui précèdent sont ainsi masqués de façon à ce que toutes les autres zones au milieu et sur les côtés continuent à être bien éclairées. Le conducteur obtient une adaptation dynamique de l'éclairage à l'avant et une visibilité nettement améliorée. La distinction entre les feux de croisement et les feux de route est supprimée. Les fonctions de confort connues telles que les feux de bifurcation statiques, l'éclairage tout-temps, l'éclairage de carrefours, le mode voyage avec commutation par GPS entre conduite à droite et conduite à gauche ainsi que la répartition de l'éclairage sur autoroute sont intégrées dans la technologie à LED. Les LED des phares Audi Matrix LED reprennent aussi la fonction des feux de virage dynamiques. Ils réagissent juste avant le braquage du volant grâce à l'assistance au véhicule basée sur les données de navigation. Le feu de marquage coopère au moyen de l'assistant de vision nocturne en option. Des LED individuelles clignent 3 fois brièvement pour le marquage de piétons détectés et mettent en relief le piéton par rapport à son environnement. Le graphisme concis des feux, les feux diurnes à LED et les clignotants dynamiques des phares avant et des feux arrière sont imposants

**Feux arrière à LED avec clignotants dynamiques**

feux stop, feux arrière, feux de brouillard arrière, clignotants et feux de plaque arrière à LED avec faible consommation d'énergie ; avec feux de recul blancs et 3^{ème} feu stop surélevé dans la lunette arrière ; avec éclairage dynamique et particulièrement visible des clignotants : une bande composée de LED est activée par segments à quelques millisecondes d'intervalle et l'affichage lumineux lors du clignotement défile toujours vers l'extérieur, dans le sens de la bifurcation. Les clignotants émettent un signal bien distinct aux autres automobilistes

Assistant de feux de route

améliore la visibilité du conducteur tout en garantissant davantage de confort grâce à une conduite plus détendue. Selon la situation, les feux de route sont automatiquement activés ou désactivés. Reconnaît automatiquement dans les limites du système les phares en sens inverse, les feux arrière des autres automobilistes ainsi que les sources lumineuses des localités. En combinaison avec l'assistant de vision nocturne en option, les fonctions du véhicule connectées effectuent l'éclairage de marquage des piétons détectés pour plus de sécurité lors des conduites nocturnes

| Eclairage intérieur

**Eclairage d'ambiance**

avec étui à lunettes intégré dans le module de pavillon ; en plus du pack Eclairage intérieur et extérieur, éclairage anti-éblouissant à LED de l'intérieur du véhicule :

- Eclairage intérieur à l'avant et à l'arrière, incluant spots de lecture
- Miroirs de courtoisie éclairés
- Eclairage d'ambiance de la console centrale
- Eclairage des vide-poches de portières
- Moulures de seuil éclairées (en cas de choix de packs S line, sans inscription S line sur les moulures de seuil)

Configuration via le système MMI

Pack Eclairage intérieur et extérieur

Eclairage intérieur : lumière réfléchie d'ambiance pour l'intérieur des portières pour améliorer l'orientation spatiale, ainsi qu'éclairage au sol à LED, à l'avant et à l'arrière ; diffuseurs d'air éclairés

Eclairage extérieur : éclairage périphérique sous les poignées de portières et éclairage des poignées encastrees à LED ; catadioptrés actifs sur les portières (ampoules)

| Design extérieur

**Sorties d'échappement**

à double flux, 1 sortie à gauche et 1 à droite, avec embouts chromés

Identification du modèle/Inscription

inscription A7, emblème ultra (sur A7 3.0 TDI ultra 160 kW) et inscription TDI, FSI ou TFSI sur le capot de coffre, au choix sans inscription

Aileron arrière

intégré dans le capot de coffre ; se déploie automatiquement à 130 km/h et se rétracte à 80 km/h ; commande manuelle complémentaire grâce à une touche sur la console centrale

Pack Brillance

baguettes sur les appuis de vitre en aluminium anodisé, revêtement noir brillant sur les montants de pavillon centraux

Pack Brillance noir Audi exclusive*

apporte une touche noire au niveau de l'Audi Singleframe, du pare-chocs avant et des baguettes décoratives sur les vitres latérales

| Design intérieur

**Moulures de seuil avec insert en aluminium****Style aluminium à l'intérieur**

sur le bouton d'éclairage, la commande de la climatisation, le bouton-poussoir rotatif MMI, les diffuseurs d'air et autour du soufflet du sélecteur de vitesses

Tapis complémentaires Audi exclusive*

couleurs des tapis complémentaires, du passepoil en cuir et des surpiqûres au choix parmi l'offre de couleurs Audi exclusive

Moquette et tapis complémentaires Audi exclusive*

couleurs de la moquette, des tapis complémentaires, du passepoil en cuir et des surpiqûres au choix parmi l'offre de couleurs Audi exclusive

| Volants/Commandes

**Volant Sport multifonction en cuir style 3 branches avec palettes de changement de vitesses**

identique au volant Sport multifonction en cuir style 3 branches, en plus avec palettes de changement de vitesses en mode manuel sur boîte automatique

Volant Sport multifonction en cuir style 3 branches

permet de commander les fonctions Infotainment disponibles ; réglable en hauteur et en profondeur, avec airbag grand volume ; assorti à la couleur choisie de la partie supérieure du tableau de bord

Volant Sport multifonction en cuir style 3 branches avec palettes de changement de vitesses, chauffant

identique au volant Sport multifonction en cuir style 3 branches avec palettes de changement de vitesses, en plus jante de volant chauffante

**Volant multifonction en cuir style 4 branches avec palettes de changement de vitesses**

identique au volant multifonction en cuir style 4 branches, en plus avec palettes de changement de vitesses en mode manuel sur boîte automatique

Volant multifonction en cuir style 4 branches

permet de commander les fonctions Infotainment disponibles ; réglable en hauteur et en profondeur, avec airbag grand volume ; assorti à la couleur choisie de la partie supérieure du tableau de bord

Volant multifonction en cuir style 4 branches, chauffant

identique au volant multifonction en cuir style 4 branches, en plus jante de volant chauffante

Volant réglable électriquement

en hauteur et en profondeur, avec dispositif automatique permettant de monter et de descendre plus facilement de voiture ; avec fonction mémoire en plus si les sièges avant réglables électriquement sont commandés

*Une offre de quattro GmbH.

| Volants/Commandes

**Jante de volant avec segments en bois Audi exclusive^{1,2}**

pour volant multifonction en cuir style 4 branches avec palettes de changement de vitesses ; individualisée avec bois (sauf tamo brun foncé naturel) et cuir Audi exclusive ; surpiqûres personnalisées au choix dans les différentes couleurs Audi exclusive

Jante de volant avec segments en bois^{1,2}

pour volant multifonction en cuir style 4 branches avec palettes de changement de vitesses ; en ronce de noyer brun foncé

Jante de volant en cuir Audi exclusive²

revêtue de cuir disponible dans toutes les couleurs Audi exclusive ; surpiqûres personnalisées au choix dans les différentes couleurs Audi exclusive avec surpiqûres spécifiques Audi exclusive

Commandes en cuir Audi exclusive²

les éléments suivants sont revêtus de cuir : jante de volant, pommeau et soufflet de sélecteur de vitesses disponibles dans toutes les couleurs Audi exclusive ; surpiqûres personnalisées au choix dans les différentes couleurs Audi exclusive ; surpiqûres spécifiques Audi exclusive sur la jante de volant

Pommeau de sélecteur de vitesses en cuir

assorti à la couleur intérieure choisie et selon la partie supérieure du tableau de bord

| Rétroviseurs

Rétroviseurs extérieurs avec clignotants à LED intégrés réglables électriquement, dégivrants, miroir convexe, plan ou asphérique ; avec fonction mémoire en plus si les sièges avant réglables électriquement sont commandés ; boîtiers laqués dans la couleur de carrosserie

également au choix :

rabattables électriquement

incluant fonction rabat automatique pour le rétroviseur côté passager avant

jour/nuit automatiques des deux côtés

incluant fonction rabat automatique pour le rétroviseur côté passager avant

rabattables électriquement et jour/nuit automatiques des deux côtés

incluant fonction rabat automatique pour le rétroviseur côté passager avant

La fonction rabat automatique permet de basculer le rétroviseur côté passager avant vers le bas au passage de la marche arrière pour apporter au conducteur une meilleure vision du trottoir.

| Système de toit

**Toit ouvrant coulissant/relevable en verre**

électrique, en verre de sécurité simple vitrage teinté et pare-soleil réglable en continu ; incluant coupe-vent intégré ; fermeture/ouverture confort depuis l'extérieur par la clé du véhicule

| Vitrage

**Vitres surteintées (vitrage Privacy)**

lunette arrière, vitres de portières arrière et vitres latérales arrière surteintées

Vitres athermiques

teintées vertes ; pare-brise et vitres de portières avant en verre acoustique pour une meilleure isolation phonique ; lunette arrière dégivrante, avec minuterie

Vitrage isolant/acoustique

meilleure isolation phonique et protection anti-effraction grâce à 2 vitres, réunies par un film synthétique. Avec en plus revêtement réfléchissant réduisant l'échauffement de l'habitacle. Pare-brise avec fenêtre pour les appareils « Telepass »

Vitrage isolant/acoustique et vitres surteintées (vitrage Privacy)

pare-brise et vitres de portières avant en verre isolant/acoustique ; lunette arrière, vitres de portières arrière et vitres latérales arrière surteintées ; pare-brise avec fenêtre pour les appareils « Telepass »

Rouleau pare-soleil

dans le cache-bagages, relevable, en tissu noir

| Climatisation

**Climatisation automatique confort**

régule électroniquement la température, la quantité et la répartition de l'air ; température réglable séparément côté conducteur et passager avant ; avec ventilation via buses de dégivrage pour le pare-brise et les vitres latérales ; commande automatique de fonctionnement en circuit fermé, réglage asservi à la position du soleil ainsi que filtre antipoussière et antipollen ; avec détecteur d'humidité et détecteur de clé ; ventilation à l'arrière au-dessus de la console centrale

**Climatisation automatique confort 4 zones**

en plus de la climatisation automatique confort : commande de la climatisation avant avec affichage numérique ; commande de climatisation supplémentaire avec affichage numérique pour la climatisation à l'arrière avec réglage séparé gauche/droite de la température et de la ventilation ainsi que répartition d'air (fonctions de la climatisation arrière également réglables via la commande de la climatisation avant), diffuseurs d'air supplémentaires sur les montants de pavillon centraux, commande automatique de fonctionnement en circuit fermé par détecteur de pollution, utilisation de la chaleur résiduelle, régulation séparée de la température de l'espace aux pieds, boîte à gants ventilée. 3 styles de climatisation au choix : douce, moyenne, intense

**Chauffage/ventilation stationnaire**

le chauffage stationnaire réchauffe l'habitacle et dégivre les vitres sans avoir à démarrer le moteur. La ventilation stationnaire apporte de l'air frais et abaisse la température intérieure. Une gestion intelligente avec minuterie et programmation du temps de départ calcule la durée de chauffage idéale en temps et énergie. Télécommande à fréquence radio séparée avec écran éclairé ; 2 modes de chauffage au choix : « dégivrer » (mode dégivrage uniquement pour les vitres), « chaud » (mode de réchauffage pour un pré-chauffage supplémentaire de l'habitacle)

¹Votre partenaire Audi vous renseignera sur la date exacte de disponibilité. ²Une offre de quattro GmbH.

| Systèmes de verrouillage

**Clé confort incluant déverrouillage du coffre par capteur**

possibilité de verrouillage/déverrouillage des portes et du capot de coffre sans actionner la clé portée sur soi ; déverrouillage automatique des portières en touchant les poignées de portières (toutes les poignées de portières sont ornées d'une baguette décorative style aluminium, poignées de portières dans la couleur de carrosserie avec le pack Brilliance noir Audi exclusive), du coffre en actionnant la poignée du capot de coffre. Le capot de coffre peut être déverrouillé au moyen d'un geste du pied sous le pare-chocs arrière pour s'ouvrir automatiquement une fois que la clé du véhicule a été détectée. Possibilité d'ouvrir séparément le capot de coffre même quand le véhicule est verrouillé

Capot de coffre à ouverture et fermeture électriques

ouverture par touche sur la clé du véhicule, touche dans la portière conducteur ou touche douce sur la poignée de coffre ; également par mouvement de coup de pied en combinaison avec la clé confort en option incluant déverrouillage du coffre par capteurs ; fermeture par touche sur la face interne du capot de coffre, touche dans la portière du conducteur ou clé confort en option (appui prolongé). En combinaison avec la clé confort, il est possible de fermer le capot de coffre tout en verrouillant la voiture grâce à une touche supplémentaire sur la face interne du capot de coffre. Incluant fermeture assistée et angle d'ouverture programmable du capot de coffre

Fermeture assistée des portières

ferme automatiquement les portières si elles ont été mal fermées

Ouvre-porte de garage (HomeLink)

télécommande à fréquence radio programmable pour l'ouverture de nombreuses portes de garage et portails extérieurs avec touches de commande intégrées à l'avant au module de pavillon ; permet de commander des systèmes de sécurité et installations d'éclairage ; reconnaissance de code et assistant de dispositif via la navigation MMI plus en option. Pour de plus amples informations, veuillez consulter votre partenaire Audi ou le site www.eurohomelink.com

Alarme antivol

surveille les portières, le capot avant et le coffre ; incluant protection volumétrique de l'habitacle désactivable, protection antiremorquage par capteur d'angle d'inclinaison et alarme sonore indépendante de la tension de bord ; avec sécurité antivol : empêche l'ouverture des portes de l'intérieur dès que le véhicule a été verrouillé à l'aide de la télécommande à fréquence radio

Préparation pour système de repérage satellite

préparation pour brancher un système de repérage satellite (disponible dans les accessoires d'origine Audi) permettant la localisation et le suivi du véhicule en cas de vol

| Rangement/Transport

Vide-poches

vide-poches dans les contreportes avant et arrière, par ex. pour des bouteilles de 1 litre maximum, filet de rangement au dos des sièges avant, vide-poches sous les sièges avant (pour sièges normaux à l'avant) ; boîte à gants côté passager avant, verrouillable, grand volume, avec éclairage et support pour stylos ; 2 porte-boissons dans la console centrale

Pack Rangement

2 porte-boissons dans l'accoudoir central arrière, filet de coffre à fixer aux œillets de fixation sur le plancher du coffre, prise de 12 volts supplémentaire à l'arrière

Préparation pour crochet d'attelage

comprend dispositif de commande pré-équipé et refroidissement du moteur renforcé. Le kit de pièces pour équipement ultérieur est disponible dans les accessoires d'origine Audi

Crochet d'attelage

escamotable mécaniquement, col de cygne et boule en acier forgé ; commande par manette dans le coffre, avec témoin de contrôle dans le coffre et indicateur sur l'instrumentation pour surveiller le bon verrouillage ; stabilisation d'attelage par contrôle électronique de stabilisation (ESC). La prise de remorque intégrée et pivotante permet le fonctionnement continu aussi pendant la conduite des appareils électriques installés dans la remorque ou la caravane

**Coffre**

grand volume avec grande largeur de chargement ; incluant filet sur le côté droit du coffre ; 4 œillets de fixation sur le plancher du coffre, avec prise de 12 volts dans la garniture latérale droite ainsi que crochets pour sacs à gauche et à droite dans le coffre ; cache-bagages

**Tunnel de chargement avec sac à skis/snowboards amovible**

pour le transport pratique d'objets longs, par ex. jusqu'à 4 paires de skis ou 2 snowboards ; sac à skis/snowboards amovible et pouvant être suspendu par une sangle

Tapis réversible

pour une meilleure protection du coffre même lorsque le dossier de banquette arrière est rabattu ; velours d'un côté, gommé de l'autre

Finition Non fumeur

vide-poches à l'avant à la place de l'allume-cigare et prise 12 volts à l'arrière

| MMI®/Navigation

**Système d'information du conducteur**

affichage d'un grand nombre d'informations utiles sur un écran monochrome de 5 pouces directement dans le champ de vision du conducteur. La recommandation de repos prévient le conducteur par un affichage sur le système d'information du conducteur et par un signal sonore lorsqu'elle détecte des indices supposant un début d'inattention de la part du conducteur. Le système est actif entre env. 65 km/h et 200 km/h et peut être désactivé. Le programme d'efficacité intégré vous assiste avec différents aperçus des données de consommation

**Système d'information du conducteur avec écran couleur**

affichage des informations du système d'information du conducteur sur un écran couleur de 7 pouces haute résolution pour une meilleure vue d'ensemble et lisibilité ; possibilités d'affichage supplémentaires des systèmes d'assistance au conducteur, médias utilisés, température extérieure et autres contenus affichés du système MMI comme, le cas échéant, navigation, assistant de vision nocturne ou menu du téléphone

| MMI®/Navigation

**Navigation MMI®**

- Avec données de navigation (carte SD)¹
- Ecran couleur 6,5 pouces à déploiement électrique avec affichage de qualité des cartes routières et de nombreuses options d'affichage
- Guidage dynamique avec TMC (si disponible)
- Commande vocale (entrée par mots entiers)
- Flèches de direction supplémentaires sur le système d'information du conducteur
- MMI Radio plus
- Lecteur simple CD et 2 lecteurs de carte SDHC (jusqu'à 32 Go), compatibles MP3, WMA et AAC
- Audi music interface pour relier des lecteurs médias portables tels qu'un Apple iPod, Apple iPhone (fonctionnalité musique) ainsi que d'autres dispositifs de stockage USB et lecteurs MP3 (uniquement compatible avec un câble d'adaptateur spécial disponible dans les accessoires d'origine Audi)
- Interface Bluetooth avec Bluetooth Audiostreaming
- Système audiophonique Audi

**Navigation MMI® plus avec MMI touch**

- Système de navigation¹ incluant mise à jour des cartes²
- Ecran couleur haute résolution de 8 pouces, à déploiement électrique
- Affichage de cartes 3D comportant de nombreuses curiosités et modèles urbains
- Informations routières détaillée : aperçu de cartes, choix d'itinéraires alternatifs, POI, indication des voies, sorties d'autoroute, zoom sur intersection etc.
- MMI touch : champ de saisie sur écran tactile pour une commande rapide et intuitive, par ex. entrée de destinations par reconnaissance d'écriture manuscrite ou déplacement et zoom sur la carte
- Système de dialogue vocal avec saisie d'adresses par mot entier dans une phrase
- Accès à la commande vocale du Smartphone
- Système d'information du conducteur avec écran couleur 7 pouces incluant affichage de la carte de navigation
- Guidage dynamique avec TMCpro (en combinaison avec Audi connect : informations routières en ligne), lecture des informations routières et affichage de routes alternatives
- Assistance au véhicule et indicateur de limitation de vitesse basés sur les données de navigation
- Informations locales : informations sur les limitations de vitesse en vigueur, vignette obligatoire etc. au passage de la frontière
- Destinations spéciales myAudi : importation dans le véhicule de listes individuelles de points de destinations (POI) via le portail myAudi
- MMI Radio plus
- Système audiophonique Audi
- Mémoire Flash pour musique (10 Go)
- Lecteur DVD (compatible MP3, WMA, AAC et MPEG-4) pour CD musique et DVD vidéo
- 2 lecteurs de carte SDXC
- Audi music interface pour relier des lecteurs médias portables par interface USB (incluant alimentation électrique/fonction de chargement) ou WiFi
- Interface Bluetooth pour système mains libres Bluetooth et audiostreaming
- Affichage des e-mails et messages à partir du téléphone portable dans les langues sélectionnées incluant fonction de lecture³
- Utilisation des services proposés par Audi connect⁴

| Divertissement

MMI® Radio

- Concept d'utilisation MMI avec écran couleur 6,5 pouces à déploiement électrique, commande MMI séparée et menu Car
- Lecteur CD (compatible MP3 et WMA), prise d'entrée AUX, fonction de chargement USB
- Autoradio avec diversité de phases
- 8 haut-parleurs passifs à l'avant et à l'arrière, puissance totale 80 watts

MMI® Radio plus

- Concept d'utilisation MMI avec écran couleur 6,5 pouces à déploiement électrique, commande MMI séparée et menu Car
- Système d'information du conducteur
- Lecteur CD et 2 lecteurs de carte mémoire SDHC (jusqu'à 32 Go), tous deux compatibles MP3, WMA et AAC
- Audi music interface pour relier des lecteurs médias portables tels qu'un Apple iPod, Apple iPhone (fonctionnalité musique) ainsi que d'autres dispositifs de stockage USB et lecteurs MP3 (uniquement compatible avec un câble d'adaptateur spécial disponible dans les accessoires d'origine Audi)
- Autoradio avec diversité de phases, TP-Mémo (mémorisation automatique d'informations routières pendant la conduite)
- Commande vocale
- Interface Bluetooth avec Bluetooth Audiostreaming
- Système audiophonique Audi

Réception radio numérique

ajoute à l'offre de radios analogiques la réception de stations numériques⁵ selon le standard DAB, incluant DAB+ et DMB Audio ; affichage d'informations associées aux programmes (par ex. interprètes et titres, en fonction de la mise à disposition par les stations de radio) ainsi que des informations supplémentaires sous forme de diaporama (par ex. couvertures et météorologie)

Réception TV numérique

réception de chaînes télévisées numériques non cryptées⁵ (en standard DVB-T et DVB-T2 avec encodage vidéo MPEG-2 ou MPEG-4) ainsi que de chaînes audio DVB-T ; affichage d'informations associées aux programmes (par ex. télétexte, sous-titres et guide électronique des programmes (EPG) ; recherche automatique des stations ; connexion externe AV-IN possible via un câble d'adaptateur ; pas d'image pendant la conduite

Kit de câbles d'adaptateurs pour Audi music interface

comprend 2 câbles de branchement pour la connexion d'un Apple iPod/iPhone avec connecteur de dock (par ex. iPhone 4) ainsi que de supports de données/lecteurs média⁶ avec fiche USB (type A) ; d'autres câbles d'adaptateurs sont disponibles dans les accessoires d'origine Audi

Kit de câbles d'adaptateurs plus pour Audi music interface

en plus du kit de câbles d'adaptateurs pour Audi music interface et en combinaison avec un Apple iPhone ainsi que les nouvelles générations⁶ d'Apple iPod, permet la représentation de jaquettes de titres audio et fonctions vidéo – en fonction de l'appareil utilisé

**Système audiophonique Audi**

sonorité impressionnante grâce à un amplificateur à 6 canaux avec une puissance totale de 180 watts et 10 haut-parleurs incluant haut-parleur central et subwoofer

Changeur CD

pour 6 CD (compatible MP3 et WMA) ; logement dans la boîte à gants avec protection antivibrations et commande via MMI

Changeur DVD/CD

pour 6 DVD ou CD ; pour la lecture par exemple de CD audio et de DVD vidéo ; logement dans la boîte à gants avec protection antivibrations et commande via MMI

**Bose Surround Sound**

restitution impressionnante de son surround avec amplificateur à 12 canaux avec une puissance totale de plus de 600 watts ainsi que 14 haut-parleurs incluant haut-parleur central et subwoofer ; Audiopilot® pour la régulation de volume en fonction des bruits ambiants et, en combinaison avec la navigation MMI plus avec MMI touch, restitution de son surround 5.1 possible ; restitution puissante et précise des basses, son authentique avec une sonorité naturelle et un espace pour une expérience auditive exceptionnelle

**Bang & Olufsen Advanced Sound System**

pour une restitution fascinante de son surround avec 15 haut-parleurs incluant haut-parleur central et subwoofer équipés chacun d'un canal amplificateur. L'amplificateur numérique intégral DSP efficace à 15 canaux avec 5 amplificateurs ICE Power intégrés pour haut-parleurs graves et subwoofer, puissance totale de plus de 1 200 watts. Restitution de son surround 5.1 possible. Revêtement poli en aluminium et lentilles acoustiques déployables automatiquement pour une excellente restitution et une perspective du son à chaque place ; avec régulation de volume en fonction des bruits ambiants. La fonction Privacy minimise les ondes acoustiques du système audiophonique dans les parties externes du véhicule grâce à un boîtier des haut-parleurs encapsulé et offre ainsi par exemple plus de confidentialité lors d'une conversation téléphonique

Préparation pour Rear Seat Entertainment

comprend pré-câblage ainsi que fixation pour les supports dans le dossier des sièges conducteur et passager avant. L'Audi Entertainment mobile approprié (écran de 9 pouces avec lecteur DVD intégré), le support et un adaptateur Apple iPad sont disponibles comme solutions Plug and Play dans les accessoires d'origine Audi (voir également page 97)

¹ Les données de navigation ne sont pas disponibles dans tous les pays, ni dans toutes les régions. Informations complémentaires auprès de votre partenaire Audi. ² La version de cartes livrée peut être actualisée tous les 6 mois avec les 5 premières mises à jour de navigation. Les données de navigation actuelles peuvent être téléchargées depuis la plateforme myAudi sur www.audi.fr/myaudi et installées dans le véhicules via la carte SD. En combinaison avec Audi connect, la mise à jour en ligne peut s'effectuer dans le véhicule. Il est également possible de faire installer les nouvelles données de navigation par un partenaire Audi moyennant des frais supplémentaires. ³ Sous réserve que votre téléphone portable dispose du profil Bluetooth MAP (Message Access Profile). Informations à propos des compatibilités auprès de votre partenaire Audi ou sur www.audi.fr/bluetooth. ⁴ Nécessite l'option Audi connect.

⁵ Réception asservie à la disponibilité d'un réseau numérique. ⁶ Informations sur les lecteurs médias compatibles auprès de votre partenaire Audi ou sur www.audi.fr/mp3.

| Communication

Audi connect connexion confortable de votre véhicule à Internet pour l'utilisation d'Audi connect via un module de données LTE¹/UMTS intégré. Lecteur de carte SIM sur le panneau de la navigation MMI plus avec MMI touch.

Audi connect propose actuellement les services suivants dans votre modèle :

Communication

- Accès à la commande vocale du Smartphone²
- Hotspot WiFi
- Messages (SMS)^{3, 7}
- Accès à Facebook
- Accès à Twitter

Mobilité & Navigation

- Mise à jour des cartes en ligne⁴
- Recherche de points de destinations (POI)
- Informations routières en ligne
- Navigation avec Google Earth™⁵ et Google Street View™⁵
- Mémorisation de destinations via myAudi ou Google Maps™⁵
- Picturebook Navigation
- Informations vols
- Informations trains
- Prix du carburant
- Places de parking

Infotainment

- Météorologie
- Streaming média en ligne⁶
- Bulletins d'informations en ligne (individuels)
- City Events
- Informations touristiques

En combinaison avec l'Audi Phone Box en option, l'Audi connect dispose d'une fonction de téléphone de voiture via lecteur de carte SIM ou profil SAP.

L'utilisation des services proposés par Audi connect est possible uniquement avec les équipements optionnels navigation MMI plus avec MMI touch et Audi connect. Vous avez en plus besoin d'une carte SIM avec option de données plus option LTE³ pour l'utilisation du réseau LTE. Les services ne sont disponibles qu'avec un contrat de téléphonie mobile existant ou conclu séparément et uniquement au sein du réseau mobile respectif. Lors de la réception de packs de données à partir de l'Internet, et selon les tarifs de votre contrat de téléphonie mobile, en particulier à l'étranger, l'utilisation de ces services peut entraîner des frais supplémentaires. En raison de la taille du volume des données, il est vivement recommandé de conclure un contrat de téléphonie mobile avec forfait de données.

La disponibilité des services proposés par Audi connect est spécifique à chaque pays. Les services Audi connect sont disponibles pour un an minimum à compter de la livraison du véhicule. Après une période de 24 mois à compter de la livraison du véhicule, la durée des services Audi connect est prolongée gratuitement de 12 mois. Votre partenaire Audi vous renseignera sur les conditions de prolongation des services Audi connect. Audi connect permet d'accéder aux services Facebook, Google et Twitter. La disponibilité permanente ne peut cependant pas être garantie, elle incombe à Facebook, Google et Twitter.

Vous trouverez de plus amples informations à propos d'Audi connect sur www.audi.fr/connect et auprès de votre partenaire Audi ; informations concernant les conditions tarifaires auprès de votre opérateur de téléphonie mobile.



Audi Phone Box⁷

permet de téléphoner dans le véhicule avec une meilleure qualité de réception et rechargement de la batterie du téléphone portable en plaçant le téléphone portable sur le support de la console centrale avant ; dispositif mains libres et commande vocale (téléphone) ; faible rayonnement SAR dans l'habitacle grâce au raccordement à l'antenne du véhicule ; commande via les systèmes radio et de navigation ou un volant multifonction en cuir ; possibilité de chargement par prise USB. L'image représente l'Audi Phone Box en combinaison avec la navigation MMI

Interface Bluetooth

possibilité de parler librement dans le véhicule par le biais du micro et, en fonction de la compatibilité⁷ de votre téléphone portable, Bluetooth Audiostreaming. Les téléphones portables compatibles Bluetooth peuvent être connectés au véhicule via l'interface. Incluse dans MMI Radio, navigation MMI et navigation MMI plus avec MMI touch

| Systèmes d'assistance



Audi parking system plus⁸

signal sonore et visuel à l'avant et à l'arrière facilitant le stationnement et les manœuvres. Affichage sur l'écran MMI ; distance mesurée par capteurs ultrason discrètement intégrés dans les pare-chocs ; au choix avec en plus caméra de recul ou caméras frontale et de recul ; activation via l'engagement de la marche arrière ou via une touche sur la console centrale



Assistant de stationnement avec indicateur de zone environnante⁸

cherche à l'aide de capteurs à ultrasons les places de stationnement appropriées le long de la chaussée et vous assiste par des manœuvres autonomes lors du stationnement et pour sortir des places de parking. Calcule le créneau idéal pour les places en diagonale et les places longitudinales. Le conducteur doit accélérer, freiner et surveiller les manœuvres de stationnement. L'indicateur de zone environnante prévient, selon l'angle de braquage, d'obstacles se trouvant sur le côté. Au choix avec en plus caméra de recul ou caméras frontale et de recul ; activation via une touche sur la console centrale

Eclairage Design Volants/Commandes Confort Infotainment Systèmes d'assistance Technique/Sécurité Contrat de garantie Audi



Audi hold assist⁸

maintient le véhicule à l'arrêt aussi bien en côte qu'en descente au sein de la circulation routière, sans limite de temps. Le système est activé en appuyant sur une touche et permet au conducteur un redémarrage confortable

Régulateur de vitesse⁸

maintient constante la vitesse souhaitée à partir d'environ 30 km/h et jusqu'à 250 km/h dans la mesure où la puissance du moteur ou le frein moteur le permet ; commande par commodo séparé sous le volant ; affichage de la vitesse paramétrée sur le système d'information du conducteur

Audi pre sense basic⁸

déploie automatiquement, lorsque nécessaire, des mesures préventives pour votre sécurité et celle de vos passagers ; on compte parmi celles-ci : prétension des ceintures, activation des feux de détresse et fermeture du toit ouvrant coulissant/relevable en verre (si commandé) et des vitres ; catégorisation des situations de conduite grâce à la connexion de différents systèmes

Caméras frontale et de recul⁸

affichage de la zone devant et derrière le véhicule sur l'écran MMI, avec des éléments d'affichage dynamiques pour la voie de circulation calculée (selon l'angle de direction), assistance par repères graphiques ainsi que représentation des points de braquage pour les stationnements en longueur ; caméra de recul discrètement intégrée dans la poignée de hayon ; éléments d'affichage supplémentaires pour l'avant, côtés gauche/droit et l'arrière côtés gauche/droit pour sortir en toute sécurité des places de parking étroites, entrées de cours ou de garages ; activation via l'engagement de la marche arrière ou via une touche sur la console centrale



adaptive cruise control avec fonction Stop&Go incluant Audi pre sense front⁸

les véhicules qui précèdent sont détectés à l'aide de capteurs radars. En intervenant sur l'accélérateur et le frein, le système maintient la distance aussi constante que possible, sur une plage de vitesse allant de 0 à 250 km/h. 4 niveaux de distance/modes de conduite réglables (efficiency, confort, dynamic et auto). Incluant Audi pre sense front : l'amplificateur de freinage étendu prévient en cas de risque de collision détecté avec le véhicule qui précède. Il peut si nécessaire engager un freinage partiel ou renforcer le freinage du conducteur. Le système entraîne par ailleurs une décélération complète à une vitesse inférieure à 30 km/h, lorsqu'il existe un risque de collision avec un véhicule à l'arrêt ou en marche afin de réduire la vitesse de collision ou même de l'éviter. Commande de l'adaptive cruise control par commodo séparé sous le volant. L'Audi pre sense front peut être désactivé dans le menu Car du MMI

¹Votre partenaire Audi vous renseignera sur la disponibilité et l'utilisation du réseau LTE. ²Nécessite la navigation MMI plus avec MMI touch en option incluant système de dialogue vocal et interface Bluetooth ainsi que volant multifonction en cuir. ³Sous réserve que votre téléphone portable dispose du profil Bluetooth MAP (Message Access Profile). ⁴La version de cartes livrée peut être actualisée tous les 6 mois avec les 5 premières mises à jour de navigation. Les données de navigation actuelles peuvent être téléchargées depuis la plateforme myAudi sur www.audi.fr/myaudi et installées dans le véhicules via la carte SD. En combinaison avec Audi connect, la mise à jour en ligne peut s'effectuer dans le véhicule. Il est également possible de faire installer les nouvelles données de navigation par un partenaire Audi moyennant des frais supplémentaires. ⁵Google et le logo Google sont des marques déposées de Google Inc. ⁶Votre partenaire Audi vous renseignera sur la date exacte de disponibilité. Disponibilité selon les pays. Vous avez besoin en règle générale d'un compte auprès d'un prestataire de streaming média, ce qui peut entraîner des frais supplémentaires. ⁷Informations sur les téléphones portables compatibles auprès de votre partenaire Audi ou sur www.audi.fr/bluetooth. ⁸Nous vous prions de tenir compte du fait que les systèmes ont leurs propres limites. Ils assistent le conducteur dans sa conduite. La responsabilité et l'attention requise au moment de la conduite restent à la charge du conducteur.

| Systèmes d'assistance

**Audi side assist incluant Audi pre sense rear¹**

avertissement par affichage à LED dans le rétroviseur extérieur correspondant lorsque la situation pour un changement de voie est considérée comme critique. 2 capteurs radars détectent les véhicules qui s'approchent latéralement par l'arrière et mesurent la distance et la différence de vitesse. L'assistant de changement de trajectoire est actif à partir d'env. 30 jusqu'à 250 km/h. Afin de détecter un risque de collision arrière, l'Audi pre sense rear utilise, en plus des fonctions de l'Audi pre sense basic, l'évaluation sensorielle arrière de l'Audi side assist. Activation via la touche dans le triangle de rétroviseur

Pack Assistance incluant Audi pre sense plus¹

propose les systèmes d'assistance suivants :

- Audi parking system plus
- Audi active lane assist
- Audi side assist
- adaptive cruise control avec fonction Stop&Go
- Audi pre sense front
- Audi pre sense rear

De plus, les dernières fonctions mentionnées sont complétées par la décélération complète de l'Audi pre sense plus. Les systèmes contenus dans le pack Assistance se complètent et s'assistent mutuellement. Pour des indications concernant l'activation ou le réglage, veuillez vous reporter à la description de chaque système d'assistance

**Audi active lane assist¹**

aide à maintenir la trajectoire en corrigeant doucement le mouvement du volant. L'assistant de maintien de trajectoire est activé lorsque le conducteur tend à quitter sa voie de circulation et que le clignotant n'est pas activé. Le système est actif à une vitesse d'env. 60 à 250 km/h. Les vibrations du volant sont réglables selon le souhait du conducteur ; affichage supplémentaire dans l'affichage tête haute en option ; activation via une touche sur le commodo du clignotant.

En combinaison avec l'Audi side assist en option incluant l'Audi pre sense rear, le système intervient sensiblement sur la direction avant un franchissement de la voie dans la mesure où un changement de voie serait considéré comme particulièrement critique en raison de l'approche imminente d'un véhicule par l'arrière. Cette intervention de la direction a également lieu même si le clignotant est enclenché, cependant uniquement si les deux systèmes sont activés

**Affichage tête haute**

projette sur le pare-brise, directement dans le champ de vision du conducteur, les informations pertinentes des systèmes d'assistance, navigation ou signaux d'avertissement. L'affichage tête haute réglable en hauteur permet un affichage contrasté en couleur, évitant au maximum de quitter la route des yeux

**Assistant de vision nocturne¹**

assiste le conducteur lors de conduites nocturnes par l'affichage de son environnement extérieur grâce à une caméra thermique. Les personnes et animaux sauvages de grande taille sont marqués en jaune sur l'écran couleur du système d'information du conducteur en option. Lorsqu'ils bougent ou que leur position représente un danger potentiel, le marquage passe au rouge, un triangle de présignalisation s'affiche et un signal d'alarme retentit.

En combinaison avec l'un des systèmes d'éclairage suivant, une personne détectée est en plus exposée à un phare qui s'allume brièvement 3 fois de suite (feu de marquage) :

- Phares à LED en combinaison avec assistant de feux de route
- Phares Audi Matrix LED

Affichage supplémentaire des avertissements dans l'affichage tête haute en option ; activation via une touche à côté du commutateur d'éclairage

**Indicateur de limitation de vitesse assisté par caméra^{1, 2}**

reconnaissance et affichage des limitations de vitesse, incluant affichage temporaire de la vitesse ; évaluation en fonction de la situation en cas de pluie, de limitations de vitesse en fonction de l'heure ou de traction de remorque³; en cas de non repérage de la caméra, affichage des limitations de vitesse depuis les données de navigation grâce à l'Audi connect ; affichage supplémentaire dans l'affichage tête haute en option. Le système dispose simplement d'un caractère informatif et aucune intervention ni avertissement ne sont réalisés en cas de dépassement de la vitesse affichée

| Dynamique de conduite/Freinage

**Audi drive select**

réglage des caractéristiques individuelles du véhicule selon les modes disponibles : auto, confort, dynamic, efficiency et individual en adaptant l'assistance de direction, la pédale d'accélérateur, la réactivité des rapports de vitesses et le réglage d'autres équipements disponibles en option. Le mode efficiency confère à certains systèmes un réglage de base amélioré au niveau de la consommation

Châssis Sport

contact plus direct avec la route et comportement plus sportif grâce au rabaissement de 10 mm de la carrosserie par rapport au châssis dynamique de série et suspension et amortissement fermes

Châssis Sport S line

avec réglages plus dynamiques et surbaissé de 10 mm par rapport au châssis Sport et de 20 mm par rapport au châssis dynamique de série

adaptive air suspension

régle automatiquement la garde au sol et l'amortissement du véhicule par le biais d'une suspension pneumatique à régulation électronique avec amortisseurs adaptatifs en continu sur les quatre roues ; incluant correction d'assiette et fonction lift manuelle ; réglage des différents modes via l'Audi drive select ; véhicule surbaissé jusqu'à 20 mm selon le mode

¹Nous vous prions de tenir compte du fait que les systèmes ont leurs propres limites. Ils assistent le conducteur dans sa conduite. La responsabilité et l'attention requise au moment de la conduite restent à la charge du conducteur.

²Uniquement disponible en Europe de l'ouest. ³Valable uniquement pour crochet d'attelage monté en usine.

| Dynamique de conduite/Freinage



quattro® avec différentiel Sport

le différentiel Sport régulé électroniquement répartit différemment la puissance motrice sur les roues arrière, assure ainsi une excellente motricité dans les virages et stabilise le véhicule lors d'alternances de charge. De plus, il permet une meilleure réponse de la direction et améliore l'agilité grâce aux efforts de direction amoindris

quattro®

transmission intégrale permanente avec différentiel central autobloquant et répartition asymétrique et dynamique de couple ainsi que répartition des couples sur chaque roue et blocage électronique de différentiel (EDS) par intervention sur les freins des roues motrices ; emblème quattro sur l'Audi Singleframe, sur le capot de coffre et sur le tableau de bord côté passager avant

Direction dynamique

augmente la dynamique et le confort de conduite grâce à une régulation dynamique de la direction en fonction de la situation de conduite, par exemple en cas de conduite sur route sinueuse, de changement de voie ou de stationnement ; outre une adaptation supplémentaire de l'effort de direction (démultiplication) ; assiste également la stabilisation du véhicule via l'ESC



Freins en céramique¹

système de freinage haute performance 19 pouces avec disques de freinage en céramique renforcée par des fibres de carbone, étriers de couleur anthracite brillant, avec inscription « Audi ceramic » ; inscription à l'arrière sur un cache design noir ; disques de freinage perforés et ventilés avec canaux de refroidissement spéciaux

S tronic®

boîte séquentielle 7 vitesses à double embrayage avec commande électrohydraulique, permet des rapports plus courts et des changements de rapports sans interruption perceptible de motricité. Incluant mode roue libre et mode efficiency : en relâchant la pédale de l'accélérateur, la chaîne cinématique s'ouvre et le moteur passe automatiquement au point mort. En mode automatique, il est possible de choisir entre les deux programmes D (Drive) et S (Sport). La boîte S tronic peut être commandée manuellement par les palettes de changement de vitesses sous le volant disponibles en option ou par le sélecteur de vitesses

tiptronic

boîte automatique 8 rapports avec programme de commande dynamique (DSP) et programme Sport ; commande manuelle au choix à l'aide des palettes de changement de vitesses sous le volant multifonction en cuir ou d'une brève impulsion sur le sélecteur de vitesses

| Technique/Sécurité

Carrosserie galvanisée

construction légère hybride en aluminium ; entièrement galvanisée aux endroits sensibles à la corrosion, autoportante, soudée au groupe-plancher, zones de déformation prédéfinies à l'avant et à l'arrière. (12 ans de garantie contre la corrosion)

Contrôle électronique de stabilisation (ESC) avec blocage transversal électronique

modifie la puissance motrice en fonction de la situation de conduite par des interventions de freinage ciblées. Lors d'une conduite dans les virages, le blocage transversal électronique garantit un comportement routier plus précis et plus neutre sans sous-virage. Améliore la traction et la dynamique de virage

Récupération

permet de réaliser des économies de carburant par récupération de l'énergie de décélération et de freinage ; convertit l'énergie cinétique en énergie électrique utilisable en augmentant la tension du générateur durant les phases de décélération ou de freinage et soulage l'alternateur lorsque la voiture accélère de nouveau

Système Start-Stop

contribue à réduire la consommation de carburant ainsi que les émissions de CO₂ en coupant automatiquement le moteur lors des phases d'arrêt, par ex. aux feux rouges. Redémarrage engagé par relâchement du frein. Peut être désactivé à tout moment via un commutateur

Airbags latéraux à l'arrière

complètent les airbags latéraux à l'avant et système d'airbags de tête

Ceintures de sécurité rouge carmin²

Ceintures de sécurité Audi exclusive²

couleur de la sangle au choix parmi l'offre de couleurs Audi exclusive

Audi TDI clean diesel

en plus de l'équipement de série avec catalyseur et filtre à particules, les modèles avec TDI clean diesel rejettent un taux faible de gaz d'échappement grâce à un système de recyclage des gaz d'échappement et satisfont ainsi à la norme d'émission EU6 qui rentrera en vigueur à partir de septembre 2014. Cette technologie réduit sensiblement le taux d'oxyde d'azote étant donné qu'une quantité infime d'additif biodégradable AdBlue^{®3} est injectée dans le gaz d'échappement et que l'oxyde d'azote est scindé en azote et eau dans le catalyseur d'oxyde d'azote (catalyseur DeNOx). Remplissage du réservoir AdBlue séparé selon l'affichage sur l'écran de l'instrument combiné. Il est conseillé de faire remplir l'AdBlue chez le partenaire Audi

Fixation pour sièges enfants ISOFIX et Top Tether pour les sièges extérieurs arrière

support normalisé pour une fixation pratique des sièges enfants ISOFIX ; incluant un point de fixation supplémentaire (Top Tether).

Les sièges enfants correspondants sont disponibles chez votre partenaire Audi

Fixation pour sièges enfants ISOFIX pour le siège passager avant

avec commande de désactivation de l'airbag passager, dont sécurité enfant électrique séparée sur les portières arrière

| Contrat de garantie Audi

Contrat de garantie Audi

le contrat de garantie Audi offre une assurance risque durable contre de nombreux cas de sinistre et une maîtrise des coûts du service au-delà des deux premières années de la garantie constructeur. Il est disponible directement et uniquement pour l'achat d'une voiture neuve. Possibilité de choisir entre 9 combinaisons de durée et de kilométrage. Informations complémentaires auprès de votre partenaire Audi

¹ Veuillez consulter les spécificités concernant les freins en céramique sur votre site Web national Audi ou demandez conseil à votre partenaire Audi. ² Une offre de quattro GmbH.

³ Marque déposée du Verbandes der Automobilindustrie e. V. (VDA).

Accessoires d'origine Audi. Aussi individuels que votre vie.

L'Audi A7 Sportback : des formes dynamiques alliées à une élégance sportive. Vous pouvez ainsi vous déplacer de A vers B à tout moment de manière expressive. Et continuez votre chemin avec le même enthousiasme. Et ce, parce que tout est organisé dans votre Audi A7 Sportback pour répondre aux multiples exigences individuelles, de A à Z. Avec les accessoires d'origine Audi : des produits qui vous inspireront toujours de nouvelles destinations et qui jour après jour restent fidèles à chacune de nos promesses de qualité. Profitez de solutions adaptées à vos besoins qui se distinguent par leur design et leur fonctionnalité. La créativité lors de la conception et les standards élevés lors de la production sont tout aussi importants pour chaque Audi que les nombreux contrôles que subissent les accessoires d'origine Audi. Découvrez les idées taillées sur mesure que les accessoires d'origine Audi vous réservent pour votre quotidien. Nous vous présentons ci-après une petite sélection, veuillez vous rapprocher de votre partenaire Audi pour obtenir de plus amples informations sur la gamme complète.



Informations complémentaires dans le catalogue Accessoires Audi A7, sur www.audi.fr et auprès de votre partenaire Audi.

Coffre de toit pour skis et bagages (405 l)

Nouveau design Audi avec aérodynamique améliorée grâce à sa forme aplatie et sportive. Coffre de toit gris platine avec bande latérale noir brillant et anneaux Audi chromés ; apparence sans rivets et de haute qualité. Verrouillable et peut s'ouvrir des deux côtés pour un chargement et déchargement confortables. Avec poignée intérieure pour fermer le coffre de toit. Avec système de fixation rapide simple incluant limitation de couple. Convient pour le transport de skis d'une longueur allant jusqu'à 1,90 m. Sa position avancée permet de mieux accéder au coffre. Charge totale admissible de 75 kg.



Jantes en aluminium coulé style 5 branches paraboliques, polies brillant¹, anthracite

Leur design exceptionnel s'harmonise parfaitement avec votre A7. Avec branches polies, de dimensions 9 J x 20. Pour pneus 265/30 R 20².

Mise à jour de la navigation (sans photo)

Cartographie avec davantage de contenus tels que de nouvelles routes, points de destinations supplémentaires et restaurants. Pour davantage de confort et une conduite détendue. Conseil : profitez de la prochaine révision de votre véhicule pour demander la mise à jour de la navigation. Informations complémentaires auprès de votre partenaire Audi.

Système de repérage satellite Audi plus (sans photo)

Permet de localiser et de suivre un véhicule volé par GPS/GSM dans 27 pays européens. Avec reconnaissance automatique du conducteur et immobilisation intelligente empêchant le redémarrage. Informations complémentaires auprès de votre partenaire Audi.

Repose-pied et pédalier en acier inoxydable (sans photo)

Étincelant et pratique à la fois : le pédalier est en acier inoxydable brossé. La couche de caoutchouc sur la surface assure une meilleure adhérence. Pour boîte automatique ou mécanique.

¹ Veuillez consulter les spécificités concernant les jantes à la page 100.

² Vous trouverez les caractéristiques techniques des pneus à la page 101.



Porte-vélos pour crochet d'attelage

Porte-vélos (convient également pour vélos électriques) pour 2 vélos maximum avec une charge utile maximale de 60 kg.³ Les vélos sont verrouillables séparément sur le support et le porte-vélos avec la même clé. Les supports de roue coulissants offrent un meilleur maintien. Accès libre au coffre grâce à un mécanisme de rabattement. Le porte-vélos se replie et peut être rangé sans prendre de place dans le sac fourni. Kit d'extension pour un troisième vélo disponible en option.

Audi Entertainment mobile

Le Rear Seat Entertainment de deuxième génération est un écran 9 pouces avec lecteur DVD intégré à fixer au dossier des sièges avant. Qualité d'image excellente grâce à l'écran numérique haute résolution, fonctionnalité élevée et nombreuses possibilités de connexion, par ex. écouteurs Bluetooth disponibles séparément. Se fixe facilement grâce au nouveau support pour appareils mobiles ; utilisable également en dehors du véhicule.



³ Veuillez consulter les indications contenues dans le carnet de bord sur la charge maximale au point d'attelage et le poids total autorisé de votre véhicule.

Vous trouverez les valeurs de consommations et d'émissions CO₂ ainsi que les classes d'efficacité à partir de la page 98.

Caractéristiques techniques Dimensions Equipements de série/en option

Version	A7 Sportback 2.8 FSI quattro (162 kW)	A7 Sportback 2.0 TFSI (185 kW)*	A7 Sportback 3.0 TFSI quattro (245 kW)
Type de moteur	6 cylindres essence en V à injection directe d'essence et système Audi valvelift	6 cylindres essence en V à injection directe d'essence et système Audi valvelift	6 cylindres essence en V à injection directe d'essence et turbocompresseur mécanique
Cylindrée en cm ³ (soupapes par cylindre)	2 773 (4)	1 984 (4)	2 995 (4)
Puissance max. ¹ en kW à tr/mn	162/5 750–6 500	185/4 900–5 900	245/5 300–6 500
Couple max. en Nm à tr/mn	280/3 000–5 000	370/1 600–4 700	440/2 900–5 300
Transmission/Jantes			
Mode de transmission	Transmission intégrale perm. quattro®	Traction avant	Transmission intégrale perm. quattro®
Boîte de vitesses	S tronic 7 vitesses	S tronic 7 vitesses	S tronic 7 vitesses
Jantes	Jantes en aluminium forgé, 8 J x 17	Jantes en aluminium forgé, 8 J x 17	Jantes en aluminium forgé, 8 J x 17
Pneus	235/55 R 17 ²	235/55 R 17 ²	235/55 R 17 ²
Poids/Volumes			
Poids à vide ³ en kg	1 830	1 730	1 885
Poids total autorisé en kg	2 365	2 265	2 420
Poids sur pavillon/à la flèche autorisé en kg	100/85	100/85	100/85
Poids remorqué autorisé ⁴ en kg non freiné	750	750	750
pente 12 %	2 000	1 600	2 100
pente 8 %	2 100	1 800	2 100
Volume du réservoir env. en l	65	65	65
Performances/Consommations ⁵			
Vitesse maximale en km/h	235	250	250 ⁶
Accélération 0–100 km/h en s	8,3	6,9	5,3
Carburant	Super sans soufre 95 RON ⁷	Super sans soufre 95 RON ⁷	Super sans soufre 95 RON ⁷
Consommations ⁸ en l/100 km			
urbaines	10,7	7,4	10,0
routières	6,5	5,1	6,2
mixtes	8,0	5,9	7,6
Emissions CO ₂ ⁸ en g/km			
urbaines	249	171	230
routières	151	117	144
mixtes	187	137	176
Classe d'efficience/Norme de dépollution	D/EU5	B/EU6	C/EU6

Version	A7 Sportback 3.0 TDI ultra (160 kW) ⁹	A7 Sportback 3.0 TDI clean diesel quattro (160 kW) ⁹	A7 Sportback 3.0 TDI clean diesel quattro (200 kW) ⁹	A7 Sportback 3.0 TDI clean diesel quattro (235 kW) ⁹
Type de moteur	6 cylindres diesel en V avec injection Common Rail et turbo	6 cylindres diesel en V avec injection Common Rail et turbo	6 cylindres diesel en V avec injection Common Rail et turbo	6 cylindres diesel en V avec injection Common Rail et turbo
Cylindrée en cm ³ (soupapes par cylindre)	2 967 (4)	2 967 (4)	2 967 (4)	2 967 (4)
Puissance max. ¹ en kW à tr/mn	160/4 000–4 750	160/3 250–4 500	200/3 500–4 250	235/3 900–4 600
Couple max. en Nm à tr/mn	400/1 250–3 750	500/1 250–3 000	580/1 500–3 250	650/1 400–2 800
Transmission/Jantes				
Mode de transmission	Traction avant	Transmission intégrale perm. quattro®	Transmission intégrale perm. quattro®	Transmission intégrale perm. quattro®
Boîte de vitesses	S tronic 7 vitesses	S tronic 7 vitesses	S tronic 7 vitesses	tiptronic 8 rapports
Jantes	Jantes en aluminium forgé, 8 J x 17	Jantes en aluminium forgé, 8 J x 17	Jantes en aluminium forgé, 8 J x 17	Jantes en aluminium forgé, 8 J x 17
Pneus	235/55 R 17 ²	235/55 R 17 ²	235/55 R 17 ²	235/55 R 17 ²
Poids/Volumes				
Poids à vide ³ en kg	1 830	1 900	1 905	1 970
Poids total autorisé en kg	2 365	2 435	2 440	2 505
Poids sur pavillon/à la flèche autorisé en kg	100/85	100/85	100/85	100/85
Poids remorqué autorisé ⁴ en kg non freiné	750	750	750	750
pente 12 %	2 000	2 000	2 000	2 100
pente 8 %	2 100	2 100	2 100	2 100
Volume du réservoir env. en l	73	73	73	73
Performances/Consommations ⁵				
Vitesse maximale en km/h	239	239	250 ⁶	250 ⁶
Accélération 0–100 km/h en s	7,3	6,8	5,7	5,2
Carburant	Gazole sans soufre ¹⁰	Gazole sans soufre ¹⁰	Gazole sans soufre ¹⁰	Gazole sans soufre ¹⁰
Consommations ⁸ en l/100 km				
urbaines	5,5	6,0	6,0	7,4
routières	4,3	4,7	4,7	5,4
mixtes	4,7	5,2	5,2	6,1
Emissions CO ₂ ⁸ en g/km				
urbaines	142	156	156	195
routières	111	124	124	142
mixtes	122	136	136	162
Classe d'efficience/Norme de dépollution	A+/EU6	A/EU6	A/EU6	B/EU6

^{*}Votre partenaire Audi vous renseignera sur la date exacte de disponibilité. Observations ¹ à ¹⁰ voir page 100.

Version	S7 Sportback 4.0 TFSI quattro (331 kW)
Type de moteur	8 cylindres essence en V à injection directe d'essence avec système Audi valvelift et technologie Audi cylinder on demand
Cylindrée en cm³ (soupapes par cylindre)	3 993 (4)
Puissance max. ¹ en kW à tr/mn	331/5 800–6 400
Couple max. en Nm à tr/mn	550/1 400–5 700
Transmission/Jantes	
Mode de transmission	Transmission intégrale perm. quattro®
Boîte de vitesses	S tronic 7 vitesses
Jantes	Jantes en aluminium coulé, 8,5 J x 19
Pneus	255/40 R 19 ²
Poids/Volumes	
Poids à vide ³ en kg	2 030
Poids total autorisé en kg	2 565
Poids sur pavillon/à la flèche autorisé en kg	100/85
Poids remorqué autorisé ⁴ en kg non freiné <p>pente 12 %</p> pente 8 %	750 <p>2 100</p> 2 100
Volume du réservoir env. en l	75
Performances/Consommations ⁵	
Vitesse maximale en km/h	250 ⁶
Accélération 0–100 km/h en s	4,6
Carburant	Super sans soufre 95 RON ⁷
Consommations ⁸ en l/100 km <p>urbaines</p> routières mixtes	13,2 <p>7,0</p> 9,3
Emissions CO ₂ ⁸ en g/km <p>urbaines</p> routières mixtes	306 <p>163</p> 215
Classe d'efficience/Norme de dépollution	E/EU6

Observations

¹ La valeur indiquée a été obtenue à l'aide des méthodes de mesure prescrites (ONU R.85 dans la rédaction actuellement en vigueur).

² Vous trouverez les caractéristiques techniques des pneus dans le tableau ci-contre.

³ Poids à vide avec conducteur (75 kg) et réservoir de carburant rempli à 90 %, obtenu suivant le Règlement (UE) n° 1230/2012 dans la rédaction actuellement en vigueur. Les équipements en option peuvent augmenter le poids à vide ainsi que le Cx du véhicule et réduire d'autant sa charge utile et sa vitesse maximale.

⁴ La puissance du moteur diminue avec l'altitude. Il faut par conséquent réduire de 10 % le poids total avec remorque (poids remorqué autorisé + poids total autorisé du véhicule tracteur) à partir de 1 000 m au-dessus du niveau de la mer puis à chaque nouveau palier de 1 000 m. Valeur du poids remorqué autorisé avec crochet d'attelage monté en usine. En cas d'utilisation commerciale du véhicule avec crochet d'attelage, un appareil de contrôle prescrit par la CEE peut s'avérer nécessaire sous certaines conditions.

⁵ La consommation et les émissions de CO₂ d'un véhicule ne dépendent pas seulement d'une utilisation efficace du carburant, mais sont également influencées par le comportement routier et d'autres facteurs non techniques. Le CO₂ est le gaz à effet de serre qui contribue le plus au réchauffement climatique.

⁶ Limitée.

⁷ Utilisation recommandée du carburant sans plomb Super sans soufre 95 RON suivant DIN EN 228. A défaut : carburant sans plomb essence ordinaire sans soufre 91 RON suivant DIN EN 228 avec une légère réduction de puissance. Du carburant sans plomb 95 RON avec une teneur en éthanol maximale de 10 % (E10) peut également être utilisé. Les valeurs de consommations se basent sur l'utilisation d'un carburant 95 RON suivant 692/2008/CE.

⁸ Les valeurs indiquées ont été obtenues à l'aide des méthodes de mesure prescrites. Les données ne se rapportent pas à un véhicule en particulier et ne font pas partie de l'offre mais ne servent qu'à comparer les différents types de véhicules.

⁹ Remplissage du réservoir AdBlue® séparé selon l'affichage sur l'écran de l'instrument combiné. Il est conseillé de remplir le réservoir AdBlue chez le partenaire Audi.















¹⁰ Utilisation recommandée de gazole sans soufre suivant DIN EN 590. A défaut : gazole suivant DIN EN 590.

Remarque importante

Spécificités des jantes : les jantes en aluminium polies brillant, polies ou partiellement polies ne doivent pas être montées dans des conditions hivernales. Pour des raisons techniques, la surface de ces jantes ne jouit pas d'une protection suffisante contre la corrosion et risque à longue échéance de subir des dommages dus au sel d'épandage ou autres produits.

Classification des caractéristiques des pneus

Vous trouverez dans le tableau différentes dimensions de pneus pour l'Audi A7 Sportback et Audi S7 Sportback ainsi que leurs valeurs au niveau de la classe d'efficacité en carburant, de la classe d'adhérence sur sol mouillé et de la classe de bruit de roulement externe.

	Dimensions de pneus	Classe d'efficacité en carburant	Classe d'adhérence sur sol mouillé	Classe de bruit de roulement externe	
Pneus été	235/55 R 17	E-C	C-A	71-67	 - 
	255/45 R 18	E-C	C-A	72-69	 - 
	255/40 R 19	E-C	C-A	73-69	 - 
	265/35 R 20	E	C-A	73-69	 - 
	275/30 R 21	E	B	73-70	 - 
Pneus hiver	235/55 R 17	E	E-C	72-70	
	235/45 R 19	E	E-C	72-70	 - 
	265/35 R 20	E	C	70	

La commande d'un pneu en particulier n'est pas possible.

Votre partenaire Audi vous renseignera sur l'offre de pneus spécifique à votre pays.

Audi A7 Sportback

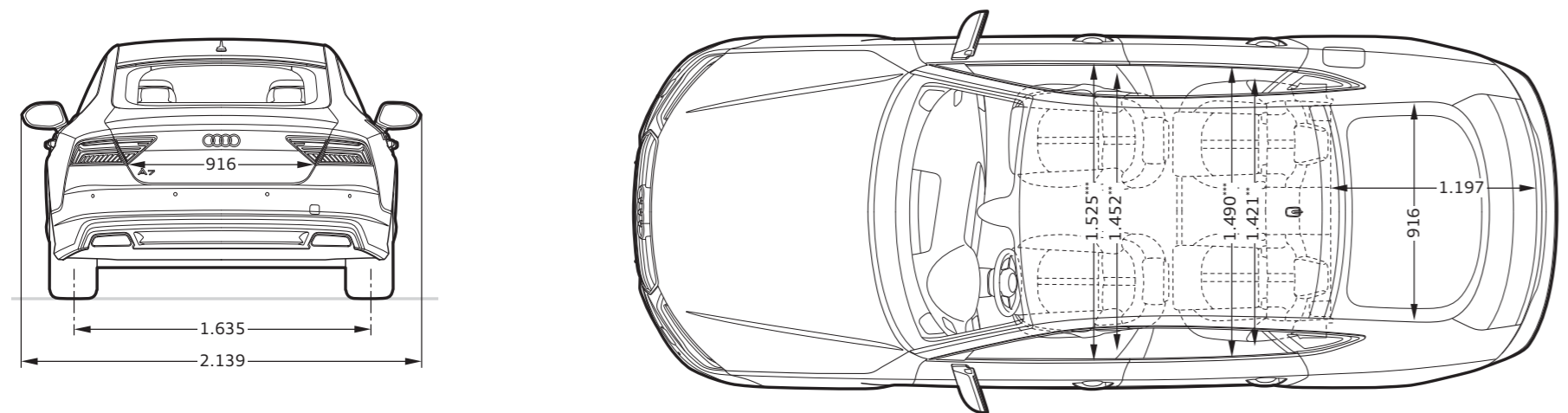
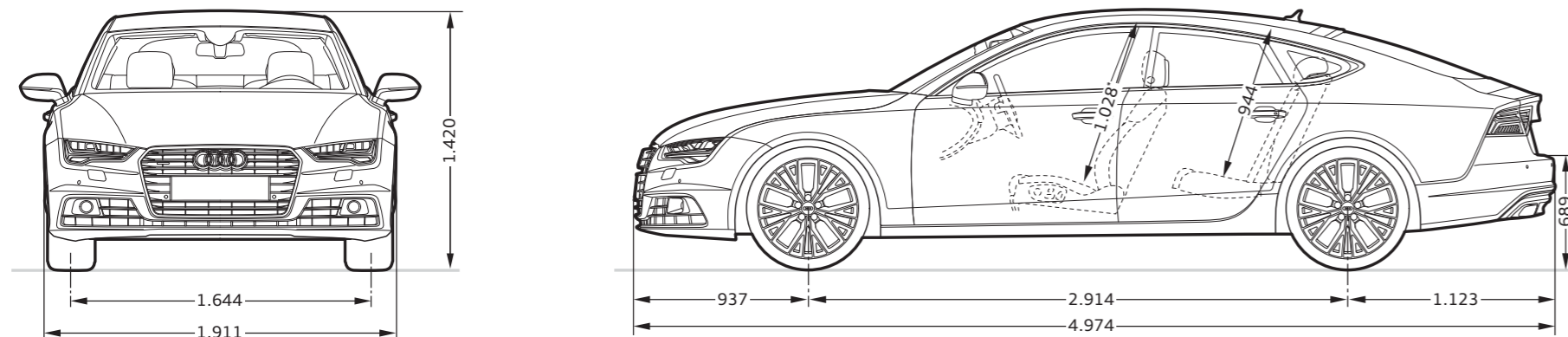

Dimensions en millimètres.

Dimensions pour poids à vide.

Volume du coffre, 535/1 390 l (seconde valeur : avec dossier de banquette arrière rabattu et chargement jusqu'au pavillon).

Diamètre de braquage env. 11,9 m.

* Espace max. au-dessus de la tête. ** Largeur aux coudes. *** Largeur aux épaules.

Audi S7 Sportback

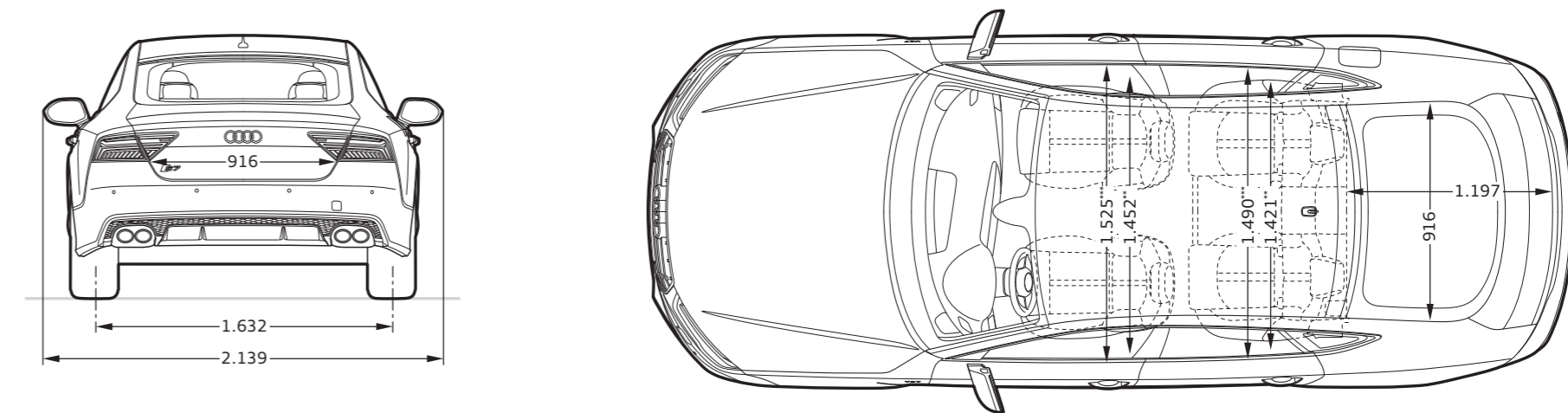
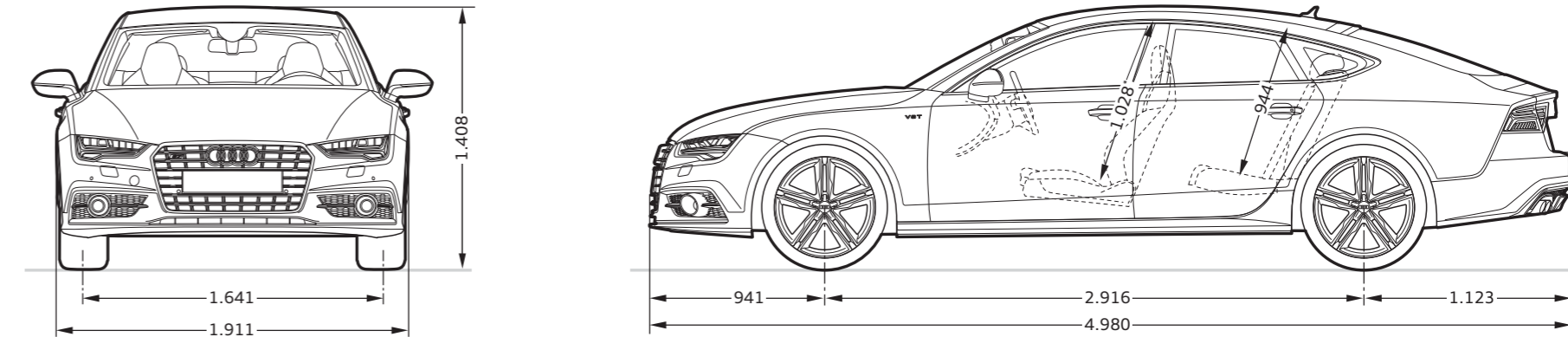

Dimensions en millimètres.

Dimensions pour poids à vide.

Volume du coffre, 535/1 390 l (seconde valeur : avec dossier de banquette arrière rabattu et chargement jusqu'au pavillon).

Diamètre de braquage, environ 11,9 m.

* Espace max. au-dessus de la tête. ** Largeur aux coudes. *** Largeur aux épaules.



Responsabilité

Vivre de manière responsable est un principe bien ancré dans la stratégie d'Audi. Outre la réussite économique et la compétitivité à l'échelon international, d'autres critères jouent également un rôle tout aussi important tels que la responsabilité vis-à-vis de nos collaborateurs et de la société ainsi que le respect de l'environnement et des ressources. Non seulement dans le détail – nos catalogues sont imprimés sur du papier certifié FSC – mais également dans les grandes lignes : Audi conçoit des voitures sportives et émotionnelles qui bénéficient en même temps d'une efficacité constamment

améliorée. A plus long terme, Audi vise la mobilité neutre en CO₂ avec ses produits. Plus généralement, Audi prépare progressivement ses usines à une production neutre en CO₂. La marque s'engage également vis-à-vis de la société, notamment dans les domaines de l'éducation, de la technique et du social. Pour Audi, la durabilité est étroitement liée au regard porté sur l'avenir : avec l'Audi Urban Future Initiative, Audi examine plus profondément en collaboration avec des experts internationaux les défis urbains futurs et les tendances autour du thème de la mobilité.

Découvrez le monde d'Audi.



Expérience Audi

La fascination Audi a plusieurs facettes. Vous avez, par exemple, à l'Audi City de Londres un accès numérique à tous les modèles en grandeur nature et en temps réel. Visiter l'un des grands salons automobiles vaut également le détour. Audi y présente toujours ses nouveaux modèles et vous invite à une vision de l'avenir conçue sous le signe du « Vorsprung durch Technik » (L'avancée par la technologie). Pour connaître la manière dont Audi met en œuvre aujourd'hui ce concept, vous trouverez un aperçu fascinant dans les microsites « Vorsprung durch Technik » sur www.audi.fr. Cependant, un regard sur le passé peut se révéler tout aussi enrichissant : dans le musée Audi museum mobile à Ingolstadt, l'histoire côtoie la haute technologie. Vous pouvez admirer au total 130 modèles

historiques d'exposition et des formes de présentations modernes en parfaite symbiose. Par ailleurs, l'Audi driving experience vous offre des expériences de conduite passionnantes et variées avec des modèles Audi modernes. Le plaisir de conduite pur est combiné ici à des effets d'apprentissage précieux. Une équipe composée d'ingénieurs spécialement formés et hautement qualifiés vous aide à optimiser vos compétences de conduite en vous apportant des conseils pratiques. L'Audi driving experience center vous accueille également depuis peu à Neuburg, près d'Ingolstadt. Il comprend un circuit de 3,4 km de longueur maximale avec des combinaisons de virages rudes, un espace dynamique de 30 000 m² ainsi qu'un parcours offroad pour les modèles Q.

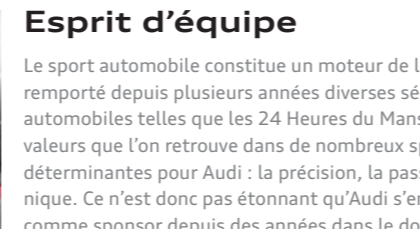

Esprit d'équipe

Le sport automobile constitue un moteur de la marque. Audi a remporté depuis plusieurs années diverses séries de courses automobiles telles que les 24 Heures du Mans ou le DTM. Les valeurs que l'on retrouve dans de nombreux sports sont aussi déterminantes pour Audi : la précision, la passion et la technique. Ce n'est donc pas étonnant qu'Audi s'engage également comme sponsor depuis des années dans le domaine sportif.

Par exemple, dans les sports d'hiver, Audi est depuis presque trente ans le sponsor principal de la Fédération allemande de ski (DSV) et également le partenaire officiel de 14 autres équipes nationales de ski alpin. Dans le domaine du football, nous soutenons des équipes nationales et internationales. De plus, Audi est le partenaire officiel de la Confédération Olympique et Sportive Allemande.

En achetant une Audi, vous vous décidez pour une marque qui offre plus. Plus d'individualité. Plus d'exclusivité. Plus de fascination.

www.audi.fr

Vous trouverez de plus amples informations au sujet des thèmes évoqués sur notre site Web : www.audi.fr.



www.audi.fr



configurator.audi.fr



www.audi.fr/vorsprung-durch-technik



www.audi.fr/driving

Equipements Audi A7 Sportback/S7 Sportback			
Accessoires d'origine Audi	96-97	Changeur DVD/CD	89
Active Noise Cancellation	57	Châssis Sport	93
adaptive air suspension	93	Châssis Sport S line	93
adaptive air suspension sport	57	Chauffage des sièges	78
adaptive cruise control avec fonction Stop&Go		Chauffage/ventilation stationnaire	85
incluant Audi pre sense front	91	Ciel de pavillon	79
Affichage tête haute	92	Clé confort incluant déverrouillage du coffre	
Aileron arrière	83	par capteur	86
Airbags latéraux	94	Climatisation automatique confort	85
Alarme antivol	86	Climatisation automatique confort	
Applications décoratives	80-81	4 zones	57, 85
Assistant de feux de route	82	Coffre	87
Assistant de stationnement avec indicateur de zone environnante	91	Commandes en cuir Audi exclusive	84
Assistant de vision nocturne	93	Contrat de garantie Audi	95
Audi active lane assist	92	Contrôle électronique de stabilisation (ESC) avec blocage transversal électronique	94
Audi connect	90	Crochet d'attelage	86
Audi cylinder on demand	57	Diffuseur arrière	57
Audi design selection brun cèdre	64	Direction dynamique	57, 94
Audi design selection rouge Arras	65	Eclairage d'ambiance	82
Audi drive select	93	Etriers de frein laqués noir	57
Audi exclusive	68-69	Fermeture assistée des portières	86
Audi exclusive line	66-67	Feux arrière à LED avec clignotants dynamiques	82
Audi hold assist	91	Finition Non fumeur	87
Audi parking system plus	90	Fixations pour sièges enfants ISOFIX	94
Audi Phone Box	90	Fonction massage à l'avant	78
Audi pre sense basic	91	Freins en céramique	94
Audi side assist incluant Audi pre sense rear	92	Identification du modèle/Inscription	57, 83
Audi Singleframe	57	Indicateur de limitation de vitesse assisté par caméra	93
Audi TDI clean diesel	94	Instrumentation	57
Bang & Olufsen Advanced Sound System	89	Interface Bluetooth	57, 90
Banquette arrière	79	Jantes de volant	84
Bose Surround Sound	89	Jantes/Pneus	72-73
Caméra de recul	91	Kit de câbles d'adaptateurs plus pour Audi music interface	89
Caméras frontale et de recul	91	Kit de câbles d'adaptateurs pour Audi music interface	89
Capot de coffre à ouverture et fermeture électriques	86	MMI® Radio	88
Carrosserie galvanisée	94		
Ceintures de sécurité	94		
Changeur CD	89		

Equipements Audi A7 Sportback/S7 Sportback

MMI® Radio plus	88	Selleries en cuir	74-78
Moquette et tapis complémentaires		Selleries en tissu	77
Audi exclusive	83	Sièges avant réglables électriquement	
Moulures de seuil avec insert		avec fonction mémoire pour le siège	
en aluminium	57, 83	conducteur	78
Navigation MMI®	88	Sièges contour individuels à l'avant	74
Navigation MMI® plus avec MMI touch	88	Sièges normaux à l'avant	74
Ouvre-porte de garage (HomeLink)	86	Sièges Sport à l'avant	75
Pack Assistance incluant		Sièges Sport S à l'avant	75
Audi pre sense plus	92	Sortie d'échappement Sport	57
Pack Brillance	83	Sorties d'échappement	57, 83
Pack Brillance noir Audi exclusive	83	Style aluminium à l'intérieur	83
Pack Eclairage intérieur et extérieur	82	Suggestions	54-55
Pack Rangement	57, 86	Système audiophonique Audi	57, 89
Peintures	70-71	Système d'information du conducteur	87
Phares à LED	82	Système d'information du conducteur	
Phares Audi Matrix LED	82	avec écran couleur	57, 87
Pommeaux de sélecteur de vitesses	84	Système Start-Stop	94
Préparation pour crochet d'attelage	86	Tapis réversible	87
Préparation pour Rear Seat		tiptronic	94
Entertainment	89	Toit ouvrant coulissant/relevable en verre	84
Préparation pour système de repérage		Touche moteur Start/Stop	57
satellite	86	Tunnel de chargement	57
quattro®	94	Tunnel de chargement avec	
quattro® avec différentiel Sport	57, 94	sac à skis/snowboards amovible	87
Réception radio numérique	88	Ventilation des sièges à l'avant	78
Réception TV numérique	89	Vide-poches	86
Récupération	94	Vitrage isolant/acoustique	85
Régulateur de vitesse	91	Vitres athermiques	85
Rétroviseurs extérieurs	84	Vitres surteintées (vitrage Privacy)	85
Rouleau pare-soleil	85	Volant réglable électriquement	83
S line	62-63	Volants multifonction en cuir	83
S tronic®	94	Volants Sport multifonction en cuir	83

AUDI AG
85045 Ingolstadt
www.audi.fr
Valable à partir
de juillet 2014

Printed in Germany
433/1230.72.41

Les versions et équipements du modèle présenté et décrit dans ce catalogue ainsi que certains services ne sont pas disponibles dans tous les pays. Les voitures figurant sur les photos comportent des équipements en option avec supplément de prix. Les informations concernant le détail de la livraison, l'aspect, les performances, les dimensions, les poids, les consommations et les frais d'entretien des véhicules correspondent aux données en notre possession lors de la mise sous presse. Sous réserve de variations de couleur et de forme par rapport aux images, d'erreurs et de défauts d'impression. Sous réserve de modifications. Toute reproduction totale ou partielle est interdite, sauf autorisation écrite de la société AUDI AG.

Le papier de ce catalogue est fabriqué à partir de cellulose blanchie sans chlore.

www.audi.fr

