

# DISCOVERY



ABOVE & BEYOND





BY APPOINTMENT TO  
HM THE QUEEN  
MANUFACTURERS OF  
MOTOR VEHICLES  
JAGUAR LAND ROVER LIMITED  
COVENTRY



BY APPOINTMENT TO  
HRH THE DUKE OF EDINBURGH  
MANUFACTURERS OF  
MOTOR VEHICLES  
JAGUAR LAND ROVER LIMITED  
COVENTRY



BY APPOINTMENT TO  
HRH THE PRINCE OF WALES  
MANUFACTURERS OF  
MOTOR VEHICLES  
JAGUAR LAND ROVER LIMITED  
COVENTRY



**ABOVE & BEYOND**

Depuis que le premier Land Rover a été conçu en 1947, nous avons toujours construit des véhicules qui repoussent les limites du possible. Ceux-ci ont alors incité leurs propriétaires à explorer de nouveaux territoires et à conquérir des terrains difficiles. Nos véhicules incarnent parfaitement les valeurs des designers et des ingénieurs qui les ont créés. Chacun d'entre eux intègre des éléments de design caractéristiques qui confèrent à tous vos déplacements une distinction toute britannique. C'est ainsi que nous continuons à innover, à défier les conventions et à aller toujours plus loin. Land Rover vous permet réellement de franchir de nouveaux horizons.









## SOMMAIRE

### INTRODUCTION

Le concept du Discovery	6
Les points forts du Discovery	8

### DESIGN

Extérieur	11
Intérieur	13
Sept vraies places	17
Rabattement des sièges intelligent à distance	17
Espace et confort	18
Rangement	19
Extension de plancher de coffre déployable électriquement	20
Hayon électrique avec ouverture mains libres	20
Capacité de chargement	22

### CAPACITÉS DE CONDUITE

Tests	24
Technologies tout-terrain	27
Terrain Response	27
Contrôle de progression en tout-terrain	27
Contrôle de vitesse en descente	28
Wade Sensing (détection de passage à gué)	28
Transmission intégrale permanente	29

Suspension	29
Technologies efficaces	31
Dynamique sur route	32

### TECHNOLOGIES

Infodivertissement	35
Systèmes audio	36
Connectivité	38

### TECHNOLOGIES DE CONDUITE

Assistance du conducteur	44
Aides à la conduite	50
Aides au remorquage	52

### CONFORT POUR TOUS

### MOTORISATIONS

Transmission automatique à 8 rapports	63
---------------------------------------	----

### CARROSSERIE ET CHÂSSIS

Robustesse et stabilité	64
-------------------------	----

<b>SÉCURITÉ</b>	66
-----------------	----

<b>ENVIRONNEMENT</b>	
Développement durable	69

### SPÉCIFICATIONS

Choisissez votre motorisation	72
Choisissez votre modèle et vos options	74
Choisissez votre extérieur	98
Choisissez vos jantes	102
Choisissez votre intérieur	104
Choisissez vos accessoires Land Rover Gear	112

### L'UNIVERS LAND ROVER

### VOTRE TRANQUILLITÉ D'ESPRIT

122

Véhicule présenté à gauche : Discovery HSE Luxury en Namib Orange.

Les véhicules présentés sont issus de la gamme Land Rover mondiale. Les véhicules présentés sont équipés de jantes et d'autres équipements proposés en option. Les caractéristiques, les options et la disponibilité de ces véhicules peuvent varier d'un marché à un autre. Elles doivent être vérifiées auprès du concessionnaire Land Rover le plus proche de chez vous.

## INTRODUCTION

# LE CONCEPT DU DISCOVERY

Depuis sa première apparition en 1989, le Discovery a ouvert sa propre voie. De l'Alaska à la Zambie, il est devenu synonyme de performances et de polyvalence, aussi bien en tout-terrain qu'en milieu urbain. Le Discovery donne une nouvelle dimension à ces caractéristiques ainsi qu'à plusieurs innovations introduites par Land Rover.

Le Discovery représente un pas de géant vers le futur du design des SUV. Pour incarner la vision du SUV le plus polyvalent et le plus performant de Land Rover, nos ingénieurs ont adopté une approche radicale et clairement ciblée.

Le Discovery allie la flexibilité d'un habitacle contenant sept vraies places, aux finitions raffinées et multiples éléments de conception ingénieux, à des proportions spectaculaires, des lignes modernes et épurées ainsi qu'à une silhouette dynamique.

## NOUVEAU DISCOVERY LANDMARK EDITION

Que vous soyez en plein centre-ville ou que vous vous rendiez au fin fond de l'Espagne, le Discovery Landmark Edition a été conçu pour s'adapter à toutes les occasions.

Véhicule présenté à droite : Discovery Landmark Edition en Eiger Grey avec équipements en option.

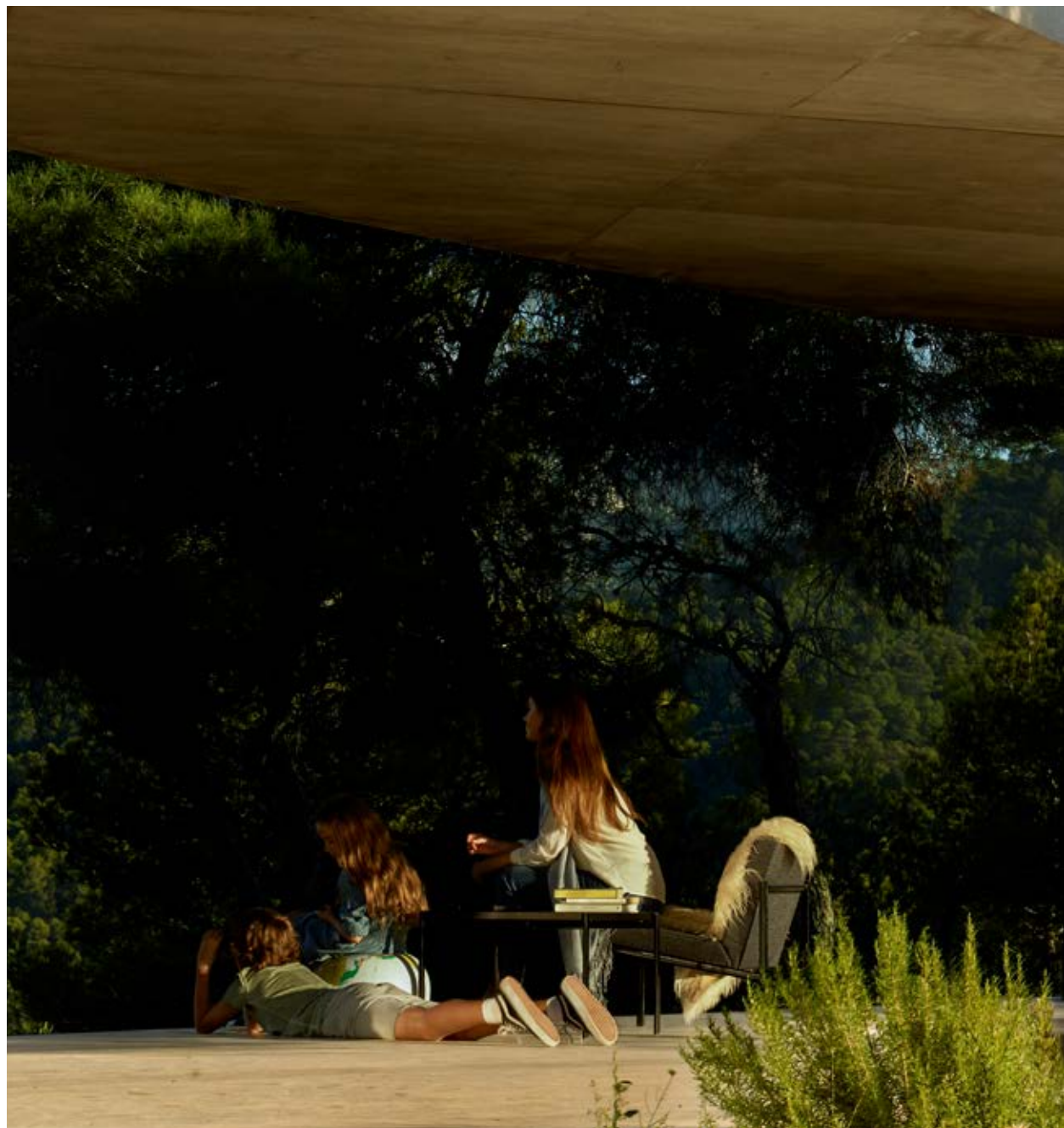



## LES POINTS FORTS DU DISCOVERY

Esthétique, fonctionnalité et raffinement exemplaires.

Des caractéristiques qui mises bout à bout ont donné naissance à l'un des plus séduisants véhicules jamais construits par Land Rover. Sa robustesse et ses capacités tout-terrain exceptionnelles n'ont d'égal que son allure contemporaine audacieuse, rehaussée de touches de luxe et de raffinement. À l'intérieur, l'utilisation ingénieuse de l'espace, le design de qualité et l'utilisation de matériaux haut de gamme soulignent les audacieuses lignes horizontales et verticales du véhicule.

La polyvalence de l'habitacle est mise en évidence par la configuration sept places en option facilement modulable et par l'abondance d'espace de rangement. L'espace est utilisé intelligemment et l'habitacle offre confort et raffinement.

### NOUVEAU DISCOVERY LANDMARK EDITION

Où que vous alliez et quoi que vous fassiez, le Discovery Landmark Edition vous fait profiter de son design original. Il est doté d'améliorations technologiques remarquables, visant à enrichir votre expérience de conduite. Reportez-vous à la page 77 pour en savoir plus.

Pour connaître la disponibilité de toutes les fonctions et options, reportez-vous aux tarifs ou contactez votre concessionnaire Land Rover.

Véhicule présenté à droite : Discovery HSE Luxury en Namib Orange.

### SEPT VRAIES PLACES AVEC RABATTEMENT DES SIÈGES INTELLIGENT

Le Discovery peut être équipé en option de trois rangées de sièges à rabattement intelligent, ce qui vous permet de configurer les sièges de la deuxième et de la troisième rangées à l'aide d'interrupteurs situés dans l'espace de chargement ou sur l'écran tactile principal. En outre, grâce à une technologie conçue par Land Rover, le Discovery vous permet de configurer les sièges à distance, depuis l'extérieur, via une application sur votre smartphone. Reportez-vous à la page 17 pour en savoir plus.

### CLÉ LOISIRS

La clé loisirs vous permet de profiter pleinement de tous vos loisirs. Contenue dans un bracelet solide et entièrement imperméable, elle vous permet de vous adonner à diverses activités de loisirs, de la voile au saut en parachute, en gardant l'esprit tranquille : vous savez que votre véhicule reste protégé. Reportez-vous à la page 61 pour en savoir plus.

### EXTENSION DU PLANCHER DE COFFRE DÉPLOYABLE ÉLECTRIQUEMENT

Première du genre, ce système mains libres fournit une assise ou une plate-forme de chargement, et peut aussi servir de dispositif de retenue pour les bagages lorsque le hayon est ouvert. Reportez-vous à la page 20 pour en savoir plus.

### UNE CAPACITÉ DE REMORQUAGE INÉGALÉE

Au fil des années, le Discovery a été maintes fois primé dans le monde entier pour ses capacités de remorquage. Par conséquent, naturellement, tout le monde s'attend à ce que ce véhicule satisfasse lui aussi les exigences les plus strictes dans ce domaine. Vous ne serez pas déçu. Le Discovery met la barre encore plus haut en offrant une capacité de remorquage impressionnante allant jusqu'à 3 500 kg, le rendant digne de l'héritage laissé par ses prédécesseurs. Reportez-vous à la page 52 pour en savoir plus.

### UNE AISANCE DE FRANCHISSEMENT SUPRÊME

La lignée et l'ADN du véhicule ne font aucun doute. Ses capacités de franchissement, ses aptitudes de passage à gué et ses fonctionnalités telles que le système Terrain Response 2 vous garantissent que le Discovery sera toujours prêt pour l'aventure et qu'il franchira tous les obstacles sans aucun problème. Reportez-vous à la page 27 pour en savoir plus.

## UNE CAPACITÉ DE CHARGEMENT SANS COMPROMIS

Avec un espace de chargement de plus de 2 400 litres, comprenant un généreux espace de rangement sous le plancher idéal pour les équipements mouillés ou sales, et grâce à la flexibilité de la configuration sept places, le Discovery répondra à tous vos besoins. Reportez-vous à la page 22 pour en savoir plus.

## FONCTIONNALITÉS D'AIDE À LA CONDUITE

Quelles que soient les conditions, la technologie d'aide à la conduite disponible sur le Discovery vous garantit une expérience de conduite exceptionnelle. Le contrôle de la vigilance du conducteur détecte le moment où le conducteur montre les premiers signes de somnolence, tandis que le régulateur de vitesse adaptatif avec assistance de direction régule automatiquement la direction, le freinage et l'accélération de votre véhicule. La caméra de recul et le freinage d'urgence font partie des équipements de sécurité de série. Reportez-vous aux pages 44-49 pour en savoir plus.



## HABITACLE CONFORTABLE

Les passagers bénéficient d'un confort optimal, de vues incomparables et de la nouvelle technologie d'ionisation de l'air dans l'habitacle, qui améliore la qualité de l'air à l'intérieur du véhicule. Reportez-vous à la page 57 pour en savoir plus.

## RANGEMENT INTELLIGENT

De l'espace de rangement escamotable derrière les commandes de climatisation aux boîtes à gants supérieure et inférieure, en passant par un vaste espace situé sous les porte-gobelets de la console centrale, le Discovery comporte des compartiments de rangement à des endroits insoupçonnés. Reportez-vous à la page 19 pour en savoir plus.

## CONNECTIVITÉ INTUITIVE

Le Discovery est équipé des toutes dernières technologies, y compris InControl, plusieurs ports USB et un système d'infodivertissement de pointe pour que vos passagers et vous puissiez vous divertir et rester connectés. Reportez-vous à la page 38 pour en savoir plus.





## DESIGN

# EXTÉRIEUR

Le design extérieur du véhicule nouvelle génération réinvente complètement le concept Discovery.

Le Discovery est bien proportionné pour un SUV de ce gabarit. Il est notamment équipé de phares et de feux arrière enveloppants profilés, combinés à des porte-à-faux avant et arrière courts pour réduire la longueur perçue du véhicule. L'inclinaison prononcée du pare-brise, la ceinture de caisse montante et la forme élégante et épurée du véhicule lui confèrent un caractère profilé et dynamique alliant efficacité aérodynamique et espace intérieur exceptionnel. Le montant C couleur carrosserie, le toit incliné et l'élément asymétrique sur le panneau de plaque d'immatriculation arrière font tous référence au design historique des modèles Discovery précédents.





## INTÉRIEUR

L'intérieur hautement désirable réinvente complètement les éléments classiques du design Discovery, avec notamment une utilisation inédite de lignes horizontales et verticales fortes qui se rejoignent au niveau du tableau de bord. L'utilisation de matériaux tels que le cuir haut de gamme, le bois véritable et les finitions métallisées, couplée avec un savoir-faire et une précision incomparables, dégage une impression de modernité et de raffinement.

L'écran tactile 10 pouces du système d'infodivertissement vous permet de rester connecté au monde extérieur. En outre, il vous fournit tout un monde de divertissement et d'informations à portée de main. L'utilisation intelligente de la configuration des sièges et de l'espace de rangement contribue à vous offrir des capacités de pointe pour vous, votre famille et vos amis.

Grâce au tableau de bord virtuel de 12,3", vous pouvez vous divertir, vous informer et rester connecté en permanence. Reportez-vous à la page 35 pour en savoir plus.

Les fonctionnalités embarquées ne doivent être utilisées par le conducteur que lorsque cela ne présente aucun danger. Le conducteur doit conserver en permanence la maîtrise totale de son véhicule.

Intérieur présenté : Discovery HSE Luxury en Light Oyster/Espresso.





## UN SOUCI DU DÉTAIL SANS COMPROMIS

Le souci du détail. Les plus beaux matériaux. Voilà les qualités que nos concepteurs ont prises en compte pour façonner l'intérieur du Discovery. En plus de cela, vous pouvez intégrer à l'habitacle des touches de luxe supplémentaires, sous la forme de cuirs somptueux, de boiseries aux finitions impeccables, de détails chromés, de finitions en aluminium brossé ou de surpiqûres réalisées avec soin et élégance.







## SEPT VRAIES PLACES

La configuration sept vraies places en option du Discovery incarne parfaitement le confort et la polyvalence du véhicule. Les sièges sont répartis sur trois rangées et peuvent être déployés facilement. Aucun autre véhicule dans cette catégorie n'est aussi bien équipé. Par exemple, la deuxième rangée présente une configuration avec sièges rabattables 60/40 et inclinables, couplée à une fonction facilitant le passage du chargement. Grâce aux sièges en gradin, tout le monde peut voir la route et voyager confortablement, tandis que le toit incliné offre une hauteur supérieure aux deuxième et troisième rangées. Avec une utilisation de l'espace aussi ingénieuse, tout le monde aura l'impression de voyager en première classe. En outre, plusieurs équipements de confort sont disponibles, notamment des sièges chauffants sur les trois rangées et des sièges climatisés sur les première et deuxième rangées. Reportez-vous à la page 86 pour consulter la liste complète des options disponibles.

## RABATTEMENT DES SIÈGES INTELLIGENT À DISTANCE

Sur les modèles HSE et HSE Luxury, lorsque le véhicule est configuré avec des sièges de troisième rangée, vous pouvez déployer les sièges facilement de plusieurs manières grâce à notre fonction rabattement des sièges intelligent à distance, disponible en option : à partir de l'écran tactile, via des interrupteurs situés dans le coffre ou via notre application pour smartphone innovante. Lorsque vous êtes loin du véhicule, alors que vous vous trouvez dans la file d'attente d'un magasin, par exemple, vous pouvez préparer le véhicule avant votre retour afin de pouvoir utiliser l'espace en fonction de la taille et de la forme des objets à transporter. Vous pouvez reconfigurer les sièges sans effort grâce à cette fonction.

Le mécanisme de rabattement des sièges électrique utilise un système de commande intelligent qui s'assure que les sièges, appuie-tête inclus, se rabattent parfaitement, facilement et en toute sécurité. Le système détecte lorsque les sièges sont occupés ou lorsque des objets lourds sont posés dessus et il règle automatiquement la position des sièges pendant la manœuvre de rabattement pour éviter tout conflit.

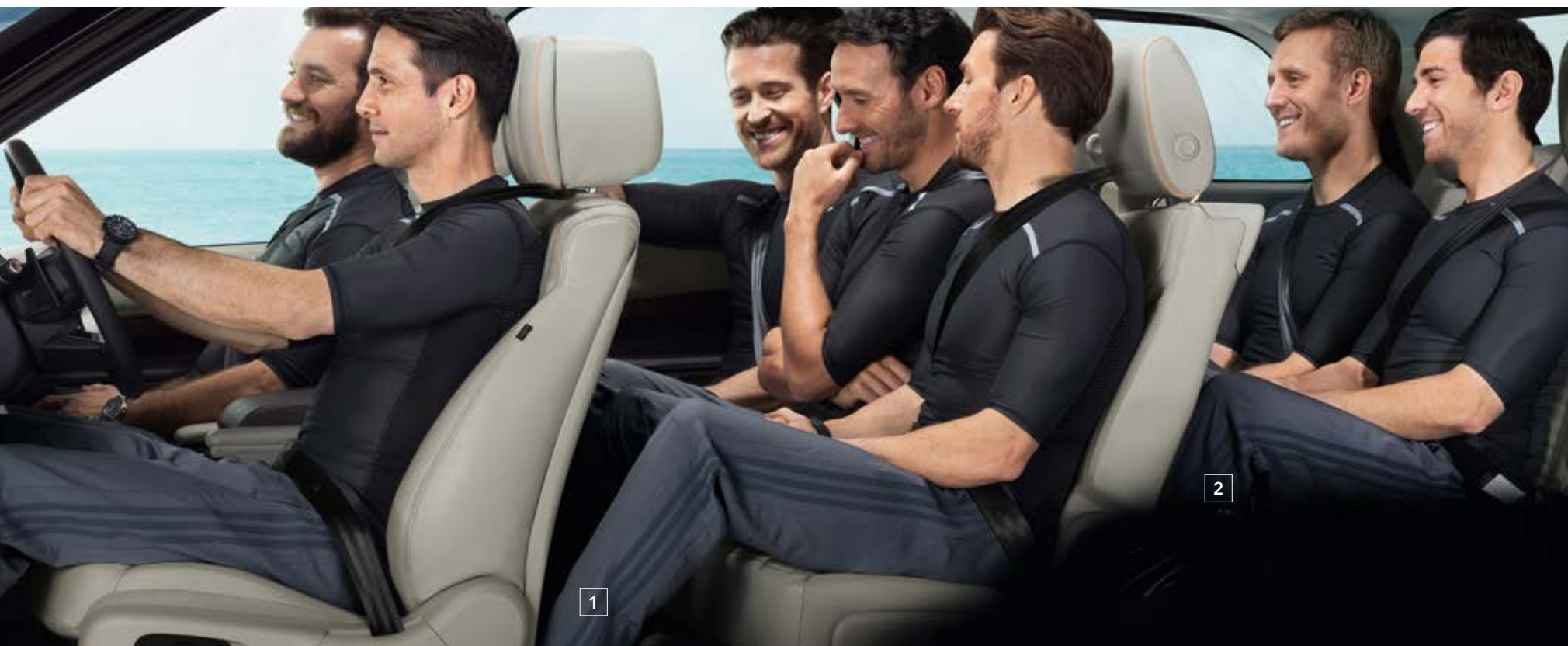

1 Espace pour les jambes à la deuxième rangée : 954 mm

2 Espace pour les jambes à la troisième rangée : 850 mm

## ESPACE ET CONFORT

Tous les passagers du Discovery bénéficient d'un niveau de confort exceptionnel, avec notamment un vaste espace pour les jambes. Les occupants de la deuxième rangée bénéficient d'un espace pour les jambes de 954 mm, tandis qu'à la troisième rangée (en option), les passagers peuvent profiter d'un espace de 850 mm.

Même un groupe de sept adultes peut voyager confortablement à bord du véhicule. De plus, lorsque le véhicule est spécifié avec des sièges coulissants et inclinables, vous pouvez configurer la deuxième rangée pour optimiser l'espace disponible.



Coffret de rangement central avec compartiment réfrigéré en option



Rangement dans la console centrale derrière les commandes de climatisation<sup>1</sup>



Espace de rangement supplémentaire sous les porte-gobelets<sup>1</sup>



Boîte à gants supérieure et inférieure<sup>2</sup>



Crochet poussoir<sup>1</sup>



Rangement de troisième rangée avec couvercle

## RANGEMENT

Le Discovery dispose de nombreux compartiments malins vous permettant de ranger tous vos appareils électroniques et vos guides de voyage. De la boîte à gants supérieure et inférieure sur les modèles SE, HSE, HSE Luxury et Landmark Edition au compartiment de rangement situé dans l'accoudoir central, avec compartiment réfrigéré en option et un espace pour plusieurs tablettes, vous trouverez plus d'espace qu'il n'en faut pour ranger vos effets personnels.

Le coffret de rangement de l'accoudoir central peut se rabattre à 180° pour se transformer en plateau, si jamais les passagers de la deuxième rangée ont besoin de plus d'espace de rangement, tandis que les vide-poches peuvent contenir des bouteilles d'un litre à l'avant et des bouteilles de 0,5 litre à la deuxième rangée.

Installé de série sur les modèles HSE et HSE Luxury, un crochet poussoir intégré permet de suspendre un petit sac de courses. Il s'encastre parfaitement dans l'espace pour les pieds du passager avant lorsqu'il n'est pas utilisé.

Si vous sélectionnez les sièges de troisième rangée en option, les passagers de la troisième rangée bénéficient d'espaces de rangement individuels, y compris dans le panneau latéral. De fait, sur toutes les rangées, l'espace est plus que suffisant, même pour la plus exigeante des familles.

<sup>1</sup>Disponible uniquement sur Discovery HSE et HSE Luxury. <sup>2</sup>Non disponible sur Discovery S.



## EXTENSION DU PLANCHER DE COFFRE DÉPLOYABLE ÉLECTRIQUEMENT

En exclusivité Land Rover, le Discovery est équipé d'un hayon intérieur à commande électrique qui, lorsqu'il est déployé, sert de plate-forme commode pour toutes sortes d'événements, sportifs ou mondains, tandis que la partie supérieure du hayon peut servir d'abri. Cette plate-forme facilite aussi le chargement et agit comme un dispositif de retenue quand le coffre est plein. L'extension du plancher de coffre déployable électriquement est installée de série sur les modèles HSE et HSE Luxury ; elle est disponible en option sur les modèles S, SE et Landmark Edition.

## HAYON ÉLECTRIQUE AVEC OUVERTURE MAINS LIBRES

Cette fonction vous permet d'actionner le hayon (ouverture ou fermeture) depuis l'extérieur sans toucher le véhicule ni la clé intelligente. Si la clé intelligente est détectée, le hayon peut être activé en passant un pied sous l'arrière du véhicule. Deux capteurs placés de chaque côté du hayon permettent d'opérer depuis le bord du trottoir, plutôt que depuis l'arrière du véhicule. Comme le système est compatible avec les équipements de remorquage, vous pourrez continuer à ouvrir et fermer le hayon en toute simplicité. Le hayon électrique à ouverture main libre est disponible en option sur les modèles SE, HSE, HSE Luxury et Landmark Edition.

De plus, un bouton placé à l'intérieur du hayon ou sur la clé intelligente permet également de le fermer automatiquement.





## CAPACITÉ DE CHARGEMENT

Avec 2 500 litres d'espace pour les bagages derrière la première rangée de sièges, le Discovery possède une capacité de chargement supérieure à celle de tous les autres SUV de sa catégorie. Un généreux volume de 1 231 litres est disponible derrière la deuxième rangée de sièges. Même lorsque vous utilisez les sept sièges, vous pouvez charger jusqu'à trois bagages cabine derrière la troisième rangée en option. Lorsqu'il s'agit de transporter un chargement, vous avez la possibilité de rabattre tous les sièges de la deuxième et de la troisième rangée, ce qui vous offre plus d'options pour vous simplifier la vie.



### 7 SIÈGES

SOLIDE  
172 LITRES

LIQUIDE  
258 LITRES

### 6 SIÈGES

SOLIDE  
547 LITRES

LIQUIDE  
698 LITRES



**5 SIÈGES\***

SOLIDE 986 LITRES  
LIQUIDE 1 231 LITRES

**4 SIÈGES\***

SOLIDE 1 202 LITRES  
LIQUIDE 1 485 LITRES

**4 SIÈGES\***

SOLIDE 1 419 LITRES  
LIQUIDE 1 739 LITRES

**3 SIÈGES\***

SOLIDE 1 635 LITRES  
LIQUIDE 1 992 LITRES

**2 SIÈGES\***

SOLIDE 2 068 LITRES  
LIQUIDE 2 500 LITRES

\*Les chiffres de capacité de l'espace de chargement sont valables uniquement pour les véhicules 5 sièges.

Solide : volume mesuré avec des blocs solides conformes à la norme VDA (expert d'évaluation des dommages causés sur le véhicule) (200 mm x 50 mm x 100 mm).  
Liquide : volume mesuré en simulant que l'espace de chargement est rempli de liquide.

## CAPACITÉS DE CONDUITE

# TESTS

Avant de gagner le droit d'arbore le badge Land Rover, nos véhicules subissent des tests rigoureux pour s'assurer qu'ils offrent le plus haut niveau de luxe, de performances et de capacités.



### SUSPENSION

Il y a peu de chance que vous poussiez votre Land Rover plus loin que nous ne l'avons fait. Pour des capacités dynamiques incomparables, sur route comme en tout-terrain, nos véhicules sont exposés sur une durée réduite à l'équivalent de dix ans de pressions de conduite extrêmes à l'aide de notre plate-forme de test ultra-sophistiquée.



### VITESSE DU VENT

Le Discovery a été développé dans des souffleries de pointe et dans plusieurs chambres climatiques pour recréer les conditions aérodynamiques les plus difficiles auxquelles il devra faire face. Pour atteindre un niveau de fiabilité à toute épreuve, il faut pousser tous les systèmes jusqu'à leurs limites.



### CLIMATS CHAUD ET FROID

Dans des conditions réelles et dans nos chambres d'essai climatiques, nous faisons geler les véhicules à -40 °C et nous les chauffons à +50 °C. Ensuite, nous examinons les fonctions et systèmes clés du véhicule pour nous assurer qu'ils sont conformes à nos standards les plus stricts. Ainsi, même dans les contrées les plus lointaines et reculées, le confort et la tranquillité d'esprit ne seront jamais loin.



### TOUT-TERRAIN

Des terres glacées hostiles d'Arjeplog, en Suède, aux sables arides du désert de Dubai, nous veillons à ce que nos performances tout-terrain légendaires soient innées à chacun de nos véhicules. Nos prototypes sont développés sur environ 8 500 km de pistes tout-terrain figurant parmi les plus difficiles du monde.



### TESTS ACOUSTIQUES

Le son neutre de notre « chambre sourde » nous permet d'exposer l'habitacle du Discovery à diverses fréquences et vibrations afin de nous assurer qu'il offre une sonorité raffinée à tous les régimes moteur et sur toutes les surfaces.



### MOUSSON

Nos installations de tests aquatiques contrôlent que chaque véhicule peut franchir un passage à gué et en sortir sans que la moindre gouttelette ne pénètre dans l'habitacle. Dans le simulateur de mousson, tous les véhicules sont arrosés à l'aide de 85 000 litres d'eau spécialement colorée tout en étant inclinés à 45° pour rechercher les moindres fuites sous lumière UV.







# TECHNOLOGIES TOUT-TERRAIN

Parfaitement à l'aise en ville, le Discovery présente également un comportement exemplaire en tout-terrain. Sa géométrie optimisée couplée aux technologies exclusives de Land Rover lui confère des capacités de franchissement tout-terrain incomparables.

## TERRAIN RESPONSE

Ce véhicule porte en lui plus de 65 années d'expertise de Land Rover en matière de tout-terrain. Nos systèmes Terrain Response exclusifs permettent au conducteur d'optimiser les réponses du moteur, de la boîte de vitesses, du différentiel central et des systèmes du châssis en sélectionnant aisément le mode de conduite correspondant aux exigences du terrain. Ils comprennent aussi un mode franchissement rocheux supplémentaire lorsque le véhicule est spécifié avec la suspension pneumatique électronique et la boîte de transfert double gamme.

## TERRAIN RESPONSE 2

Le système Terrain Response 2\* disponible en option surveille les conditions de conduite et sélectionne automatiquement le mode qui offre le meilleur paramétrage du châssis et du groupe motopropulseur pour les conditions données.

 Mode standard

 Sable

 Herbe, gravillons, neige

 Franchissement rocheux

 Boue et ornières

## CONTRÔLE DE PROGRESSION EN TOUT-TERRAIN

Le contrôle de progression en tout-terrain\* (ATPC) est un système de dernière génération en option qui offre au conducteur la possibilité de déterminer et de maintenir une vitesse constante en conditions difficiles.

Fonctionnant comme un régulateur de vitesse, ce système opère à très basses vitesses (entre 2 km/h et 30 km/h). Il permet ainsi au conducteur de se concentrer sur un terrain difficile à négocier.

Développée par les experts tout-terrain de Land Rover, les meilleurs de l'industrie, cette technologie fonctionne de concert avec Terrain Response 2, la transmission intégrale (AWD) et le système de freinage.

Une fois l'ATPC activé, on utilise les boutons +/- du régulateur de vitesse standard (sur le volant) pour régler la vitesse. Toute sollicitation de la pédale d'accélérateur ou de frein permet au conducteur de reprendre la main, au besoin, et une légère pression sur le frein a pour effet de réduire la vitesse de croisière souhaitée.

\*Non disponible sur les modèles S. Non disponible avec les motorisations Si4.

Les fonctions et leur disponibilité peuvent varier selon les caractéristiques du véhicule et le marché. Reportez-vous aux pages 82-97 ou contactez votre concessionnaire Land Rover pour en savoir plus.

Véhicule présenté à gauche : Discovery HSE Luxury en Namib Orange.



## CONTRÔLE DE VITESSE EN DESCENTE

Le contrôle de vitesse en descente (HDC), breveté par Land Rover, est installé de série sur le Discovery. Ce système permet au conducteur d'aborder les descentes difficiles avec confiance en maintenant une vitesse constante, grâce au freinage dosé individuellement sur chaque roue.

L'**aide au démarrage en côte** empêche le véhicule de reculer lorsque vous démarrez en côte.

Quant à la fonction **desserrage progressif des freins (GRC)**, elle empêche le véhicule de partir trop vite sur les fortes pentes lorsque le conducteur relâche le frein.



## WADE SENSING (DÉTECTION DE PASSAGE À GUÉ)

La géométrie améliorée du Discovery renforce considérablement les capacités de passage de gué du véhicule par rapport à son prédécesseur.

La fonction Wade Sensing, disponible en option, est précieuse lorsqu'il s'agit de franchir un gué ou une zone inondée, car elle permet d'avancer dans l'eau jusqu'à 900 mm de profondeur. Disponible en option sur les modèles HSE et HSE Luxury.

Exclusivité Land Rover, des capteurs situés dans les rétroviseurs extérieurs fournissent au conducteur, par le biais de l'écran tactile, une indication visuelle en temps réel de la profondeur de l'eau par rapport au véhicule et de la capacité de franchissement maximale.

# TRANSMISSION INTÉGRALE PERMANENTE



Le Discovery est équipé d'un choix de systèmes de transmission intégrale intelligents et permanents qui garantit des performances de pointe par tous les temps et sur toutes les surfaces. Vous avez le choix entre les systèmes suivants, selon les capacités de franchissement requises :

## BOÎTE DE TRANSFERT SIMPLE GAMME (HAUTS RAPPORTS UNIQUEMENT)

Ce système offre un jeu unique de vitesses de gamme haute, conçues pour la route. Il détecte le patinage des roues et transfère le couple vers l'autre essieu pour obtenir plus de traction. Normalement, il répartit 42 % de l'entraînement sur l'essieu avant et 58 % de l'entraînement sur l'essieu arrière. Le différentiel central réagit en cas de patinage des roues sur un essieu. Il peut modifier la transmission pour transférer plus de couple et de traction à l'autre essieu. Ce système est fourni de série sur les motorisations Ingenium Sd4 et Si4.

## BOÎTE DE TRANSFERT DOUBLE GAMME (HAUTS/BAS RAPPORTS)

Un jeu supplémentaire de vitesses de gamme basse peut s'avérer très utile dans des conditions difficiles, notamment sur les pentes et descentes abruptes, en conduite tout-terrain ou lors du remorquage. Dans ces situations, ce système vous garantit une vitesse et un contrôle précis. Au cœur du système double gamme, on trouve le différentiel central électronique qui assure une répartition du couple 50/50 entre les essieux avant et arrière, avec possibilité de verrouiller les essieux de manière prééemptive avant le début du patinage. Disponible en option combinée sur les motorisations Ingenium Sd4 avec suspension pneumatique et de série sur les motorisations Si6.

## DIFFÉRENTIEL ARRIÈRE À BLOCAGE ÉLECTRONIQUE

Le blocage de différentiel arrière actif, disponible en option sur les motorisations Sd4<sup>1</sup> et Sd6 lorsque le véhicule est spécifié avec la suspension pneumatique et la boîte de transfert double gamme, offre l'avantage supplémentaire de contrôler le patinage entre les roues gauche et droite de l'essieu arrière. Cela peut s'avérer particulièrement utile dans des conditions de faible adhérence, par exemple sur herbe mouillée. Le véhicule contrôle le patinage et le couple entre les essieux avant et arrière mais aussi d'une roue à l'autre sur l'essieu arrière pour renforcer les capacités du véhicule sans effort.

## SYSTÈME ADAPTIVE DYNAMICS

Le système Adaptive Dynamics permet de parcourir des kilomètres dans le plus grand confort. Le système analyse les mouvements du véhicule jusqu'à 500 fois par seconde et réagit presque instantanément aux sollicitations du conducteur ou aux conditions de la chaussée, offrant une conduite sereine grâce à une plus grande maîtrise et des mouvements de carrosserie réduits. Le système détecte même les passages tout-terrain et optimise l'amortissement en conséquence afin que le conducteur et les passagers arrivent à destination reposés et détendus. Disponible en option sur les modèles Sd6<sup>2</sup> HSE et HSE Luxury, et disponible dans le Pack Performance sur les modèles Sd4 HSE.

<sup>1</sup>Non disponible sur les modèles S. <sup>2</sup>Le poids en charge sur le toit augmente de 80 kg à 100 kg sur les modèles Sd6 équipés du système Adaptive Dynamics.

Les fonctions et leur disponibilité peuvent varier selon les caractéristiques du véhicule et le marché. Reportez-vous aux pages 82-97 ou contactez votre concessionnaire Land Rover pour en savoir plus.

Véhicule présenté à gauche : Discovery HSE Luxury en Namib Orange.

# SUSPENSION

## SUSPENSION À RESSORTS

Les modèles Discovery avec motorisations Ingenium Sd4 et Si4 sont équipés de série d'un système de suspension à ressorts totalement indépendant qui combine des doubles triangles à l'avant et une suspension arrière multibras sophistiquée pour conférer agilité et réactivité au châssis.

Le confort de conduite et la stabilité en lourde charge sont optimisés grâce à l'utilisation de ressorts secondaires supplémentaires intégrés à la suspension arrière.

## SUSPENSION PNEUMATIQUE À GESTION ÉLECTRONIQUE

Le débattement exceptionnel de la toute nouvelle suspension pneumatique à quatre roues indépendantes permet une conduite à la fois agile et sereine.

Capable d'affronter les situations les plus extrêmes, ce système est conçu pour stabiliser le Discovery sur les terrains les plus accidentés. Pour une qualité de conduite inégalée, il fait varier la garde au sol en douceur selon les besoins.

La suspension pneumatique est également compatible avec de nouvelles fonctionnalités d'accès innovantes destinées à améliorer la polyvalence et la facilité d'utilisation du véhicule.

La fonction **Hauteur d'accès automatique** permet d'abaisser automatiquement la hauteur de la suspension de 40 mm lorsque le véhicule est stationné.

La fonction **Réglage de hauteur arrière** permet d'utiliser les interrupteurs situés dans le coffre ou sur la clé pour abaisser la hauteur de la suspension arrière. Reportez-vous à la page 52 pour en savoir plus.

Disponible en option sur les motorisations Ingenium Si4, en option combinée sur les motorisations Ingenium Sd4 et de série sur les motorisations Sd6.



# TECHNOLOGIES EFFICACES

## RESPECTUEUX DE L'ENVIRONNEMENT PAR NATURE

Dans le cadre de ses engagements en matière de développement durable et responsable, Land Rover s'engage à produire des véhicules qui utilisent davantage de matériaux durables, qui produisent moins de déchets et qui consomment moins de ressources naturelles. Le processus de développement de Land Rover comprend une évaluation du cycle de vie dans son ensemble. Ce modèle présente un taux de recyclabilité / réutilisation de 85 % et un taux de récupération de 95 % à la fin de la vie du véhicule.

Notre conception innovante permet d'utiliser un alliage unique dans la carrosserie du véhicule, composé à 50 % d'aluminium recyclé provenant de notre processus de fabrication en boucle fermée. Ainsi, la qualité et les performances sont maintenues, mais les émissions de CO<sub>2</sub> tout au long du cycle de vie sont réduites. La fabrication en boucle fermée est un procédé qui consiste à récupérer les déchets métalliques issus du processus de pressage des carrosseries, à les trier et à les refondre chez notre fournisseur pour obtenir de la tôle d'aluminium de qualité pouvant être réutilisée pour le pressage de panneaux de carrosserie. Ainsi, le besoin en aluminium primaire est considérablement réduit.

## TECHNOLOGIE STOP/START

Le système d'arrêt / démarrage intelligent est proposé sur tous les moteurs du Discovery. Ce système coupe le moteur lorsque le véhicule marque un arrêt complet et le redémarre instantanément, ce qui permet une économie de carburant, notamment en cycle urbain.

## MATÉRIAUX LÉGERS

À chaque étape du processus de développement, l'utilisation de matériaux légers sur tous les éléments du véhicule a permis d'aboutir à un meilleur équilibre entre d'excellentes performances du véhicule et une réduction du poids afin de réaliser de plus grandes économies de carburant et de réduire le taux d'émissions. Le Discovery possède une structure de carrosserie avancée entièrement en aluminium, ce qui réduit considérablement le poids du véhicule par rapport aux matériaux traditionnels tout en améliorant les performances dynamiques et en augmentant sa durabilité. Le hayon est fabriqué à partir d'un matériau composite plastique léger, très rigide et robuste, tandis que des moulages en magnésium léger haute précision sont utilisés pour certains composants de la carrosserie et du châssis.

## ADBLUE®<sup>1</sup>

Les motorisations Diesel du Discovery sont équipées du dispositif AdBlue pour des gaz d'échappement plus propres. L'AdBlue est un additif biodégradable, ininflammable et non toxique qui dépollue les gaz dans le système d'échappement pour réduire les émissions nocives d'oxyde d'azote de 98 %.

## TECHNOLOGIES DE RÉDUCTION DES FROTTEMENTS

La gamme de moteurs Diesel et essence du Discovery utilise des technologies de revêtement intelligentes sur les pistons, les roulements à aiguilles et d'autres pièces mécaniques. Elles permettent de réduire les frottements, en particulier lorsque la température moteur est basse, pour que le véhicule puisse garantir une efficacité maximale.

## AÉRODYNAMIQUE AVANCÉE

Le design profilé moderne du véhicule a été soigneusement optimisé grâce à un logiciel de simulation de dynamique des fluides sophistiqué et à une soufflerie de pointe. Ces outils ont permis de réduire la traînée de 15 % par rapport à la version précédente du Discovery tout en conservant les sièges en gradin et en ajoutant deux sièges à la troisième rangée en option. Un becquet arrière amélioré a été conçu avec des fentes pour diriger le flux d'air par-dessus le hayon afin de minimiser l'encrassement de la lunette arrière et de réduire la traînée.

Le Discovery est le premier véhicule Land Rover à optimiser le flux d'air au niveau des roues avant, en créant un « rideau d'air »<sup>2</sup> en dirigeant l'air vers le passage de roue interne depuis les conduits du pare-chocs avant. Le changement de pression dans le passage de roue contribue à réduire la traînée et à améliorer le flux de l'air vers les côtés du véhicule.

Les véhicules équipés de la suspension pneumatique électronique bénéficient également d'une réduction de la hauteur du véhicule ; la suspension s'abaisse automatiquement de 13 mm pour réduire la traînée en vitesse de croisière sur autoroute.

<sup>1</sup>AdBlue® est une marque déposée de Verband der Automobilindustrie e.V. (VDA).

<sup>2</sup>Disponible uniquement sur les motorisations Ingenium Sd4.

Véhicule présenté à gauche : Discovery HSE Luxury en Silicon Silver.



## DYNAMIQUE SUR ROUTE

Le Discovery a été conçu pour offrir une expérience de conduite assurée, confortable et agréable. Vous avalerez les kilomètres sans même vous en rendre compte.

Avec sa conception à double triangle à grand espacement à l'avant et sa configuration multibras avancée à l'arrière, la suspension offre une plus grande réactivité sans compromettre les légendaires capacités de franchissement tout-terrain de Land Rover.

Le contrôle dynamique de la stabilité (DSC) surveille le comportement dynamique du Discovery et intervient si le système détermine que le véhicule ne répond pas précisément aux commandes du conducteur.

Le système DSC fonctionne en réduisant le couple moteur et/ou en actionnant les freins sur les roues concernées pour corriger l'attitude du véhicule dans les virages. En outre, il peut compenser efficacement les conditions de sous-virage ou de survirage. Ce système est installé de série sur tous les modèles.

L'exceptionnelle qualité de conduite du Discovery est encore améliorée par des fonctionnalités telles que la direction à assistance électrique (EPAS), un système à rapport variable et la direction asservie à la vitesse. De série sur tous les modèles, le système EPAS est intégré aux systèmes d'entraînement et de châssis. Il contribue à réduire la charge du moteur pour gagner en efficacité et pour offrir une conduite plus assurée et plus intuitive.

Le système à rapport variable a été réglé par les ingénieurs de Land Rover pour offrir une facilité de commande optimale, sur route ou en tout-terrain, en ligne droite ou dans les courbes. Les différents rapports de transmission de la crémaillère de direction contribuent à réduire la sensibilité de la direction en ligne droite, mais ils compensent le manque de commandes de direction du conducteur dans les virages.

La direction asservie à la vitesse augmente le poids et la résistance de la direction à mesure que la vitesse augmente pour donner au véhicule une plus grande stabilité et pour offrir au conducteur un plus grand sentiment de confiance. Ce système aide également le conducteur à basses vitesses pour faciliter les manœuvres en allégeant la direction. Ce système est installé de série sur tous les modèles.





## INFODIVERTISSEMENT

En exclusivité pour Land Rover, le nouveau système d'infodivertissement InControl Touch Pro est tout simplement incomparable, aussi bien en termes d'esthétique qu'en termes de performances. Fournissant une multitude d'informations et de divertissements, il comprend les technologies intégrées les plus intuitives et les plus sophistiquées pour permettre à tous les occupants de profiter pleinement de leur trajet.



### INCONTROL TOUCH PRO

Système d'infodivertissement qui vous permet de rester parfaitement connecté, vous offre un grand choix de divertissements et rassemble toutes les informations en un seul endroit. Le système Touch Pro double vision<sup>1</sup> disponible en option est également accessible via l'écran tactile haute résolution de 10" et permet au conducteur et au passager de regarder des contenus complètement indépendants. Par exemple, le conducteur peut suivre les instructions du système de navigation par satellite tandis que le passager avant visionne un DVD ou la télévision numérique (Digital TV<sup>2</sup>), si cette fonctionnalité est disponible. Un casque numérique WhiteFire<sup>®</sup> sans fil est également inclus.



### TABLEAU DE BORD VIRTUEL

Le Discovery vous permet de vous divertir et de rester informé et connecté en permanence. Il est équipé d'un tableau de bord virtuel<sup>3</sup> haute définition de 12,3" qui peut recevoir et projeter de nombreuses informations relatives à la conduite, au système multimédia et à la sécurité active, comme la navigation, le téléphone et les médias. Sa haute résolution garantit un rendu visuel optimal, tandis que son processeur perfectionné assure la fluidité et la précision des graphismes.



### AFFICHAGE TÊTE HAUTE

Pour vous éviter toute distraction et pour que vous gardiez toujours les yeux sur la route, l'affichage tête haute<sup>4</sup> nouvelle génération, disponible en option, vous présente les informations clés du véhicule, comme votre vitesse, la position de rapport et les instructions de navigation sur le pare-brise, de façon très innovante. Il projette des graphismes colorés et nets en haute résolution, pour afficher clairement toutes les entrées fournies par le conducteur ainsi que les informations qui lui sont destinées. Il peut afficher des informations importantes provenant de l'écran tactile Touch Pro, notamment les informations relatives au téléphone, les informations et instructions pour la conduite tout-terrain via le Centre d'informations tout-terrain. La fonction peut être activée et désactivée selon les préférences du conducteur.



### SYSTÈME MULTIMÉDIA ARRIÈRE AVEC ÉCRAN 8"

Le système multimédia arrière<sup>1</sup> en option comporte deux écrans de 8 pouces insérés à l'arrière des appuie-tête avant. Il intègre une fenêtre contextuelle de résumé de navigation qui affiche, pour les passagers arrière, le temps et la distance restants pour arriver à destination. Ce système est fourni avec un casque sans fil numérique WhiteFire<sup>®</sup> ainsi que des connexions HDMI, une interface mobile haute définition (MHL) et des connexions USB. Les passagers peuvent aussi regarder leurs émissions TV préférées sur l'équipement de télévision numérique disponible en option. Il est possible de regarder les chaînes de la télévision numérique sur l'écran tactile<sup>2</sup> de 10" à l'avant de l'habitacle et sur les écrans du système multimédia arrière.

<sup>1</sup>En option sur les modèles HSE et HSE Luxury. <sup>2</sup>Vous pouvez regarder la télévision numérique sur l'écran tactile 10" uniquement lorsque le véhicule est à l'arrêt.

<sup>3</sup>De série sur les modèles HSE et HSE Luxury. En option sur les modèles S, SE et Landmark Edition avec Navigation. <sup>4</sup>Uniquement en combinaison avec le pare-brise athermique dans certains pays.

Les fonctionnalités embarquées ne doivent être utilisées par le conducteur que lorsque cela ne présente aucun danger. Le conducteur doit conserver en permanence la maîtrise totale de son véhicule.

Intérieur présenté à gauche et ci-dessus : Discovery HSE Luxury en Light Oyster/Espresso.

# SYSTÈMES AUDIO

L'habitacle d'un véhicule est le lieu idéal pour écouter vos chansons et morceaux préférés.

Le Discovery propose en option quatre systèmes audio différents pour donner vie à votre musique :

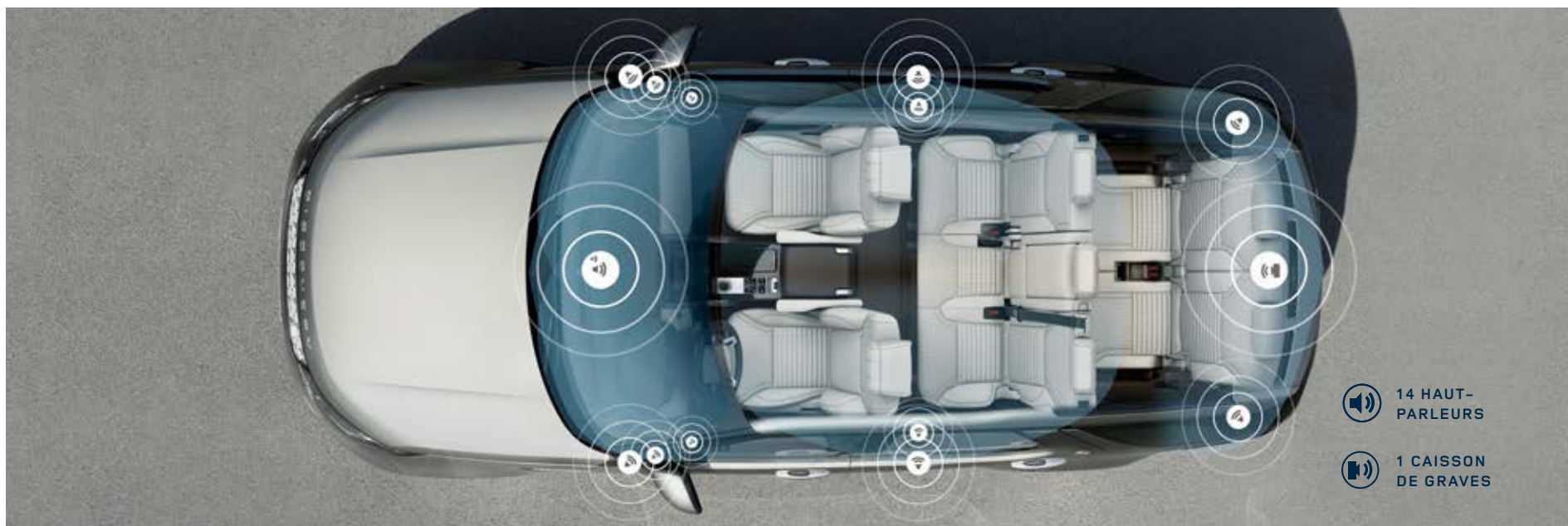

## SYSTÈME AUDIO LAND ROVER

Une excellente acoustique grâce aux six haut-parleurs, disponibles de série sur les modèles S.

## SYSTÈME AUDIO AMÉLIORÉ LAND ROVER

Le système audio amélioré de 250 W comprend 10 haut-parleurs. Il est installé de série sur les modèles SE et disponible en option sous forme de mise à niveau sur les modèles S.

## SYSTÈME AUDIO MERIDIAN™

La conception intelligente de ce système de 380 W avec 10 haut-parleurs et un haut-parleur d'extrêmes graves bicanal garantit une définition audio exceptionnelle, avec des aigus cristallins et des basses profondes. Il est monté de série sur les modèles HSE et Landmark Edition, et disponible en option sur les modèles S et SE.

## SYSTÈME AUDIO MERIDIAN SURROUND

Un rendu audio ample et clair digne d'une salle de concert avec la configuration de ce système de 825 W composé de 14 haut-parleurs avant, latéraux et arrière et d'un caisson de graves bicanal qui fonctionnent à l'unisson grâce à la technologie Trifield™. Exclusivité Meridian, Trifield fusionne parfaitement les canaux centraux et surround avec les canaux de gauche et de droite pour offrir une expérience sonore optimale à chaque passager. Il est disponible de série sur les modèles HSE Luxury et en option sur les modèles HSE.

## RADIO DAB

La technologie de radio numérique\* (DAB) offre une qualité sonore améliorée, un large choix de stations et des indications textuelles en temps réel sur la station, le programme et la chanson que vous écoutez. Il est monté de série sur tous les modèles.

\*Vérifiez la disponibilité du signal numérique selon les pays.

## MERIDIAN™

Fondé en 1977 dans le Cambridgeshire, en Angleterre, Meridian est le partenaire de Land Rover pour les systèmes audio de ses véhicules. Cette entreprise est à l'origine de nombreuses innovations, notamment les haut-parleurs actifs et le premier processeur à son surround numérique du monde.

La technologie audio de Meridian a contribué à faire du Discovery un superbe espace en termes d'acoustique. La technologie de correction d'habitacle de Meridian a été utilisée pour analyser la forme de l'habitacle, ainsi que ses caractéristiques acoustiques et de résonance afin d'éliminer tous les bruits indésirables.

Cet algorithme avancé vous permet d'entendre le rythme, les percussions et la synchronisation de n'importe quel morceau précisément comme l'artiste le souhaitait. Tous les occupants du véhicule bénéficient d'une qualité audio exceptionnelle en toutes circonstances.



### TRAITEMENT DU SIGNAL NUMÉRIQUE

Regroupe tous les éléments du système audio, pour vous offrir des performances qui nécessiteraient normalement des haut-parleurs nettement plus grands.



### CORRECTION D'HABITACLE MERIDIAN

L'algorithme avancé de correction d'habitacle Meridian adapte l'expérience sonore aux propriétés acoustiques spécifiques de l'habitacle du Discovery.









### TECHNOLOGIE « DIGITAL DITHER SHAPING » DE MERIDIAN

Pour préserver la qualité des enregistrements musicaux, ces derniers sont convertis dans un format numérique commun. La technologie « Digital Dither Shaping » de Meridian fait en sorte que la conversion des signaux numériques se fasse de manière fluide et transparente, pour conserver les moindres détails de vos musiques préférées. Résultat : une conversion musicale authentique, qui évoque les émotions de l'enregistrement original.



### TRIFIELD™

Exclusivité Meridian, la technologie Trifield fusionne parfaitement les canaux centraux et surround avec les canaux de gauche et de droite pour offrir une expérience sonore optimale à tous les occupants, comme s'ils assistaient à un concert.

	TECHNOLOGIE MERIDIAN UNIQUE	HAUT-PARLEURS	CAISSON DE GRAVES BICANAL	WATTS
SYSTÈME AUDIO LAND ROVER	N/D	6	N/D	125
SYSTÈME AUDIO AMÉLIORÉ LAND ROVER	N/D	10	N/D	250
SYSTÈME AUDIO MERIDIAN™	  	10	1	380
SYSTÈME AUDIO MERIDIAN™ SURROUND	   	14	1	825



## CONNECTIVITÉ

InControl est un ensemble de fonctions Land Rover, de série et en option, qui vous connecte à votre véhicule et établit un lien direct avec le monde extérieur en toute sécurité. Vous avez le choix entre plusieurs packs, qui peuvent encore être améliorés en ajoutant Secure Tracker, disponible individuellement. Grâce à une sélection d'applications, même lorsque vous êtes éloigné de votre voiture, vous gardez le contrôle de certaines fonctions du système InControl pour une expérience Land Rover inédite.

## ÉQUIPEMENTS EN OPTION

### COMMANDE VOCALE

Comprend les instructions clairement énoncées, pour vous permettre de rester concentré sur la route sans subir de distractions. La reconnaissance vocale fait partie des équipements de série avec Navigation Pro.

### NAVIGATION PRO

Disponible en option sur les modèles S et de série sur les modèles SE, HSE, HSE Luxury et Landmark Edition, Navigation Pro vous permet d'enregistrer vos destinations favorites, d'explorer les cartes de manière simple par des gestes de type pincer-étirer, et il peut afficher les éléments graphiques sur la carte en 2D et en 3D avec une netteté exceptionnelle. Avec Connect Pro, la fonctionnalité Navigation Pro est encore plus performante.

### PACK CONNECT PRO\*

Connect Pro comprend Wi-Fi Hotspot 4G et Pro Services. Il est conçu pour vous procurer une expérience optimale à l'intérieur, mais aussi à l'extérieur de votre voiture, en vous offrant à vous et à vos passagers la garantie d'un trajet agréable, tout en restant connecté au reste du monde.

**Pro Services** comprend :

- **Info-traffic en temps réel** - S'appuie sur les données du trafic en direct pour vous donner un tableau très précis de la circulation sur votre itinéraire.
- **Recherche en ligne** - Où que vous soyez, vous pouvez chercher des sites intéressants dans les alentours. Le système vous permet d'accéder à des informations spécialisées sur votre destination, à des conseils et idées touristiques, ainsi qu'à des avis de voyageurs en ligne ayant visité la région.
- **Planification d'itinéraires et navigation porte-à-porte** - Avant de prendre la route, utilisez l'application Route Planner ou le portail en ligne pour rechercher, enregistrer des lieux ou définir votre destination. L'application utilise le Cloud pour envoyer votre destination automatiquement à l'écran de navigation de votre véhicule. Une fois stationné, l'application Route Planner vous guide jusqu'à votre destination : une véritable expérience porte-à-porte incluant les options de transport public.
- **Partage de l'heure d'arrivée prévue** - Vous pouvez communiquer votre heure d'arrivée prévue aux contacts de votre choix ; ils sauront ainsi avec précision à quel moment vous devez arriver, selon les calculs du système de navigation. Si vous prenez du retard, la fonction de partage de l'heure d'arrivée prévue peut leur envoyer des mises à jour automatiques par SMS ou e-mail sans aucune action nécessaire de votre part.
- **Vue par satellite** - Il y aura peut-être des occasions où vous voudrez avoir une vue globale des alentours. Avec Connect Pro, vous pouvez passer à la vue satellite en touchant simplement l'écran.

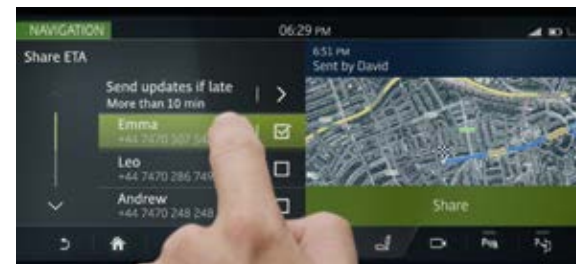
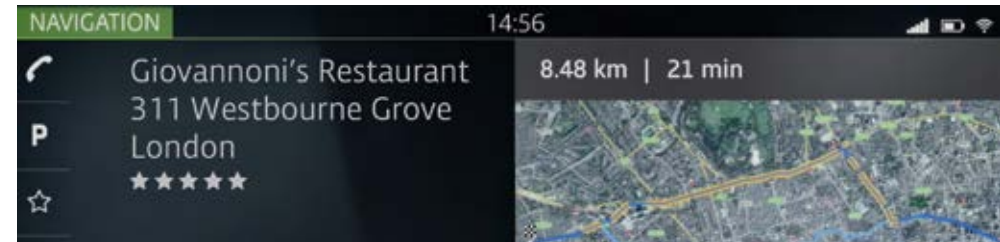

\*Avec Pro Services et le Wi-Fi Hotspot 4G, votre nouveau Discovery est équipé d'une carte SIM de 500 Mo sans frais supplémentaires dans le cadre de notre forfait de données Essential pendant la durée de la garantie initiale. Vous restez mieux connecté et bénéficiez des bulletins sur le trafic en temps réel et bien plus encore. Des données supplémentaires peuvent être achetées. Les fonctions et options InControl ainsi que leur disponibilité dépendent des pays. Contactez votre concessionnaire Land Rover pour connaître les disponibilités et l'ensemble des conditions dans votre pays. Les informations et images présentées en rapport avec la technologie InControl, y compris les écrans ou les séquences, sont soumises à des mises à jour logicielles, au contrôle de version et à d'autres modifications visuelles/système selon les options sélectionnées. La connectivité du réseau de téléphonie mobile ne peut être garantie dans toutes les régions.

Les fonctionnalités embarquées ne doivent être utilisées que lorsque cela ne présente aucun danger. Le conducteur doit avoir en permanence la maîtrise totale de son véhicule.

## ÉQUIPEMENTS EN OPTION (SUITE)

### PACK CONNECT PRO (SUITE)

- **Mode Trajet quotidien** - Avec le mode Trajet quotidien, le système apprend vos déplacements réguliers et vous indique automatiquement la durée prévue du trajet en fonction des données de circulation historiques et dynamiques, sans que vous ayez besoin de saisir une destination. Le système mémorise les itinéraires que vous empruntez pour chaque destination et vous conseille le plus rapide.
- **Online Media** - Vous permet de regrouper un grand nombre de fournisseurs de contenus que vous pouvez personnaliser, comme Deezer et Tuneln, pour vous donner accès à plus de 40 millions de morceaux de musique et quatre millions de programmes et podcasts à la demande. Pour la première fois, il est possible de diffuser ces contenus directement à partir du véhicule sans utiliser de smartphone, afin de vous garantir une expérience homogène et intégrée.
- **Service de stationnement** - Quand vous approchez de votre destination, vous pouvez voir les places de stationnement disponibles. Il vous suffit de sélectionner sur votre parking préféré pour que le système de navigation mette à jour la destination en vous y menant directement.

L'application Remote Premium<sup>1</sup> fournit des informations actualisées sur votre véhicule et vous permet d'interagir avec lui à distance. Compatible avec la plupart des smartphones, Android Wear™ ou l'Apple Watch®, ce service comprend :

- **Verrouillage/Déverrouillage à distance** - Vous pouvez verrouiller ou déverrouiller les portes du véhicule en appuyant simplement sur un bouton.
- **Signal sonore et clignotant** - Cette fonction active les feux de détresse de votre Land Rover, allume les feux de croisement et émet une alarme sonore pour vous aider à localiser votre véhicule dans un parking bondé.
- **Suivi de trajet** - Cette fonction peut enregistrer si vous le souhaitez automatiquement l'historique de vos trajets, y compris vos statistiques d'itinéraire et de kilométrage. Ces informations peuvent ensuite être exportées et envoyées par courriel, pour générer des notes de frais.
- **Vérification de l'état du véhicule** - Cette fonction permet de vérifier le niveau de carburant et l'autonomie restante, l'état des portes et des vitres et l'état du système de verrouillage. Vous pouvez également visualiser le dernier emplacement de stationnement du véhicule et retrouver votre chemin jusqu'à la voiture grâce à un guidage piéton.

### PROTECT

**Assistance Land Rover Optimisée<sup>2</sup>** : En cas de panne, vous pouvez appeler directement l'équipe Land Rover Assistance en appuyant sur le bouton situé sur la console du pavillon ou à partir de l'écran de l'application smartphone InControl Remote.

**Appel d'urgence SOS** : En cas d'incident plus grave, la fonction Appel d'urgence SOS vous connecte automatiquement avec l'équipe d'intervention d'urgence qui prévient les secours et les envoie là où vous vous trouvez. Pour votre tranquillité d'esprit, ce service est disponible pendant les dix années suivant la date d'immatriculation.

### SECURE TRACKER<sup>3</sup>

Utilise la technologie de suivi pour vous alerter de toute tentative de vol et indique l'emplacement de votre véhicule aux services d'intervention pour une récupération rapide. Comprend la souscription au service pour la durée de la garantie.

<sup>1</sup>Remote Premium contient des services de souscription pouvant être prolongés après la période initiale indiquée par votre concessionnaire Land Rover. <sup>2</sup>Assistance Land Rover Optimisée contient des services soumis à souscription qui peuvent être prolongés après la période initiale suggérée par votre concessionnaire Land Rover. <sup>3</sup>Secure Tracker requiert un abonnement supplémentaire après la période initiale indiquée par votre concessionnaire Land Rover. Nécessite la connectivité du réseau de téléphone mobile.

Les fonctions et options InControl ainsi que leur disponibilité varient selon les pays. Contactez votre concessionnaire Land Rover pour connaître les disponibilités et l'ensemble des conditions applicables dans votre pays. Les informations et images relatives à la technologie InControl, y compris les écrans ou les séquences, sont soumises à des mises à jour logicielles, au contrôle de version et à d'autres modifications du système ou visuelles selon les options sélectionnées. La connectivité du réseau de téléphonie mobile ne peut être garantie dans toutes les régions. L'application Remote doit être téléchargée sur l'Apple/Play Store.

Les fonctionnalités embarquées ne doivent être utilisées par le conducteur que lorsque cela ne présente aucun danger. Le conducteur doit avoir en permanence la maîtrise totale de son véhicule.

## PACK SMARTPHONE (DE SÉRIE)

Le Pack Smartphone partage le même écran que le système d'infodivertissement InControl du Land Rover Discovery pour vous permettre de rester connecté à votre smartphone en toute sécurité pendant que vous conduisez.

Les applications comprennent :

- **Android Auto™** - A été conçu dans une optique de sécurité. Son interface simple et intuitive permet de limiter les distractions pour vous permettre de rester concentré sur la route. Il vous suffit de connecter votre smartphone Android à une prise USB pour contrôler les applications compatibles sur l'écran tactile embarqué.
- **Apple CarPlay®** - Est également conçu pour une sécurité accrue. Il facilite l'utilisation d'applications tout en permettant au conducteur de rester concentré sur la route. Connectez votre smartphone Apple à votre voiture pour utiliser des applications compatibles telles que des cartes, des messages et de la musique via l'écran tactile.





## PRISES D'ALIMENTATION DANS L'HABITACLE

Le Discovery est équipé d'une multitude de technologies innovantes ainsi que de points de chargement USB disponibles pour les trois rangées de sièges. Quelle que soit la place où il est assis, chaque passager a la possibilité de se divertir sur sa tablette, sur son téléphone mobile ou sur d'autres appareils<sup>1</sup>.

On trouve un port 12 V dans la boîte à gants supérieure, un dans le tableau de bord, un port USB dans la console centrale, un port 12 V et deux ports USB dans le coffret de rangement, deux ports 12 V ou USB dans la console centrale arrière, deux ports USB dans l'espace de rangement de la troisième rangée, un port 12 V dans le coffre à bagages et deux ports USB supplémentaires lorsque le système multimédia arrière avec écran 8" est installé.

Un système Wi-Fi Hotspot est également inclus dans le pack Connect Pro<sup>2</sup>. Il est monté de série sur les modèles SE, HSE, HSE Luxury et Landmark Edition, et disponible en option sur les modèles S.



<sup>1</sup>L'emplacement des ports USB et des prises 12 V varie selon le niveau de finition. <sup>2</sup>Disponible uniquement avec Navigation Pro. Avec Pro Services et le Wi-Fi Hotspot 4G, votre nouveau Discovery est équipé d'une carte SIM de 500 Mo sans frais supplémentaires dans le cadre de notre forfait de données Essential pendant la durée de la garantie initiale. Vous restez mieux connecté et bénéficierez des bulletins sur le trafic en temps réel et bien plus encore. Des données supplémentaires peuvent être achetées.

Intérieur présenté : Discovery HSE Luxury en Light Oyster/Espresso.

## TECHNOLOGIES DE CONDUITE

# ASSISTANCE DU CONDUCTEUR

## FACILITÉ ET SÉCURITÉ

Vous trouverez toute une gamme de fonctions conçues et mises au point pour permettre à vos passagers et à vous-même de profiter pleinement du véhicule, en ville ou sur autoroute.

Le Discovery est équipé des technologies les plus avancées pour vous fournir des solutions de stationnement intuitives et simples. En marche arrière, pour faire un créneau, pour entrer ou sortir d'une place de stationnement exigüe, ces fonctionnalités vous facilitent la vie.

Disponible de série, en option ou comme intégré à un pack d'options.

## DE SÉRIE



Détecteurs d'obstacles avant et arrière

Les **détecteurs d'obstacles avant et arrière** vous aident à manœuvrer plus facilement. Lorsque vous enclenchez la marche arrière ou lorsque vous choisissez une activation manuelle, les capteurs situés sur les pare-chocs avant et arrière s'activent. Pendant la manœuvre de stationnement, l'écran tactile et le retour audio vous indiquent à quelle distance vous vous trouvez des obstacles.

La **caméra de recul** offre une meilleure visibilité en marche arrière. Cette aide au stationnement très utile vous facilite également la tâche lorsque vous attelez une remorque au véhicule.

Des lignes statiques représentant le périmètre extérieur du véhicule et la trajectoire prévue se superposent à l'image arrière, de façon à faciliter au maximum le stationnement dans les espaces restreints.

Le **régulateur de vitesse avec limiteur de vitesse<sup>1</sup>** permet au conducteur de maintenir la vitesse actuelle du véhicule sans devoir appuyer en continu sur la pédale d'accélérateur, réduisant ainsi la fatigue du conducteur. Le limiteur de vitesse permet également au conducteur de programmer une vitesse maximale spécifique que le véhicule ne dépassera pas. Le conducteur peut facilement activer ou désactiver ces deux fonctions selon ses préférences.

Le **contrôle de la vigilance du conducteur** identifie les premiers signes de somnolence et vous recommande de faire une pause.

<sup>1</sup>De série sur les modèles S, SE et Landmark Edition.

## DE SÉRIE



Assistant de maintien de file

L'**assistant de maintien de file** détecte que vous vous déportez involontairement de votre voie et une correction est appliquée au niveau du volant vous incitant ainsi à redresser la trajectoire de votre véhicule.

Le **régulateur de vitesse adaptatif**<sup>2</sup> vous permettra de garder une distance de sécurité adéquate entre votre véhicule et celui qui vous précède, si ce dernier ralentit ou s'arrête, que vous roulez sur autoroute ou que vous vous retrouviez pris dans la circulation urbaine. Si le véhicule suivi s'arrête complètement, le vôtre s'immobilise en douceur. En cas de forte circulation, le régulateur de vitesse adaptatif suit automatiquement la voiture qui vous précède. Le système peut être activé à partir de 20 km/h et, une fois activé, fonctionne entre 0 et 200 km/h.

Le **freinage d'urgence** peut contribuer à éviter les collisions avec d'autres véhicules ou avec des piétons. S'il détecte une collision frontale potentielle, il vous en avertit par un voyant pour vous donner le temps de réagir. Une caméra placée à l'avant du véhicule surveille les abords du véhicule à des vitesses comprises entre 5 km/h et 80 km/h pour les collisions frontales, et à des vitesses comprises entre 5 km/h et 60 km/h pour les piétons. Si le risque de collision se maintient et que vous ne réagissez pas, le système applique les freins pour réduire la gravité de l'impact potentiel.

## EN OPTION



Caméras panoramiques 360°

La fonctionnalité de **caméras panoramiques 360°** utilise quatre caméras numériques discrètement installées sur le pourtour du véhicule pour afficher sur l'écran tactile une vue de dessus à 360°. Grâce à la possibilité d'afficher plusieurs vues différentes simultanément, cette fonction facilite de nombreuses manœuvres : stationnement en créneau, entrée et sortie d'endroits exigus et engagement sur intersections.

Le **système de surveillance des angles morts avec assistance active**<sup>3</sup> peut vous aider à éviter les collisions. Si votre véhicule détecte un autre véhicule dans votre angle mort alors que vous amorcez un changement de voie, un petit témoin s'allume dans le rétroviseur extérieur correspondant. Une correction est également appliquée au niveau du volant pour vous encourager à éloigner votre véhicule de celui en approche.

<sup>2</sup>De série sur les modèles HSE et HSE Luxury. <sup>3</sup>En option sur les modèles S, SE et Landmark Edition. De série sur les modèles HSE et HSE Luxury.

# PACKS EN OPTION

Des packs en option sont disponibles avec un éventail de technologies afin d'améliorer l'expérience de conduite. Le Pack Park vous permet de vous garer et de manœuvrer plus facilement et en toute sécurité dans des espaces exigus et au milieu de la circulation, lorsque votre visibilité est obstruée par des bâtiments ou d'autres véhicules. De plus, grâce au Pack Drive, vous abordez chaque trajet avec confiance et sécurité. Le pack Driver Assist contient la gamme la plus complète de technologies de conduite et de stationnement.

## PACK PARK<sup>1</sup>



Système d'assistance au stationnement

Le **système d'assistance au stationnement** facilite les manœuvres de stationnement en créneau et en bataille comme jamais auparavant en insérant votre véhicule dans une place adaptée. Il vous reste simplement à sélectionner le rapport adapté et à contrôler la vitesse du véhicule à l'aide des pédales de frein et d'accélérateur. Des descriptions et des messages vous guident tout au long de la manœuvre. L'assistance au stationnement permet également de sortir d'une place avec une sérénité absolue.

La **surveillance du trafic en marche arrière** est particulièrement utile lorsque vous reculez pour sortir d'un stationnement en bataille. Le système vous avertit lorsque des véhicules, des piétons ou d'autres dangers se trouvent à proximité de votre véhicule, d'un côté comme de l'autre, grâce à des avertissements sonores et visuels. Vous êtes ainsi prévenu de la présence d'obstacles derrière vous, même si vous ne les voyez pas.



Détecteurs d'obstacles à 360°

Les **détecteurs d'obstacles à 360°** vous aide à manœuvrer avec aisance dans les espaces exigus. Des capteurs situés tout autour du véhicule se déclenchent automatiquement lorsque vous sélectionnez la marche arrière. Vous pouvez également les activer manuellement pour afficher sur l'écran tactile un schéma présentant le véhicule vu de dessus. Pendant la manœuvre de stationnement, l'écran tactile et une alarme sonore vous indiquent à quelle distance vous trouvez des obstacles.

Le **système de surveillance de sortie du véhicule en toute sécurité** alerte les passagers sortant du véhicule par les portes arrière de la présence de voitures, cyclistes ou autres dangers. Si un obstacle est détecté, un témoin clignote sur la porte.

## PACK DRIVE<sup>2</sup>



Régulateur de vitesse adaptatif

**Régulateur de vitesse adaptatif** Consultez la description page 49.

Le **freinage d'urgence à haute vitesse** détecte un risque de collision frontale avec un autre véhicule et vous en avertit par un voyant. Si le conducteur ne réagit pas, le véhicule actionne lui-même les freins afin d'atténuer la force de l'impact éventuel. Le système de freinage d'urgence à haute vitesse s'active à une vitesse comprise entre 10 km/h et 160 km/h.



Système de surveillance des angles morts avec assistance active

**Le système de surveillance des angles morts avec assistance active** Consultez la description page 49.

Le **régulateur de vitesse intelligent avec lecture des panneaux de signalisation** affiche les limites de vitesse et les interdictions de dépassement sur le combiné d'instruments, où elles seront facilement visibles pour mieux vous informer et accroître votre vigilance sur la route. Lorsqu'il est activé, le limiteur de vitesse adaptatif utilise les informations de reconnaissance de la signalisation routière pour ajuster la vitesse du véhicule en conséquence.

<sup>2</sup>Disponible uniquement sur les modèles S, SE et Landmark Edition. De série sur les modèles HSE et HSE Luxury.

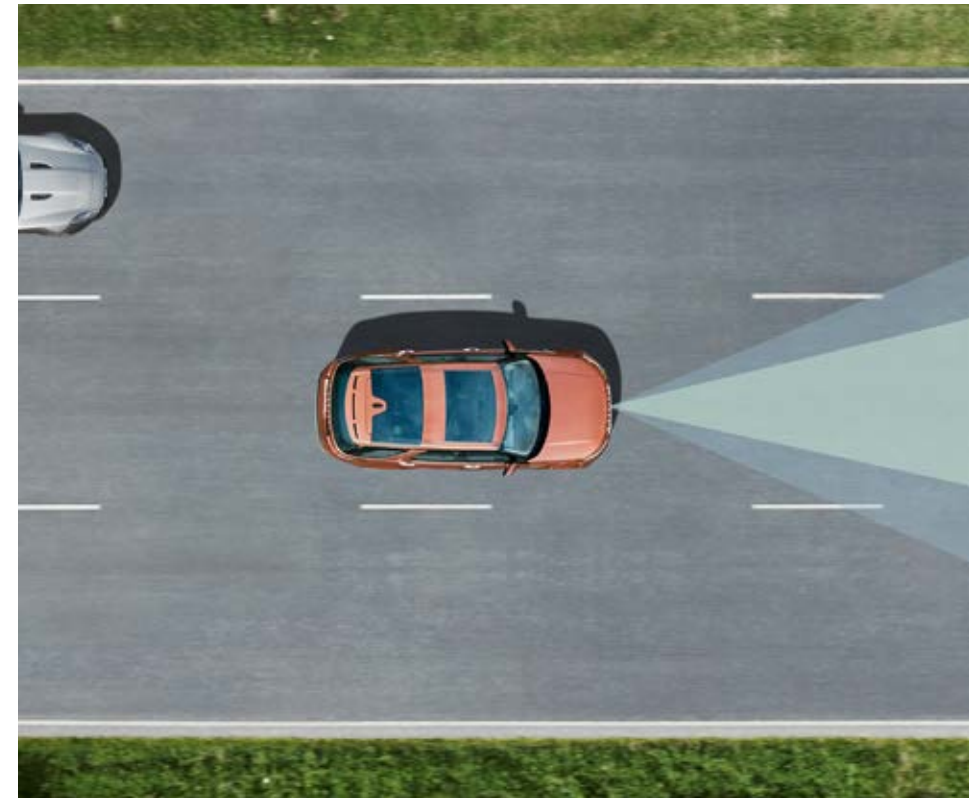

## PACK DRIVER ASSIST

Le pack Driver Assist en option contient de nombreuses aides à la conduite, notamment les fonctionnalités du pack Park et du pack Drive (reportez-vous aux pages 46 et 47), ainsi que les fonctionnalités suivantes : des caméras panoramiques 360° et un régulateur de vitesse adaptatif avec assistance de direction qui centre le véhicule sur la voie et maintient une distance définie avec les véhicules à l'avant, ce qui rend la conduite d'autant plus facile et confortable.

  
CAMÉRA AVANT 120 m

  
RADAR AVANT 160 m

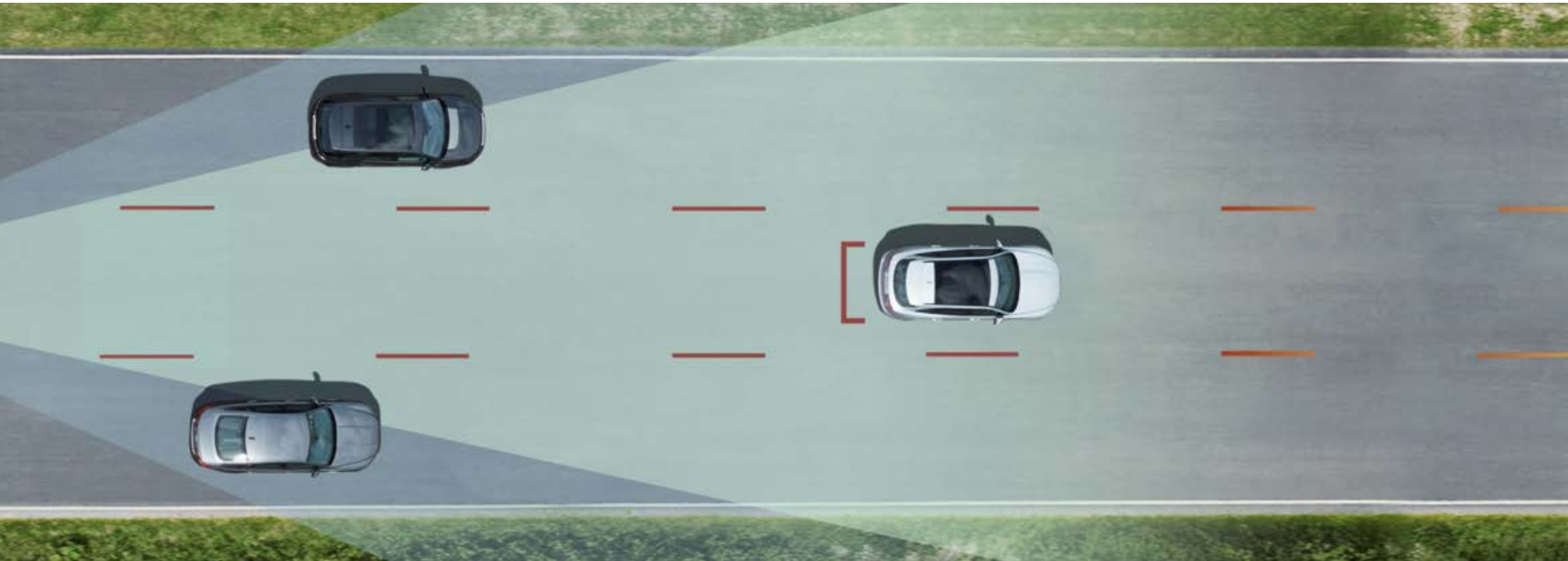

## RÉGULATEUR DE VITESSE ADAPTATIF AVEC ASSISTANCE ACTIVE

Le régulateur de vitesse adaptatif avec assistance active vous assiste pour la direction, le freinage et l'accélération afin que vous puissiez garder les mains sur le volant et vous adapter à la route. Une caméra et un radar s'associent pour suivre les voies devant vous afin de maintenir votre véhicule au centre et de moduler sa vitesse en fonction du comportement des véhicules qui vous précèdent.

Si le véhicule qui vous précède ralentit, voire s'arrête, le système ralentit automatiquement votre véhicule et l'arrête si nécessaire, afin de garantir une conduite sereine, même par forte circulation. Si vous retirez vos mains du volant, le véhicule émet un avertissement. Si l'avertissement n'est pas pris en compte, l'assistance de direction est désactivée, mais le régulateur de vitesse adaptatif reste actif.

# AIDES À LA CONDUITE





## CENTRE D'INFORMATIONS TOUT-TERRAIN

Le Centre d'informations tout-terrain<sup>1</sup> inclus dans votre système de navigation vous permet d'afficher et d'activer diverses fonctionnalités. Il vous permet aussi d'accéder aux informations sur les 4 roues motrices (AWD) et aux fonctions de guidage pour la conduite tout-terrain.

L'écran tactile affiche des informations sur les roues, la suspension, la transmission et la chaîne cinématique du véhicule, notamment sur les mouvements et l'articulation de la suspension pour les véhicules équipés de la suspension pneumatique électronique.

Le système peut indiquer l'angle du véhicule dans les pentes, il peut donner des conseils concernant la profondeur de gué actuelle et maximale du véhicule. En outre, il comprend une boussole très pratique avec des informations sur la latitude, la longitude et l'altitude.

Le Centre d'informations fournit une multitude d'autres indications précieuses, comme les dimensions du véhicule, utiles pour se garer dans des espaces restreints. Il peut être utilisé pour activer d'autres fonctions destinées à améliorer les capacités, comme la fonction démarrage sur route à faible adhérence.

Grâce au système de caméras panoramiques 360° en option, le Centre d'informations peut aussi montrer la zone située juste devant le véhicule, que le conducteur ne voit pas forcément, afin d'éviter toute collision avec des obstacles invisibles.



## DÉMARRAGE SUR ROUTE À FAIBLE ADHÉRENCE

Le Discovery comprend une fonction de démarrage dédiée<sup>2</sup> qui permet au véhicule de démarrer sans difficulté sur des surfaces offrant peu d'adhérence, telles que le verglas, la neige ou l'herbe mouillée. Le logiciel adapte le comportement du système en fonction du réglage du Terrain Response. Lorsque vous démarrez, vous le faites avec certitude, assurance et facilité.

<sup>1</sup>Le nombre de fonctions affichées sur le Centre d'informations tout-terrain dépend des spécifications du véhicule.

<sup>2</sup>Le démarrage sur route à faible adhérence est disponible de série sur les modèles SE, HSE et HSE Luxury. Sur les modèles S nécessite le système de navigation InControl Touch et le système audio amélioré Land Rover.

Intérieur présenté à gauche : Discovery HSE Luxury en Light Oyster/Espresso.

# AIDES AU REMORQUAGE

Le Discovery offre une capacité de remorquage inégalée, allant jusqu'à 3 500 kg\*, et un ensemble de fonctionnalités qui rendent les opérations de remorquage simples et faciles.

## 1 CROCHET D'ATTELAGE DÉPLOYABLE ÉLECTRIQUEMENT

Le Discovery peut être spécifié en option avec un crochet d'attelage à déploiement électrique sur les modèles SE, HSE, HSE Luxury et Landmark Edition. Ce crochet peut être déployé simplement en appuyant sur un bouton situé dans le coffre ou via l'écran tactile.

## 2 ASSISTANCE À L'ATTELAGE

L'assistance à l'attelage facilite l'accrochage d'une remorque en vous permettant de visualiser l'opération d'attelage. Cette fonction affiche sur l'écran tactile la trajectoire prévue du crochet de remorquage du véhicule vers la flèche de la remorque. Nécessite le pack tout terrain avancé et les caméras panoramiques 360°.

## 3 MESURE DE LA CHARGE À LA FLÈCHE

Les modèles HSE et HSE Luxury équipés du crochet d'attelage à déploiement électrique sont également équipés de la fonction Mesure de la charge à la flèche qui vous permet de mesurer rapidement et facilement la charge à la flèche de votre remorque. Ce système peut être commandé via l'écran tactile.

## 4 DISPOSITIF DE RÉGLAGE DE HAUTEUR ARRIÈRE

La fonction dispositif de réglage de hauteur permet d'utiliser les interrupteurs situés dans le coffre ou sur la clé pour abaisser la hauteur de conduite arrière. Cette fonction est utile lorsqu'il s'agit de charger ou de décharger des objets encombrants, ou lorsque vous devez atteler, dételer ou charger une remorque. Cette fonction est installée de série lorsque le véhicule est spécifié avec la suspension pneumatique électronique.

## 5 TEST DES FEUX DE REMORQUE

Cette fonctionnalité innovante vous permet de tester les feux de votre remorque sans sortir du véhicule. Si le véhicule est équipé d'un crochet d'attelage à déploiement électrique en option, le système automatique allume les feux par impulsion dans un ordre précis. Il est déclenché via l'écran tactile ou à l'aide d'un bouton situé dans le coffre.

## 6 ASSISTANCE AU REMORQUAGE

Sur la route, l'assistance au remorquage vous aide également à manœuvrer en marche arrière en prévoyant les mouvements de la remorque. Vous pouvez même choisir la largeur de la remorque pour afficher des repères précis sur l'écran tactile. Nécessite le pack tout terrain avancé et les caméras panoramiques 360°.

\*La capacité de remorquage maximale est limitée à 2 500 kg et le poids maximal autorisé à la flèche est limité à 100 kg sur les versions 7 places équipées de jantes 20" aérodynamiques (031GJ).

Les remorques équipées de feux à LED sont susceptibles de compromettre la compatibilité des fonctionnalités de remorquage. Veuillez consulter le concessionnaire Land Rover le plus proche de chez vous pour obtenir plus de renseignements. Les caractéristiques et la réglementation en matière de remorquage varient selon les pays. Veuillez à respecter la législation en vigueur dans votre pays.

Véhicule présenté : Discovery HSE Luxury en Namib Orange.





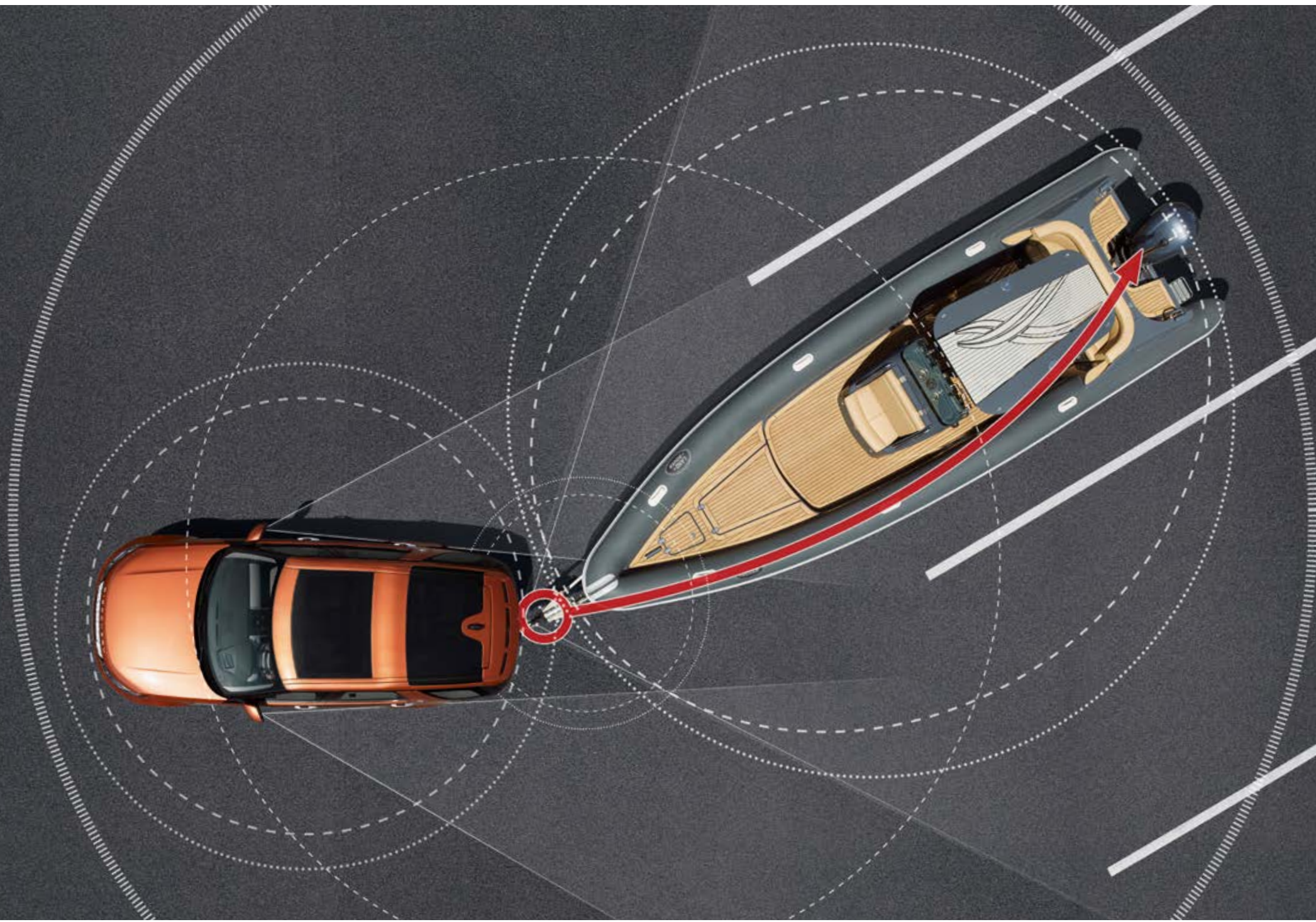



## ASSISTANCE AU REMORQUAGE AVANCÉE

Le Discovery est équipé du système d'aide à la marche arrière avec remorque le plus sophistiqué que nous n'ayons jamais conçu. L'assistance au remorquage avancée permet au conducteur de manœuvrer une remorque en position simplement en suivant sa trajectoire sur l'écran tactile principal. Pour contrôler la trajectoire, il suffit au conducteur d'utiliser la molette du système Terrain Response 2 sur la console centrale. Cette méthode est beaucoup plus intuitive que le volant, car elle permet de diriger efficacement la remorque pour suivre la trajectoire souhaitée sans changer de champ de vision. Cette solution est nettement plus simple que la méthode en direction opposée utilisée avec un système de direction classique.

En plus de réduire considérablement les efforts du conducteur, cette fonction améliore la maniabilité et la sécurité du véhicule en marche arrière. En outre, elle alerte le conducteur avant que l'ensemble véhicule/remorque ne se mette en portefeuille.

Le système avancé d'assistance au remorquage est disponible uniquement avec la suspension pneumatique à gestion électronique, la boîte de transfert double gamme (vitesses hautes/basses), le contrôle de progression en tout-terrain, les caméras panoramiques 360°, les détecteurs d'obstacles à 360° et le système Terrain Response 2. Un crochet d'attelage agréé Land Rover est nécessaire pour pouvoir utiliser cette fonction. Disponible uniquement sur les modèles avec motorisations Ingenium Sd4 et Sd6. Non disponible sur les modèles S.



## CAMÉRAS PANORAMIQUES 360°

Les caméras panoramiques 360°, en option, comportent une fonction de visibilité aux intersections qui permet de voir clairement tout ce qui vous entoure sur l'écran tactile couleur haute résolution. Quatre caméras numériques discrètement montées sur le pourtour du véhicule vous présentent une vue de près de 360°, y compris une vue aérienne. Cette solution est idéale pour les situations complexes, notamment lorsqu'il s'agit de tracter un bateau ou un van pour chevaux, car les fonctions telles que l'aide à l'attelage et au chargement fonctionnent parfaitement via ce système. Cette technologie peut afficher plusieurs vues simultanément et, grâce à sa fonction zoom et panorama, vous permet de voir les objets et les angles normalement situés sous la ligne de vision.

## CONTRÔLE DE STABILITÉ DE L'ATTELAGE

Le contrôle de stabilité de l'attelage (TSA) est une fonction de série qui détecte les mouvements de la remorque et, grâce au freinage sélectif, contribue à corriger les situations potentiellement dangereuses.



## CONFORT POUR TOUS

### HAUTEUR D'ACCÈS AUTOMATIQUE

Rien de mieux que d'arriver quelque part en faisant sensation. C'est pourquoi nous avons développé la fonction Hauteur d'accès automatique\*. Lorsque vous arrivez à destination et que le contact est coupé ou les ceintures de sécurité sont détachées, le véhicule s'abaisse de 15 mm dans un premier temps. Ensuite, lorsque vous ouvrez la porte, il s'abaisse pour atteindre sa hauteur d'accès totale, inférieure de 40 mm, pour que vous puissiez sortir (et monter à bord) du véhicule avec élégance et décontraction. La hauteur de conduite revient automatiquement à la normale lorsque le véhicule redémarre.

### SYSTÈME HOMELINK®

Ce système en option consiste en un émetteur universel monté sur le dessous du rétroviseur intérieur. Cet émetteur peut être programmé pour faire fonctionner jusqu'à trois systèmes de commande sans fil à la maison ou au bureau, par exemple pour les portes de garage, les portails automatiques ou encore l'éclairage de sécurité. Le conducteur se simplifie ainsi la vie en remplaçant par un système unique les différentes télécommandes normalement requises pour contrôler tous ces dispositifs.

### IONISATION DE L'AIR DANS L'HABITACLE

Cette technologie Nanoe™ contribue au bien-être du conducteur comme des passagers. Elle améliore la qualité de l'air dans l'habitacle en supprimant les allergènes, les virus, les bactéries présentes dans l'air et les odeurs associées. Pour ce faire, elle ionise les particules contenues dans l'air, les attirant sur les polluants atmosphériques pour neutraliser ces derniers. Elle peut être activée ou désactivée.

\*De série avec la suspension pneumatique électronique.  
HomeLink® est une marque déposée de Gentex Corporation.  
Véhicule présenté : Discovery HSE Luxury en Silicon Silver.





## TOIT PANORAMIQUE

Le toit panoramique avant et arrière fixe<sup>1</sup> ou le toit avant ouvrant coulissant et toit arrière panoramique fixe<sup>2</sup> augmentent la sensation d'espace à l'intérieur du véhicule et inondent l'habitacle de lumière naturelle. Les trois rangées de sièges (selon les spécifications) en bénéficient. De plus, le toit offre une meilleure vue sur le cadre extérieur.

Et surtout, la teinte foncée du verre trempé maintient une température confortable dans l'habitacle et protège les occupants et l'intérieur des rayons du soleil. Des stores intérieurs à commande électrique sont également fournis pour plus de confort lorsque le véhicule est spécifié avec un toit panoramique.

## ÉCLAIRAGE D'AMBIANCE INTÉRIEUR CONFIGURABLE

Le raffinement et les possibilités de personnalisation atteignent de nouveaux sommets grâce à l'option Éclairage intérieur ambiant configurable, installée de série sur les modèles HSE Luxury.

Cette fonction permet aux occupants de modifier les teintes et donc l'ambiance de l'habitacle pour l'accorder à leur humeur. Cinq couleurs sont disponibles, du Ice White au Moonlight en passant par le Racing Red.

## CLIMATISATION

Pour maintenir l'habitacle à la température idéale quel que soit le temps, le Discovery est doté d'un système de climatisation haute efficacité. Fruit d'un programme de développement incroyablement rigoureux, le système a été testé en conditions réelles à des températures comprises entre -40 et +50 °C.

Quatre versions sont disponibles, allant de la climatisation manuelle deux zones ou automatique deux zones à un système automatique trois zones, offrant des réglages de température individuels pour le conducteur, le passager avant et les sièges arrière. Un système haut de gamme quatre zones offre des commandes de climatisation individuelles pour le conducteur, le passager avant et les deux côtés de l'habitacle arrière.

Le système à quatre zones avec chauffage et refroidissement indépendants offre une amélioration significative du confort des places arrière avec plusieurs sorties au niveau du visage et des pieds.

## SIÈGES

Les sièges avant et arrière chauffants sont disponibles en option sur les modèles S et font partie d'un pack sur les modèles SE, HSE, HSE Luxury et Landmark Edition.

Qu'importe la température, des sièges avant et des sièges extérieurs de deuxième rangée chauffants et ventilés sont disponibles en option sur les modèles HSE et HSE Luxury. Le conducteur et le passager peuvent régler la température indépendamment, via l'écran tactile, pour bénéficier d'un confort maximal.

Pour le nec plus ultra en termes de confort, des sièges avant massants sont disponibles en option sur les modèles HSE Luxury. Ils permettent au conducteur et au passager de choisir des programmes individuels sur l'écran tactile. Il existe cinq programmes, avec une intensité plus ou moins forte, chacun procurant un massage réconfortant qui détendra le conducteur et son passager.



<sup>1</sup>De série sur les modèles Landmark Edition. En option sur les modèles S, SE, HSE et HSE Luxury.

<sup>2</sup>De série sur les modèles HSE Luxury. En option sur les modèles S, SE, HSE et Landmark Edition.

Les fonctions et leur disponibilité peuvent varier selon les caractéristiques du véhicule et le marché. Reportez-vous aux pages 82-97 ou contactez votre concessionnaire Land Rover pour en savoir plus.

Intérieur présenté : Discovery HSE Luxury en Light Oyster/Espresso avec climatisation automatique 4 zones.





## CLÉ LOISIRS

La clé loisirs vous aide à profiter pleinement de la vie. Pour gagner en simplicité, vous pouvez la porter comme un accessoire si vous ne souhaitez pas vous encombrer de votre clé. Le bracelet est solide et entièrement imperméable. Il vous permet de vous adonner à diverses activités de loisirs, de la voile au saut en parachute, en gardant sur vous votre clé de voiture. La clé loisirs a été testée dans des conditions extrêmes. Elle peut aller dans l'eau jusqu'à 30 m de profondeur et peut résister à des températures comprises entre -40 et +85 °C.

Vous pouvez utiliser la clé loisirs pour verrouiller et déverrouiller votre véhicule. Lorsque vous sortez du véhicule, vous pouvez laisser la clé conventionnelle à l'intérieur du véhicule et présenter la clé loisirs devant le hayon pour le verrouiller. La clé conventionnelle est alors désactivée automatiquement pour des raisons de sécurité. La clé loisirs est disponible en option sur les modèles SE, HSE, HSE Luxury et Landmark Edition, ou comme accessoire à monter chez un concessionnaire Land Rover.





## MOTORISATIONS

# TRANSMISSION AUTOMATIQUE À 8 RAPPORTS

Tous les moteurs essence et Diesel du Discovery sont couplés avec la transmission automatique à 8 rapports qui a été paramétrée par les ingénieurs de Land Rover pour combiner des passages de rapport d'une extrême douceur avec une réactivité exceptionnelle. Avec huit rapports très rapprochés, les changements de vitesses sont presque imperceptibles, chaque passage s'effectuant en à peine 200 millisecondes.

Les commandes comprennent de série des palettes au volant qui permettent au conducteur de prendre la main et de passer les rapports manuellement.

La transmission automatique à 8 rapports, légère et optimisée, est idéale pour transmettre le couple impressionnant des moteurs essence et Diesel tout en contribuant à leur faible consommation.

La transmission est paramétrée pour sélectionner le blocage du convertisseur de couple le plus tôt possible afin de réduire le patinage et les pertes d'énergie. Le système Transmission Idle Control désengage 70 % de l'entraînement lorsque le véhicule est stationnaire et lorsque le moteur tourne au ralenti, réduisant ainsi significativement la consommation de carburant en ville.

Par temps froid, la boîte sélectionne des rapports inférieurs pour accélérer le réchauffage et amener le moteur à sa température de fonctionnement optimale le plus rapidement possible.

Pour la disponibilité des moteurs, voir page 72.

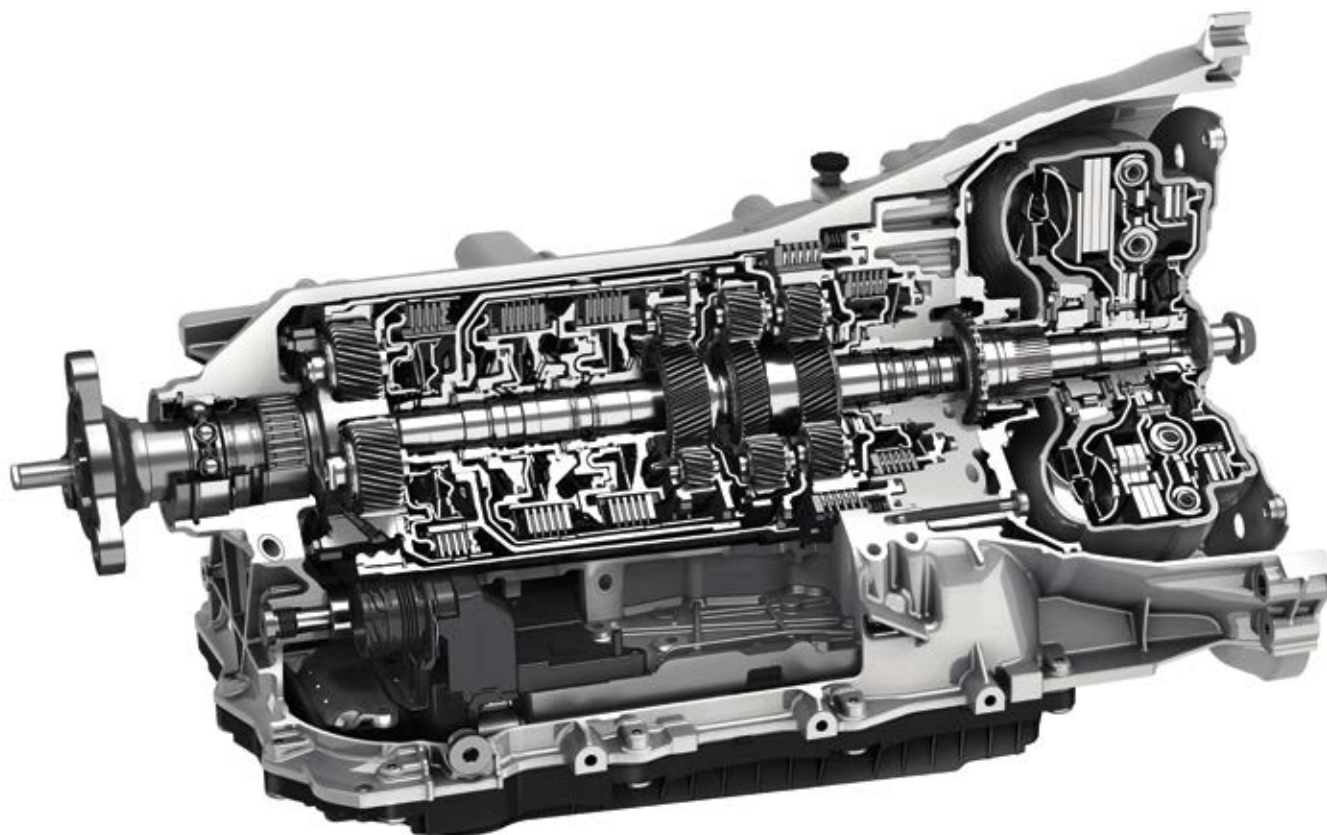

Véhicule présenté à gauche : Discovery HSE Luxury en Namib Orange.

## CARROSSERIE ET CHÂSSIS

# ROBUSTESSE ET STABILITÉ

### CONSTRUCTION LÉGÈRE

Avec sa carrosserie monocoque en aluminium, le Discovery offre des niveaux de performances supérieurs, ainsi qu'une résistance, une durabilité et une efficacité améliorées. Allégé de 460 kg par rapport à son prédécesseur\*, il bénéficie également d'un moteur à 4 cylindres qui offre une meilleure économie de carburant. De plus, grâce à l'utilisation des toute dernières innovations dans le domaine des matériaux et des technologies de construction, le véhicule peut affronter tous les chocs et les impacts associés à la conduite tout-terrain sans aucun problème.

### ARCHITECTURE DE SUSPENSION LÉGÈRE RÉVOLUTIONNAIRE

Un autre atout clé du Discovery en termes de capacités de conduite réside dans son architecture de suspension légère.

Principalement construite à l'aide de composants légers en aluminium, la suspension est entièrement indépendante, avec une conception à double triangle à grand espacement à l'avant et multibras évoluée à l'arrière.

La suspension a été conçue spécialement pour porter au maximum les capacités du Discovery, en offrant une conduite réactive et agile allié à un confort et un raffinement suprêmes.

Pour consulter les options de suspension disponibles sur le Discovery, reportez-vous à la page 31.

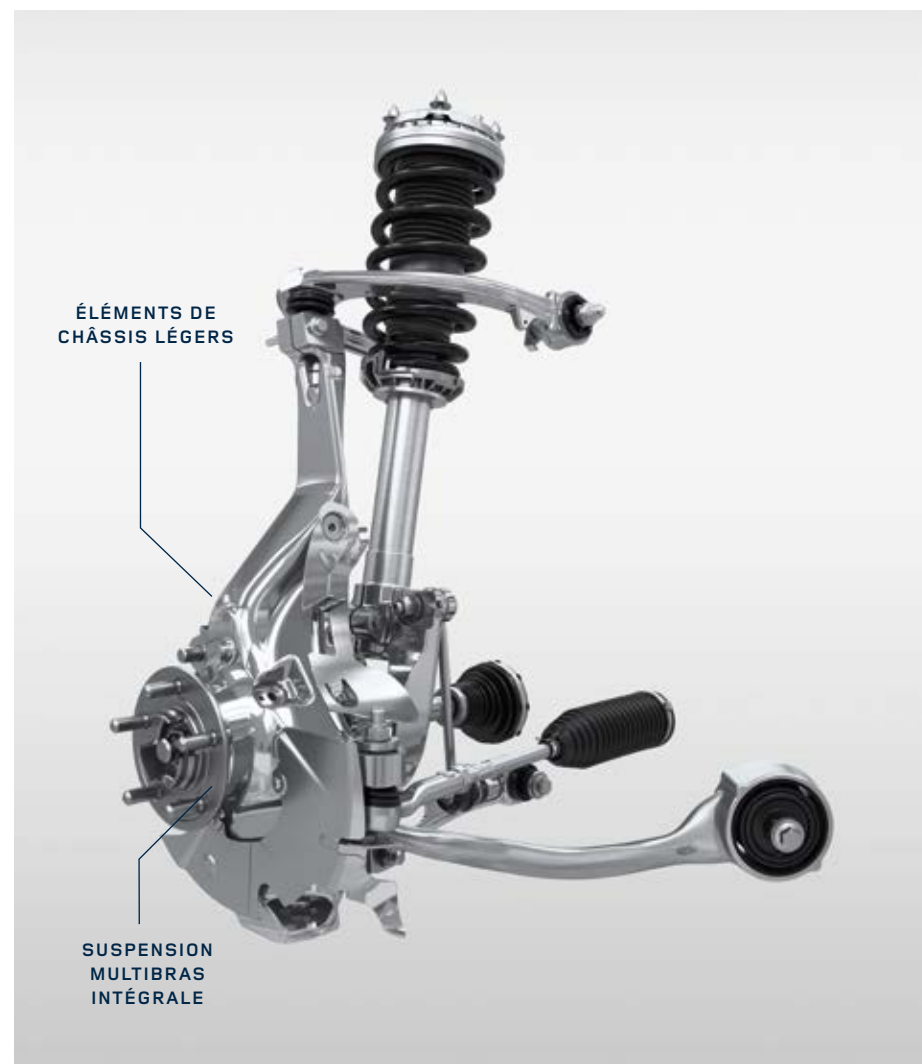



MAGNÉSIUM

MONOCOQUE  
ALUMINIUM

HAYON COMPOSITE  
PLASTIQUE LÉGER

## SÉCURITÉ

### 5\* EURO NCAP

Le Discovery a obtenu la note maximale de cinq étoiles aux tests Euro NCAP, issus du programme européen d'évaluation des nouveaux modèles de voiture. Dans toutes les versions, y compris les modèles à sept sièges, toutes les places assurent un haut niveau de protection aux occupants. Le Discovery est aussi doté d'une gamme complète d'équipements de sécurité des occupants, qui comprend également les airbags conducteur et passager et des airbags rideaux et de thorax.

### PROTECTION DE SÉCURITÉ DES OCCUPANTS

La structure de carrosserie optimisée en aluminium du Discovery protège les occupants grâce à une cellule de sécurité incroyablement robuste et stable. La cellule a été entièrement optimisée à l'aide d'outils de simulation informatiques qui ont permis aux ingénieurs d'effectuer un nombre significatif de crash-tests virtuels bien avant que les prototypes ne soient disponibles.

L'équipement de sécurité des occupants comprend des systèmes complets de retenue et d'airbags dont des airbags conducteur et passager, des airbags rideaux et thoraciques ainsi que des prétensionneurs de ceinture de sécurité<sup>1</sup>.

Le Discovery est équipé de série de 6 airbags, et de 8 airbags lorsque le véhicule est spécifié en version sept places.

### PRÉTENSIONNEURS DE CEINTURE DE SÉCURITÉ<sup>1</sup>

Agissant en combinaison avec les airbags, ils offrent une protection supplémentaire en cas d'impact frontal en réduisant le mouvement vers l'avant de l'occupant.

### POINTS ISOFIX

Jusqu'à cinq<sup>1</sup> fixations ISOFIX/i-Size inférieures et points d'ancrage supérieurs associés sont installés sur les trois rangées de sièges<sup>2</sup>. Ces dispositifs assurent une sécurité de fixation optimale pour les dispositifs de retenue pour enfants. Consultez la disponibilité des équipements de série dans votre pays.

### AIRBAGS RIDEAUX AVEC DÉTECTION DE RETOURNEMENT

En cas d'impact latéral ou de retournement, ces airbags se déploient pour offrir une protection supplémentaire contre les blessures à la tête.

### AIDES À LA SÉCURITÉ DE CONDUITE ET DE STATIONNEMENT

Le Discovery a été conçu pour assurer votre sécurité. Il peut être équipé de nombreuses aides à la sécurité de conduite et de stationnement, notamment le freinage d'urgence, le système de surveillance des angles morts avec assistance active, le système d'assistance au stationnement et les caméras panoramiques 360°. En outre, les phares à LED intelligemment conçus ont été dessinés pour envelopper le côté du véhicule afin de rendre les clignotants plus visibles, pour une sécurité accrue. Les phares à LED adaptatifs avec signature LED, disponibles en option sur les modèles SE, HSE, HSE Luxury et Landmark Edition, sont à la fois pratiques et élégants. Pour une conduite de nuit détendue, les phares à faisceaux orientables modulent la convergence des faisceaux à l'avant du véhicule afin que ceux-ci suivent la courbe du virage.

Pour consulter la gamme des aides à la sécurité de conduite et de stationnement disponibles, reportez-vous aux pages 44-59.

### SYSTÈME DE VÉRIFICATION DES CEINTURES DE SÉCURITÉ DES PASSAGERS



<sup>1</sup>Sièges avant, sièges extérieurs de la deuxième rangée et sièges de la troisième rangée uniquement.

Points ISOFIX de première rangée disponibles uniquement avec les sièges en cuir.

<sup>2</sup>Si le véhicule est spécifié avec les sièges de troisième rangée.



**SYSTÈMES DE SÛRETÉ**

- |  |  |   |
|--|--|---|
| <p><b>1</b> AIRBAG CONDUCTEUR</p> <p><b>2</b> AIRBAG PASSAGER</p> <p><b>3</b> AIRBAGS DE TYPE RIDEAU</p> | <p><b>4</b> AIRBAGS THORACIQUES LATÉRAUX</p> <p><b>5</b> INTERRUPTEUR DE DÉSACTIVATION D'AIRBAG POUR LE PASSAGER AVANT</p> <p><b>6</b> PRÉTENSIONNEURS DE CEINTURE DE SÉCURITÉ</p> | <p><b>7</b> RAPPEL DE CEINTURE DE SÉCURITÉ</p> <p><b>8</b> POINTS ISOFIX/I-SIZE</p> |
|--|--|---|

Véhicule présenté ci-dessus : Discovery HSE Luxury en Namib Orange avec sièges de troisième rangée en option.





## ENVIRONNEMENT

# DÉVELOPPEMENT DURABLE

Le Discovery illustre l'engagement continu de Land Rover à améliorer les performances environnementales de ses produits et de ses opérations, ainsi que sa détermination à livrer des véhicules à la fois adaptés à vos besoins et attractifs. Ainsi, dans le cadre de notre engagement visant à réduire notre impact sur l'environnement, notre Centre de fabrication de moteurs, basé au Royaume-Uni, compte plus de 22 000 panneaux solaires, constituant l'un des plus grands parcs photovoltaïques sur toit du pays.

Le Discovery a été conçu avec une approche complète du cycle de vie afin d'utiliser moins de ressources, plus de matériaux écoresponsables et afin de minimiser les émissions de CO<sub>2</sub> pendant tout le cycle de vie du véhicule. Sa structure légère en aluminium et ses groupes motopropulseurs optimisés ont permis de réduire l'impact environnemental résultant de la production et du développement des matériaux jusqu'à l'utilisation par les clients.

Le Discovery est construit dans des sites de fabrication de pointe respectant certaines des normes environnementales les plus strictes au monde. En se concentrant sur l'innovation et l'efficacité dans tous les aspects de ses processus, l'entreprise a réduit de 38 %\* les émissions de CO<sub>2</sub> de ses opérations par véhicule, la consommation d'eau a été réduite de 34 % et la quantité de déchets industriels enfouis issus des opérations de fabrication a été portée à zéro par rapport aux niveaux de 2007. Nos investissements, notre engagement et notre détermination dans ces domaines nous permettent de réaliser des économies supplémentaires et de gagner en efficacité. La gestion responsable des ressources fait partie intégrante de la stratégie à long terme de l'entreprise en matière de développement durable. Par exemple, toutes les opérations au Royaume-Uni sont alimentées en électricité renouvelable à 100 % ou zéro carbone.

\*Données JLR 2014/15 vs. 2007.

Véhicule présenté : Discovery HSE Luxury en Namib Orange.

LE DISCOVERY OFFRE UNE GAMME D'OPTIONS ET UNE MODULARITÉ QUI VOUS PERMETTENT DE PERSONNALISER VOTRE VÉHICULE.

Les pages suivantes vont vous guider dans une succession logique d'étapes afin que votre véhicule soit parfaitement adapté à votre style de vie.

De multiples possibilités s'offrent à vous : la sélection de la motorisation et du modèle, le choix des couleurs extérieures et intérieures, des jantes, des finitions et des détails qui définissent votre style.

Si vous désirez visualiser vos choix, utilisez notre configurateur en ligne sur le site [landrover.fr](https://www.landrover.fr)

72-73

---

1

---

**ÉTAPE 1  
CHOISISSEZ VOTRE  
MOTORISATION**

Faites votre choix parmi une gamme de motorisations puissantes, essence ou Diesel.

74-97

---

2

---

**ÉTAPE 2  
CHOISISSEZ VOTRE  
MODÈLE ET VOS OPTIONS**

Comparez les équipements de série et en option de chaque modèle. Vous avez également le choix entre plusieurs packs d'options pour personnaliser votre véhicule.

98-101

---

3

---

**ÉTAPE 3  
CHOISISSEZ VOTRE  
COULEUR**

Optez pour un véhicule à votre image, grâce au vaste choix proposé.

102-103

---

4

---

**ÉTAPE 4  
CHOISISSEZ VOS  
JANTES**

Différents styles sont disponibles, chacun conçu pour mettre en valeur l'audacieux design extérieur.

104-111

---

5

---

**ÉTAPE 5  
CHOISISSEZ VOTRE  
INTÉRIEUR**

Lorsque vous choisissez votre intérieur, vous pouvez le personnaliser en optant pour la meilleure configuration de sièges, l'assortiment de couleurs idéal pour les sièges, les matériaux et les finitions que vous préférez. Utilisez ces trois éléments pour vous faire plaisir et pour marquer votre véhicule de votre empreinte personnelle.

112-117

---

6

---

**ÉTAPE 6  
CHOISISSEZ VOS  
ACCESSOIRES  
LAND ROVER GEAR**

Des accessoires conçus pour personnaliser votre véhicule et répondre à vos besoins et envies.

# 1

## CHOISISSEZ VOTRE MOTORISATION

### QUEL MOTEUR VOUS CONVIENT LE MIEUX ?

Essence ou Diesel ? Beaucoup ont du mal à choisir. En réalité, il n'y a pas de bonne réponse. Cela dépend vraiment de vos priorités et de votre type de conduite. Les moteurs Diesel sont plus puissants que les moteurs essence. Ils disposent d'un couple plus élevé et permettent ainsi une conduite plus souple. Ils consomment moins de carburant que les moteurs essence, notamment en dehors de la ville et lors des longs trajets. Cependant, la rudesse, le bruit et les vibrations sont plus importants avec les voitures Diesel qu'avec les voitures à essence. En outre, le coût d'entretien des voitures Diesel est plus élevé. Les véhicules à essence sont généralement plus silencieux et consomment moins de carburant sur les trajets plus courts. En résumé, si vous avez l'intention de parcourir de longues distances, optez pour un moteur Diesel. Mais si vous ne pensez pas utiliser autant votre voiture ou effectuer d'aussi longs trajets, préférez un moteur essence.

Veillez configurer votre Land Rover Discovery sur [landrover.fr](http://landrover.fr)

### MODÈLES CLASSÉS PAR MOTEURS

	S	SE	LANDMARK	HSE	HSE LUXURY
Ingenium Sd4 2.0L Diesel 240ch CEE	■	■	■	■	■
Sd6 3.0L Diesel 306ch CEE	-	■	■	■	■
Ingenium Si4 2.0L essence 300ch CEE	■	■	■	■	■

■ De série □ En option - Non disponible.

## MOTEUR DIESEL INGENIUM

### Sd4 240CH CEE

Il s'agit de la version haut rendement de 240ch CEE du moteur Diesel Ingenium. Ce moteur à double turbocompresseur séquentiel en série allie performances exceptionnelles et maniabilité exemplaire à basse vitesse. Il bénéficie d'une conception de piston unique et de chambres de combustion optimisées pour supporter l'augmentation de puissance et de couple. Il emploie des injecteurs solénoïdes, opérant à des pressions élevées allant jusqu'à 2 200 bar avec un débit d'injection accru de 32,5 %. Ils s'ouvrent et se ferment extrêmement rapidement avec une précision incomparable pour injecter le carburant et vous offrir une conduite plus économique sans le moindre effort.

## MOTEUR DIESEL

### Sd6 306CH CEE

Le moteur V6 3.0L Diesel à double turbocompresseur produit une puissance de 306ch CEE et un couple de 700 Nm. Il est idéal pour répondre aux besoins de puissance et de couple élevés tout en assurant une motricité exceptionnelle. Le double turbocompresseur séquentiel en parallèle, un concept créé par Jaguar Land Rover, comprend un roulement à billes en céramique sur le turbo primaire pour réduire les frottements afin d'assurer une réponse du papillon maximale. Une pompe de liquide de refroidissement modulable et une double pompe à huile sont utilisées pour gérer l'énergie thermique de manière optimale afin d'améliorer le rendement du moteur. Le système d'injection de carburant à rampe commune piézo permet de contrôler précisément la quantité de carburant injectée, en créant un mélange uniforme pour améliorer l'efficacité de la combustion et réduire les émissions. Le moteur exploite ces technologies pour fournir un raffinement et des performances de pointe.

## MOTEUR ESSENCE INGENIUM

### Si4 300CH CEE

Le moteur Si4 2.0L essence 4 cylindres utilise des innovations de pointe pour améliorer tous les aspects de la performance. Des technologies comme le système de relevage intelligent à variation continue, associé au calage variable, permettent d'optimiser l'efficacité, les performances et la consommation. Le moteur de 300ch CEE produit un couple pouvant atteindre 400 Nm entre 1 500 et 4 000 tr/min. Son turbocompresseur, doté de roulements à billes céramiques et d'une roue de compresseur à haut débit, améliore la suralimentation. Cette innovation optimise le démarrage et la réponse transitoire, tout en assurant une puissance maximale. Le circuit de refroidissement double à commande électronique améliore le réchauffage du moteur, d'où une réduction de la consommation de carburant et des émissions polluantes.

# 2

## CHAQUE MODÈLE OFFRE DES CARACTÉRISTIQUES SPÉCIFIQUES.

Ce guide est conçu pour vous aider à choisir votre Discovery idéal. Les pages suivantes vous présentent les équipements de série sur chaque modèle.

### DISCOVERY S



- Calandre Brunel avec encadrement Narvik Black
- Ouïes d'aile Narvik Black
- Poignées de porte couleur carrosserie
- Inscription DISCOVERY Brunel (capot et hayon)
- Couvercles d'œillet de remorquage Anthracite
- Rétroviseurs extérieurs chauffants
- Phares halogènes
- Jantes en alliage 19" à 5 branches doubles « Style 5021 »
- Sièges avant en tissu à réglages manuels 8 directions
- Freinage d'urgence
- Assistant de maintien de file
- Régulateur de vitesse et limiteur de vitesse
- Détecteurs d'obstacles avant et arrière
- Caméra de recul
- Contrôle de la vigilance du conducteur
- Radio numérique (DAB)
- Système audio de 125 W avec six haut-parleurs
- Écran tactile Touch Pro de 10"
- Climatisation.

### DISCOVERY SE



#### Mêmes équipements que sur le modèle S, plus :

- Lumière d'ambiance intérieure - Niveau 2
- Assistant de feux de route automatique (AHBA)
- Détecteurs d'obstacles à 360°
- Système d'assistance au stationnement
- Surveillance de sortie du véhicule sécurisée
- Essuie-glaces avant automatiques
- Phares automatiques

#### En remplacement des équipements du modèle S :

- Calandre Dark Atlas avec encadrement Narvik Black
- Inserts d'ouïes d'aile Dark Atlas avec encadrement Narvik Black
- Couvercles d'œillet de remorquage Dark Techno Silver
- Climatisation automatique 2 zones
- Rétroviseurs extérieurs chauffants rabattables électriquement avec éclairage d'approche et mémoire de position
- Système audio amélioré Land Rover de 250 W avec 10 haut-parleurs et Navigation Pro
- Phares à LED avec feux de circulation diurnes (DRL) et signature LED.

### DISCOVERY HSE



Mêmes équipements que le modèle SE, plus :

- Feux arrière à signature LED
- Système d'entrée sans clé
- Extension du plancher de coffre déployable électriquement
- Régulateur de vitesse adaptatif
- Système de surveillance des angles morts avec assistance active
- Freinage d'urgence à haute vitesse
- Régulateur de vitesse intelligent avec lecture des panneaux de signalisation.

En remplacement des équipements du modèle SE :

- Calandre Atlas avec encadrement Narvik Black
- Inserts d'ouïes d'aile Atlas avec encadrement Narvik Black
- Couvercles d'œillet de remorquage White Silver
- Rétroviseurs extérieurs chauffants photosensibles escamotable électriquement, éclairage d'approche et mémoire de position
- Jantes en alliage 20 pouces à 5 branches doubles « Style 5011 »
- Tableau de bord virtuel
- Système audio Meridian™ 380 W avec 10 haut-parleurs et haut-parleur d'extrêmes graves bicanal
- Sièges avant en cuir grené à réglages 12 directions (réglages électriques 12 directions) avec fonction de mémorisation.

### DISCOVERY HSE LUXURY



Mêmes équipements que le modèle HSE, plus :

- Phares antibrouillard avant
- Pare-brise athermique
- Toit ouvrant avant coulissant et toit panoramique arrière fixe
- Tapis de sol Premium.

En remplacement des équipements du modèle HSE :

- Inscription DISCOVERY Atlas (capot et hayon)
- Poignées de porte couleur carrosserie avec encadrement Atlas
- Jantes en alliage 20" à 10 branches doubles « Style 1011 »
- Climatisation automatique 3 zones
- Système audio Meridian™ Surround 825 W avec 14 haut-parleurs et caisson de basses bicanal
- Lumière d'ambiance configurable
- Sièges avant en cuir Windsor à réglages 16 directions (réglages électriques 16 directions) avec fonction de mémorisation.



## PERSONNALISEZ VOTRE DISCOVERY

### NOUVEAU DISCOVERY LANDMARK EDITION

Le Discovery Landmark Edition offre une forte impression de modernité. Les badges Landmark exclusifs et le Pack Design Dynamic Extérieur aux accents Narvik Black permettent au véhicule de se distinguer par un design saisissant. Ces caractéristiques se marient parfaitement avec les jantes 20" à 5 branches doubles « Style 5011 » avec finition Gloss Black ou avec les jantes 21" à 5 branches doubles « Style 5085 » Satin Dark Grey avec finition Contrast Diamond Turned, disponibles en option. Le toit panoramique avant et arrière fixe, les vitres arrière fumées et les feux stop Signature LED Premium contribuent à créer un aspect épuré et moderne.

L'intérieur du véhicule respire la polyvalence et la sophistication. Les caractéristiques incluent des sièges Ebony ou Acorn en tissu ou en cuir grainé en option, ainsi qu'une finition exclusive en aluminium sur le tableau de bord et les portes, qui accentuent son aspect raffiné. Le système audio Meridian™ est monté de série et offre un son authentique à chaque siège.



Finition Technical Lozenge Aluminium



Badges Landmark exclusifs



L'intérieur présenté est Ebony/Ebony avec cuir grainé en option.



## PERSONNALISEZ VOTRE DISCOVERY

### PACK DESIGN DYNAMIC INTÉRIEUR ET EXTÉRIEUR

Audacieux. Saisissant. Cette option, disponible sur les modèles HSE et HSE Luxury, vous permet d'accentuer les éléments de design exclusifs du Discovery.

Le pare-chocs avant au design unique confère à l'extérieur une allure encore plus sportive. Le véhicule comporte divers éléments en Gloss Black, notamment la grille de calandre, les ouïes d'aération, l'inscription DISCOVERY sur le capot et le hayon, l'applique sur le hayon et les coques de rétroviseurs, pour encore plus d'élégance.

Des éléments intérieurs soigneusement sélectionnés renforcent l'impact des trois coloris disponibles en cuir Windsor, avec des détails haut de gamme tels que des surpiqûres et des micropassepoils contrastés. Les rails latéraux du pilier central en Dark Brushed Aluminium et la finition Titanium Mesh distinctive apportent la touche finale.

Vous pouvez améliorer le raffinement de l'habitacle grâce à des tapis de sol haut de gamme personnalisés, des palettes de changement de rapports au volant chromées et des pédales sport en aluminium.

Pour compléter le Pack Design Dynamic, choisissez parmi nos combinaisons disponibles en option de jantes en alliage 21" en Satin Dark Grey ou de jantes en alliage 22" en Satin Dark Grey avec finition Contrast Diamond Turned, avec la possibilité d'ajouter un toit couleur contrastée\* (voir un exemple sur l'image à gauche). D'autres jantes sont aussi disponibles en option. Reportez-vous aux pages 102-103 pour en savoir plus.



Applique de hayon



Siège Ebony avec micro-passepoil contrasté Light Oyster

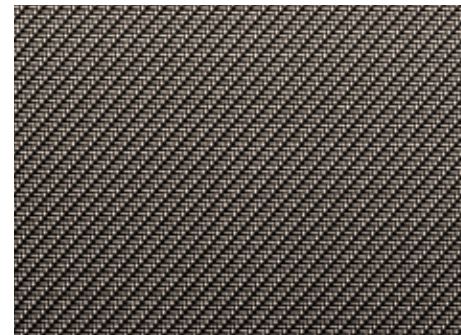

Finition en Titanium Mesh



Jantes en alliage en option en Satin Dark Grey avec finition Contrast Diamond Turned

\*La couleur du toit contrastant dépend de la peinture extérieure choisie. Reportez-vous aux pages 98-101 pour connaître les disponibilités. Des toits couleur carrosserie sont également disponibles.



## PERSONNALISEZ VOTRE DISCOVERY

### PACK DESIGN BLACK

Pour un effet spectaculaire, vous pouvez personnaliser le Discovery avec le Pack Design Black sur les modèles SE, HSE et HSE Luxury. Le Pack Design Black est disponible avec toutes les couleurs de carrosserie extérieures. Il comprend les éléments suivants : calandre, ouïes latérales et coques de rétroviseurs Narvik Black, inscription DISCOVERY en Black sur le capot et le hayon.

Pour compléter le Pack Design Black, choisissez parmi nos jantes en alliage illustrées finition Gloss Black de 20", 21" et 22"\* , disponibles en option. D'autres jantes sont aussi disponibles en option. Reportez-vous aux pages 102-103 pour en savoir plus.



Calandre Narvik Black



Jantes en alliage Gloss Black disponibles en option



Coques de rétroviseurs Narvik Black



Ouïes d'aile Narvik Black

\*Jantes en alliage de 22" finition Gloss Black disponibles uniquement sur Discovery HSE et HSE Luxury.

## ÉQUIPEMENTS DE SÉRIE ET EN OPTION

### Moteur, transmission, suspension et dynamique de conduite

	CODE D'OPTION	2.0L SD4	3.0L SD6	2.0L S14	DESCRIPTION
Transmission automatique à 8 rapports		■	■	■	Reportez-vous à la page 63.
Boîte de transfert simple gamme (gamme haute uniquement)		■	-	■	
Boîte de transfert double gamme (gamme haute/basse)	043BF	□(1)	■	-	Reportez-vous à la page 29.
Suspension à ressorts (cinq places uniquement)		■	-	■	Reportez-vous à la page 29.
Suspension pneumatique à gestion électronique	027BY	□(1)(2)	■	□	Reportez-vous à la page 29.
Blocage de différentiel arrière actif (3) (4)	027DB	□	□	-	Reportez-vous à la page 29.
Différentiel central manuel		■	-	■	Équipement de série avec boîte de transfert simple gamme (gamme haute) uniquement.
Différentiel central électronique		□(1)	■	-	Équipement de série avec boîte de transfert double gamme (gamme haute/basse) uniquement.
Terrain Response 4 modes		■	-	■	Reportez-vous à la page 27.
Terrain Response 5 modes (y compris mode Franchissement rocheux)		□(3)	■	-	Reportez-vous à la page 27.
Terrain Response 2 (3) (4)	088IA	□(1)	□	-	Reportez-vous à la page 27.
Contrôle de progression en tout-terrain (ATPC) (4) (5)	095CB	□	□	□	Reportez-vous à la page 27.
Système Adaptive Dynamics	027CW	□(6)	□(7)	-	Reportez-vous à la page 29.
Technologie Stop/Start		■	■	■	Reportez-vous à la page 31.
Freinage d'urgence		■	■	■	Reportez-vous à la page 45.
Contrôle de vitesse en descente (HDC)		■	■	■	Reportez-vous à la page 28.
Système de freinage antiblocage (ABS)		■	■	■	
Direction à assistance électrique (EPAS)		■	■	■	Reportez-vous à la page 32.
Antipatinage électronique (ETC)		■	■	■	
Aide au démarrage en côte		■	■	■	Reportez-vous à la page 28.
Contrôle dynamique de stabilité (DSC)		■	■	■	Reportez-vous à la page 32.
Contrôle de stabilité anti-retournement (RSC)		■	■	■	
Frein de stationnement électronique (EPB)		■	■	■	
Aide au freinage d'urgence (EBA)		■	■	■	
Répartiteur électronique de freinage (EBD)		■	■	■	
Contrôle d'accélération en pente (GAC)		■	■	■	
Ordinateur de bord		■	■	■	
Signal de freinage d'urgence		■	■	■	

■ De série □ En option - Non disponible.

### Équipements et finitions extérieures

	CODE D'OPTION	S	SE	LANDMARK	HSE	HSE LUXURY	DESCRIPTION
<b>TOIT ET DESIGN EXTÉRIEUR</b>							
Toit couleur carrosserie		■	■	■	■	■	Reportez-vous aux pages 98-101.
Toit couleur contrastée noir	080AN	□	□	□	□	□	Reportez-vous aux pages 98-101.
Toit ouvrant avant coulissant et toit panoramique arrière fixe	041CR	□	□	□	□	■	Avec liseuses à l'arrière. Reportez-vous à la page 59.
Toit panoramique avant et arrière fixe	041CS	□	□	■	□	△	Avec liseuses à l'arrière. Reportez-vous à la page 59.
Rails de toit noirs	060AW	□	□	□	□	□	
Rails de toit argent	060BC	□	□	□	□	□	
Calandre Brunel avec encadrement Narvik Black		■	-	-	-	-	
Ouïes d'aile Narvik Black (8)		■	-	■	-	-	
Calandre Dark Atlas avec encadrement Narvik Black		-	■	-	-	-	
Calandre Narvik Black avec encadrement Narvik Black		-	-	■	□	□	
Inserts d'ouïes d'aile Dark Atlas avec encadrement Narvik Black		-	■	■	-	-	
Calandre Atlas avec encadrement Narvik Black		-	-	-	■	■	
Inserts d'ouïes d'aile Atlas avec encadrement Narvik Black		-	-	-	■	■	
Poignées de porte couleur carrosserie		■	■	■	■	□ (9)	
Poignées de porte couleur carrosserie avec encadrement Atlas		-	-	-	-	■	
Finition de hayon Gloss Black		■	■	■	■	■	
Inscription DISCOVERY Brunel (capot et hayon)		■	■	-	■	-	
Inscription DISCOVERY Narvik Black (capot et hayon)		-	-	■	□	□	
Inscription DISCOVERY Atlas (capot et hayon)		-	-	-	-	■	
Couvercles d'œillet de remorquage Anthracite		■	-	-	-	-	
Couvercles d'œillet de remorquage Dark Techno Silver (8)		-	■	-	-	-	
Couvercles d'œillet de remorquage Indus Silver		-	-	■	□	□	
Couvercles d'œillet de remorquage White Silver		-	-	-	■	■	

■ De série □ En option △ Option gratuite - Non disponible.

(8) De série avec le pack Design Black. (9) De série avec le pack Design Dynamic et le pack Design Black. Remplace les poignées de porte couleur carrosserie avec encadrement Atlas.

## ÉQUIPEMENTS DE SÉRIE ET EN OPTION

### Extérieur - équipements et finitions (suite)

	CODE D'OPTION	S	SE	LANDMARK	HSE	HSE LUXURY	DESCRIPTION
<b>VITRAGE ET RÉTROVISEURS EXTÉRIEURS</b>							
Pare-brise feuilleté acoustique		■	■	■	■	■	
Lunette arrière chauffante avec essuie-glace/lave-glace arrière		■	■	■	■	■	
Feux de bas de porte		■	■	■	■	■	
Pare-brise chauffant (1)	040AK	□	□	□	□	□	
Gicleurs de lave-glace chauffant (1)	040AQ	□	□	□	□	□	
Pare-brise athermique	047EB	□	□	□	□	■	Il s'agit d'un revêtement métallique fin, composé de plusieurs couches de titane et d'argent, qui réfléchit les rayons infrarouges pour garder la voiture au frais par temps chaud.
Vitres arrière fumées	047DB	□	□	■	□	□	Offre davantage d'intimité aux passagers arrière en les mettant à l'abri des regards extérieurs.
Essuie-glaces avant automatiques	030CQ	□(2)	■	■	■	■	
Rétroviseurs extérieurs chauffants		■	-	-	-	-	
Rétroviseurs extérieurs chauffants rabattables électriquement avec éclairage d'approche et mémoire de position	030NM	□	■	■	-	-	
Rétroviseurs extérieurs chauffants photosensibles rabattables électriquement avec éclairage d'approche	030NL	□	□	□	■	■	
<b>REMORQUAGE</b>							
Contrôle de stabilité de l'attelage (TSA) (3)		■	■	■	■	■	Reportez-vous à la page 55.
Crochets d'arrimage avant et arrière		■	■	■	■	■	
Système avancé d'assistance au remorquage (3) (4)	062CE	-	□	□	□	□	Reportez-vous à la page 55.
Crochet d'attelage amovible	028EM	□	□	□	□	□	
Crochet d'attelage déployable électriquement	028EJ	-	□	□	□	□	Reportez-vous à la page 52.

■ De série □ En option - Non disponible.

**Extérieur - équipements et finitions (suite)**

	CODE D'OPTION	S	SE	LANDMARK	HSE	HSE LUXURY	DESCRIPTION
<b>ÉQUIPEMENTS LIÉS AUX ROUES</b>							
Kit anticrevaision		■	■	■	■	■	
Roue de secours de taille réduite avec jante alliage (5)	029VT	□	□	□	□	□	Avec kit d'outils.
Roue de secours de taille standard 19" (6)	028MB	□	□	-	-	-	Avec kit d'outils.
Roue de secours de taille standard 20" (6)	028MC	□	□	□	□	□	
Roue de secours de taille standard 21" (6)	028MD	-	□	□	□	□	
Roue de secours de taille standard 22" (6)	028ME	-	□	□	□	□	
Système de contrôle de pression des pneumatiques (TPMS)		■	■	■	■	■	
Écrous de roues antivol		■	■	■	■	■	
<b>PHARES ET ÉCLAIRAGE</b>							
Feux de circulation diurnes (DRL)		■	■	■	■	■	
Phares antibrouillard avant	064AP	□	□	■	□	■	
Phares halogènes		■	-	-	-	-	
Phares à LED avec feux de circulation diurnes (DRL) et signature LED		-	■	■	■	■	Les phares adaptatifs à signature LED sont à la fois extrêmement pratiques et incroyablement élégants. Avec lave-phares électriques.
Phares à LED adaptatifs avec feux de circulation diurnes (DRL) et signature LED	064GJ	-	□(7)	□	□	□	Les phares à LED adaptatifs pivotent pour suivre la route, tandis que les feux de manœuvre statiques éclairent le bas-côté dans les virages serrés afin de rassurer le conducteur pendant les trajets de nuit.
Feux arrière avec signature LED	064HF	-	□(8)	■	■	■	
Phares automatiques	064CY	□(9)	■	■	■	■	
Assistant de feux de route automatique (AHBA)	030NT	-	■	■	■	■	Les phares avec assistant de feux de route automatique passent automatiquement en feux de croisement lorsque des véhicules roulant en sens inverse sont détectés. Une fois les véhicules passés, les feux de route sont réactivés.
<b>PEINTURE</b>							
Peinture non métallisée		■	■	■	■	■	Reportez-vous aux pages 98-101.
Peinture métallisée		□	□	□	□	□	Reportez-vous aux pages 98-101.
Peinture métallisée Premium		□	□	□	□	□	Reportez-vous aux pages 98-101.

■ De série □ En option - Non disponible.

(5) Non disponible avec le pack Performance. (6) La taille de la roue de secours correspond à la taille des roues montées sur le véhicule.  
(7) Disponible uniquement avec feux arrière avec signature LED. (8) Nécessite les phares à LED adaptatifs avec feux de circulation diurnes (DRL) et signature LED. (9) Uniquement disponible avec les essuie-glaces avant automatiques.

## ÉQUIPEMENTS DE SÉRIE ET EN OPTION

### Sièges, finitions et équipements intérieurs

	CODE D'OPTION	S	SE	LANDMARK	HSE	HSE LUXURY	DESCRIPTION
<b>SIÈGES</b>							
Cinq places		■	■	■	■	■	
Sièges de troisième rangée (1)	033BI	□	□	□	□	□	Reportez-vous à la page 17.
Sièges de troisième rangée à réglage électrique (2)	033QB	-	-	-	□	□	Reportez-vous à la page 17.
Sièges arrière rabattables 60/40 coulissants et inclinables manuellement		■	■	■	■	■	Reportez-vous à la page 104.
Sièges arrière inclinables électriquement (2)	033IR	-	-	-	□	□	Reportez-vous à la page 104.
Appuie-tête avant enveloppant	033QU	-	-	-	□(3)	■	
Pack de sièges 1 : sièges avant en tissu à réglages manuels 8 directions		■	■	■	-	-	
Pack de sièges 2 : sièges avant en cuir grené à réglages 12 directions (réglages électriques 10 directions)	033VJ	-	□	□	-	-	
Pack de sièges 3 : sièges avant en cuir grené à réglages 12 directions (réglages électriques 10 directions) avec fonction de mémorisation	033VK	-	-	-	■	-	
Pack de sièges 4 : sièges avant en cuir Windsor à réglages 16 directions (réglages électriques 14 directions) avec fonction de mémorisation	033VL	-	-	-	□	■	
Pack de sièges 5 : sièges avant en cuir Windsor à réglages 16 directions (réglages électriques 16 directions) avec fonction massage et mémorisation (4)	033VN	-	-	-	-	□	
Sièges avant chauffants (5)	033BV	□	-	-	-	-	Reportez-vous à la page 59.
Sièges avant et arrière chauffants (5) (6)	033EQ	□	□	□	□	□	Reportez-vous à la page 59.
Sièges avant, arrière et de troisième rangée chauffants (7)	033BH	-	-	-	□	□	Reportez-vous à la page 59.
Sièges avant chauffants et ventilés (8)	033GP	-	-	-	□	-	Reportez-vous à la page 59.
Sièges avant et arrière chauffants et ventilés (9)	033IN	-	-	-	□(10)	□	Reportez-vous à la page 59.
Sièges avant et arrière chauffants et rafraîchissants, avec sièges de troisième rangée chauffants (11)	033BL	-	-	-	□(10)	□	Reportez-vous à la page 59.
Rabattement des sièges intelligent (12)	034BB	-	-	-	□	□	Reportez-vous à la page 17.

■ De série □ En option - Non disponible.

(1) Disponible uniquement avec le hayon électrique ou le hayon à ouverture mains libres. Non disponible avec la suspension à ressorts hélicoïdaux. (2) Disponible uniquement avec les sièges de troisième rangée. Non disponible avec le pack de sièges 1. (3) Disponible uniquement sur les modèles HSE équipés du système multimédia arrière avec écran 8". (4) Disponible uniquement avec les sièges avant chauffants et rafraîchissants, les sièges avant et arrière chauffants et rafraîchissants ou avec les sièges avant et arrière chauffants et rafraîchissants et les sièges de troisième rangée chauffants. (5) Disponible uniquement avec la climatisation automatique 2 zones et le pare-brise standard chauffant. (6) Disponible uniquement avec le pack Hiver sur les modèles SE, HSE, HSE Luxury et Landmark Edition. (7) Disponible uniquement avec les sièges de troisième rangée, les sièges de troisième rangée à réglage électrique, le pare-brise chauffant, les gicleurs de lave-glace chauffants et le volant chauffant. (8) Disponible uniquement avec le pack Climatisation. (9) Disponible uniquement avec le pack de sièges 4 sur les modèles HSE et le pack de sièges 4 ou 5 sur les modèles HSE Luxury. (10) Disponible uniquement avec la climatisation automatique 3 zones.

**Intérieur - sièges, équipements et finitions (suite)**

	CODE D'OPTION	S	SE	LANDMARK	HSE	HSE LUXURY	DESCRIPTION
<b>VOLANT</b>							
Colonne de direction à réglage manuel (4 directions)		■	■	■	■	■	
Colonne de direction à réglage électrique (4 directions)	049AL	-	-	-	□	□	
Volant en cuir haut de gamme avec commandes multifonctions et palettes de changement de vitesse		■	■	■	■	■	
Volant chauffant	032DV	□	□(13)	□(13)	□(13)	□(13)	Un volant chauffant en cuir est disponible pour offrir au conducteur un confort optimal.
<b>FINITIONS INTÉRIEURES</b>							
Finition Ebony		■	-	-	-	-	Reportez-vous à la page 111.
Finition Gloss Black		-	■	-	-	-	Reportez-vous à la page 111.
Finition Dark Satin Brushed Aluminium	088HP	-	□	-	□	□	Reportez-vous à la page 111.
Boiserie Natural Shadow Oak	088JU	-	□	-	■	■	Reportez-vous à la page 111.
Boiserie Natural Charcoal Oak	088HY	-	-	-	□	□	Reportez-vous à la page 111.
Boiserie Gloss Charcoal Oak	088JO	-	-	-	□	□	Reportez-vous à la page 111.
Finition Technical Lozenge Aluminium	088VM	-	-	■	-	-	
Finition Titanium Mesh (14)	088JV	-	-	-	□	□	Reportez-vous à la page 111.
Tapis de sol Premium	079BO	□	□	□	□	■	
<b>GARNITURE DE PAVILLON</b>							
Garnissage de pavillon Morzine Light Oyster (15)		■	■	■	■	■	Reportez-vous aux pages 108-109.
Garniture de pavillon Morzine Ebony (16)	005BJ	□	□	□	□	□	Reportez-vous aux pages 108-109.

■ De série □ En option - Non disponible.

(11) Disponible uniquement avec le pack de siège 4 sur les modèles HSE et le pack de sièges 4 ou 5 sur les modèles HSE Luxury, les sièges de troisième rangée et les sièges de troisième rangée à réglage électrique. (12) Disponible uniquement avec les sièges de troisième rangée, les sièges arrière inclinables électriquement et les sièges de troisième rangée à réglage électrique. (13) Disponible uniquement avec les packs Hiver et Climatisation. Reportez-vous aux pages 101-102. (14) Disponible uniquement avec le pack Design Dynamic Intérieur et Extérieur. (15) Non disponible avec le pack Design Dynamic Intérieur et Extérieur. (16) De série avec le pack Design Dynamic Intérieur et Extérieur. Non disponible avec les coloris intérieurs Light Oyster/Espresso.

# ÉQUIPEMENTS DE SÉRIE ET EN OPTION

## Intérieur - sièges, équipements et finitions (suite)

	CODE D'OPTION	S	SE	LANDMARK	HSE	HSE LUXURY	DESCRIPTION
<b>ÉQUIPEMENTS INTÉRIEURS</b>							
Pare-soleil conducteur et passager avec miroirs de courtoisie éclairés		■	■	■	■	■	
Poignées de maintien avant et arrière		■	■	■	■	■	
Boîte à gants éclairée, plafonnier sur console de pavillon, éclairage de coffre et liseuse		■	■	■	■	■	
Pack fumeur	094AA	□	□	□	□	□	Avec cendrier et allume-cigare à la rangée avant.
Rétroiseur intérieur photosensible	031CG	□	■	■	■	■	
Lumière d'ambiance intérieure - Niveau 2		-	■	■	■	-	
Lumière d'ambiance configurable		-	-	-	-	■	Reportez-vous à la page 69.
Lampes de lecture arrière		-	■	■	■	■	
Double porte-gobelets à l'avant		■	■	■	-	-	
Porte gobelets couverts dans la console centrale avant		-	-	-	■	■	Reportez-vous à la page 19.
Crochet pour sac dans le coffre		-	-	-	■	■	Reportez-vous à la page 19.
Boîte à gants secondaire supérieure		-	■	■	■	■	Reportez-vous à la page 19 (4).
Console centrale avant réfrigérée	045CA	□	□	□	□	□	Reportez-vous à la page 19.
Climatisation		■	-	-	-	-	Reportez-vous à la page 59.
Climatisation automatique 2 zones	022AY	□	■	■	■	-	Reportez-vous à la page 59.
Climatisation automatique 3 zones	022BG	-	-	-	□	■	Reportez-vous à la page 59.
Climatisation automatique 4 zones (1)	022BC	□	□	□	□	□	Reportez-vous à la page 59. Les ouïes d'aération pour la troisième rangée sont uniquement disponibles avec la climatisation 4 zones.
<b>RANGEMENT</b>							
Espace de rangement en hauteur pour lunettes de soleil (2)		■	■	■	■	■	
Accoudoir arrière avec double porte-gobelet (3)		-	■(4)	■(4)	■	■	Reportez-vous à la page 19.
Boîte de rangement avec compartiment central à double couvercle articulé		■	■	■	■	■	Reportez-vous à la page 19.
Compartiment de rangement inférieur de la console centrale		■	■	■	■	■	Reportez-vous à la page 19.
Rangement latéral à la troisième rangée avec couvercle et point de chargement unique 5 V		■	■	■	■	■	Reportez-vous à la page 19.
Compartiment de rangement dans le tableau de bord		-	-	-	■	■	Reportez-vous à la page 19.

■ De série □ En option - Non disponible.

(1) Disponible uniquement avec toit ouvrant avant et arrière fixe ou toit ouvrant avant coulissant et toit panoramique arrière fixe. Disponible uniquement avec les tapis de sol Premium sur les modèles S et SE. (2) Non disponible si le véhicule est équipé du système multimédia arrière avec écran 8". (3) Non disponible avec les sièges avant en tissu à réglages manuels 8 directions. (4) De série si le véhicule est équipé des sièges avant en cuir grainé à réglages 12 directions (réglages électriques 10 directions) en option.

## Sécurité et protection

	CODE D'OPTION	S	SE	LANDMARK	HSE	HSE LUXURY	DESCRIPTION
Rappel sonore de ceinture de sécurité (y compris à la troisième rangée)		■	■	■	■	■	Reportez-vous à la page 66.
Airbags latéraux avant		■	■	■	■	■	Reportez-vous à la page 67.
Activation automatique des feux de détresse en cas de freinage brusque		■	■	■	■	■	
Alarme périmétrique		■	■	■	■	■	
Déploiement des dispositifs de retenue en cas de retournement		■	■	■	■	■	Reportez-vous à la page 67.
Airbags rideaux latéraux		■	■	■	■	■	Reportez-vous à la page 66.
Fixations ISOFIX sur siège passager avant (3)		-	■(4)	■(4)	■	■	Reportez-vous à la page 66.
Fixations ISOFIX à la troisième rangée		■	■	■	■	■	De série si le véhicule est spécifié avec les sièges de troisième rangée. Reportez-vous à la page 66.
Alarme volumétrique	076EL	■	■	■	■	■	Le système d'alarme de pointe offre une protection antivol améliorée grâce à des capteurs à ultrasons qui détectent les intrusions dans l'habitacle alors que le véhicule est verrouillé. Au moment de l'activation de l'alarme, le véhicule émet un signal sonore et les feux de détresse s'allument automatiquement.
Kit premiers secours	056AZ	□	□	□	□	□	

■ De série □ En option - Non disponible.

## ÉQUIPEMENTS DE SÉRIE ET EN OPTION

### Fonctionnalités d'assistance du conducteur, de confort et d'espace de chargement

	CODE D'OPTION	S	SE	LANDMARK	HSE	HSE LUXURY	DESCRIPTION
Système de démarrage sans clé		■	■	■	■	■	
Régulateur de vitesse et limiteur de vitesse		■	■	■	-	-	
Régulateur de vitesse adaptatif	065AM	□(1)	□(1)	□(1)	■	■	
Régulateur de vitesse adaptatif avec assistance de direction (2)	065AJ	□	□	□	□	□	Reportez-vous à la page 49.
Assistant de maintien de file		■	■	■	■	■	
Contrôle de la vigilance du conducteur		■	■	■	■	■	Reportez-vous à la page 44.
Détecteurs d'obstacles avant et arrière		■	■	■	■	■	
Détecteurs d'obstacles à 360°	189AF	□(3)	■	■	■	■	Des capteurs situés tout autour du véhicule se déclenchent automatiquement lorsque vous sélectionnez la marche arrière. Vous pouvez également les activer manuellement pour afficher sur l'écran tactile un schéma présentant le véhicule vu de dessus. Pendant la manœuvre de stationnement, l'écran tactile et le retour audio vous indiquent à quelle distance vous trouvez des obstacles. Avec aide au stationnement avant et arrière.
Système d'assistance au stationnement	086MB	□(3)	■	■	■	■	Reportez-vous à la page 46.
Caméra de recul		■	■	■	■	■	Reportez-vous à la page 44.
Caméras panoramiques 360°	086GC	□(4)	□	□	□	□	Reportez-vous à la page 45.
Reconnaissance de la signalisation routière avec limiteur de vitesse intelligent	086DC	□(5)	□(5)	□(5)	■	■	Reportez-vous à la page 47.
Système de surveillance des angles morts avec assistance active	086GM	□(4)	□(4)	□(4)	■	■	Reportez-vous à la page 47.
Surveillance de sortie du véhicule sécurisée	074PZ	□(3)	■	■	■	■	
Freinage d'urgence à haute vitesse	087CB	□(5)	□(5)	□(5)	■	■	
Surveillance du trafic en marche arrière	086KB	□(3)	■	■	■	■	

■ De série □ En option - Non disponible.

**Fonctionnalités d'assistance du conducteur, de confort et d'espace de chargement (suite)**

	CODE D'OPTION	S	SE	LANDMARK	HSE	HSE LUXURY	DESCRIPTION
Wade Sensing (détection de passage à gué) (6)	075ED	-	-	-	<input type="checkbox"/>	<input type="checkbox"/>	Reportez-vous à la page 28.
Système d'entrée sans clé (7)	066AC	-	<input type="checkbox"/>	<input type="checkbox"/>	<input checked="" type="checkbox"/>	<input checked="" type="checkbox"/>	Le conducteur peut accéder au véhicule sans avoir à sortir la clé intelligente de sa poche ou de son sac.
Clé loisirs	066CA	-	<input type="checkbox"/>	<input type="checkbox"/>	<input type="checkbox"/>	<input type="checkbox"/>	Reportez-vous à la page 61.
HomeLink®	025CT	<input type="checkbox"/> (8)	<input type="checkbox"/>	<input type="checkbox"/>	<input type="checkbox"/>	<input type="checkbox"/>	Reportez-vous à la page 57.
Préchauffage de stationnement à distance	043BH	<input type="checkbox"/>	<input type="checkbox"/>	<input type="checkbox"/>	<input type="checkbox"/>	<input type="checkbox"/>	Celle-ci pré-chauffe le moteur afin de canaliser sa chaleur résiduelle dans l'habitacle, de manière à ce que celui-ci soit bien chaud et confortable dès le démarrage.
Ionisation de l'air dans l'habitacle	022GB	<input type="checkbox"/>	<input type="checkbox"/>	<input type="checkbox"/>	<input type="checkbox"/>	<input type="checkbox"/>	
<b>ESPACE DE CHARGEMENT</b>							
Anneaux d'arrimage pour bagages		<input checked="" type="checkbox"/>	<input checked="" type="checkbox"/>	<input checked="" type="checkbox"/>	<input checked="" type="checkbox"/>	<input checked="" type="checkbox"/>	
Couvre-bagages		<input checked="" type="checkbox"/>	<input checked="" type="checkbox"/>	<input checked="" type="checkbox"/>	<input checked="" type="checkbox"/>	<input checked="" type="checkbox"/>	
Filet de retenue de bagages	026EU	<input type="checkbox"/>	<input type="checkbox"/>	<input type="checkbox"/>	<input type="checkbox"/>	<input type="checkbox"/>	
Ouverture électrique du hayon	070AV	<input type="checkbox"/>	<input type="checkbox"/>	<input type="checkbox"/>	<input checked="" type="checkbox"/>	<input checked="" type="checkbox"/>	
Hayon électrique avec ouverture mains libres	070BA	-	<input type="checkbox"/> (9)	<input type="checkbox"/>	<input type="checkbox"/>	<input type="checkbox"/>	
Extension du plancher de coffre déployable électriquement (10)	079EC	<input type="checkbox"/>	<input type="checkbox"/>	<input type="checkbox"/>	<input checked="" type="checkbox"/>	<input checked="" type="checkbox"/>	

■ De série  En option - Non disponible.

(6) Uniquement disponible avec les caméras panoramiques 360°, le système de surveillance des angles morts avec assistance active et les rétroviseurs extérieurs rabattables électriquement. (7) Nécessite les rétroviseurs extérieurs rabattables électriquement. (8) Disponible uniquement avec le rétroviseur intérieur photosensible. (9) Disponible uniquement avec le système d'entrée et de fermeture sans clé ; intègre le hayon à commande électrique. (10) Disponible uniquement avec le hayon à commande électrique ou le hayon électrique avec ouverture mains libres sur les modèles S, SE et Landmark Edition.

## ÉQUIPEMENTS DE SÉRIE ET EN OPTION

### Information, communication et système multimédia

	CODE D'OPTION	S	SE	LANDMARK	HSE	HSE LUXURY	DESCRIPTION
Écran tactile Touch Pro de 10"		■	■	■	■	■	
Écran tactile Touch Pro double vision de 10" (1)	087AS	-	-	-	□	□	
Système audio de 125 W avec six haut-parleurs		■	-	-	-	-	Reportez-vous à la page 36.
Système audio amélioré de 250 W avec 10 haut-parleurs	025KM	□	■	-	-	-	Reportez-vous à la page 36.
Système audio Meridian™ 380 W avec 10 haut-parleurs et haut-parleur d'extrêmes graves bicanal	025LM	□(2)	□	■	■	-	Reportez-vous à la page 36.
Système audio Meridian™ Surround de 825 W avec 14 haut-parleurs et haut-parleur d'extrêmes graves bicanal	025LN	-	-	-	□	■	Reportez-vous à la page 36.
Lecteur de CD/DVD	025AM	-	-	-	□	□	
Connectivité Bluetooth®		■	■	■	■	■	
Radio numérique (DAB)		■	■	■	■	■	
Système multimédia arrière avec écran 8" (1)(3)	129AH	-	-	-	□	□	Reportez-vous à la page 35.
Télévision numérique	129AA	-	-	-	□	□	
Protect		■	■	■	■	■	Reportez-vous à la page 40.
Navigation Pro	087AU	□	■	■	■	■	Reportez-vous à la page 39.
Remote Premium	011DA	□(4)	■	■	■	■	Reportez-vous à la page 40.
Pro Services et Wi-Fi Hotspot	025RC	□(4)	■	■	■	■	Reportez-vous à la page 39.
Secure Tracker	011AE	□	□	□	□	□	Reportez-vous à la page 40.
Android Auto™		■	■	■	■	■	
Apple CarPlay®		■	■	■	■	■	
Affichage tête haute (5)	039IB	-	□	□	□	□	Reportez-vous à la page 35.
Cadrans analogiques avec affichage TFT central		■	■	■	-	-	
Tableau de bord virtuel	038ID	□(2)	□	□	■	■	
Point de chargement auxiliaire unique 12 V (boîte à gants supérieure)		-	■	■	■	■	
Point de chargement auxiliaire unique 12 V (deuxième rangée)		■	-	-	-	-	
Point de chargement auxiliaire double 12 V (deuxième rangée)	054AM	-	■	■	□	□	
Deux prises USB (deuxième rangée)	054AN	-	□	□	■	■	Reportez-vous à la page 43.

■ De série □ En option - Non disponible.

(1) L'espace de rangement en hauteur pour lunettes de soleil n'est pas disponible avec l'écran tactile double vision 10" et le système multimédia arrière avec écran 8". (2) Disponible uniquement avec Navigation Pro. (3) Disponible uniquement avec les appuie-têtes enveloppants et lecteur de CD/DVD. (4) Disponible uniquement avec le pack Connect Pro. (5) Uniquement en combinaison avec le pare-brise athermique dans certains pays.

La marque et les logos Bluetooth® sont la propriété de Bluetooth SIG., Inc. et leur utilisation par Land Rover est soumise à une licence. Les fonctions et leur disponibilité peuvent varier selon les caractéristiques du véhicule et le marché. iPhone® et Apple CarPlay® sont des marques déposées d'Apple Inc. aux États-Unis et dans d'autres pays. Veuillez confirmer la compatibilité avec iPhone auprès de votre concessionnaire Land Rover. Android™ est une marque commerciale de Google Inc.

**Packs d'options**

	CODE D'OPTION	S	SE	LANDMARK	HSE	HSE LUXURY
<b>PACK DESIGN DYNAMIC INTÉRIEUR ET EXTÉRIEUR (6)</b>	032IN					
Extérieur Dynamic		-	-	-	□	□
Intérieur Dynamic (7)		-	-	-	□	□
<b>PACK DESIGN DYNAMIC EXTÉRIEUR (6)</b>	032IP					
Extérieur Dynamic		-	-	■	-	-
<b>PACK BLACK DESIGN (8)</b>	074LN					
Extérieur Black		-	□	-	□	□
<b>PACK CONNECT PRO (2)</b>	011CF					
Pro Services et Wi-Fi Hotspot		□	■	■	■	■
Remote Premium		□	■	■	■	■
<b>PACK SMARTPHONE</b>	186AB					
Android Auto™		■	■	■	■	■
Apple Car Play®		■	■	■	■	■

■ De série □ En option - Non disponible.

(6) Non disponible avec le pack Black Design. Nécessite les phares antibrouillard et le cuir Windsor sur la finition HSE. (7) Reportez-vous aux pages 106-108 pour connaître les disponibilités des coloris intérieurs. (8) Non disponible avec les packs Design Dynamic Intérieur et Extérieur.

## ÉQUIPEMENTS DE SÉRIE ET EN OPTION

### Packs d'options (suite)

	CODE D'OPTION	S	SE	LANDMARK	HSE	HSE LUXURY
<b>PACK DRIVE (1)</b>	017TA					
Système de surveillance des angles morts		<input type="checkbox"/>	<input type="checkbox"/>	<input type="checkbox"/>	<input checked="" type="checkbox"/>	<input checked="" type="checkbox"/>
Régulateur de vitesse adaptatif		<input type="checkbox"/>	<input type="checkbox"/>	<input type="checkbox"/>	<input checked="" type="checkbox"/>	<input checked="" type="checkbox"/>
Régulateur de vitesse intelligent avec lecture des panneaux de signalisation		<input type="checkbox"/>	<input type="checkbox"/>	<input type="checkbox"/>	<input checked="" type="checkbox"/>	<input checked="" type="checkbox"/>
Freinage d'urgence à haute vitesse		<input type="checkbox"/>	<input type="checkbox"/>	<input type="checkbox"/>	<input checked="" type="checkbox"/>	<input checked="" type="checkbox"/>
<b>PACK DRIVER ASSIST (1)</b>	017AQ					
Caméras panoramiques 360°		<input type="checkbox"/>	<input type="checkbox"/>	<input type="checkbox"/>	<input type="checkbox"/>	<input type="checkbox"/>
Système de surveillance des angles morts avec assistance active		<input type="checkbox"/>	<input type="checkbox"/>	<input type="checkbox"/>	<input checked="" type="checkbox"/>	<input checked="" type="checkbox"/>
Régulateur de vitesse intelligent avec lecture des panneaux de signalisation		<input type="checkbox"/>	<input type="checkbox"/>	<input type="checkbox"/>	<input checked="" type="checkbox"/>	<input checked="" type="checkbox"/>
Régulateur de vitesse adaptatif avec assistance de direction		<input type="checkbox"/>	<input type="checkbox"/>	<input type="checkbox"/>	<input type="checkbox"/>	<input type="checkbox"/>
Surveillance de sortie du véhicule sécurisée		<input type="checkbox"/>	<input checked="" type="checkbox"/>	<input checked="" type="checkbox"/>	<input checked="" type="checkbox"/>	<input checked="" type="checkbox"/>
Freinage d'urgence à haute vitesse		<input type="checkbox"/>	<input type="checkbox"/>	<input type="checkbox"/>	<input checked="" type="checkbox"/>	<input checked="" type="checkbox"/>
Système d'assistance au stationnement		<input type="checkbox"/>	<input checked="" type="checkbox"/>	<input checked="" type="checkbox"/>	<input checked="" type="checkbox"/>	<input checked="" type="checkbox"/>
Détecteurs d'obstacles à 360°		<input type="checkbox"/>	<input checked="" type="checkbox"/>	<input checked="" type="checkbox"/>	<input checked="" type="checkbox"/>	<input checked="" type="checkbox"/>
Surveillance du trafic en marche arrière		<input type="checkbox"/>	<input checked="" type="checkbox"/>	<input checked="" type="checkbox"/>	<input checked="" type="checkbox"/>	<input checked="" type="checkbox"/>
<b>PACK PARK</b>	017UA					
Surveillance de sortie du véhicule sécurisée		<input type="checkbox"/>	<input checked="" type="checkbox"/>	<input checked="" type="checkbox"/>	<input checked="" type="checkbox"/>	<input checked="" type="checkbox"/>
Système d'assistance au stationnement		<input type="checkbox"/>	<input checked="" type="checkbox"/>	<input checked="" type="checkbox"/>	<input checked="" type="checkbox"/>	<input checked="" type="checkbox"/>
Détecteurs d'obstacles à 360°		<input type="checkbox"/>	<input checked="" type="checkbox"/>	<input checked="" type="checkbox"/>	<input checked="" type="checkbox"/>	<input checked="" type="checkbox"/>
Surveillance du trafic en marche arrière		<input type="checkbox"/>	<input checked="" type="checkbox"/>	<input checked="" type="checkbox"/>	<input checked="" type="checkbox"/>	<input checked="" type="checkbox"/>
<b>PACK 7 SIÈGES (2)</b>	074SC					
Sièges de troisième rangée		<input type="checkbox"/>	<input type="checkbox"/>	<input type="checkbox"/>	<input type="checkbox"/>	<input type="checkbox"/>
Suspension pneumatique à gestion électronique		<input type="checkbox"/>	<input type="checkbox"/>	<input type="checkbox"/>	<input type="checkbox"/>	<input type="checkbox"/>
Ouverture électrique du hayon		<input type="checkbox"/>	<input type="checkbox"/>	<input type="checkbox"/>	<input checked="" type="checkbox"/>	<input checked="" type="checkbox"/>
Boîte de transfert double gamme (gamme haute/basse)		<input type="checkbox"/>	<input type="checkbox"/>	<input type="checkbox"/>	<input type="checkbox"/>	<input type="checkbox"/>

■ De série □ En option - Non disponible.

**Packs d'options (suite)**

	CODE D'OPTION	S	SE	LANDMARK	HSE	HSE LUXURY
<b>PACK 7 SIÈGES PLUS (3)</b>	074SE					
Boîte de transfert double gamme (gamme haute/basse)		-	<input type="checkbox"/>	<input type="checkbox"/>	<input type="checkbox"/>	<input type="checkbox"/>
Sièges de troisième rangée		-	<input type="checkbox"/>	<input type="checkbox"/>	<input type="checkbox"/>	<input type="checkbox"/>
Suspension pneumatique à gestion électronique		-	<input type="checkbox"/>	<input type="checkbox"/>	<input type="checkbox"/>	<input type="checkbox"/>
Hayon électrique avec ouverture mains libres		-	<input type="checkbox"/>	<input type="checkbox"/>	<input type="checkbox"/>	-
Système d'entrée sans clé		-	<input type="checkbox"/>	<input type="checkbox"/>	<input checked="" type="checkbox"/>	<input checked="" type="checkbox"/>
<b>PACK TOUT-TERRAIN (4)</b>	074GU					
Boîte de transfert double gamme (gamme haute/basse)		-	<input type="checkbox"/>	<input type="checkbox"/>	<input type="checkbox"/>	<input type="checkbox"/>
Terrain Response 2		-	<input type="checkbox"/>	<input type="checkbox"/>	<input type="checkbox"/>	<input type="checkbox"/>
Suspension pneumatique à gestion électronique		-	<input type="checkbox"/>	<input type="checkbox"/>	<input type="checkbox"/>	<input type="checkbox"/>
<b>PACK TOUT-TERRAIN AVANCÉ (5)</b>	074PM					
Boîte de transfert double gamme (gamme haute/basse)		-	<input type="checkbox"/> (6)	<input type="checkbox"/> (6)	<input type="checkbox"/> (6)	<input type="checkbox"/> (6)
Blocage de différentiel arrière actif		-	<input type="checkbox"/>	<input type="checkbox"/>	<input type="checkbox"/>	<input type="checkbox"/>
Suspension pneumatique à gestion électronique		-	<input type="checkbox"/> (6)	<input type="checkbox"/> (6)	<input type="checkbox"/> (6)	<input type="checkbox"/> (6)
Terrain Response 2		-	<input type="checkbox"/>	<input type="checkbox"/>	<input type="checkbox"/>	<input type="checkbox"/>
Contrôle de progression en tout-terrain (ATPC)		-	<input type="checkbox"/>	<input type="checkbox"/>	<input type="checkbox"/>	<input type="checkbox"/>
<b>PACK HIVER (7) (8)</b>	072AC					
Pare-brise chauffant		<input type="checkbox"/>	<input type="checkbox"/>	<input type="checkbox"/>	<input type="checkbox"/>	<input type="checkbox"/>
Lave-glace chauffants		<input type="checkbox"/>	<input type="checkbox"/>	<input type="checkbox"/>	<input type="checkbox"/>	<input type="checkbox"/>
Volant chauffant		-	<input type="checkbox"/>	<input type="checkbox"/>	<input type="checkbox"/>	<input type="checkbox"/>
Sièges avant et arrière chauffants		<input type="checkbox"/>	<input type="checkbox"/>	<input type="checkbox"/>	<input type="checkbox"/>	<input type="checkbox"/>
<b>PACK HIVER 7 PLACES (7) (8) (9)</b>	072BN					
Pare-brise chauffant		-	<input type="checkbox"/>	<input type="checkbox"/>	<input type="checkbox"/>	<input type="checkbox"/>
Lave-glace chauffants		-	<input type="checkbox"/>	<input type="checkbox"/>	<input type="checkbox"/>	<input type="checkbox"/>
Volant chauffant		-	<input type="checkbox"/>	<input type="checkbox"/>	<input type="checkbox"/>	<input type="checkbox"/>
Sièges avant, arrière et de troisième rangée chauffants		-	-	-	<input type="checkbox"/>	<input type="checkbox"/>

■ De série  En option - Non disponible.

(3) Disponible uniquement avec les moteurs Ingenium Sd4. Non disponible avec le pack 7 Sièges, le pack tout-terrain ou le pack tout-terrain avancé, et le pack technologie plus. (4) Uniquement disponible avec le moteur Ingenium Sd4. Non disponible avec le pack tout-terrain avancé, le pack 7 Sièges ou le pack 7 Sièges Plus. (5) Non disponible avec le moteur Ingenium Si4. Non disponible avec le pack tout-terrain, le pack 7 Sièges Plus et le pack 7 Sièges. (6) Équipement de série avec le moteur Sd6. (7) Non disponible avec d'autres options de pack climat. (8) Non disponible avec les packs sièges 5. (9) Disponible uniquement avec les sièges de troisième rangée, les sièges électriques et en cuir.

## ÉQUIPEMENTS DE SÉRIE ET EN OPTION

### Packs d'options (suite)

	CODE D'OPTION	S	SE	LANDMARK	HSE	HSE LUXURY
<b>PACK CLIMAT 1 (1)</b>	072BF					
Pare-brise athermique		-	-	-	□	-
Climatisation automatique 3 zones		-	-	-	□	-
Sièges avant chauffants et ventilés		-	-	-	□	-
Console centrale avant réfrigérée		-	-	-	□	-
<b>PACK CLIMAT 2 (2)</b>	072BM					
Pare-brise athermique		□	□	□	□	-
Climatisation automatique 3 zones		-	-	-	□	-
Console centrale avant réfrigérée		□	□	□	□	-
Pare-brise chauffant		□	□	□	□	-
Lave-glace chauffants		□	□	□	□	-
Volant chauffant		□	□	□	□	-
<b>PACK CLIMAT 3 (2)</b>	072BL					
Sièges avant et arrière chauffants et ventilés		-	-	-	□	□
Climatisation automatique 4 zones (3)		-	-	-	□	□
Pack de sièges 4		-	-	-	□	-
Pack de sièges 5		-	-	-	-	□
Pare-brise athermique		-	-	-	□	■
Pare-brise chauffant		-	-	-	□	□
Lave-glace chauffants		-	-	-	□	□
Volant chauffant		-	-	-	□	□
<b>PACK CLIMAT 3 7 SIÈGES (4)</b>	072BP					
Sièges avant et arrière chauffants et rafraîchissants, avec sièges de troisième rangée chauffants		-	-	-	□	□
Climatisation automatique 4 zones (3)		-	-	-	□	□
Pack de sièges 4		-	-	-	□	-
Pack de sièges 5		-	-	-	-	□
Pare-brise athermique		-	-	-	□	■
Pare-brise chauffant		-	-	-	□	□
Lave-glace chauffants		-	-	-	□	□
Volant chauffant		-	-	-	□	□

■ De série □ En option - Non disponible.

**Packs d'options (suite)**

	CODE D'OPTION	S	SE	LANDMARK	HSE	HSE LUXURY
<b>PACK RABATTEMENT DES SIÈGES INTELLIGENT À DISTANCE (5)</b>	074VP					
Siège à rabattement intelligent		-	-	-	<input type="checkbox"/>	<input type="checkbox"/>
Sièges arrière inclinables électriquement		-	-	-	<input type="checkbox"/>	<input type="checkbox"/>
Sièges de troisième rangée à réglage électrique		-	-	-	<input type="checkbox"/>	<input type="checkbox"/>
<b>PACK TECHNOLOGIE</b>	074KY					
Ouverture électrique du hayon		<input type="checkbox"/>	-	-	-	-
Système audio amélioré de 250 W avec 10 haut-parleurs		<input type="checkbox"/>	-	-	-	-
Navigation Pro		<input type="checkbox"/>	-	-	-	-
<b>PACK TECHNOLOGIE PLUS (6)</b>	074QM					
Phares à LED adaptatifs avec feux de circulation diurnes (DRL) et signature LED		-	-	-	<input type="checkbox"/>	-
Pare-brise athermique		-	-	-	<input type="checkbox"/>	-
Affichage tête haute		-	-	-	<input type="checkbox"/>	-
Hayon électrique avec ouverture mains libres		-	-	-	<input type="checkbox"/>	-
<b>PACK VISIBILITÉ (7)</b>	041CB					
Phares automatiques		<input type="checkbox"/>	-	-	-	-
Essuie-glaces avant automatiques		<input type="checkbox"/>	-	-	-	-
Rétroviseurs extérieurs chauffants photosensibles rabattables électriquement avec éclairage d'approche		<input type="checkbox"/>	-	-	-	-
<b>PACK PERFORMANCE (8)</b>	187EA					
Suspension pneumatique à gestion électronique		-	-	-	<input type="checkbox"/>	-
Système Adaptive Dynamics		-	-	-	<input type="checkbox"/>	-

En option - Non disponible.

(5) Disponible uniquement avec les sièges de troisième rangée et les sièges en cuir Windsor. (6) Non disponible avec le pack Climat 2, le pack Climat 3, le pack Visibilité ou le pack Climat 3 7 sièges. (7) Non disponible avec le pack Technologie Plus. (8) Disponible uniquement avec le moteur Sd4 240ch CEE. Non disponible avec les sièges de troisième rangée, le pack tout-terrain, le pack tout-terrain avancé, le pack 7 sièges et le pack 7 sièges plus.

Pour configurer votre véhicule en ligne, rendez-vous sur le site [landrover.fr](http://landrover.fr)

# 3

## CHOISISSEZ VOTRE COULEUR

Maintenant que vous avez choisi votre modèle Discovery, vous pouvez sélectionner la couleur de votre peinture extérieure. Que vous recherchiez un éclat profond ou une patine métallisée incandescente, nos peintures intègrent les toutes dernières technologies en matière de traitement des pigments.

Nos peintures non métallisées donnent une couleur uniforme et profonde. Nos peintures métallisées confèrent au véhicule une finition étincelante qui fera tourner toutes les têtes. Et nos peintures métallisées Premium soulignent aussi bien la couleur que l'intensité de la brillance. Elles offrent une finition métallisée élégante qui donnera encore plus de charisme à votre véhicule.

Pour donner encore plus de style à votre véhicule, vous pouvez choisir entre un toit couleur contrastée noir, ou un toit de la même couleur que la carrosserie.

Les toits en métal et panoramiques sont disponibles avec des finitions de toutes les couleurs.

Fuji White (non métallisée)

Option toit couleur contrastée

Black



Narvik Black (non métallisée)



Yulong White (métallisée)

Option toit couleur contrastée  
Black



Indus Silver (métallisée)

Option toit couleur contrastée  
Black



Eiger Grey (métallisée)

Option toit couleur contrastée  
Black



Portofino Blue (métallisée)

Option toit couleur contrastée

Black



Santorini Black (métallisée)



Byron Blue (métallisée)

Option toit couleur contrastée

Black



Namib Orange (métallisée Premium)

Option toit couleur contrastée  
Black



Farallon Black (métallisée Premium)



Silicon Silver (métallisée Premium)

Option toit couleur contrastée  
Black



Carpathian Grey (métallisée Premium)

Option toit couleur contrastée  
Black



# 4 CHOISISSEZ VOS JANTES



JANTES 19" À 5 BRANCHES DOUBLES  
« STYLE 5021 »



JANTES 20" À 5 BRANCHES DOUBLES  
« STYLE 5011 »



JANTES 20" À 5 BRANCHES DOUBLES  
« STYLE 5011 »  
FINITION GLOSS BLACK



JANTES 20" À 10 BRANCHES DOUBLES  
« STYLE 1011 »



JANTES 20" À 10 BRANCHES AÉRO  
« STYLE 1035 » (1)



JANTES 21" À 9 BRANCHES  
« STYLE 9002 »

	CODE D'OPTION	S	SE	LANDMARK	HSE	HSE LUXURY
<b>JANTES</b>						
Jantes 19" à 5 branches doubles « Style 5021 »		■	■	-	-	-
Jantes 20" à 5 branches doubles « Style 5011 »	031HG	□	□	□	■	□
Jantes 20" à 5 branches doubles « Style 5011 » finition Gloss Black	031HJ	-	□	■	□	□
Jantes 20" à 10 branches doubles « Style 1011 »	031HH	□	□	□	□	■
Jantes 20" à 10 branches Aéro « Style 1035 » (1)	031GJ	□	□	□	□	□
Jantes 21" à 9 branches « Style 9002 »	031HK	-	□	□	□	□

■ De série □ En option - Non disponible.



JANTES 21" À 10 BRANCHES DOUBLES  
« STYLE 1012 »  
FINITION GLOSS BLACK



JANTES 21" À 5 BRANCHES DOUBLES  
« STYLE 5025 »  
FINITION SATIN DARK GREY



JANTES 21" À 5 BRANCHES DOUBLES  
« STYLE 5085 »  
SATIN DARK GREY AVEC FINITION  
CONTRAST DIAMOND TURNED



JANTES 22" À 5 BRANCHES DOUBLES  
« STYLE 5011 »



JANTES 22" À 5 BRANCHES DOUBLES  
« STYLE 5011 »  
FINITION GLOSS BLACK



JANTES 22" À 5 BRANCHES DOUBLES  
« STYLE 5025 »  
SATIN DARK GREY AVEC FINITION  
CONTRAST DIAMOND TURNED

	CODE D'OPTION	S	SE	LANDMARK	HSE	HSE LUXURY
<b>JANTES</b>						
Jantes 21" à 10 branches doubles « Style 1012 » finition Gloss Black	031HN	-	<input type="checkbox"/>	<input type="checkbox"/>	<input type="checkbox"/>	<input type="checkbox"/>
Jantes 21" à 5 branches doubles « Style 5025 » finition Satin Dark Grey	031GD	-	-	-	<input type="checkbox"/>	<input type="checkbox"/>
Jantes 21" à 5 branches doubles « Style 5085 » Satin Dark Grey avec finition Contrast Diamond Turned	031NQ	-	-	<input type="checkbox"/>	-	-
Jantes 22" à 5 branches doubles « Style 5011 »	031GE	-	<input type="checkbox"/>	<input type="checkbox"/>	<input type="checkbox"/>	<input type="checkbox"/>
Jantes 22" à 5 branches doubles « Style 5011 » finition Gloss Black	031GF	-	-	-	<input type="checkbox"/>	<input type="checkbox"/>
Jantes 22" à 5 branches doubles « Style 5025 » Satin Dark Grey avec finition Contrast Diamond Turned	031GH	-	-	-	<input type="checkbox"/>	<input type="checkbox"/>

# 5

## CHOISISSEZ VOTRE INTÉRIEUR – CONFIGURATION DE SIÈGES



### **Sièges arrière inclinables électriquement**

Disponibles en option sur les modèles HSE et HSE Luxury avec les sièges de troisième rangée en option, ces sièges peuvent être avancés/reculés de 160 mm, permettant ainsi de moduler l'espace à votre guise ou de maximiser l'espace pour les jambes des passagers. Les sièges se redressent aussi électriquement jusqu'à 27° et peuvent libérer le passage pour le chargement des objets pour plus de confort et de fonctionnalité.

### **Sièges rabattables 60/40 coulissants et inclinables manuellement (non illustrés)**

La configuration à cinq sièges 60/40 offre trois positions d'assise confortables et une fonction passage pour chargement.























### Sept vraies places avec sièges en gradin

La troisième rangée de sièges en option parfaitement intégrée vous offre encore plus de polyvalence. La troisième rangée est facilement accessible en appuyant simplement sur un bouton. Sur les modèles HSE et HSE Luxury, la troisième rangée peut être spécifiée en option avec des sièges chauffants,

une première pour le segment, et avec la fonction rabattement électrique. Le Discovery peut facilement vous transporter avec six autres adultes, dans un environnement des plus confortables et des plus modernes.

## SÉLECTIONNEZ VOTRE INTÉRIEUR – COMBINAISONS DE COLORIS

Maintenant que vous avez choisi votre modèle, aidez-vous de ce tableau pour choisir votre combinaison idéale parmi la sélection de coloris intérieurs, couleurs de carrosserie et finitions intérieures.

COMBINAISONS DE COLORIS	EXCLUSIVITÉ DU PACK DESIGN DYNAMIC COMPLET							
	(A)	(B)	(C)	(D)	(E)	(F)	(G)	(H)
	EBONY / EBONY (page 108)	ACORN / EBONY (page 109)	LIGHT OYSTER / ESPRESSO (page 109)	VINTAGE TAN / EBONY (page 108)	GLACIER / EBONY (page 109)	EBONY / EBONY avec détails Light Oyster (page 110)	EBONY / EBONY avec détails Pimento (page 110)	LIGHT OYSTER / EBONY avec détails Reims Blue (page 110)
<b>COLORIS INTÉRIEURS</b>								
Couleur des sièges	Ebony	Acorn	Light Oyster	Vintage Tan	Glacier	Ebony	Ebony	Light Oyster
Tapis	Ebony	Ebony	Espresso	Ebony	Ebony	Ebony	Ebony	Ebony
<b>MODÈLE</b>								
S (tissu)	○	-	-	-	-	-	-	-
SE (tissu)	○	-	-	-	-	-	-	-
SE (cuir grainé)	○	○	-	-	-	-	-	-
Landmark (tissu)	○	-	-	-	-	-	-	-
Landmark (cuir grainé)	○	○	-	-	-	-	-	-
HSE (cuir grainé)	○	○	○	-	-	-	-	-
HSE (cuir Windsor)	○	-	○	○	-	○	○	○
HSE Luxury (cuir Windsor)	○	-	○	○	○	○	○	○
<b>FINITIONS INTÉRIEURES</b>								
 Finition Ebony (1)	○	-	-	-	-	-	-	-
 Finition Gloss Black (2)	○	○	-	-	-	-	-	-
 Finition Dark Satin Brushed Aluminium	○	○	○	○	○	-	-	-
 Boiserie Natural Shadow Oak	○	○	○	○	○	-	-	-
 Boiserie Natural Charcoal Oak (3)	○	○	○	○	○	-	-	-
 Boiserie Gloss Charcoal Oak (3)	○	○	○	○	○	-	-	-
 Finition Titanium Mesh	-	-	-	-	-	○	○	○
 Finition Technical Lozenge Aluminium (4)	○	○	-	-	-	-	-	-
<b>COLORIS EXTÉRIEURS</b>								
 Fuji White	○	○	○	▲	○	○	○	○
 Yulong White	▲	○	○	▲	○	▲	▲	○
 Indus Silver	▲	○	○	○	○	○	○	○
 Silicon Silver	○	▲	▲	○	▲	○	○	▲
 Eiger Grey	○	○	○	○	○	○	○	○
 Carpathian Grey	▲	○	○	▲	▲	▲	▲	○
 Namib Orange	▲	○	▲	○	○	▲	○	○
 Byron Blue	○	○	○	○	○	▲	○	▲
 Portofino Blue	○	○	○	○	○	○	○	○
 Narvik Black	○	○	○	○	○	○	○	○
 Santorini Black	○	▲	○	○	▲	▲	▲	○
 Farallon Black	○	○	○	▲	○	○	○	▲

▲ Choix du concepteur ○ Combinaison disponible - Non disponible.



	1	2	3	4	5	6
COMBINAISON DE COLORIS	BAS DE PORTE ET DESSUS D'ACCOUDOIR	HAUT DE PORTE	DESSUS DU TABLEAU DE BORD	BARRES LATÉRALES DE CONSOLE CENTRALE	BOÎTE DE RANGEMENT CENTRAL	CENTRE DU TABLEAU DE BORD
(A) Ebony/Ebony	Ebony	Ebony	Ebony	Gloss Black (1)	Ebony	Ebony
(B) Acorn/Ebony	Ebony	Acorn	Ebony	Gloss Black (2)	Ebony	Acorn
(C) Light Oyster/Esspresso	Esspresso	Light Oyster	Esspresso	Light Oyster Brushed Aluminium	Esspresso	Light Oyster
(D) Vintage Tan/Ebony	Ebony	Vintage Tan (3)	Ebony	Satin Brushed Aluminium	Ebony	Vintage Tan (3)
(E) Glacier/Ebony	Ebony	Glacier	Ebony	Light Oyster Brushed Aluminium	Ebony	Glacier
<b>EXCLUSIVITÉ DU PACK DESIGN DYNAMIC</b>						
(F) Ebony/Ebony avec détails Light Oyster	Ebony	Ebony	Ebony	Dark Brushed Aluminium	Ebony	Ebony
(G) Ebony/Ebony avec détails Pimento	Ebony	Ebony	Ebony	Dark Brushed Aluminium	Ebony	Ebony
(H) Light Oyster/Ebony avec détails Reims Blue	Ebony	Light Oyster	Ebony	Dark Brushed Aluminium	Ebony	Light Oyster

(1) Satin Brushed Aluminium sur Discovery HSE et HSE Luxury. (2) Satin Brushed Aluminium sur Discovery HSE (cuir grainé).  
(3) Ebony sur Discovery HSE (cuir Windsor).  
Intérieur présenté ci-dessus : Discovery HSE Luxury en Light Oyster/Esspresso.

## COMBINAISONS DE COLORIS INTÉRIEURS DISPONIBLES

L'habitacle du Discovery offre un style contemporain extrêmement raffiné. Ses lignes horizontales et verticales affirmées et le niveau de confort inégalé créent un espace dans le lequel vous, votre famille et vos amis aurez envie de passer du temps. Une vaste gamme de coloris et de matériaux est proposée de sorte à satisfaire les goûts de chacun.

- A** **Ebony / Ebony** (disponible sur S, SE, Landmark Edition, HSE et HSE Luxury)



Intérieur présenté : Intérieur S en Ebony/Ebony\* avec sièges en tissu Ebony et finition Ebony.

- D** **Vintage Tan / Ebony** (disponible sur HSE et HSE Luxury)

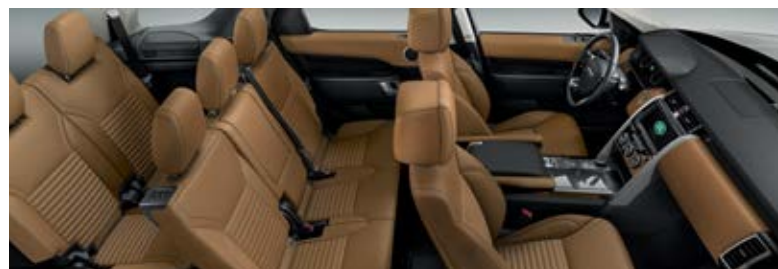

Intérieur présenté : Intérieur HSE Luxury en Vintage Tan/Ebony\* avec sièges en cuir Windsor Vintage Tan avec micro-passepoil contrasté Ebony et boiseries Natural Charcoal Oak.

\*Reportez-vous à la page 107 pour plus d'informations sur les combinaisons de couleurs intérieures.

**B Acorn / Ebony** (disponible sur SE, HSE et Landmark Edition)



Intérieur présenté : Intérieur HSE en Acorn/Ebony\* avec Pack de sièges 3 en option  
Sièges en cuir grainé Acorn et boiserie Natural Shadow Oak.

**C Light Oyster / Espresso** (disponible sur HSE et HSE Luxury)



Intérieur présenté : Intérieur HSE en Light Oyster/Espresso avec Pack de sièges 3 en  
cuir grainé Light Oyster et boiserie Natural Shadow Oak.

**E Glacier / Ebony** (disponible sur HSE Luxury)



Intérieur présenté : Intérieur HSE Luxury en Glacier/Ebony avec Pack de sièges 5 en  
option en cuir Windsor Glacier avec micro-passepoil contrasté Ebony et boiserie  
Natural Shadow Oak.

- F** **Ebony / Ebony avec surpiqûres et passepoil Light Oyster** (disponible avec le Pack Design Dynamic Intérieur et Extérieur uniquement)



Intérieur présenté : Intérieur en cuir Windsor Ebony/Ebony<sup>1</sup>, sièges Ebony avec surpiqûres et passepoil Light Oyster et finition Titanium Mesh.

- G** **Ebony / Ebony avec surpiqûres et passepoil Pimento** (disponible avec le Pack Design Dynamic Intérieur et Extérieur uniquement)



Intérieur présenté : Intérieur en cuir Windsor Ebony/Ebony<sup>1</sup>, sièges Ebony avec surpiqûres et passepoil Pimento et finition Titanium Mesh.

- H** **Light Oyster / Ebony avec surpiqûres et passepoil Reims Blue** (disponible avec le Pack Design Dynamic Intérieur et Extérieur uniquement)



Intérieur présenté : Intérieur en cuir Windsor Light Oyster/Ebony, sièges Light Oyster avec surpiqûres et passepoil Reims Blue et finition Titanium Mesh.

## FINITIONS INTÉRIEURES

Maintenant que vous avez sélectionné votre combinaison de coloris intérieurs, choisissez l'une des sept finitions intérieures disponibles. Pour prendre connaissance des combinaisons disponibles, veuillez consulter le tableau des couleurs et finitions des pages 106 et 107.



Finition Dark Satin Brushed Aluminium



Finition Titanium Mesh<sup>2</sup>



Boiserie Natural Charcoal Oak



Boiserie Gloss Charcoal Oak



Finition Gloss Black



Finition Ebony



Boiserie Natural Shadow Oak

# 6

## LAND ROVER GEAR – ACCESSOIRES

Le Discovery dispose de telles capacités et d'une telle polyvalence qu'il peut s'atteler à une très grande variété de tâches, quels que soient la mission, le terrain et les conditions. Cependant, vous voudrez peut-être ajouter votre touche personnelle, en dotant votre Discovery d'accessoires raffinés, fonctionnels, robustes et polyvalents afin qu'il s'adapte parfaitement à l'usage auquel vous le destinez.



Tous ces accessoires peuvent être montés par votre concessionnaire Land Rover à tout moment du cycle de vie du véhicule, pas uniquement quand il est neuf. Naturellement, tous les accessoires agréés Land Rover sont conçus, testés et fabriqués selon les mêmes normes rigoureuses que les équipements d'origine installés dans votre véhicule.

## DESIGN



### Organiseur d'espace de chargement rigide

Très pratique, l'organiseur d'espace de chargement offre des compartiments séparés pour ranger les objets mouillés, sales ou fragiles ou pour isoler vos courses ou vos bagages. Les compartiments avant et arrière sont également dotés de cloisons souples afin de créer des compartiments plus petits à l'intérieur. Avec deux couvercles verrouillables et boucles d'arrimage au coffre<sup>1</sup>. Disponible avec la configuration 5 sièges standards ou 7 sièges.



### Tôle de protection inférieure en acier inoxydable<sup>1</sup> - Avant/Arrière

La finition brillante de la tôle de protection inférieure en acier inoxydable rehausse le look baroudeur de l'avant et de l'arrière du véhicule.



### Couvre-pédales Sport<sup>2</sup>

Les couvre-pédales Sport en acier inoxydable à finition brillante sont faciles à installer et possèdent des fixations cachées pour un aspect final propre et net.



### Tubes latéraux brillants<sup>3</sup>

Ces tubes latéraux en acier inoxydable à finition polie brillante confèrent au véhicule un look baroudeur qui complète idéalement l'extérieur.



### Marchepieds déployables<sup>3</sup>

Éléphants et pratiques, ils permettent d'entrer et de sortir plus facilement du véhicule. Bien rangés sous les bas de caisse, les marchepieds latéraux se déploient automatiquement dès qu'une porte s'ouvre ou par une commande sur la clé. Ils s'escamotent automatiquement une fois la porte refermée. Afin d'accéder au toit lorsque les portes sont closes, le mode d'ouverture et de fermeture peut être désactivé. Les marchepieds déployables électriquement sont compatibles avec les bavettes de roue. Le câblage électrique est nécessaire pour le montage des marchepieds déployables.



### Marchepieds latéraux fixes<sup>3</sup>

Les marchepieds latéraux facilitent l'entrée et la sortie du véhicule ainsi que l'accès au toit et donne un style tout-terrain au véhicule. L'inscription DISCOVERY en relief, la finition en acier inoxydable brillant et le revêtement en caoutchouc s'harmonisent avec le design extérieur du véhicule.

<sup>1</sup>Non disponible avec le Pack Design Dynamic. <sup>2</sup>De série avec le Pack Design Dynamic Complet avec suspension pneumatique électronique.  
<sup>3</sup>L'installation de tubes et de marchepieds latéraux peut affecter les capacités tout-terrain du véhicule.

## TOURING



« Click & Hook »

La solution « Click & Hook » est un crochet universel qui crée un espace de rangement supplémentaire pour les objets à suspendre. La solution « Click & Work » est une table pliante particulièrement utile pendant les longs trajets. Elle offre aux passagers arrière une surface pratique, avec un espace bureau et un porte-gobelet. Base « Click & Go » requise pour tous les accessoires.



« Click & Work »



« Click & Hang »

La solution « Click & Hang » est un portemanteau amovible qui vous permet de suspendre vos chemises et vos vestes pour éviter de les froisser pendant le transport. Comprend également un crochet intégral pour une utilisation hors du véhicule. La solution « Click & Play » est un porte-tablette amovible compatible avec plusieurs tablettes. Elle peut être facilement positionnée à des angles multiples pour vous assurer confort et divertissement à l'arrière de l'habitacle. Convient pour tablette iPad<sup>®</sup> 2 - 4, Air, Mini et Samsung 10,1". Base « Click & Go » requise pour tous les accessoires.



« Click & Play »



Boîte réfrigérée / chauffante d'accoudoir central

Ce compartiment chauffant/réfrigéré qui peut accueillir boissons et aliments tient lieu d'accoudoir central à l'arrière. Recouvert de cuir, il est maintenu par la ceinture de sécurité du siège central et alimenté grâce à la prise auxiliaire arrière. Idéal pour les longs trajets en famille.



Pare-soleil

Faciles à installer et à retirer, ces pare-soleil offrent encore plus de confort et protègent l'habitacle de la chaleur et de la lumière du soleil.



Rails de toit<sup>1</sup>

Les rails de toit permettent une fixation aisée des barres transversales. Des points de positionnement pré-réglés garantissent que les barres transversales sont fixées à une position optimale pour la répartition du poids et la dynamique. Charge utile maximale 80 kg<sup>2</sup>.



Coffre de toit<sup>1</sup>

Disponible dans plusieurs tailles, toutes les versions peuvent se monter des deux côtés pour permettre l'ouverture côté trottoir dans tous les pays. Verrouillable intégralement pour plus de sécurité et de sérénité. La capacité de chargement varie de 320 litres pour le coffre sport (charge utile maximale 56 kg<sup>2</sup>) à 410 litres pour le coffre à bagages (charge utile maximale 57 kg<sup>2</sup>) ou 430 litres pour le grand coffre de toit sport (charge utile maximale 52 kg<sup>2</sup>).

Barres transversales<sup>1</sup>

Barres transversales verrouillables robustes avec finition aluminium brillante faciles à fixer et à enlever. Le profil aérodynamique minimise la traînée et le bruit de l'air. La hauteur incrémentielle des rails de toit et des barres transversales, en position montée, s'élève à 110 mm. Charge maximale autorisée : 74 kg<sup>2</sup>.

## SPORTING



### Système de remorquage - Crochet d'attelage amovible

Pratique et facile d'utilisation, le crochet d'attelage amovible préserve le style extérieur et l'aspect épuré du véhicule lorsqu'il n'est pas utilisé. Crochet de remorquage de 50 mm. Capacité de remorquage maximale autorisée de 3 500 kg et poids maximal autorisé à la flèche de 195 kg<sup>3</sup>. Les branchements électriques de remorquage sont inclus.



### Système de remorquage - Crochet d'attelage réglable

Le dispositif de remorquage réglable offre trois hauteurs différentes de la boule d'attelage. Facile à monter une fois l'armature installée, il permet de changer de position en quelques secondes. Boule d'attelage de 50 mm incluse, charge de remorque maximale de 3 500 kg<sup>3</sup> et poids à la flèche de 350 kg<sup>3</sup>. Les branchements électriques de remorquage sont inclus.



### Système de remorquage - Crochet d'attelage à déploiement électrique

Le crochet d'attelage déployable électriquement peut être actionné à l'aide d'un interrupteur situé dans l'espace de chargement arrière, ou via le système d'infodivertissement dans l'habitacle. Il est discrètement replié derrière le bouclier arrière lorsqu'il n'est pas utilisé, pour une finition nette et attrayante. Les branchements électriques de remorquage restent également cachés jusqu'au déploiement. Capacité de remorquage maximale autorisée de 3 500 kg<sup>3</sup> et poids maximal autorisé à la flèche de 350 kg<sup>3</sup>. Comprend un dispositif unique de test des feux de remorque qui permet au conducteur de vérifier si les feux de remorque fonctionnent correctement.



### Porte-vélos monté sur crochet d'attelage<sup>4</sup>

Le porte-vélos composé d'aluminium et d'autres matériaux légers, est monté sur le crochet d'attelage pour transporter jusqu'à trois vélos et il est doté d'un mécanisme d'attelage et dételage utilisable à une main. Il peut être incliné à l'aide d'une pédale pour faciliter l'accès au hayon arrière du véhicule. Le hayon peut être ouvert, que le porte-vélo soit déployé ou replié. Il est verrouillable pour plus de sécurité. Le porte-vélos dispose d'un mécanisme pliant/coulissant lui permettant d'être rangé facilement lorsqu'il n'est pas utilisé. Un support et un cliquet garantissent également la bonne fixation des vélos. Equipé d'une fixation rapide pour faciliter son utilisation et d'une serrure pour plus de sécurité. Le porte vélo comporte également un éclairage arrière et un support de plaque d'immatriculation. Charge maximale autorisée : 51 kg (sur le porte-vélo pour trois vélos) et maximum 20 kg par vélos.



### Porte-skis/snowboard<sup>1</sup>

Permet de transporter quatre paires de skis ou deux snowboards. Comprend des rails coulissants facilitant le chargement. Verrouillable pour plus de sécurité. Charge utile maximale 36 kg<sup>2</sup>.



### Housses de siège

Protège les sièges des vêtements mouillés et sales mais aussi de l'usure en général. Simple à installer et facile à nettoyer. Avec housses d'appui-tête et d'accoudoir. Disponible pour sièges de 1ère et 2ème rangée.



### Mouleurs latérales

Apportent une touche d'élégance sur le côté du véhicule et protègent les panneaux de porte des dommages accidentels causés par des véhicules adjacents.

<sup>3</sup>La capacité de remorquage varie selon le groupe motopropulseur. Le poids à la flèche dépend du groupe motopropulseur et des roues installées. Un couvercle d'œillet de remorquage doit également être commandé pour l'installation du crochet d'attelage amovible.

<sup>4</sup>Un bouclier thermique est obligatoire pour la pose des porte-vélos montés sur le crochet d'attelage pour 2 ou 3 vélos.

## VIE ACTIVE



### Sièges extérieurs occasionnels en cuir Ebony<sup>1</sup>

Les sièges extérieurs occasionnels sont fabriqués à la main dans un magnifique cuir Windsor et Ebony, avec un cadre en aluminium très résistant. Rangés dans l'espace de chargement, ces sièges peuvent être montés facilement et rapidement pour permettre à deux adultes de s'asseoir confortablement sur la partie basse du hayon lorsque le véhicule est à l'arrêt. Ils sont livrés avec un sac de rangement luxueux doublé de tissu doux, également très utile pour éviter que les vêtements des utilisateurs n'entrent en contact avec les parties extérieures du véhicule lorsque les sièges sont utilisés.



### Séparation de l'espace de chargement et séparateur de bagages<sup>2</sup>

Grille de séparation d'aire de chargement sur toute la hauteur Conçue pour empêcher que le chargement et les bagages ne glissent dans le compartiment des passagers. Utilisable avec un revêtement du compartiment de chargement et avec le cache-bagages déroulant de série.



### Tapis de coffre pour espace de chargement en caoutchouc

Tapis en caoutchouc étanche avec marquage Land Rover, à bord relevé, contribuant à protéger la moquette de l'espace de chargement contre les saletés.



### Filet d'espace aux pieds du passager

Le filet de rangement au niveau de l'espace pieds passager offre un espace de rangement supplémentaire dans l'habitacle. Il est facilement accessible et idéal pour les petits objets du quotidien comme des cartes et du courrier.



### Bavettes garde-boue

Les bavettes garde-boue sont des accessoires très appréciés pour réduire les projections et protéger la peinture des débris et des saletés. Conçues pour compléter idéalement le design extérieur du véhicule.



### Tapis de sol en caoutchouc

Protègent le sol de la saleté.

## STYLE DE VIE



### Pack Protection de l'espace de chargement pour animaux domestiques

Pack conçu pour protéger l'espace de chargement des pattes mouillées et pleines de boue de vos animaux et en simplifier le nettoyage. Ce pack est constitué d'un revêtement matelassé pour l'espace de chargement, d'une cloison de séparation de coffre pleine hauteur et d'une écuille antidéversement. La solution idéale pour les personnes transportant régulièrement des chiens ou d'autres animaux domestiques dans l'espace de chargement de leur véhicule.



### Pack Transport pour animaux domestiques

Solution pratique pour transporter vos animaux confortablement, ce pack peut être monté ou retiré rapidement selon vos besoins. Ce pack comprend la cage de transport pliable, l'écuelle antidéversement et le tapis en caoutchouc pour l'espace de chargement. La solution idéale pour les personnes transportant régulièrement des chiens ou d'autres animaux domestiques dans l'espace de chargement de leur véhicule.



### Pack Soins et accès pour animaux domestiques

Cette solution facilite le transport d'animaux domestiques et permet d'avoir tout le nécessaire à portée de main pour un trajet plus confortable. Ce pack est constitué d'une séparation de coffre à bagages pleine hauteur, d'un revêtement matelassé pour l'espace de chargement, d'une rampe d'accès pour animaux domestiques et d'un système de rinçage portable.



### Chargeur de téléphone sans fil installé dans le porte-gobelets

Le chargeur de téléphone sans fil intégré au porte-gobelets a été conçu pour charger le téléphone en utilisant l'espace du porte-gobelets dans la console centrale. Ce support maintient des téléphones de diverses dimensions bien en place. Le chargeur comporte un témoin LED indiquant que le téléphone est en cours de chargement. Une fois le chargement terminé, ce témoin s'éteint. Compatible avec des téléphones mesurant jusqu'à 72 mm de large.

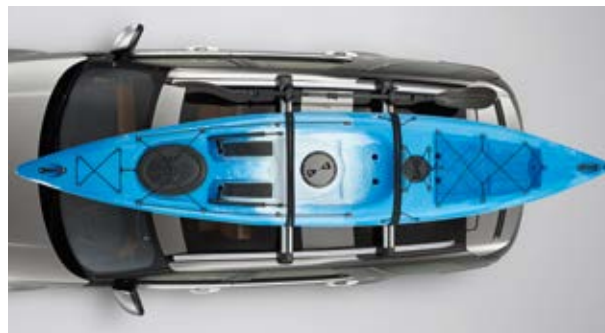

### Support de matériel pour sports aquatiques<sup>3</sup>

Permet de transporter une planche de surf, une planche à voile, un canoë ou un kayak (la version deux kayaks permet de transporter deux kayaks ou deux canoës). Comporte un support multi-usage verrouillable pour transporter des rames ou des pagaies. S'incline pour faciliter le chargement/déchargement. Comporte des sangles verrouillables et des supports en caoutchouc afin de permettre une répartition du poids optimale tout en protégeant le kayak et le véhicule des éraflures. Charge maximale : 45 kg<sup>4</sup>.



### Galerie de toit polyvalente<sup>3</sup>

La conception légère de la galerie de toit polyvalente offre une grande capacité de charge. Si l'accessoire est installé, la capacité de charge maximale est de 60 kg<sup>4</sup>.

<sup>3</sup>Tous les accessoires Land Rover à monter sur le toit nécessitent des rails de toit et des barres transversales. Les objets placés au-dessus de l'antenne satellite de toit sont susceptibles de dégrader la qualité du signal de réception et de nuire au bon fonctionnement du système de navigation et de radio par satellite embarqué, le cas échéant. <sup>4</sup>La charge maximale est égale à la capacité de charge de l'accessoire monté sur le toit.

# L'UNIVERS LAND ROVER

Votre Land Rover a été conçu pour vous permettre de partir à la conquête du monde. Il vous emmènera là où les autres véhicules ne peuvent pas aller, avec une élégance incomparable. Pour célébrer le style de vie Land Rover, nous avons mis au point des expériences, des publications, ainsi que la collection Lifestyle Land Rover. Partez explorer le monde. Il n'attend que vous.

## EXPERIENCE DRIVES\*



Réveillez l'aventurier qui sommeille en vous et découvrez les capacités légendaires de Land Rover. Sous la direction experte d'un instructeur, vous avez la possibilité de pousser le véhicule dans ses retranchements sur les terrains les plus difficiles.

[landover.fr/explore-land-rover/experiences](https://landover.fr/explore-land-rover/experiences)

## ADVENTURE TRAVEL\*



De la banquise aux impressionnantes dunes de Namibie, « Land Rover Adventure Travel » vous propose des expériences uniques qui vous permettent de réellement découvrir l'esprit de nos véhicules et les émotions qu'ils procurent.

Suivez-nous sur :



## VISITES DE NOS SITES DE FABRICATION\*



Il s'agit d'une opportunité unique de pénétrer dans l'un de nos sites de production, où naissent les tout derniers modèles Land Rover. Encadrées par des professionnels, ces visites des coulisses vous montrent le savoir-faire incomparable et la robotique de pointe de Land Rover.

[landrover.fr/explore-land-rover/experiences/loyalty-program](https://landrover.fr/explore-land-rover/experiences/loyalty-program)

## DÉPARTEMENT « SPECIAL VEHICLE OPERATIONS »



Luxe exceptionnel, capacités tout-terrain ou encore performances hors du commun : Land Rover excelle dans tous les domaines. La division « Special Vehicle Operations » permet d'aller encore plus loin. Summum absolu de l'ingénierie et de la conception Land Rover, chaque véhicule allie raffinement incomparable et technologie ultraperfectionnée, donnant ainsi toute sa valeur au badge SV.

[landrover.fr/special-vehicle-operations/special-vehicles](https://landrover.fr/special-vehicle-operations/special-vehicles)

## LA COLLECTION LIFESTYLE LAND ROVER



Notre nouvelle gamme de vêtements et d'accessoires est fabriquée avec le même niveau d'exigence et de souci du détail que nos véhicules. Inspirée par notre héritage unique, il y en a pour toute la famille.

[shop.landrover.fr](http://shop.landrover.fr)

## MAGAZINE ONELIFE



Pendant les trois années qui suivent l'achat de votre Land Rover, vous recevrez cette publication gratuite deux fois par an. Ce magazine primé vous présente les plus belles photos, les meilleurs articles spécialisés, ainsi que des avis d'experts. Le magazine Onelife vous emmène au cœur d'expériences exclusives et d'aventures extraordinaires, tout en vous tenant informé des dernières innovations et des nouveautés en matière de design et de style de vie.

[lemagazine.landrover.com](http://lemagazine.landrover.com)

Suivez-nous sur :



## PARTENARIATS AVEC DES MARQUES



Intégrité. Courage. Fierté. Telles sont les valeurs que Land Rover partage avec ses partenaires. Qu'il s'agisse des Jeux Invictus, de Virgin Galactic, de la Coupe du Monde de Rugby 2019™ ou de l'équipe des Lions britanniques et irlandais, chacun de nos partenaires rassemble des personnalités exceptionnelles. Des personnes qui repoussent leurs capacités au-delà de leurs limites et sont déterminées à aller toujours plus loin.

[landrover.fr/explore-land-rover/partenariats](http://landrover.fr/explore-land-rover/partenariats)

## PARTENARIATS HUMANITAIRES



Land Rover est fier de soutenir depuis 1954 l'incroyable action humanitaire de la Fédération internationale des Sociétés de la Croix-Rouge et du Croissant-Rouge (FISCR). Grâce à des véhicules, des financements et une mise en commun des compétences, ce partenariat mondial ambitieux a contribué à transformer la vie de plus d'un million de personnes sur quatre continents.

[landrover.fr/explore-land-rover/responsibility](http://landrover.fr/explore-land-rover/responsibility)

# VOTRE TRANQUILLITÉ D'ESPRIT

## SERVICE CLIENTÈLE

Lorsque vous nous confiez votre Land Rover, nous utilisons les technologies les plus précises pour réaliser le diagnostic de tous ses systèmes mécaniques et électroniques. Nos techniciens qualifiés utilisent des outils spécialement conçus pour nos véhicules et montent uniquement des pièces Land Rover et des accessoires Land Rover Gear d'origine. Et pour une tranquillité totale, différents programmes d'entretien ainsi qu'une assistance dépannage sont également disponibles.

**Pour en savoir plus, contactez votre concessionnaire Land Rover.**

## ASSISTANCE DÉPANNAGE LAND ROVER

Land Rover Assistance est à vos côtés dans les situations d'urgence routière, de la panne immobilisante à la simple crevaison. Vous pouvez compter sur nos services d'assistance dépannage en toutes circonstances.

**Pour en savoir plus, veuillez contacter le centre de service agréé Land Rover le plus proche de chez vous.**

## SERVICES FINANCIERS LAND ROVER

Il n'a jamais été aussi simple de posséder son propre Land Rover. Et c'est plus abordable que vous ne le pensez. Que ce soit pour l'achat d'un véhicule neuf ou d'occasion, que vous soyez un professionnel ou un particulier, nous vous proposons des solutions de financement adaptées où vous seul êtes décisionnaire.

**Pour en savoir plus, contactez votre concessionnaire Land Rover.**

## FLEET & BUSINESS

Land Rover s'efforce d'être le constructeur de référence dans le segment Fleet & Business en offrant des modèles très attractifs et un service client exceptionnel. Remarquables, performants et polyvalents, tous les véhicules Land Rover offrent un faible coût total de possession grâce à de solides valeurs résiduelles, des coûts de réparation, de maintenance et d'entretien compétitifs.

Nous nous engageons également à fournir un service client de très haute qualité, axé sur les besoins de chaque entreprise. Chaque véhicule Land Rover est ainsi maintenu en parfait état de marche, de la manière la plus simple et rentable possible pour les entreprises.

**AVERTISSEMENT IMPORTANT :** Jaguar Land Rover Limited applique une politique d'amélioration continue des spécifications, de la conception et de la production de ses véhicules, pièces et accessoires et procède en permanence à des modifications. Nous faisons tout notre possible pour que nos brochures soient à jour ; toutefois, cette publication ne doit pas être considérée comme un reflet infaillible des caractéristiques actuelles ou de leur disponibilité et elle ne constitue pas non plus une offre de vente d'un véhicule, d'une pièce ou d'un accessoire spécifique. Les distributeurs et concessionnaires ne sont pas des agents de Jaguar Land Rover Limited, que ce soit par le biais d'un quelconque engagement ou représentation, expresse ou implicite.

Les images sont fournies à titre d'illustration uniquement. Les couleurs représentées à l'écran peuvent varier par rapport à la finition réelle. Les cuirs sont d'origine bovine. L'entreprise se réserve le droit de modifier ou de supprimer certaines couleurs de finition sans préavis. Il est possible que certains coloris ne soient pas disponibles dans votre pays de résidence. Veuillez vérifier la disponibilité des coloris et des niveaux d'équipement auprès de votre concessionnaire Land Rover. Les distributeurs et concessionnaires Jaguar Land Rover Limited ne sont pas des agents de Jaguar Land Rover Limited et ne disposent à ce titre d'aucune autorité leur permettant d'engager la responsabilité expresse ou implicite de Jaguar Land Rover Limited dans quelque domaine que ce soit.

Land Rover recommande l'utilisation des produits Castrol EDGE Professional.

Véhicule présenté : Discovery HSE Luxury en Silicon Silver avec équipements en option.

ABOVE AND BEYOND : FRANCHIR DE NOUVEAUX HORIZONS

## CARACTÉRISTIQUES TECHNIQUES

Si celles-ci ne sont pas jointes, veuillez contacter votre concessionnaire Land Rover.

### **Land Rover France, division de Jaguar Land Rover France SAS**

Société au capital de 3 115 880 euros,  
165 Boulevard de Valmy - CS 70001 - 92706  
Colombes cedex, immatriculée au  
RCS Nanterre sous le numéro 509 016 804

**landrover.fr**

© Copyright Jaguar Land Rover Limited 2019.



# DISCOVERY

CARACTÉRISTIQUES TECHNIQUES

2019



ABOVE & BEYOND



FRANCHIR DE NOUVEAUX HORIZONS

# MOTORISATIONS

Faites votre choix parmi une gamme de motorisations 2.0L ou 3.0L, essence ou Diesel. Ces moteurs sont conçus pour une combustion propre et efficace et sont tous équipés de la technologie Stop/Start.

Configurez votre Discovery sur [landrover.fr](http://landrover.fr)

## CARACTÉRISTIQUES TECHNIQUES

MOTORISATION	DIESEL				ESSENCE		
	Sd4		Sd6		Si4		
Transmission	Automatique		Automatique		Automatique		
Chaîne cinématique	Transmission 4 roues motrices (AWD)		Transmission 4 roues motrices (AWD)		Transmission 4 roues motrices (AWD)		
Puissance maximale (ch / tr/min)	240 / 4 000		306 / 3 750		300 / 5 500		
Couple maxi (Nm / tr/min)	430 / 1 400		700 / 1 500-1 750		400 / 1 500-4 000		
Cylindrée (cm <sup>3</sup> )	1 999		2 993		1 997		
Nombre de cylindres/soupapes par cylindre	4 / 4		6 / 4		4 / 4		
Disposition des cylindres	Longitudinal en ligne		V6 longitudinal		Longitudinal en ligne		
Alésage/course (mm)	83,0 / 92,4		84,0 / 90,0		83,0 / 92,29		
Taux de compression (∶1)	15,5+ / -0,5		16,1		9,5+ / -0,5		
<b>CONSUMMATION - ÉQUIVALENT AU NOUVEAU CYCLE EUROPÉEN DE CONDUITE NEDC (NEDC2)*</b>							
Sièges		Classe 1	Classe 2	Classe 1	Classe 2	Classe 1	Classe 2
		5 / 7	5 / 7	5 / 7	5 / 7	5 / 7	5 / 7
NEDC2 Consommation	Cycle urbain (l/100 km)	8,4 / 8,6	8,5 / 8,8	8,7 / 8,7	8,8 / 8,9	11,9 / 12,2	12,0 / 12,3
	Cycle extra-urbain (l/100 km)	6,6 / 6,7	6,7 / 6,8	6,8 / 6,8	7,0 / 7,0	8,1 / 8,2	8,2 / 8,3
	Cycle mixte (l/100 km)	7,2 / 7,4	7,4 / 7,5	7,5 / 7,5	7,6 / 7,7	9,5 / 9,6	9,6 / 9,7
NEDC2 Émissions de CO <sub>2</sub>	Cycle urbain (g/km)	220 / 227	225 / 231	228 / 229	233 / 233	271 / 278	274 / 281
	Cycle extra-urbain (g/km)	174 / 176	176 / 178	179 / 180	183 / 184	185 / 187	187 / 189
	Cycle mixte (g/km)	191 / 194	194 / 197	197 / 198	201 / 202	216 / 220	218 / 222
<b>CONSUMMATION - WLTP**</b>							
Sièges		TEL-TEH <sup>†</sup>		TEL-TEH <sup>†</sup>		TEL-TEH <sup>†</sup>	
		5 / 7		5 / 7		5 / 7	
WLTP Consommation, énergie testée	Basse (l/100 km)	11,3-11,9 / 11,4-12,0		11,7-12,6 / 11,8-12,7		15,3-15,9 / 15,4-16,0	
	Moyenne (l/100 km)	8,1-9,4 / 8,3-9,5		8,7-10,0 / 8,9-10,2		10,4-11,5 / 10,6-11,7	
	Élevée (l/100 km)	7,2-8,2 / 7,3-8,3		7,6-8,5 / 7,7-8,6		9,0-10,0 / 9,2-10,1	
	Très élevée (l/100 km)	8,1-9,4 / 8,2-9,4		9,0-10,0 / 9,1-10,1		10,8-12,1 / 10,9-12,2	
	Cycle mixte (l/100 km)	8,3-9,3 / 8,4-9,4		8,9-9,9 / 9,0-10,0		10,8-11,8 / 10,9-12,0	
WLTP Émissions de CO <sub>2</sub>	Basse (g/km)	282-312 / 288-315		306-330 / 310-334		345-359 / 349-362	
	Moyenne (g/km)	214-246 / 219-249		228-262 / 233-267		236-260 / 241-265	
	Élevée (g/km)	190-215 / 193-217		199-223 / 202-225		205-226 / 208-229	
	Très élevée (g/km)	218-245 / 220-247		236-262 / 238-264		245-273 / 248-276	
	Cycle mixte (g/km)	217-245 / 220-247		232-259 / 235-262		244-267 / 247-271	

\*Valeurs issues des tests officiels du constructeur conformément à la législation UE en vigueur à la date de la présente brochure. Des valeurs différentes sont susceptibles d'être retenues par l'administration au moment de l'immatriculation du véhicule. Les valeurs NEDC2 sont corrélées avec les données WLTP (nouveau cycle de tests officiels) afin d'assurer la transition. Valeurs données à titre informatif pour la taxation. \*\*Le nouveau cycle de test WLTP a été conçu pour proposer des chiffres plus proches d'un comportement de conduite dans des conditions réelles selon le style de conduite et les conditions de circulation (notamment vitesse faible, moyenne,...et nombre d'arrêts/redémarrages). WLTP prend en compte les équipements du véhicule pouvant avoir un impact sur le poids et les données de consommation et d'émissions de CO<sub>2</sub>.

## CARACTÉRISTIQUES TECHNIQUES

CONSUMMATION - SUITE	DIESEL		ESSENCE
	Sd4	Sd6	Si4
Capacité utile du réservoir de carburant - litres	77	85	90
Fluide d'échappement Diesel (DEF) (litres)	18	18	-
Filtre à particules (FAP)	■	■	-
<b>PERFORMANCES</b>			
Accélération (s) 0-100 km/h	8,7	7,5	7,7
Vitesse maximale (km/h)	207	209	201
<b>FREINS</b>			
Type de freins avant	Pied à coulisse 2 x 48 mm	Pied à coulisse 2 x 48 mm	Pied à coulisse 2 x 48 mm
Diamètre à l'avant (mm)	349	363	349
Type arrière	Pied à coulisse de 45 mm	Pied à coulisse de 45 mm	Pied à coulisse de 45 mm
Diamètre arrière (mm)	325	350	325
Frein de stationnement	Moteur intégré sur l'étrier	Moteur intégré sur l'étrier	Moteur intégré sur l'étrier
<b>POIDS (kg)<sup>††</sup></b>			
Sièges	5 / 7	5 / 7	5 / 7
Poids à vide (UE) <sup>‡</sup>	2 184	2 311	2 161
Poids à vide (DIN) <sup>‡‡</sup>	2 109	2 236	2 086
Poids total en charge du véhicule (GVW)	2 940 / 3 130	3 050 / 3 200	2 900 / 3 070
<b>REMORQUAGE (kg)</b>			
Sièges	5 / 7	5 / 7	5 / 7
Remorque non freinée	750	750	750
Poids maximal autorisé pour le remorquage <sup>Δ</sup>	3 500	3 500	3 000
Poids maximum au point d'attelage/à la flèche <sup>∅</sup>	350	350	350
Poids total roulant maximum autorisé, véhicule et remorque	6 440 / 6 630	6 550 / 6 700	5 900 / 6 070
<b>CHARGEMENT DE TOIT (kg)</b>			
Charge de toit maximale (barres transversales comprises)	80	80 ▲	80

■ De série - Non disponible.

Classe 1 (jantes 20"-22") Classe 2 (jantes 19")

<sup>†</sup>TEL (Test Energy Low ) correspond aux données du véhicule sans option. TEH (Test Energy High) correspond aux données du véhicule avec toutes les options. La réglementation WLTP prévoit que lorsque l'écart d'émissions de CO<sub>2</sub> entre les valeurs TEL et TEH est inférieur à 5 g, seule la valeur TEH est retenue. <sup>††</sup>Les poids correspondent à des véhicules conformes aux spécifications standard. Les options supplémentaires augmentent le poids. <sup>‡</sup>Avec un conducteur de 75 kg, des réservoirs pleins et 90 % de carburant. <sup>‡‡</sup>Avec des réservoirs pleins et 90 % de carburant. <sup>Δ</sup>La capacité de remorquage maximale est limitée à 2 500 kg lorsque la jante aérodynamique 20" (031G.J) est installée sur les versions 7 places. <sup>∅</sup>Lorsqu'un crochet d'attelage déployable électriquement est installé. 195 kg avec crochet d'attelage amovible. ▲ La capacité de chargement de toit est augmentée de 80 kg à 100 kg lorsque le moteur Sd6 est sélectionné avec le système Adaptive Dynamics.

# DIMENSIONS ET CAPACITÉS

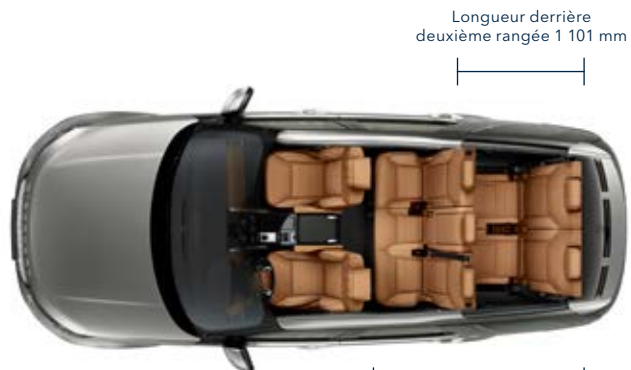

Longueur derrière deuxième rangée 1 101 mm

Longueur derrière première rangée 1 954 mm

Largeur de l'espace de chargement 1 411 mm\*

Longueur totale 4 956 mm

## Hauteur sur route

Suspension pneumatique 1 888 mm  
Suspension à ressorts 1 909 mm

## Hauteur sous pavillon

Hauteur maximale sous pavillon avant/arrière avec toit standard 1 001 mm/991 mm

Hauteur maximale sous pavillon avant/arrière avec toit panoramique 1 016 mm/991 mm

## Espace pour les jambes

Espace maximal pour les jambes à l'avant 993 mm

Espace maximal pour les jambes à l'arrière à la deuxième rangée 954 mm

Espace maximal pour les jambes à l'arrière à la troisième rangée 850 mm

## Capacité de l'espace de chargement

Hauteur 854 mm, Largeur 1 411 mm  
Largeur de l'espace de chargement entre les roues 1 200 mm

Volume maximal de l'espace de chargement derrière la première rangée  
Sec 2 068 litres\*\*, Liquide 2 500 litres†

Volume maximal de l'espace de chargement derrière la deuxième rangée  
Sec 986 litres\*\*, Liquide 1 231 litres†

Volume maximal de l'espace de chargement derrière la troisième rangée  
Sec 172 litres\*, Liquide 258 litres†

## Garde au sol

Suspension pneumatique 207 mm  
Suspension à ressorts 215 mm

## Diamètre de braquage

De trottoir à trottoir 12,4 m  
De mur à mur 12,4 m  
Tours de volant de butée à butée 2,7

## Passage à gué\*\*

Profondeur de gué maximale  
Suspension pneumatique 900 mm  
Suspension à ressorts 850 mm

Largeur rétroviseurs rabattus 2 073 mm  
Largeur rétroviseurs déployés 2 220 mm



Voie avant\*  
Suspension pneumatique 1 692 mm  
Suspension à ressorts 1 689 mm



Voie arrière\*  
Suspension pneumatique 1 687 mm  
Suspension à ressorts 1 685 mm



	A	B	C
Hauteur de conduite			
Angle d'attaque	34,0°	27,5°	30,0°
Angle de fuite	26,3°	22,2°	25,9°



\*La largeur de l'espace chargement est de 1 273 mm lorsque la climatisation quatre zones est installée. \*\*Sec : volume mesuré avec des blocs solides conformes à la norme VDA (200 mm x 50 mm x 100 mm).

†Liquide : volume mesuré en simulant l'espace de chargement rempli de liquide. ††Passage à gué 750 mm (25 degrés à l'entrée et à la sortie), profondeur de gué 900 mm (9 degrés à l'entrée et à la sortie). \*Avec jantes 21".