

DISCOVERY



ABOVE & BEYOND





BY APPOINTMENT TO
HM THE QUEEN
MANUFACTURERS OF
MOTOR VEHICLES
JAGUAR LAND ROVER LIMITED
COVENTRY



BY APPOINTMENT TO
HRH THE DUKE OF EDINBURGH
MANUFACTURERS OF
MOTOR VEHICLES
JAGUAR LAND ROVER LIMITED
COVENTRY



BY APPOINTMENT TO
HRH THE PRINCE OF WALES
MANUFACTURERS OF
MOTOR VEHICLES
JAGUAR LAND ROVER LIMITED
COVENTRY



ABOVE & BEYOND

Depuis que le premier Land Rover a été conçu en 1947, nous avons toujours construit des véhicules qui repoussent les limites du possible. Ceux-ci ont alors incité leurs propriétaires à explorer de nouveaux territoires et à conquérir des terrains difficiles. Nos véhicules incarnent parfaitement les valeurs des designers et des ingénieurs qui les ont créés. Chacun d'entre eux intègre des éléments de design caractéristiques qui confèrent à tous vos déplacements une distinction toute britannique. C'est ainsi que nous continuons à innover, à défier les conventions et à aller toujours plus loin. Land Rover vous permet réellement de franchir de nouveaux horizons.









SOMMAIRE

INTRODUCTION

Le concept du Discovery	6
Les points forts du Discovery	8

DESIGN

Extérieur	11
Intérieur	13
Sept vraies places	17
Rabattement des sièges intelligent à distance	17
Espace et confort	18
Rangement	19
Extension de plancher de coffre déployable électriquement	20
Hayon électrique avec ouverture mains libres	20
Capacité de chargement	22

CAPACITÉS DE CONDUITE

Tests	24
Technologies tout-terrain	27
Terrain Response	27
Contrôle de progression en tout-terrain	27
Contrôle de vitesse en descente	28
Wade Sensing (détection de passage à gué)	28
Transmission intégrale permanente	29

Suspension	29
Technologies efficaces	31
Dynamique sur route	32

TECHNOLOGIES

Infodivertissement	35
Systèmes audio	36
Connectivité	38

TECHNOLOGIES DE CONDUITE

Assistance du conducteur	44
Aides à la conduite	50
Aides au remorquage	52

CONFORT POUR TOUS

MOTORISATIONS

Transmission automatique à 8 rapports	63
Moteurs Diesel Ingenium	64
Moteur Diesel	65
Moteur essence Ingenium	66
Performances des moteurs	67

CARROSSERIE ET CHÂSSIS

Robustesse et stabilité	68
-------------------------	----

SÉCURITÉ

70

ENVIRONNEMENT

Développement durable	73
-----------------------	----

SPÉCIFICATIONS

Choisissez votre motorisation	76
Choisissez votre modèle et vos options	78
Choisissez votre extérieur	100
Choisissez vos jantes	104
Choisissez votre intérieur	106
Choisissez vos accessoires	114

FICHE TECHNIQUE

120

L'UNIVERS LAND ROVER

122

VOTRE TRANQUILLITÉ D'ESPRIT

124

Les véhicules présentés sont issus de la gamme Land Rover mondiale. Les véhicules présentés sont équipés de jantes et d'autres équipements proposés en option. Les caractéristiques, les options et la disponibilité de ces véhicules peuvent varier d'un marché à un autre. Elles doivent être vérifiées auprès du concessionnaire Land Rover le plus proche de chez vous. Les valeurs relatives aux émissions de CO₂ et à la consommation peuvent varier en fonction des roues montées et des options installées.
Véhicule présenté à gauche : Discovery HSE Luxury en Namib Orange.

INTRODUCTION

LE CONCEPT DU DISCOVERY

Depuis sa première apparition en 1989, le Discovery a ouvert sa propre voie. De l'Alaska à la Zambie, il est devenu synonyme de performances et de polyvalence, aussi bien en tout-terrain qu'en milieu urbain. Le Discovery donne une nouvelle dimension à ces caractéristiques ainsi qu'à plusieurs innovations introduites par Land Rover.

Le Discovery représente un pas de géant vers le futur du design des SUV. Pour incarner la vision du SUV le plus polyvalent et le plus performant de Land Rover, nos ingénieurs ont adopté une approche radicale et clairement ciblée.

Le Discovery allie la flexibilité d'un habitacle contenant sept vraies places, aux finitions raffinées et multiples éléments de conception ingénieux, à des proportions spectaculaires, des lignes modernes et épurées ainsi qu'à une silhouette dynamique.

Donc où que vous souhaitiez aller, et quels que soient les objets ou les personnes que vous vouliez emmener avec vous, le Discovery vous fournira tout ce dont vous aurez besoin.

Véhicule présenté à droite : Discovery HSE Luxury en Namib Orange.

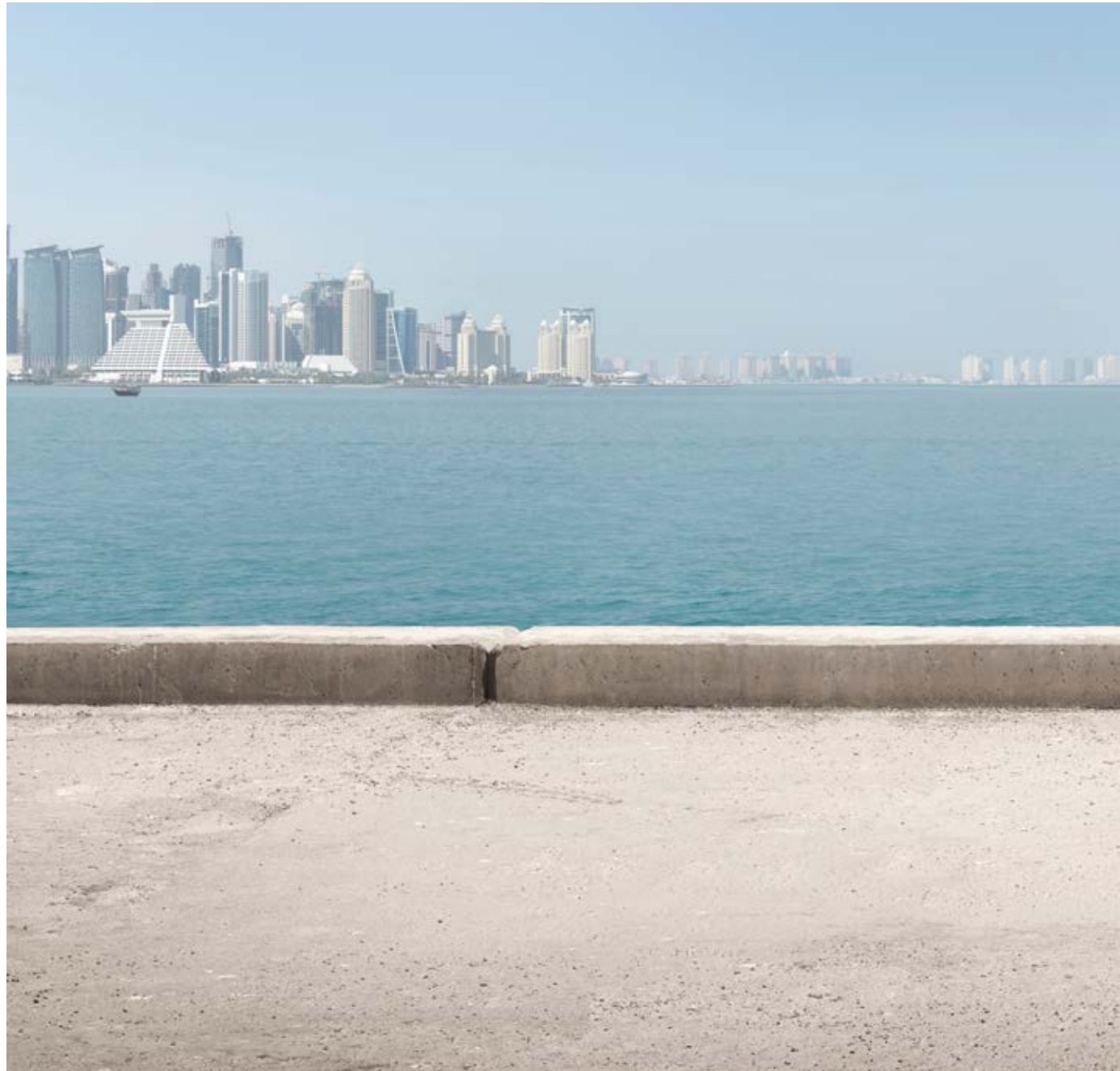



LES POINTS FORTS DU DISCOVERY

Esthétique, fonctionnalité et raffinement exemplaires. Des caractéristiques qui mises bout à bout ont donné naissance à l'un des plus séduisants véhicules jamais construits par Land Rover. Sa robustesse et ses capacités tout-terrain exceptionnelles n'ont d'égal que son allure contemporaine audacieuse, rehaussée de touches de luxe et de raffinement. À l'intérieur, l'utilisation ingénieuse de l'espace, le design de qualité et l'utilisation de matériaux haut de gamme soulignent les audacieuses lignes horizontales et verticales du véhicule.

La polyvalence de l'habitacle est mise en évidence par la configuration sept places en option facilement modulable et par l'abondance d'espace de rangement. L'espace est utilisé intelligemment et l'habitacle offre confort et raffinement.

Pour connaître la disponibilité de toutes les fonctions et options, reportez-vous à le Guide des spécifications et prix ci-jointe ou contactez votre concessionnaire Land Rover.

Véhicule présenté à droite : Discovery HSE Luxury en Namib Orange.

SEPT VRAIES PLACES AVEC RABATTEMENT DES SIÈGES INTELLIGENT

Le Discovery peut être équipé en option de trois rangées de sièges à rabattement intelligent, ce qui vous permet de configurer les sièges de la deuxième et de la troisième rangées à l'aide d'interrupteurs situés dans l'espace de chargement ou sur l'écran tactile principal. En outre, grâce à une technologie conçue par Land Rover, le Discovery vous permet de configurer les sièges à distance, depuis l'extérieur, via une application sur votre smartphone. Reportez-vous à la page 17 pour en savoir plus.

CLÉ LOISIRS

La clé loisirs vous permet de profiter pleinement de tous vos loisirs. Contenue dans un bracelet solide et entièrement imperméable, elle vous permet de vous adonner à diverses activités de loisirs, de la voile au saut en parachute, en gardant l'esprit tranquille : vous savez que votre véhicule reste protégé. Reportez-vous à la page 61 pour en savoir plus.

EXTENSION DU PLANCHER DE COFFRE DÉPLOYABLE ÉLECTRIQUEMENT

Première du genre, ce système mains libres fournit une assise ou une plate-forme de chargement, et peut aussi servir de dispositif de retenue pour les bagages lorsque le hayon est ouvert. Reportez-vous à la page 20 pour en savoir plus.

UNE CAPACITÉ DE REMORQUAGE INÉGALÉE

Au fil des années, le Discovery a été maintes fois primé dans le monde entier pour ses capacités de remorquage. Par conséquent, naturellement, tout le monde s'attend à ce que ce véhicule satisfasse lui aussi les exigences les plus strictes dans ce domaine. Vous ne serez pas déçu. Le Discovery met la barre encore plus haut en offrant une capacité de remorquage impressionnante allant jusqu'à 3 500 kg, le rendant digne de l'héritage laissé par ses prédécesseurs. Reportez-vous à la page 52 pour en savoir plus.

UNE AISANCE DE FRANCHISSEMENT SUPRÊME

La lignée et l'ADN du véhicule ne font aucun doute. Ses capacités de franchissement tout-terrain, ses aptitudes de passage à gué et ses fonctionnalités telles que le système Terrain Response 2 vous garantissent que le Discovery sera toujours prêt pour l'aventure et qu'il franchira tous les obstacles sans aucun problème. Reportez-vous à la page 27 pour en savoir plus.

UNE CAPACITÉ DE CHARGEMENT SANS COMPROMIS

Avec un espace de chargement de plus de 2 400 litres, comprenant un généreux espace de rangement sous le plancher idéal pour les équipements mouillés ou sales, et grâce à la flexibilité de la configuration sept places, le Discovery répondra à tous vos besoins. Reportez-vous à la page 22 pour en savoir plus.

FONCTIONNALITÉS D'AIDE À LA CONDUITE

En tout-terrain comme en ville, la technologie d'aide à la conduite disponible sur le Discovery vous garantit une expérience de conduite exceptionnelle. Le contrôle de la vigilance du conducteur détecte le moment où le conducteur montre les premiers signes de somnolence, tandis que le régulateur de vitesse adaptatif avec assistance de direction régule automatiquement la direction, le freinage et l'accélération de votre véhicule. La caméra arrière et le freinage d'urgence font partie des équipements de sécurité de série. Reportez-vous aux pages 44-49 pour en savoir plus.



HABITACLE CONFORTABLE

Les passagers bénéficient d'un confort optimal, de vues incomparables et de la nouvelle technologie d'ionisation de l'air dans l'habitacle, qui améliore la qualité de l'air à l'intérieur du véhicule. Reportez-vous à la page 57 pour en savoir plus.

RANGEMENT INTELLIGENT

De l'espace de rangement escamotable derrière les commandes de climatisation aux boîtes à gants supérieure et inférieure, en passant par un vaste espace situé sous les porte-gobelets de la console centrale, le Discovery comporte des compartiments de rangement à des endroits insoupçonnés. Reportez-vous à la page 19 pour en savoir plus.

CONNECTIVITÉ INTUITIVE

Le Discovery est équipé des toutes dernières technologies, y compris InControl, plusieurs ports USB et un système d'infodivertissement de pointe pour que vos passagers et vous puissiez vous divertir et rester connectés. Reportez-vous à la page 38 pour en savoir plus.





DESIGN

EXTÉRIEUR

Le design extérieur du véhicule nouvelle génération réinvente complètement le concept Discovery.

Le Discovery est superbement bien proportionné pour un SUV de ce gabarit. Il est notamment équipé de phares et de feux arrière enveloppants profilés, combinés à des porte-à-faux avant et arrière courts pour réduire la longueur perçue du véhicule. L'inclinaison prononcée du pare-brise, la ceinture de caisse montante et la forme élégante et épurée du véhicule lui confèrent un caractère profilé et dynamique alliant efficacité aérodynamique et espace intérieur exceptionnel. Le montant C couleur carrosserie, le toit incliné et l'élément asymétrique sur le panneau de plaque d'immatriculation arrière font tous référence au design historique des modèles Discovery précédents.





INTÉRIEUR

L'intérieur hautement désirable réinvente complètement les éléments classiques du design Discovery, avec notamment une utilisation inédite de lignes horizontales et verticales fortes qui se rejoignent au niveau du tableau de bord. L'utilisation de matériaux tels que le cuir haut de gamme, le bois véritable et les finitions métallisées, couplée avec un savoir-faire et une précision incomparables, dégage une impression de modernité et de raffinement.

L'écran tactile 10 pouces du système d'infodivertissement vous permet de rester connecté au monde extérieur. En outre, il vous fournit tout un monde de divertissement et d'informations à portée de main. L'utilisation intelligente de la configuration des sièges et de l'espace de rangement contribue à vous offrir des capacités de pointe pour vous, votre famille et vos amis.

Grâce au nouveau tableau de bord virtuel de 12,3", vous pouvez vous divertir, vous informer et rester connecté en permanence. Reportez-vous à la page 35 pour en savoir plus.





UN SOUCI DU DÉTAIL SANS COMPROMIS

Le souci du détail. Les plus beaux matériaux. Voilà les qualités que nos concepteurs ont prises en compte pour façonner l'intérieur du Discovery. En plus de cela, vous pouvez intégrer à l'habitacle des touches de luxe supplémentaires, sous la forme de cuirs somptueux, de boiseries aux finitions impeccables, de détails chromés, de finitions en aluminium brossé ou de surpiqûres réalisées avec soin et élégance.







SEPT VRAIES PLACES

La configuration sept vraies places en option du Discovery incarne parfaitement le confort et la polyvalence du véhicule. Les sièges sont répartis sur trois rangées et peuvent être déployés facilement. Aucun autre véhicule dans cette catégorie n'est aussi bien équipé. Par exemple, la deuxième rangée présente une configuration avec sièges rabattables 60/40 et inclinables, couplée à une fonction facilitant le passage du chargement. Grâce aux sièges en gradin, tout le monde peut voir la route et voyager confortablement, tandis que le toit incliné offre une hauteur supérieure aux deuxième et troisième rangées. Avec une utilisation de l'espace aussi ingénieuse, tout le monde aura l'impression de voyager en première classe. En outre, plusieurs équipements de confort sont disponibles, notamment des sièges chauffants sur les trois rangées et des sièges climatisés sur les première et deuxième rangées. Reportez-vous à la page 88 pour consulter la liste complète des options disponibles.

RABATTEMENT DES SIÈGES INTELLIGENT À DISTANCE

Sur les modèles HSE et HSE Luxury, lorsque le véhicule est spécifié avec des sièges de troisième rangée, vous pouvez déployer les sièges facilement de plusieurs manières grâce à notre fonction rabattement des sièges intelligent à distance, disponible en option : à partir de l'écran tactile, via des interrupteurs situés dans le coffre ou via notre application pour smartphone innovante. Lorsque vous êtes loin du véhicule, alors que vous vous trouvez dans la file d'attente d'un magasin, par exemple, vous pouvez préparer le véhicule avant votre retour afin de pouvoir utiliser l'espace en fonction de la taille et de la forme des objets à transporter. Vous pouvez reconfigurer les sièges sans effort grâce à cette fonction.

Le mécanisme de rabattement des sièges électrique utilise un système de commande intelligent qui s'assure que les sièges, appuie-tête inclus, se rabattent parfaitement, facilement et en toute sécurité. Le système détecte lorsque les sièges sont occupés ou lorsque des objets lourds sont posés dessus et il règle automatiquement la position des sièges pendant la manœuvre de rabattement pour éviter tout conflit.

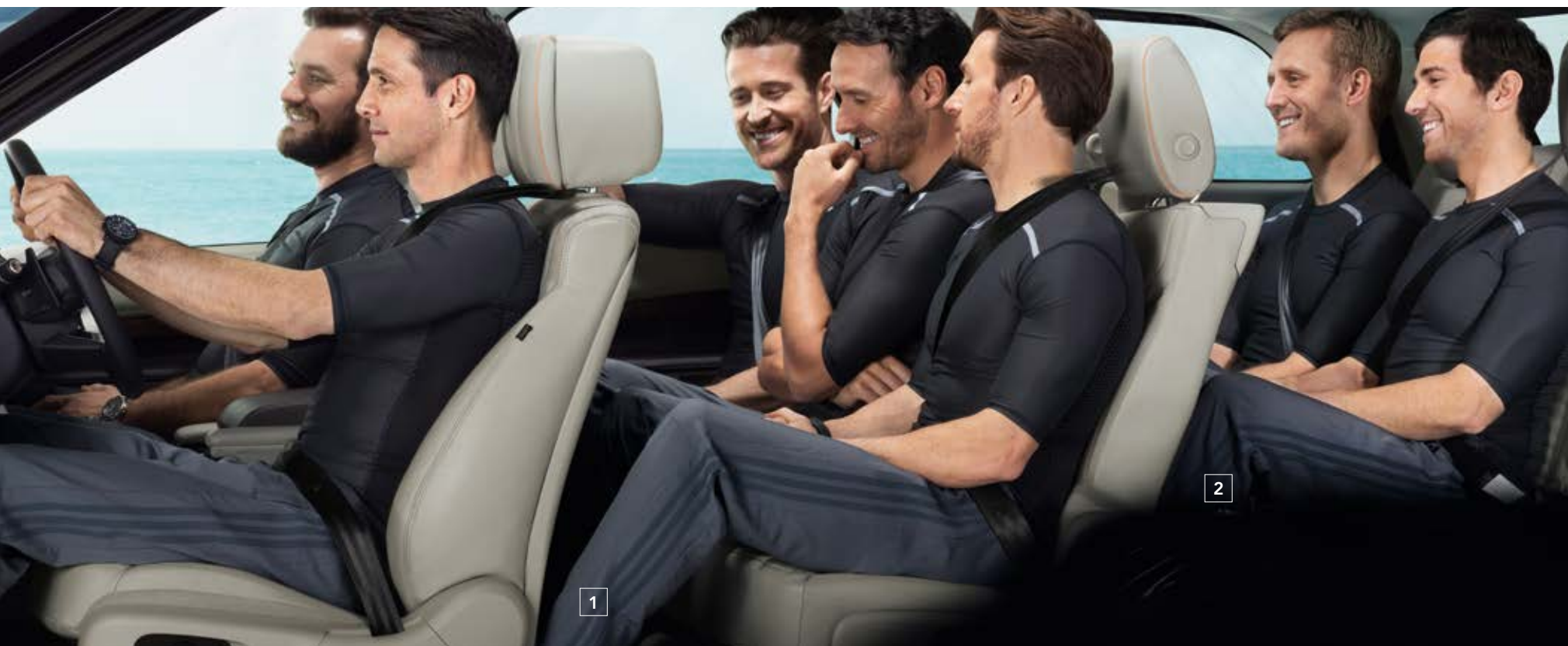

1 Espace pour les jambes à la deuxième rangée : 954 mm

2 Espace pour les jambes à la troisième rangée : 851 mm

ESPACE ET CONFORT

Tous les passagers du Discovery bénéficient d'un niveau de confort exceptionnel, avec notamment un vaste espace pour les jambes. Les occupants de la deuxième rangée bénéficient d'un espace pour les jambes de 954 mm, tandis qu'à la troisième rangée (en option), les passagers peuvent profiter d'un espace de 851 mm.

Même un groupe de sept adultes peut voyager confortablement à bord du véhicule. De plus, lorsque le véhicule est spécifié avec des sièges coulissants et inclinables, vous pouvez configurer la deuxième rangée pour optimiser l'espace disponible.



Coffret de rangement central avec compartiment réfrigéré en option



Rangement dans la console centrale derrière les commandes de climatisation¹



Espace de rangement supplémentaire sous les porte-gobelets¹



Boîte à gants supérieure et inférieure²



Crochet poussoir¹



Rangement de troisième rangée avec couvercle

RANGEMENT

Le Discovery regorge de compartiments malins vous permettant de ranger tous vos appareils électroniques et vos guides de voyage. De la boîte à gants supérieure et inférieure sur les modèles SE, HSE et HSE Luxury au compartiment de rangement dans l'accoudoir central avec compartiment réfrigéré en option et un espace pour plusieurs tablettes, vous trouverez plus d'espace qu'il n'en faut pour ranger vos effets personnels.

Le coffret de rangement de l'accoudoir central peut se rabattre à 180° pour se transformer en plateau, si jamais les passagers de la deuxième rangée ont besoin de plus d'espace de rangement, tandis que les vide-poches peuvent contenir des bouteilles d'un litre à l'avant et des bouteilles de 0,5 litre à la deuxième rangée.

Installé de série sur les modèles HSE et HSE Luxury, un crochet poussoir intégré permet de suspendre un petit sac de courses. Il s'encastre parfaitement dans l'espace pour les pieds du passager avant lorsqu'il n'est pas utilisé.

Si vous sélectionnez les sièges de troisième rangée en option, les passagers de la troisième rangée bénéficient d'espaces de rangement individuels, y compris dans le panneau latéral. De fait, sur toutes les rangées, l'espace est plus que suffisant, même pour la plus exigeante des familles.

¹Disponible uniquement sur Discovery HSE et HSE Luxury. ²Non disponible sur Discovery S.



EXTENSION DU PLANCHER DE COFFRE DÉPLOYABLE ÉLECTRIQUEMENT

En exclusivité Land Rover, le Discovery est équipé d'un hayon intérieur à commande électrique qui, lorsqu'il est déployé, sert de plate-forme commode pour toutes sortes d'événements, sportifs ou mondains, tandis que la partie supérieure du hayon peut servir d'abri. Cette plate-forme facilite aussi le chargement et agit comme un dispositif de retenue quand le coffre est plein. L'extension du plancher de coffre déployable électriquement est installée de série sur les modèles HSE et HSE Luxury ; elle est disponible en option sur les modèles S et SE.

HAYON ÉLECTRIQUE AVEC OUVERTURE MAINS LIBRES

Cette fonction vous permet d'actionner le hayon (ouverture ou fermeture) depuis l'extérieur sans toucher le véhicule ni la clé intelligente. Si la clé intelligente est détectée, le hayon peut être activé en passant un pied sous l'arrière du véhicule. Deux capteurs placés de chaque côté du hayon permettent d'opérer depuis le bord du trottoir, plutôt que depuis l'arrière du véhicule. Comme le système est compatible avec les équipements de remorquage, vous pourrez continuer à ouvrir et fermer le hayon en toute simplicité. Le hayon électrique à ouverture main libre est disponible en option sur les modèles SE, HSE et HSE Luxury.

De plus, un bouton placé à l'intérieur du hayon ou sur la clé intelligente permet également de le fermer automatiquement.





CAPACITÉ DE CHARGEMENT

Avec 2 406 litres d'espace pour les bagages derrière la première rangée de sièges, le Discovery possède une capacité de chargement supérieure à celle de tous les autres SUV de sa catégorie. Un généreux volume de 1 137 litres est disponible derrière la deuxième rangée de sièges. Même lorsque vous utilisez les sept sièges, vous pouvez charger jusqu'à trois bagages cabine derrière la troisième rangée en option. Lorsqu'il s'agit de transporter un chargement, vous avez la possibilité de rabattre tous les sièges de la deuxième et de la troisième rangée, ce qui vous offre plus d'options pour vous simplifier la vie.

Les chiffres de capacité de l'espace de chargement sont valables uniquement pour les véhicules 7 sièges équipés de la climatisation deux zones ou trois zones. Les chiffres indiqués entre parenthèses correspondent à des véhicules 5 sièges disposant d'un espace de rangement supplémentaire sous le plancher du coffre. Véhicule présenté : Discovery HSE Luxury en Silicon Silver. Intérieur présenté : Discovery HSE Luxury en Light Oyster/Espresso.



7 SIÈGES
258 LITRES

6 SIÈGES
698 LITRES



5 SIÈGES
1 137 (1 231) LITRES



4 SIÈGES
1 473 (1 561) LITRES



4 SIÈGES
1 607 (1 701) LITRES



3 SIÈGES
1 937 (2 031) LITRES



2 SIÈGES
2 406 (2 500) LITRES

CAPACITÉS DE CONDUITE

TESTS

Avant de gagner le droit d'arborer le badge Land Rover, nos véhicules subissent des tests rigoureux pour s'assurer qu'ils offrent le plus haut niveau de luxe, de performances et de capacités.



SUSPENSION

Il y a peu de chance que vous poussiez votre Land Rover plus loin que nous ne l'avons fait. Pour des capacités dynamiques incomparables, sur route comme en tout-terrain, nos véhicules sont exposés sur une durée réduite à l'équivalent de dix ans de pressions de conduite extrêmes à l'aide de notre plate-forme de test ultra-sophistiquée.



VITESSE DU VENT

Le Discovery a été développé dans des souffleries de pointe et dans plusieurs chambres climatiques pour recréer les conditions aérodynamiques les plus difficiles auxquelles il devra faire face. Pour atteindre un niveau de fiabilité à toute épreuve, il faut pousser tous les systèmes jusqu'à leurs limites.



CLIMATS CHAUD ET FROID

Dans des conditions réelles et dans nos chambres d'essai climatiques, nous faisons geler les véhicules à -40°C et nous les chauffons à $+50^{\circ}\text{C}$. Ensuite, nous examinons les fonctions et systèmes clés du véhicule pour nous assurer qu'ils sont conformes à nos standards les plus stricts. Ainsi, même dans les contrées les plus lointaines et reculées, le confort et la tranquillité d'esprit ne seront jamais loin.



TOUT-TERRAIN

Des terres glacées hostiles d'Arjeplog, en Suède, aux sables arides du désert de Dubai, nous veillons à ce que nos performances tout-terrain légendaires soient innées à chacun de nos véhicules. Nos prototypes sont développés sur environ 8 500 km de pistes tout-terrain figurant parmi les plus difficiles du monde.



TESTS ACOUSTIQUES

Le son neutre de notre « chambre sourde » nous permet d'exposer l'habitacle du Discovery à diverses fréquences et vibrations afin de nous assurer qu'il offre une sonorité raffinée à tous les régimes moteur et sur toutes les surfaces.



MOUSSON

Nos installations de tests aquatiques contrôlent que chaque véhicule peut franchir un passage à gué et en sortir sans que la moindre gouttelette ne pénètre dans l'habitacle. Dans le simulateur de mousson, tous les véhicules sont arrosés à l'aide de 85 000 litres d'eau spécialement colorée tout en étant inclinés à 45° pour rechercher les moindres fuites sous lumière UV.







TECHNOLOGIES TOUT-TERRAIN

Parfaitement à l'aise en ville, le Discovery présente également un comportement exemplaire en tout-terrain. Sa géométrie optimisée couplée aux technologies exclusives de Land Rover lui confère des capacités de franchissement tout-terrain incomparables.

TERRAIN RESPONSE

Ce véhicule porte en lui plus de 65 années d'expertise de Land Rover en matière de tout-terrain. Nos systèmes Terrain Response exclusifs permettent au conducteur d'optimiser les réponses du moteur, de la boîte de vitesses, du différentiel central et des systèmes du châssis en sélectionnant aisément le mode de conduite correspondant aux exigences du terrain. Ils comprennent aussi un mode franchissement rocheux supplémentaire lorsque le véhicule est spécifié avec la suspension pneumatique électronique et la boîte de transfert double gamme.

TERRAIN RESPONSE 2

Le système Terrain Response 2* disponible en option surveille les conditions de conduite et sélectionne automatiquement le mode qui offre le meilleur paramétrage du châssis et du groupe motopropulseur pour les conditions données.

-  Mode standard
-  Sable
-  Herbe, gravillons, neige
-  Franchissement rocheux
-  Boue et ornières

CONTRÔLE DE PROGRESSION EN TOUT-TERRAIN

Le contrôle de progression en tout-terrain* (ATPC) est un système de dernière génération en option qui offre au conducteur la possibilité de déterminer et de maintenir une vitesse constante en conditions difficiles.

Fonctionnant comme un régulateur de vitesse, ce système opère à très basses vitesses (entre 2 km/h et 30 km/h). Il permet ainsi au conducteur de se concentrer sur un terrain difficile à négocier.

Développée par les experts tout-terrain de Land Rover, les meilleurs de l'industrie, cette technologie fonctionne de concert avec Terrain Response 2, la transmission intégrale (AWD) et le système de freinage.

Une fois l'ATPC activé, on utilise les boutons +/- du régulateur de vitesse standard (sur le volant) pour régler la vitesse. Toute sollicitation de la pédale d'accélérateur ou de frein permet au conducteur de reprendre la main, au besoin, et une légère pression sur le frein a pour effet de réduire la vitesse de croisière souhaitée.

*Non disponible sur les modèles S. Non disponible avec les motorisations Si4.

Les fonctions et leur disponibilité peuvent varier selon les caractéristiques du véhicule et le marché. Reportez-vous aux pages 84-99 ou contactez votre concessionnaire Land Rover pour en savoir plus.

Véhicule présenté à gauche : Discovery HSE Luxury en Namib Orange.



CONTRÔLE DE VITESSE EN DESCENTE

Le contrôle de vitesse en descente (HDC), breveté par Land Rover, est installé de série sur le nouveau Discovery. Ce système permet au conducteur d'aborder les descentes difficiles avec confiance en maintenant une vitesse constante, grâce au freinage dosé individuellement sur chaque roue.

L'aide au démarrage en côte empêche le véhicule de reculer lorsque vous démarrez en côte.

Quant à la fonction **desserrage progressif des freins (GRC)**, elle empêche le véhicule de partir trop vite sur les fortes pentes lorsque le conducteur relâche le frein.



WADE SENSING (DÉTECTION DE PASSAGE À GUÉ)

La géométrie améliorée du Discovery renforce considérablement les capacités de passage de gué du véhicule par rapport à son prédécesseur.

La fonction Wade Sensing, disponible en option, est précieuse lorsqu'il s'agit de franchir un gué ou une zone inondée, car elle permet d'avancer dans l'eau jusqu'à 900 mm de profondeur. Disponible en option sur les modèles HSE et HSE Luxury.

Exclusivité Land Rover, des capteurs situés dans les rétroviseurs extérieurs fournissent au conducteur, par le biais de l'écran tactile, une indication visuelle en temps réel de la profondeur de l'eau par rapport au véhicule et de la capacité de franchissement maximale.

TRANSMISSION INTÉGRALE PERMANENTE



Le Discovery est équipé d'un choix de systèmes de transmission intégrale intelligents et permanents qui garantissent des performances de pointe par tous les temps et sur toutes les surfaces. Vous avez le choix entre les systèmes suivants, selon les capacités de franchissement requises :

BOÎTE DE TRANSFERT SIMPLE VITESSE (HAUTS RAPPORTS UNIQUEMENT)

Ce système offre un jeu unique de vitesses de gamme haute, conçues pour la route. Il détecte le patinage des roues et transfère le couple vers l'autre essieu pour obtenir plus de traction. Normalement, il répartit 42 % de l'entraînement sur l'essieu avant et 58 % de l'entraînement sur l'essieu arrière. Le différentiel central réagit en cas de patinage des roues sur un essieu. Il peut modifier la transmission pour transférer plus de couple et de traction à l'autre essieu. Ce système est fourni de série sur les motorisations Ingenium Sd4 et Si4.

BOÎTE DE TRANSFERT DOUBLE VITESSE (HAUTS/BAS RAPPORTS)

Un jeu supplémentaire de vitesses de gamme basse peut s'avérer très utile dans des conditions difficiles, notamment sur les pentes et descentes abruptes, en conduite tout-terrain ou lors du remorquage. Dans ces situations, ce système vous garantit une vitesse et un contrôle précis. Au cœur du système double gamme, on trouve le différentiel central électronique qui assure une répartition du couple 50/50 entre les essieux avant et arrière, avec possibilité de verrouiller les essieux de manière préemptive avant le début du patinage. Disponible en option combinée sur les motorisations Ingenium Sd4 avec suspension pneumatique et de série sur les motorisations Si6.

DIFFÉRENTIEL ARRIÈRE À BLOCAGE ÉLECTRONIQUE

Le blocage de différentiel arrière actif, disponible en option sur les motorisations Sd4¹ et Sd6¹ lorsque le véhicule est spécifié avec la suspension pneumatique et la boîte de transfert double vitesse, offre l'avantage supplémentaire de contrôler le patinage entre les roues gauche et droite de l'essieu arrière. Cela peut s'avérer particulièrement utile dans des conditions de faible adhérence, par exemple sur herbe mouillée. Le véhicule contrôle le patinage et le couple entre les essieux avant et arrière mais aussi d'une roue à l'autre sur l'essieu arrière pour renforcer les capacités du véhicule sans effort.

SYSTÈME ADAPTIVE DYNAMICS

Le système Adaptive Dynamics permet de parcourir des kilomètres dans le plus grand confort. Le système analyse les mouvements du véhicule jusqu'à 500 fois par seconde et réagit presque instantanément aux sollicitations du conducteur ou aux conditions de la chaussée, offrant une conduite sereine grâce à une plus grande maîtrise et des mouvements de carrosserie réduits. Le système détecte même les passages tout-terrain et optimise l'amortissement en conséquence afin que le conducteur et les passagers arrivent à destination reposés et détendus. Disponible en option sur les modèles Sd6² HSE et HSE Luxury

¹Non disponible sur les modèles S. ²Le poids en charge sur le toit augmente de 80 kg à 100 kg sur les modèles Sd6 équipés du système Adaptive Dynamics.

Les fonctions et leur disponibilité peuvent varier selon les caractéristiques du véhicule et le marché. Reportez-vous aux pages 84-99 ou contactez votre concessionnaire Land Rover pour en savoir plus.

Véhicule présenté à gauche : Discovery HSE Luxury en Namib Orange.

SUSPENSION

SUSPENSION À RESSORTS

Les modèles Discovery avec motorisations Ingenium Sd4 et Si4 sont équipés de série d'un système de suspension à ressorts totalement indépendant qui combine des doubles triangles à l'avant et une suspension arrière multibras sophistiquée pour conférer agilité et réactivité au châssis.

Le confort de conduite et la stabilité en lourde charge sont optimisés grâce à l'utilisation de ressorts secondaires supplémentaires intégrés à la suspension arrière.

SUSPENSION PNEUMATIQUE À GESTION ÉLECTRONIQUE

Le débattement exceptionnel de la toute nouvelle suspension pneumatique à quatre roues indépendantes permet une conduite à la fois agile et sereine.

Capable d'affronter les situations les plus extrêmes, ce système est conçu pour stabiliser le Discovery sur les terrains les plus accidentés. Pour une qualité de conduite inégalée, il fait varier la garde au sol en douceur selon les besoins.

La suspension pneumatique est également compatible avec de nouvelles fonctionnalités d'accès innovantes destinées à améliorer la polyvalence et la facilité d'utilisation du véhicule.

La fonction Hauteur d'accès automatique permet d'abaisser automatiquement la hauteur de la suspension de 40 mm lorsque le véhicule est stationné.

La fonction Réglage de hauteur arrière permet d'utiliser les interrupteurs situés dans le coffre ou sur la clé pour abaisser la hauteur de la suspension arrière. Reportez-vous à la page 52 pour en savoir plus.

Disponible en option sur les motorisations Ingenium Si4, en option combinée sur les motorisations Ingenium Sd4 et de série sur les motorisations Sd6.



TECHNOLOGIES EFFICACES

CONSTRUCTION DURABLE

L'alliage d'aluminium utilisé dans une grande partie du Discovery provient majoritairement d'aluminium recyclé, dont la production requiert bien moins d'énergie que l'aluminium primaire. L'empreinte carbone du véhicule est ainsi réduite.

TECHNOLOGIE STOP/START

Le système d'arrêt / démarrage intelligent¹ est proposé sur tous les moteurs du Discovery. Ce système coupe le moteur lorsque le véhicule marque un arrêt complet et le redémarre instantanément, ce qui permet une économie de carburant, notamment en cycle urbain.

MATÉRIAUX LÉGERS

À chaque étape du processus de développement, les ingénieurs cherchent à optimiser le poids du véhicule en gagnant le moindre gramme sur chacun des éléments qui le composent. Le Discovery offre ainsi un équilibre idéal entre poids et performances, pour une efficacité remarquable. Le Discovery possède une structure de carrosserie avancée entièrement en aluminium, ce qui réduit considérablement le poids du véhicule, améliore les performances et augmente sa durabilité. Le hayon est fabriqué à partir d'un matériau composite plastique léger, très rigide et robuste, tandis que des moulages en magnésium léger haute précision sont utilisés pour certains composants de la carrosserie et du châssis.

ADBLUE®¹

Les motorisations Diesel du Discovery sont équipées du dispositif AdBlue® pour des gaz d'échappement plus propres. L'AdBlue® est un additif biodégradable, ininflammable et non toxique qui dépollue les gaz dans le système d'échappement pour réduire les émissions nocives d'oxyde d'azote de 98 %.

TECHNOLOGIES DE RÉDUCTION DES FROTTEMENTS

La gamme de moteurs Diesel et essence du Discovery utilise des technologies de revêtement intelligentes sur les pistons, les roulements à aiguilles et d'autres pièces mécaniques. Elles permettent de réduire les frottements, en particulier lorsque la température moteur est basse, pour que le véhicule puisse garantir une efficacité maximale.

AÉRODYNAMIQUE AVANCÉE

Le design profilé moderne du véhicule a été soigneusement optimisé grâce à un logiciel de simulation de dynamique des fluides sophistiqué et à une soufflerie de pointe. Ces outils ont permis de réduire la traînée de 15 % par rapport à la version précédente du Discovery tout en conservant les sièges en gradin et en ajoutant deux sièges à la troisième rangée en option. Un becquet arrière amélioré a été conçu avec des fentes pour diriger le flux d'air par-dessus le hayon afin de minimiser l'encrassement de la lunette arrière et de réduire la traînée.

Le Discovery est le premier véhicule Land Rover à optimiser le flux d'air au niveau des roues avant, en créant un « rideau d'air »² en dirigeant l'air vers le passage de roue interne depuis les conduits du pare-chocs avant. Le changement de pression dans le passage de roue contribue à réduire la traînée et à améliorer le flux de l'air vers les côtés du véhicule.

Les véhicules équipés de la suspension pneumatique électronique bénéficient également d'une réduction de la hauteur du véhicule ; la suspension s'abaisse automatiquement de 13 mm pour réduire la traînée en vitesse de croisière sur autoroute.

ROUE AÉRO

Les roues aérodynamiques de 20 pouces exclusives peuvent être spécifiées en option. Ces roues sont équipées de pneus à faible résistance au roulement, une combinaison qui peut réduire les émissions de CO₂ de 4 g/km.

¹Les fonctions et leur disponibilité peuvent varier selon les spécifications du véhicule et les pays.

²Disponible uniquement sur les motorisations Ingenium Sd4.

AdBlue® est une marque déposée de Verband der Automobilindustrie e.V. (VDA).

Véhicule présenté à gauche : Discovery HSE Luxury en Silicon Silver.



DYNAMIQUE SUR ROUTE

Le Discovery a été conçu pour offrir une expérience de conduite assurée, confortable et agréable. Vous avalerez les kilomètres sans même vous en rendre compte.

Avec sa conception à double triangle à grand espacement à l'avant et sa configuration multibras avancée à l'arrière, la suspension offre une plus grande réactivité sans compromettre les légendaires capacités de franchissement tout-terrain de Land Rover.

Le contrôle dynamique de la stabilité (DSC) surveille le comportement dynamique du Discovery et intervient si le système détermine que le véhicule ne répond pas précisément aux commandes du conducteur.

Le système DSC fonctionne en réduisant le couple moteur et/ou en actionnant les freins sur les roues concernées pour corriger l'attitude du véhicule dans les virages. En outre, il peut compenser efficacement les conditions de sous-virage ou de survirage. Ce système est installé de série sur tous les modèles.

L'exceptionnelle qualité de conduite du Discovery est encore améliorée par des fonctionnalités telles que la direction à assistance électrique (EPAS), un système à rapport variable et la direction asservie à la vitesse. De série sur tous les modèles, le système EPAS est intégré aux systèmes d'entraînement et de châssis. Il contribue à réduire la charge du moteur pour gagner en efficacité et pour offrir une conduite plus assurée et plus intuitive.

Le système à rapport variable a été réglé par les ingénieurs de Land Rover pour offrir une facilité de commande optimale, sur route ou en tout-terrain, en ligne droite ou dans les courbes. Les différents rapports de transmission de la crémaillère de direction contribuent à réduire la sensibilité de la direction en ligne droite, mais ils compensent le manque de commandes de direction du conducteur dans les virages.

La direction asservie à la vitesse augmente le poids et la résistance de la direction à mesure que la vitesse augmente pour donner au véhicule une plus grande stabilité et pour offrir au conducteur un plus grand sentiment de confiance. Ce système aide également le conducteur à basses vitesses pour faciliter les manœuvres en allégeant la direction. Ce système est installé de série sur tous les modèles.





INFODIVERTISSEMENT

En exclusivité pour Land Rover, le nouveau système d'infodivertissement InControl Touch Pro est tout simplement incomparable, aussi bien en termes d'esthétique qu'en termes de performances. Fournissant une multitude d'informations et de divertissements, il comprend les technologies intégrées les plus intuitives et les plus sophistiquées pour permettre à tous les occupants de profiter pleinement de leur trajet. Pour en savoir plus, recherchez « Système d'infodivertissement Discovery ».



INCONTROL TOUCH PRO

Système d'infodivertissement qui vous permet de rester parfaitement connecté, vous offre un grand choix de divertissements et rassemble toutes les informations en un seul endroit. Le système Touch Pro double vision¹ disponible en option est également accessible via l'écran tactile haute résolution de 10" et permet au conducteur et au passager de regarder des contenus complètement indépendants. Par exemple, le conducteur peut suivre les instructions du système de navigation par satellite tandis que le passager avant visionne un DVD ou la télévision numérique (Digital TV²), si cette fonctionnalité est disponible. Un casque numérique WhiteFire[®] sans fil est également inclus.



TABLEAU DE BORD VIRTUEL

Le Discovery vous permet de vous divertir et de rester informé et connecté en permanence. Il est équipé d'un tableau de bord virtuel³ haute définition de 12,3" qui peut recevoir et projeter de nombreuses informations relatives à la conduite, au système multimédia et à la sécurité active, comme la navigation, le téléphone et les médias. Sa haute résolution garantit un rendu visuel optimal, tandis que son processeur perfectionné assure la fluidité et la précision des graphismes.



AFFICHAGE TÊTE HAUTE⁴

Pour vous éviter toute distraction et pour que vous gardiez toujours les yeux sur la route, l'affichage tête haute nouvelle génération, disponible en option, vous présente les informations clés du véhicule, comme votre vitesse, la position de rapport et les instructions de navigation sur le pare-brise, de façon très innovante. Il projette des graphismes colorés et nets en haute résolution, pour afficher clairement toutes les entrées fournies par le conducteur ainsi que les informations qui lui sont destinées. Il peut afficher des informations importantes provenant de l'écran tactile Touch Pro, notamment les informations relatives au téléphone, les informations et instructions pour la conduite tout-terrain via le Centre d'informations tout-terrain. La fonction peut être activée et désactivée selon les préférences du conducteur.



SYSTÈME MULTIMÉDIA ARRIÈRE AVEC ÉCRAN 8"

Le système multimédia arrière¹ en option comporte deux écrans de 8 pouces insérés à l'arrière des appuie-tête avant. Il intègre une fenêtre contextuelle de résumé de navigation qui affiche, pour les passagers arrière, le temps et la distance restants pour arriver à destination. Ce système est fourni avec un casque sans fil numérique WhiteFire[®] ainsi que des connexions HDMI, une interface mobile haute définition (MHL) et des connexions USB. Les passagers peuvent aussi regarder leurs émissions TV préférées sur l'équipement de télévision numérique disponible en option. Il est possible de regarder les chaînes de la télévision numérique sur l'écran tactile² de 10" à l'avant de l'habitacle et sur les écrans du système multimédia arrière.

¹En option sur les modèles HSE et HSE Luxury. ²Vous pouvez regarder la télévision numérique sur l'écran tactile 10" uniquement lorsque le véhicule est à l'arrêt.

³De série sur les modèles HSE et HSE Luxury. En option sur les modèles S et SE avec Navigation. ⁴Uniquement en combinaison avec le pare-brise athermique dans certains pays.

Intérieur présenté à gauche et ci-dessus : Discovery HSE Luxury en Light Oyster/Espresso.

SYSTÈMES AUDIO

L'habitacle d'un véhicule est le lieu idéal pour écouter vos chansons et morceaux préférés.

Le Discovery propose en option quatre systèmes audio différents pour donner vie à votre musique :

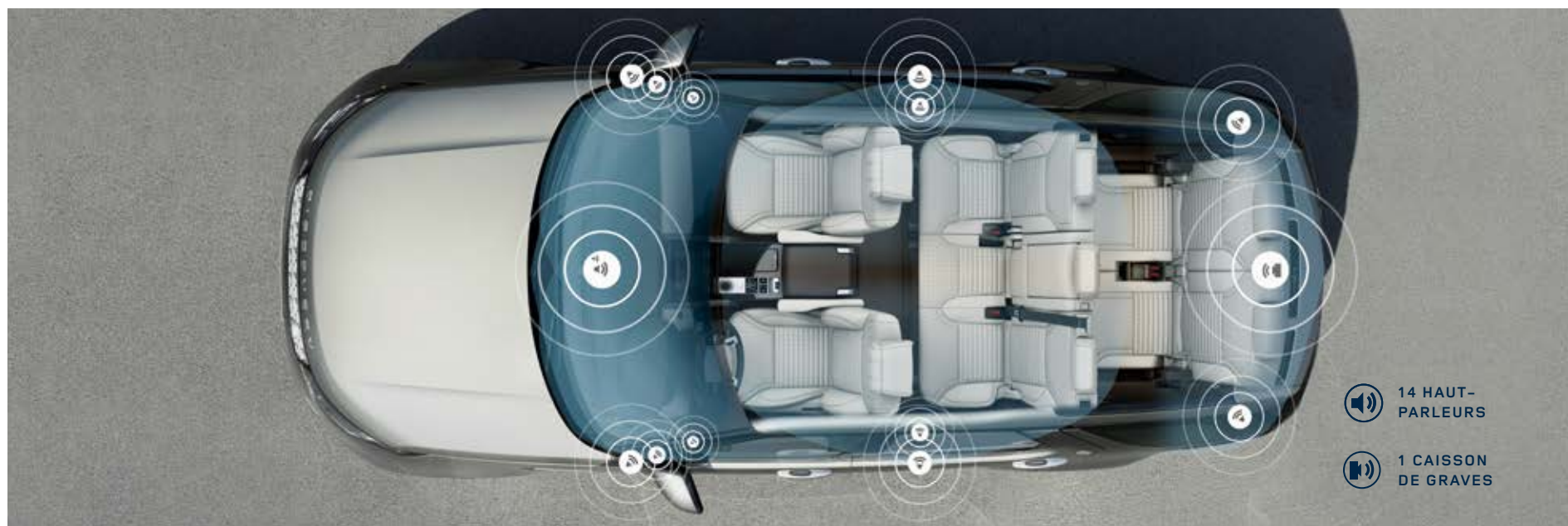

SYSTÈME AUDIO LAND ROVER

Une excellente acoustique grâce aux six haut-parleurs, disponibles de série sur les modèles S.

SYSTÈME AUDIO AMÉLIORÉ LAND ROVER

Le système audio amélioré de 250 W comprend 10 haut-parleurs. Il est installé de série sur les modèles SE et disponible en option sous forme de mise à niveau sur les modèles S.

SYSTÈME AUDIO MERIDIAN™¹

La disposition intelligente de ce système de 380 W composé de 10 haut-parleurs et d'un caisson de graves bicanal garantit une définition audio exceptionnelle, avec des aigus cristallins et des graves profonds. Il est disponible de série sur les modèles HSE et en option sur les modèles S et SE.

SYSTÈME AUDIO SURROUND MERIDIAN

Un rendu audio ample et clair digne d'une salle de concert avec la configuration de ce système de 825 W composé de 14 haut-parleurs avant, latéraux et arrière et d'un caisson de graves bicanal qui fonctionnent à l'unisson grâce à la technologie Trifield™. Exclusivité Meridian, Trifield fusionne parfaitement les canaux centraux et surround avec les canaux de gauche et de droite pour offrir une expérience sonore optimale à chaque passager. Il est disponible de série sur les modèles HSE Luxury et en option sur les modèles HSE.

RADIO DAB

La technologie de radio numérique² (DAB) offre une qualité sonore améliorée, un large choix de stations et des indications textuelles en temps réel sur la station, le programme et la chanson que vous écoutez. Elle est disponible de série sur les modèles S, SE, HSE et HSE Luxury.

¹Le système audio Meridian™ est doté d'un lecteur de disque optique (CD). Lorsque cette option est sélectionnée sur les modèles S et SE, le lecteur de disque optique (CD) n'est pas monté.

²Vérifiez la disponibilité du signal numérique selon les pays.

MERIDIAN™

Fondé en 1977 dans le Cambridgeshire, en Angleterre, Meridian est le partenaire de Land Rover pour les systèmes audio de ses véhicules. Cette entreprise est à l'origine de nombreuses innovations, notamment les haut-parleurs actifs et le premier processeur à son surround numérique du monde.

La technologie audio de Meridian a contribué à faire du Discovery un superbe espace en termes d'acoustique. La technologie de correction d'habitacle de Meridian a été utilisée pour analyser la forme de l'habitacle, ainsi que ses caractéristiques acoustiques et de résonance afin d'éliminer tous les bruits indésirables.

Cet algorithme avancé vous permet d'entendre le rythme, les percussions et la synchronisation de n'importe quel morceau précisément comme l'artiste le souhaitait. Tous les occupants du véhicule bénéficient d'une qualité audio exceptionnelle en toutes circonstances.



TRAITEMENT DU SIGNAL NUMÉRIQUE

Regroupe tous les éléments du système audio, pour vous offrir des performances qui nécessiteraient normalement des haut-parleurs nettement plus grands.



CORRECTION D'HABITACLE MERIDIAN

L'algorithme avancé de correction d'habitacle Meridian adapte l'expérience sonore aux propriétés acoustiques spécifiques de l'habitacle du Discovery.









TECHNOLOGIE « DIGITAL DITHER SHAPING » DE MERIDIAN

Pour préserver la qualité des enregistrements musicaux, ces derniers sont convertis dans un format numérique commun. La technologie « Digital Dither Shaping » de Meridian fait en sorte que la conversion des signaux numériques se fasse de manière fluide et transparente, pour conserver les moindres détails de vos musiques préférées. Résultat : une conversion musicale authentique, qui évoque les émotions de l'enregistrement original.



TRIFIELD™

Exclusivité Meridian, la technologie Trifield fusionne parfaitement les canaux centraux et surround avec les canaux de gauche et de droite pour offrir une expérience sonore optimale à tous les occupants, comme s'ils assistaient à un concert.

	TECHNOLOGIE MERIDIAN UNIQUE	HAUT-PARLEURS	CAISSON DE GRAVES BICANAL	WATTS
SYSTÈME AUDIO LAND ROVER	N/D	6	N/D	125
SYSTÈME AUDIO AMÉLIORÉ LAND ROVER	N/D	10	N/D	250
SYSTÈME AUDIO MERIDIAN™	  	10	1	380
SYSTÈME AUDIO SURROUND MERIDIAN™	   	14	1	825



CONNECTIVITÉ

InControl est la suite de fonctions de série et en option de Land Rover qui vous connecte à votre véhicule et établit un lien direct avec le monde extérieur en toute sécurité. Vous avez le choix entre plusieurs packs, qui peuvent encore être améliorés en ajoutant Secure Tracker, disponible individuellement. Grâce à une sélection d'applications, même lorsque vous êtes éloigné de votre voiture, vous gardez le contrôle de certaines fonctions du système InControl pour une expérience Land Rover inédite.

Pour en savoir plus, recherchez « Technologie Discovery ».

ÉQUIPEMENTS EN OPTION

COMMANDE VOCALE

Comprend les instructions clairement énoncées, pour vous permettre de rester concentré sur la route sans subir de distractions. La reconnaissance vocale fait partie des équipements de série avec Navigation Pro.

NAVIGATION PRO

Disponible en option sur les modèles S et de série sur les modèles SE, HSE et HSE Luxury, Navigation Pro vous permet d'enregistrer vos destinations favorites, d'explorer les cartes de manière simple par des gestes de type pincer-étirer, et il peut afficher les éléments graphiques sur la carte en 2D et en 3D avec une netteté exceptionnelle.

PACK CONNECT PRO*

Connect Pro comprend Wi-Fi Hotspot 4G et Pro Services. Il est conçu pour vous procurer une expérience optimale à l'intérieur, mais aussi à l'extérieur de votre voiture, en vous offrant à vous et à vos passagers la garantie d'un trajet agréable, tout en restant connecté au reste du monde. Les **Pro Services** comprennent :

- **Info-traffic en temps réel** – S'appuie sur les données du trafic en direct pour vous donner un tableau très précis de la circulation sur votre itinéraire.
- **Recherche en ligne** – Où que vous soyez, vous pouvez chercher des sites intéressants dans les alentours. Le système vous permet d'accéder à des informations spécialisées sur votre destination, à des conseils et idées touristiques, ainsi qu'à des avis de voyageurs en ligne ayant visité la région.
- **Planification d'itinéraires et navigation porte-à-porte** – Avant de prendre la route, utilisez l'application Route Planner disponible en option ou le portail en ligne pour rechercher, enregistrer des lieux ou définir votre destination. L'application utilise le Cloud pour envoyer votre destination automatiquement à l'écran de navigation de votre véhicule. Une fois stationné, l'application Route Planner vous guide jusqu'à votre destination : une véritable expérience porte-à-porte incluant les options de transport public.
- **Partage de l'heure d'arrivée prévue** – Vous pouvez communiquer votre heure d'arrivée prévue aux contacts de votre choix ; ils sauront ainsi avec précision à quel moment vous devez arriver, selon les calculs du système de navigation. Si vous prenez du retard, la fonction de partage de l'heure d'arrivée prévue peut leur envoyer des mises à jour automatiques par SMS ou e-mail sans aucune action nécessaire de votre part.
- **Vue par satellite** – Il y aura peut-être des occasions où vous voudrez avoir une vue globale des alentours. Avec Connect Pro, vous pouvez passer à la vue satellite en touchant simplement l'écran.

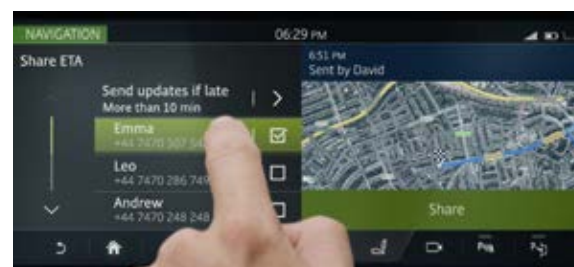
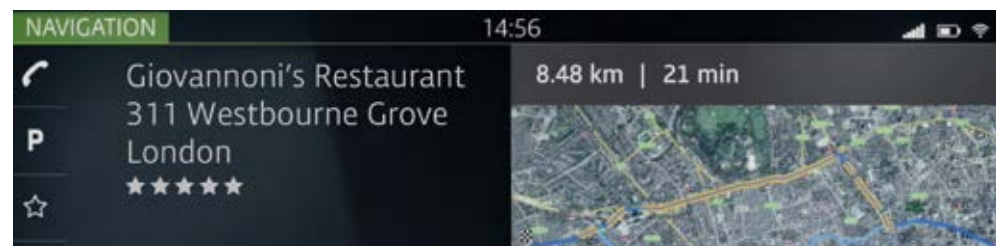

*Connect Pro nécessite une carte SIM avec un contrat de données adapté. La fonctionnalité Internet et la connexion Wi-Fi dépendent de l'installation d'une micro SIM associée à un forfait adapté. Remote Premium contient des services de souscription pouvant être prolongés après la période initiale indiquée par votre concessionnaire Land Rover. Les fonctions et options InControl ainsi que leur disponibilité dépendent des pays. Contactez votre concessionnaire Land Rover pour connaître les disponibilités et l'ensemble des conditions dans votre pays. Les informations et images présentées en rapport avec la technologie InControl, y compris les écrans ou les séquences, sont soumises à des mises à jour logicielles, au contrôle de version et à d'autres modifications visuelles/système selon les options sélectionnées. La connectivité du réseau de téléphonie mobile ne peut être garantie dans toutes les régions. InControl Apps et Remote App doivent être téléchargées sur Apple/Play Store. Les fonctionnalités embarquées ne doivent être utilisées par le conducteur que lorsque cela ne présente aucun danger. Le conducteur doit avoir en permanence la maîtrise totale de son véhicule.

ÉQUIPEMENTS EN OPTION (SUITE)

PACK CONNECT PRO (SUITE)

- **Mode Trajet quotidien** – Avec le mode Trajet quotidien, le système apprend vos déplacements réguliers et vous indique automatiquement la durée prévue du trajet en fonction des données de circulation historiques et dynamiques, sans que vous ayez besoin de saisir une destination. Le système mémorise les itinéraires que vous empruntez pour chaque destination et vous conseille le plus rapide.
- **Online Media** – Vous permet de regrouper un grand nombre de fournisseurs de contenus que vous pouvez personnaliser, comme Deezer et Tuneln, pour vous donner accès à plus de 40 millions de morceaux de musique et quatre millions de programmes et podcasts à la demande. Pour la première fois, il est possible de diffuser ces contenus directement à partir du véhicule sans utiliser de smartphone, afin de vous garantir une expérience homogène et intégrée.
- **Service de stationnement** – Quand vous approchez de votre destination, vous pouvez voir les places de stationnement disponibles. Il vous suffit de taper sur votre parking préféré pour que le système de navigation mette à jour la destination en vous y menant directement.

L'application Remote Premium¹ fournit des informations actualisées sur votre véhicule et vous permet d'interagir avec lui à distance. Compatible avec la plupart des smartphones, Android Wear™ ou l'Apple Watch®, ce service comprend :

- **Verrouillage/Déverrouillage à distance** – Vous pouvez verrouiller ou déverrouiller les portes du véhicule en appuyant simplement sur un bouton.
- **Signal sonore et clignotant** – Cette fonction active les feux de détresse de votre Land Rover, allume les feux de croisement et émet une alarme sonore pour vous aider à localiser votre véhicule dans un parking bondé.
- **Suivi de trajet** – Cette fonction disponible en option enregistre automatiquement l'historique de vos trajets, y compris vos statistiques d'itinéraire et de kilométrage. Ces informations peuvent ensuite être exportées et envoyées par courriel, pour générer des notes de frais.
- **Vérification de l'état du véhicule** – Cette fonction permet de vérifier le niveau de carburant et l'autonomie restante, l'état des portes et des vitres et l'état du système de verrouillage. Vous pouvez également visualiser le dernier emplacement de stationnement du véhicule et retrouver votre chemin jusqu'à la voiture grâce à un guidage piéton.



¹Remote Premium contient des services de souscription pouvant être prolongés après la période initiale indiquée par votre concessionnaire Land Rover.

Les fonctions et options InControl ainsi que leur disponibilité dépendent des pays. Contactez votre concessionnaire Land Rover pour connaître les disponibilités et l'ensemble des conditions dans votre pays. Les informations et images présentées en rapport avec la technologie InControl, y compris les écrans ou les séquences, sont soumises à des mises à jour logicielles, au contrôle de version et à d'autres modifications visuelles/système selon les options sélectionnées. La connectivité du réseau de téléphonie mobile ne peut être garantie dans toutes les régions. InControl Apps et Remote App doivent être téléchargées sur l'Apple/Play Store.

PACK CONNECT PRO (SUITE)

La technologie **InControl Apps** vous permet de contrôler les applications de votre smartphone Android ou Apple spécifiquement optimisées pour votre véhicule depuis l'écran tactile, notamment les contacts, le calendrier et le lecteur de musique, via un câble USB branché sur une prise USB. Vous pouvez aussi télécharger des applications tierces pour avoir accès à une vaste gamme de services. Les applications comprennent :

- **Spotify²** – Grâce à cette application parfaitement intégrée, accédez pour la première fois au répertoire de Spotify, riche de plus de 30 millions de chansons. Grâce aux mêmes fonctionnalités intuitives que l'application pour smartphone Spotify, vous pouvez parcourir les chansons, stations et recommandations, créer des listes de lecture et accéder à votre musique en mode hors ligne.
- **Tile³** – Cette application vous aide à retrouver des objets égarés ou mal rangés en l'espace de quelques secondes. Attachez un mini-tracker Bluetooth® Tile à vos clés, votre portefeuille ou votre sac. L'application Tile, facile à utiliser, vous aidera alors à retrouver ces objets si vous les avez égarés. L'application est accessible à tout moment via l'écran tactile du véhicule, ce qui vous permet de vérifier que vous avez tout ce qu'il vous faut avec vous avant de partir à l'aventure.

PROTECT

Assistance Land Rover Optimisée – En cas de panne, vous pouvez appeler directement l'équipe Land Rover Assistance en appuyant sur le bouton situé sur la console du pavillon ou à partir de l'écran de l'application smartphone InControl Remote.

Appel d'urgence SOS – En cas d'incident plus grave, la fonction Appel d'urgence SOS vous connecte automatiquement avec l'équipe d'intervention d'urgence qui prévient les secours et les envoie là où vous vous trouvez. Pour garantir votre tranquillité d'esprit, ce service est disponible pendant les dix années suivant la date d'immatriculation.

SECURE TRACKER⁴

Utilise la technologie de suivi pour vous alerter de toute tentative de vol et signale l'emplacement de votre véhicule aux services d'intervention pour une récupération rapide.

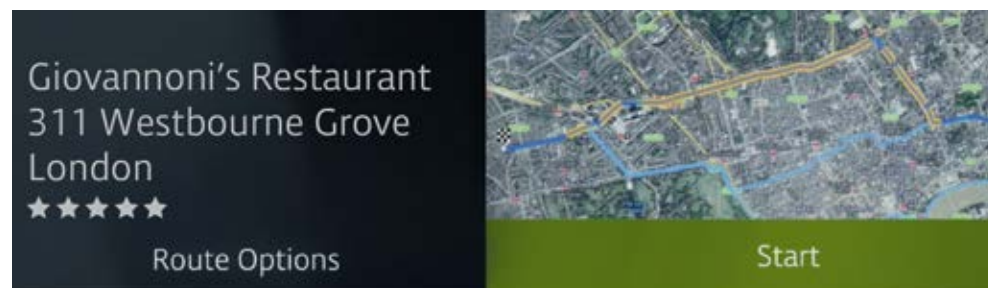

²Disponible uniquement sur les smartphones Apple. Non disponible sur les smartphones Android.

³Requiert InControl Apps. Le tracker Bluetooth Tile doit être acheté séparément. ©2016 Tile Inc. Tile et le logo Tile sont des marques déposées de Tile, Inc.

⁴Secure Tracker requiert une souscription supplémentaire après la période initiale indiquée par votre concessionnaire Land Rover.

La marque déposée et les logos Bluetooth sont la propriété de Bluetooth SIG, Inc. Leur utilisation par Land Rover Limited est soumise à licence. iPhone® est une marque déposée d'Apple Inc. aux États-Unis et dans d'autres pays. Veuillez confirmer la compatibilité avec iPhone auprès de votre concessionnaire Land Rover. InControl Apps doit être téléchargé sur Apple/Play Store. Android™ est une marque commerciale de Google Inc.



PRISES D'ALIMENTATION DANS L'HABITACLE

Le Discovery est équipé d'une multitude de technologies innovantes de pointe ainsi que de points de chargement USB disponibles pour les trois rangées de sièges. Quelle que soit la place où il est assis, chaque passager a la possibilité de se divertir sur sa tablette, sur son téléphone mobile ou sur d'autres appareils*.

On trouve un port 12 V dans la boîte à gants supérieure, un dans le tableau de bord, un port USB dans la console centrale, un port 12 V et deux ports USB dans le coffret de rangement, deux ports 12 V ou USB dans la console centrale arrière, deux ports USB dans l'espace de rangement de la troisième rangée, un port 12 V dans le coffre à bagages et deux ports USB supplémentaires lorsque le système multimédia arrière avec écran 8" est installé.

Un système Wi-Fi Hotspot est également inclus dans le pack Connect Pro. Il est disponible de série sur les modèles SE, HSE et HSE Luxury et en option sur les modèles S.



*L'emplacement des ports USB et des prises 12 V varie selon le niveau de finition.
Intérieur présenté : Discovery HSE Luxury en Light Oyster/Espresso.

TECHNOLOGIES DE CONDUITE

ASSISTANCE DU CONDUCTEUR

FACILITÉ ET SÉCURITÉ

Vous trouverez toute une gamme de fonctions conçues et mises au point pour permettre à vos passagers et à vous-même de profiter pleinement du véhicule, en ville ou sur autoroute.

Le Discovery est équipé des technologies les plus avancées pour vous fournir des solutions de stationnement intuitives et simples. En marche arrière, pour faire un créneau, pour entrer ou sortir d'une place de stationnement exigüe, ces fonctionnalités vous facilitent la vie.

Disponible de série, en option ou comme intégré à un pack d'options.

Pour en savoir plus, recherchez « Aide à la conduite Discovery ».

DE SÉRIE



Détecteurs d'obstacles avant et arrière

Les **détecteurs d'obstacles avant et arrière** vous aident à manœuvrer plus facilement. Lorsque vous enclenchez la marche arrière ou lorsque vous choisissez une activation manuelle, les capteurs situés sur les pare-chocs avant et arrière s'activent. Pendant la manœuvre de stationnement, l'écran tactile et le retour audio vous indiquent à quelle distance vous vous trouvez des obstacles.

La **caméra arrière** offre une meilleure visibilité en marche arrière. Cette aide au stationnement très utile vous facilite également la tâche lorsque vous attelez une remorque au véhicule. Des lignes statiques représentant le périmètre extérieur du véhicule et la trajectoire prévue se superposent à l'image arrière, de façon à faciliter au maximum le stationnement dans les espaces restreints.

Le **régulateur de vitesse avec limiteur de vitesse¹** permet au conducteur de maintenir la vitesse actuelle du véhicule sans devoir appuyer en continu sur la pédale d'accélérateur, réduisant ainsi la fatigue du conducteur. Le limiteur de vitesse permet également au conducteur de programmer une vitesse maximale spécifique que le véhicule ne dépassera pas. Le conducteur peut facilement activer ou désactiver ces deux fonctions selon ses préférences.

Le **contrôle de la vigilance du conducteur** identifie les premiers signes de somnolence et vous recommande de faire une pause.

¹De série sur les modèles S et SE.

Les fonctionnalités embarquées ne doivent être utilisées par le conducteur que lorsque cela ne présente aucun danger. Le conducteur doit avoir en permanence la maîtrise totale de son véhicule. Les fonctions et leur disponibilité peuvent varier selon les caractéristiques du véhicule et le marché. Veuillez consulter la brochure Spécifications et tarifs pour plus de renseignements, ou contactez votre concessionnaire Land Rover le plus proche.

DE SÉRIE

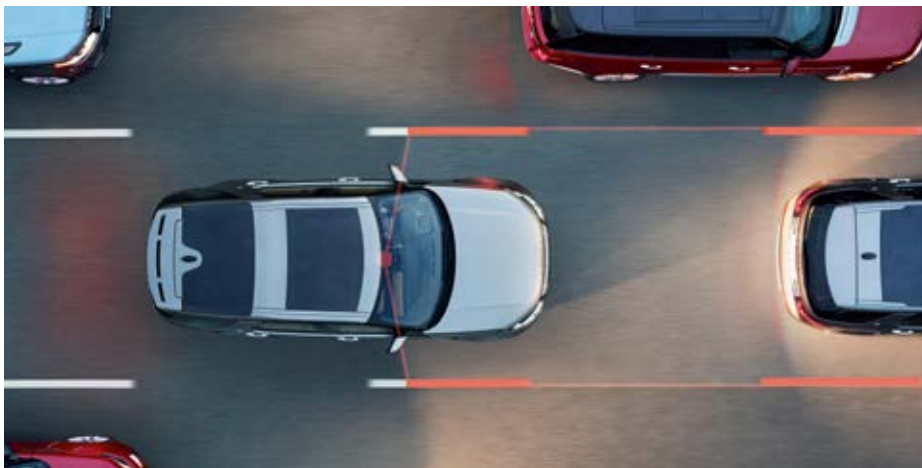

Assistant de maintien de file

L'assistant de maintien de file détecte que vous vous déportez involontairement de votre voie et applique un couple de correction au volant, vous incitant ainsi à redresser la trajectoire de votre véhicule.

Le régulateur de vitesse adaptatif avec assistance de suivi (Stop & Go)² vous permettra de garder une distance de sécurité adéquate entre votre véhicule et celui qui vous précède, si ce dernier ralentit ou s'arrête, que vous rouliez sur autoroute ou que vous vous retrouviez pris dans la circulation urbaine. Si le véhicule suivi s'arrête complètement, le vôtre s'immobilise en douceur. En cas de forte circulation, le régulateur de vitesse adaptatif suit automatiquement la voiture qui vous précède. Le système peut être activé à partir de 20 km/h et, une fois activé, fonctionne entre 0 et 200 km/h.

Le freinage d'urgence peut contribuer à éviter les collisions avec d'autres véhicules ou avec des piétons. S'il détecte une collision frontale potentielle, il vous en avertit par un voyant pour vous donner le temps de réagir. Une caméra placée à l'avant du véhicule surveille les abords du véhicule à des vitesses comprises entre 5 km/h et 80 km/h pour les collisions frontales, et à des vitesses comprises entre 5 km/h et 60 km/h pour les piétons. Si le risque de collision se maintient et que vous ne réagissez pas, le système applique les freins pour réduire la gravité de l'impact potentiel.

EN OPTION



Caméras panoramiques 360°

La fonctionnalité de caméras panoramiques 360° utilise quatre caméras numériques discrètement installées sur le pourtour du véhicule pour afficher sur l'écran tactile une vue de dessus à 360°. Grâce à la possibilité d'afficher plusieurs vues différentes simultanément, cette fonction facilite de nombreuses manœuvres : stationnement en créneau, entrée et sortie d'endroits exigus et engagement sur intersections.

²De série sur les modèles HSE et HSE Luxury.

PACKS EN OPTION

Des packs en option sont disponibles avec un éventail de technologies afin d'améliorer l'expérience de conduite. Le Pack Park vous permet de vous garer et de manœuvrer plus facilement et en toute sécurité dans des espaces exigus et au milieu de la circulation, lorsque votre visibilité est obstruée par des bâtiments ou d'autres véhicules. De plus, grâce au Pack Drive, vous abordez chaque trajet avec confiance et sécurité. Le pack d'aide à la conduite contient la gamme la plus complète de technologies de conduite et de stationnement.

PACK PARK¹



Système d'assistance au stationnement

Le **système d'assistance au stationnement** facilite les manœuvres de stationnement en créneau et en bataille comme jamais auparavant en insérant votre véhicule dans une place adaptée. Il vous reste simplement à sélectionner le rapport adapté et à contrôler la vitesse du véhicule à l'aide des pédales de frein et d'accélérateur. Des descriptions et des messages vous guident tout au long de la manœuvre. L'assistance au stationnement permet également de sortir d'une place avec une sérénité absolue.

La **surveillance du trafic en marche arrière** est particulièrement utile lorsque vous reculez pour sortir d'un stationnement en bataille. Le système vous avertit lorsque des véhicules, des piétons ou d'autres dangers se trouvent à proximité de votre véhicule, d'un côté comme de l'autre, grâce à des avertissements sonores et visuels. Vous êtes ainsi prévenu de la présence d'obstacles derrière vous, même si vous ne les voyez pas.



Aide au stationnement à 360°

L'**aide au stationnement à 360°** vous aide à manœuvrer avec aisance dans les espaces exigus. Des capteurs situés tout autour du véhicule se déclenchent automatiquement lorsque vous sélectionnez la marche arrière. Vous pouvez également les activer manuellement pour afficher sur l'écran tactile un schéma présentant le véhicule vu de dessus. Pendant la manœuvre de stationnement, l'écran tactile et une alarme sonore vous indiquent à quelle distance vous vous trouvez des obstacles.

Le **système de surveillance de sortie du véhicule en toute sécurité** alerte les passagers sortant du véhicule par les portes arrière de la présence de voitures, cyclistes ou autres dangers. Si un obstacle est détecté, un témoin clignote sur la porte.

PACK DRIVE²



Régulateur de vitesse adaptatif avec assistance de suivi

Régulateur de vitesse adaptatif avec assistance de suivi (Stop & Go) Consultez la description page 49.

Le **freinage d'urgence à haute vitesse** détecte un risque de collision frontale avec un autre véhicule et vous en avertit par un voyant. Si le conducteur ne réagit pas, le véhicule actionne lui-même les freins afin d'atténuer la force de l'impact éventuel. Le système de freinage d'urgence à haute vitesse s'active à une vitesse comprise entre 10 km/h et 160 km/h.



Système de surveillance des angles morts avec assistance active

Le système de surveillance des angles morts avec assistance active peut aider à éviter les collisions. Si votre véhicule détecte un autre véhicule dans votre angle mort alors que vous amorcez un changement de voie, un petit témoin s'allume dans le rétroviseur extérieur correspondant tandis qu'un couple de direction de correction vous encourage à éloigner votre véhicule de celui en approche.

Le **régulateur de vitesse intelligent avec lecture des panneaux de signalisation** affiche les limites de vitesse et les interdictions de dépassement sur le combiné d'instruments, où elles seront facilement visibles pour mieux vous informer et accroître votre vigilance sur la route. Lorsqu'il est activé, le limiteur de vitesse adaptatif utilise les informations de reconnaissance de la signalisation routière pour ajuster la vitesse du véhicule en conséquence.

²Disponible uniquement sur les modèles S et SE.

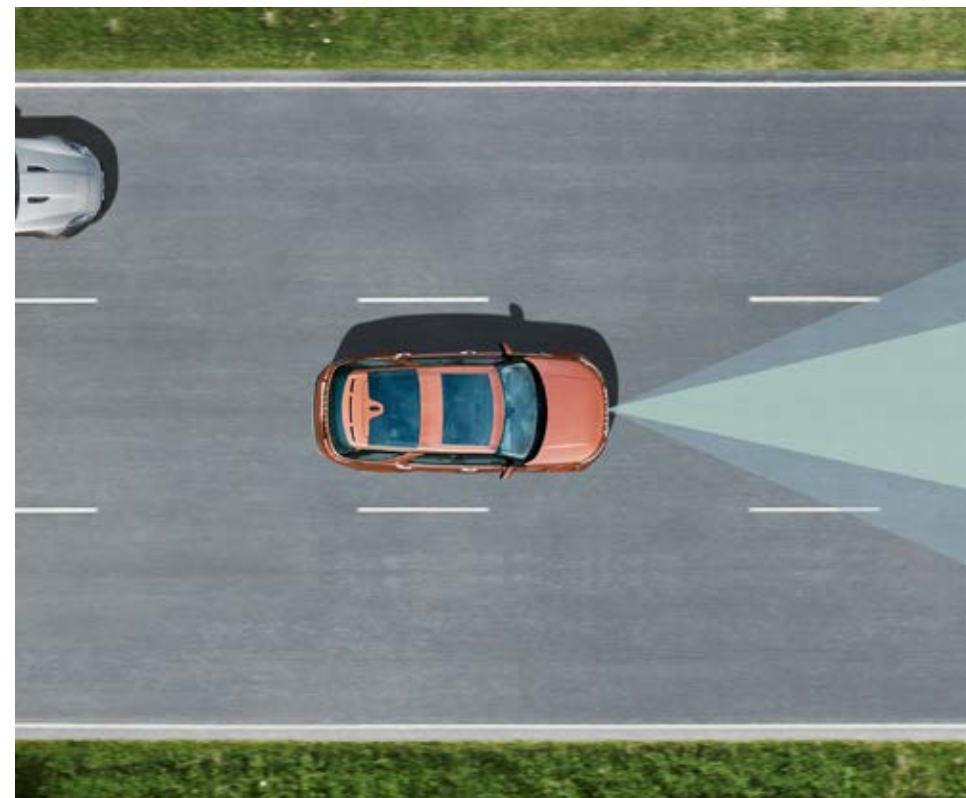

PACK DRIVER ASSIST

Le pack Driver Assist en option contient de nombreuses aides à la conduite, notamment les fonctionnalités du pack Park et du pack Drive (reportez-vous aux pages 46 et 47), ainsi que les fonctionnalités suivantes : caméras panoramiques 360°, système d'assistance au stationnement, aide au stationnement à 360°, surveillance du trafic en marche arrière et freinage d'urgence à haute vitesse. Il comprend également un nouveau régulateur de vitesse adaptatif avec assistance de direction qui centre le véhicule sur la voie et maintient une distance définie avec les véhicules à l'avant, ce qui rend la conduite d'autant plus facile et confortable.

CAMÉRA AVANT 120 m

RADAR AVANT 160 m

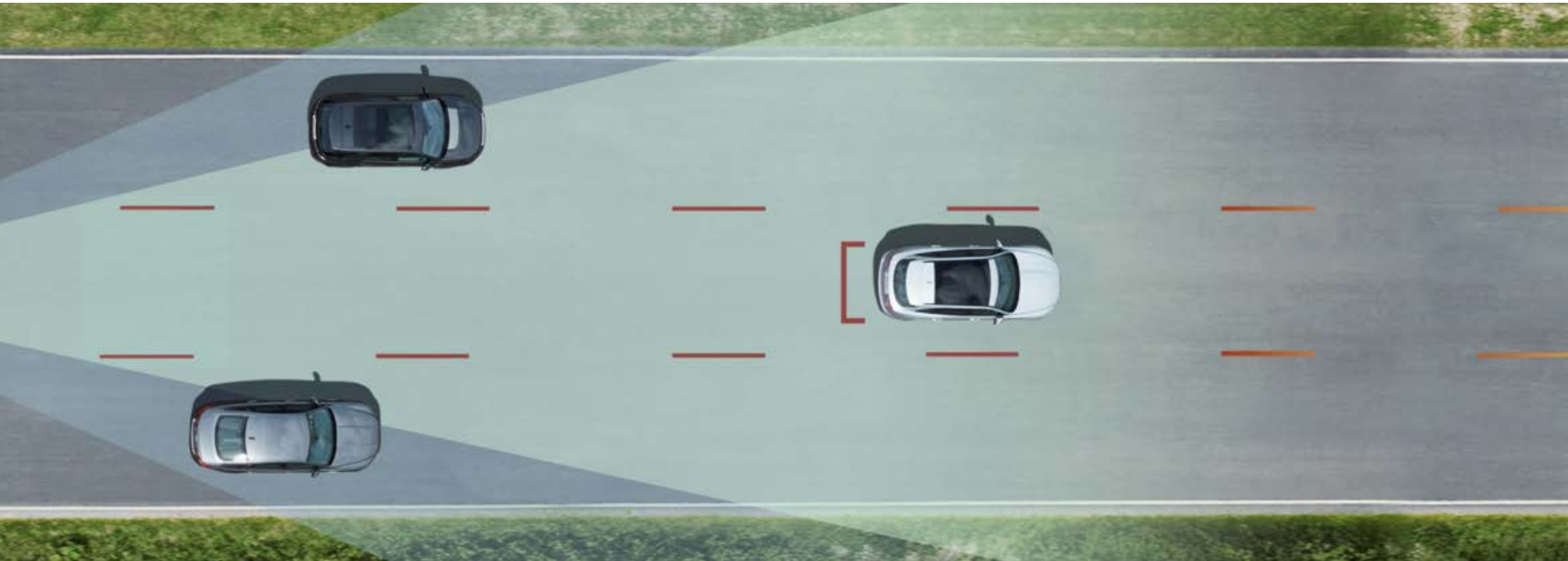

RÉGULATEUR DE VITESSE ADAPTATIF AVEC ASSISTANCE ACTIVE

Le régulateur de vitesse adaptatif avec assistance active peut être activé à partir de 20 km/h et, une fois activé, fonctionne entre 0 et 180 km/h. Il commence à fonctionner lorsque vous appuyez sur le bouton « Set » du régulateur. Une caméra et un radar suivent ensemble les véhicules et les voies devant afin de maintenir le véhicule au centre et de moduler sa vitesse selon le comportement des véhicules qui vous précèdent. Si le véhicule qui vous précède ralentit, voire s'arrête, le système ralentit automatiquement votre véhicule et l'arrête si nécessaire, afin de garantir une conduite sereine, même par forte circulation.

Le régulateur de vitesse adaptatif complète votre conduite ; pendant que vous gardez vos mains sur le volant pour anticiper la circulation, le système vous aide à manœuvrer, freiner et accélérer. Si vous retirez vos mains du volant, le véhicule émet un avertissement. Si l'avertissement n'est pas pris en compte, l'assistance de direction est désactivée, mais le régulateur de vitesse adaptatif reste actif.

AIDES À LA CONDUITE





CENTRE D'INFORMATIONS TOUT-TERRAIN

Le Centre d'informations tout-terrain¹ inclus dans votre système de navigation vous permet d'afficher et d'activer diverses fonctionnalités. Il vous permet aussi d'accéder aux informations sur les 4 roues motrices (AWD) et aux fonctions de guidage pour la conduite tout-terrain.

L'écran tactile affiche des informations sur les roues, la suspension, la transmission et la chaîne cinématique du véhicule, notamment sur les mouvements et l'articulation de la suspension pour les véhicules équipés de la suspension pneumatique électronique.

Le système peut indiquer l'angle du véhicule dans les pentes, il peut donner des conseils concernant la profondeur de gué actuelle et maximale du véhicule. En outre, il comprend une boussole très pratique avec des informations sur la latitude, la longitude et l'altitude.

Le Centre d'informations fournit une multitude d'autres indications précieuses, comme les dimensions du véhicule, utiles pour se garer dans des espaces restreints. Il peut être utilisé pour activer d'autres fonctions destinées à améliorer les capacités, comme la fonction démarrage sur route à faible adhérence.

Grâce au système de caméras panoramiques en option, le Centre d'informations peut aussi montrer la zone située juste devant le véhicule, que le conducteur ne voit pas forcément, afin d'éviter toute collision avec des obstacles invisibles.



DÉMARRAGE SUR ROUTE À FAIBLE ADHÉRENCE

Le nouveau Discovery comprend une fonction de démarrage dédiée² qui permet au véhicule de démarrer sans difficulté sur des surfaces offrant peu d'adhérence, telles que le verglas, la neige ou l'herbe mouillée. Le logiciel adapte le comportement du système en fonction du réglage du Terrain Response. Lorsque vous démarrez, vous le faites avec certitude, assurance et facilité.

¹Le nombre de fonctions affichées sur le Centre d'informations tout-terrain dépend des spécifications du véhicule.

²Le démarrage sur route à faible adhérence est disponible de série sur les modèles SE, HSE et HSE Luxury. De série sur les modèles S spécifiés avec le système de navigation InControl Touch et le système audio Land Rover avancé, disponibles en option.
Intérieur présenté à gauche : HSE Luxury en Nimbus / Espresso.

AIDES AU REMORQUAGE

Le Discovery offre une capacité de remorquage inégalée, allant jusqu'à 3 500 kg*, et un ensemble de fonctionnalités qui rendent les opérations de remorquage simples et faciles.

1 CROCHET D'ATTELAGE DÉPLOYABLE ÉLECTRIQUEMENT

Le Discovery peut être spécifié en option avec un crochet d'attelage à déploiement électrique sur les modèles SE, HSE et HSE Luxury. Ce crochet peut être déployé simplement en appuyant sur un bouton situé dans le coffre ou via l'écran tactile.

2 ASSISTANCE À L'ATTELAGE

L'assistance à l'attelage facilite l'accrochage d'une remorque en vous permettant de visualiser l'opération d'attelage. Cette fonction affiche sur l'écran tactile la trajectoire prévue du crochet de remorquage du véhicule vers la flèche de la remorque. De série sur les véhicules avec les caméras panoramiques 360°.

3 MESURE DE LA CHARGE À LA FLÈCHE

Les modèles HSE et HSE Luxury équipés du crochet d'attelage à déploiement électrique sont également équipés de la fonction Mesure de la charge à la flèche qui vous permet de mesurer rapidement et facilement la charge à la flèche de votre remorque. Ce système peut être commandé via l'écran tactile.

4 DISPOSITIF DE RÉGLAGE DE HAUTEUR ARRIÈRE

La fonction dispositif de réglage de hauteur permet d'utiliser les interrupteurs situés dans le coffre ou sur la clé pour abaisser la hauteur de conduite arrière. Cette fonction est utile lorsqu'il s'agit de charger ou de décharger des objets encombrants, ou lorsque vous devez atteler, dételer ou charger une remorque. Cette fonction est installée de série lorsque le véhicule est spécifié avec la suspension pneumatique électronique.

5 TEST DES FEUX DE REMORQUE

Cette fonctionnalité innovante vous permet de tester les feux de votre remorque sans sortir du véhicule. Si le véhicule est équipé d'un crochet d'attelage à déploiement électrique en option, le système automatique allume les feux par impulsion dans un ordre précis. Il est déclenché via l'écran tactile ou à l'aide d'un bouton situé dans le coffre.

6 ASSISTANCE AU REMORQUAGE

Sur la route, l'assistance au remorquage vous aide également à manœuvrer en marche arrière en prévoyant les mouvements de la remorque. Vous pouvez même choisir la largeur de la remorque pour afficher des repères précis sur l'écran tactile. De série sur les véhicules avec les caméras panoramiques 360°.

*La capacité de remorquage maximale est limitée à 2 500 kg et le poids maximal autorisé à la flèche est limité à 100 kg sur les versions 7 places équipées de jantes 20" aérodynamiques (031GJ).

Les remorques équipées de feux à LED sont susceptibles de compromettre la compatibilité des fonctionnalités de remorquage. Veuillez consulter le concessionnaire Land Rover le plus proche de chez vous pour obtenir plus de renseignements.

Les caractéristiques et la réglementation en matière de remorquage varient selon les pays. Veuillez à respecter la législation en vigueur dans votre pays.

Véhicule présenté : Discovery HSE Luxury en Namib Orange.





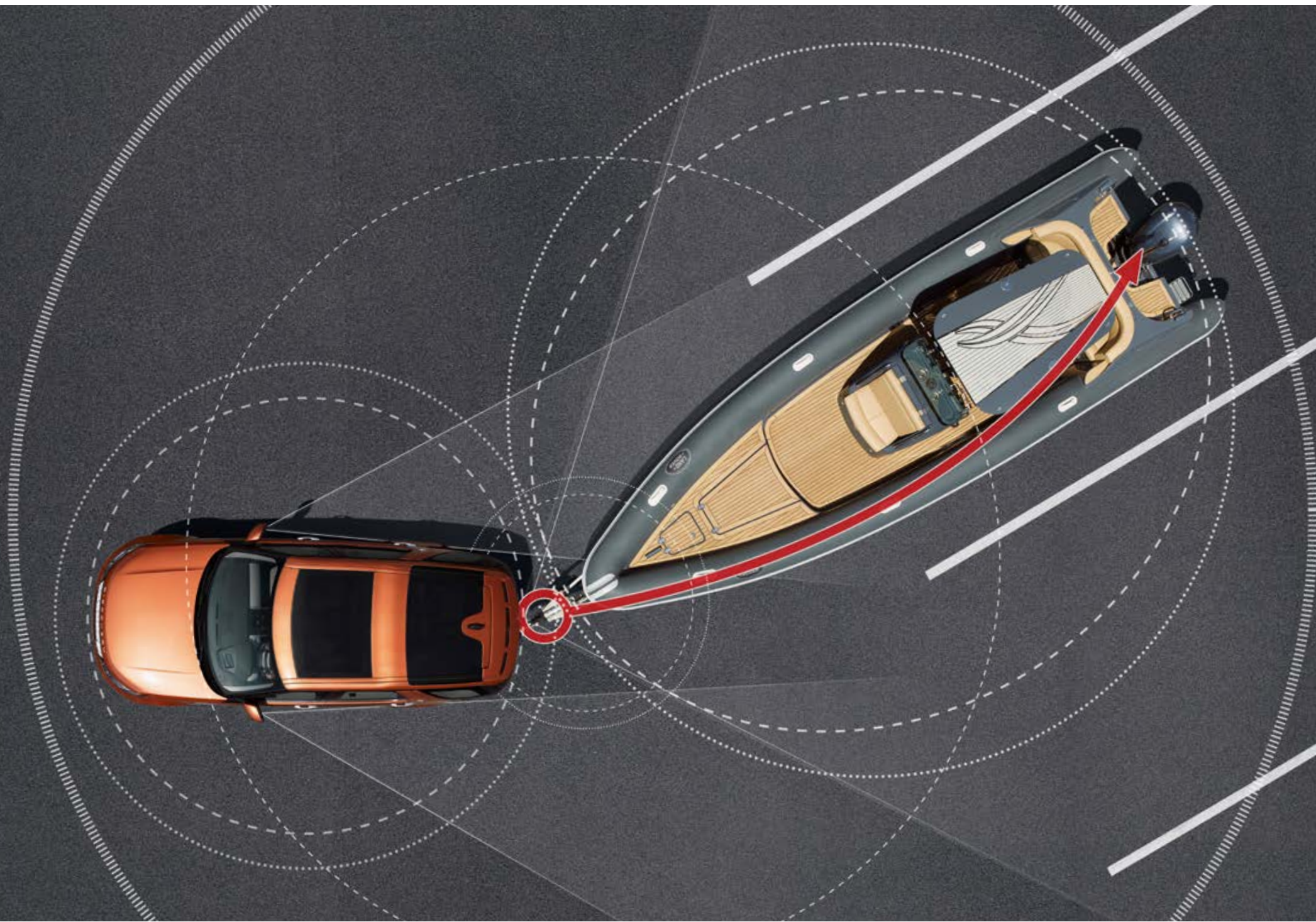



ASSISTANCE AU REMORQUAGE AVANCÉE

Le Discovery est équipé du système d'aide à la marche arrière avec remorque le plus sophistiqué que nous n'ayons jamais conçu. L'assistance au remorquage avancée permet au conducteur de manœuvrer une remorque en position simplement en suivant sa trajectoire sur l'écran tactile principal. Pour contrôler la trajectoire, il suffit au conducteur d'utiliser la molette du système Terrain Response 2 sur la console centrale. Cette méthode est beaucoup plus intuitive que le volant, car elle permet de diriger efficacement la remorque pour suivre la trajectoire souhaitée sans changer de champ de vision. Cette solution est nettement plus simple que la méthode en direction opposée utilisée avec un système de direction classique.

En plus de réduire considérablement les efforts du conducteur, cette fonction améliore la maniabilité et la sécurité du véhicule en marche arrière. En outre, elle alerte le conducteur avant que l'ensemble véhicule/remorque ne se mette en portefeuille.

Le système avancé d'assistance au remorquage est uniquement disponible avec la suspension pneumatique à gestion électronique, la boîte de transfert double vitesse (rapports hauts/bas), la caméra panoramique 360°, l'aide au stationnement à 360° et le système Terrain Response 2. Un crochet d'attelage agréé Land Rover est nécessaire pour pouvoir utiliser cette fonction. Disponible uniquement sur les modèles avec motorisations Ingenium Sd4 et Sd6. Non disponible sur les modèles S.

Les remorques équipées de feux à LED sont susceptibles de compromettre la compatibilité des fonctionnalités de remorquage. Veuillez consulter le concessionnaire Land Rover le plus proche de chez vous pour obtenir plus de renseignements. Les caractéristiques et la réglementation en matière de remorquage varient selon les pays. Veuillez à respecter la législation en vigueur dans votre pays. Véhicule présenté : Discovery HSE Luxury en Namib Orange.



CAMÉRAS PANORAMIQUES 360°

Les caméras panoramiques 360°, en option, comportent une fonction de visibilité aux intersections qui permet de voir clairement tout ce qui vous entoure sur l'écran tactile couleur haute résolution. Quatre caméras numériques discrètement montées sur le pourtour du véhicule vous présentent une vue de près de 360°, y compris une vue aérienne. Cette solution est idéale pour les situations complexes, notamment lorsqu'il s'agit de tracter un bateau ou un van pour chevaux, car les fonctions telles que l'aide à l'attelage et au chargement fonctionnent parfaitement via ce système. Cette technologie peut afficher plusieurs vues simultanément et, grâce à sa fonction zoom et panorama, vous permet de voir les objets et les angles normalement situés sous la ligne de vision.

CONTRÔLE DE STABILITÉ DE L'ATTELAGE

Le contrôle de stabilité de l'attelage (TSA) est une fonction de série qui détecte les mouvements de la remorque et, grâce au freinage sélectif, contribue à corriger les situations potentiellement dangereuses.



CONFORT POUR TOUS

HAUTEUR D'ACCÈS AUTOMATIQUE

Rien de mieux que d'arriver quelque part en faisant sensation. C'est pourquoi nous avons développé la fonction Hauteur d'accès automatique*. Lorsque vous arrivez à destination et que le contact est coupé ou les ceintures de sécurité sont détachées, le véhicule s'abaisse de 15 mm dans un premier temps. Ensuite, lorsque vous ouvrez la porte, il s'abaisse pour atteindre sa hauteur d'accès totale, inférieure de 40 mm, pour que vous puissiez sortir (et monter à bord) du véhicule avec élégance et décontraction. La hauteur de conduite revient automatiquement à la normale lorsque le véhicule redémarre.

SYSTÈME HOMELINK®

Ce système en option consiste en un émetteur universel monté sur le dessous du rétroviseur intérieur. Cet émetteur peut être programmé pour faire fonctionner jusqu'à trois systèmes de commande sans fil à la maison ou au bureau, par exemple pour les portes de garage, les portails automatiques ou encore l'éclairage de sécurité. Le conducteur se simplifie ainsi la vie en remplaçant par un système unique les différentes télécommandes normalement requises pour contrôler tous ces dispositifs.

IONISATION DE L'AIR DANS L'HABITACLE

Cette technologie en option contribue au bien-être du conducteur et des passagers en réduisant les allergènes, les bactéries dans l'air et les odeurs associées, améliorant ainsi la qualité de l'air dans l'habitacle du véhicule. Une fois ionisées, les particules qui flottent dans l'air sont attirées vers les surfaces solides, ce qui permet de purifier l'air ambiant. Elle peut être activée ou désactivée.

*De série avec la suspension pneumatique électronique.
Véhicule présenté : Discovery HSE Luxury en Silicon Silver.

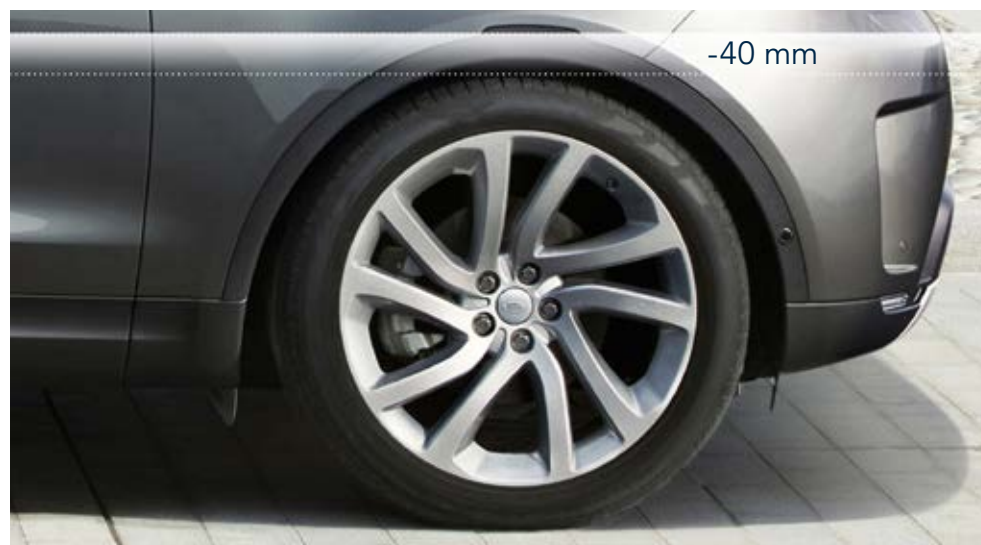



TOIT PANORAMIQUE

Le toit ouvrant fixe avant ou arrière ou le toit ouvrant coulissant avant et le toit panoramique fixe arrière en option sur les modèles SE, HSE et de série sur les modèles HSE Luxury, amplifient la sensation d'espace et inondent l'intérieur de lumière, y compris les sièges de troisième rangée (selon spécifications) tout en offrant une meilleure vue de l'environnement.

Et surtout, la teinte foncée du verre trempé maintient une température confortable dans l'habitacle et protège les occupants et l'intérieur des rayons du soleil. Des stores intérieurs à commande électrique sont également fournis pour plus de confort lorsque le véhicule est spécifié avec un toit panoramique.

ÉCLAIRAGE D'AMBIANCE INTÉRIEUR CONFIGURABLE

Le raffinement et les possibilités de personnalisation atteignent de nouveaux sommets grâce à l'option Éclairage intérieur ambiant configurable, installée de série sur les modèles HSE Luxury.

Cette fonction permet aux occupants de modifier les teintes et donc l'ambiance de l'habitacle pour l'accorder à leur humeur. Cinq couleurs sont disponibles, du Ice White au Moonlight en passant par le Racing Red.

CLIMATISATION

Pour maintenir l'habitacle à la température idéale quel que soit le temps, le Discovery est doté d'un système de climatisation haute efficacité. Fruit d'un programme de développement incroyablement rigoureux, le système a été testé en conditions réelles à des températures comprises entre -40 et +50 °C.

Quatre versions sont disponibles, allant de la climatisation manuelle deux zones ou automatique deux zones à un système automatique trois zones, offrant des réglages de température individuels pour le conducteur, le passager avant et les sièges arrière. Un système haut de gamme quatre zones est disponible en option sur les modèles HSE et HSE Luxury. Il offre des commandes de climatisation individuelles pour le conducteur, le passager avant et les deux côtés de l'habitacle arrière.

Le système à quatre zones avec chauffage et refroidissement indépendants offre une amélioration significative du confort des places arrière avec plusieurs sorties au niveau du visage et des pieds.

SIÈGES

Les sièges avant et arrière chauffants sont disponibles en option sur les modèles S et font partie d'un pack sur les modèles SE, HSE et HSE Luxury. Des sièges de troisième rangée chauffants exclusifs sont également disponibles en option sur les modèles HSE et HSE Luxury.

Qu'importe la température, des sièges avant et des sièges extérieurs de deuxième rangée chauffants et ventilés sont disponibles en option sur les modèles HSE et HSE Luxury. Le conducteur et le passager peuvent régler la température indépendamment, via l'écran tactile, pour bénéficier d'un confort maximal.

Pour le nec plus ultra en termes de confort, des sièges avant massants sont disponibles en option sur les modèles HSE Luxury. Ils permettent au conducteur et au passager de choisir des programmes individuels sur l'écran tactile. Il existe cinq programmes, avec une intensité plus ou moins forte, chacun procurant un massage réconfortant qui détendra le conducteur et son passager.







CLÉ LOISIRS

La clé loisirs vous aide à profiter pleinement de la vie. Pour gagner en simplicité, vous pouvez la porter comme un accessoire si vous ne souhaitez pas vous encombrer de votre clé. Le bracelet est solide et entièrement imperméable. Il vous permet de vous adonner à diverses activités de loisirs, de la voile au saut en parachute, en gardant sur vous votre clé de voiture. La clé loisirs a été testée dans des conditions extrêmes. Elle peut aller dans l'eau jusqu'à 30 m de profondeur et peut résister à des températures comprises entre -40 et +85 °C.

Vous pouvez utiliser la clé loisirs pour verrouiller et déverrouiller votre véhicule. Lorsque vous sortez du véhicule, vous pouvez laisser la clé conventionnelle à l'intérieur du véhicule et présenter la clé loisirs devant le hayon pour le verrouiller. La clé conventionnelle est alors désactivée automatiquement pour des raisons de sécurité. La clé loisirs est disponible en option sur les modèles SE, HSE et HSE Luxury, ou comme accessoire à monter chez un concessionnaire Land Rover.





MOTORISATIONS

TRANSMISSION AUTOMATIQUE À 8 RAPPORTS

Tous les moteurs essence et Diesel du Discovery sont couplés avec la transmission automatique à 8 rapports qui a été paramétrée par les ingénieurs de Land Rover pour combiner des passages de rapport d'une extrême douceur avec une réactivité exceptionnelle. Avec huit rapports très rapprochés, les changements de vitesses sont presque imperceptibles, chaque passage s'effectuant en à peine 200 millisecondes.

Les commandes comprennent de série des palettes au volant qui permettent au conducteur de prendre la main et de passer les rapports manuellement.

La transmission automatique à 8 rapports, légère et optimisée, est idéale pour transmettre le couple impressionnant des moteurs essence et Diesel tout en contribuant à leur faible consommation.

La transmission est paramétrée pour sélectionner le blocage du convertisseur de couple le plus tôt possible afin de réduire le patinage et les pertes d'énergie. Le système Transmission Idle Control désengage 70 % de l'entraînement lorsque le véhicule est stationnaire et lorsque le moteur tourne au ralenti, réduisant ainsi significativement la consommation de carburant en ville.

Par temps froid, la boîte sélectionne des rapports inférieurs pour accélérer le réchauffage et amener le moteur à sa température de fonctionnement optimale le plus rapidement possible.

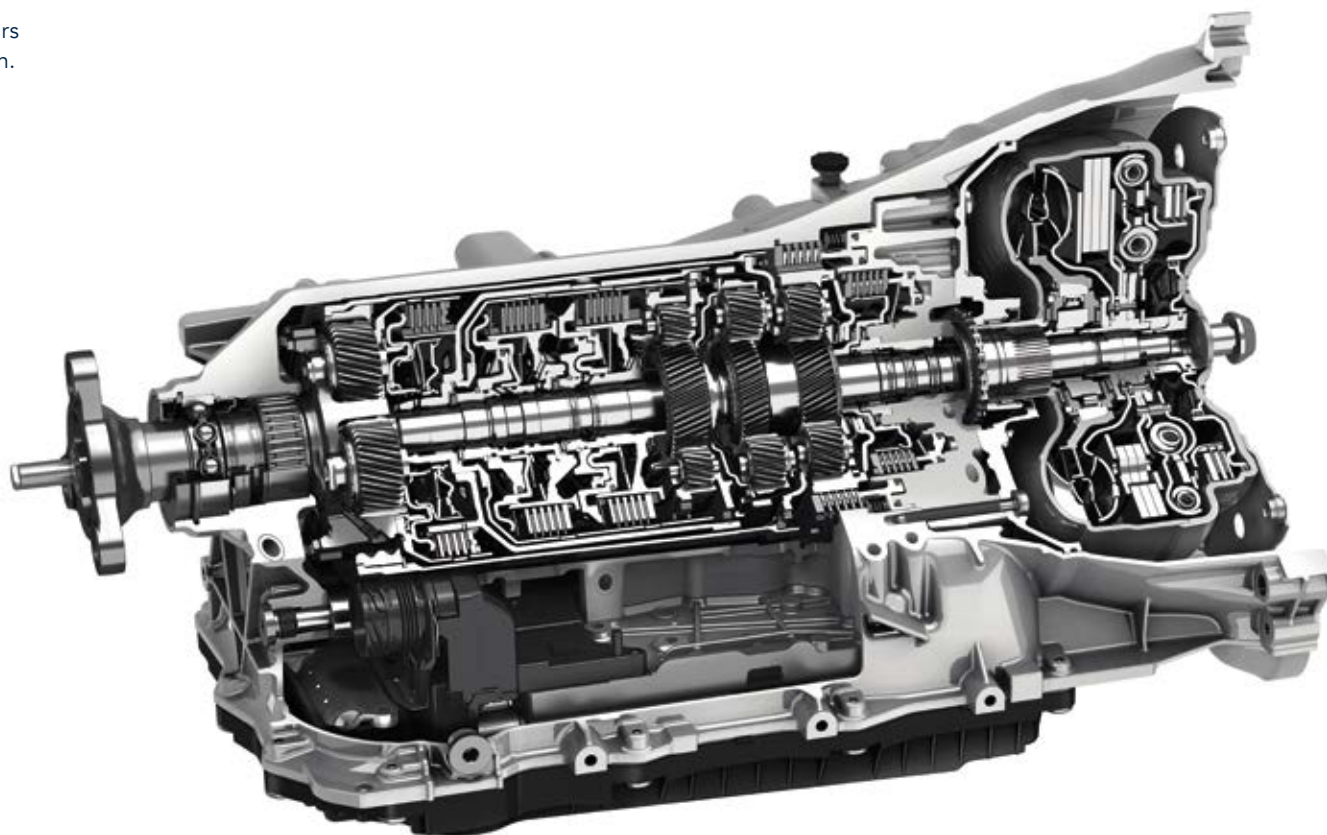

Véhicule présenté à gauche : Discovery HSE Luxury en Namib Orange.



MOTEURS DIESEL INGENIUM

Sd4 240CH CEE

Il s'agit de la version haut rendement de 240 ch du moteur Diesel Ingenium. Ce moteur à double turbocompresseur séquentiel en série allie performances exceptionnelles et maniabilité exemplaire à basse vitesse.

Il bénéficie d'une conception de piston unique et de chambres de combustion optimisées pour supporter l'augmentation de puissance et de couple. Il emploie des injecteurs solénoïdes, opérant à des pressions élevées allant jusqu'à 2 200 bar avec un débit d'injection accru de 32,5 %. Ces derniers s'ouvrent et se ferment extrêmement rapidement et avec une précision incomparable pour injecter le carburant afin de vous offrir une conduite plus économique sans effort.



ACCÉLÉRATION
0-100 KM/H (SECONDES)

8,7



VITESSE MAXIMALE
(KM/H)

207

CC

CYLINDRÉE
(CC)

1 999

Sd4 Ingenium Diesel 2.0L 240 ch



MOTEUR DIESEL

SD6 306CH CEE

Le moteur Diesel V6 3.0L à double turbocompresseur produit une puissance de 306ch CEE et un couple de 700 Nm. Il est idéal pour répondre aux besoins de puissance et de couple élevés tout en assurant une maniabilité exceptionnelle.

Le double turbocompresseur séquentiel en parallèle innovant, un concept créé par Jaguar Land Rover, comprend un roulement à billes en céramique sur le turbo primaire pour réduire les frottements afin d'assurer une réponse du papillon maximale.

Une pompe de liquide de refroidissement modulable et une double pompe à huile sont utilisées pour gérer l'énergie thermique de manière optimale afin d'améliorer le rendement du moteur.

Le système d'injection de carburant à rampe commune piézo permet de contrôler précisément la quantité de carburant injectée, en créant un mélange uniforme pour améliorer l'efficacité de la combustion et réduire les émissions.

Le moteur exploite ces technologies pour fournir un raffinement et des performances de pointe.



CC

ACCÉLÉRATION
0-100 KM/H (SECONDES)

VITESSE MAXIMALE
(KM/H)

CYLINDRÉE
(CC)

Sd6 Diesel 3.0L 306ch CEE

7,5

209

2 993



MOTEUR ESSENCE INGENIUM

Si4 300CH CEE

Le moteur Si4 essence 4 cylindres 2.0L utilise des innovations de pointe pour améliorer tous les aspects de la performance. Des technologies comme le système de relevage intelligent à variation continue, associé au calage variable, permettent d'optimiser l'efficacité, les performances et la consommation. Le moteur de 300ch CEE produit un couple pouvant atteindre 400 Nm entre 1 500 et 4 000 tr/min. Son turbocompresseur, doté de roulements à billes céramiques et d'une roue de compresseur à haut débit, améliore la suralimentation. Cette innovation optimise le démarrage et la réponse, tout en assurant une puissance maximale. Le circuit de refroidissement double à commande électronique améliore le réchauffage du moteur, d'où une réduction de la consommation de carburant et des émissions polluantes.



ACCÉLÉRATION
0-100 KM/H (SECONDES)



VITESSE MAXIMALE
(KM/H)

CC

CYLINDRÉE
(CC)

2.0L Si4 essence 300 ch

7,7

201

1 997

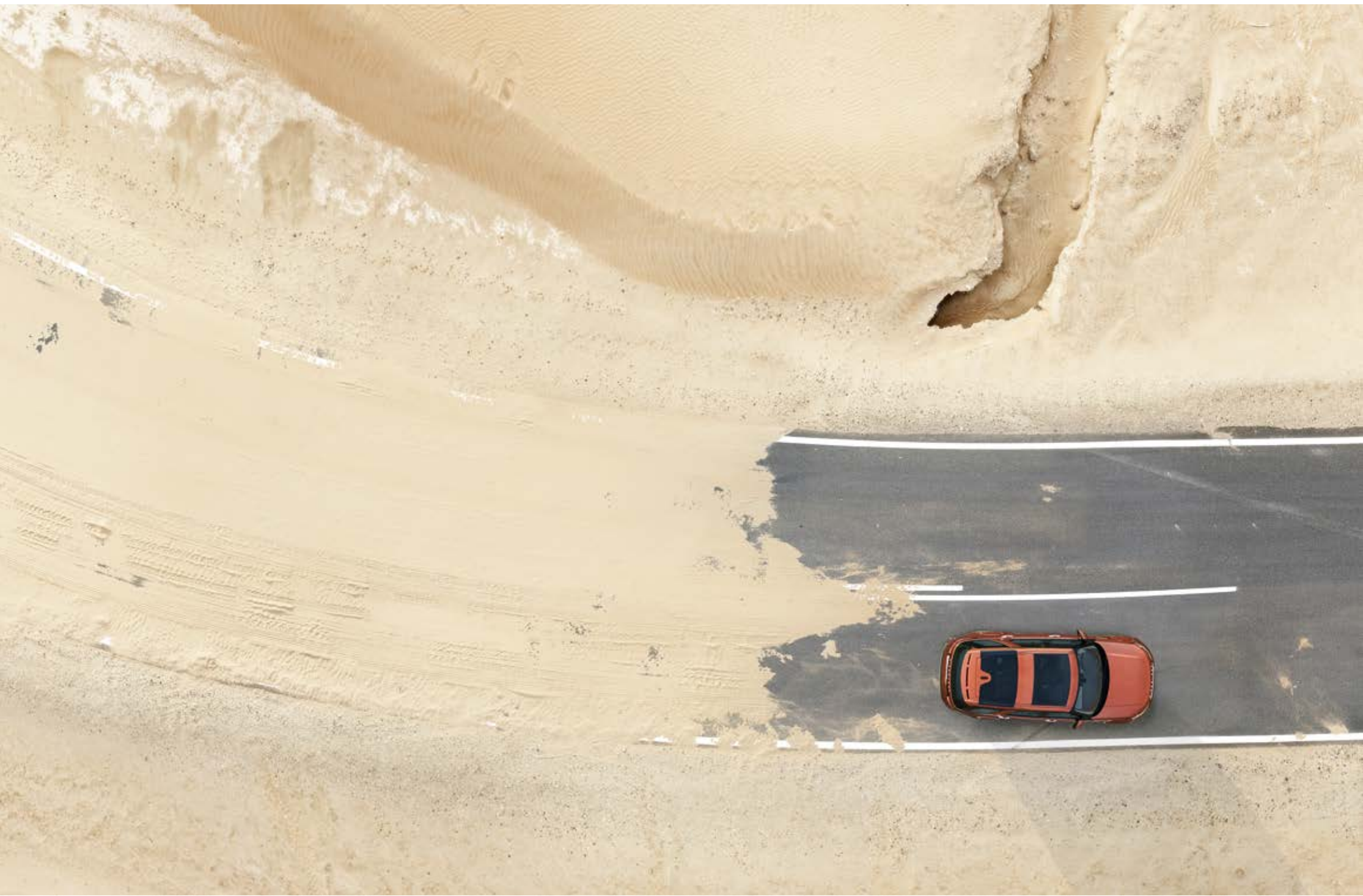

CARROSSERIE ET CHÂSSIS

ROBUSTESSE ET STABILITÉ

CONSTRUCTION LÉGÈRE

Avec sa carrosserie monocoque en aluminium, le Discovery offre des niveaux de performances supérieurs, ainsi qu'une résistance, une durabilité et une efficacité améliorées. Allégé de 460 kg par rapport à son prédécesseur*, il bénéficie également d'un moteur à 4 cylindres qui offre une meilleure économie de carburant. De plus, grâce à l'utilisation des toute dernières innovations dans le domaine des matériaux et des technologies de construction, le véhicule peut affronter tous les chocs et les impacts associés à la conduite tout-terrain sans aucun problème.

ARCHITECTURE DE SUSPENSION LÉGÈRE RÉVOLUTIONNAIRE

Un autre atout clé du Discovery en termes de capacités de conduite réside dans son architecture de suspension légère.

Principalement construite à l'aide de composants légers en aluminium, la suspension est entièrement indépendante, avec une conception à double triangle à grand espacement à l'avant et multibras évoluée à l'arrière.

La suspension a été conçue spécialement pour porter au maximum les capacités du Discovery, en offrant une conduite réactive et agile allié à un confort et un raffinement suprêmes.

Pour consulter les options de suspension disponibles sur le Discovery, reportez-vous à la page 31.

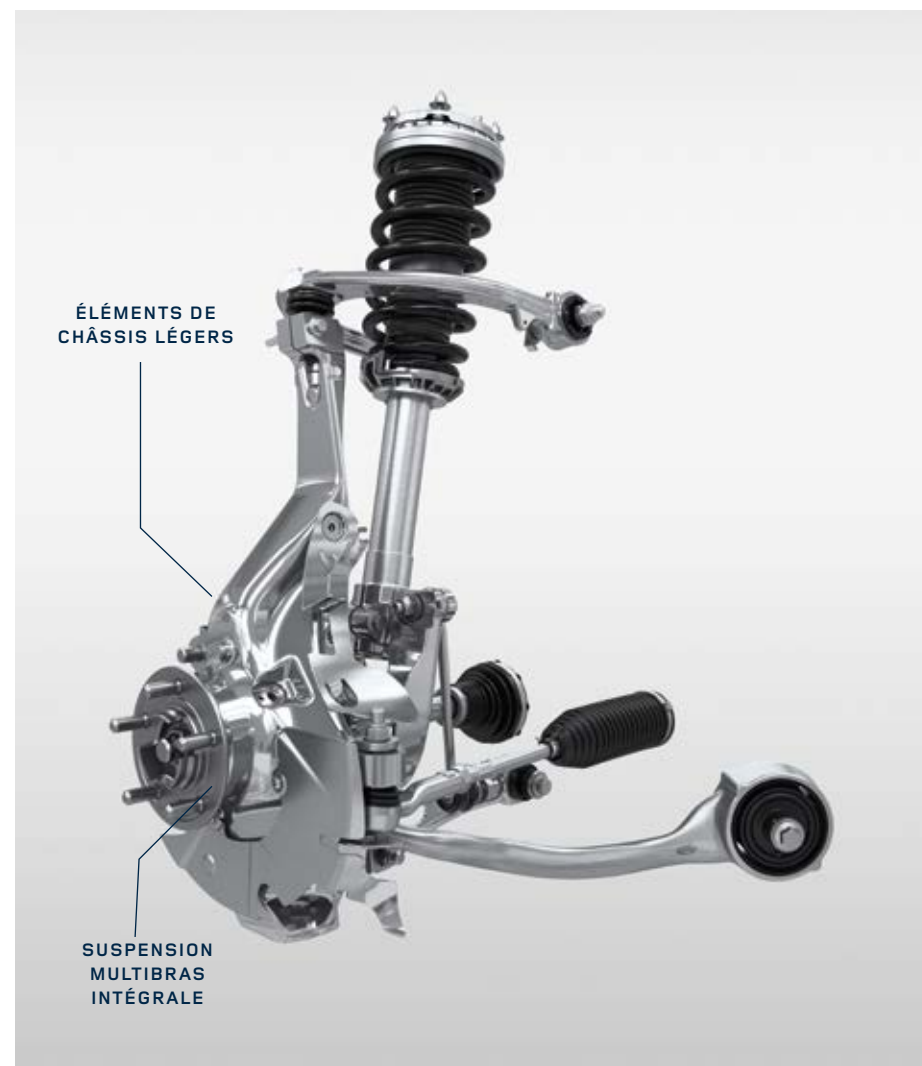



MONOCOQUE
ALUMINIUM

MAGNÉSIUM

HAYON COMPOSITE
PLASTIQUE LÉGER

SÉCURITÉ

5* EURO NCAP

Le Discovery a obtenu la note maximale de cinq étoiles aux tests Euro NCAP, issus du programme européen d'évaluation des nouveaux modèles de voiture. Dans toutes les versions, y compris les modèles à sept sièges, toutes les places assurent un haut niveau de protection aux occupants. Le Discovery est aussi doté d'une gamme complète d'équipements de sécurité des occupants, qui comprend également les airbags conducteur et passager et des airbags rideaux et de thorax.

PROTECTION DE SÉCURITÉ DES OCCUPANTS

La structure de carrosserie optimisée en aluminium du Discovery protège les occupants grâce à une cellule de sécurité incroyablement robuste et stable. La cellule a été entièrement optimisée à l'aide d'outils de simulation informatiques qui ont permis aux ingénieurs d'effectuer un nombre significatif de crash-tests virtuels bien avant que les prototypes ne soient disponibles.

L'équipement de sécurité des occupants comprend des systèmes complets de retenue et d'airbags dont des airbags conducteur et passager, des airbags rideaux et thoraciques ainsi que des prétensionneurs de ceinture de sécurité¹.

Le Discovery est équipé de série de 6 airbags, et de 8 airbags lorsque le véhicule est spécifié en version sept places.

PRÉTENSIONNEURS DE CEINTURE DE SÉCURITÉ¹

Agissant en combinaison avec les airbags, ils offrent une protection supplémentaire en cas d'impact frontal en réduisant le mouvement vers l'avant de l'occupant.

POINTS ISOFIX

Jusqu'à cinq¹ fixations ISOFIX/i-Size inférieures et points d'ancrage supérieurs associés sont installés sur les trois rangées de sièges². Ces dispositifs assurent une sécurité de fixation optimale pour les dispositifs de retenue pour enfants. Consultez la disponibilité des équipements de série dans votre pays.

AIRBAGS RIDEAUX AVEC DÉTECTION DE RETOURNEMENT

En cas d'impact latéral ou de retournement, ces airbags se déploient pour offrir une protection supplémentaire contre les blessures à la tête.

AIDES À LA SÉCURITÉ DE CONDUITE ET DE STATIONNEMENT

Le Discovery a été conçu pour assurer votre sécurité. Il peut être équipé de nombreuses aides à la sécurité de conduite et de stationnement, notamment le freinage d'urgence, le système de surveillance des angles morts avec assistance active, le système d'assistance au stationnement et la caméra panoramique 360°. En outre, les phares à LED intelligemment conçus ont été dessinés pour envelopper le côté du véhicule afin de rendre les clignotants plus visibles, pour une sécurité accrue. Les phares à LED adaptatifs, disponibles en option sur les modèles SE, HSE et HSE Luxury, sont à la fois pratiques et élégants. Pour une conduite de nuit détendue, les phares à faisceaux orientables modulent la convergence des faisceaux à l'avant du véhicule afin que ceux-ci suivent la courbe du virage.

Pour consulter la gamme des aides à la sécurité de conduite et de stationnement disponibles, reportez-vous aux pages 44-59.

SYSTÈME DE VÉRIFICATION DES CEINTURES DE SÉCURITÉ DES PASSAGERS



¹Sièges avant, sièges extérieurs de la deuxième rangée et sièges de la troisième rangée uniquement.
Points ISOFIX de première rangée disponibles uniquement avec les sièges en cuir.

²Si le véhicule est spécifié avec les sièges de troisième rangée.



SYSTÈMES DE SÛRETÉ

1 AIRBAG CONDUCTEUR

2 AIRBAG PASSAGER

3 AIRBAGS DE TYPE RIDEAU

4 AIRBAGS THORACIQUES LATÉRAUX

5 INTERRUPTEUR DE DÉSACTIVATION D'AIRBAG POUR LE PASSAGER AVANT

6 PRÉTENSIONNEURS DE CEINTURE DE SÉCURITÉ

7 RAPPEL DE CEINTURE DE SÉCURITÉ

8 POINTS ISOFIX/I-SIZE

Véhicule présenté ci-dessus : Discovery HSE Luxury en Namib Orange avec sièges de troisième rangée en option.





ENVIRONNEMENT

DÉVELOPPEMENT DURABLE

Le Discovery illustre l'engagement continu de Land Rover à améliorer les performances environnementales de ses produits et de ses opérations, ainsi que sa détermination à livrer des véhicules à la fois adaptés à vos besoins et attractifs. Par exemple, dans le cadre de notre engagement visant à réduire notre impact sur l'environnement, notre Centre de fabrication de moteurs, basé au Royaume-Uni, compte plus de 22 000 panneaux solaires, constituant le plus grand parc photovoltaïque sur toit du pays.

Le Discovery a été conçu avec une approche complète du cycle de vie afin d'utiliser moins de ressources, plus de matériaux écoresponsables et afin de minimiser les émissions de CO₂ pendant tout le cycle de vie du véhicule. Sa structure légère en aluminium et ses groupes motopropulseurs optimisés ont permis de réduire l'impact environnemental résultant de la production et du développement des matériaux jusqu'à l'utilisation par les clients.

Le Discovery est construit dans des sites de fabrication de pointe respectant certaines des normes environnementales les plus strictes du monde. En se concentrant sur l'innovation et l'efficacité dans tous les aspects de ses processus, l'entreprise a réduit de 30 %¹ les émissions de CO₂ de ses opérations par véhicule. La mise en décharge des déchets de production a été réduite de 79 %¹ par véhicule et la consommation d'eau a été réduite de 34 %¹ par véhicule. Nos investissements, notre engagement et notre détermination dans ces domaines nous permettent de réaliser des économies supplémentaires et de gagner en efficacité. La gestion responsable des ressources fait partie intégrante de la stratégie à long terme de l'entreprise en matière de développement durable.

DES MATÉRIAUX LÉGERS ET DURABLES

Le Discovery intègre une conception respectueuse de l'environnement et des choix de matériaux intelligents. L'utilisation de l'aluminium dans la structure de carrosserie permet d'obtenir une réduction de 9 %² des émissions de CO₂ pendant le cycle de vie du véhicule. Notre chaîne d'approvisionnement d'aluminium en boucle fermée nous assure également de réutiliser l'excédent d'aluminium haute qualité issu de notre processus d'emboutissage de tôle. Cela réduit les besoins de production d'aluminium primaire, cela permet d'économiser l'énergie et de réduire les émissions de CO₂ résultant de la production des matériaux, tout en préservant la qualité de l'aluminium destiné à nos véhicules.

Nous utilisons autant que possible des matériaux recyclés, notamment jusqu'à 50 % d'aluminium recyclé et produit en boucle fermée pour la carrosserie. Les versions HSE Luxury du Discovery utilisent plus de 19 kg de plastiques recyclés dans le panneau d'instruments, les garnitures de passage de roue et les pare-chocs, contribuant ainsi à éviter la mise en décharge de plus de 7 850 tonnes de plastique au cours du cycle de production des véhicules. Le véhicule est conçu pour se conformer aux exigences des normes imposant un taux de recyclabilité/réutilisation de 85 % et un taux de récupération de 95 % à la fin de la vie du véhicule.

¹Données JLR 2014/15 vs. 2007.

²Données basées sur les résultats de l'évaluation du cycle de vie des véhicules Jaguar Land Rover comparant le Discovery TDV6 au Discovery Sd4 Ingenium.

Véhicule présenté : Discovery HSE Luxury en Namib Orange.

LE DISCOVERY OFFRE UNE GAMME D'OPTIONS ET UNE MODULARITÉ QUI VOUS PERMETTENT DE PERSONNALISER VOTRE VÉHICULE.

Les pages suivantes vont vous guider dans une succession logique d'étapes afin que votre véhicule soit parfaitement adapté à votre style de vie. De multiples possibilités s'offrent à vous : la sélection de la motorisation et du modèle, le choix des couleurs extérieures et intérieures, des jantes, des finitions et des détails qui définissent votre style.

Si vous désirez visualiser vos choix, utilisez notre configurateur en ligne sur le site landrover.fr

76-77

1

**ÉTAPE 1
CHOISISSEZ VOTRE
MOTORISATION**

Faites votre choix parmi une gamme de motorisations puissantes, essence ou Diesel.

78-99

2

**ÉTAPE 2
CHOISISSEZ VOTRE
MODÈLE ET VOS OPTIONS**

Comparez les équipements de série et en option de chaque modèle. Vous avez également le choix entre plusieurs packs d'options pour personnaliser votre véhicule.

100-103

3

**ÉTAPE 3
CHOISISSEZ VOTRE
COULEUR**

Optez pour un véhicule à votre image, grâce au vaste choix proposé.

104-105

4

**ÉTAPE 4
CHOISISSEZ VOS JANTES**

Différents styles sont disponibles, chacun conçu pour mettre en valeur l'audacieux design extérieur.

106-113

5

**ÉTAPE 5
CHOISISSEZ VOTRE
INTÉRIEUR**

Lorsque vous choisissez votre intérieur, vous pouvez le personnaliser en optant pour la meilleure configuration de sièges, l'assortiment de couleurs idéal pour les sièges, les matériaux et les finitions que vous préférez. Utilisez ces trois éléments pour vous faire plaisir et pour marquer votre véhicule de votre empreinte personnelle.

120-121

CARACTÉRISTIQUES TECHNIQUES

Dimensions, performances et autres données techniques.

114-119

6

**ÉTAPE 6
CHOISISSEZ VOS
ACCESSOIRES**

Des accessoires conçus pour personnaliser votre véhicule et répondre à vos besoins et envies.

1

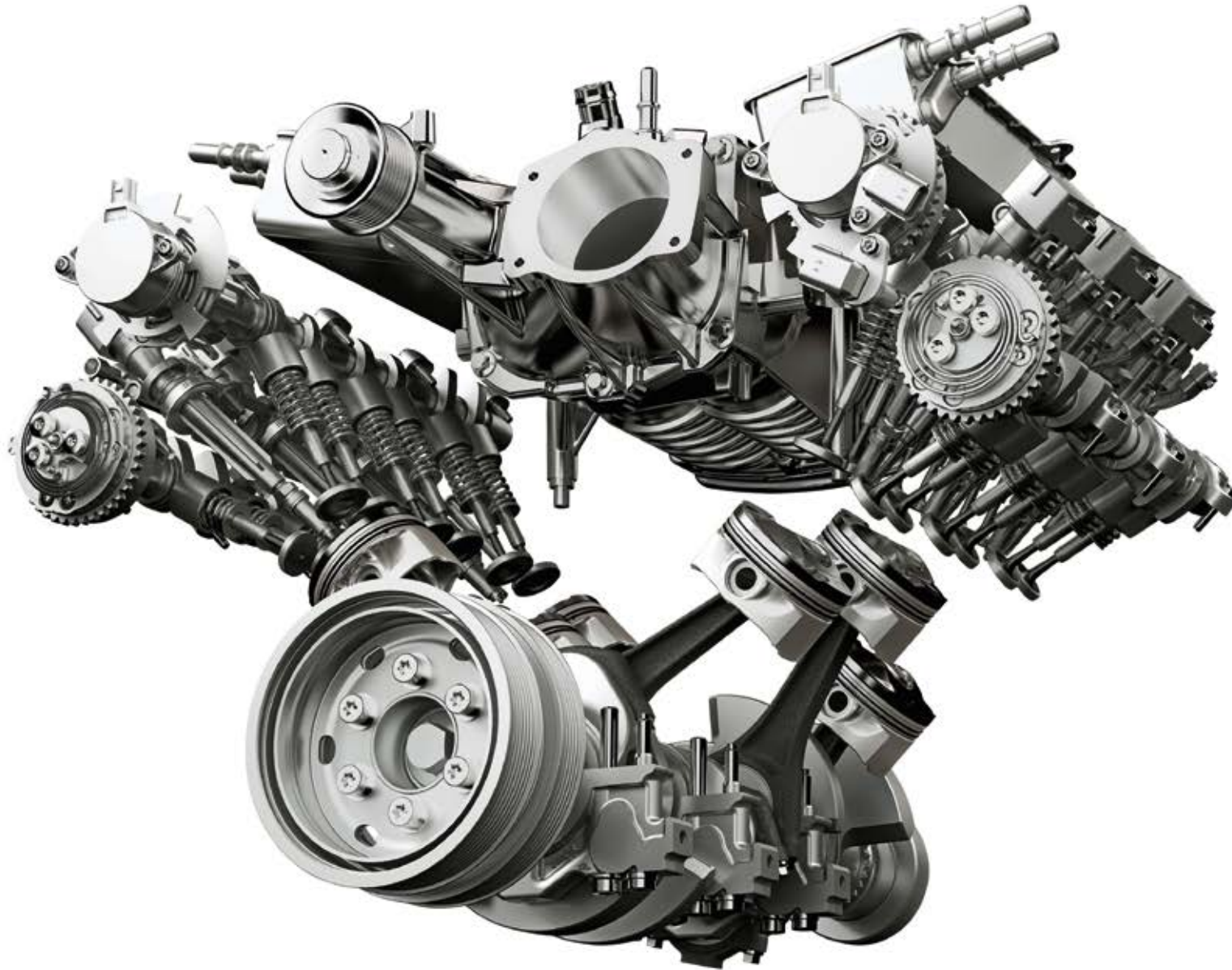

SPÉCIFICATIONS

CHAÎNE CINÉMATIQUE, PERFORMANCES MOTEUR ET CONSOMMATION

Le Discovery offre des performances de pointe grâce à sa gamme avancée de moteurs essence et Diesel raffinés et économiques, couplés à une transmission automatique à 8 rapports fluide et réactive.

	DIESEL				ESSENCE			
	2.0L Sd4		3.0L Sd6		2.0L Si4			
	AUTOMATIQUE		AUTOMATIQUE		AUTOMATIQUE			
PUISSANCE (CH)	240		306		300			
Chaîne cinématique	TRANSMISSION INTÉGRALE		TRANSMISSION INTÉGRALE		TRANSMISSION INTÉGRALE			
Puissance kW (ch) / tr/min	177 (240) / 4.000		225 (306) / 3 750		221 (300) / 5 500			
Couple (Nm / tr/min)	430 / 1 400		700 / 1 500 - 1 750		400 / 1 500-4 000			
Cylindrée (cm3)	1 999		2 993		1 997			
Nombre de cylindres	4		6		4			
Nombre de soupapes par cylindre	4		4		4			
Disposition des cylindres	Longitudinal en ligne		V6 longitudinal		Longitudinal en ligne			
CONSOMMATION – ÉQUIVALENT NEDC (NEDC2)*	CLASSE 1	CLASSE 2	CLASSE 1	CLASSE 2	CLASSE 1	CLASSE 2		
Sièges	5 / 7	5 / 7	5 / 7	5 / 7	5 / 7	5 / 7		
Consommation NEDC2	Cycle mixte	l/100 km	7,2 / 7,4	7,4 / 7,5	7,5 / 7,5	7,6 / 7,7	9,5 / 9,6	9,6 / 9,7
Émissions de CO ₂	Cycle mixte	g/km	191 / 194	194 / 197	197 / 198	201 / 202	216 / 220	218 / 222
CONSOMMATION – WLTP**								
WLTP, consommation, énergie testée	Basse	l/100 km	8,3	8,9	8,9	10,0	10,8	
	Élevée	l/100 km	9,4	10,0	10,0	12,0	12,0	
WLTP, émissions de CO ₂ , énergie testée	Basse	g/km	217	233	233	244	244	
	Élevée	g/km	247	262	262	270	270	

MODÈLES CLASSÉS PAR MOTEURS

	S	SE	HSE	HSE LUX
Sd4 Ingenium Diesel 2.0L 240ch CEE	■	■	■	■
Sd6 3.0L Diesel 306ch CEE	–	■	■	■
Ingenium 2.0L Si4 essence 300ch CEE	■	■	■	■

■ De série □ En option – Non disponible.

Classe A (jantes 20" Aéro) Classe B (jantes 19", 20", 21" et 22")

**Le nouveau cycle de test WLTP a été conçu pour proposer des chiffres plus proches d'un comportement de conduite dans des conditions réelles selon le style de conduite et les conditions de circulation (notamment vitesse faible, moyenne,...et nombre d'arrêts/redémarrages). WLTP prend en compte les équipements du véhicule pouvant avoir un impact sur le poids et les données de consommation et d'émissions de CO₂. Pour obtenir de plus amples informations et configurer votre véhicule, rendez-vous sur le site landrover.fr

2

CHAQUE MODÈLE OFFRE DES CARACTÉRISTIQUES SPÉCIFIQUES.

Ce guide est conçu pour vous aider à choisir votre Discovery idéal. Les pages suivantes vous présentent les équipements de série sur chaque modèle.

DISCOVERY S



- Calandre Brunel avec encadrement Narvik Black
- Ouïes d'aile Narvik Black
- Poignées de porte couleur carrosserie
- Inscription Discovery Brunel (capot et hayon)
- Couvrecls d'œillet de remorquage Anthracite
- Rétroviseurs extérieurs chauffants
- Phares halogènes
- Jantes en alliage 19" à 5 branches doubles « Style 5021 »
- Sièges avant en tissu à réglages manuels 8 directions

- Freinage d'urgence
- Assistant de maintien de file
- Régulateur de vitesse et limiteur de vitesse
- Détecteurs d'obstacles avant et arrière
- Caméra de recul
- Contrôle de la vigilance du conducteur
- Radio numérique (DAB)
- Système audio de 125 W avec six haut-parleurs
- Écran tactile Touch Pro de 10"
- Climatisation.

DISCOVERY SE



Mêmes équipements que sur le modèle S, plus :

- Lumière d'ambiance intérieure - Niveau 2
- Assistant de feux de route automatique (AHBA)
- Aide au stationnement à 360°
- Système d'assistance au stationnement
- Surveillance de sortie du véhicule sécurisée
- Surveillance du trafic en marche arrière
- Essuie-glaces avant automatiques
- Phares automatiques

En remplacement des équipements du modèle S :

- Calandre Dark Atlas avec encadrement Narvik Black
- Inserts d'ouïes d'aile Dark Atlas avec encadrement Narvik Black
- Couvrecls d'œillet de remorquage Dark Techno Silver
- Climatisation automatique 2 zones
- Rétroviseurs extérieurs chauffants rabattables électriquement avec éclairage d'approche et mémoire de position
- Système audio amélioré Land Rover de 250 W avec 10 haut-parleurs et Navigation Pro
- Phares à LED avec feux de circulation diurnes (DRL) et signature LED.

DISCOVERY HSE



Mêmes équipements que le modèle SE, plus :

- Feux arrière à signature LED
- Système d'entrée sans clé
- Extension du plancher de coffre déployable électriquement
- Régulateur de vitesse adaptatif avec assistance de suivi
- Système de surveillance des angles morts avec assistance active
- Freinage d'urgence à haute vitesse
- Régulateur de vitesse intelligent avec lecture des panneaux de signalisation.

En remplacement des équipements du modèle SE :

- Calandre Atlas avec encadrement Narvik Black
- Inserts d'ouïes d'aile Atlas avec encadrement Narvik Black
- Couvercles d'oeillet de remorquage White Silver
- Rétroviseurs extérieurs chauffants photosensibles à escamotage électrique, éclairage d'approche et mémoire de position
- Jantes en alliage 20 pouces à 5 branches doubles « Style 5011 »
- Tableau de bord virtuel
- Système audio Meridian™ 380 W avec 10 haut-parleurs et haut-parleur d'extrêmes graves bicanal
- Sièges avant en cuir grené à réglages 12 directions (réglages électriques 12 directions) avec fonction de mémorisation.

DISCOVERY HSE LUXURY



Mêmes équipements que le modèle HSE, plus :

- Phares antibrouillard avant
- Pare-brise athermique
- Toit ouvrant avant coulissant et toit panoramique arrière fixe
- Tapis de sol Premium.

En remplacement des équipements du modèle HSE :

- Inscription DISCOVERY Atlas (capot et hayon)
- Poignées de porte couleur carrosserie avec encadrement Atlas
- Jantes en alliage 20" à 10 branches doubles « Style 1011 »
- Climatisation automatique 3 zones
- Système audio Meridian™ Surround 825 W avec 14 haut-parleurs et caisson de basses bicanal
- Lumière d'ambiance configurable
- Sièges avant en cuir Windsor à réglages 16 directions (réglages électriques 16 directions) avec fonction de mémorisation.



PERSONNALISEZ VOTRE DISCOVERY

PACK DESIGN DYNAMIC

Audacieux. Saisissant. Cette option, disponible sur les modèles HSE et HSE Luxury, vous permet d'accentuer les éléments de design exclusifs du Discovery.

Le pare-chocs avant au design unique confère à l'extérieur une allure encore plus sportive. Le véhicule comporte divers éléments en Gloss Black, notamment la grille de calandre, les ouïes d'aération, l'inscription DISCOVERY sur le capot et le hayon, l'applique sur le hayon et les coques de rétroviseurs, pour encore plus d'élégance.

Des éléments intérieurs soigneusement sélectionnés renforcent l'impact des trois coloris disponibles en cuir Windsor, avec des détails haut de gamme tels que des surpiqûres et des micropassepoils contrastés. Les rails latéraux du pilier central en Dark Brushed Aluminium et la finition Titanium Mesh distinctive apportent la touche finale. Vous pouvez améliorer le raffinement de l'habitacle grâce à des tapis

de sol haut de gamme personnalisés, des palettes de changement de rapports au volant chromées et des pédales sport en aluminium. Reportez-vous à la page 99 pour consulter les options du Pack Design Dynamic.

Pour compléter le pack Design Dynamic, choisissez parmi nos combinaisons disponibles en option les jantes en alliage 21" en finition Satin Dark Grey ou les jantes en alliage 22" en finition Satin Dark Grey Diamond Tuned, avec la possibilité d'ajouter un toit couleur contrastée* (reportez-vous à l'image à gauche pour voir un exemple). D'autres jantes sont aussi disponibles en option. Reportez-vous aux pages 104-105 pour en savoir plus.



Applique de hayon



Siège Ebony avec micro-passepoil contrasté Light Oyster

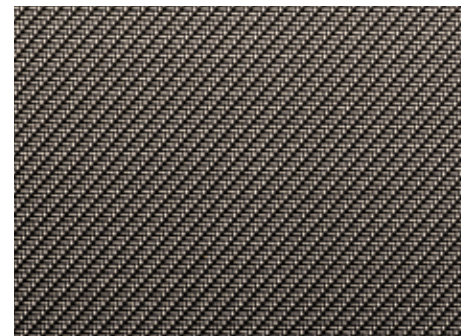

Finition en Titanium Mesh



Jantes en alliage finition Satin Dark Grey & Diamond Turned Finish disponibles en option

*La couleur du toit contrastant dépend de la peinture extérieure choisie. Reportez-vous aux pages 100-103 pour connaître les disponibilités. Des toits couleur carrosserie sont également disponibles.



PERSONNALISEZ VOTRE DISCOVERY

PACK DESIGN BLACK

Pour un effet spectaculaire, vous pouvez personnaliser le Discovery avec le Pack Design Black sur les modèles SE, HSE et HSE Luxury. Le Pack Design Black est disponible avec toutes les couleurs de carrosserie extérieures. Il comprend les éléments suivants : calandre, ouïes latérales et coques de rétroviseurs Narvik Black, inscription DISCOVERY en Black sur le capot et le hayon.

Pour compléter le Pack Design Black, choisissez parmi nos jantes en alliage illustrées finition Gloss Black de 20", 21" et 22"**, disponibles en option. D'autres jantes sont aussi disponibles en option. Reportez-vous aux pages 104-105 pour en savoir plus.



Calandre Narvik Black



Jantes en alliage Gloss Black disponibles en option



Coques de rétroviseurs Narvik Black



Ouïes d'aile Narvik Black

*Jantes en alliage de 22" finition Gloss Black disponibles uniquement sur Discovery HSE et HSE Luxury.

ÉQUIPEMENTS DE SÉRIE ET EN OPTION

Moteur, transmission, suspension et dynamique de conduite

	CODE D'OPTION	2.0L SD4	3.0L SD6	2.0L S14	DESCRIPTION
Transmission automatique à 8 rapports		■	■	■	Reportez-vous à la page 63.
Boîte de transfert simple gamme (gamme haute uniquement)		■	–	■	
Boîte de transfert double vitesse (gamme haute/basse)	043BF	□(1)	■	–	Reportez-vous à la page 29.
Suspension à ressorts (cinq places uniquement)		■	–	■	Reportez-vous à la page 29.
Suspension pneumatique à gestion électronique	027BY	□(1) (2)	■	□	Reportez-vous à la page 29.
Blocage de différentiel arrière actif (3) (4)	027DB	□	□	–	Reportez-vous à la page 29.
Différentiel central manuel		■	–	■	Équipement de série avec boîte de transfert à gamme unique (gamme haute) uniquement.
Différentiel central électronique		□(1)	■	–	Équipement de série avec boîte de transfert double vitesse (gamme haute/basse) uniquement.
Terrain Response 4 modes		■	–	■	Reportez-vous à la page 27.
Terrain Response 5 modes (y compris mode Franchissement rocheux)		□(3)	■	–	Reportez-vous à la page 27.
Terrain Response 2 (3) (4)	088IA	□(1)	□	–	Reportez-vous à la page 27.
Contrôle de progression en tout-terrain (ATPC) (4) (5)	095CB	□	□	□	Reportez-vous à la page 27.
Système Adaptive Dynamics	027CW	□(6)	□(7)	–	Reportez-vous à la page 29.
Technologie Stop/Start		■	■	■	Reportez-vous à la page 31.
Freinage d'urgence		■	■	■	Reportez-vous à la page 45.
Contrôle de vitesse en descente (HDC)		■	■	■	Reportez-vous à la page 28.
Système de freinage antiblocage (ABS)		■	■	■	
Direction à assistance électrique (EPAS)		■	■	■	Reportez-vous à la page 32.
Antipatinage électronique (ETC)		■	■	■	
Aide au démarrage en côte		■	■	■	Reportez-vous à la page 28.
Contrôle dynamique de stabilité (DSC)		■	■	■	Reportez-vous à la page 32.
Contrôle de stabilité anti-retournement (RSC)		■	■	■	
Frein de stationnement électronique (EPB)		■	■	■	
Aide au freinage d'urgence (EBA)		■	■	■	
Répartiteur électronique de freinage (EBD)		■	■	■	
Contrôle d'accélération en pente (GAC)		■	■	■	
Ordinateur de bord		■	■	■	
Signal de freinage d'urgence		■	■	■	

■ De série □ En option – Non disponible.

(1) Disponible uniquement dans des packs d'options spécifiques sur les modèles SE, HSE et HSE Luxury. Reportez-vous aux pages 99-103 pour connaître les disponibilités des packs d'options. (2) Disponible uniquement avec la boîte de transfert double vitesse sur les modèles S. (3) Disponible uniquement avec la suspension pneumatique à gestion électronique et la boîte de transfert double vitesse (gamme haute/basse). (4) Non disponible sur les modèles S. (5) Disponible uniquement avec le pack Capability Plus. (6) Disponible uniquement avec le pack Performance sur les modèles HSE. Non disponible avec les sièges de troisième rangée. (7) Disponible uniquement sur les modèles HSE et HSE Luxury.

Équipements et finitions extérieurs

	CODE D'OPTION	S	SE	HSE	HSE LUXURY	DESCRIPTION
TOIT ET DESIGN EXTÉRIEUR						
Toit couleur carrosserie		■	■	■	■	Reportez-vous aux pages 100-103.
Toit couleur contrastée noir	080AN	□	□	□	□	Reportez-vous aux pages 100-103.
Toit couleur contrastée gris	080EE	□	□	□	□	Reportez-vous aux pages 100-103.
Toit ouvrant avant coulissant et toit panoramique arrière fixe	041CR	□	□	□	■	Avec liseuses à l'arrière. Reportez-vous à la page 59.
Toit panoramique avant et arrière fixe	041CS	□	□	□	△	Avec liseuses à l'arrière. Reportez-vous à la page 59.
Rails de toit noirs	060AW	□	□	□	□	
Rails de toit argent	060BC	□	□	□	□	
Calandre Brunel avec encadrement Narvik Black		■	-	-	-	
Ouïes d'aile Narvik Black (8)		■	-	-	-	
Calandre Dark Atlas avec encadrement Narvik Black		-	■	-	-	
Inserts d'ouïes d'aile Dark Atlas avec encadrement Narvik Black		-	■	-	-	
Calandre Atlas avec encadrement Narvik Black		-	-	■	■	
Inserts d'ouïes d'aile Atlas avec encadrement Narvik Black		-	-	■	■	
Poignées de porte couleur carrosserie		■	■	■	□ (9)	
Poignées de porte couleur carrosserie avec encadrement Atlas		-	-	-	■	
Finition de hayon Gloss Black		■	■	■	■	
Inscription Discovery Brunel (capot et hayon)		■	■	■	-	
Inscription Discovery Atlas (capot et hayon)		-	-	-	■	
Couvercles d'œillet de remorquage Anthracite		■	-	-	-	
Couvercles d'œillet de remorquage Dark Techno Silver (8)		-	■	-	-	
Couvercles d'œillet de remorquage White Silver		-	-	■	■	

■ De série □ En option △ Option gratuite - Non disponible.

(8) De série avec le pack Design Black. (9) De série avec les packs Design Dynamic et le pack Design Black. Remplace les poignées de porte couleur carrosserie avec encadrement Atlas.

ÉQUIPEMENTS DE SÉRIE ET EN OPTION

Extérieur – équipements et finitions (suite)

	CODE D'OPTION	S	SE	HSE	HSE LUXURY	DESCRIPTION
VITRAGE ET RÉTROVISEURS EXTÉRIEURS						
Pare-brise feuilleté acoustique		■	■	■	■	
Lunette arrière chauffante avec essuie-glace/lave-glace arrière		■	■	■	■	
Feux de bas de porte		■	■	■	■	
Pare-brise chauffant (1)	040AK	□	□	□	□	
Gicleurs de lave-glace chauffant (1)	040AQ	□	□	□	□	
Pare-brise athermique	047EB	□	□	□	■	Il s'agit d'un revêtement métallique fin, composé de plusieurs couches de titane et d'argent, qui réfléchit les rayons infrarouges pour garder la voiture au frais par temps chaud.
Vitres arrière fumées	047AB	□	□	□	□	Offre davantage d'intimité aux passagers arrière en les mettant à l'abri des regards extérieurs.
Essuie-glaces avant automatiques	030CQ	□ (2)	■	■	■	
Rétroviseurs extérieurs chauffants		■	–	–	–	
Rétroviseurs extérieurs chauffants rabattables électriquement avec éclairage d'approche et mémoire de position	030NM	□	■	–	–	
Rétroviseurs extérieurs chauffants photosensibles rabattables électriquement avec éclairage d'approche	030NL	□	□	■	■	
REMORQUAGE						
Contrôle de stabilité de l'attelage (TSA) (3)		■	■	■	■	Reportez-vous à la page 55.
Crochets d'arrimage avant et arrière		■	■	■	■	
Système avancé d'assistance au remorquage (3) (4)	062CE	–	□	□	□	Reportez-vous à la page 55.
Crochet d'attelage amovible	028EM	□	□	□	□	
Crochet d'attelage déployable électriquement	028EJ	–	□	□	□	Reportez-vous à la page 52.

■ De série □ En option – Non disponible.

(1) Disponible uniquement dans des packs d'options spécifiques sur les modèles SE, HSE et HSE Luxury. Reportez-vous aux pages 99-103 pour connaître les disponibilités des packs d'options. (2) Disponible uniquement avec les phares automatiques. (3) Une barre d'attelage agréée Land Rover est nécessaire pour pouvoir utiliser cette fonction. (4) Non disponible sur les moteurs Ingenium Si4. Disponible uniquement avec la boîte de transfert double vitesse (rapports hauts/bas), la suspension pneumatique à gestion électronique, le contrôle de progression en tout-terrain (ATPC), la caméra panoramique 360°, l'aide au stationnement à 360° et le système Terrain Response 2.

Extérieur – équipements et finitions (suite)

	CODE D'OPTION	S	SE	HSE	HSE LUXURY	DESCRIPTION
ÉQUIPEMENTS LIÉS AUX ROUES						
Kit anticrevaision		■	■	■	■	
Roue de secours de taille réduite avec jante alliage	029VT	□	□	□	□	Avec kit d'outils.
Roue de secours de taille standard 19" (5)	028MB	□	□	–	–	Avec kit d'outils.
Roue de secours de taille standard 20" (5)	028MC	□	□	□	□	
Roue de secours de taille standard 21" (5)	028MD	–	□	□	□	
Roue de secours de taille standard 22" (5)	028ME	–	□	□	□	
Système de contrôle de pression des pneumatiques (TPMS)		■	■	■	■	
Écrous de roues antivol		■	■	■	■	
PHARES ET ÉCLAIRAGE						
Feux de circulation diurnes (DRL)		■	■	■	■	
Phares antibrouillard avant	064AP	□	□	□	■	
Phares halogènes		■	–	–	–	
Phares à LED avec feux de circulation diurnes (DRL) et signature LED		–	■	■	■	Les phares adaptatifs à signature LED sont à la fois extrêmement pratiques et incroyablement élégants. Avec lave-phares électriques.
Phares à LED adaptatifs avec feux de circulation diurnes (DRL) et signature LED	064GJ	–	□(6)	□	□	Les phares à LED adaptatifs pivotent pour suivre la route, tandis que les feux de manœuvre statiques éclairent le bas-côté dans les virages serrés afin de rassurer le conducteur pendant les trajets de nuit.
Feux arrière avec signature LED	064HF	–	□(7)	■	■	
Phares automatiques	064CY	□(8)	■	■	■	
Assistant de feux de route automatique (AHBA)	030NT	–	■	■	■	Les phares avec assistant de feux de route automatique passent automatiquement en feux de croisement lorsque des véhicules roulant en sens inverse sont détectés. Une fois les véhicules passés, les feux de route sont réactivés.
PEINTURE						
Peinture non métallisée		■	■	■	■	Reportez-vous aux pages 100-103.
Peinture métallisée		□	□	□	□	Reportez-vous aux pages 100-103.
Peinture métallisée Premium		□	□	□	□	Reportez-vous aux pages 100-103.

■ De série □ En option – Non disponible.

(5) La taille de la roue de secours correspond à la taille des roues montées sur le véhicule. (6) Disponible uniquement avec feux stop Signature haut de gamme. (7) De série avec les phares à LED adaptatifs avec feux de circulation diurnes (DRL) et signature LED. (8) Uniquement disponible avec les essuie-glaces avant automatiques.

ÉQUIPEMENTS DE SÉRIE ET EN OPTION

Sièges, finitions et équipements intérieurs

	CODE D'OPTION	S	SE	HSE	HSE LUXURY	DESCRIPTION
SIÈGES						
Cinq places		■	■	■	■	
Sièges de troisième rangée (1)	033BI	□	□	□	□	Reportez-vous à la page 17.
Sièges de troisième rangée à réglage électrique (2)	033QB	-	-	□	□	Reportez-vous à la page 17.
Sièges arrière rabattables 60/40 coulissants et inclinables manuellement		■	■	■	■	Reportez-vous à la page 106.
Sièges arrière inclinables électriquement (3)	033IR	-	-	□	□	Reportez-vous à la page 106.
Appuie-tête avant enveloppant	033QU	-	-	□(4)	■	
Pack de sièges 1 : sièges avant en tissu à réglages manuels 8 directions		■	■	-	-	
Pack de sièges 2 : sièges avant en cuir grené à réglages 12 directions (réglages électriques 12 directions)	033VJ	-	□	-	-	
Pack de sièges 3 : sièges avant en cuir grené à réglages 12 directions (réglages électriques 12 directions) avec fonction de mémorisation		-	-	■	-	
Pack de sièges 4 : sièges avant en cuir Windsor à réglages 16 directions (réglages électriques 16 directions) avec fonction de mémorisation	033VL	-	-	□	■	
Pack de sièges 5 : sièges avant en cuir Windsor à réglages 16 directions (réglages électriques 16 directions) avec fonction massage et mémorisation (5)	033VN	-	-	-	□	
Sièges avant chauffants (6)	033BV	□	-	-	-	Reportez-vous à la page 59.
Sièges avant et arrière chauffants (6) (7)	033EQ	□	□	□	□	Reportez-vous à la page 59.
Sièges avant, arrière et de troisième rangée chauffants (8)	033BH	-	-	□	□	Reportez-vous à la page 59.
Sièges avant chauffants et ventilés (9)	033GP	-	-	□	□	Reportez-vous à la page 59.
Sièges avant et arrière chauffants et ventilés (10)	033IN	-	-	□	□	Reportez-vous à la page 59.
Sièges avant et arrière chauffants et rafraîchissants, avec sièges de troisième rangée chauffants (11)	033BL	-	-	□	□	Reportez-vous à la page 59.
Rabattement des sièges intelligent (12)	034BB	-	-	□	□	Reportez-vous à la page 17.

■ De série □ En option - Non disponible.

(1) Disponible uniquement avec le hayon électrique ou le hayon à ouverture main libre. Non disponible avec la suspension à ressorts hélicoïdaux. (2) Disponible uniquement avec les sièges de troisième rangée et les sièges arrière inclinables électriquement. (3) Disponible uniquement avec les sièges de troisième rangée. (4) Disponible uniquement sur les modèles HSE équipés du système multimédia arrière avec écran 8". (5) Disponible uniquement avec les sièges avant chauffants et rafraîchissants, les sièges avant et arrière chauffants et rafraîchissants ou avec les sièges avant et arrière chauffants et rafraîchissants et les sièges de troisième rangée chauffants. (6) Disponible uniquement avec la climatisation automatique 2 zones et le pare-brise standard chauffant. (7) Disponible uniquement avec le pack Hiver sur les modèles SE, HSE et HSE Luxury. (8) Disponible uniquement avec les sièges de troisième rangée, les sièges de troisième rangée à réglage électrique, le pare-brise chauffant, les gicleurs de lave-glace chauffants et le volant chauffant. (9) Disponible uniquement avec le pack Climatisation. (10) Disponible uniquement avec le pack de sièges 4 sur les modèles HSE et le pack de sièges 4 ou 5 sur les modèles HSE Luxury. (11) Disponible uniquement avec le pack de siège 4 sur les modèles HSE et le pack de sièges 4 ou 5 sur les modèles HSE Luxury, les sièges de troisième rangée et les sièges de troisième rangée à réglage électrique. (12) Disponible uniquement avec les sièges de troisième rangée, les sièges arrière inclinables électriquement et les sièges de troisième rangée à réglage électrique.

Intérieur – sièges, équipements et finitions (suite)

	CODE D'OPTION	S	SE	HSE	HSE LUXURY	DESCRIPTION
VOLANT						
Colonne de direction à réglage manuel (4 directions)		■	■	■	■	
Colonne de direction à réglage électrique (4 directions)	049AL	–	–	□	□	
Volant en cuir haut de gamme avec commandes multifonctions et palettes de changement de vitesse		■	■	■	■	
Volant chauffant	032DV	□	□ (13)	□ (13)	□ (13)	Un volant chauffant en cuir est disponible pour offrir au conducteur un confort optimal.
FINITIONS INTÉRIEURES						
Finition Ebony		■	–	–	–	Reportez-vous à la page 113.
Finition Gloss Black		–	■	–	–	Reportez-vous à la page 113.
Dark Satin Brushed Aluminium	088HP	–	□	□	□	Reportez-vous à la page 113.
Chêne sombre naturel	088JU	–	□	■	■	Reportez-vous à la page 113.
Chêne Natural Charcoal	088HY	–	–	□	□	Reportez-vous à la page 113.
Noyer Gloss Charcoal	088JO	–	–	□	□	Reportez-vous à la page 113.
Finition Titanium Mesh (14)	088JV	–	–	□	□	Reportez-vous à la page 113.
Tapis de sol Premium	079BO	□	□	□	■	
GARNITURE DE PAVILLON						
Garnissage de pavillon Morzine Light Oyster (15)		■	■	■	■	Reportez-vous aux pages 108-109.
Garniture de pavillon Morzine Ebony (16)	005BJ	□	□	□	□	Reportez-vous aux pages 108-109.

■ De série □ En option – Non disponible.

(13) Disponible uniquement avec les packs Hiver et Climatisation. Reportez-vous aux pages 101-102. (14) Disponible uniquement avec le Pack Design Dynamic Complet. (15) Non disponible avec les packs Design Dynamic. (16) De série avec le Pack Design Dynamic Complet. Non disponible avec les coloris intérieurs Light Oyster/Espresso.

ÉQUIPEMENTS DE SÉRIE ET EN OPTION

Intérieur – sièges, équipements et finitions (suite)

	CODE D'OPTION	S	SE	HSE	HSE LUXURY	DESCRIPTION
ÉQUIPEMENTS INTÉRIEURS						
Pare-soleil conducteur et passager avec miroirs de courtoisie éclairés		■	■	■	■	
Poignées de maintien avant et arrière		■	■	■	■	
Boîte à gants éclairée, plafonnier sur console de pavillon, éclairage de coffre et liseuse		■	■	■	■	
Pack fumeur	094AA	□	□	□	□	Avec cendrier et allume-cigare à la rangée avant.
Rétroviseur intérieur photosensible	031CG	□	■	■	■	
Lumière d'ambiance intérieure - Niveau 2		-	■	■	-	
Lumière d'ambiance configurable		-	-	-	■	Reportez-vous à la page 69.
Lampes de lecture arrière		-	■	■	■	
Double porte-gobelets à l'avant		■	■	-	-	
Porte gobelets couverts dans la console centrale avant		-	-	■	■	Reportez-vous à la page 19.
Crochet pour sac dans le coffre		-	-	■	■	Reportez-vous à la page 19.
Boîte à gants secondaire supérieure		-	■	■	■	Reportez-vous à la page 19 (4).
Console centrale avant réfrigérée	045CA	□	□	□	□	Reportez-vous à la page 19.
Climatisation		■	-	-	-	Reportez-vous à la page 59.
Climatisation automatique 2 zones	022AY	□	■	■	-	Reportez-vous à la page 59.
Climatisation automatique 3 zones	022BG	-	-	□	■	Reportez-vous à la page 59.
Climatisation automatique 4 zones (1)	022BC	□	□	□	□	Reportez-vous à la page 59. Les ouïes d'aération pour la troisième rangée sont uniquement disponibles avec la climatisation 4 zones.
RANGEMENT						
Espace de rangement en hauteur pour lunettes de soleil (2)		■	■	■	■	
Accoudoir arrière avec double porte-gobelet (3)		-	■(4)	■	■	Reportez-vous à la page 19.
Boîte de rangement avec compartiment central à double couvercle articulé		■	■	■	■	Reportez-vous à la page 19.
Compartiment de rangement inférieur de la console centrale		■	■	■	■	Reportez-vous à la page 19.
Rangement latéral à la troisième rangée avec couvercle et point de chargement unique 5 V		■	■	■	■	Reportez-vous à la page 19.
Compartiment de rangement dans le tableau de bord		-	-	■	■	Reportez-vous à la page 19.

■ De série □ En option - Non disponible.

(1) Disponible uniquement avec toit ouvrant avant et arrière fixe ou toit ouvrant avant coulissant et toit panoramique arrière fixe. (2) Non disponible si le véhicule est équipé du système multimédia arrière avec écran 8".

(3) Non disponible avec les sièges avant en tissu à réglages manuels 8 directions. (4) De série si le véhicule est équipé des sièges avant en cuir grené à réglages 12 directions (réglages électriques 10 directions) en option.

Sécurité et protection

	CODE D'OPTION	S	SE	HSE	HSE LUXURY	DESCRIPTION
Rappel sonore de ceinture de sécurité (y compris à la troisième rangée)		■	■	■	■	Reportez-vous à la page 70.
Airbags latéraux avant		■	■	■	■	Reportez-vous à la page 71.
Activation automatique des feux de détresse en cas de freinage brusque		■	■	■	■	
Alarme périmétrique		■	■	■	■	
Déploiement des dispositifs de retenue en cas de retournement		■	■	■	■	Reportez-vous à la page 71.
Airbags rideaux latéraux		■	■	■	■	Reportez-vous à la page 70.
Fixations ISOFIX sur siège passager avant (3)		–	■(4)	■	■	Reportez-vous à la page 70.
Fixations ISOFIX à la troisième rangée		■	■	■	■	De série si le véhicule est spécifié avec les sièges de troisième rangée. Reportez-vous à la page 70.
Alarme volumétrique	076EL	■	■	■	■	Le système d'alarme de pointe offre une protection antivol améliorée grâce à des capteurs à ultrasons qui détectent les intrusions dans l'habitacle alors que le véhicule est verrouillé. Au moment de l'activation de l'alarme, le véhicule émet un signal sonore et les feux de détresse s'allument automatiquement.
Kit premiers secours	056AZ	□	□	□	□	

■ De série □ En option – Non disponible.

ÉQUIPEMENTS DE SÉRIE ET EN OPTION

Fonctionnalités d'assistance du conducteur, de confort et d'espace de chargement

	CODE D'OPTION	S	SE	HSE	HSE LUXURY	DESCRIPTION
Système de démarrage sans clé		■	■	■	■	
Régulateur de vitesse et limiteur de vitesse		■	■	-	-	
Régulateur de vitesse adaptatif avec assistance de suivi	065AM	□(1)	□(1)	■	■	
Régulateur de vitesse adaptatif avec assistance de direction (2)	065AJ	□	□	□	□	Reportez-vous à la page 49.
Assistant de maintien de file		■	■	■	■	
Contrôle de la vigilance du conducteur		■	■	■	■	Reportez-vous à la page 44.
Détecteurs d'obstacles avant et arrière		■	■	■	■	
Aide au stationnement à 360°	189AF	□(3)	■	■	■	Des capteurs situés tout autour du véhicule se déclenchent automatiquement lorsque vous sélectionnez la marche arrière. Vous pouvez également les activer manuellement pour afficher sur l'écran tactile un schéma présentant le véhicule vu de dessus. Pendant la manœuvre de stationnement, l'écran tactile et le retour audio vous indiquent à quelle distance vous trouvez des obstacles. Avec aide au stationnement avant et arrière.
Système d'assistance au stationnement	086MB	□(3)	■	■	■	Reportez-vous à la page 46.
Caméra de recul		■	■	■	■	Reportez-vous à la page 44.
Caméras panoramiques 360°	086GC	□(4)	□	□	□	Reportez-vous à la page 45.
Reconnaissance de la signalisation routière avec limiteur de vitesse intelligent	086DC	□(5)	□(5)	■	■	Reportez-vous à la page 47.
Système de surveillance des angles morts avec assistance active	086GM	□(4) (5)	□(5)	■	■	Reportez-vous à la page 47.
Surveillance de sortie du véhicule sécurisée	074PZ	□(3)	■	■	■	
Freinage d'urgence à haute vitesse	087CB	□(5)	□	■	■	
Surveillance du trafic en marche arrière	086KB	□(3)	■	■	■	

■ De série □ En option - Non disponible.

(1) Disponible uniquement avec le pack Drive. (2) Disponible uniquement avec le pack d'aide à la conduite. (3) Disponible uniquement avec le Driver Assist Pack ou le Park Pack. (4) Disponible uniquement avec les rétroviseurs extérieurs chauffants photosensibles à escamotage électrique, éclairage d'approche et mémoire de position. (5) Disponible uniquement avec le pack Drive ou le pack d'aide à la conduite.

Fonctionnalités d'assistance du conducteur, de confort et d'espace de chargement (suite)

	CODE D'OPTION	S	SE	HSE	HSE LUXURY	DESCRIPTION
Wade Sensing (détection de passage à gué) (6)	075ED	–	–	<input type="checkbox"/>	<input type="checkbox"/>	Reportez-vous à la page 28.
Système d'entrée sans clé	066AC	–	<input type="checkbox"/>	<input checked="" type="checkbox"/>	<input checked="" type="checkbox"/>	Le conducteur peut accéder au véhicule sans avoir à sortir la clé intelligente de sa poche ou de son sac.
Clé loisirs	066CA	–	<input type="checkbox"/>	<input type="checkbox"/>	<input type="checkbox"/>	Reportez-vous à la page 61.
HomeLink®	025CT	<input type="checkbox"/> (7)	<input type="checkbox"/>	<input type="checkbox"/>	<input type="checkbox"/>	Reportez-vous à la page 57.
Préchauffage de stationnement programmable	043BH	<input type="checkbox"/>	<input type="checkbox"/>	<input type="checkbox"/>	<input type="checkbox"/>	Celle-ci pré-chauffe le moteur afin de canaliser sa chaleur résiduelle dans l'habitacle, de manière à ce que celui-ci soit bien chaud et confortable dès le démarrage.
Ionisation de l'air dans l'habitacle	022GB	<input type="checkbox"/>	<input type="checkbox"/>	<input type="checkbox"/>	<input type="checkbox"/>	
ESPACE DE CHARGEMENT						
Anneaux d'arrimage pour bagages		<input checked="" type="checkbox"/>	<input checked="" type="checkbox"/>	<input checked="" type="checkbox"/>	<input checked="" type="checkbox"/>	
Couvre-bagages		<input checked="" type="checkbox"/>	<input checked="" type="checkbox"/>	<input checked="" type="checkbox"/>	<input checked="" type="checkbox"/>	
Rails de coffre (8)	135AH	<input type="checkbox"/>	<input type="checkbox"/>	<input type="checkbox"/>	<input type="checkbox"/>	
Filet de retenue de bagages	026EU	<input type="checkbox"/>	<input type="checkbox"/>	<input type="checkbox"/>	<input type="checkbox"/>	
Ouverture électrique du hayon	070AV	<input type="checkbox"/>	<input type="checkbox"/>	<input checked="" type="checkbox"/>	<input checked="" type="checkbox"/>	
Hayon électrique avec ouverture mains libres	070BA	–	<input type="checkbox"/> (9)	<input type="checkbox"/>	<input type="checkbox"/>	
Extension du plancher de coffre déployable électriquement (10)	079EC	<input type="checkbox"/>	<input type="checkbox"/>	<input checked="" type="checkbox"/>	<input checked="" type="checkbox"/>	

■ De série □ En option – Non disponible.

(6) Disponible uniquement avec la caméra panoramique 360°. (7) Disponible uniquement avec le rétroviseur intérieur photosensible. (8) Disponible uniquement avec la version cinq places. (9) Disponible uniquement avec le système d'entrée et de fermeture sans clé et intègre le hayon à commande électrique. (10) Disponible uniquement avec le hayon à commande électrique ou le hayon mains libres à ouverture électrique sur les modèles S et SE.

ÉQUIPEMENTS DE SÉRIE ET EN OPTION

Information, communication et système multimédia

	CODE D'OPTION	S	SE	HSE	HSE LUXURY	DESCRIPTION
Écran tactile Touch Pro de 10"		■	■	■	■	
Écran tactile Touch Pro double vision de 10" (1)	087AS	-	-	□	□	
Système audio de 125 W avec six haut-parleurs		■	-	-	-	Reportez-vous à la page 36.
Système audio amélioré de 250 W avec 10 haut-parleurs	025KM	□	■	-	-	Reportez-vous à la page 36.
Système audio Meridian™ 380 W avec 10 haut-parleurs et haut-parleur d'extrêmes graves bicanal (2)	025LM	□ (3)	□	■	-	Reportez-vous à la page 36.
Système audio Meridian™ Surround de 825 W avec 14 haut-parleurs et haut-parleur d'extrêmes graves bicanal	025LN	-	-	□	■	Reportez-vous à la page 36.
Connectivité Bluetooth®		■	■	■	■	
Radio numérique (DAB)		■	■	■	■	
Système multimédia arrière avec écran 8" (1)	129AH	-	-	□ (4)	□	Reportez-vous à la page 35.
Télévision numérique	129AA	-	-	□	□	
Protect		■	■	■	■	Reportez-vous à la page 41.
Navigation Pro	087AU	□	■	■	■	Reportez-vous à la page 39.
Remote Premium	011DA	□ (5)	■	■	■	Reportez-vous à la page 40.
Pro Services et Wi-Fi Hotspot	025RC	□ (5)	■	■	■	Reportez-vous à la page 39.
Secure Tracker	011AE	□	□	□	□	Reportez-vous à la page 41.
InControl Apps	025PA	□ (5)	■	■	■	Reportez-vous à la page 41.
Affichage tête haute (6)	039IB	-	□	□	□	Reportez-vous à la page 35.
Cadran analogiques avec affichage TFT central		■	■	-	-	
Tableau de bord virtuel	038ID	□ (3)	□	■	■	
Point de chargement auxiliaire unique 12 V (boîte à gants supérieure)		-	■	■	■	
Point de chargement auxiliaire unique 12 V (deuxième rangée)		■	-	-	-	
Point de chargement auxiliaire double 12 V (deuxième rangée)	054AM	-	■	□	□	
Deux prises USB (deuxième rangée)	054AN	-	□	■	■	Reportez-vous à la page 43.

■ De série □ En option - Non disponible.

La marque et les logos Bluetooth® sont la propriété de Bluetooth SIG., Inc. et leur utilisation par Land Rover est soumise à une licence. Les fonctions et leur disponibilité peuvent varier selon les caractéristiques du véhicule et le marché.

(1) L'espace de rangement en hauteur pour lunettes de soleil n'est pas disponible avec l'écran tactile double vision 10" et le système multimédia arrière avec écran 8". (2) Le système audio Meridian™ est doté d'un lecteur de disque optique (CD). Lorsque cette option est sélectionnée sur les modèles S et SE, le lecteur de disque optique (CD) n'est pas monté. (3) Disponible uniquement avec Navigation Pro. (4) Disponible uniquement avec les appuie-têtes enveloppants. (5) Disponible uniquement avec le pack Connect Pro. (6) Uniquement en combinaison avec le pare-brise athermique dans certains pays.

Packs d'options

	CODE D'OPTION	S	SE	HSE	HSE LUXURY
PACK DESIGN DYNAMIC COMPLET (7)	032IN				
Extérieur Dynamic		–	–	<input type="checkbox"/>	<input type="checkbox"/>
Intérieur Dynamic (8)		–	–	<input type="checkbox"/>	<input type="checkbox"/>
PACK DESIGN EXTÉRIEUR DYNAMIC (7)	032IP				
Extérieur Dynamic		–	–	<input type="checkbox"/>	<input type="checkbox"/>
PACK DESIGN BLACK (9)	074LN				
Extérieur Black		–	<input type="checkbox"/>	<input type="checkbox"/>	<input type="checkbox"/>
PACK CONNECT PRO (3)	011CF				
Pro Services et Wi-Fi Hotspot		<input type="checkbox"/>	<input checked="" type="checkbox"/>	<input checked="" type="checkbox"/>	<input checked="" type="checkbox"/>
InControl Apps		<input type="checkbox"/>	<input checked="" type="checkbox"/>	<input checked="" type="checkbox"/>	<input checked="" type="checkbox"/>
Remote Premium		<input type="checkbox"/>	<input checked="" type="checkbox"/>	<input checked="" type="checkbox"/>	<input checked="" type="checkbox"/>

■ De série En option – Non disponible.

(7) Non disponible avec le pack Design Black. (8) Reportez-vous aux pages 114-116 pour connaître les disponibilités des coloris intérieurs. (9) Non disponible avec les packs Design Dynamic.

ÉQUIPEMENTS DE SÉRIE ET EN OPTION

Packs d'options (suite)

	CODE D'OPTION	S	SE	HSE	HSE LUXURY
PACK DRIVE (1)	017TA				
Système de surveillance des angles morts avec assistance active		<input type="checkbox"/>	<input type="checkbox"/>	<input checked="" type="checkbox"/>	<input checked="" type="checkbox"/>
Régulateur de vitesse adaptatif avec assistance de suivi		<input type="checkbox"/>	<input type="checkbox"/>	<input checked="" type="checkbox"/>	<input checked="" type="checkbox"/>
Régulateur de vitesse intelligent avec lecture des panneaux de signalisation		<input type="checkbox"/>	<input type="checkbox"/>	<input checked="" type="checkbox"/>	<input checked="" type="checkbox"/>
Freinage d'urgence à haute vitesse		<input type="checkbox"/>	<input type="checkbox"/>	<input checked="" type="checkbox"/>	<input checked="" type="checkbox"/>
PACK DRIVER ASSIST	017AQ				
Caméras panoramiques 360°		<input type="checkbox"/>	<input type="checkbox"/>	<input type="checkbox"/>	<input type="checkbox"/>
Système de surveillance des angles morts avec assistance active		<input type="checkbox"/>	<input type="checkbox"/>	<input checked="" type="checkbox"/>	<input checked="" type="checkbox"/>
Régulateur de vitesse intelligent avec lecture des panneaux de signalisation		<input type="checkbox"/>	<input type="checkbox"/>	<input checked="" type="checkbox"/>	<input checked="" type="checkbox"/>
Régulateur de vitesse adaptatif avec assistance de direction		<input type="checkbox"/>	<input type="checkbox"/>	<input type="checkbox"/>	<input type="checkbox"/>
Surveillance de sortie du véhicule sécurisée		<input type="checkbox"/>	<input checked="" type="checkbox"/>	<input checked="" type="checkbox"/>	<input checked="" type="checkbox"/>
Freinage d'urgence à haute vitesse		<input type="checkbox"/>	<input type="checkbox"/>	<input checked="" type="checkbox"/>	<input checked="" type="checkbox"/>
Système d'assistance au stationnement		<input type="checkbox"/>	<input checked="" type="checkbox"/>	<input checked="" type="checkbox"/>	<input checked="" type="checkbox"/>
Aide au stationnement à 360°		<input type="checkbox"/>	<input checked="" type="checkbox"/>	<input checked="" type="checkbox"/>	<input checked="" type="checkbox"/>
Surveillance du trafic en marche arrière		<input type="checkbox"/>	<input checked="" type="checkbox"/>	<input checked="" type="checkbox"/>	<input checked="" type="checkbox"/>
PACK PARK	017UA				
Surveillance de sortie du véhicule sécurisée		<input type="checkbox"/>	<input checked="" type="checkbox"/>	<input checked="" type="checkbox"/>	<input checked="" type="checkbox"/>
Système d'assistance au stationnement		<input type="checkbox"/>	<input checked="" type="checkbox"/>	<input checked="" type="checkbox"/>	<input checked="" type="checkbox"/>
Aide au stationnement à 360°		<input type="checkbox"/>	<input checked="" type="checkbox"/>	<input checked="" type="checkbox"/>	<input checked="" type="checkbox"/>
Surveillance du trafic en marche arrière		<input type="checkbox"/>	<input checked="" type="checkbox"/>	<input checked="" type="checkbox"/>	<input checked="" type="checkbox"/>
PACK 7 SIÈGES (2)	074SC				
Sièges de troisième rangée		<input type="checkbox"/>	<input type="checkbox"/>	<input type="checkbox"/>	<input type="checkbox"/>
Suspension pneumatique à gestion électronique		<input type="checkbox"/>	<input type="checkbox"/>	<input type="checkbox"/>	<input type="checkbox"/>
Ouverture électrique du hayon		<input type="checkbox"/>	<input type="checkbox"/>	<input checked="" type="checkbox"/>	<input checked="" type="checkbox"/>
Boîte de transfert double vitesse (gamme haute/basse)		<input type="checkbox"/>	<input type="checkbox"/>	<input type="checkbox"/>	<input type="checkbox"/>

■ De série □ En option – Non disponible.

(1) Disponible uniquement sur les modèles S avec rétroviseurs extérieurs chauffants photosensibles à escamotage électrique, éclairage d'approche et mémoire de position.

(2) Disponible uniquement avec les moteurs Ingenium Sd4. Non disponible avec le Pack 7 places 2, le pack Tout-Terrain ou le pack Tout-Terrain 2.

Packs d'options (suite)

	CODE D'OPTION	S	SE	HSE	HSE LUXURY
PACK 7 SIÈGES 2 (3)	074SE				
Boîte de transfert double vitesse (gamme haute/basse)		–	<input type="checkbox"/>	<input type="checkbox"/>	<input type="checkbox"/>
Sièges de troisième rangée		–	<input type="checkbox"/>	<input type="checkbox"/>	<input type="checkbox"/>
Suspension pneumatique à gestion électronique		–	<input type="checkbox"/>	<input type="checkbox"/>	<input type="checkbox"/>
Hayon électrique avec ouverture mains libres		–	<input type="checkbox"/>	<input type="checkbox"/>	–
Système d'entrée sans clé		–	<input type="checkbox"/>	<input checked="" type="checkbox"/>	<input checked="" type="checkbox"/>
PACK TOUT-TERRAIN (4)	074GU				
Boîte de transfert double vitesse (gamme haute/basse)		–	<input type="checkbox"/>	<input type="checkbox"/>	<input type="checkbox"/>
Terrain Response 2		–	<input type="checkbox"/>	<input type="checkbox"/>	<input type="checkbox"/>
Suspension pneumatique à gestion électronique		–	<input type="checkbox"/>	<input type="checkbox"/>	<input type="checkbox"/>
PACK TOUT-TERRAIN 2 (5)	074PM				
Boîte de transfert double vitesse (gamme haute/basse)		–	<input type="checkbox"/> (6)	<input type="checkbox"/> (6)	<input type="checkbox"/> (6)
Blocage de différentiel arrière actif		–	<input type="checkbox"/>	<input type="checkbox"/>	<input type="checkbox"/>
Suspension pneumatique à gestion électronique		–	<input type="checkbox"/> (6)	<input type="checkbox"/> (6)	<input type="checkbox"/> (6)
Terrain Response 2		–	<input type="checkbox"/>	<input type="checkbox"/>	<input type="checkbox"/>
Contrôle de progression en tout-terrain (ATPC)		–	<input type="checkbox"/>	<input type="checkbox"/>	<input type="checkbox"/>
PACK HIVER (7) (8)	072AC				
Pare-brise chauffant		<input type="checkbox"/>	<input type="checkbox"/>	<input type="checkbox"/>	<input type="checkbox"/>
Lave-glace chauffants		<input type="checkbox"/>	<input type="checkbox"/>	<input type="checkbox"/>	<input type="checkbox"/>
Volant chauffant		–	<input type="checkbox"/>	<input type="checkbox"/>	<input type="checkbox"/>
Sièges avant et arrière chauffants		<input type="checkbox"/>	<input type="checkbox"/>	<input type="checkbox"/>	<input type="checkbox"/>
PACK HIVER 7 PLACES (7) (8) (9)	072BN				
Pare-brise chauffant		–	<input type="checkbox"/>	<input type="checkbox"/>	<input type="checkbox"/>
Lave-glace chauffants		–	<input type="checkbox"/>	<input type="checkbox"/>	<input type="checkbox"/>
Volant chauffant		–	<input type="checkbox"/>	<input type="checkbox"/>	<input type="checkbox"/>
Sièges avant, arrière et de troisième rangée chauffants		–	–	<input type="checkbox"/>	<input type="checkbox"/>

■ De série □ En option – Non disponible.

(3) Disponible uniquement avec les modèles SE, HSE et HSE Luxury avec moteur Ingenium Sd4. Non disponible avec le pack 7 sièges 2, le pack Tout-Terrain ou le pack Tout-Terrain 2. (4) Uniquement disponible avec le moteur Ingenium Sd4. Non disponible avec le pack Tout-Terrain 2, le pack 7 sièges ou le Pack 7 sièges 2. (5) Non disponible avec le moteur Ingenium Si4. Non disponible avec le Pack Tout-Terrain, le Pack 7 Sièges 2 et le Pack 7 Sièges. Disponible uniquement avec la boîte de transfert double vitesse (gamme haute/basse) et la suspension pneumatique à gestion électronique. (6) Équipement de série avec le moteur Sd6. (7) Non disponible avec d'autres options de pack climat. (8) Non disponible avec le pack sièges 5. (9) Disponible uniquement avec les sièges de troisième rangée.

ÉQUIPEMENTS DE SÉRIE ET EN OPTION

Packs d'options (suite)

	CODE D'OPTION	S	SE	HSE	HSE LUXURY
PACK CLIMAT 1 (1)	072BF				
Pare-brise athermique		-	-	□	-
Climatisation automatique 3 zones		-	-	□	-
Sièges avant chauffants et ventilés		-	-	□	-
Console centrale avant réfrigérée		-	-	□	-
PACK CLIMAT 2 (2)	072BM				
Pare-brise athermique		□	□	□	-
Climatisation automatique 3 zones		-	-	□	-
Console centrale avant réfrigérée		□	□	□	-
Pare-brise chauffant		□	□	□	-
Lave-glace chauffants		□	□	□	-
Volant chauffant		□	□	□	-
PACK CLIMAT 3 (2)	072BL				
Sièges avant et arrière chauffants et ventilés		-	-	□	□
Climatisation automatique 4 zones (3)		-	-	-	□
Pack de sièges 4		-	-	□	-
Pack de sièges 5		-	-	-	□
Pare-brise athermique		-	-	□	■
Pare-brise chauffant		-	-	□	□
Lave-glace chauffants		-	-	□	□
Volant chauffant		-	-	□	□
PACK CLIMAT 3 7 SIÈGES (2)	072BP				
Sièges avant et arrière chauffants et rafraîchissants, avec sièges de troisième rangée chauffants		-	-	□	□
Climatisation automatique 4 zones (3)		-	-	□	□
Pack de sièges 4		-	-	□	-
Pack de sièges 5		-	-	-	□
Pare-brise athermique		-	-	□	■
Pare-brise chauffant		-	-	□	□
Lave-glace chauffants		-	-	□	□
Volant chauffant		-	-	□	□

■ De série □ En option - Non disponible.

Packs d'options (suite)

	CODE D'OPTION	S	SE	HSE	HSE LUXURY
PACK RABATTEMENT DES SIÈGES INTELLIGENT À DISTANCE (4)	074VP				
Siège à rabattement intelligent		-	-	<input type="checkbox"/>	<input type="checkbox"/>
Sièges arrière inclinables électriquement		-	-	<input type="checkbox"/>	<input type="checkbox"/>
Sièges de troisième rangée à réglage électrique		-	-	<input type="checkbox"/>	<input type="checkbox"/>
PACK TECHNOLOGIE	074KY				
Ouverture électrique du hayon		<input type="checkbox"/>	-	-	-
Système audio amélioré de 250 W avec 10 haut-parleurs		<input type="checkbox"/>	-	-	-
Navigation Pro		<input type="checkbox"/>	-	-	-
PACK TECHNOLOGIE PLUS (5)	074QM				
Phares à LED adaptatifs avec signature LED		-	-	<input type="checkbox"/>	-
Pare-brise athermique		-	-	<input type="checkbox"/>	-
Affichage tête haute		-	-	<input type="checkbox"/>	-
Hayon électrique avec ouverture mains libres		-	-	<input type="checkbox"/>	-
PACK VISIBILITÉ (6)	041CB				
Phares automatiques		<input type="checkbox"/>	-	-	-
Essuie-glaces avant automatiques		<input type="checkbox"/>	-	-	-
Rétroviseurs extérieurs chauffants photosensibles rabattables électriquement avec éclairage d'approche		<input type="checkbox"/>	-	-	-
PACK PERFORMANCE (7)	187EA				
Suspension pneumatique à gestion électronique		-	-	<input type="checkbox"/>	-
Système Adaptive Dynamics		-	-	<input type="checkbox"/>	-

En option – Non disponible.

(4) Disponible uniquement avec les sièges de troisième rangée. (5) Non disponible avec le pack Climat 2, le pack Climat 3, le pack Visibilité ou le pack Climat 3 7 sièges. (6) Non disponible avec le pack Technologie Plus. (7) Disponible uniquement avec le moteur Sd4 240ch CEE. Non disponible avec les sièges de troisième rangée, le pack Tout-Terrain, le pack Tout-Terrain 2, le pack 7 sièges et le pack 7 sièges 2.

3

CHOISISSEZ VOTRE COULEUR

Maintenant que vous avez choisi votre modèle Discovery, vous pouvez sélectionner la couleur de votre peinture extérieure. Que vous recherchiez un éclat profond ou une patine métallisée incandescente, nos peintures intègrent les toutes dernières technologies en matière de traitement des pigments. Nos peintures non métallisées donnent une couleur uniforme et profonde. Nos peintures métallisées confèrent au véhicule une finition étincelante qui fera tourner toutes les têtes. Et nos peintures métallisées Premium soulignent aussi bien la couleur que l'intensité de la brillance. Elles offrent une finition métallisée élégante qui donnera encore plus de charisme à votre véhicule.

Pour donner encore plus de style à votre véhicule, vous pouvez choisir entre un toit couleur contrastée noir ou gris, ou un toit de la même couleur que la carrosserie. Les toits en métal et panoramiques sont disponibles avec des finitions de toutes les couleurs.

Fuji White (non métallisée)

Option toit couleur contrastée

Black

Grey

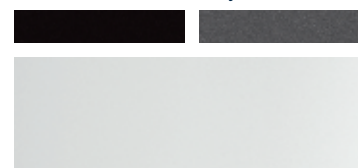

Narvik Black (Non métallisée)

Option toit couleur contrastée

Grey



Yulong White (métallisée)

Option toit couleur contrastée

Black

Grey



Indus Silver (métallisée)

Option toit couleur contrastée

Black

Grey



Corris Grey (métallisée)

Option toit couleur contrastée

Black



Loire Blue (métallisée)

Option toit couleur contrastée

Black

Grey



Santorini Black (métallisée)

Option toit couleur contrastée

Grey

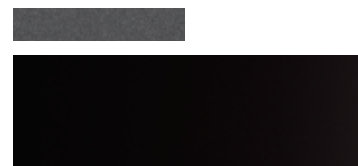

Byron Blue (métallisée)

Option toit couleur contrastée

Black

Grey



Namib Orange (métallisée Premium)

Option toit couleur contrastée
Black Grey



Farallon Black (métallisée Premium)

Option toit couleur contrastée
Grey



Silicon Silver (métallisée Premium)

Option toit couleur contrastée
Black



Carpathian Grey (métallisée Premium)

Option toit couleur contrastée
Black Grey



4

CHOISISSEZ VOS JANTES



JANTES 19" À 5 BRANCHES DOUBLES
« STYLE 5021 »



JANTES 20" À 5 BRANCHES DOUBLES
« STYLE 5011 »



JANTES 20" À 5 BRANCHES DOUBLES
« STYLE 5011 »
FINITION GLOSS BLACK



JANTES 20" À 10 BRANCHES DOUBLES
« STYLE 1011 »



JANTES 20" À 10 BRANCHES AÉRO
« STYLE 1035 »



JANTES 21" À 9 BRANCHES
« STYLE 9002 »

	CODE D'OPTION	S	SE	HSE	HSE LUXURY
JANTES					
Jantes 19" à 5 branches doubles « Style 5021 »		■	■	–	–
Jantes 20" à 5 branches doubles « Style 5011 »	031HG	□	□	■	□
Jantes 20" à 5 branches doubles « Style 5011 » finition Gloss Black	031HJ	–	□	□	□
Jantes 20" à 10 branches doubles « Style 1011 »	031HH	□ (1)	□	□ (2)	■
Jantes 20" à 10 branches Aéro « Style 1035 »	031GJ	□	□	□	□
Jantes 21" à 9 branches « Style 9002 »	031HK	–	□	□	□

■ De série □ En option – Non disponible.

Jantes de 21" et 22" disponibles uniquement avec la suspension pneumatique électronique.



JANTES 21" À 9 BRANCHES
« STYLE 9002 »
DIAMOND TURNED



JANTES 21" À 10 BRANCHES DOUBLES
« STYLE 1012 »
FINITION GLOSS BLACK



JANTES 21" À 5 BRANCHES DOUBLES
« STYLE 5025 »
FINITION SATIN DARK GREY



JANTES 22" À 5 BRANCHES DOUBLES
« STYLE 5011 »



JANTES 22" À 5 BRANCHES DOUBLES
« STYLE 5011 »
FINITION GLOSS BLACK



JANTES 22" À 5 BRANCHES DOUBLES
« STYLE 5025 »
FINITION SATIN DARK GREY
& DIAMOND TURNED

	CODE D'OPTION	S	SE	HSE	HSE LUXURY
JANTES					
Jantes 21" à 9 branches « Style 9002 » finition Diamond Turned	031HM	-	-	<input type="checkbox"/>	<input type="checkbox"/>
Jantes 21" à 10 branches doubles « Style 1012 » finition Gloss Black	031HN	-	<input type="checkbox"/>	<input type="checkbox"/>	<input type="checkbox"/>
Jantes 21" à 5 branches doubles « Style 5025 » finition Satin Dark Grey	031GD	-	-	<input type="checkbox"/>	<input type="checkbox"/>
Jantes 22" à 5 branches doubles « Style 5011 »	031GE	-	<input type="checkbox"/>	<input type="checkbox"/>	<input type="checkbox"/>
Jantes 22" à 5 branches doubles « Style 5011 » finition Gloss Black	031GF	-	-	<input type="checkbox"/>	<input type="checkbox"/>
Jantes 22" à 5 branches doubles « Style 5025 » finition Satin Dark Grey & Diamond Turned	031GH	-	-	<input type="checkbox"/>	<input type="checkbox"/>

■ De série En option - Non disponible.

Jantes de 21" et 22" disponibles uniquement avec la suspension pneumatique électronique.

Les chiffres fournis sont issus des tests officiels du fabricant conformément à la législation de l'UE. Fournis uniquement à titre de comparaison. Des valeurs inférieures sont susceptibles d'être retenues par l'administration au moment de l'immatriculation du véhicule. La consommation réelle dépend du style de conduite, des conditions de circulation, du kilométrage et du niveau d'entretien du véhicule. Les valeurs indiquées pour les émissions de CO₂ et la consommation peuvent également varier en fonction des pneus, jantes et options installés sur le véhicule. Pour plus d'informations veuillez contacter votre concessionnaire.

5

CHOISISSEZ VOTRE INTÉRIEUR – CONFIGURATION DE SIÈGES



Sièges arrière inclinables électriquement

Disponibles en option sur les modèles HSE et HSE Luxury avec les sièges de troisième rangée en option, ces sièges peuvent être avancés/reculés de 160 mm, permettant ainsi de moduler l'espace à votre guise ou de maximiser l'espace pour les jambes des passagers. Les sièges se redressent aussi électriquement jusqu'à 27° et peuvent libérer le passage pour le chargement des objets pour plus de confort et de fonctionnalité.

Sièges rabattables 60/40 coulissants et inclinables manuellement (non illustrés)

La configuration à cinq sièges 60/40 offre trois positions d'assise confortables et une fonction passage pour chargement.



Sept vraies places avec sièges en gradin



















La troisième rangée de sièges en option parfaitement intégrée vous offre encore plus de polyvalence. La troisième rangée est facilement accessible en appuyant simplement sur un bouton. Sur les modèles HSE et HSE Luxury, la troisième rangée peut être spécifiée en option avec des sièges chauffants,

une première pour le segment, et avec la fonction rabattement électrique. Le Discovery peut facilement vous transporter avec six autres adultes, dans un environnement des plus confortables et des plus modernes.

SÉLECTIONNEZ VOTRE INTÉRIEUR – COMBINAISONS DE COLORIS

Maintenant que vous avez choisi votre modèle, aidez-vous de ce tableau pour choisir votre combinaison idéale parmi la sélection de coloris intérieurs, couleurs de carrosserie et finitions intérieures.

EXCLUSIVITÉ DU PACK DESIGN DYNAMIC COMPLET

	(A)	(B)	(C)	(D)	(E)	(F)	(G)	(H)
COMBINAISONS DE COLORIS	EBONY / EBONY (page 110)	ACORN / EBONY (page 111)	LIGHT OYSTER / ESPRESSO (page 111)	VINTAGE TAN / EBONY (page 110)	GLACIER / EBONY (page 111)	EBONY / EBONY avec détails Light Oyster (page 112)	EBONY / EBONY avec détails Pimento (page 112)	LIGHT OYSTER / EBONY avec détails Reims Blue (page 112)
COLORIS INTÉRIEURS								
Couleur des sièges	Ebony	Acorn	Light Oyster	Vintage Tan	Glacier	Ebony	Ebony	Light Oyster
Tapis	Ebony	Ebony	Espresso	Ebony	Ebony	Ebony	Ebony	Ebony
MODÈLE								
S (tissu)	○	–	–	–	–	–	–	–
SE (tissu)	○	–	–	–	–	–	–	–
SE (cuir grainé)	○	○	–	–	–	–	–	–
HSE (cuir grainé)	○	○	○	–	–	–	–	–
HSE (cuir Windsor)	○	–	○	○	–	○	○	○
HSE LUXURY (cuir Windsor)	○	–	○	○	○	○	○	○
FINITIONS INTÉRIÈRES								
 Finition Ebony (1)	○	–	–	–	–	–	–	–
 Finition Gloss Black (2)	○	○	–	–	–	–	–	–
 Finition Brushed Linear Aluminium	○	○	○	○	○	–	–	–
 Boiserie Natural Shadow Oak	○	○	○	○	○	–	–	–
 Boiserie Natural Charcoal Oak (3)	○	○	○	○	○	–	–	–
 Boiserie High Gloss Charcoal Oak (3)	○	○	○	○	○	–	–	–
 Finition Titanium Mesh	–	–	–	–	–	○	○	○
COLORIS EXTÉRIEURS								
 Fuji White	○	○	○	▲	○	○	○	○
 Yulong White	▲	○	○	▲	○	▲	▲	○
 Indus Silver	▲	○	○	○	○	○	○	○
 Silicon Silver	○	▲	▲	○	▲	○	○	▲
 Corris Grey	▲	○	○	○	○	○	○	▲
 Carpathian Grey	▲	○	○	▲	▲	▲	▲	○
 Namib Orange	▲	○	▲	○	○	▲	○	○
 Byron Blue	○	○	○	○	○	▲	○	▲
 Loire Blue	○	○	○	○	○	○	○	▲
 Narvik Black	○	○	○	○	○	○	○	○
 Santorini Black	○	▲	○	○	▲	▲	▲	○
 Farallon Black	○	○	○	▲	○	○	○	▲

▲ Choix du concepteur ○ Combinaison disponible – Non disponible



	1	2	3	4	5	6
COMBINAISON DE COLORIS	BAS DE PORTE ET DESSUS D'ACCOUDOIR	HAUT DE PORTE	DESSUS DU TABLEAU DE BORD	BARRES LATÉRALES DE CONSOLE CENTRALE	BOÎTE DE RANGEMENT CENTRAL	CENTRE DU TABLEAU DE BORD
(A) Ebony/Ebony	Ebony	Ebony	Ebony	Gloss Black (1)	Ebony	Ebony
(B) Acorn/Ebony	Ebony	Acorn	Ebony	Gloss Black (2)	Ebony	Acorn
(C) Light Oyster/Esspresso	Esspresso	Light Oyster	Esspresso	Light Oyster Brushed Aluminium	Esspresso	Light Oyster
(D) Vintage Tan/Ebony	Ebony	Vintage Tan [†]	Ebony	Satin Brushed Aluminium	Ebony	Vintage Tan (3)
(E) Glacier/Ebony	Ebony	Glacier	Ebony	Light Oyster Brushed Aluminium	Ebony	Glacier
EXCLUSIVITÉ DU PACK DESIGN DYNAMIC						
(F) Ebony/Ebony avec détails Light Oyster	Ebony	Ebony	Ebony	Dark Brushed Aluminium	Ebony	Ebony
(G) Ebony/Ebony avec détails Pimento	Ebony	Ebony	Ebony	Dark Brushed Aluminium	Ebony	Ebony
(H) Light Oyster/Ebony avec détails Reims Blue	Ebony	Light Oyster	Ebony	Dark Brushed Aluminium	Ebony	Light Oyster

(1) Satin Brushed Aluminium sur Discovery HSE et HSE Luxury. (2) Satin Brushed Aluminium sur Discovery HSE (cuir grainé).
(3) Ebony sur Discovery HSE (cuir Windsor).

Intérieur présenté ci-dessus : Discovery HSE Luxury en Light Oyster/Esspresso.

COMBINAISONS DE COLORIS INTÉRIEURS DISPONIBLES

L'habitacle du Discovery offre un style contemporain extrêmement raffiné. Ses lignes horizontales et verticales affirmées et le niveau de confort inégalé créent un espace dans le lequel vous, votre famille et vos amis aurez envie de passer du temps. Une vaste gamme de coloris et de matériaux est proposée de sorte à satisfaire les goûts de chacun.

A **Ebony / Ebony** (disponible sur S, SE, HSE et HSE Luxury)



Intérieur présenté : Intérieur S en Ebony/Ebony* avec sièges en tissu Ebony et finition Ebony.

D **Vintage Tan / Ebony** (disponible sur HSE et HSE Luxury)



Intérieur présenté : Intérieur HSE Luxury en Vintage Tan/Ebony* avec sièges en cuir Windsor Vintage Tan avec micro-passepoil contrasté Ebony et boiseries Natural Charcoal Oak.

*Reportez-vous à la page 109 pour plus d'informations sur les combinaisons de couleurs intérieures.

B Acorn / Ebony (disponible sur SE et HSE)



Intérieur présenté : Intérieur SE en Acorn/Ebony* avec sièges en cuir grainé Acorn et finition Gloss Black.

C Light Oyster / Espresso (disponible sur HSE et HSE Luxury)



Intérieur présenté : Intérieur HSE en Light Oyster/Espresso avec sièges en cuir grainé Light Oyster et boiseries Natural Shadow Oak.

E Glacier / Ebony (disponible sur HSE Luxury)



Intérieur présenté : Intérieur HSE Luxury en Glacier/Ebony avec sièges en cuir Windsor Glacier avec micro-passepoil contrasté Ebony et boiseries Natural Shadow Oak.

F **Ebony / Ebony avec surpiqûres et passepoil Light Oyster**
(disponible avec le Pack Design Dynamic (complet) uniquement)



Intérieur présenté : Intérieur en cuir Windsor Ebony/Ebony¹, sièges Ebony avec surpiqûres et passepoil Light Oyster et finition Titanium Mesh.

G **Ebony / Ebony avec surpiqûres et passepoil Pimento**
(disponible avec le Pack Design Dynamic (complet) uniquement)



Intérieur présenté : Intérieur en cuir Windsor Ebony/Ebony¹, sièges Ebony avec surpiqûres et passepoil Pimento et finition Titanium Mesh.

H **Light Oyster / Ebony avec surpiqûres et passepoil Reims Blue**
(disponible avec le Pack Design Dynamic (complet) uniquement)



Intérieur présenté : Intérieur en cuir Windsor Light Oyster/Ebony, sièges Light Oyster avec surpiqûres et passepoil Reims Blue et finition Titanium Mesh.

¹Reportez-vous à la page 109 pour plus d'informations sur les combinaisons de couleurs intérieures.

Les intérieurs présentés sont fournis à titre de référence uniquement ; ils ne sont pas représentatifs des spécifications des modèles.

FINITIONS INTÉRIEURES

Maintenant que vous avez sélectionné votre combinaison de coloris intérieurs, choisissez l'une des sept finitions intérieures disponibles. Pour prendre connaissance des combinaisons disponibles, veuillez consulter le tableau des couleurs et finitions des pages 108 et 109.



Finition Dark Satin Brushed Aluminium



Finition Titanium Mesh²



Boiserie Natural Charcoal Oak



Boiserie Gloss Charcoal Oak



Finition Gloss Black



Finition Ebony



Boiserie Natural Shadow Oak

²Disponible uniquement avec le Pack Design Dynamic (intérieur et extérieur).

6

LAND ROVER GEAR – ACCESSOIRES

Le Discovery dispose de telles capacités et d'une telle polyvalence qu'il peut s'atteler à une très grande variété de tâches, quels que soient la mission, le terrain et les conditions. Cependant, vous voudrez peut-être ajouter votre touche personnelle, en dotant votre Discovery d'accessoires raffinés, fonctionnels, robustes et polyvalents afin qu'il s'adapte parfaitement à l'usage auquel vous le destinez.



Tous ces accessoires peuvent être montés par votre concessionnaire Land Rover à tout moment du cycle de vie du véhicule, pas uniquement quand il est neuf. Naturellement, tous les accessoires agréés Land Rover sont conçus, testés et fabriqués selon les mêmes normes rigoureuses que les équipements d'origine installés dans votre véhicule.

DESIGN



Organiseur d'espace de chargement rigide
VPLRS0355

Très pratique, l'organiseur d'espace de chargement offre des compartiments séparés pour ranger les objets mouillés, sales ou fragiles ou pour isoler vos courses ou vos bagages. Les compartiments avant et arrière sont également dotés de cloisons souples afin de créer des compartiments plus petits à l'intérieur. Avec deux couvercles verrouillables et boucles d'arrimage au coffre¹.



Tôle de protection inférieure en acier inoxydable – Avant¹
VPLRP0254

Tôle de protection inférieure en acier inoxydable – Arrière¹
VPLRP0255 – Sans crochet d'attelage
VPLRP0256 – Avec crochet d'attelage
VPLRP0257 – Crochet d'attelage à déploiement électrique

La finition brillante de la tôle de protection inférieure en acier inoxydable rehausse le look baroudeur de l'avant et de l'arrière du véhicule.



Couvre-pédales Sport²
VPLGS0160

Les couvre-pédales Sport en acier inoxydable à finition brillante sont faciles à installer. Ils possèdent des fixations cachées pour un aspect final propre et net.



Tubes latéraux chromés³
VPLRP0270

Ces tubes latéraux en acier inoxydable à finition polie brillante confèrent au véhicule un look baroudeur qui complète idéalement l'extérieur.



Marchepieds déployables³

Éléphants et pratiques, ils permettent d'entrer et de sortir plus facilement du véhicule. Bien rangés sous les bas de caisse, les marchepieds latéraux se déploient automatiquement dès qu'une porte s'ouvre ou par une commande sur la clé. Ils s'escamotent automatiquement une fois la porte refermée.



Marchepieds latéraux fixes³
VPLRP0269

Le marchepied latéral facilite l'entrée et la sortie du véhicule ainsi que l'accès au toit et donne un style tout-terrain au véhicule. L'inscription DISCOVERY en relief et la finition métallique brillante complètent le design extérieur du véhicule.

¹Non disponible avec le Pack Design Dynamic. ²De série avec le Pack Design Dynamic (complet) avec suspension pneumatique électronique.
³L'installation de tubes et de marchepieds latéraux peut affecter les capacités tout-terrain du véhicule.

TOURING



Système « Click & Go »
VPLRS0388 – Base « Click & Go »
VPLRS0389 – « Click & Hook »
VPLRS0395 – « Click & Work »

Base « Click & Go » requise pour tous les accessoires. La solution « Click & Hook » est un crochet universel qui crée un espace de rangement supplémentaire pour les objets à suspendre. La solution « Click & Work » est une table pliante particulièrement utile pendant les longs trajets. Elle offre aux passagers arrière une surface pratique, avec un espace bureau et un porte-gobelet.

Système « Click & Go »
VPLRS0390 – « Click & Hang »
VPLRS0391 – « Click & Play » (iPad® 2 – 4)
VPLRS0392 – « Click & Play » (iPad® Air)
VPLRS0393 – « Click & Play » (iPad® Mini)
VPLRS0394 – « Click & Play » Samsung Galaxy Tab (10,1")

La solution « Click & Hang » est un portemanteau amovible qui vous permet de suspendre vos chemises et vos vestes pour éviter de les froisser pendant le transport. La solution « Click & Play » est un porte-tablette amovible compatible avec plusieurs tablettes. Elle peut être facilement positionnée à des angles multiples pour vous assurer confort et divertissement à l'arrière de l'habitacle.

Boîte réfrigérée / chauffante d'accoudoir central
VPLVS0176

Ce compartiment chauffant/réfrigéré qui peut accueillir boissons et aliments tient lieu d'accoudoir central à l'arrière. Recouvert de cuir, il est maintenu par la ceinture de sécurité du siège central et alimenté grâce à la prise auxiliaire arrière. Idéal pour les longs trajets en famille.



Pare-soleil arrière
VPLRS0367 – Deuxième rangée
VPLRS0363 – Troisième rangée
VPLRS0364 – Hayon arrière

Faciles à installer et à retirer, ces pare-soleil offrent encore plus de confort et protègent l'habitacle de la chaleur et de la lumière du soleil.



Rails de toit¹
VPLRR0156 – Silver
VPLRR0155 – Black (non illustré)

Les rails de toit permettent une fixation aisée des barres transversales. Des points de positionnement pré-réglés garantissent que les barres transversales sont fixées à une position optimale pour la répartition du poids et la dynamique. Charge utile maximale 80 kg².

Barres transversales¹
VPLRR0154

Barres transversales verrouillables robustes avec finition aluminium brillante faciles à fixer et à enlever. Le profil aérodynamique minimise la traînée et le bruit de l'air. La hauteur incrémentielle des rails de toit et des barres transversales, en position montée, s'élève à 110 mm. Charge maximale autorisée : 74 kg².



Coffre de toit¹
VPLWR0100 – Grand coffre de toit Sport¹
VPLVR0062 – Coffre à bagages¹ (non illustré)
VPLVR0061 – Coffre de toit Sport¹ (non illustré)

Disponible dans plusieurs tailles, toutes les versions peuvent se monter des deux côtés pour permettre l'ouverture côté trottoir dans tous les pays. Verrouillable intégralement pour plus de sécurité et de sérénité. La capacité de chargement varie de 320 litres pour le coffre sport à 410 litres pour le coffre à bagages ou 430 litres pour le grand coffre de toit sport. Charge utile maximale 57 kg².

SPORT



Système de remorquage –
Crochet d'attelage amovible
VPLRT0171

Pratique et facile d'utilisation, le crochet d'attelage amovible préserve le style extérieur lorsqu'il n'est pas utilisé. Crochet de remorquage de 50 mm. Capacité de remorquage maximale autorisée de 3 500 kg et poids maximal autorisé à la flèche de 195 kg³. Les branchements électriques de remorquage sont inclus.



Système de remorquage –
Crochet d'attelage réglable
VPLRT0175

La barre d'attelage à hauteurs multiples comporte une armature de remorquage et une plaque coulissante. Crochet de remorquage de 50 mm. Trois hauteurs de remorquage possibles. Capacité de remorquage maximale autorisée de 3 500 kg³ et poids maximal autorisé à la flèche de 350 kg³. Les branchements électriques de remorquage sont inclus.



VPLRT0172 – Système de remorquage –
Crochet d'attelage à déploiement électrique
VPLRT0192 - Système de remorquage - Crochet d'attelage déployable
électriquement - Kit d'installation électrique

Le crochet d'attelage déployable électriquement peut être actionné à l'aide d'un interrupteur situé dans l'espace de chargement arrière, ou via le système d'infodivertissement dans l'habitacle. Il est discrètement replié derrière le bouclier arrière lorsqu'il n'est pas utilisé, pour une finition nette et attrayante. Les branchements électriques de remorquage restent également cachés jusqu'au déploiement. Capacité de remorquage maximale autorisée de 3 500 kg³ et poids maximal autorisé à la flèche de 350 kg³. Comprend un dispositif unique de test des feux de remorque qui permet au conducteur de vérifier si les feux de remorque fonctionnent correctement.



Porte-vélos monté sur crochet d'attelage
VPLVR0067 – Porte-vélos pour 2 vélos⁴
VPLVR0069 – Porte-vélos pour 3 vélos⁴ (non illustré)

Porte-vélos monté sur le crochet d'attelage pour transporter deux ou trois vélos. Équipé d'une fixation rapide pour faciliter son utilisation et d'une serrure pour plus de sécurité. Capacité de charge maximale 51 kg (sur le porte-vélos pour 3 vélos).



Porte-skis/snowboard¹
LR006849

Permet de transporter quatre paires de skis ou deux snowboards. Comprend des rails coulissants facilitant le chargement. Verrouillable pour plus de sécurité. Charge utile maximale 36 kg².



Housses de siège
VPLRS0335PVJ – Première rangée – Ebony
VPLRS0337LKP – Première rangée – Light Oyster
VPLRS0336PVJ – Deuxième rangée – Ebony (non illustré)
VPLRS0338LKP – Deuxième rangée – Light Oyster (non illustré)

Protège les sièges de la boue, des saletés et de l'usure. Facile à installer et à nettoyer.



Moules latérales
VPLRP0286 – Finition Chrome
VPLRP0285 – Finition Black (non illustré)

Apportent une touche d'élégance sur le côté du véhicule et protègent les panneaux de porte des dommages accidentels causés par des véhicules adjacents.

³La capacité de remorquage varie selon le groupe motopropulseur. Le poids à la flèche dépend du groupe motopropulseur et des roues installées. Un couvercle d'œillet de remorquage doit également être commandé pour l'installation du crochet d'attelage amovible.

⁴Un bouclier thermique est obligatoire pour la pose des porte-vélos montés sur le crochet d'attelage pour 2 ou 3 vélos – VPLWR0124.

VIE ACTIVE



Coques de rétroviseur
VPLGB0073 – Chrome Noble
VPLAB0132 – Chrome (non illustré)

Coques de rétroviseur avec revêtement Noble Chrome conçues pour parfaire le design extérieur du véhicule.

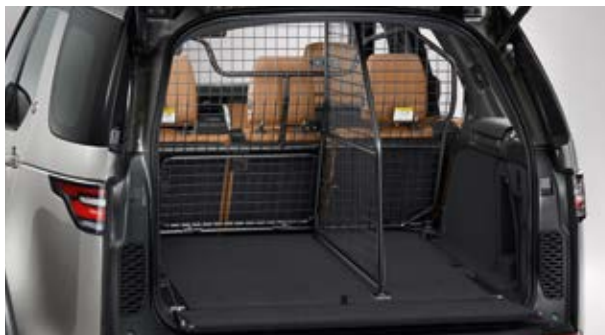

Filet de retenue de bagages
VPLRS0374 – Séparation intégrale
VPLRS0376 – Cloison de coffre¹
VPLRS0375 – Mi-hauteur (non illustré)
VPLRS0386 – Bac de coffre rigide (non illustré)

Empêche que les bagages ne pénètrent dans l'habitacle. La conception de la séparation de coffre a été optimisée pour s'adapter à la fonction d'inclinaison des sièges de la deuxième rangée. Le cloison de coffre peut être montée sur la séparation de coffre pour diviser l'espace de chargement en deux parties. Bac de coffre étanche semi-rigide avec bord relevé sur trois côtés pour protéger le plancher de coffre et les tapis latéraux au cas où le chargement serait sale ou mouillé.



Tapis de coffre en caoutchouc²
VPLRS0375PVJ – Ebony
VPLRS0375AAM – Espresso (non illustré)

Le tapis en caoutchouc étanche siglé Land Rover protège le tapis du coffre.



Filet de rangement aux pieds du passager
VPLRS0362PVJ – Ebony
VPLRS0461AAM – Espresso (non illustré)

Le filet de rangement au niveau de l'espace pieds passager offre un espace de rangement supplémentaire dans l'habitacle. Il est facilement accessible et idéal pour les petits objets du quotidien comme des cartes et du courrier.



Bavettes garde-boue
VPLRP0283 – Avant
VPLRP0357 – Arrière

Les bavettes garde-boue sont des accessoires très appréciés pour réduire les projections et protéger la peinture des débris et des saletés. Conçues pour compléter idéalement le design extérieur du véhicule.



Tapis de sol en caoutchouc
VPLRS0333PVJ – Ebony
VPLRS0333AAM – Espresso (non illustré)

Protègent le sol de la saleté.

AUTRES



Support de connexion et de chargement pour iPhone®
VPLRV0119

Le support de connexion et de charge pour iPhone a été conçu pour effectuer la charge en utilisant l'espace du porte-gobelet dans la console centrale. Lorsque l'iPhone est connecté, le contenu de ce dernier est accessible et le téléphone peut être contrôlé via le système audio/d'infodivertissement intégré. Le design du porte-gobelet permet d'accéder facilement au bouton d'accueil du téléphone lorsque le véhicule est stationné. Le chargeur USB pour iPhone peut être facilement déconnecté si vous avez besoin de la connexion USB pour brancher un autre appareil. Compatible avec iPhone 5, 5c, 5s, 6, 6s, SE et 7. Non adapté à une utilisation avec les modèles 6 Plus ou 7 Plus.



Porte-gobelet chargeur de téléphone sans fil³
VPLRV0118

Le porte-gobelet chargeur de téléphone sans fil a été conçu pour effectuer la charge en utilisant l'espace du porte-gobelet dans la console centrale. Ce support maintient les téléphones de diverses dimensions bien en place. Le chargeur comporte un témoin LED indiquant que le téléphone est en cours de chargement. Une fois le chargement terminé, ce témoin s'éteint. Compatible avec des téléphones mesurant jusqu'à 72 mm de large.



Pack animal domestique avec séparation et tapis - hauteur intégrale
VPLCS0299

Tapis de l'espace de chargement hauteur intégrale
VPLCS0279

Combine le tapis en caoutchouc pour espace de chargement avec la séparation pleine hauteur pour protéger à la fois votre véhicule et votre animal de compagnie. Le tapis en caoutchouc est étanche, pour protéger le tapis de coffre du véhicule. La séparation pleine hauteur empêche l'accès à l'habitacle, tout en retenant en toute sécurité et en protégeant votre animal de compagnie.



Chaînes à neige
VPLGW0081

Les chaînes à neige sont conçues pour améliorer la direction et le freinage sur neige et sur glace, lorsqu'elles sont montées sur les roues avant. Montage aisé, en acier galvanisé trempé de haute qualité ; chaînes fournies dans un sac de transport en vinyle robuste permettant de les ranger lorsqu'elles ne sont pas utilisées. Compatibles avec les roues de 19"-21".



Porte planche à voile / kayak / canoë⁴
VPLGR0107

Porte planche à voile / kayak / canoë – 2 kayaks (non illustré)⁴
VPLW R0099

Permet de transporter une planche à voile, un canoë ou un kayak (la version 2 kayaks permet de transporter deux kayaks ou deux canoës). Comporte un support multi-usage verrouillable pour transporter des rames ou des pagaies. S'incline pour faciliter le chargement/déchargement. Comporte des angles verrouillables et des supports en caoutchouc afin de permettre une répartition du poids optimale tout en protégeant le kayak et le véhicule des éraflures. Charge maximale autorisée : 45 kg⁵.



Galerie de toit polyvalente⁴
VPLRR0153

La conception de la galerie de toit polyvalente est légère et améliore l'aspect extérieur en plus d'offrir une grande capacité de chargement. Si l'accessoire est installé, la capacité de charge maximale est de 60 kg⁵.

³Le chargeur de téléphone sans fil installé dans le porte-gobelet ne fournit pas de connexion à InControl Apps. ⁴Tous les accessoires Land Rover à monter sur le toit nécessitent des rails de toit et des barres transversales. Les objets placés au-dessus de l'antenne satellite de toit sont susceptibles de dégrader la qualité du signal de réception et de nuire au bon fonctionnement des systèmes de navigation et de radio par satellite embarqués éventuels. ⁵La charge utile maximale est égale à la capacité de charge de l'accessoire monté sur le toit.

iPhone® est une marque déposée d'Apple Inc. aux États-Unis et dans d'autres pays.

DIMENSIONS ET CAPACITÉS

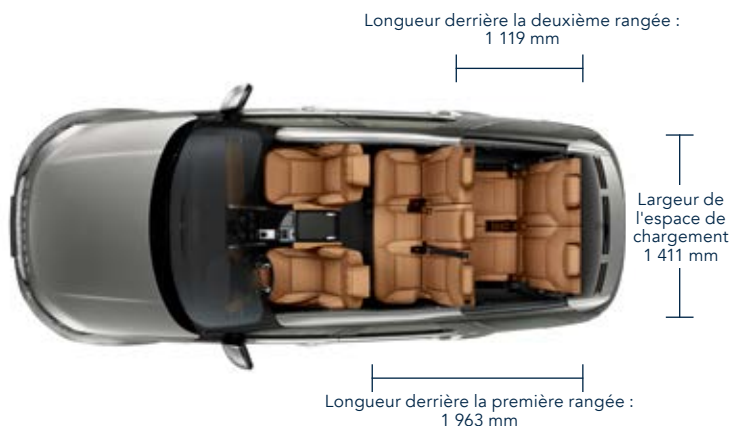

Hauteur du véhicule sur route

Avec antenne de toit 1 888 mm

Hauteur sous pavillon

Hauteur sous pavillon avant maximale avec toit panoramique 1 016 mm
Hauteur sous pavillon arrière 991 mm

Capacité de l'espace de chargement

Sièges arrière à la verticale
Hauteur 939 mm, Largeur 1 411 mm
Volume du coffre maximal 1 137 litres
Longueur au plancher maximale 1 119 mm

Sièges arrière rabattus
Longueur derrière la première rangée 1 963 mm
Hauteur 939 mm, Largeur 1 411 mm
Volume du coffre maximal 2 406 litres
Longueur au plancher maximale 1 963 mm

Garde au sol

Suspension pneumatique 283 mm
Suspension à ressorts hélicoïdaux 215 mm

Diamètre de braquage

De trottoir à trottoir 12,4 m
De mur à mur 12,4 m
Tours de volant de butée à butée 2,7

Passage à gué*

Profondeur de gué maximale
Avec suspension pneumatique : 900 mm
Avec suspension à ressorts : 850 mm

Largeur 2 073 mm rétroviseurs rabattus
Largeur 2 220 mm rétroviseurs déployés



Voie avant
Suspension pneumatique 1 692 mm
Suspension à ressorts 1 689 mm



Voie arrière
Suspension pneumatique 1 687 mm
Suspension à ressorts 1 685 mm



	A	B	C
Hauteur sur route			
Angle d'attaque	34,0°	27,5°	30,0°
Angle de crête		27,5°	
Angle de sortie			30,0°
Suspension pneumatique	26,3°	22,2°	25,9°
Suspension à ressorts			



*Profondeur de gué (entrée et sortie à 25 degrés) : 730 mm, passage à gué profond (entrée et sortie à 9 degrés) : 900 mm

SPÉCIFICATIONS TECHNIQUES, PERFORMANCES ET DONNÉES PRINCIPALES

	DIESEL		ESSENCE
	2.0L Sd4	3.0L Sd6	2.0L Si4
	AUTOMATIQUE	AUTOMATIQUE	AUTOMATIQUE
PUISSANCE (CH)	240	306	300
Sièges	5 / 7	5 / 7	5 / 7
CARACTÉRISTIQUES MOTEUR			
Puissance kW (ch) / tr/min	177 (240) / 4 000	225 (306) / 3 750	221 (300) / 5 500
Couple (Nm / tr/min)	430 / 1 400	700 / 1 500-1 750	400 / 1 500-4 000
Cylindrée (cm³)	1 999	2 993	1 997
Nombre de cylindres	4	6	4
Nombre de soupapes par cylindre	4	4	4
Disposition des cylindres	Longitudinal en ligne	V6 longitudinal	Longitudinal en ligne
FREINS			
Type de freins avant	Pied à coulisse 2 x 48 mm	Pied à coulisse 2 x 48 mm	Pied à coulisse 2 x 48 mm
Diamètre à l'avant (mm)	349	363	349
Type arrière	Pied à coulisse de 45 mm	Pied à coulisse de 45 mm	Pied à coulisse de 45 mm
Diamètre arrière (mm)	325	350	325
Frein de stationnement	Moteur intégré sur l'étrier	Moteur intégré sur l'étrier	Moteur intégré sur l'étrier
POIDS (KG)			
Poids à vide	2 184	2 311	2 162
Poids total autorisé en charge (PTAC)	2 940 / 3 130	3 050 / 3 200	2 900 / 3 070
Charge maximale sur essieu avant	1 500	1 500	1 500
Charge maximale sur essieu arrière	1 775 / 1 900	1 775 / 1 900	1 775 / 1 900
REMORQUAGE (KG)			
Remorque non freinée	750	750	750
Capacité de remorquage maximale	3 500**	3 500**	3 000**
Poids maximum au point d'attelage [†] / à la flèche	330 / 150**	330 / 150**	330 / 150**
Poids maximum autorisé véhicule et remorque (poids total en charge du train roulant)	6 440 / 6 630	6 550 / 6 700	5 900 / 6 070
CHARGEMENT DE TOIT (KG)			
Charge de toit maximale (barres de toit comprises)	80	80 ^{††}	80
PERFORMANCES			
Vitesse maximale (km/h)	194	209	201
Accélération (s) 0-100 km/h	8,9	7,5	7,7
Capacité utile du réservoir de carburant (litres)	77	85	90
Filtre à particules (FAP)	■	■	–

■ De série – Non disponible.

**La capacité de remorquage maximale est limitée à 2 500 kg et le poids maximal autorisé à la flèche est limité à 100 kg sur les versions 7 places équipées de jantes 20" aérodynamiques (031GJ). [†]Avec crochet d'attelage à déploiement électrique. ^{††}Le poids en charge sur le toit augmente de 80 kg à 100 kg sur les modèles Sd6 équipés du système Adaptive Dynamics.

L'UNIVERS LAND ROVER



LAND ROVER ONELIFE

En tant que propriétaire de Land Rover, vous bénéficierez d'un abonnement gratuit au magazine Onelife pendant trois ans. Ce magazine primé de Land Rover est publié deux fois par an dans 40 pays. Chaque numéro présente les actualités et véhicules Land Rover les plus récents, fournit des informations sur les technologies et designs à l'origine de chaque véhicule, raconte de fascinants voyages et expose les opinions d'experts internationaux.



SERVICES FINANCIERS LAND ROVER

Il n'a jamais été aussi simple de posséder son propre Land Rover. Et c'est plus abordable que vous ne le pensez. Véhicule neuf ou d'occasion, à usage personnel ou professionnel : nous vous proposons des solutions de financement adaptées où vous seul êtes décisionnaire. Veuillez contacter le concessionnaire Land Rover le plus proche de chez vous pour obtenir plus de renseignements.

FLEET & BUSINESS

Land Rover s'efforce d'être le constructeur de référence dans le segment Fleet & Business en offrant des modèles très attractifs et un service client exceptionnel.

Remarquables, performants et polyvalents, tous les véhicules Land Rover offrent un faible coût total de possession grâce à de solides valeurs résiduelles, des coûts de réparation, de maintenance et d'entretien compétitifs, ainsi qu'un niveau impressionnant de consommation et d'émissions de CO₂.

Nous nous engageons également à fournir un service client de très haute qualité, axé sur les besoins de chaque entreprise. Chaque véhicule Land Rover est ainsi maintenu en parfait état de marche, de la manière la plus simple et rentable possible pour les entreprises.

Pour plus de renseignements, rendez-vous sur le site landrover.fr/fleet-and-business



COLLECTION LAND ROVER

Le véhicule en lui-même n'est que le premier pas vers l'aventure. La toute nouvelle collection Land Rover est dorénavant à votre disposition.

Nos véhicules ne sont pas les seuls à faire l'objet d'une grande attention. Vous constaterez le même niveau de savoir-faire dans toutes nos lignes de vêtements, d'articles de voyage et d'idées cadeaux haut de gamme. Que vous fassiez du shopping pour un de vos proches ou pour vous-même, vous avez la garantie de la qualité.

La collection Land Rover se compose d'une ligne de vêtements pour femmes et pour hommes, d'une large gamme de petits articles en cuir comme des portefeuilles, des porte-documents, des étuis pour iPad et iPhone, ainsi que des sacoches et des sacs de voyage pour le week-end. Un éventail de boutons de manchette et de foulards en soie donne une touche de luxe à la collection. Une collection pour enfants est également disponible, avec des vêtements gais et colorés, des casquettes et des modèles réduits de voitures qui feront leur joie.

Pour en savoir plus, contactez votre concessionnaire Land Rover.

ASSISTANCE DÉPANNAGE

Land Rover Assistance est à vos côtés dans les situations d'urgence routière, de la panne immobilisante à la simple crevaison. Vous pouvez compter sur nos services d'assistance dépannage en toutes circonstances.

Pour en savoir plus, veuillez consulter le livret des avantages de la garantie, contacter le centre de service agréé Land Rover le plus proche de chez vous ou vous rendre sur le site landrover.fr

VOTRE TRANQUILLITÉ D'ESPRIT

SERVICE CLIENTÈLE

Lorsque vous nous confiez votre Land Rover, nous utilisons les technologies les plus précises pour réaliser le diagnostic de tous ses systèmes mécaniques et électroniques. Nos techniciens qualifiés utilisent des outils spécialement conçus pour nos véhicules et montent uniquement des pièces Land Rover et des accessoires Land Rover Gear d'origine. Et pour une tranquillité totale, différents programmes d'entretien ainsi qu'une assistance dépannage sont également disponibles.

Pour en savoir plus, contactez votre concessionnaire Land Rover ou recherchez « Propriété Land Rover ».

ASSISTANCE DÉPANNAGE LAND ROVER

Land Rover Assistance est à vos côtés dans les situations d'urgence routière, de la panne immobilisante à la simple crevaison. Vous pouvez compter sur nos services d'assistance dépannage en toutes circonstances.

Pour en savoir plus, veuillez consulter votre livret des avantages de la garantie, contacter le centre de service agréé Land Rover le plus proche de chez vous ou rechercher « Assistance dépannage Land Rover ».

SERVICES FINANCIERS LAND ROVER

Il n'a jamais été aussi simple de posséder son propre Land Rover. Et c'est plus abordable que vous ne le pensez. Que ce soit pour l'achat d'un véhicule neuf ou d'occasion, que vous soyez un professionnel ou un particulier, nous vous proposons des solutions de financement adaptées où vous seul êtes décisionnaire.

Pour en savoir plus, contactez votre concessionnaire Land Rover ou recherchez « Financement Land Rover ».

FLEET & BUSINESS

Land Rover s'efforce d'être le constructeur de référence dans le segment Fleet & Business en offrant des modèles très attractifs et un service client exceptionnel. Remarquables, performants et polyvalents, tous les véhicules Land Rover offrent un faible coût total de possession grâce à de solides valeurs résiduelles, des coûts de réparation, de maintenance et d'entretien compétitifs, ainsi qu'un niveau impressionnant de consommation et d'émissions de CO₂.

Nous nous engageons également à fournir un service client de très haute qualité, axé sur les besoins de chaque entreprise. Chaque véhicule Land Rover est ainsi maintenu en parfait état de marche, de la manière la plus simple et rentable possible pour les entreprises.

Pour en savoir plus, recherchez « Land Rover Fleet & Business ».

AVERTISSEMENT IMPORTANT : Jaguar Land Rover Limited applique une politique d'amélioration continue des spécifications, de la conception et de la production de ses véhicules, pièces et accessoires et procède en permanence à des modifications. Nous faisons tout notre possible pour que nos brochures soient à jour ; toutefois, cette publication ne doit pas être considérée comme un reflet infallible des caractéristiques actuelles ou de leur disponibilité et elle ne constitue pas non plus une offre de vente d'un véhicule, d'une pièce ou d'un accessoire spécifique. Les distributeurs et concessionnaires ne sont pas des agents de Jaguar Land Rover Limited, que ce soit par le biais d'un quelconque engagement ou représentation, expresse ou implicite.

La fidélité des couleurs présentées au sein du présent document est limitée par les capacités techniques de reproduction en imprimerie. Les couleurs réelles des véhicules peuvent ainsi légèrement différer de celles qui sont présentées ici. L'entreprise se réserve le droit de modifier ou de supprimer certaines couleurs de finition sans préavis. Il est possible que certains coloris ne soient pas disponibles dans votre pays de résidence. Les cuirs sont d'origine bovine. Veuillez vérifier la disponibilité des coloris et des niveaux d'équipement auprès de votre concessionnaire Land Rover. Les distributeurs et concessionnaires Jaguar Land Rover Limited ne sont pas des agents de Jaguar Land Rover Limited et ne disposent à ce titre d'aucune autorité leur permettant d'engager la responsabilité expresse ou implicite de Jaguar Land Rover Limited dans quelque domaine que ce soit.

Land Rover recommande l'utilisation des produits Castrol EDGE Professional.

Véhicule présenté : HSE Luxury en Silicon silver avec équipements en option (selon les marchés).

ABOVE AND BEYOND : FRANCHIR DE NOUVEAUX HORIZONS

Land Rover France, division de Jaguar Land Rover France SAS

Société au capital de 3 115 880 euros, 165 Boulevard de Valmy – CS 70001 – 92706 Colombes cedex, immatriculée au RCS Nanterre sous le numéro 509 016 804

landrover.fr

© Copyright Jaguar Land Rover Limited 2018

1L462190000BFRFR01P

