

# DEFENDER



ABOVE AND BEYOND\*

\* FRANCHIR DE NOUVEAUX HORIZONS

## LAND ROVER DEFENDER – NOUVEAUTÉS

### ÉVOLUTION DU DESIGN EXTÉRIEUR

Le Defender propose cette année le Pack Design Black et le Pack Design Silver, disponibles exclusivement sur le Defender.

### ÉVOLUTION DU DESIGN INTÉRIEUR

Le Defender propose des matériaux et des finitions de qualité encore supérieure, dont des sièges en cuir Premium aux coutures contrastées. Revêtus d'inserts en cuir Windsor, ces sièges sont disponibles en trois coloris : Ebony / Pimento, Ebony / Tan ou Ebony / Lunar. Lorsque ces sièges sont installés, le compartiment central avant est orné de finitions contrastées en cuir.



UNE CONCEPTION UNIQUE



DANS TOUTES LES CONDITIONS

Page 12



CHOIX

Page 18





Héritier d'une lignée qui remonte au lancement du premier Land Rover en 1948, le Defender actuel a été conçu pour pouvoir affronter tous les terrains, et s'impose comme le véhicule le plus fonctionnel et le plus polyvalent de la gamme Land Rover. Le Defender est le fruit de plus de six décennies d'expérience dans la conception et la fabrication des véhicules à quatre roues motrices les plus robustes au monde.



Extrêmement robuste, le châssis du Defender est certainement le composant le plus important de la structure du véhicule. Il contribue pleinement à son endurance, sa polyvalence, sa longévité et ses capacités de franchissement. Son châssis échelle fait preuve d'une plus grande résistance et offre également une meilleure capacité d'adaptation aux différentes carrosseries.







De par sa simplicité structurelle, la carrosserie du Defender participe à la polyvalence et à la fonctionnalité du véhicule. Le Defender est disponible en huit versions sur le marché français, combinant cinq styles de carrosserie (Hard Top, Station Wagon, High Capacity Pick Up, Crew Cab ou Simple Cab) et trois longueurs d'empattement (90, 110 ou 130 pouces).





La légèreté de la carrosserie en aluminium\* contribue à réduire la consommation de carburant, améliore la capacité de charge utile et le potentiel du véhicule et offre le meilleur compromis possible entre ligne et fonctionnalité. En outre, l'aluminium résiste à la corrosion, une qualité que les panneaux de carrosserie des premiers modèles Land Rover de 1948 offraient déjà. Même le plancher de chargement est fait d'aluminium, afin d'être sûr qu'il ne rouille pas.

\* Les portes et le capot sont réalisés en acier résistant à la corrosion.



La planche de bord du Defender s'inspire du design industriel contemporain : elle est simple, robuste et fonctionnelle, sans toutefois faire l'impasse sur les petits comforts modernes. Les sièges avant en cuir Premium, le volant en cuir et la climatisation sont proposés en option. Le Defender propose deux systèmes audio, le second intégrant le système Bluetooth® avec possibilité de lecture en streaming. Une évolution de ce système audio avec des haut-parleurs perfectionnés et un Subwoofer (150 W) est également disponible.







Quand il s'agit de surmonter les conditions et les terrains les plus difficiles, rien ne vaut le Defender. Le Defender est un 4x4 permanent doté d'un différentiel central qui répartit uniformément le couple sur les essieux avant et arrière pour offrir des performances optimales sur route et en tout-terrain. Le Defender est désormais équipé de série du système ABS avec antipatinage électronique.

Spécialement conçue pour une utilisation intensive, la boîte de vitesse à six rapports du Defender est légère, solide et offre une souplesse remarquable sur route, avec des passages de rapport tout en douceur. Les douze rapports de marche avant vous permettent de garder le contrôle en toutes circonstances : que ce soit avec une remorque, sur route ou lors d'un franchissement. Grâce à tous ces éléments, le Defender peut également tracter une remorque freinée de 3 500 kg.





La force de vous tirer d'affaire, quelle que soit la situation. Le moteur diesel 2,2 litres du Defender délivre un couple de 360 Nm, avec 90 % de la puissance maximale disponible en permanence au-delà de 2 200 tr/min.

Grâce à cette force de traction maximale, le Defender est conçu pour affronter les pentes extrêmes (jusqu'à 45 degrés) avec aisance. L'impressionnant couple moteur peut être entièrement exploité grâce à la boîte de transfert à deux gammes et à la boîte de vitesses à six rapports. De plus, le différentiel central peut être verrouillé afin de minimiser le patinage des roues et optimiser la motricité sur les surfaces glissantes.



La légendaire position de conduite surélevée, qui est désormais une des caractéristiques principales de chaque véhicule Land Rover, a été créée en 1948. Cette position de conduite améliore la vue offerte au conducteur vers l'avant et les alentours, pour plus de sécurité et une maîtrise optimale.



## C'EST LE MOMENT DE CHOISIR ...

Le Defender propose une gamme d'options qui vous permettent de personnaliser votre véhicule. Les pages suivantes vont vous guider dans une succession logique d'étapes afin que votre véhicule reflète vraiment votre personnalité. Plusieurs choix s'offrent à vous : la sélection du type de carrosserie, le choix de la couleur extérieure, des jantes, de la finition intérieure et des options.



### Motorisation

Page 20

### Étape 1

#### Choisissez votre carrosserie

Page 22

Le Defender est disponible en 3 empattements et avec un large choix de carrosseries, pour s'adapter à vos besoins et vous permettre de tirer le meilleur parti de votre véhicule.

### Étape 2

#### Choisissez votre extérieur

Page 30

Le Defender est disponible dans une large palette de peintures adaptées aux conditions les plus extrêmes, pour une protection optimale et un véhicule à votre image.



### Étape 3

#### Choisissez vos jantes

Page 38

Le style emblématique de votre Defender peut être mis en valeur par les différentes options de jantes et pneumatiques proposées.

### Étape 4

#### Choisissez votre intérieur

Page 40

Les combinaisons de finitions élégantes et robustes offrent fonctionnalité, confort ... et même une touche de luxe !



### Étape 5

#### Choisissez vos options

Page 44

De nombreuses options vous permettent d'optimiser les capacités de votre Defender et de construire un véhicule à votre image.



#### Caractéristiques techniques

Page 48

Dimensions, performances et données techniques.



#### Accessoires

Page 54

Toute une gamme d'accessoires fonctionnels et résistants vous est offerte. Vous pourrez créer votre Defender sur mesure pour répondre à vos besoins.

## MOTORISATION



## CHAÎNE CINÉMATIQUE, PERFORMANCES MOTEUR ET CONSOMMATION

Le moteur diesel 2,2 litres du Defender délivre un couple impressionnant de 360 Nm, avec 90 % de la puissance maximale constamment disponible entre 2 200 tr/min et 4 350 tr/min.

Grâce au filtre à particules Diesel de Land Rover, le moteur du Defender est conforme aux dernières normes en matière d'émissions (EU5) et affiche une vitesse de pointe jusqu'à 145 km/h.

2.2L DIESEL

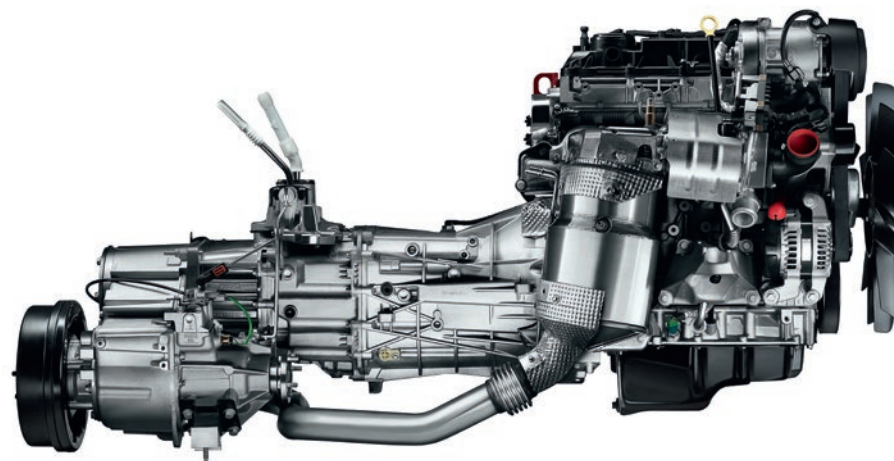

MOTORISATION		2,2 L DIESEL			
Chaîne cinématique		Quatre roues motrices (4WD)			
Puissance (kW/ch)		90 / 122			
Couple maximal (Nm)		360			
Régime moteur au couple maximal (tr/min)		2 000			
Cylindrée (cm³)		2 198			
Nombre de cylindres		4			
Disposition des cylindres		Longitudinale			
CONSOMMATION		90 Hard Top	90 Station Wagon	110	130
Cycle urbain	l/100 km	11,5	11,7	13,6	13,6
Cycle extra urbain	l/100 km	9,1	9,4	9,7	9,7
Cycle mixte	l/100 km	10,0	10,2	11,1	11,1
Émissions de CO <sub>2</sub> en cycle urbain	g/km	305	312	361	361
Émissions de CO <sub>2</sub> en cycle extra urbain	g/km	240	250	256	256
Émissions de CO <sub>2</sub> en cycle mixte	g/km	266	269	295	295

Les chiffres fournis sont issus des tests officiels du fabricant conformément à la législation de l'UE. La consommation réelle d'un véhicule peut différer de celle atteinte lors de ces tests, et dépend du style de conduite, des conditions de circulation, du kilométrage et du niveau d'entretien du véhicule. Ces valeurs sont données à titre purement indicatif et ne constituent en aucune manière une garantie directe ou implicite.

Pour de plus amples informations, rendez-vous sur le site [landrover.fr](http://landrover.fr)

## ÉTAPE 1 CHOISISSEZ VOTRE CARROSSERIE





DEFENDER 90 STATION WAGON



DEFENDER 90 HARD TOP



DEFENDER 110 STATION WAGON



DEFENDER 110 STATION WAGON  
AVEC PACK UTILITY



DEFENDER 110 HARD TOP



DEFENDER 110 HIGH CAPACITY PICK UP



DEFENDER 110 DOUBLE CABINE PICK UP (CREW CAB)



DEFENDER 130 DOUBLE CABINE HIGH CAPACITY PICK UP  
(CREW CAB)



DEFENDER 130 CHASSIS CABINE (SIMPLE CAB)

# ÉTAPE 1 CHOISISSEZ VOTRE CARROSSERIE

Le Defender est disponible en 3 empattements et dans un large choix de carrosseries. Chaque combinaison offre des possibilités adaptées à toute une gamme d'activités. Pour tirer le meilleur parti de votre Defender, choisissez la carrosserie qui correspond à vos besoins.

	90 STATION WAGON	90 HARD TOP	110 STATION WAGON
<b>CARACTÉRISTIQUES SOUHAITÉES</b>			
<b>TRACTER</b> – Courtes distances (ex : transport agricole) Manoeuvrabilité, bonne visibilité arrière	■■■■■	■■■■	■■■
<b>TRACTER</b> – Longues distances (ex : van pour chevaux) Tenue de route, autonomie, capacité de traction	■■■	■■■	■■■■■
<b>TRANSPORTER</b> (objets lourds, fragiles ou de valeur) Capacité de chargement, charge utile, sécurité, protection	■■	■■■	■■■
<b>TRANSPORTER</b> (vrac, salissant, matériel de chantier) Capacité de chargement, charge utile, accessibilité, séparation de chargement	■	■■	■
<b>TRANSPORT DE PERSONNES</b> Nombre de places, confort, accessibilité	■■■	■	■■■■■
<b>TOUT-TERRAIN</b> Angles d'attaque, manoeuvrabilité, visibilité panoramique	■■■■■	■■■■■	■■■■■
Légende : ■■■■■■ - Le plus recommandé    ■ - Le moins recommandé			

110  
STATION WAGON  
AVEC PACK UTILITY



110  
HARD TOP



110  
HIGH CAPACITY  
PICK UP



110  
CREW CAB



130  
CREW CAB



130  
SIMPLE CAB



■ ■ ■ ■	■ ■ ■ ■	■ ■ ■ ■	■ ■ ■ ■	■ ■ ■ ■	■ ■ ■ ■
■ ■ ■ ■ ■ ■	■ ■ ■ ■ ■ ■	■ ■ ■ ■ ■ ■	■ ■ ■ ■ ■ ■	■ ■ ■ ■	■ ■ ■ ■
■ ■ ■ ■ ■ ■	■ ■ ■ ■ ■ ■	■ ■	■	■ ■	■ ■
■ ■	■ ■ ■ ■	■ ■ ■ ■ ■ ■	■ ■	■ ■ ■ ■ ■ ■	■ ■ ■ ■ ■ ■
■ ■ ■ ■ ■ ■	■	■	■ ■ ■ ■ ■ ■	■ ■ ■ ■ ■ ■	■
■ ■ ■ ■ ■ ■	■ ■ ■ ■ ■ ■	■ ■ ■ ■ ■ ■	■ ■ ■ ■ ■ ■	■ ■ ■ ■ ■ ■	■ ■ ■ ■ ■ ■

## ÉTAPE 1 CHOISISSEZ VOTRE CARROSSERIE

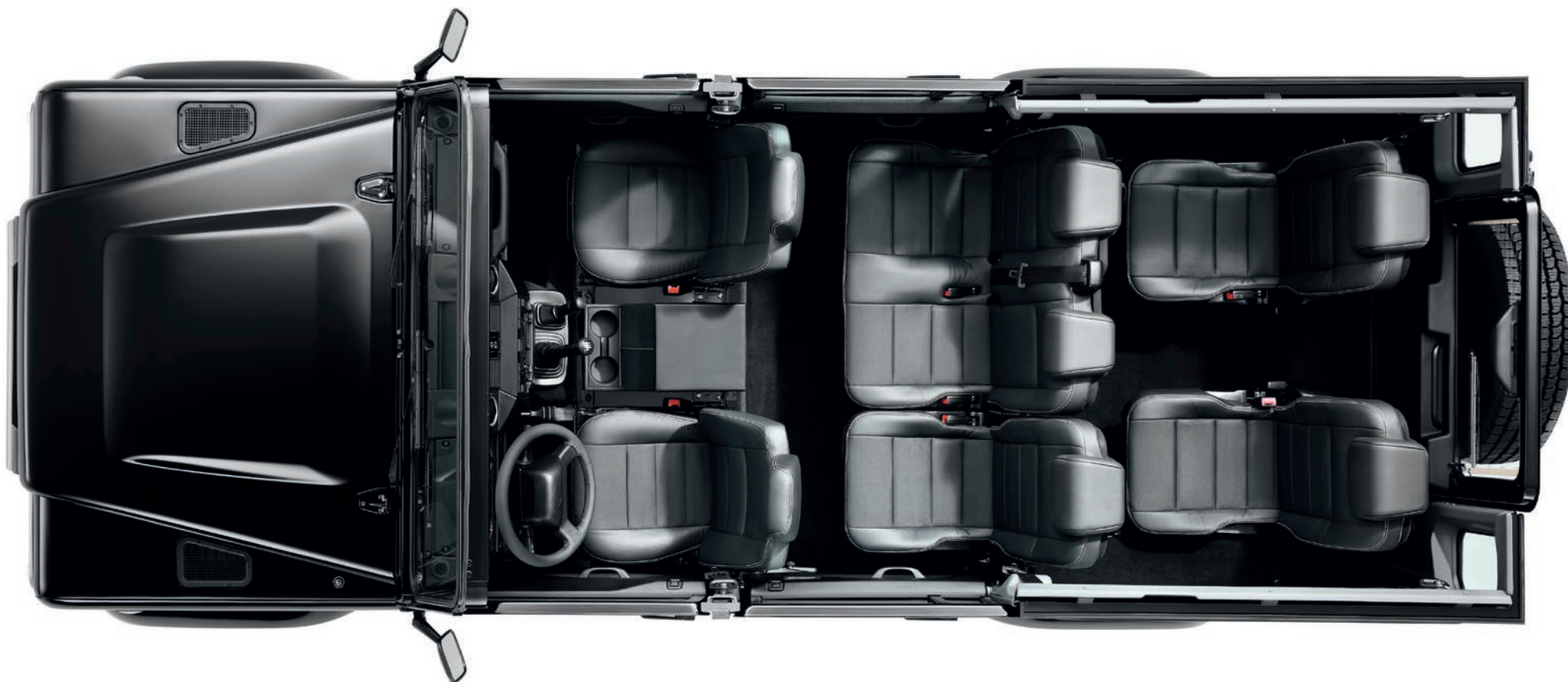

## SIÈGES

Dans l'habitacle du Defender, le style et la forme des équipements sont dictés par leur fonction. Un véhicule robuste exige des matériaux solides. C'est pourquoi la planche de bord résistera aux éraflures et les assises des sièges aux épreuves du temps. La planche de bord est moulée d'un seul bloc pour plus de raffinement. Ses lignes caractéristiques permettent une vision périphérique de l'environnement extérieur, traditionnelle chez Land Rover.

Les sièges disposés en gradin procurent un champ de vision élargi et restent faciles d'accès. Ils sont conçus pour apporter un confort et un maintien optimum en toutes circonstances. Sur certains modèles, les sièges peuvent être rabattus pour augmenter la surface de chargement. Les rangements dans la planche de bord ou entre les sièges avant, peuvent accueillir des objets peu encombrants. Le coffret central, disponible en option, offre un volume de rangement supplémentaire et comporte deux porte-gobelets.



**90 HT\*** Deux places



**90 SW\*** Quatre places



**110 HT / HCPU\*** Deux places



**110 SW / UW / DCPU\*** Cinq places\*\*



**110 SW\*** Sept places\*\* (3<sup>ème</sup> rangée en option)

Sièges face à la route pour le transport de sept adultes



**130 DCHCPU\*** Cinq places

**HT** = Hard Top **HCPU** = High Capacity Pick Up **DCPU** = Double Cab Pick Up (Crew Cab)  
**SW** = Station Wagon **UW** = Utility Wagon (Station Wagon avec Pack Utility) **DCHCPU** = Double Cab High Capacity Pick Up (Crew Cab)

\* Coffret de rangement central présenté en option.

\*\* Banquette du milieu rabattable 60 / 40 (uniquement sur Station Wagon et Utility Wagon).

# ÉTAPE 1 CHOISISSEZ VOTRE CARROSSERIE – ÉQUIPEMENTS DE SÉRIE

	STATION WAGON	HARD TOP	UTILITY WAGON	HIGH CAPACITY PICK UP	CREW CAB PICK UP	CREW CAB HIGH CAPACITY PICK UP	SIMPLE CAB
<b>TRANSMISSION, SUSPENSION ET DYNAMIQUE DE CONDUITE</b>							
Transmission à six rapports avec boîte de transfert double gamme	■	■	■	■	■	■	■
4 roues motrices en permanence	■	■	■	■	■	■	■
Essieu avant avec différentiel à deux pignons	■	■	■	■	■	■	■
Direction assistée	■	■	■	■	■	■	■
Suspension standard	■	■	■	■	■	■	■
Cric sous les sièges	■	■	■	■	■	■	■
Filtre à particules diesel	■	■	■	■	■	■	■
Suspension arrière renforcée (Heavy Duty)				■		■	
Système de freinage antiblocage des roues (ABS) et antipatinage électronique (ETC)	■	■	■	■	■	■	■
<b>ÉQUIPEMENTS EXTÉRIEURS ET FINITIONS</b>							
<b>Style extérieur</b>							
Passages de roue assortis à la carrosserie (1)	■	■	■		■		
Ridelle arrière				■	■	■	
Bavettes avant (1)	■	■	■		■		
Bavettes arrière	■	■	■	■	■	■	■
Marchepied arrière rabattable (9)	■						
Calandre Brunel (1)	■	■	■		■		
Entourage de phares Brunel (1)	■	■	■		■		
<b>Vitres et rétroviseurs extérieurs</b>							
Vitre de porte arrière avec dégivrage	■	■	■				
Essuie-glace / lave-glace avant avec balayage intermittent variable	■	■	■	■	■	■	■
Rétroviseurs réglables manuellement	■	■	■	■	■	■	■
Toit Station Wagon (lucarnes de toit) (2) (3)	■	■	■				
Panneaux latéraux en métal (sans vitre latérale)		■	■				
Vitres arrière latérales coulissantes	■						
Custodes (2) (3)	■	■					
Essuie-glace et lave-glace arrière	■	■	■				
<b>Phares et éclairage</b>							
Phares halogènes	■	■	■	■	■	■	■
<b>Peinture</b>							
Peinture non métallisée	■	■	■	■	■	■	■
<b>Jantes et options de jantes</b>							
Jantes acier 16" avec pneumatiques Michelin « Latitude Cross » (tubeless) (4)	■	■	■	■	■		
Jantes acier renforcées (Heavy Duty) 16" avec pneumatiques Continental « ContiCrossContact AT »						■	■
Roue de secours de taille standard	■	■	■	■	■	■	■
<b>Protection</b>							
Tubes latéraux de protection finition noire (1) (3)	■	■	■		■		
<b>Remorquage</b>							
Crochet d'attelage réglable avec branchement électrique				■			■

	STATION WAGON	HARD TOP	UTILITY WAGON	HIGH CAPACITY PICK UP	CREW CAB PICK UP	CREW CAB HIGH CAPACITY PICK UP	SIMPLE CAB
<b>SIÈGES, ÉQUIPEMENTS INTÉRIEURS ET FINITIONS</b>							
<b>Sièges</b>							
Sièges en vinyle (5)	■	■	■	■	■	■	■
Sièges cuir / tissu (1)	■	■	■		■		
Deux sièges avant uniquement		■		■			■
Deuxième rangée avec deux sièges individuels (6)	■						
Deuxième rangée avec banquette trois places (7)	■		■		■	■	
<b>Finitions intérieures</b>							
Garnissage du plancher en caoutchouc (5)	■	■	■	■	■	■	■
Garnissage du plancher en moquette noire (1)	■	■	■		■		
<b>Volant</b>							
Volant en cuir (1)	■	■	■		■		
<b>SÉCURITÉ ET PROTECTION</b>							
Alarme périmétrique avec antidémarrage	■	■	■	■	■	■	■
Tableau de bord avec compteur kilométrique	■	■	■	■	■	■	■
<b>ÉQUIPEMENTS DE CONFORT ET DE L'ESPACE DE CHARGEMENT</b>							
Plateau de rangement sur la console centrale avant	■	■	■	■	■	■	■
Coffret de rangement central avant (1)	■	■	■		■		
Deux porte-gobelets à l'avant	■	■	■	■	■	■	■
Rétroviseur intérieur jour / nuit manuel	■	■	■	■	■	■	■
Pare-soleil conducteur et passager	■	■	■	■	■	■	■
Poche aumônière sur le dossier du siège passager avant (3)	■	■	■		■	■	
Poche aumônière sur le dossier des sièges conducteur et passager (3) (8)	■	■	■		■	■	
Filet de séparation de l'espace de chargement (1)	■	■	■				
<b>INFORMATION, COMMUNICATION ET SYSTÈME MULTIMÉDIA</b>							
Kit de préparation radio (câblage et antenne) (5)	■	■	■	■	■	■	■
Système audio avec lecteur mono CD, radio, MP3 / AUX et connectivité Bluetooth® (1)	■	■	■		■		
<b>ÉQUIPEMENTS EXTÉRIEURS ET FINITIONS</b>							
<b>Pack Confort</b> – comprend les vitres avant à ouverture électrique et la fermeture centralisée des portes (1)	■	■	■		■		

(1) De série sur les modèles SE uniquement.

(2) De série sur les modèles 90 Hard Top SE uniquement.

(3) Non disponible sur les modèles 110 Hard Top.

(4) Non disponible sur les modèles 110 avec suspension Heavy Duty.

(5) Non disponible sur les modèles SE.

(6) De série sur les modèles 90 Station Wagon uniquement.

(7) Non disponible sur les modèles 90 Station Wagon.

(8) De série avec les sièges cuir / tissu et cuir uniquement.

(9) Option gratuite sur les autres versions sauf 130 Simple Cab.

## ÉTAPE 2 CHOISISSEZ VOTRE COULEUR

### Couleur de carrosserie

Blanc Fuji  
(non métallisée)

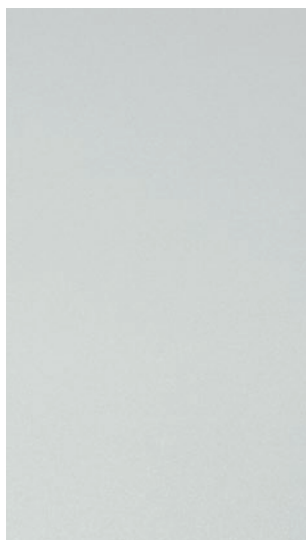

Blanc Yulong\*  
(métallisée)

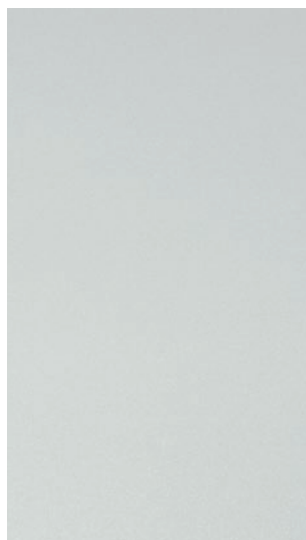

Indus Silver  
(métallisée)



Gris Corris  
(métallisée)

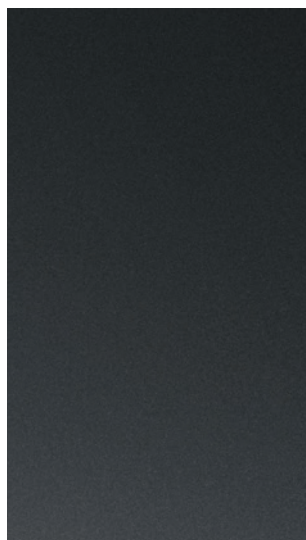

Gris Scotia  
(métallisée)

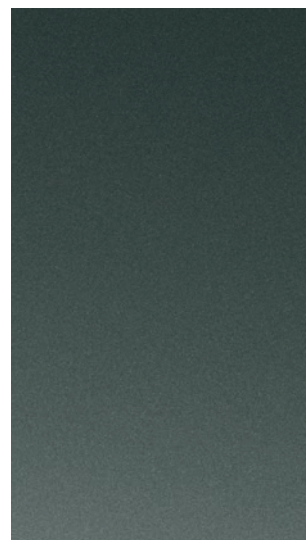

Vert Keswick  
(non métallisée)

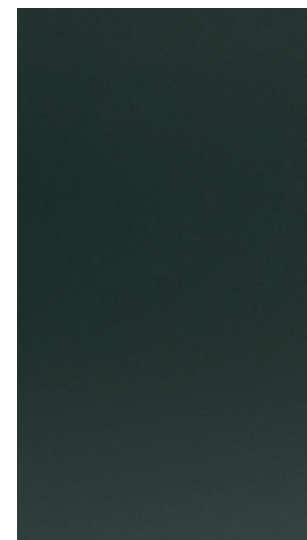

### Couleurs de toit en option\*\*

Blanc Fuji (de série)

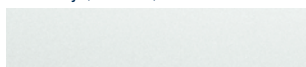

non disponible

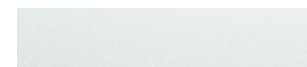
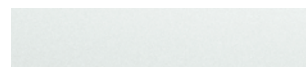
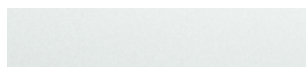

Couleur carrosserie

non disponible

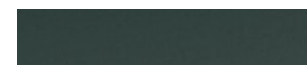
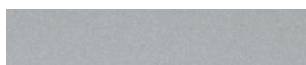
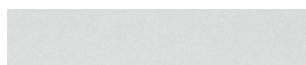

Noir Santorini



Indus Silver

non disponible

non disponible

non disponible



non disponible

Gris Corris



non disponible

non disponible

non disponible

Vert Aintree  
(métallisée)



Rouge Montalcino  
(métallisée)

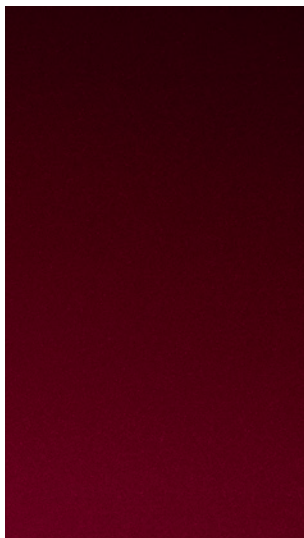

Havana\*  
(métallisée Premium)

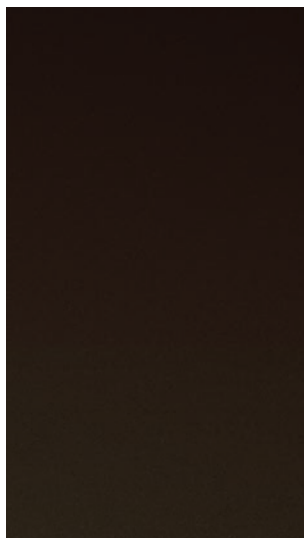

Noir Barolo\*  
(métallisée Premium)



Noir Santorini  
(métallisée)



**Couleurs de toit en option\*\***

Blanc Fuji (de série)



Couleur carrosserie



Noir Santorini



Indus Silver



Gris Corris



\* La disponibilité des peintures de carrosserie dépend du modèle et des contraintes de production. Veuillez consulter votre concessionnaire Land Rover pour de plus amples informations. \*\* Le 110 Hard Top est disponible uniquement avec le toit Blanc Fuji.



### Personnaliser l'extérieur

Avec ses deux marchepieds latéraux, l'extérieur du Defender affiche un charisme inégalé.

Les nouveaux tubes latéraux en finition argent parachèvent le design extérieur et complètent idéalement le pack Design Silver. Quant aux tubes latéraux en finition noire, ils donnent à ce véhicule d'aventuriers une touche d'élégance et de classicisme.



MARCHEPIEDS LATÉRAUX FINITION ARGENT



MARCHEPIEDS LATÉRAUX FINITION NOIRE

ÉTAPE 2 CHOISISSEZ VOTRE COULEUR – PACK DESIGN BLACK



## Personnaliser l'extérieur

Exclusif et stylé, le Pack Design Black confère au véhicule un grand charme qui reflète toute la force de son caractère.

Le Pack se compose des équipements suivants : toit contrasté, calandre, encadrement de phares, passages de roues, inscription de capot et planche de bord Noir Santorini, garniture de pavillon Alston Ebony\*, jantes alliage Gloss Black Sawtooth 16 pouces ou jantes en acier renforcé Gloss Black 16 pouces (au choix). À cela s'ajoute une grande nouveauté : des vitres fumées\*.



Calandre et encadrement de phares  
Noir Santorini



Jantes alliage Gloss Black Sawtooth



Planche de bord Noir Santorini

\* Les vitres fumées et la garniture de pavillon Alston Ebony ne sont pas disponibles sur les modèles 110 Double Cab Pick Up.

ÉTAPE 2 CHOISISSEZ VOTRE COULEUR – PACK DESIGN SILVER



## Personnaliser l'extérieur

Exclusif au Defender, le nouveau Pack Design Silver montre à quel point ce modèle peut arborer différents styles.

Ce Pack comprend les équipements suivants : toit contrasté, calandre, encadrement de phares, planche de bord Indus Silver, jantes alliage Dual Finish 16 pouces. À cela s'ajoutent des feux arrière à LED finition claire (Bright Pack).



Calandre, encadrements de calandre et de phares Indus Silver



Jantes alliage Dual Finish



Planche de bord Indus Silver

## ÉTAPE 3 CHOISISSEZ VOS JANTES



JANTES ACIER 16"



JANTES ACIER RENFORCE 16"



JANTES ALLIAGE BOOST 16"

	90	110	130
<b>JANTES</b>			
Jantes acier 16"	■	■	-
Jantes acier renforcé 16"	□	□	■
Jantes alliage Boost 16"	□	□	-
Jantes alliage Dual Finish 16"*	□	□	-
Jantes alliage Gloss Black Sawtooth 16"†	□	□	-

■ De série □ En option - Non disponible.

Votre concessionnaire Land Rover se fera un plaisir de vous donner plus de détails sur les pneumatiques. Quand vous choisissez un véhicule équipé de série ou en option d'une combinaison spécifique de jantes et de pneumatiques, vous devez tenir compte de l'usage que vous ferez de votre véhicule. Les jantes en alliage sont plus vulnérables dans certaines conditions de conduite tout-terrain. Discutez-en avec votre concessionnaire Land Rover lors du choix de votre véhicule et de ses spécifications.

\* Non disponible sur les modèles 110 High Capacity Pick Up.

† Disponible uniquement avec les pneumatiques Goodyear MT / R.



JANTES ALLIAGE DUAL FINISH 16\*\*



JANTES ALLIAGE GLOSS BLACK SAWTOOTH 16\*\*\*

## BIEN CHOISIR SES PNEUMATIQUES

Fort de son expertise en conduite tout-terrain, Land Rover vous propose un large choix de jantes et pneumatiques. Les caractéristiques décrites ci-dessous vous permettront de choisir la combinaison qui répond le mieux à vos besoins.

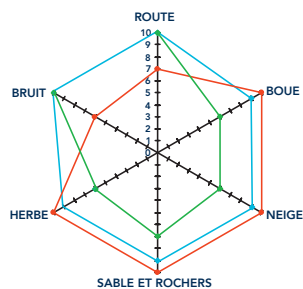

La distance depuis le centre indique le niveau de performance selon différents critères.  
1 = acceptable 10 = excellent.

PNEUS	JANTES	DIMENSION DES PNEUS	90	110	130
MICHELIN LATITUDE CROSS	Acier standard	7.50R16	■	■	-
GOODYEAR WRANGLER MT / R	Acier renforcé	235 / 85R16	□	□	□
CONTINENTAL CONTICROSS CONTACT AT	Acier renforcé	235 / 85R16	□	□	■
CONTINENTAL CONTICROSS CONTACT AT	Alliage	235 / 85R16	□	□	-
GOODYEAR WRANGLER MT / R	Alliage	235 / 85R16	□	□	-

■ De série □ En option - Non disponible.

Pour de plus amples informations, rendez-vous sur le site [landrover.fr](http://landrover.fr)

## ÉTAPE 4 CHOISISSEZ VOTRE INTÉRIEUR – FINITION DES SIÈGES



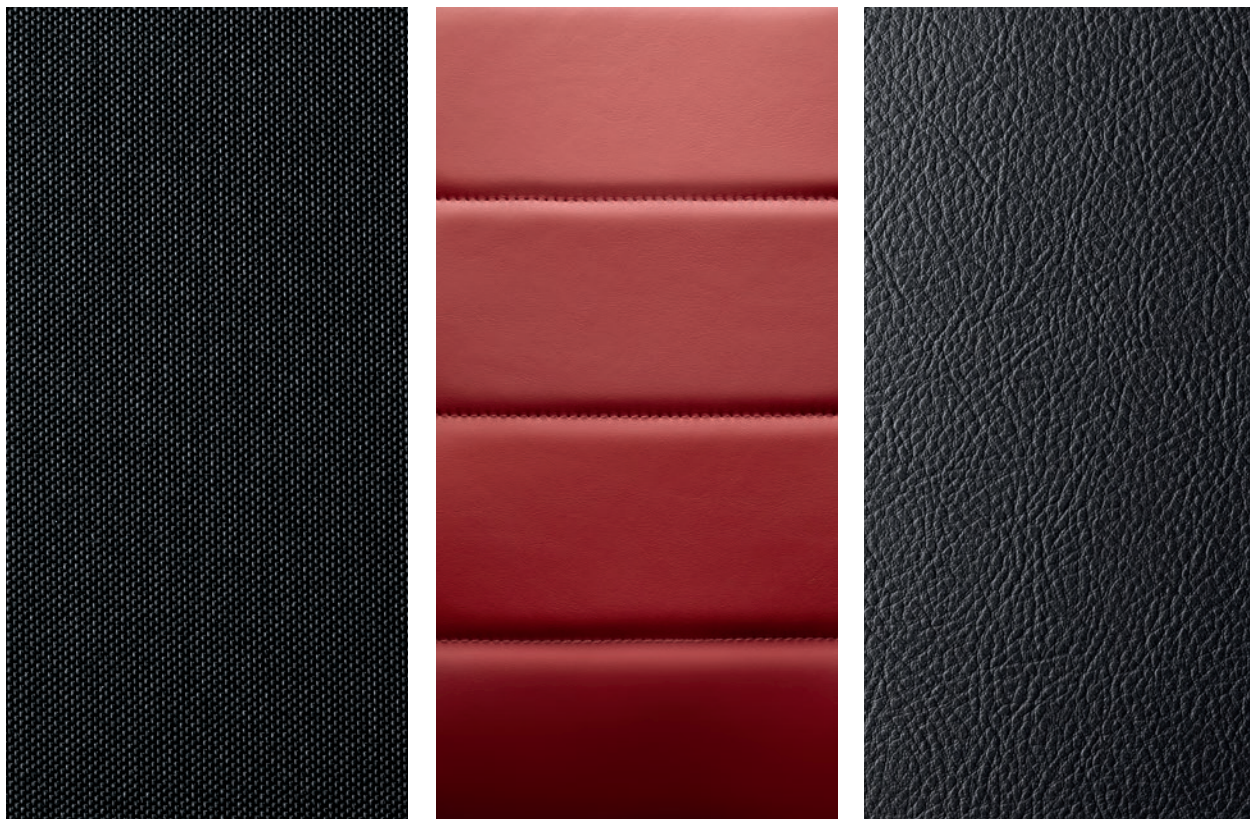

Dur à la tâche tout en faisant bonne impression. Ces combinaisons de finitions élégantes et robustes offrent fonctionnalité, confort... et même une touche de luxe.

## ÉTAPE 4 CHOISISSEZ VOTRE INTÉRIEUR – FINITION DES SIÈGES



VINYLE



TISSU



CUIR / TISSU



CUIR PREMIUM  
EBONY / EBONY



**CUIR PREMIUM  
BI-TON EBONY / PIMENTO**



**CUIR PREMIUM  
BI-TON EBONY / TAN**



**CUIR PREMIUM  
BI-TON EBONY / LUNAR**

## ÉTAPE 5 CHOISISSEZ VOS OPTIONS

### Équipements et finitions extérieurs

	CODE D'OPTION	STATION WAGON	HARD TOP	STATION WAGON AVEC PACK UTILITY	HIGH CAPACITY PICK UP	DOUBLE CAB PICK UP (CREW CAB)	DOUBLE CAB HIGH CAPACITY PICK UP (CREW CAB)	SIMPLE CAB
<b>STYLE EXTÉRIEUR</b>								
Toit couleur carrosserie (1)	080AC	<input type="checkbox"/>	<input type="checkbox"/>	<input type="checkbox"/>	<input type="checkbox"/>	<input type="checkbox"/>	<input type="checkbox"/>	<input type="checkbox"/>
Toit contrasté – Noir Santorini (1)	080AN	<input type="checkbox"/>	<input type="checkbox"/>	<input type="checkbox"/>	<input type="checkbox"/>	<input type="checkbox"/>	<input type="checkbox"/>	<input type="checkbox"/>
Toit contrasté – Indus Silver (1)	080AD	<input type="checkbox"/>	<input type="checkbox"/>	<input type="checkbox"/>	<input type="checkbox"/>	<input type="checkbox"/>	<input type="checkbox"/>	<input type="checkbox"/>
Toit contrasté – Gris Corris (1)	080EE	<input type="checkbox"/>	<input type="checkbox"/>	<input type="checkbox"/>	<input type="checkbox"/>	<input type="checkbox"/>	<input type="checkbox"/>	<input type="checkbox"/>
Élargisseurs d'ailes couleur carrosserie (2)	080BB	<input type="checkbox"/>	<input type="checkbox"/>	<input type="checkbox"/>	<input type="checkbox"/>	<input type="checkbox"/>	<input type="checkbox"/>	<input type="checkbox"/>
Deux marchepieds latéraux (3) (4)	048AX	<input type="checkbox"/>	<input type="checkbox"/>	–	<input type="checkbox"/>	–	–	<input type="checkbox"/>
Quatre marchepieds latéraux (3) (5)	048AY	<input type="checkbox"/>	–	<input type="checkbox"/>	–	<input type="checkbox"/>	<input type="checkbox"/>	–
Marchepied arrière rabattable	048AB	<input checked="" type="checkbox"/>	<input type="checkbox"/>	<input type="checkbox"/>	<input type="checkbox"/>	<input type="checkbox"/>	<input type="checkbox"/>	–
Bavettes pare-boue avant (2)	023AU	<input type="checkbox"/>	<input type="checkbox"/>	<input type="checkbox"/>	<input type="checkbox"/>	<input type="checkbox"/>	<input type="checkbox"/>	<input type="checkbox"/>
Bâche 3 / 4 pleine beige (sans vitres latérales)	041DA	–	–	–	<input type="checkbox"/>	<input type="checkbox"/>	<input type="checkbox"/>	–
Bâche 3 / 4 pleine beige avec vitres latérales	041DB	–	–	–	<input type="checkbox"/>	<input type="checkbox"/>	–	–
Bâche 3 / 4 pleine noire (sans vitres latérales)	041DC	–	–	–	–	<input type="checkbox"/>	<input type="checkbox"/>	–
<b>VITRES ET RÉTROVISEURS</b>								
Toit ouvrant (1)	019AB	<input type="checkbox"/>	<input type="checkbox"/>	<input type="checkbox"/>	–	–	–	–
Essuie-glace et lave-glace arrière (2)	040AP	<input type="checkbox"/>	<input type="checkbox"/>	<input type="checkbox"/>	–	–	–	–
Vitres arrière latérales fixes	041AC	–	<input type="checkbox"/>	–	–	–	–	–
Vitres arrière latérales coulissantes	041AD	<input checked="" type="checkbox"/>	<input type="checkbox"/>	–	–	–	–	–
Vitres fumées (1) (6)	047AB	<input type="checkbox"/>	<input type="checkbox"/>	<input type="checkbox"/>	–	–	–	–
<b>PEINTURE</b>								
Peinture métallisée (8)	024AZ	<input type="checkbox"/>	<input type="checkbox"/>	<input type="checkbox"/>	<input type="checkbox"/>	<input type="checkbox"/>	<input type="checkbox"/>	<input type="checkbox"/>
Peinture métallisée Premium (8)	024BR	<input type="checkbox"/>	<input type="checkbox"/>	<input type="checkbox"/>	<input type="checkbox"/>	<input type="checkbox"/>	<input type="checkbox"/>	<input type="checkbox"/>
<b>PROTECTION</b>								
Tubes de protection latéraux – finition noire (1) (2)	048AP	<input type="checkbox"/>	<input type="checkbox"/>	<input type="checkbox"/>	–	<input type="checkbox"/>	–	–
Tubes de protection latéraux – finition Silver (1)	048BK	<input type="checkbox"/>	<input type="checkbox"/>	<input type="checkbox"/>	–	<input type="checkbox"/>	–	–
Barre de protection inférieure	042AA	<input type="checkbox"/>	<input type="checkbox"/>	<input type="checkbox"/>	<input type="checkbox"/>	<input type="checkbox"/>	<input type="checkbox"/>	<input type="checkbox"/>
<b>REMORQUAGE</b>								
Crochet d'attelage réglable avec branchement électrique	028AK	<input type="checkbox"/>	<input type="checkbox"/>	<input type="checkbox"/>	<input checked="" type="checkbox"/>	<input type="checkbox"/>	<input type="checkbox"/>	<input checked="" type="checkbox"/>

## Équipements et finitions extérieurs

	CODE D'OPTION	STATION WAGON	HARD TOP	STATION WAGON AVEC PACK UTILITY	HIGH CAPACITY PICK UP	DOUBLE CAB PICK UP (CREW CAB)	DOUBLE CAB HIGH CAPACITY PICK UP (CREW CAB)	SIMPLE CAB
<b>JANTES ET OPTIONS DE JANTES</b>								
Écrous antivol de roue (uniquement pour jantes alliage)	055AC	<input type="checkbox"/>	<input type="checkbox"/>	<input type="checkbox"/>	<input type="checkbox"/>	<input type="checkbox"/>	-	-
Jantes alliage « Boost » 16 pouces avec pneus Continental « ContiCrossContact AT »	029PQ	<input type="checkbox"/>	<input type="checkbox"/>	<input type="checkbox"/>	<input type="checkbox"/>	<input type="checkbox"/>	-	-
Jantes alliage « Boost » 16 pouces avec pneus Goodyear « MT / R »	029PT	<input type="checkbox"/>	<input type="checkbox"/>	<input type="checkbox"/>	<input type="checkbox"/>	<input type="checkbox"/>	-	-
Jantes alliage Dual Finish 16 pouces avec pneus Continental « ContiCrossContact AT »	029PR	<input type="checkbox"/>	<input type="checkbox"/>	<input type="checkbox"/>	-	<input type="checkbox"/>	-	-
Jantes alliage Dual Finish 16 pouces avec pneus Goodyear « MT / R »	029PU	<input type="checkbox"/>	<input type="checkbox"/>	<input type="checkbox"/>	-	<input type="checkbox"/>	-	-
Jantes alliage Gloss Black Sawtooth 16 pouces avec pneus Goodyear « MT / R »	029RS	<input type="checkbox"/>	<input type="checkbox"/>	<input type="checkbox"/>	-	<input type="checkbox"/>	-	-
Jantes en acier renforcé 16 pouces avec pneus Goodyear « MT / R »	029PS	<input type="checkbox"/>	<input type="checkbox"/>	<input type="checkbox"/>	<input type="checkbox"/>	<input type="checkbox"/>	<input type="checkbox"/>	<input type="checkbox"/>
Jantes en acier renforcé 16 pouces avec pneus Continental « ContiCrossContact AT »	029PX	<input type="checkbox"/>	<input type="checkbox"/>	<input type="checkbox"/>	<input type="checkbox"/>	<input type="checkbox"/>	■	■

## Sièges, équipements intérieurs et finitions

	CODE D'OPTION	STATION WAGON	HARD TOP	STATION WAGON AVEC PACK UTILITY	HIGH CAPACITY PICK UP	DOUBLE CAB PICK UP (CREW CAB)	DOUBLE CAB HIGH CAPACITY PICK UP (CREW CAB)	SIMPLE CAB
<b>SIÈGES</b>								
Sièges en tissu noir (3)	033AZ	<input type="checkbox"/>	<input type="checkbox"/>	<input type="checkbox"/>	<input type="checkbox"/>	<input type="checkbox"/>	<input type="checkbox"/>	<input type="checkbox"/>
Sièges cuir / tissu (2) (7)	033CA	<input type="checkbox"/>	<input type="checkbox"/>	<input type="checkbox"/>	<input type="checkbox"/>	<input type="checkbox"/>	<input type="checkbox"/>	<input type="checkbox"/>
Sièges en cuir Premium Ebony / Ebony (6) (7)	033AS	<input type="checkbox"/>	<input type="checkbox"/>	<input type="checkbox"/>	-	<input type="checkbox"/>	-	-
Sièges en cuir Premium Bi-ton (Ebony / Pimento, Ebony / Tan ou Ebony / Lunar) (6) (7)	033HJ	<input type="checkbox"/>	<input type="checkbox"/>	<input type="checkbox"/>	-	<input type="checkbox"/>	-	-
Suppression de l'arrêt de charge (1)	059AA	-	<input type="checkbox"/>	-	-	-	-	-
3 <sup>ème</sup> rangée de sièges (2 sièges vinyle) (3) (5)	033ZA	<input type="checkbox"/>	-	-	-	-	-	-
3 <sup>ème</sup> rangée de sièges (2 sièges tissu noir) (3) (5)	033ZB	<input type="checkbox"/>	-	-	-	-	-	-
3 <sup>ème</sup> rangée de sièges (2 sièges cuir/tissu) (5)	033ZC	<input type="checkbox"/>	-	-	-	-	-	-
<b>VOLANT</b>								
Volant en cuir (2) (7)	032BV	<input type="checkbox"/>	<input type="checkbox"/>	<input type="checkbox"/>	<input type="checkbox"/>	<input type="checkbox"/>	<input type="checkbox"/>	<input type="checkbox"/>
<b>FINITIONS INTÉRIEURES</b>								
Garnissage du plancher en moquette noire (2) (7)	079DD	<input type="checkbox"/>	<input type="checkbox"/>	<input type="checkbox"/>	<input type="checkbox"/>	<input type="checkbox"/>	<input type="checkbox"/>	<input type="checkbox"/>
Garniture de pavillon Alston Ebony (1) (6)	032BU	<input type="checkbox"/>	<input type="checkbox"/>	<input type="checkbox"/>	-	-	-	-
<b>ÉQUIPEMENTS INTÉRIEURS</b>								
Air conditionné manuelle	022AM	<input type="checkbox"/>	<input type="checkbox"/>	<input type="checkbox"/>	<input type="checkbox"/>	<input type="checkbox"/>	<input type="checkbox"/>	<input type="checkbox"/>

(1) Non disponible sur le modèle 110 Hard Top. (2) De série sur le modèle SE. (3) Non disponible sur les modèles SE. (4) Non disponible sur le modèle 110 Station Wagon. (5) Non disponible sur le modèle 90 Station Wagon. (6) Non disponible sur le modèle Base. (7) Uniquement avec pack en option. (8) La disponibilité des couleurs de carrosserie dépend du modèle et des contraintes de production. Veuillez consulter votre concessionnaire Land Rover pour de plus amples informations.

■ De série □ En option - Non disponible.

## ÉTAPE 5 CHOISISSEZ VOS OPTIONS

### Sécurité et protection

	CODE D'OPTION	STATION WAGON	HARD TOP	UTILITY WAGON	HIGH CAPACITY PICK UP	DOUBLE CAB PICK UP	DOUBLE CAB HIGH CAPACITY PICK UP	CHASSIS CAB
Alarme périmétrique avec antidémarrage batterie séparée	076FE	<input type="checkbox"/>	<input type="checkbox"/>	<input type="checkbox"/>	<input type="checkbox"/>	<input type="checkbox"/>	<input type="checkbox"/>	<input type="checkbox"/>
Alarme périmétrique et volumétrique avec antidémarrage	076FF	<input type="checkbox"/>	<input type="checkbox"/>	<input type="checkbox"/>	<input type="checkbox"/>	<input type="checkbox"/>	<input type="checkbox"/>	<input type="checkbox"/>
Alarme périmétrique et volumétrique avec antidémarrage et batterie séparée	076FG	<input type="checkbox"/>	<input type="checkbox"/>	<input type="checkbox"/>	<input type="checkbox"/>	<input type="checkbox"/>	<input type="checkbox"/>	<input type="checkbox"/>
Limiteur de la vitesse maxi – 90 km/h	091AB	<input type="checkbox"/>	<input type="checkbox"/>	<input type="checkbox"/>	<input type="checkbox"/>	<input type="checkbox"/>	<input type="checkbox"/>	<input type="checkbox"/>
Limiteur de la vitesse maxi – 112 km/h	091AC	<input type="checkbox"/>	<input type="checkbox"/>	<input type="checkbox"/>	<input type="checkbox"/>	<input type="checkbox"/>	<input type="checkbox"/>	<input type="checkbox"/>
Limiteur de la vitesse maxi – 120 km/h	091AD	<input type="checkbox"/>	<input type="checkbox"/>	<input type="checkbox"/>	<input type="checkbox"/>	<input type="checkbox"/>	<input type="checkbox"/>	<input type="checkbox"/>

### Information, communication et système multimédia

	CODE D'OPTION	STATION WAGON	HARD TOP	UTILITY WAGON	HIGH CAPACITY PICK UP	DOUBLE CAB PICK UP	DOUBLE CAB HIGH CAPACITY PICK UP	CHASSIS CAB
Système audio avec lecteur mono CD, radio et MP3 / AUX (1)	016AE	<input type="checkbox"/>	<input type="checkbox"/>	<input type="checkbox"/>	<input type="checkbox"/>	<input type="checkbox"/>	<input type="checkbox"/>	<input type="checkbox"/>
Système audio avec lecteur mono CD, radio, MP3 / AUX et Bluetooth® (2) (4)	016AF	<input type="checkbox"/>	<input type="checkbox"/>	<input type="checkbox"/>	<input type="checkbox"/>	<input type="checkbox"/>	<input type="checkbox"/>	<input type="checkbox"/>
Système audio évolué : avec lecteur mono CD, radio, MP3 / AUX et Bluetooth® avec haut-parleurs supplémentaires (subwoofer intégré dans le coffre de rangement central, tweeters sur le tableau de bord)	016AG	<input type="checkbox"/>	-	<input type="checkbox"/>	-	-	-	-

## Packs d'options

	CODE D'OPTION	STATION WAGON	HARD TOP	STATION WAGON AVEC PACK UTILITY	HIGH CAPACITY PICK UP	DOUBLE CAB PICK UP (CREW CAB)	DOUBLE CAB HIGH CAPACITY PICK UP (CREW CAB)	SIMPLE CAB
<b>Pack Hiver</b> – sièges avant chauffants et pare-brise chauffant	072AC	<input type="checkbox"/>	<input type="checkbox"/>	<input type="checkbox"/>	<input type="checkbox"/>	<input type="checkbox"/>	<input type="checkbox"/>	<input type="checkbox"/>
<b>Pack Confort</b> – vitres avant électriques et fermeture centralisée des portes (3)	074GQ	<input type="checkbox"/>	<input type="checkbox"/>	<input type="checkbox"/>	<input type="checkbox"/>	<input type="checkbox"/>	<input type="checkbox"/>	<input type="checkbox"/>
<b>Pack Technologie</b> – Pack Confort, air conditionné manuel, système audio mono CD, radio et MP3 / AUX (1)	074HM	<input type="checkbox"/>	<input type="checkbox"/>	<input type="checkbox"/>	<input type="checkbox"/>	<input type="checkbox"/>	<input type="checkbox"/>	<input type="checkbox"/>
<b>Pack cuir / tissu</b> – assises et dossiers des sièges en tissu noir, côtés des sièges en cuir, volant en cuir et poche aumônère sur les dossiers de sièges conducteur et passager avant (2) (3)	074LV	<input type="checkbox"/>	<input type="checkbox"/>	<input type="checkbox"/>	<input type="checkbox"/>	<input type="checkbox"/>	<input type="checkbox"/>	<input type="checkbox"/>
<b>Pack sièges en cuir Premium Ebony</b> (4)	074NZ	<input type="checkbox"/>	<input type="checkbox"/>	<input type="checkbox"/>	-	<input type="checkbox"/>	-	-
<b>Pack sièges en cuir Premium bi-ton (Ebony / Pimento, Ebony / Tan, Ebony / Lunar)</b> (4)	074OA	<input type="checkbox"/>	<input type="checkbox"/>	<input type="checkbox"/>	-	<input type="checkbox"/>	-	-
<b>Pack toit Station Wagon avec vitres arrière</b> – lucarnes de toit, quarts de vitres arrière et vitres arrière latérales coulissantes (1) (6)	060AC	■	<input type="checkbox"/>	-	-	-	-	-
<b>Pack toit Station Wagon sans vitre arrière</b> – lucarnes de toit, quarts de vitres arrière et panneau latéral en métal (pas de vitre latérale) (3) (6)	060AA	-	<input type="checkbox"/>	-	-	-	-	-
<b>Pack S</b> – Pack Confort, système audio mono CD, radio et MP3 / AUX, tapis de sol, vitres arrière latérales, essuie-glace arrière, barettes pare-boue avant, toit Station Wagon et sièges tissu (1)	021AA	<input type="checkbox"/>	<input type="checkbox"/>	<input type="checkbox"/>	<input type="checkbox"/>	<input type="checkbox"/>	<input type="checkbox"/>	<input type="checkbox"/>
<b>Pack S avec Bluetooth</b> ® (1)	021AK	<input type="checkbox"/>	<input type="checkbox"/>	<input type="checkbox"/>	<input type="checkbox"/>	<input type="checkbox"/>	<input type="checkbox"/>	<input type="checkbox"/>
<b>Pack Design Black avec jantes alliage Gloss Black Sawtooth 16"</b> (4)	032ES	<input type="checkbox"/>	<input type="checkbox"/>	<input type="checkbox"/>	-	<input type="checkbox"/>	-	-
<b>Pack Design Black avec jantes en acier renforcé Gloss Black 16"</b> (4)	032ER	<input type="checkbox"/>	<input type="checkbox"/>	<input type="checkbox"/>	-	<input type="checkbox"/>	-	-
<b>Pack Design Silver</b> (4)	032EQ	<input type="checkbox"/>	<input type="checkbox"/>	<input type="checkbox"/>	-	<input type="checkbox"/>	-	-

(1) Non disponible sur les modèles SE. (2) En option sur les modèles Base. (3) De série sur les modèles SE. (4) Disponible uniquement sur les modèles SE. (5) Non disponible sur 90 Hard Top SE. (6) Non disponible sur 110 Hard top.

■ De série  En option – Non disponible.

La marque et les logos Bluetooth® sont la propriété de Bluetooth SIG, Inc. et leur utilisation par Land Rover est soumise à une licence.





**PENTE MAXIMALE**

	90	110	130
Pente maximale	45°	45°	45°



**GARDE AU SOL EN MM (pouces)**

	90	110	130
Dimensions des pneus	235 / 85R16	235 / 85R16	235 / 85R16
Garde au sol	250	250	250
Garde au sol minimum sous bas de caisse, à vide	323	314	314



Angle de sortie      Angle ventral      Angle d'attaque

**PENTES AVEC POIDS À VIDE**

	90	110	130
Angle de sortie	47,1°	35,6°	35,2°
Angle ventral	147°	149,7°	152,5°
Angle d'attaque	47°	48,7°	49°



**DIAMÈTRE DE BRAQUAGE** de trottoir à trottoir en mètres (pieds)

	90		110		130
Dimension des pneus	7.50R16	235 / 85R16	7.50R16	235 / 85R16	7.50R16
Diamètre minimum	12,3	13,4	12,8	14,4	15,08

**FREINS**

Freins à disques assistés avant et arrière sur tous les modèles.

**DIRECTION**

Tous les modèles sont équipés d'une direction assistée.  
Boîtier de direction à vis et à galet.



**PROFONDEUR DE GUÉ EN MM (pouces)**

	90	110	130
Profondeur maximale	500	500	500



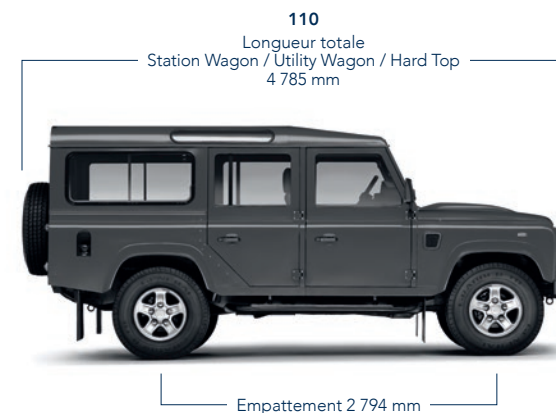

La hauteur du véhicule dépend des pneumatiques, des suspensions et des accessoires.



	90		110				130	
	Hard Top	Station Wagon	High Capacity Pick Up	Hard Top	Station Wagon	Utility Wagon	Double Cab	Double Cab HCPU
Voie avant / arrière	1 486 <sup>†</sup>	1 486 <sup>†</sup>	1 486 <sup>†</sup>	1 486 <sup>†</sup>	1 486 <sup>†</sup>	1 486 <sup>†</sup>	1 486 <sup>†</sup>	1 511
Longueur du plateau	1 144	1 144	1 986	1 900	1 900	1 900	1 020	1 680*
Largeur d'ouverture de la porte / ridelle arrière	878	878	1 362	878	878	878	878	1 362
Longueur maximale de l'espace de chargement	1 030	1 005	1 980	1 750	1 100 / 1 470**	1 100 / 1 470**	690	1 640
Largeur maximale de l'espace de chargement	755	660	1 060	755	660	660	800	1 060
Hauteur maximale de l'espace de chargement	1 050	1 050	1 160	1 050	1 050	1 050	1 160	1 160

Dimensions en mm \* 161 mm supplémentaires lorsque la roue de secours est enlevée. \*\* 2<sup>e</sup> rangée de sièges relevée / 2<sup>e</sup> rangée de sièges rabattue. † La largeur des voies passe à 1 511 mm avec les jantes en acier renforcé ou les jantes alliage Gloss Black Sawtooth (déport de roue le plus important).

# CARACTÉRISTIQUES TECHNIQUES, PERFORMANCES ET DONNÉES PRINCIPALES

## Chargement du véhicule

Un chargement inadapté du véhicule ou de la remorque peut nuire à la tenue de route ainsi qu'au freinage, et d'une manière générale, rendre votre véhicule instable et peu efficace.

## Charge utile et distribution du poids

Les points suivants vous permettront aisément de bien répartir votre chargement :

- La charge utile du véhicule se calcule par la différence entre le Poids Total Autorisé en Charge (PTAC) et le Poids à Vide en Ordre de Marche et ne doit pas être dépassée.
- Cette charge utile doit être répartie le plus uniformément possible sur toute la longueur du plateau de chargement du véhicule.
- La hauteur de la charge utile doit être maintenue au minimum pour conserver un centre de gravité le plus bas possible.
- Les effets de la présence d'une remorque doivent être pris en considération (voir section « Remorquage » ci-dessous).

Veillez vous référer au tableau ci-contre ainsi qu'à la section « Dimensions » pour évaluer la configuration de véhicule la plus adaptée aux charges que vous souhaitez transporter.

## Remorquage

Choisir le bon équipement :

Land Rover propose une large gamme d'équipements et accessoires de remorquage pouvant convenir à différents usages. Les barres de remorquage à hauteur variable offrent trois positions différentes pour que la boule d'attelage puisse s'adapter à divers types de remorques.

Les barres de remorquage réglables permettent de positionner aisément la boule d'attelage à différentes hauteurs. Elles offrent une plus grande polyvalence aux utilisateurs susceptibles de tracter différentes sortes de remorques ou bien lorsque la hauteur de l'arrière du véhicule varie en fonction des différents chargements.

## Galeries de toit

Le poids chargé sur le toit du véhicule affecte la tenue de route et les objets trop volumineux doivent être évités. Land Rover recommande un poids maximum de 150 kg, galerie comprise. Land Rover propose une gamme de galeries de toit en accessoires qui permettent de transporter des charges en toute sécurité. Pour de plus amples informations, veuillez vous référer à la section « Accessoires » de cette brochure ou contacter votre concessionnaire Land Rover.

## Moteur et transmission

### 2,2 LITRES DIESEL

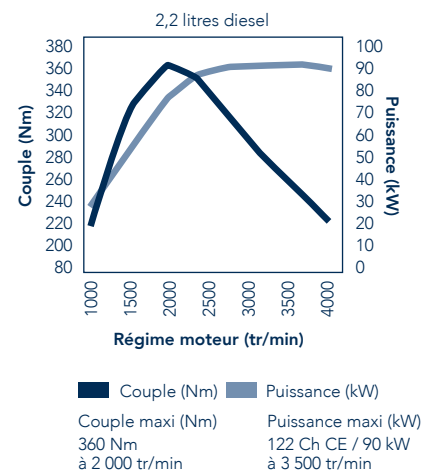

### CARACTÉRISTIQUES MOTEUR

Emplacement	Longitudinal
Cylindrée (cm <sup>3</sup> )	2 198
Nombre de cylindres	4
Nombre de soupapes par cylindre	4
Disposition des cylindres	Nord-Sud
Alésage (mm)	86
Course (mm)	94,6
Taux de compression (:1)	15,64
Matériau de la culasse	Aluminium
Matériau du bloc moteur	Fonte
Puissance maximale en kW (ch) à tr/min	90 (122) à 3 500
Couple maximal en Nm à tr/min	360 à 2 000

CAPACITÉ DU RÉSERVOIR	90 HT	90 SW	110	130
Litres	60	60	75	75
CONSOMMATION				
Cycle urbain (l / 100 km)	11,5	11,7	13,6	13,6
Cycle extra urbain (l / 100 km)	9,1	9,4	9,7	9,7
Cycle mixte (l / 100 km)	10,0	10,2	11,1	11,1
Bruit de roulement	75 dB	75 dB	75 dB	75 dB
Émissions de CO <sub>2</sub> (g/km)	266	269	295	295
Norme d'émissions	EU5	EU5	EU5	EU5
Vitesse maximale (km/h)	145	145	145	145
Accélération de 0 à 100 km/h (s)	15,8	15,8	15,8	17

Les chiffres fournis sont issus des tests officiels du fabricant conformément à la législation de l'UE. La consommation réelle d'un véhicule peut différer de celle atteinte lors de ces tests. Ces chiffres n'ont qu'une valeur de comparaison. Les véhicules produits n'étant pas soumis à des essais de consommation individuels, des différences de consommation entre deux exemplaires différents d'un même modèle peuvent exister. De plus, les véhicules peuvent avoir subi des modifications particulières. Enfin, la consommation réelle dépend du style de conduite, des conditions de circulation, du kilométrage et du niveau d'entretien du véhicule.

HT = Hard Top / SW = Station Wagon.

## Capacités de chargement

### REMORQUAGE (KG)

	90	110	130
Remorque freinée	3 500	3 500	3 500
Remorque non freinée	750	750	750
Poids maxi recommandé à la flèche de la remorque	150	150	150
Incidence de poids sur l'essieu arrière	201	204 (HCPU 215)	206

### POIDS MAXIMAL SUR ESSIEUX (KG)

	90	110	130
Essieu avant	1 250	1 250	1 580
Essieu arrière	1 500	1 980	2 200
Poids total autorisé en charge	2 505	3 050	3 380

### POIDS MAXI SUR LE TOIT (KG)

	90 / 110 / 130
Galerie de toit	150
Barres de toit	150
Pièces et accessoires d'origine agréés Land Rover. Le poids indiqué inclut les éléments de portage.	

## Suspension

	90	110	110 & 130 HCPU HEAVY DUTY
Avant	Essieu rigide, ressorts hélicoïdaux linéaires, amortisseurs coaxiaux télescopiques hydrauliques chargés à l'azote. Barre Panhard et jambes de force. Barre antiroulis. (uniquement avec jantes alliage)	Essieu rigide, ressorts hélicoïdaux doubles, amortisseurs coaxiaux télescopiques hydrauliques chargés à l'azote. Barre Panhard et jambes de force. Barre antiroulis.	Essieu rigide, ressorts hélicoïdaux linéaires, amortisseurs coaxiaux télescopiques hydrauliques chargés à l'azote. Barre Panhard et jambes de force. Barre antiroulis.
Arrière	Essieu rigide, ressorts hélicoïdaux progressifs doubles, amortisseurs coaxiaux télescopiques hydrauliques chargés à l'azote. Bras triangulaire longitudinal. Barre antiroulis. (uniquement avec jantes alliage)	Essieu rigide, ressorts hélicoïdaux progressifs triples, amortisseurs télescopiques hydrauliques chargés à l'azote. Bras triangulaire longitudinal. Barre antiroulis.	Essieu rigide, ressorts hélicoïdaux progressifs triples, ressorts auxiliaires linéaires coaxiaux, amortisseurs télescopiques hydrauliques chargés à l'azote. Bras triangulaire longitudinal. Barre antiroulis.

## Poids (kg)

DE SÉRIE	90			110				130	
	Hard Top	Station Wagon	High Capacity Pick Up	Hard Top	Station Wagon 5 sièges / 7 sièges	Station Wagon avec Pack Utility	Double Cab Pick Up (Crew Cab)	Double Cab High Capacity Pick Up (Crew Cab)	Simple Cab
Poids total autorisé en charge	2 505	2 505	3 050	3 050	3 050 / 3 050	3 050	3 050	3 380	3 500
Poids à vide en ordre de marche*	1 771	1 887	1 938	1 955	2 062 / 2 123	2 062	2 042	2 149	1 858
Charge utile maximale**	734	618	1 112	1 095	988 / 927	988	1 008	1 231	1 642

\* Poids à vide en ordre de marche = poids à vide + réservoir plein + conducteur 75 kg.

\*\* Charge utile maximale = poids total autorisé en charge - poids à vide en ordre de marche.





**Housse de roue de secours en vinyle\***

Protégez votre roue de secours de la boue et des salissures avec cette housse de haute qualité. Logo Land Rover.

STC8485AA – pneus 205 et 600 R16 (non présentée)

STC8487AA – pneus 265 R16 (non présentée)

STC8488AA – pneus 7.5 R16 (non présentée)



**Housse de roue de secours moulée\***

STC7889

Housse de roue de secours moulée, compatible avec la plupart des tailles de roues.



**Bavettes pare-boue avant**  
RTC9479

Les bavettes moulées haute résistance réduisent les projections et protègent la peinture du véhicule. Paire de bavettes avant pour modèles 90 et 110 uniquement.



**Marchepieds latéraux de protection**  
VPLDP0197 – finition Silver – Defender 90  
VPLDP0198 – finition Silver – Defender 110

La robustesse de la conception acier rehausse l'apparence de votre Defender tout en facilitant l'entrée et la sortie du véhicule. Egalement disponible en finition noire. Le revêtement moulé antidérapant en caoutchouc assure une stabilité optimale.



**Adhésifs logo Union Jack pour portière et capot**  
VPLDB0146LKH – Gris Corris  
VPLDB0150PAB – Noir Santorini (non présenté)

Les adhésifs logo Union Jack pour portière et capot apportent une touche esthétique supplémentaire à votre Defender dans un style typiquement britannique. Ils ont été testés selon les standards habituels de Land Rover pour résister durablement à la décoloration et à l'écaillage. Combinaisons de couleurs recommandées : motifs Gris Corris avec couleurs de carrosserie : Noir Santorini, Blanc Fuji ou Indus Silver. Motifs Noir Santorini avec couleur de carrosserie Gris Corris.



**Adhésifs logo Union Jack pour portière – Gris Corris**

\* Disponible sur certains marchés européens uniquement. Veuillez consulter votre concessionnaire / réparateur agréé Land Rover pour de plus amples informations.

## ACCESSOIRES



Prise d'air surélevée  
LR008383

Idéale en milieu poussiéreux, la prise d'air surélevée est attachée au montant « A » du véhicule et utilise également les fixations existantes des ouïes de prise d'air. Compatible avec les moteurs TD5 et diesel 2,4 et 2,2 litres actuels.

**Important :** non compatible avec le modèle SVX Soft Top.



Phare de travail  
RTC8921AA

Permet à votre Defender de disposer d'un éclairage de style projecteur lorsque vous travaillez dans des conditions d'éclairage réduit. Compatible avec les modèles 90 et 110. Les interrupteurs, câbles et supports sont fournis dans le kit.



Kit de phares PIAA  
LR006815

Phares auxiliaires haute performance montés sur le pare-chocs, avec caches, compatibles avec tous les modèles, mais incompatibles avec les grilles de protection de feux articulées, les plaques gaufrées de pare-chocs avant, le Pack éclairage avant et le kit moulures.



Feux arrière LED  
LR010368, LR009711, LR008982, LR008913, LR009792, LR008975, LR009773

Optiques transparentes. Trois feux nécessaires de chaque côté. Non compatibles avec les grilles de protection de feux articulées arrière. Veuillez consulter votre concessionnaire / réparateur agréé Land Rover pour de plus amples informations.



Protections supérieures d'ails

Réalisées en tôle d'aluminium gaufrée, elles permettent d'accéder à la galerie de toit et offrent un poste d'observation potentiel en hauteur.

LR005230 – finition Silver (modèles 2007 et suivants)  
LR005242 – finition Noir (non présentées) – (modèles 2007 et suivants).



Plaques de protection à motif gaufré

Comprends des tôles de protection des bas de caisse et des coins arrière ainsi que deux plaques gaufrées sur le pare-chocs avant. STC50245 – Defender 90 SW, finition Silver. STC50381 – Defender 110 SW – sauf HCPU – finition Silver (non présentées). EBN500051 – Defender 110 SW – sauf HCPU – finition Noir (non présentées). EBN500050 – Defender 90 SW – finition Noir (non présentées).

**Remarque :** les plaques de protection pour la marche du pare-chocs ne sont pas compatibles avec le kit de phares PIAA (LR006815).

\* Disponible sur certains marchés européens uniquement. Veuillez consulter votre concessionnaire / réparateur agréé Land Rover pour de plus amples informations.

\*\* Charge maximale autorisée, déduction faite du poids de l'accessoire monté sur le toit.

† Conforme à la directive CEE 2005/66.



**Marchepied arrière rabattable  
STC7632**

Marchepied escamotable monté sur un ressort avec motif original, compatible avec toutes les versions du Defender. Facilite l'accès à l'aire de chargement.



**Marchepied latéral rabattable\*  
LR020614**

Marchepied latéral monté sur ressort facilitant l'accès à l'intérieur de votre Defender. Fourni avec un kit adaptateur. Compatible avec tous les modèles Defender.



**Marchepieds latéraux de protection – Double Tube\*\***

VPLDP0006 – acier inoxydable – Defender 90  
VPLDP0067 – finition noire – Defender 110SW et Double Cab (non présentés)  
VPLDP0068 – finition noire – Defender 90SW (non présentés)



**Marchepied intégral de pare-chocs arrière**

Ce marchepied arrière pratique facilite l'accès à l'espace de chargement, protège la carrosserie des chocs mineurs et intègre un support d'attelage deux hauteurs.

STC50269AA – Defender 90  
STC50301 – Defender 110 (non présenté)



**Protège carter bas moteur en aluminium ondulé  
LR008247**

Contribue à protéger le bas du moteur en conduite tout-terrain.



**Barre de protection à cadre en « A » – sans treuil  
VPLPP0060†**

Barre de protection à cadre en « A » – avec treuil (non présentée)  
VPLPP0061†

Réalisée en polymère longue durée de vie. Convient pour les modèles avec ou sans climatisation.

## ACCESSOIRES



### Marchepieds latéraux

LR008379 – finition noire – Defender 90  
LR008375 – finition noire – Defender 110 (non présentés)

La robustesse de la conception acier rehausse l'apparence de votre Defender tout en facilitant l'entrée et la sortie du véhicule. revêtement moulé antidérapant en caoutchouc assure une stabilité optimale.



### Échelle d'accès en deux éléments AGP710010

À utiliser en combinaison avec les galeries de toit « Expedition » VPLDR0063 et VPLDR0064.

### Échelle d'accès STC50417

Avec grille de protection de feux intégrée. Non compatible avec les feux arrière à LED.



### Kit moulures – finition Bright Silver LR008361

Comprend une calandre à quatre barres et des entourages de phares moulé pour personnaliser votre Defender. **Remarque** : usage déconseillé avec le treuil électrique 9.5Ti (VPLDP0113).

### Ampoules de phares avant haute performance – la paire VPLDV0061

Puissance lumineuse accrue. Compatibles avec les modèles 2007 et suivants.



### Grilles de protection de feux articulées\* – paire avant STC53161

Ces grilles articulées protègent les feux avant et arrière des projections de cailloux et des impacts à faible vitesse, leur fonction d'ouverture facilitant le nettoyage. Réalisées en acier robuste recouvert de nylon noir avec des attaches en plastique anticorrosion.

Non compatible avec le Pack éclairage avant et le kit moulures.



### Grilles de protection de feux articulées\* – paire arrière STC53157

Pour roue de secours montée sur la porte.  
Non compatibles avec les pneus 235 / 265 ni avec la housse de roue moulée.

### STC53158\*\* – grilles de protection de feux articulées – paire arrière (non présentées)

Sans roue de secours montée sur la porte.

### STC50448\*\* – grille de protection de feux articulée – simple (non présentée)



### Treuil électrique 9.5Ti\* VPLDP0113

Capacité nominale 4 310 kg. Câble métallique de 38 m x 8 mm. Ce puissant treuil électrique a été conçu pour être monté aisément à l'avant du Defender, même si l'option climatisation est installée. Il offre une fiabilité maximale pour toutes les applications générales de treuillage, y compris l'autodépannage. Disponible sous la forme d'un kit complet, simple à monter.

\* Disponible sur certains marchés européens uniquement. Veuillez consulter votre concessionnaire / réparateur agréé Land Rover pour de plus amples informations.

\*\* Modèles 2007 et suivants.

† Conforme à la norme ECE R17.

**Remarque** : lors du choix des combinaisons jantes / pneus proposées en option, tenez compte de l'usage auquel le véhicule est destiné. Les jantes alliage peuvent rendre votre véhicule plus vulnérable dans certaines conditions de conduite tout-terrain. Discutez-en avec votre concessionnaire Land Rover / réparateur agréé lors du choix de votre véhicule et de ses spécifications.



**Trousse d'accessoires pour treuil**  
STC53202

Comprend une sangle, une moufle mobile, deux manilles et des gants résistants contenus dans un sac de rangement pratique.



**Jantes alliage 16" à 5 branches – double finition\***  
VPLDW0001YCM – jante uniquement

Représentent élégamment l'emblème du Defender en relief. Pneus conseillés : Continental Conticross Contact AT 235 / 85R16. Defender 90 et 110, uniquement avec suspension standard. Compatibles avec les modèles 2009 et suivants. Les jantes alliage « Boost » et Sawtooth finition Gloss Black présentées en page 44 sont également disponibles en tant qu'accessoires. Veuillez consulter votre concessionnaire Land Rover pour de plus amples informations.



**Jantes alliage 16" HD finition Gloss Black**  
VPLDW0095PVT

Les véhicules avec une suspension Heavy Duty peuvent également être équipés de jantes finition Gloss Black. Cela est également valable pour les modèles avec une suspension standard. Jante uniquement.



**Chaînes à neige\***  
VPLAW0082

Les chaînes à neige montées sur les roues avant améliorent les capacités directionnelles et de freinage du véhicule dans la neige et sur la glace (peuvent également se monter sur les roues arrière si nécessaire). Montage aisé, en acier galvanisé trempé de haute qualité; chaînes fournies dans un sac en vinyle robuste permettant de les transporter et de les ranger lorsqu'elles ne sont pas utilisées.



**Jauge de pression des pneus**  
VPLVW0077

Indique la pression recommandée et possède un bec rotatif à 360° lui permettant de localiser la valve du pneu, un affichage numérique lumineux, une jauge de profondeur. Unités de mesure : psi-bar-kpa-kg/cm<sup>2</sup>. Fournie avec son étui de rangement.



**Grille de séparation d'aire de chargement\*\*†**

Empêche que les bagages ou le chargement ne pénètrent dans l'habitacle. Réalisée en acier revêtu de nylon noir. Se démonte aisément en dehors des périodes d'utilisation.

LR006447 – grille de séparation d'aire de chargement – 110 SW  
LR006785\*\* – grille de séparation d'aire de chargement – 90 / 110 HT (non présentée)  
LR006448\*\* – grille de séparation d'aire de chargement – 90 SW (non présentée)





#### Bac de coffre rigide\*

Réalisé en matériau acrylique résistant, moulé pour épouser les contours de l'espace de chargement.

LR005081 – pour modèles 90 SW / HT (présenté) et 110 SW / HT (non présenté), non compatible avec les modèles 90 avec 2<sup>e</sup> rangée de sièges et 110 avec 3<sup>e</sup> rangée de sièges



#### Coffret de rangement recouvert de cuir avec verrou VPLDS0239

Ce coffret de rangement robuste et pratique s'intercale entre les deux sièges avant et garde vos affaires en toute sécurité grâce à son verrou. Il est réalisé en cuir noir rembourré, orné de surpiqûres gris clair, et il comprend un double porte-gobelet moulé et des fixations.



#### Tapis de coffre en caoutchouc\*

Protège l'espace de chargement de l'eau, la boue, l'usure et les déchirures.

LR005040 – Defender 110 SW (avec 3<sup>e</sup> rangée de sièges)  
 LR005613 – Defender 110 SW (sans 3<sup>e</sup> rangée de sièges) (non présenté)  
 LR005615 – Defender 90 SW (avec 2<sup>e</sup> rangée de sièges) (non présenté)  
 LR005614 – Defender 90 HT (non présenté)



#### Kit siège avant Recaro\*\* VPLDS0036PUY – siège gauche VPLDS0035PUY – siège droit

Assise en tissu et contour cuir, frappé des logos Land Rover et Recaro. Kit d'installation inclus. Non compatible avec les modèles équipés d'une cloison ou les modèles 90 sans cloison avec supports de rangement du cric à l'arrière des sièges avant. Applicable pour les numéros d'identification de véhicule VIN WA138480 110 SW, 110 et 130 Double Cab et les véhicules 9A773310 90 avec cloison supprimée.

Compatible avec les véhicules équipés de l'option siège chauffant. Vendu à l'unité.



#### Tapis en caoutchouc

D'une forme épousant le plancher, ces tapis présentent un rebord qui empêche la boue et l'eau d'atteindre le tapis intérieur.

**Tapis en caoutchouc – jeu avant\***  
 LR005039 – (Modèles 2007-2011 uniquement)  
 VPLDS0147 – (Modèles 2012 et suivants) (non présenté)

**Tapis en caoutchouc – jeu arrière\***  
 LR005041 – Defender 110 SW (2<sup>e</sup> rangée) et Double Cab  
 LR005042 – Defender 130 Double Cab / HCPU (2<sup>e</sup> rangée) (non présenté)



#### Rangements pour dossier de siège – Standard (présentés sur la gauche) VPLVS0181

Fabriqué dans les matériaux les plus nobles, avec un revêtement intérieur doux et des fermoirs magnétiques, ce système de rangement pratique, placé au dos des sièges avant, offre plusieurs compartiments pour accueillir de petits objets.

#### Compartiments de rangement pour dossier de siège – cuir Premium (présentés sur la droite) VPLVS0182

\* Modèles 2007 et suivants.

\*\* Disponibles sur certains marchés européens uniquement. Veuillez consulter votre concessionnaire / réparateur agréé Land Rover pour de plus amples informations.

## ACCESSOIRES



**Système de barres Sport\***  
STC7582

Permet d'étendre les capacités de transport à une série d'équipements. Les barres Sport se combinent à toutes sortes d'accessoires de transport tels que des coffres de toit ou des dispositifs dédiés à divers équipements sportifs. Cet équipement porte la hauteur du véhicule à 2088 mm (90 SW) et 2141 mm (110 SW). Charge maximale : 75 kg.<sup>††</sup>



**Coffre à bagages\*\***  
VPLVR0062

S'ouvre des deux côtés. Verrouillable. Volume 410 litres. Charge maximale : 75 kg.<sup>††</sup>

**Coffre Sport\* – (non présenté)**  
VPLVR0061

Système de retenue interne pour les skis et autres objets longs. Verrouillable. Volume 320 litres. Charge maximale : 75 kg.<sup>††</sup>



**Galerie de toit « Expedition »††**

VPLDR0063<sup>†</sup> – 90 Hard Top / Station Wagon  
VPLDR0064 – 110 Hard Top / Station Wagon (non présenté)  
VPLDR0065<sup>†</sup> – 110 / 130 Double Cab (non présenté)  
Cette galerie de toit renforcée se fixe à la gouttière de toit.



**Porte planche à voile / kayak / canoë\*\***  
LR006846

Pour le transport d'une planche de surf, d'une planche à voile avec son mât, d'un canoë ou d'un kayak. Charge maximale : 45 kg.<sup>††</sup>



**Porte-skis / snowboard\*\*††**  
LR006849

Verrouillable. Permet de transporter quatre paires de skis ou deux snowboards. Comprend des rails coulissants facilitant le chargement. Charge maximale : 36 kg.<sup>††</sup>



**Porte-bagages\***  
LR006848

Charge maximale : 62,6 kg.<sup>††</sup>

**Sangle à cliquet†**  
CAR500010 – (non présentée)

Sangle en nylon pour l'arrimage d'objets sur des barres Sport, porte-bagages ou galerie de toit Expedition 5 m de long et 20 mm de large. Vendue à l'unité.

\* Tous les accessoires Land Rover à monter sur le toit nécessitent le système de barres Sport (STC7582).

<sup>†</sup> Disponibles sur certains marchés européens uniquement. Veuillez consulter votre concessionnaire / réparateur agréé Land Rover pour de plus amples informations.

<sup>††</sup> Charge maximale autorisée, déduction faite du poids de l'accessoire monté sur le toit.

<sup>‡</sup> Modèles 2007 et suivants. Comprend des housses imperméables pour appuie-tête.



**Grilles de protection intérieures pour vitres latérales  
VPLDS0247**

Les grilles de protection pour les vitres arrière latérales du modèle Defender Station Wagon apportent un niveau de sécurité supplémentaire à l'arrière du véhicule. Se composent d'un ensemble de grilles adaptables aux deux côtés du véhicule.

**Grilles de protection intérieures pour vitres arrière (non présentées)  
VPLDS0248**

Se composent de trois grilles de protection pour le hayon et les vitres arrière latérales.



**Housses de siège imperméables**

Protègent les sièges du Defender de l'eau, de la boue, des salissures et de l'usure. Ces housses sont faciles à installer et, en cas de non-utilisation, elles peuvent être stockées dans leurs sacs. Les housses de siège ont été traitées pour répondre aux normes d'ignifugation automobile.

VPLDS0011 – Housses de siège imperméables – noires – 1<sup>re</sup> rangée. VPLDS0012 – Housses de siège imperméables – noires – 2<sup>e</sup> rangée 110 (non présentées). VPLDS0013 – Housses de siège imperméables – noires – 2<sup>e</sup> rangée 90, 3<sup>e</sup> rangée 110 (non présentées). VPLDS0148 – Housses de siège imperméables – noires – 2<sup>e</sup> rangée 110 Double Cab et 130 Double Cab (non présenté). VPLDS0038 – Housses de siège imperméables – 1<sup>re</sup> rangée – Protège vos sièges Recaro (non présentées).



**Entourage du panneau central de contacteur**

VPLDS0249MEN – Indus Silver  
VPLDS0249NER – Blanc Fuji (non présenté)  
VPLDS0249PAB – Noir Santorini (non présenté)  
LR048324 – Gris Orkney (non présenté)

Rehaussez l'intérieur de votre Defender d'un jeu de contrastes en ajoutant un encadrement du panneau central de couleur différente. L'encadrement du panneau central peut être remplacé par une version peinte assortie à l'intérieur de votre véhicule. Couleurs disponibles : Indus Silver, Blanc Fuji, Noir Santorini ou Gris Orkney.



**Soufflet pour frein à main, levier de vitesse et levier de transfert en cuir noir  
VPLDS0258**

Soufflet en cuir grené avec double surpiqûre Ebony.



**Ensemble de tapis noirs Ebony avec inserts argent Land Rover  
VPLDS0240**

Comprend des tapis pour les sièges avant et le plancher central et arrière. Les tapis sont tous ornés d'un liseré en velours Ebony et d'un insert argent Land Rover. Le dessous est équipé d'un revêtement de protection en caoutchouc pour garantir leur longévité.

**Tapis noirs Ebony avec insert argent Land Rover – avant  
VPLDS0241**

Pour les sièges avant uniquement.



**Système audio mono CD & Radio avec MP3 / AUX et Bluetooth®  
VPLDE0060**

Radio, lecteur CD, lecteur MP3, connectivité sans fil Bluetooth® avec streaming audio. L'unité centrale est complètement intégrée à votre iPhone® ou votre iPod®. La connectivité sans fil Bluetooth® et le microphone permettent d'avoir des conversations en mains libres. Le port USB et l'entrée aux. de 3,5 mm vous permettent de connecter tous vos appareils audio. Radio en qualité stéréo également disponible en option.



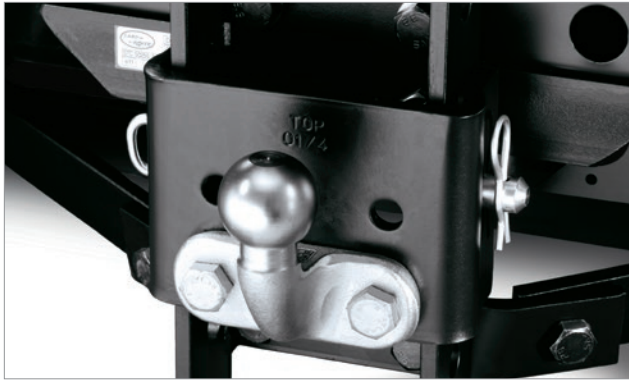

**Boule d'attelage\***  
RTC8891AA

Boule d'attelage 50 mm.

**Timon d'attelage**  
STC8919AA – (non présenté)

Conçu en toile polyester résistant avec un crochet de sécurité à chaque extrémité, le timon d'attelage prend en charge jusqu'à 3 000 kg. Il se range dans un sac réfléchissant qui fait également office de drapeau d'avertissement à attacher au milieu de la sangle.

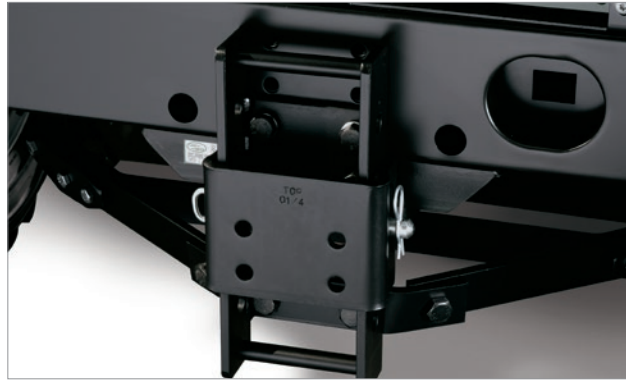

**Crochet d'attelage réglable\*\***

Ce crochet d'attelage offre différentes hauteurs d'attelage réglables sans outil et comporte une armature de remorquage, une plaque coulissante et une goupille.

LR007221 – Defender 90  
LR007222 – Defender 110 (non présenté)  
LR007223 – Defender 130 et 110 HCPU (non présenté)

**Goupille de verrouillage\***

STC53017 – Assure le maintien de la plaque coulissante (non présentée)



**Branchement électrique 13 broches\*\***  
LR005919

Connecteurs aux normes européennes, capables d'alimenter les feux arrière de la remorque ainsi que les équipements intérieurs, réfrigérateur ou chargeur de batterie compris.

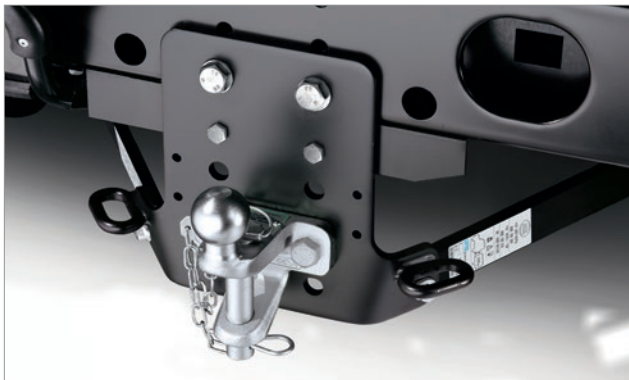

**Combinaison de boule / timon d'attelage\***  
LR008244

Combinaison de boule d'attelage de 50 mm et d'un timon offrant davantage de possibilités de remorquage jusqu'à 3 500 kg.

**Timon d'attelage\*\***  
KNB100640 – (non présenté)

Charge tractable maximale : 3500 kg



**Crochet d'attelage réglable\***

Ce crochet d'attelage offre à moindre coût différentes hauteurs d'attelage et comporte une armature de remorquage, une plaque réglable et une boule d'attelage de 50 mm.

LR006309 – Defender 90  
LR006310 – Defender 110 (sauf HCPU) (non présenté)  
LR006312 – Defender 130 et HCPU

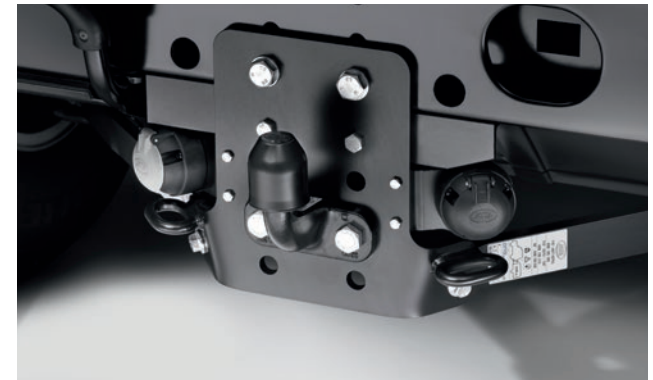

**Branchement électrique de type « S » \*\*\***  
LR005921 – (présenté ci-dessus, à gauche)

S'emploie lorsqu'une alimentation électrique supplémentaire est requise pour une remorque. Peut alimenter l'éclairage et l'équipement intérieur, réfrigérateur ou chargeur de batterie compris.

**Remarque :** non compatible avec les connecteurs 12N de série. S'emploie obligatoirement en combinaison avec les connecteurs de type « N » LR005920.

**Branchement électrique de type « N »\*\***  
LR005920 – (présenté ci-dessus, à gauche)

Pour alimenter l'éclairage arrière de la remorque, y compris les feux arrière, les feux de stop, les clignotants et le(s) feu(x) antibrouillard. Peut alimenter également un panneau d'éclairage.

\* Voir page 60 pour en savoir plus sur les capacités de chargement.

\*\* Ces accessoires ne sont pas compatibles avec les caravanes, les remorques ou les panneaux d'éclairage dotés d'un jeu de feux arrière à LED.

† Disponible sur certains marchés européens uniquement. Veuillez consulter votre concessionnaire Land Rover pour de plus amples informations.





BY APPOINTMENT TO  
H.M. THE QUEEN  
MANUFACTURERS OF  
MOTOR VEHICLES  
JAGUAR LAND ROVER LIMITED  
COVENTRY



BY APPOINTMENT TO  
H.H. THE DUKE OF EDINBURGH  
MANUFACTURERS OF  
MOTOR VEHICLES  
JAGUAR LAND ROVER LIMITED  
COVENTRY



BY APPOINTMENT TO  
H.H. THE PRINCE OF WALES  
MANUFACTURERS OF  
MOTOR VEHICLES  
JAGUAR LAND ROVER LIMITED  
COVENTRY

**AVERTISSEMENT IMPORTANT :** Jaguar Land Rover cherche en permanence à perfectionner les caractéristiques, la conception et la production de ses véhicules et leur apporte sans cesse des améliorations. Nous faisons tout notre possible pour que nos brochures soient à jour, toutefois, cette publication ne doit pas être considérée comme un reflet infaillible des caractéristiques actuelles, elle ne constitue pas non plus une offre de vente d'un véhicule spécifique. Les distributeurs et concessionnaires ne sont pas des agents de Jaguar Land Rover, que ce soit par le biais d'un quelconque engagement ou représentation, expresse ou implicite.

Tous les accessoires Land Rover homologués montés en concession Land Rover dans le mois qui suit la livraison d'un véhicule neuf, ou dans la limite de 1 600 km / 1 000 miles (premier terme échu) bénéficieront de la même garantie et de la même durée de couverture que celles du véhicule. Les accessoires ne répondant pas à ces critères bénéficieront d'une garantie d'un an, sans limite kilométrique. Tous les accessoires Land Rover homologués sont testés rigoureusement avec les mêmes niveaux d'exigence que nos véhicules. Les performances en milieux extrêmement chauds ou froids, la résistance à la corrosion, aux impacts, et le déclenchement des airbags illustrent certains points d'une liste exhaustive de tests menés sur chaque accessoire pour assurer leur longévité, et avant tout leur conformité aux réglementations en vigueur.

Tous nos accessoires sont conçus pour faire partie intégrante des véhicules Land Rover. De nombreux produits, comme les porte-bagages de toit, sont d'une installation facile. Certains nécessitent cependant des outils spéciaux et un équipement de diagnostic afin d'assurer leur intégration à la structure et au système électrique du véhicule. La disponibilité de ces équipements varie en fonction des pays. Veuillez consulter votre concessionnaire/réparateur agréé Land Rover : celui-ci aura le plaisir de vous communiquer les niveaux d'équipement disponibles dans votre pays de résidence et de répondre à vos questions.

La fidélité des couleurs présentées dans ce document est limitée par les capacités techniques du procédé d'impression. Les couleurs réelles des véhicules peuvent ainsi légèrement différer de celles qui sont présentées ici. Le constructeur se réserve le droit de retirer de la vente sans préavis certaines couleurs ou finitions. Il peut arriver que certains coloris ne soient pas disponibles dans tous les pays. Veuillez consulter votre Concessionnaire Land Rover : celui-ci aura le plaisir de vous communiquer les coloris et les niveaux d'équipement disponibles.

Land Rover recommande l'utilisation exclusive de l'huile Castrol EDGE Professional.

**GARANTIE LAND ROVER 3 ANS :** Pour plus de sérénité, tous les Land Rover sont garantis 3 ans ou 100 000 km, au premier des termes échus. Vous bénéficiez également de 3 ans de garantie des surfaces peintes et de 6 ans de garantie anti-corrosion. Tous les détails de ces garanties sont mentionnés sur le bon de commande de votre véhicule.

**ABOVE AND BEYOND :** Franchir de nouveaux horizons

**Land Rover France** Division de Jaguar Land Rover S.A.S  
CS70001 – 92706 Colombes Cedex  
RCS Nanterre 509 016 804

[www.landrover.fr](http://www.landrover.fr)

© Jaguar Land Rover Limited 2014 Numéro de publication : LRML 4662/14

