



*Vespa 400*



**L**a Sté A.C.M.A.  
a fait de FOURCHAMBAULT  
(Nièvre) la capitale du scooter.  
2.000 ouvriers et techniciens,  
servis par des machines, des  
installations et un équipement  
ultra-modernes, permettent une  
production de 260 scooters VESPA  
par jour.

*VESPA est le scooter le plus diffu-  
sé dans le monde.*

*Aujourd'hui, la Société A.C.M.A.  
développant encore son potentiel  
industriel et forte d'une expé-  
rience technique de premier  
ordre, se tourne vers l'automobile.*

*D'autres ateliers ont surgi.  
De nouveaux ouvriers et  
ingénieurs, utilisant le ma-  
tériel le plus perfectionné,  
vous présentent après des  
années d'étude un véhicule  
parfaitement adapté à la vie  
moderne : la VESPA 400...*

**UNE PETITE**



# Vespa 400

*VOITURE DE GRANDE CLASSE*

- Puissance fiscale : **2 CV**
- Consommation minimum à vitesse économique : **4,7** litres aux **100**.
- Vitesse maximum : **85/90 km-heure**
- 2 grandes places + 1 banquette arrière
- 3 vitesses (2<sup>e</sup> et 3<sup>e</sup> synchronisées) - m. a.
- Freins hydrauliques sur les 4 roues
- Suspension indépendante sur les 4 roues
- Caisse monocoque. Toit découvrable
- Moteur arrière - Refroidissement par air

*SOUPLESSE, SILENCE, SÉCURITÉ*

*VITESSE, CONFORT, ÉCONOMIE*

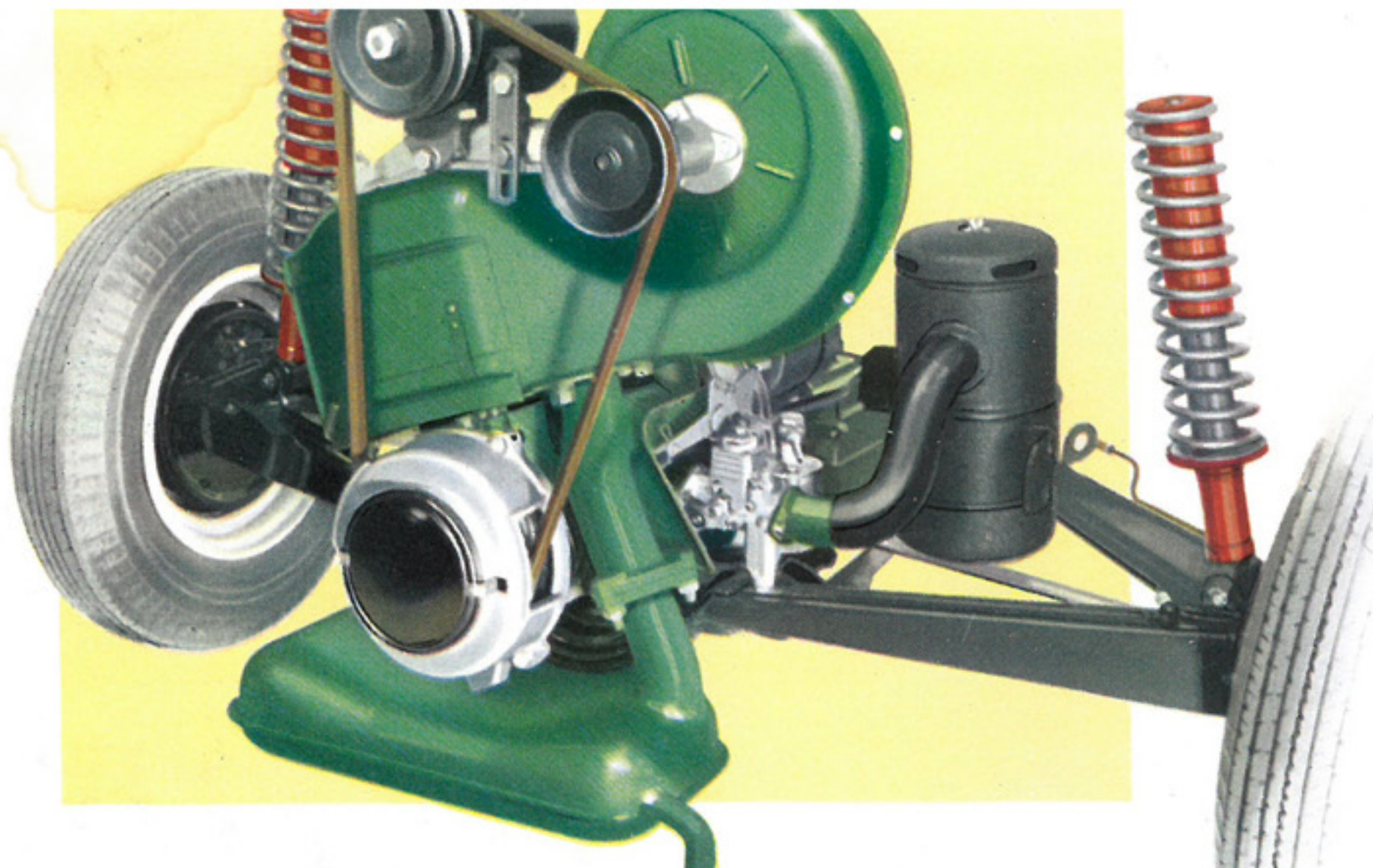

**MOTEUR :** 2 cylindres en ligne inclinée à 20° - 2 temps à distribution d'alimentation corrigée - Alésage et course 63 x 63 - Cylindrée totale 393 cm<sup>3</sup> - Taux de compression 6,4 - Refroidissement par air forcé avec turbine centrifuge - Avance automatique à l'allumage - Épurateur d'air à l'aspiration, à bain d'huile.

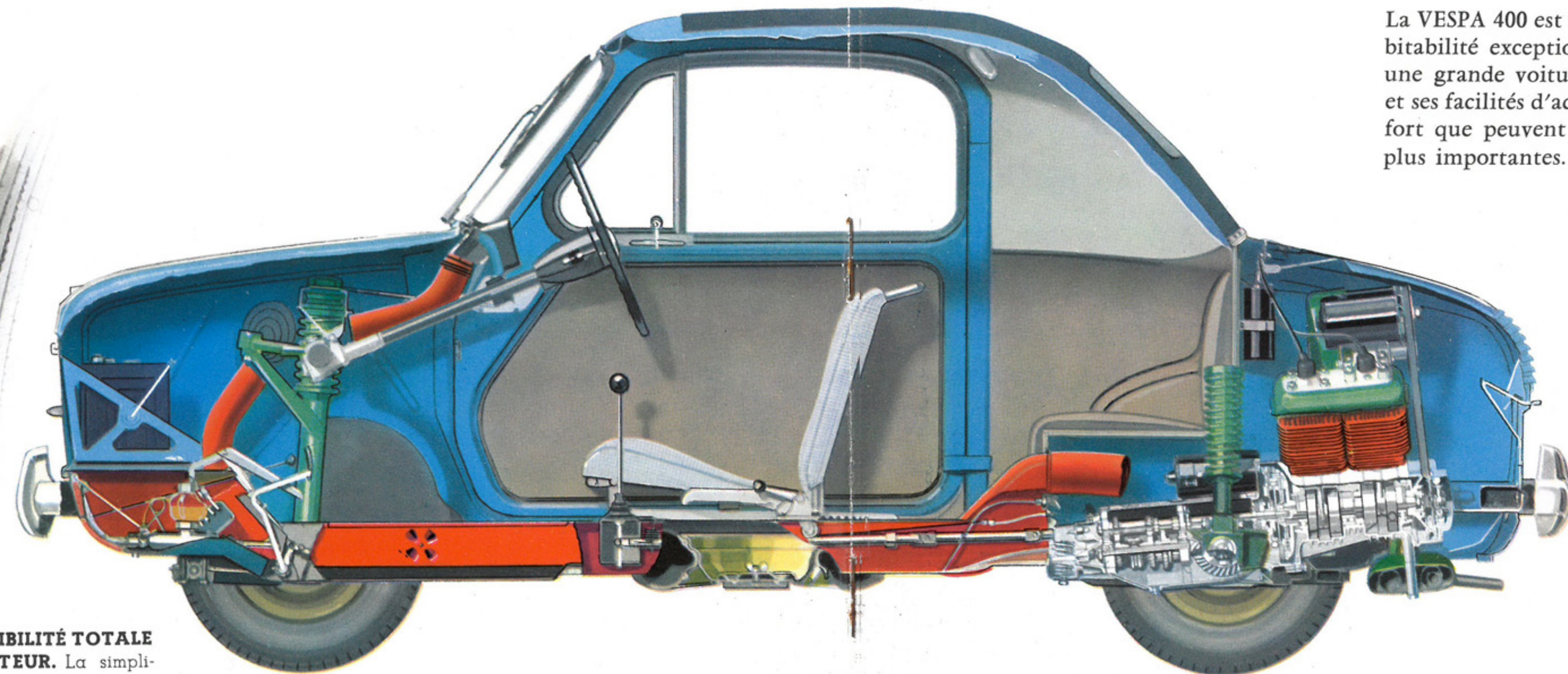

**ACCESSIBILITÉ TOTALE AU MOTEUR.** La simplicité du moteur est remarquable et son accessibilité est totale.

Le réservoir de carburant, d'une capacité de 23 litres permet d'accomplir environ 450 kilomètres sans ravitailler.

**COTES :** Voie avant : 1,10 m - Voie arrière : 1,10 m - Empattement : 1,693 m - Poids à vide : 360 kg - Largeur hors tout : 1,27 m - Longueur hors tout : 2,85 m - Hauteur totale à vide : 1,25 m.

La VESPA 400 est caractérisée par une habitabilité exceptionnelle. Conçue comme une grande voiture, ses cotes intérieures et ses facilités d'accès lui donnent un confort que peuvent lui envier des voitures plus importantes.

Les deux sièges réglables ont une largeur au coude de 122 cms, l'espace entre le coussin et le plafond est de 88 cms. Sur la banquette arrière, il y a place pour deux enfants ou des bagages.

En rabattant complètement le siège droit, vous disposez d'un espace libre qui, s'ajoutant à celui de la place arrière, augmente considérablement la capacité et permet de transporter des bagages encombrants.

La roue de secours posée dans un logement, sous le siège droit, est très facilement accessible.

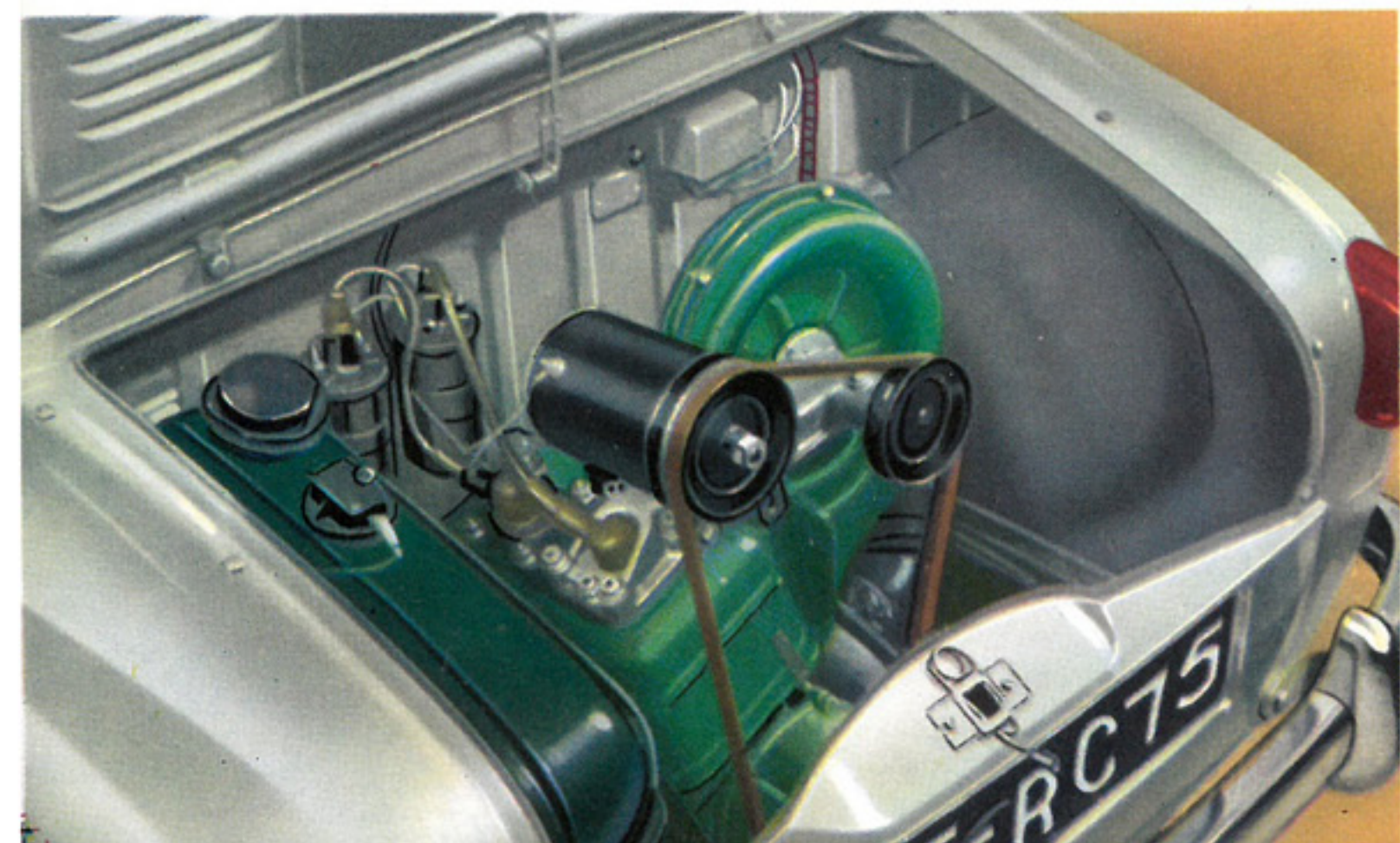



## BEAUTÉ DES LIGNES

La VESPA 400 est la voiture de l'actualité. Consommation, garage, assurances, entretien la rendent imbattable sur le plan économique.

Mais si elle est une voiture économique, la VESPA 400, ne le sacrifie en rien à la beauté des lignes et à l'élégance.

Alliant l'habitabilité et le confort à une recherche d'esthétique très poussée, la VESPA 400 est une "2 CV racée" aussi agréable pour le travail et les voyages, que pour les courses en ville d'une femme élégante.

**MANIABILITÉ :** Le rayon de braquage de la VESPA 400, de 3 m 80, et l'encombrement réduit de la voiture permettent de se garer dans l'emplacement minimum.

# VOITURE ÉCONOMIQUE... CONFORTABLE ET BIEN FINIE.

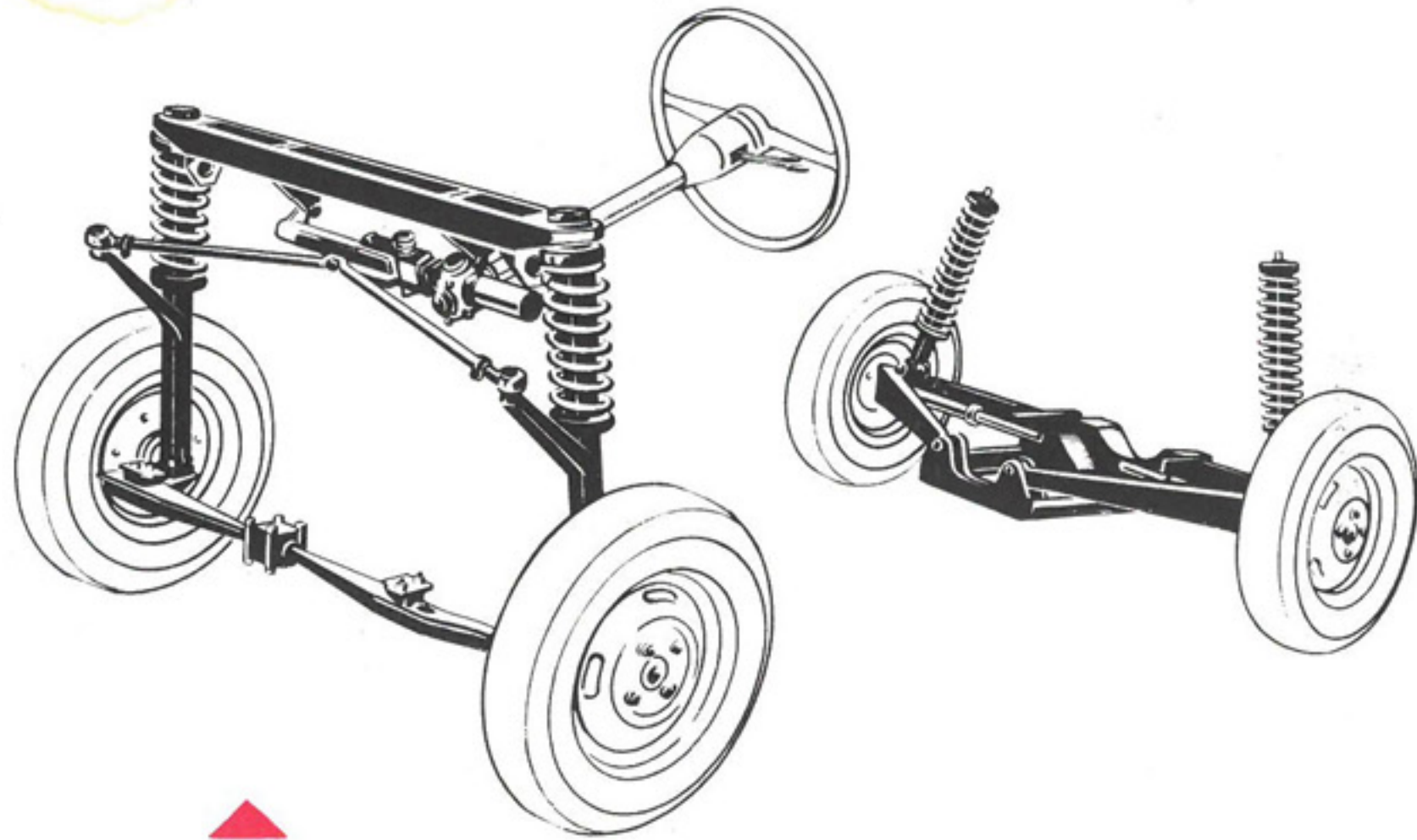

**SUSPENSION :** Indépendante sur les 4 roues, comportant 4 amortisseurs hydrauliques à double effet et à ressorts coaxiaux. Les amortisseurs avant supportent les fusées de roues et sont partie intégrante de la direction. Barre stabilisatrice des roues avant.

**DIRECTION :** Direction à crémaillère à récupération automatique du jeu.

Outre ses qualités mécaniques ou de confort, la VESPA 400 possède une tenue de route extraordinaire.

Que ce soit en montagne, ou sur une route mouillée, dans les conditions les plus diverses, la VESPA 400, grâce à son centre de gravité extrêmement bas, à ses quatre roues indépendantes, et à une conception originale de la suspension, offre une sécurité totale.

Par ailleurs des essais poussés sur des routes difficiles de montagne ont largement démontré, outre un freinage exceptionnel, les étonnantes qualités de grimpeuse de la VESPA 400, et la nervosité de son moteur.

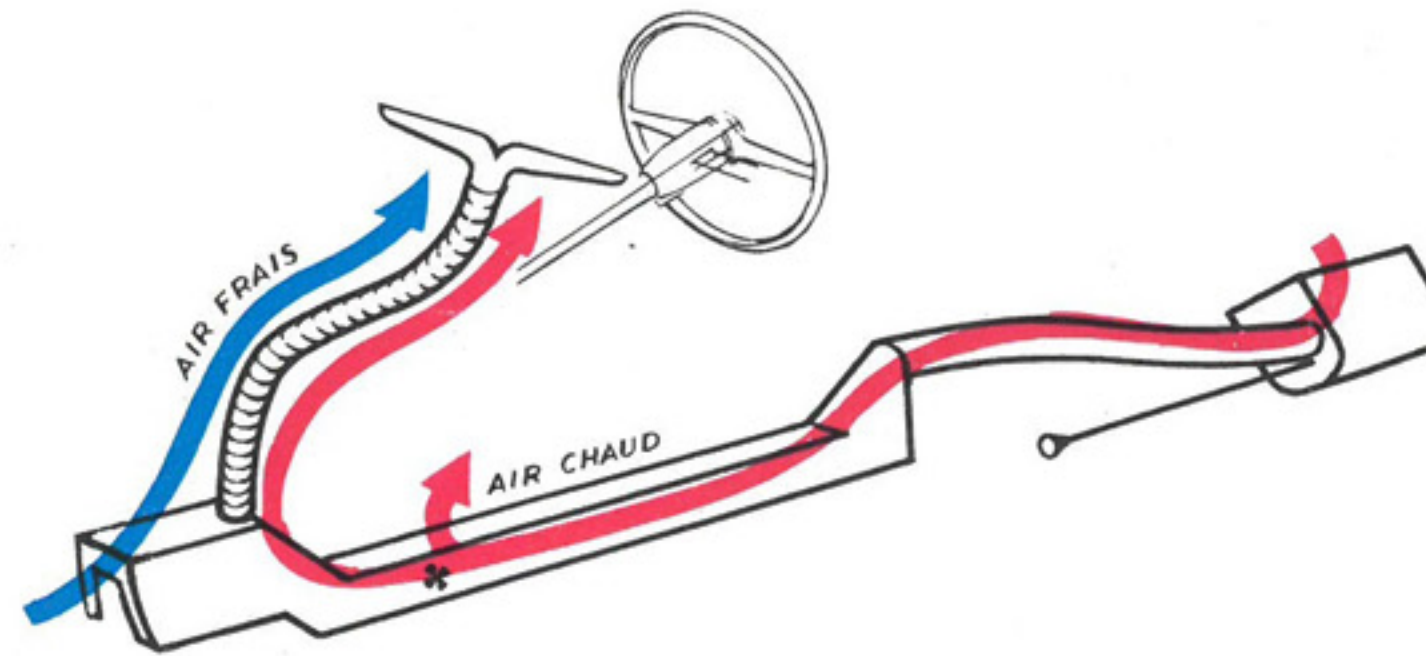

## CLIMATISATION - DÉGIVRAGE

En hiver, l'air chaud capté au moteur parvient au compartiment avant par des volets qui s'ouvrent dans la poutre centrale. Une conduite spéciale amène l'air chaud au pare-brise pour le dégivrage.

En été, une prise dynamique permet l'utilisation en air froid du même circuit.

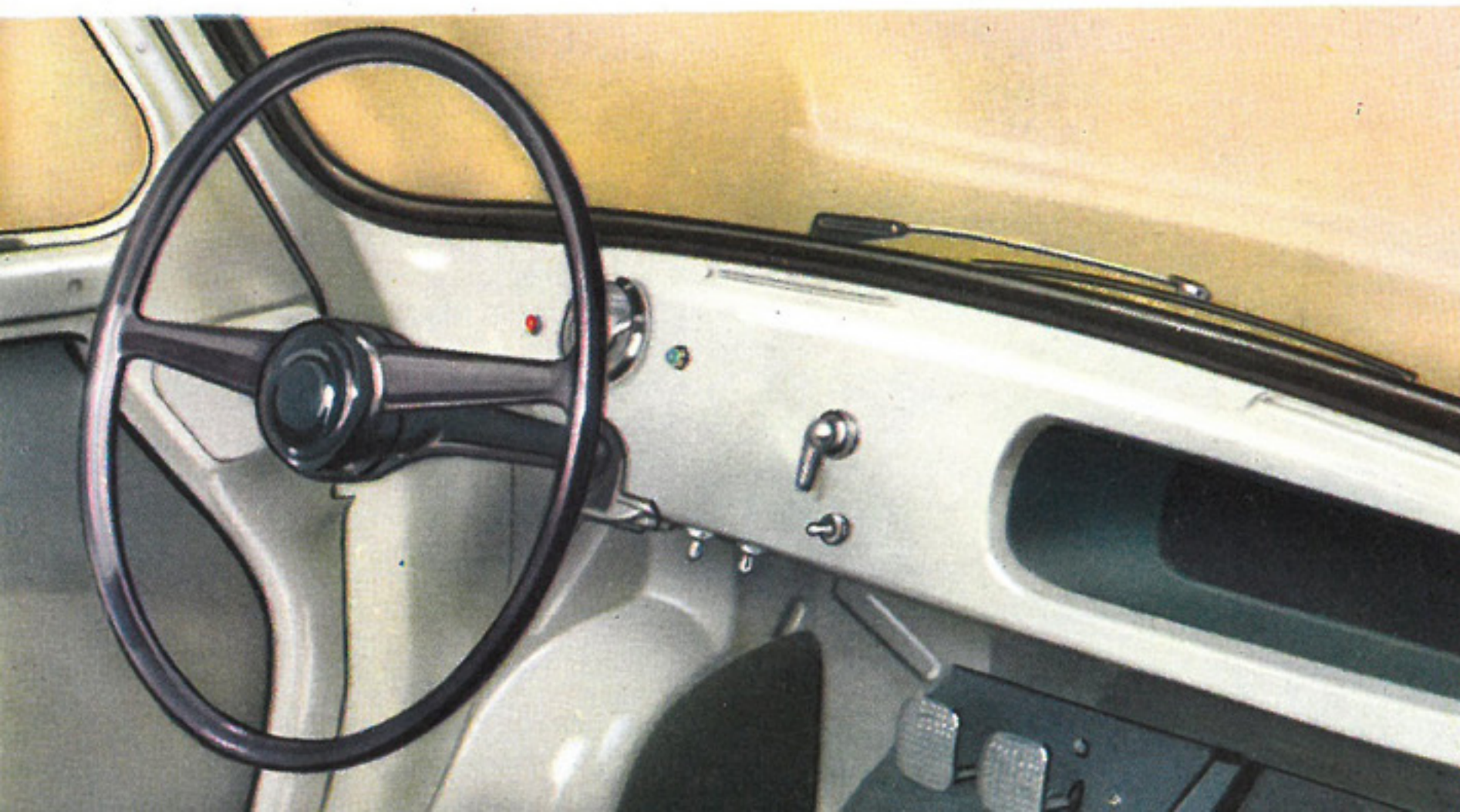

## PLANCHE DE BORD.

### Modèle Luxe

Vaste pare brise de verre de sécurité.

Commande des clignotants de direction et commande phares-code au volant.

Avertisseur route et ville. Large boîte à gants.

### Modèle Tourisme

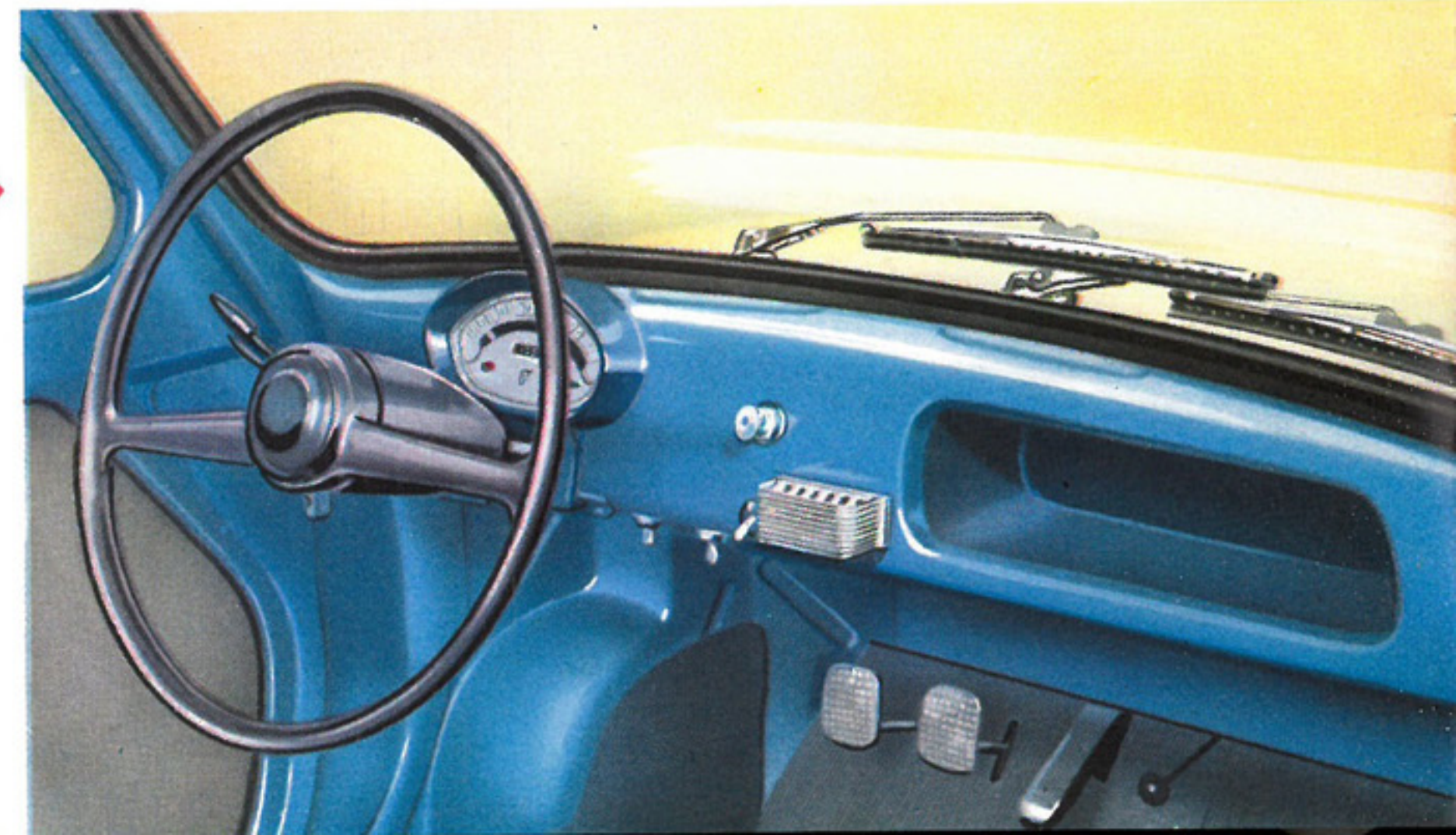



*DES MOYENNES ÉLEVÉES ET LE KILOMÈTRE MOINS CHER !*

La Sté A.C.M.A. se réserve le droit de modifier sans préavis ses modèles, ainsi que les caractéristiques, équipements et accessoires de ceux-ci.

Sté A. C. M. A. - 5, Rue de Tilsitt - PARIS-8<sup>e</sup>