

SIMCA 1100



LE SECRET DE LA REUSSITE, C'EST QU'IL N'Y A PAS DE SECRET.

Pour réussir une voiture aujourd'hui, il faut respecter les exigences du grand public.

Chaque constructeur les interprète à sa manière et chaque manière possède ses amateurs. La formule la plus populaire de ces dernières années est incontestablement la berline familiale de moyenne cylindrée, traction avant, avec suspension à quatre roues indépendantes et offrant une large cinquième porte arrière. Parmi les modèles de ce type, la Simca 1100 avec plus de 2,5 millions d'exemplaires vendus en Europe, rencontre un succès exceptionnel. Si vous en demandez la raison aux ingénieurs de Chrysler, ils vous répondent avec le sourire :

"C'est simple, c'est parce que c'est la meilleure."

La Simca 1100 est pratique, c'est une évidence. Aux avantages de la cinquième porte, elle ajoute ceux d'un coffre aisément transformable. Il suffit de basculer la banquette arrière pour découvrir un volume impressionnant pour une 6 CV : plus d'un mètre cube !

La Simca 1100 est une voiture sûre. La sécurité d'une voiture ne se juge pas au premier coup d'œil, mais s'évalue à l'usage. Elle se sent. La Simca 1100 est robuste, solide, efficace. Au volant, l'alliance de la traction avant et d'une suspension à quatre roues indépendantes se traduit par une tenue de route remarquable. L'agrément de la conduite se trouve encore renforcé par l'adoption d'un train avant large, équipé de barres de torsion longitudinales et d'une barre anti-devers.

La sécurité c'est un système de freinage puissant. Celui de la Simca 1100 est assisté, à double circuit avec témoin de chute de pression dans le circuit de freins et comporte des disques à l'avant, des tambours auto-ajustables à l'arrière.

La Simca 1100 est une voiture fiable. Sa garantie atteste du sérieux de sa construction. Elle bénéficie, comme toutes les Chrysler d'une garantie totale d'un an pièces et main d'œuvre sans limitation de kilométrage. Une garantie

couverte par le service d'un réseau de 2300 Concessionnaires et Agents Chrysler France à votre service.

La Simca 1100 est une voiture agréable et confortable que vous la conduisiez en ville, sur route, ou sur autoroute, vous éprouverez toujours autant de plaisir à prendre le volant.

Les sièges avant séparés sont profonds à dossier inclinable jusqu'à la position couchette, de la moquette recouvre le plancher à l'avant comme à l'arrière.

Nerveuse, elle se faufile dans le trafic des villes, agile, elle se coule dans les virages des petites routes de campagne. La Simca 1100 se joue du mauvais temps et des mauvais revêtements. La Simca 1100 est économique. Même à allure soutenue, elle a une consommation raisonnable. Enfin, elle ne nécessite qu'un entretien minimal indispensable tous les 15000 km* avec le remplacement de l'huile moteur tous les 7500 km**.

* (ou au moins une fois par an) ** (ou au moins tous les 6 mois)

1. Equipement pour autoradio comprenant antenne, haut-parleur, anti-parasitage (sur GLS).
2. Rétroviseur intérieur jour et nuit (sur GLS et break GLS).
3. Pare-brise feuilleté et toutes glaces teintées (option sur LE et GLS).
4. Essuie-glace 2 vitesses.
5. Tableau de bord avec montre et allume-cigares (sur GLS et break GLS).
6. Traction avant à moteur transversal 6 CV de 1118 cm³.
7. Projecteurs principaux à iode (option sur GLS).
8. Projecteurs longue portée à iode (sur GLS et break GLS).
9. Refroidissement par eau, ventilateur électrique à commande thermostatique.
10. Freinage assisté à double circuit avec témoin de chute de pression dans le circuit de freins.
11. Direction à crémaillère et pignon. Diamètre de braquage 10,15.

12. Suspension avant à roues indépendantes, barres de torsion longitudinales, triangles transversaux et barre anti-devers.

13. Amortisseurs hydrauliques télescopiques à double effet.

14. Freins à disques à l'avant.

15. Lave-glace/essuie-glace de lunette arrière (sur GLS).

16. Lunette arrière chauffante.

17. Planche à paquets.

18 Appuis-tête sur sièges avant (sur GLS).

19. Sièges avant séparés à dossier inclinable

20. Banquette arrière rabattable.

21. Volant de sécurité monobranche gainé (sur GLS).

22. Freins à tambours à l'arrière.

23. Suspension arrière, à roues indépendantes, barres de torsion transversales, bras tirés, barre anti-devers.

24. Ceintures de sécurité à enrouleurs à l'avant et normales 3 points à l'arrière.

25. Console centrale (sur GLS).

26. Boîte de vitesses 4 rapports synchronisés avant ou semi-automatique Ferodo (option).

27. 4 jantes en alliage léger (option sur GLS).

A Traction avant à moteur transversal : habitacle plus spacieux

B 2300 Concessionnaires et Agents Chrysler France à votre service.

C Suspension à 4 roues indépendantes et barres de torsion. Tenue de route sûre, confort optimum.

D Carrosserie monocoque en tôle d'acier.

E Bain électrophorétique : des années de protection contre toutes les formes de corrosion.

F Garantie totale pièces et main d'œuvre.

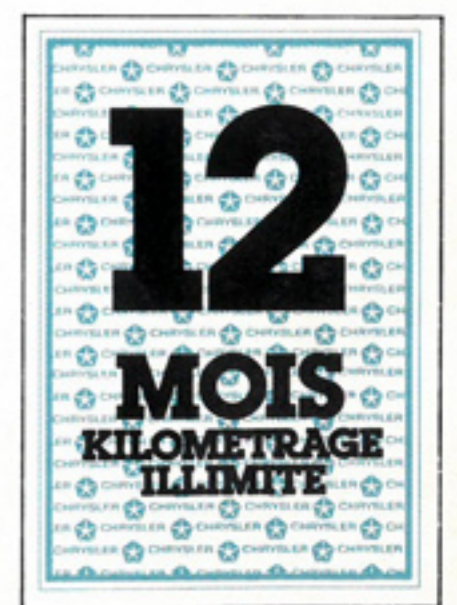
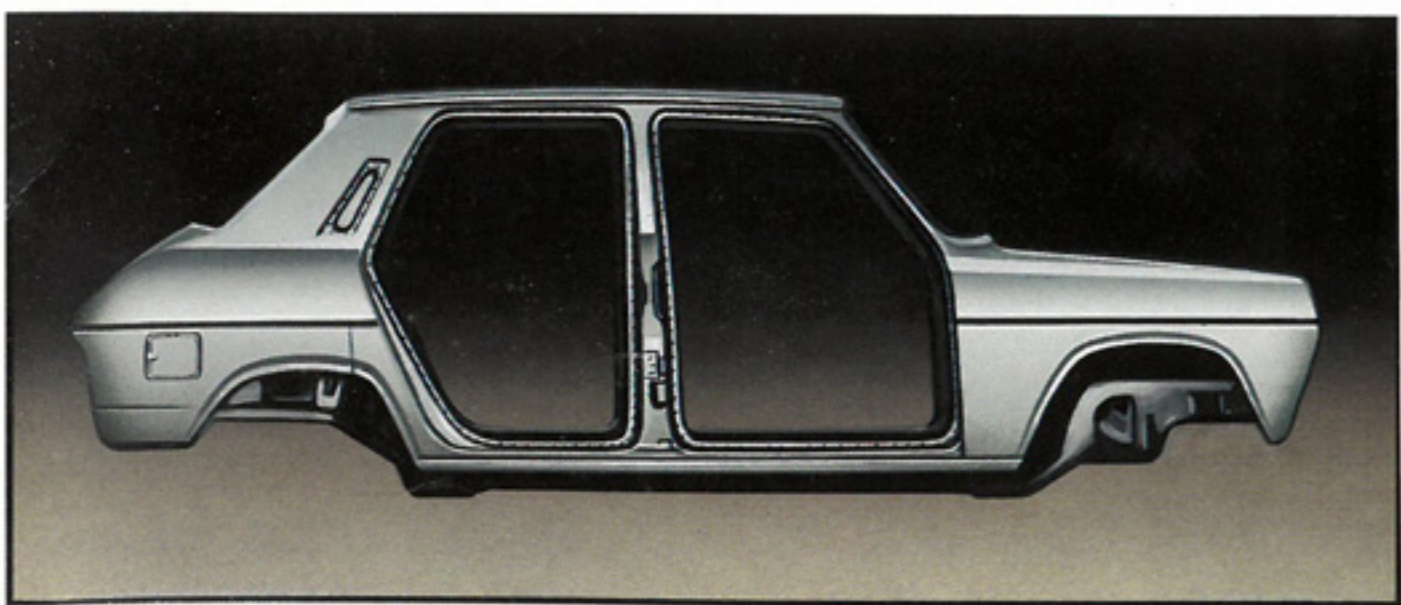
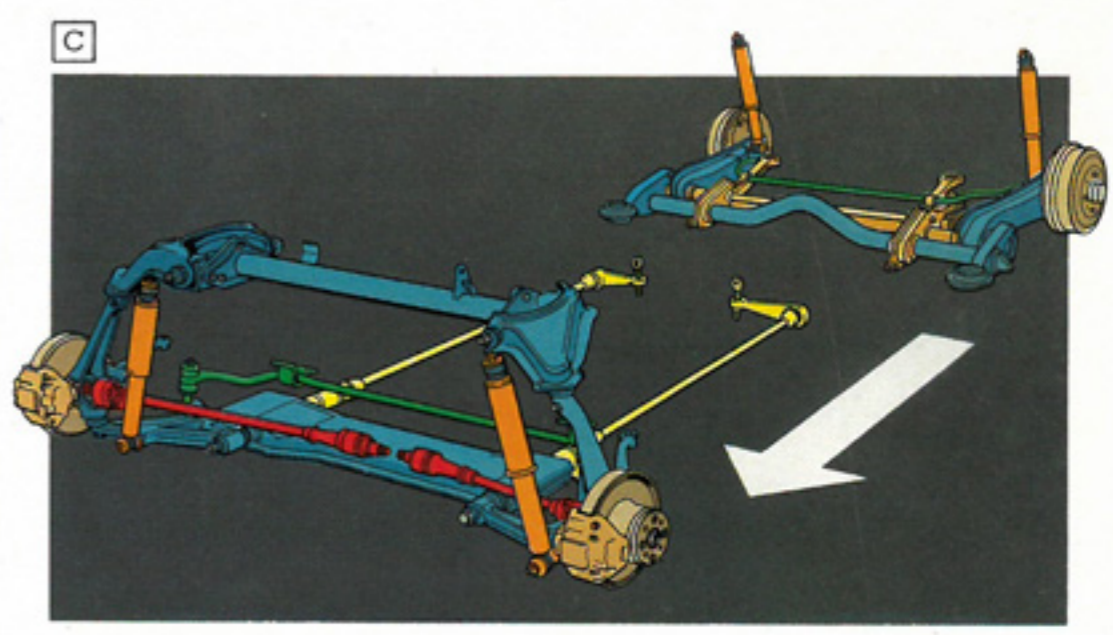
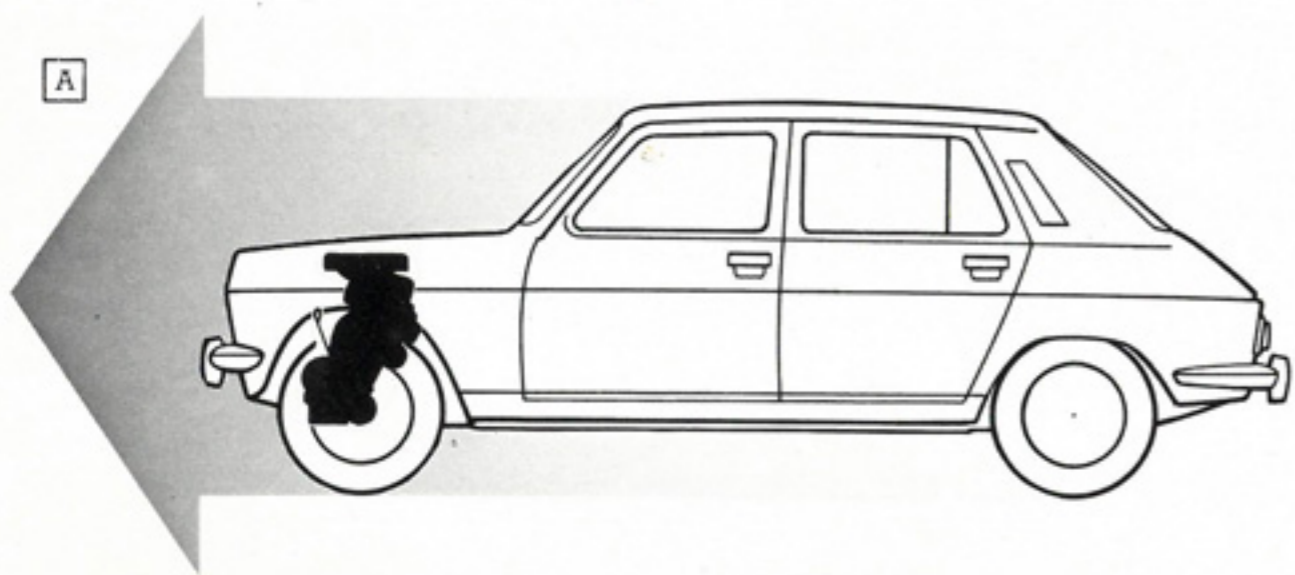
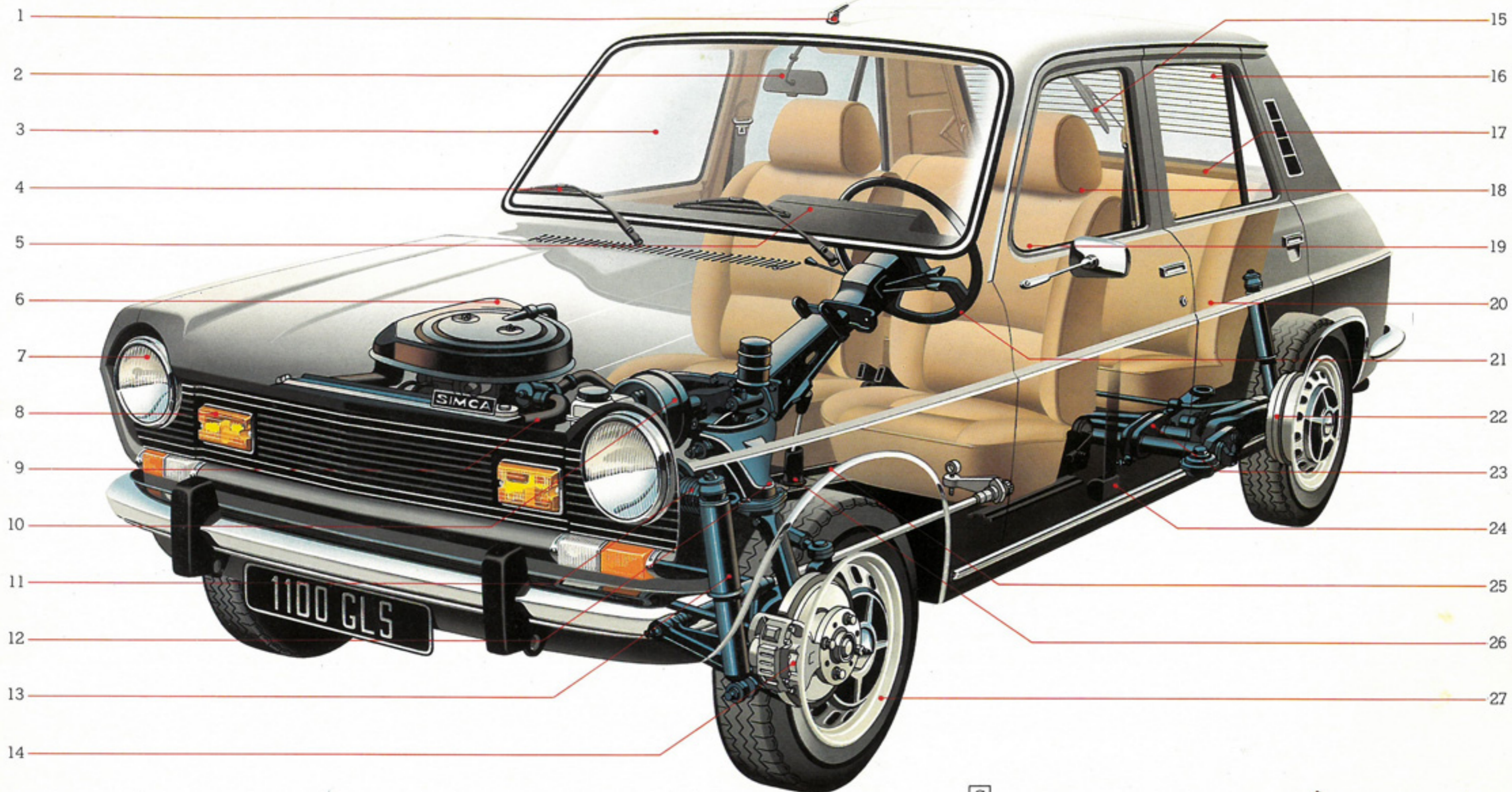

SIMCA 1100 LE 2 PORTES

LA COMPLICE DES GRANDES EVASIONS.

C'est la plus jeune, la plus économique, la plus insouciant des Simca 1100.

La Simca 1100 LE est une deux portes, mais à l'inverse de ses petites concurrentes, ses deux portes ouvrent sur un grand intérieur. Sa troisième porte facilite l'accès au coffre et au vaste espace de chargement supplémentaire dégagé par la banquette arrière lorsqu'elle est rabattue. Rien n'est étrié dans une Simca 1100 LE.

C'est sur les longues distances que les sièges avant séparés de la Simca 1100 LE sont le plus appréciés, avec leur dossier inclinable à volonté, ils peuvent se transformer en couchette.

Partir en Simca 1100 LE, c'est facile et ce n'est pas cher. Le moteur 6 CV de 1118 cm³ développe 35,70 kW et se contente d'essence ordinaire. Disposé transversalement à l'avant, il libère l'essentiel de l'espace pour l'habitacle et donc pour le confort des passagers.

La Simca 1100 LE se trouve à l'aise en

toutes saisons. Grâce à la traction avant et à la suspension à quatre roues indépendantes et barres de torsion, elle ne craint ni la pluie, ni le vent, ni les mauvais revêtements.

Comme toutes les Simca 1100, elle est équipée de ceintures de sécurité avant à enrouleur et arrière normales 3 points, d'une clima-

tisation efficace, de moquette à l'avant et à l'arrière, d'une lunette arrière chauffante et d'essuie-glace à deux vitesses avec lave-glace électrique. Si vous êtes grand amateur de soleil, vous pourrez même commander votre Simca 1100 LE avec, un toit ouvrant et des vitres teintées (en option).

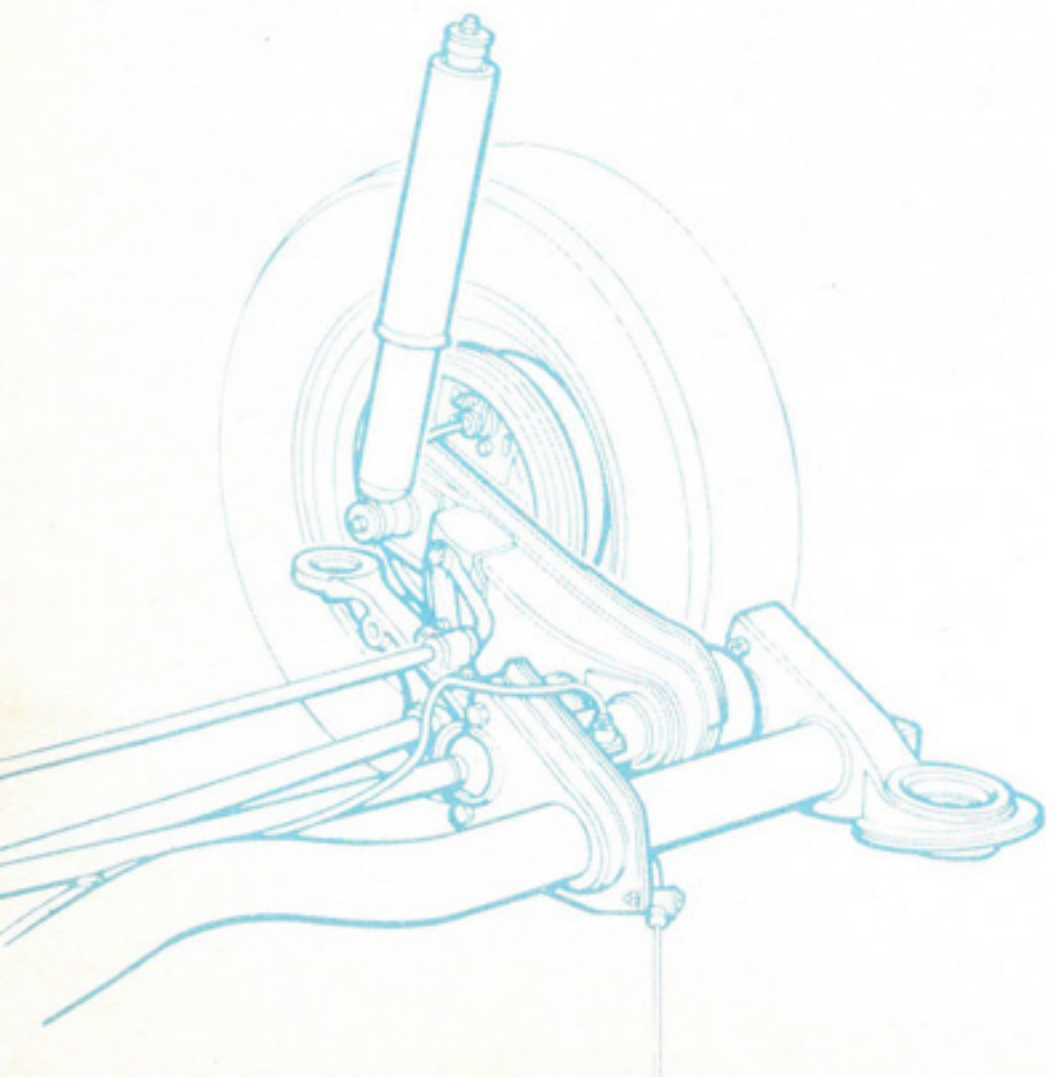
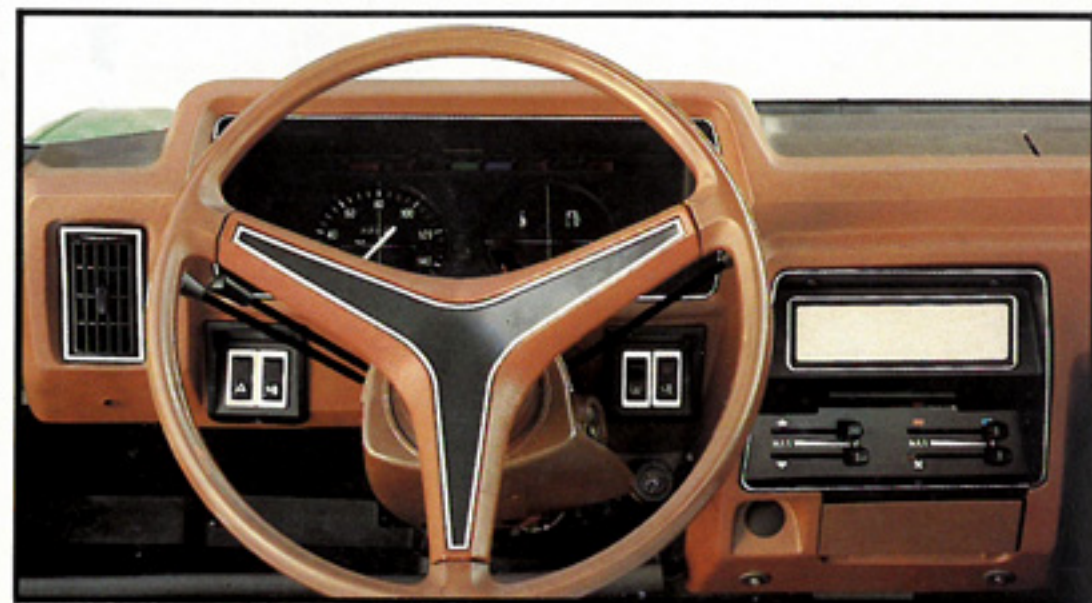
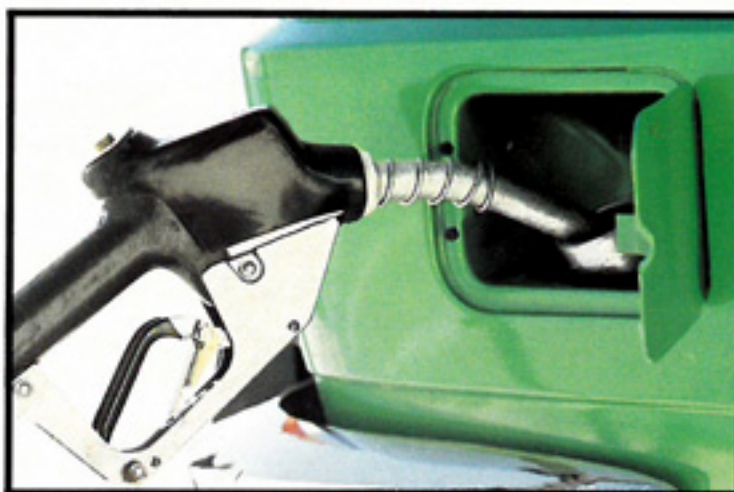



SIMCA 1100 LE 4 PORTES

UNE FAMILIALE PAR EXCELLENCE.

Elle est pleine de portes. Chacun la sienne. Si vous cherchez une amie pour toute la famille, une voiture qui accueille chacun et même un gros chien, c'est une Simca 1100 LE 4 portes qu'il vous faut. De l'avant à l'arrière il y a de la place pour tout le monde. C'est une grande voiture.

A l'avant, deux sièges confortables, réglables et à dossier inclinable, de la place pour les jambes et pour les coudes.

A l'arrière, une grande banquette pour les passagers et des portes équipées d'une sécurité spéciale pour que les enfants voyagent en toute liberté et les parents sans soucis. Toutes les valises rangées dans le coffre, il ne reste plus qu'à faire le plein pour partir. Le réservoir contient 42 litres d'essence ordinaire, suffisamment pour parcourir plus de 500 km sur route si vous êtes raisonnable.

La Simca 1100 LE est robuste et sûre. Sur la route, vous apprécierez la puissance tranquille du moteur et la boîte de vitesses bien étagée. Les avantages de la suspension à quatre roues indépendantes et barre de torsion apparaissent dès les premiers pavés, bosses ou nids de poule. L'assiette de la voiture ne s'en

trouve pas affectée, la tenue de route demeure excellente et la conduite reste toujours aisée.

Le coffre de la Simca 1100 LE est lui aussi transformable. Banquette arrière rabattue,

il passe à plus d'un mètre cube! De quoi transporter les objets les plus divers. S'il existe une voiture fidèle, dévouée et attentionnée, c'est bien la Simca 1100 LE.

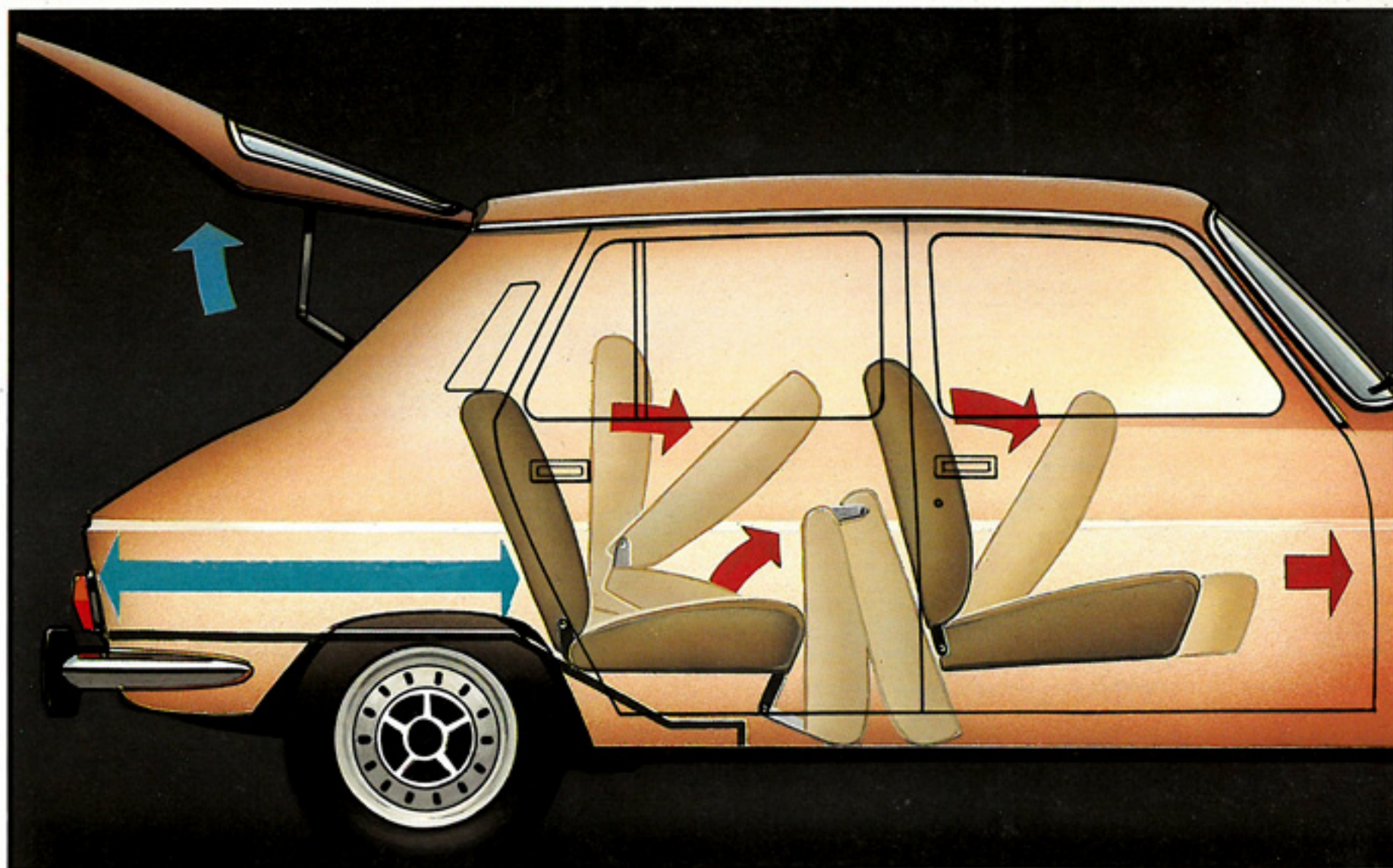
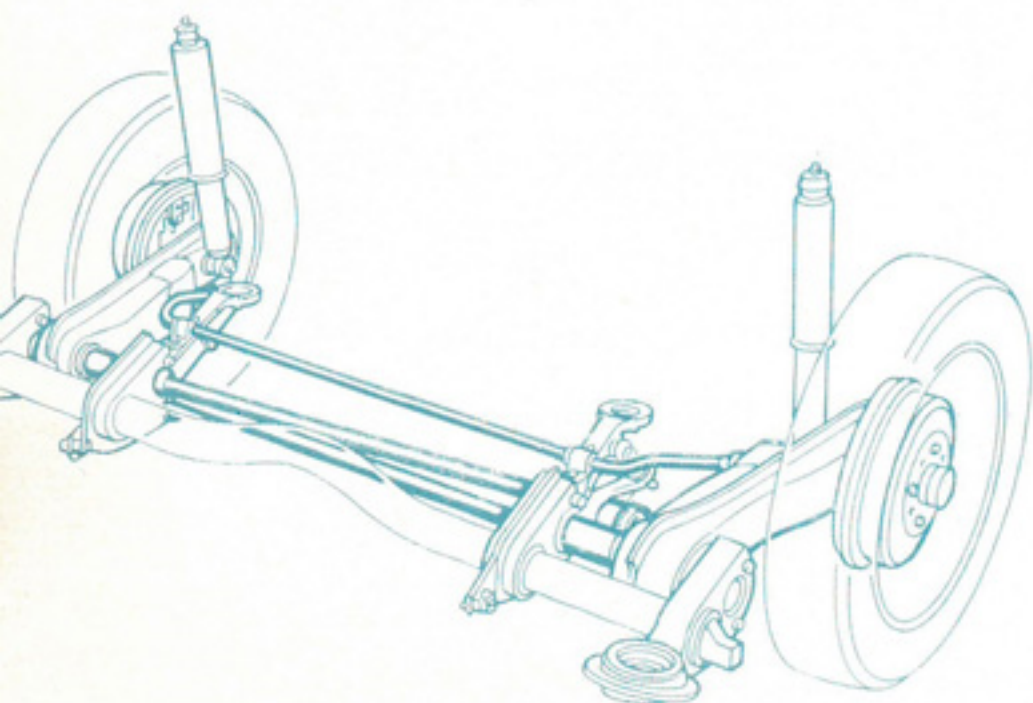
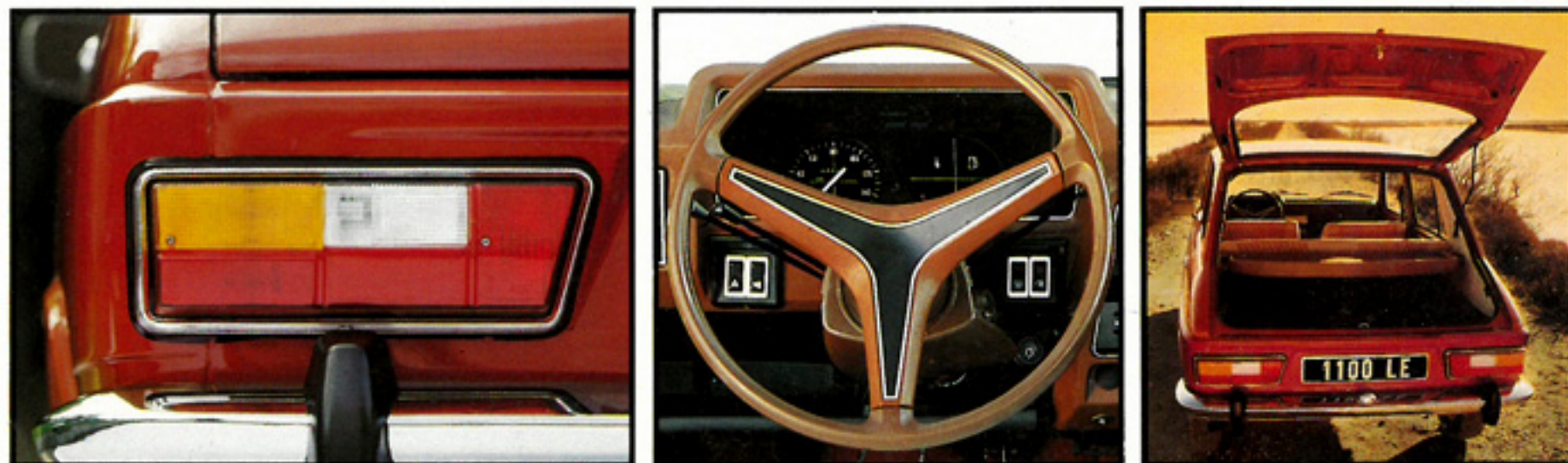

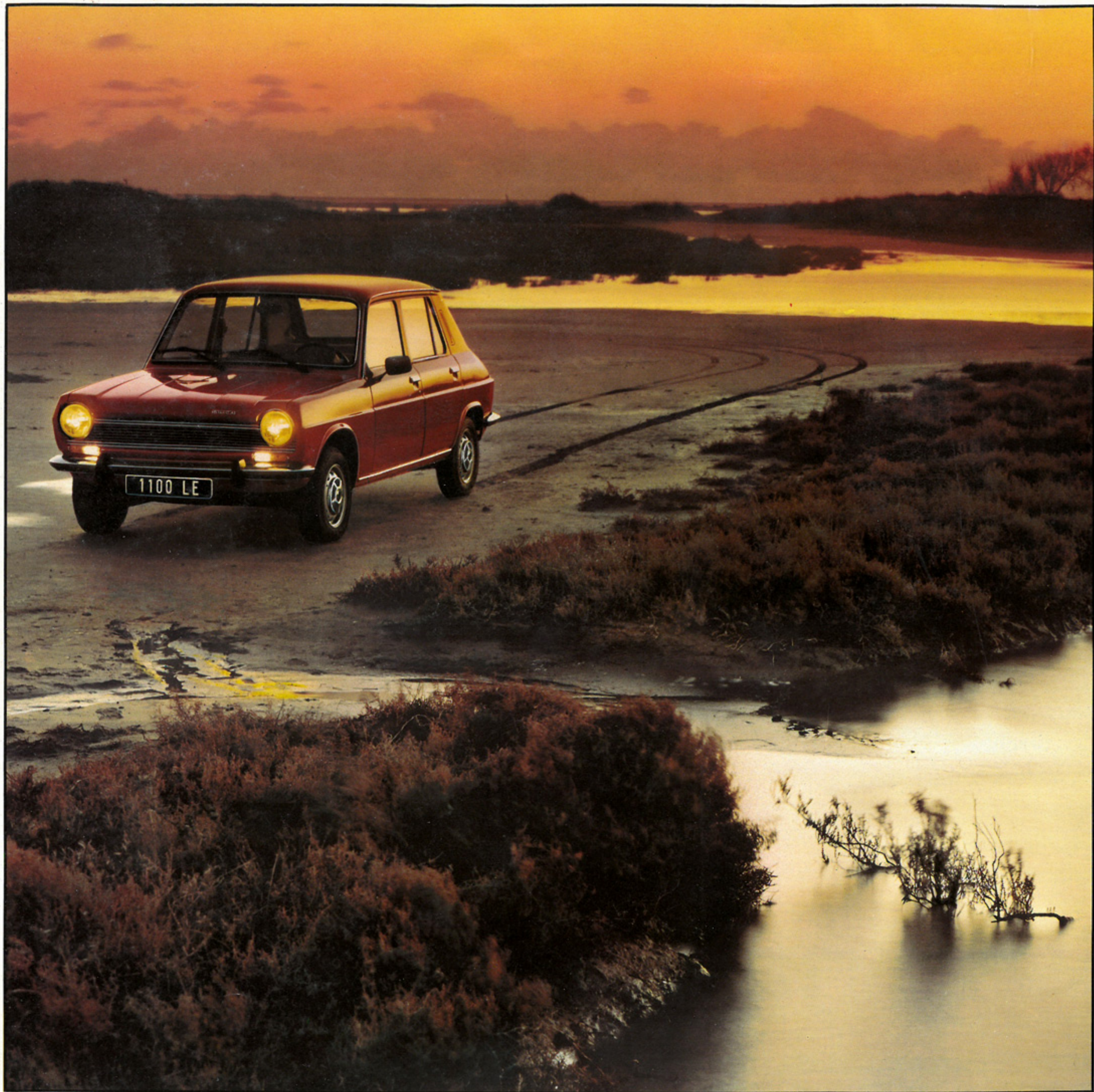

SIMCA 1100 GLS

UNE BERLINE TRES SOIGNEE.

La Simca 1100 GLS, c'est la Simca 1100 à son plus haut niveau. Plus luxueuse, plus raffinée, encore plus confortable.

Premier signe distinctif extérieur, ses puissants projecteurs longue portée à iode, insérés dans la calandre afin d'être mieux protégés des petits chocs et des tentations...

La Simca 1100 GLS accueille avec égards cinq passagers. Tous les pieds reposent sur de la moquette, tous les fumeurs trouvent un cendrier, et les dos sont confortablement calés à l'avant comme à l'arrière.

À l'avant le conducteur et son passager disposent d'appuis-tête, d'un allume-cigares, d'une montre et d'une console prête à accueillir les petits objets indispensables à un voyage agréable. L'antenne, le haut-parleur et le dispositif anti-parasitage déjà installés n'attendent plus que l'autoradio de votre choix.

Au volant de la Simca 1100 GLS le conducteur demeure attentif et détendu. Rien ne vient troubler sa conduite. Les commandes sont logiquement regroupées au bout des doigts et toutes les informations nécessaires figurent au tableau de bord : compteur de vitesse avec totalisateur général et journalier, témoins de chute de pression dans le circuit de freins, de pression mini d'huile moteur, indicateur de température d'eau, etc...

Pour faciliter la conduite, la lunette arrière chauffante élimine la buée tandis qu'un lave-glace/essuie-glace arrière maintient une

visibilité excellente par tous les temps.

Grâce à une démultiplication améliorée, la direction demeure toujours souple et agréable.

Le moteur de 6 CV développe 41,44 kW ce qui donne à la Simca 1100 GLS sa nervosité très appréciée en ville et sur route.

Les larges feux arrière regroupent les feux de stop, de position, de détresse et les clignotants. L'ensemble est complété par un feu de

brouillard et des feux de recul.

Bien qu'excessivement confortable la Simca 1100 GLS est tout aussi pratique. Sa cinquième porte associée à une banquette arrière rabattable donne accès à un coffre transformable au plancher parfaitement plat. En quelques instants les 370 litres deviennent 1175 litres capables d'avaler les chargements les plus encombrants.

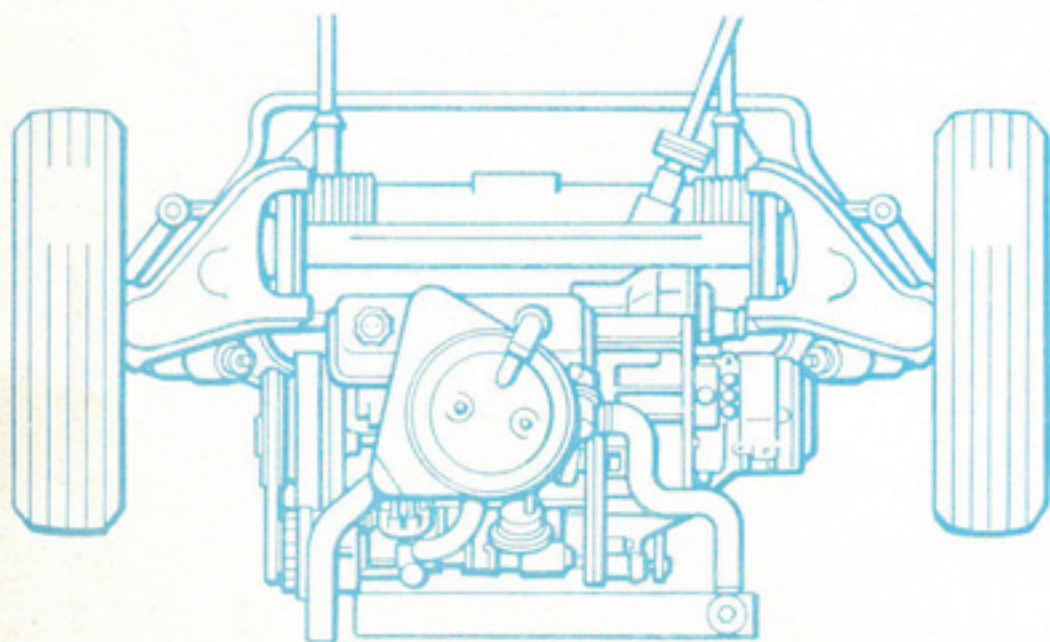
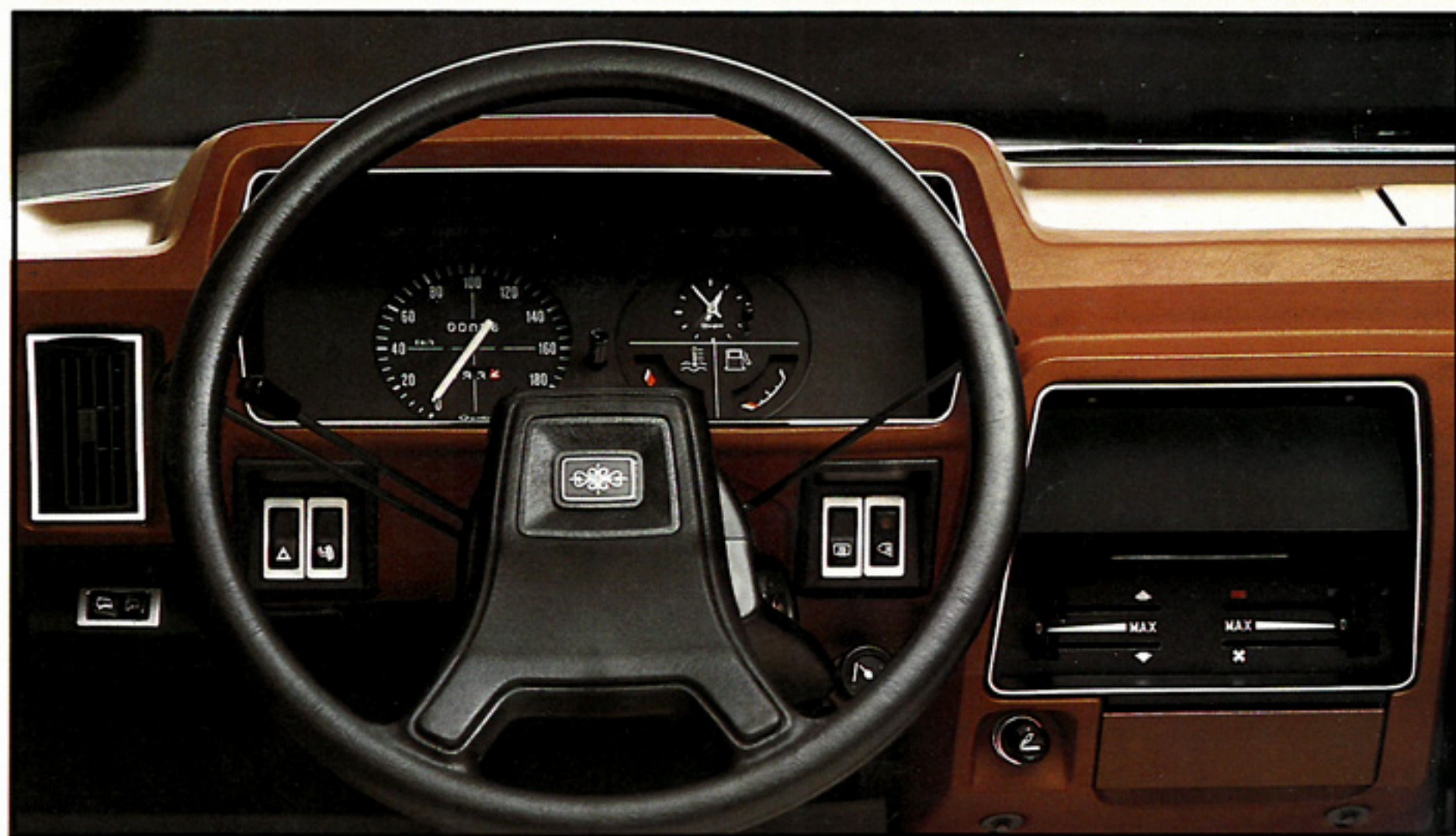



BREAKS SIMCA 1100 LE ET GLS

L'AMOUR DES GRANDS ESPACES.

Les Breaks Simca 1100 LE et GLS ont été conçus sous le signe de l'hospitalité. Ils savent recevoir avec élégance et générosité.

Ouvrez la porte, le sol est recouvert de moquette, les sièges sont habillés de vinyl. Le passager avant dispose d'un miroir de courtoisie et au tableau de bord vous trouverez une montre et un allume-cigares (sur GLS). Détendez-vous dans les sièges anatomiques dont le dossier peut s'incliner jusqu'à former couchette. Les breaks Simca 1100 se conduisent avec plaisir.

Le moteur transversal 6 CV, développant 41,44 kW ronronne agréablement à la moindre sollicitation. Grâce à la démultiplication, la direction est souple et précise. Les commandes sont regroupées autour du volant et le tableau de bord bien équipé comporte notamment un

indicateur de température d'eau, un témoin de pression mini d'huile moteur, un témoin de chute de pression dans le circuit de freins, et un totalisateur kilométrique journalier (sur GLS).

Deux rétroviseurs extérieurs simplifient la conduite. La lunette arrière chauffante élimine la buée et maintient une excellente visibilité même par temps de pluie. Une puissante climatisation assure hiver comme été une

température agréable dans l'habitacle.

Un détail en dit long sur leur capacité de chargement. Banquette arrière rabattue, ils offrent un volume de 1600 litres et un plancher plat pour faciliter le chargement.

Les breaks Simca 1100 sont toujours prêts à prendre la route des vacances, mais si vous désirez les faire travailler, vous trouverez en eux des collaborateurs que vous apprécierez.

