

Le nouveau camion léger RENAULT 1400 Kg

UN CAMION RAPIDE

A pleine charge et avec une sécurité parfaite, le 1400 kg RENAULT atteint une vitesse de 73 km à l'heure.

Son excellent moteur "85", assez puissant pour équiper un autre camion de 2,5 tonnes, confère au 1400 kg des démarrages rapides et d'excellentes reprises.

Très maniable (5,25 m de rayon de braquage) grâce à son court empattement, il s'accommode facilement des rues étroites et encombrées.

UN CAMION SPACIEUX

Le 1400 kg RENAULT bâché offre une capacité utile de 8 m³.

Son plateau surbaissé de grande surface permet un chargement important de marchandises encombrantes sans crainte de ballant.

La cabine avancée, dont les aménagements intérieurs ont été perfectionnés dans les moindres détails, laisse aux passagers une grande aisance de gestes (heureuse disposition des organes de conduite, de l'outillage, de la roue de secours, tablette, etc...)

DIMENSIONS DU CAMION BÂCHÉ

Longueur hors tout.....	4,72 m	Largeur de chargement..	1,86 m
Largeur hors tout.....	1,99 m	Hauteur de chargement..	1,65 m
Hauteur du plancher à vide	0,78 m	Volume de chargement	8,5m³
Hauteur hors tout à vide..	2,46 m	Surface de chargement	5,2m²
Longueur de chargement.	2,80 m		

PERFORMANCES

Vitesse maximum en charge.....	73 km/h
Consommation aux 100 km : Essence.....	14/15 litres
" " : Huile (vidange comprise)	0,500 litre
Réservoir d'essence à l'AR, capacité.....	65 litres
Distance franchissable sans ravitaillement.....	450 km

MOTEUR

4 cylindres 85 x 105 - Cylindrée : 2,383 l -
Puissance : 46 CV à 2.800 t/m -
Avance automatique et correcteur
à main - Équipement électrique :
6 volts 90 a.h.

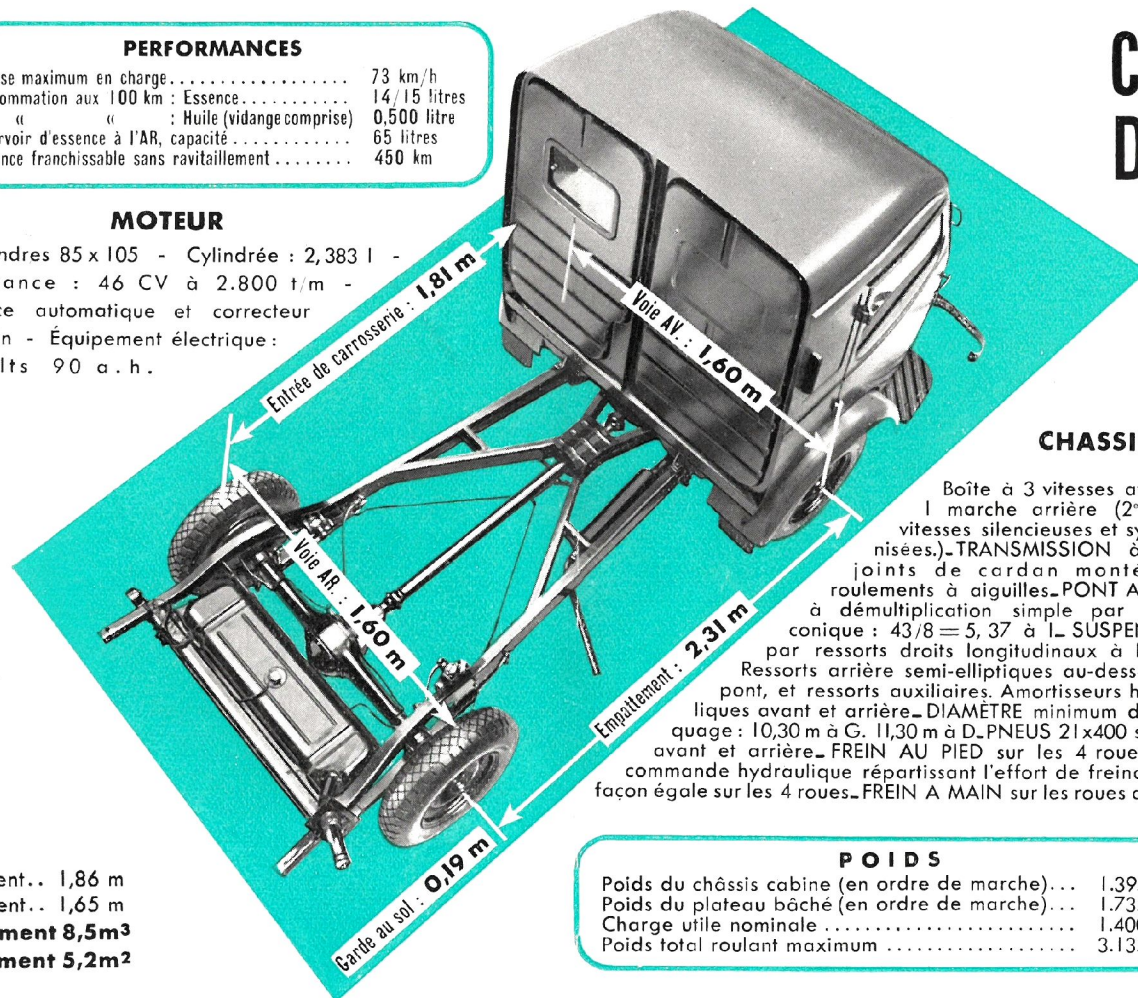

CARACTÉRISTIQUES DU 1.400 Kg RENAULT



UN CAMION ROBUSTE

Le châssis du 1400 kg est dérivé de celui de la camionnette 1000 kg mais tous les organes qui travaillent beaucoup, bien que de conception extrêmement robuste, ont été renforcés pour porter une charge plus importante :

- Ressorts arrière semi-elliptiques, à lames, complétés par des ressorts auxiliaires.
- Axe arrière avec couple conique 8/43 (au lieu de 9/43).
- Roues et pneus 21x400 (au lieu de 19x400).
- Boîte de vitesses renforcée.

CHASSIS

Boîte à 3 vitesses avant et 1 marche arrière (2^e et 3^e vitesses silencieuses et synchronisées)._TRANSMISSION à deux joints de cardan montés sur roulements à aiguilles._PONT ARRIÈRE à démultiplication simple par couple conique : 43/8 = 5,37 à l'_SUSPENSION par ressorts droits longitudinaux à l'avant. Ressorts arrière semi-elliptiques au-dessous du pont, et ressorts auxiliaires. Amortisseurs hydrauliques avant et arrière._DIAMÈTRE minimum de braquage : 10,30 m à G. 11,30 m à D._PNEUS 21x400 simples avant et arrière._FREIN AU PIED sur les 4 roues avec commande hydraulique répartissant l'effort de freinage de façon égale sur les 4 roues._FREIN A MAIN sur les roues arrière.

POIDS

Poids du châssis cabine (en ordre de marche)...	1.395 kg
Poids du plateau bâché (en ordre de marche)...	1.735 kg
Charge utile nominale.....	1.400 kg
Poids total roulant maximum.....	3.135 kg

UN CAMION ÉCONOMIQUE

La réputation du moteur "85" n'est plus à faire : tournant lentement, il consomme peu et s'use peu.

14 litres aux 100 km

(à pleine charge et sur un parcours moyennement accidenté).

Ses possibilités d'utilisation sont multiples car le châssis cabine 1400 kg s'habille sur mesure et permet l'installation de carrosseries spéciales parfaitement adaptées à la nature de certains transports particuliers (citernes, bétailières, plateaux laitiers, etc...)

Un modèle récent... ayant déjà de sérieuses références:

.. celles de la Camionnette 1000 kg Renault dont il est directement dérivé.

Sillonnant les routes et les villes de France et d'Europe, plus de 26.000 camionnettes 1000 kg Renault mises en circulation depuis 5 ans ont partout fait la preuve de leur endurance et de leurs qualités mécaniques.

Aussi rapide, aussi robuste, aussi économique, le 1400 kg Renault est appelé, par sa capacité importante, à rendre les plus grands services aux entreprises dont la nature des transports exige une charge utile supérieure à celle d'une camionnette sans atteindre celle d'un poids lourd.

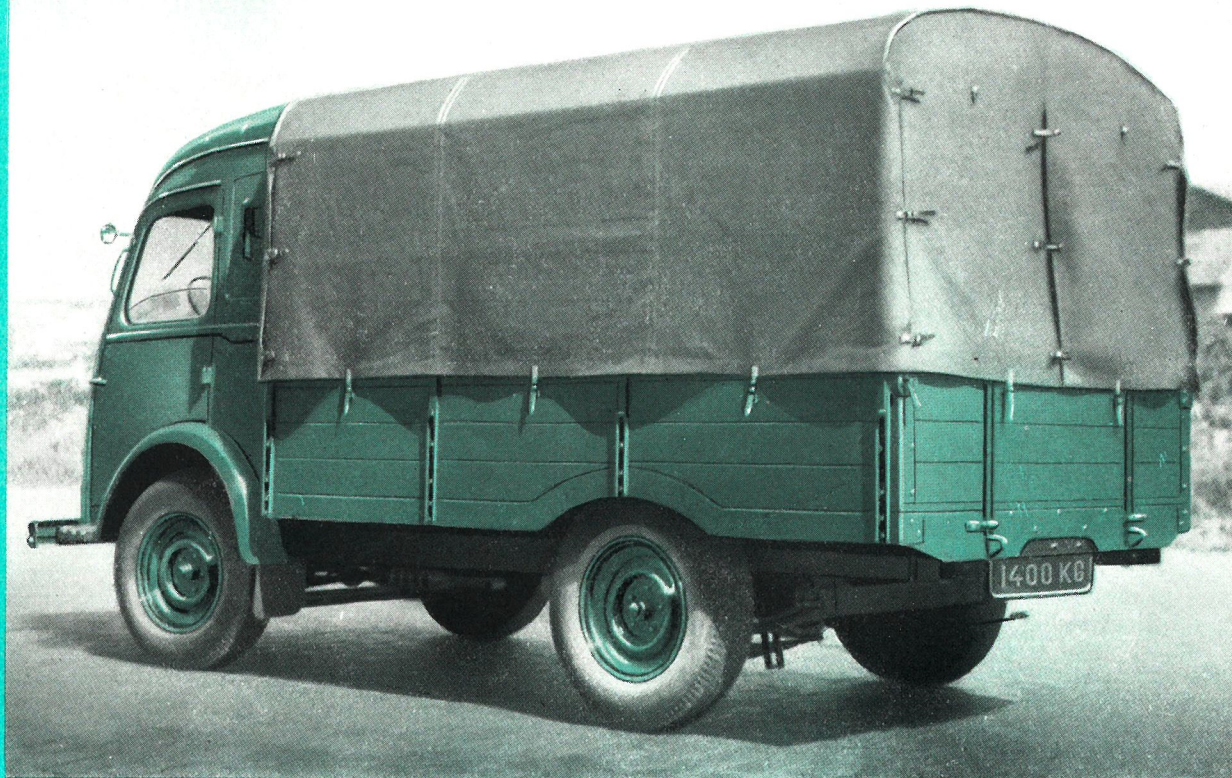

REGIE NATIONALE DES USINES RENAULT

8-10, Avenue Émile-Zola, 8-10, Billancourt (Seine)

Téléphone : Molitor 52-00 (30 lignes) - Inter-Molitor 26-00

Reg. C. Seine 189.286 - Rép. P. n° 3.277 Seine C. A. O.

Vente à crédit grâce à l'intervention de la D. I. A. C., 47 bis, avenue Hoche, PARIS PL 481 499 R

La Régie Nationale des Usines Renault se réserve le droit de supprimer ou modifier sans préavis ses modèles, ainsi que les caractéristiques, équipements et accessoires de ceux-ci.

PRINTED IN FRANCE