

NUEVO  
**RENAULT AUSTRAL**  
**E-TECH FULL HYBRID**  
200 CV



también disponible  
en mild hybrid



# una nueva visión híbrida del SUV

**Nuevo Renault Austral E-Tech full hybrid cambia el juego: hasta un 80 % de conducción eléctrica en ciudad<sup>(1)</sup>, versión esprit Alpine, sistema 4Control advanced<sup>(2)</sup> con 4 ruedas directrices, pantallas openR de 774 cm<sup>2(2)</sup>, Head Up Display de 210 cm<sup>2(2)</sup> y servicios Google<sup>(2)</sup> integrados.**



**Una experiencia innovadora y envolvente te espera a bordo de nuevo Renault Austral E-Tech full hybrid.**

**motorización  
E-Tech full hybrid  
de 200 cv<sup>(2)</sup>**

**32 sistemas  
avanzados  
de ayuda a la  
conducción<sup>(2)</sup>**

**984 cm<sup>2</sup> de  
pantallas openR  
y Head Up  
Display<sup>(2)</sup>**

**tecnología  
4Control  
advanced<sup>(2)</sup>**

**575 dm<sup>3(2)(3)</sup>  
de volumen  
de maletero**

**versión esprit  
Alpine en  
primicia mundial**

(1) en función del estado de carga de la batería y del estilo de conducción / fuente interna de Renault / 2022.

(2) según la versión o motorización.

(3) según el protocolo VDA.

**menu** 

**01. diseño**

**02. placer de conducción**

**03. experiencia de conducción**

**04. multimedia**

**05. habitabilidad**

**06. sistemas avanzados de ayuda a la conducción**

**07. personalización**

## diseño deportivo

**Hombros anchos y un capó musculoso para un diseño con proporciones intensas. El techo de color negro brillante\* destaca la elegancia de las líneas. Los elementos de protección lateral contrastados\* refuerzan una silueta inédita.**



**Fruto de la colaboración histórica entre los equipos de diseño Renault y Alpine, la versión esprit Alpine afirma su carácter dinámico: llantas diamantadas de color negro de 20 pulgadas daytona, color exclusivo gris pizarra satinado, lámina deportiva gris pizarra en la parte delantera, techo negro, barras de techo de color negro satinado, insignias distintivas.**



llantas de aleación diamantadas de color negro 20" daytona



insignia esprit Alpine

**Un toque Alpine también presente en el habitáculo: la tapicería de tela/Alcantara® está realizada con pespunte azul, los apoyacabezas presentan motivos bordados exclusivos y los pedales de aluminio añaden dinamismo al cockpit. El volante está recubierto de napa/Alcantara® con costuras azules/blancas/rojas.**

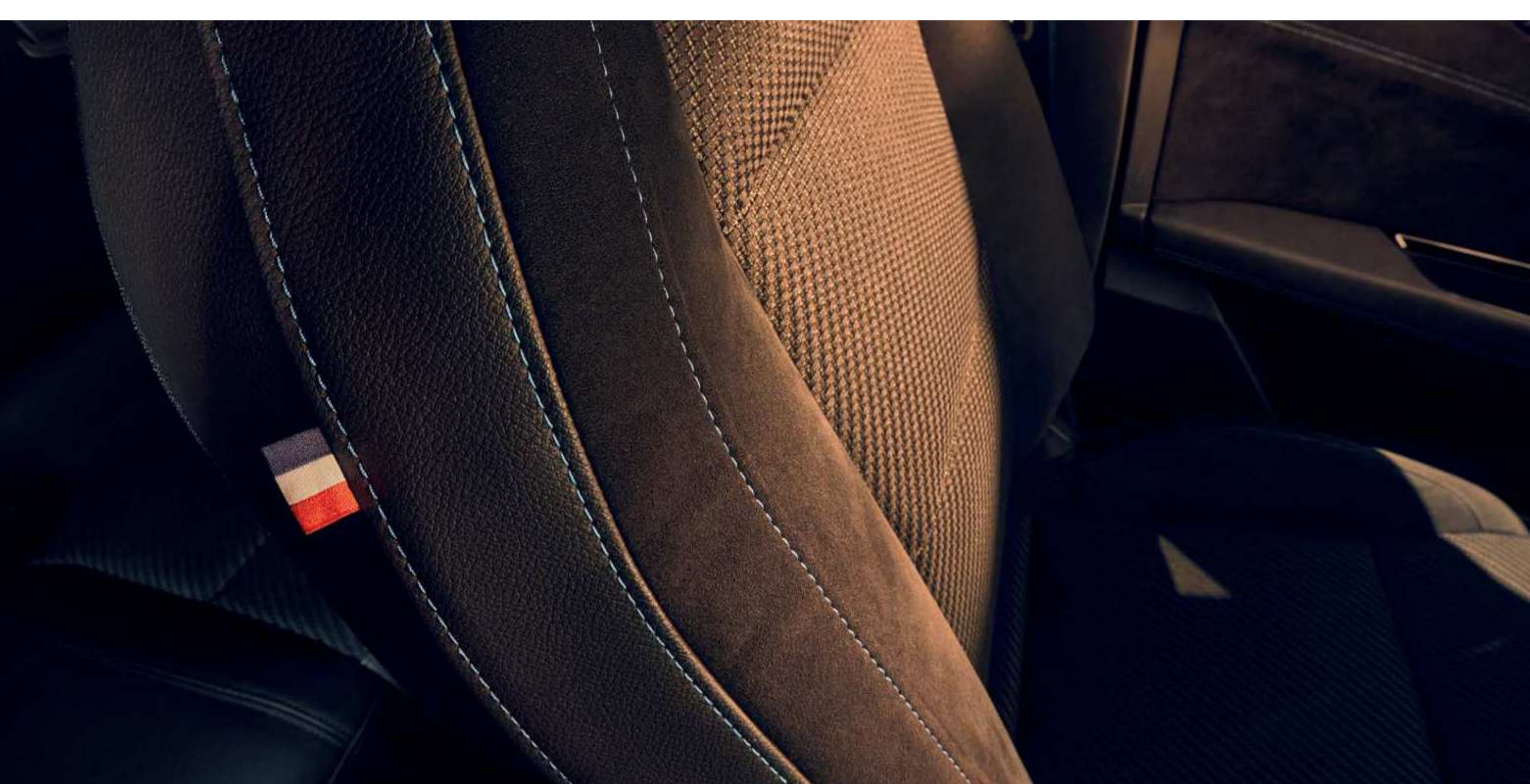

\*según la versión.

[configurar y encargar →](#)

[menu ↑](#)

## 02. placer de conducción

# lo mejor del híbrido

E-Tech  
**full hybrid**

hasta un  
**80 %**  
de conducción eléctrica  
en ciudad<sup>(1)</sup>

hasta un  
**130 km/h**  
en modo eléctrico<sup>(1)</sup>

E-Tech  
**200 cv**

**4,6 l/100 km**  
de consumo<sup>(2)</sup>

**104 g/km**  
de emisiones de CO<sub>2</sub><sup>(2)</sup>



**Descubra la gama 100 % híbrida y sus dos motorizaciones: E-Tech full hybrid, una motorización con el rendimiento más eficiente de su categoría. Además se ofrece motorización mild hybrid.**

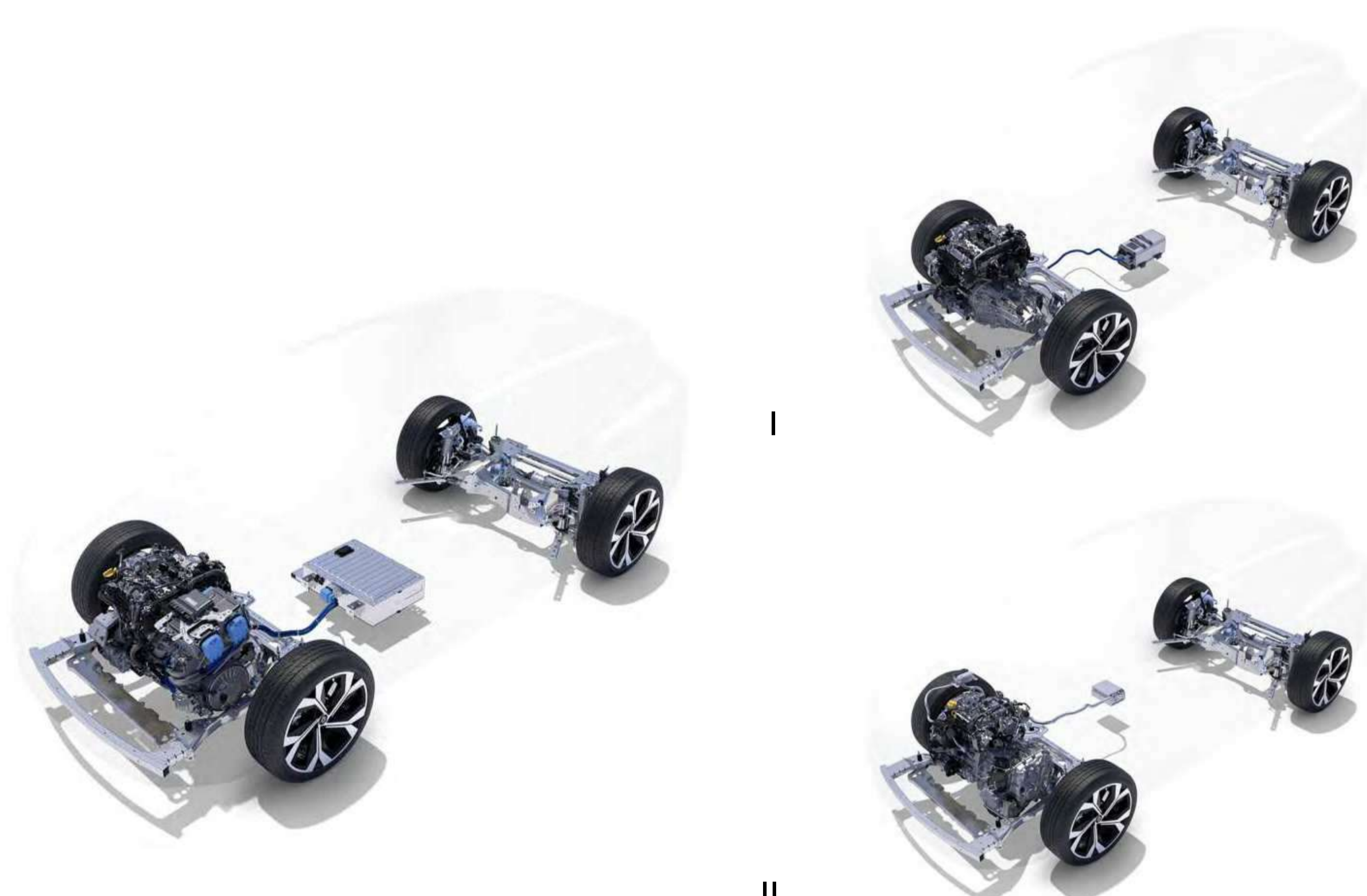

**hasta un 40 % de ahorro de carburante<sup>(3)</sup> con la motorización E-Tech full hybrid**

En ciudad, circule hasta un 80 % del tiempo en modo de desplazamiento eléctrico<sup>(1)</sup>. La batería se recarga durante las fases de deceleración y de frenado, no es necesario conectarse para recargar.

**mild hybrid (II.)**

La hibridación eléctrica asiste al motor en fase de aceleración para mejorar las sensaciones y ofrecer un consumo reducido.

	<b>E-Tech full hybrid 200</b>	<b>mild hybrid 140 y 160</b>
<b>tecnología</b>	1 batería de 400 °V + 2 motores eléctricos + 1 motor térmico	1 batería de 12 °V + 1 motor térmico
<b>reducción de la recomendación<sup>(2)(3)</sup></b>	hasta 40 %	hasta 8 %
<b>consumo de carburante<sup>(3)</sup></b>	a partir de 4,5 l/100 °km	a partir de 6,1 l/100 °km
<b>emisiones de CO<sub>2</sub><sup>(3)</sup></b>	a partir de 104 g/km	a partir de 138 g/km a partir de 139 g/km (auto)
<b>clasificación Crit'Air</b>		
<b>recuperación de energía a través de la deceleración y frenado</b>	sí	sí
<b>gestión del nivel de recuperación de energía</b>	sí	no
<b>asistencia eléctrica al motor térmico</b>	sí	sí
<b>conducción eléctrica en ciudad<sup>(3)</sup></b>	hasta un 80 % de conducción eléctrica en la ciudad <sup>(1)</sup>	no

(1) en función del estado de carga de la batería y del estilo de conducción / fuente interna de Renault / 2022.

(2) valores homologados según versión / según protocolo WLTP / fuente UTAC / julio 2022.

(3) para una motorización E-Tech full hybrid en comparación con una motorización mild hybrid automática, según el protocolo WLTP City / fuente UTAC & IDIADA / septiembre de 2022.

CVM: caja de velocidades manual.

**configurar y encargar →**

**menu ↑**

## 4Control advanced\*

El nuevo sistema 4Control advanced\* con 4 ruedas directrices hace que las trayectorias sean más precisas y seguras.



El diámetro de giro de 10,1 m es comparable al de un vehículo urbano.

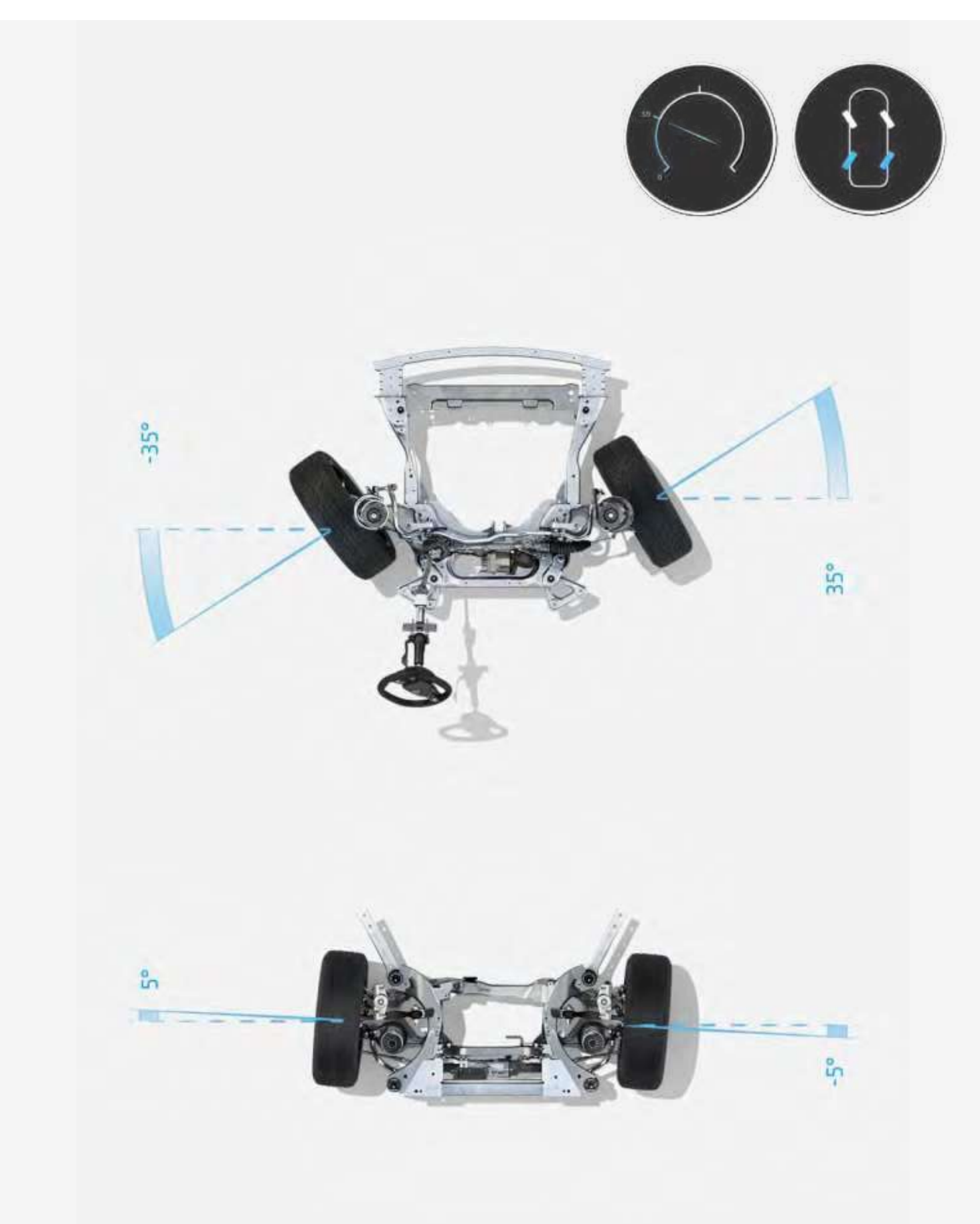

hasta los 50 km/h, las ruedas traseras giran en el sentido opuesto a las delanteras para reducir el diámetro de giro

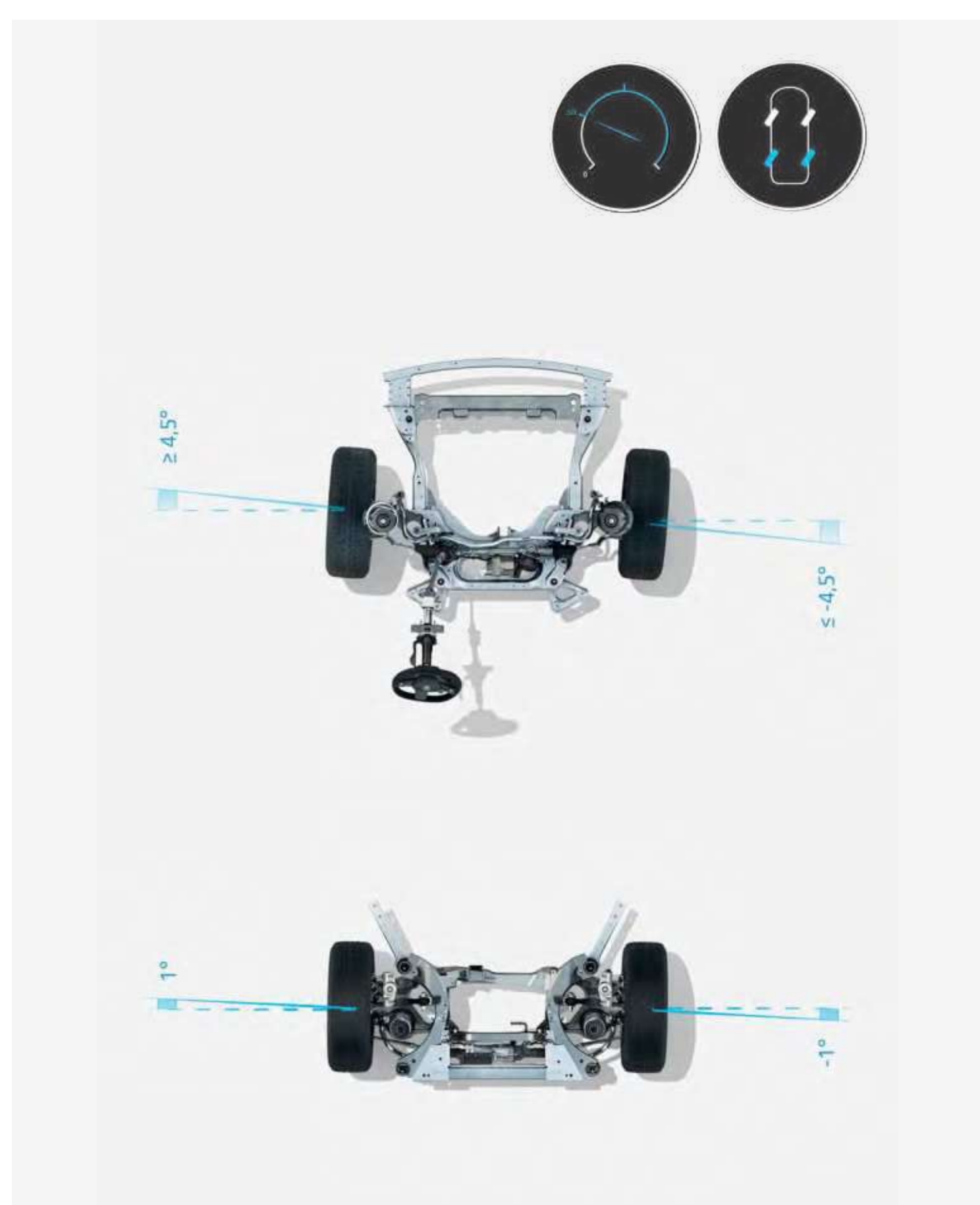

por encima de los 50 km/h, las ruedas traseras giran en la misma dirección que las delanteras para reforzar la estabilidad y la seguridad en carretera.

\*según versión.

[configurar y encargar →](#)

[menu ↑](#)

## tecnologías integradas

Para facilitar la experiencia de conducción, los mandos están orientados hacia el conductor y la información más importante se muestra justo delante de él.



No retire la vista de la carretera: el nuevo Head-Up Display de 210 cm<sup>2</sup>\* proyecta la información esencial sobre el parabrisas.

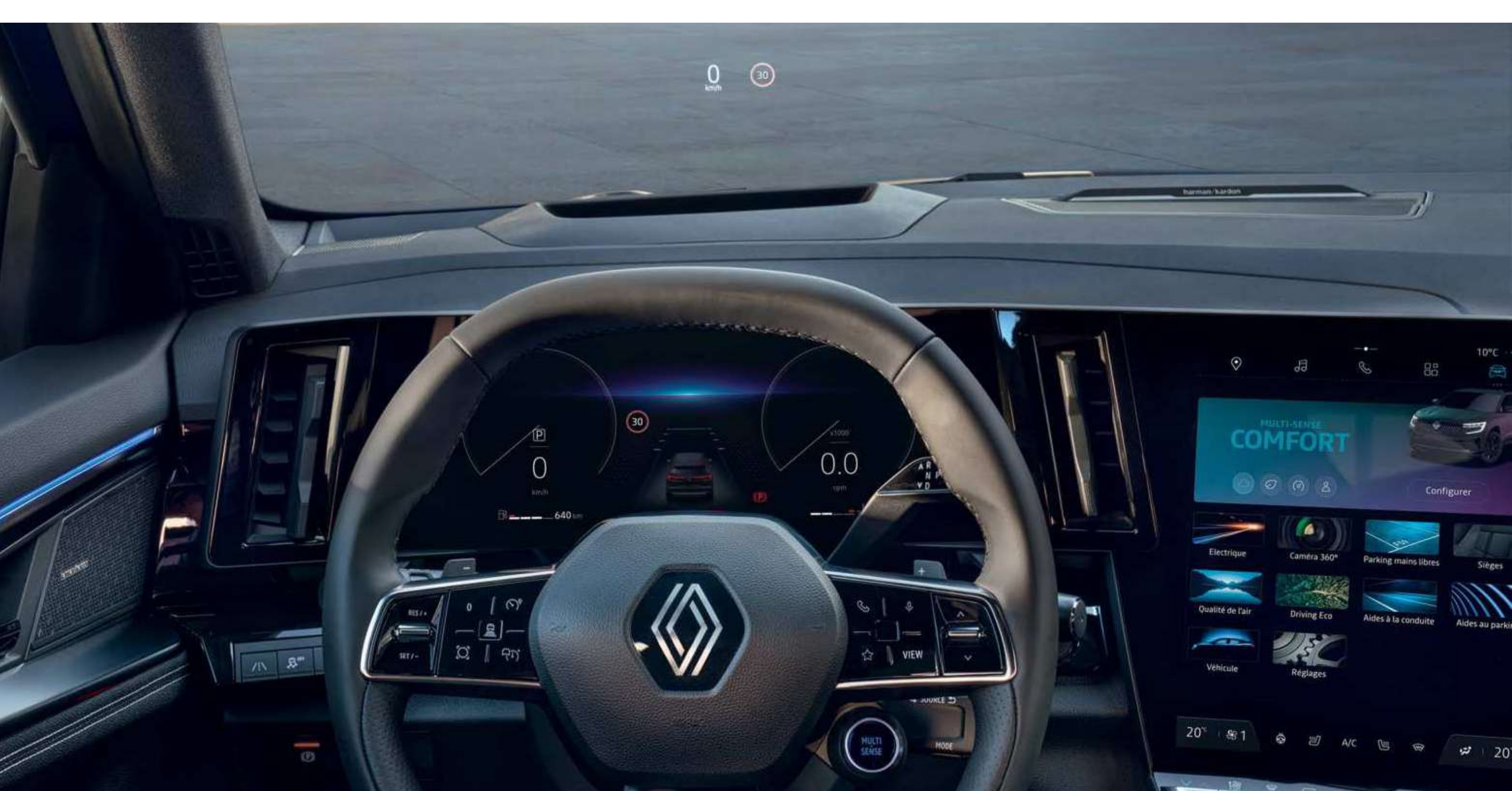

en el Head-Up Display se muestra la velocidad, las ayudas a la conducción y la navegación

Respuesta y sonoridad del motor, firmeza de la dirección, ambiente de la iluminación, configuración de la pantalla del conductor. Con multi-sense, personalice su vehículo a su gusto con hasta 5 modos de conducción disponibles\*, para una experiencia de conducción única.



modo deportivo: placer de conducción intenso



modo eco: optimización del consumo

\*según las versiones o motorizaciones.

# sonido de alta fidelidad Harman Kardon\*

Disfrute de una experiencia de sonido envolvente con el nuevo sistema Harman Kardon\*, que ofrece 485 W de potencia a través de 12 altavoces situados alrededor del habitáculo.



2 tweeters en los laterales del cuadro de instrumentos, 2 woofers en los paneles de la parte delantera y 2 en los paneles de las puertas traseras, 2 surround, 1 unidad principal delantera, 2 tweeters y 1 subwoofer en el maletero

\*según versión.

[configurar y encargar →](#)

[menu ↑](#)

# sistema multimedia openR link con Google integrado

El sistema multimedia openR link y sus 774 cm<sup>2</sup>(1) de tecnología intuitiva integran lo mejor de los servicios conectados My Renault y Google<sup>(1)(2)</sup>.



Amazon Music, EasyPark, Radioplayer... Hasta 35 aplicaciones con contenidos exclusivos están disponibles a través de Google Play<sup>(3)</sup>.

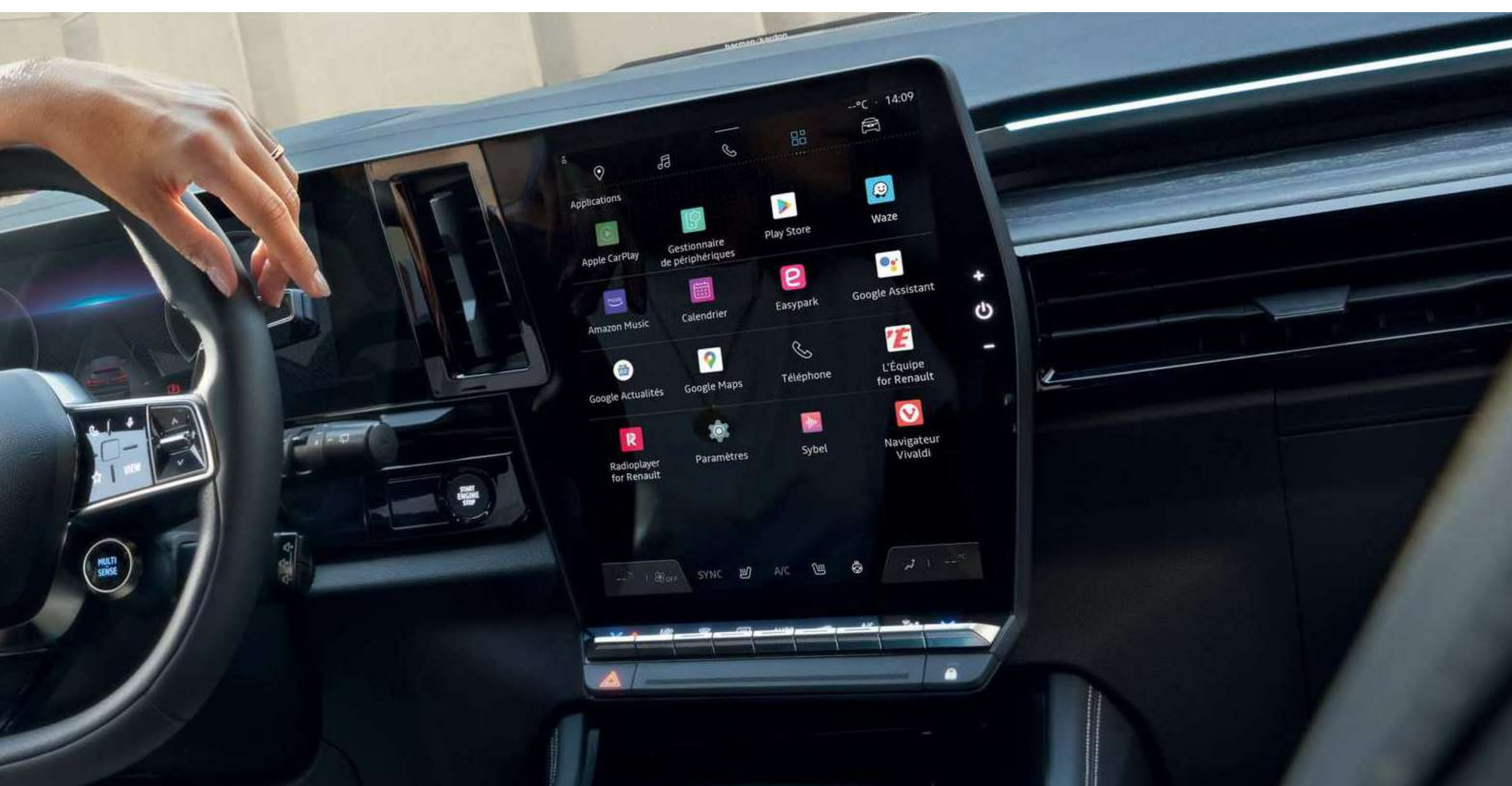

## amazon music

Controle su experiencia musical y de entretenimiento a bordo gracias a **Amazon Music** incluido en su suscripción a Amazon Prime.

## easypark

Con **EasyPark**, planifique y reserve su aparcamiento entre millones de plazas en toda Europa. Introduzca la dirección de su destino o navegue con el mapa.



**Vivaldi browser** es un navegador web eficaz, rápido y respetuoso con la privacidad.

## Sybel

**Sybel** es una plataforma única para encontrar sus podcasts favoritos, descubrir creaciones originales exclusivas, audiolibros, documentales inéditos, etc.



Acceda a todas sus emisoras de radio favoritas en directo, a cualquier hora, en Francia o en el extranjero, gracias a **Radioplayer**.

**«Hey, Google...» Hable con él para planificar un viaje, cambiar el modo de conducción o regular la temperatura. El asistente de voz<sup>(2)</sup> está a su disposición.**



**Calles sin acceso, nueva calle de sentido único, información sobre el tráfico... El sistema de navegación Google Maps<sup>(2)</sup> garantiza una conducción precisa, incluso si se pierde la conexión de red.**



(1) según versión y país.

(2) los servicios conectados My Renault, Google Maps y Google Assistant se ofrecen durante 5 años a partir de la fecha de entrega del vehículo.

(3) con el paquete de datos de 3 GB que ofrece Renault (válido durante 6 meses), utilice las aplicaciones descargadas de Google Play en su vehículo.

**configurar y encargar →**

**menu ↑**

## Confort y modularidad

Con el mayor espacio para las rodillas de su clase, el confort en la parte trasera es generoso. La banqueta corrediza sobre una longitud de 16 cm<sup>(1)</sup> permite contar con un maletero de mayor tamaño.



Disfrute de un volumen de maletero que va hasta 575 dm<sup>3(2)</sup> o hasta 1525 dm<sup>3(2)</sup> abatiendo los asientos traseros.

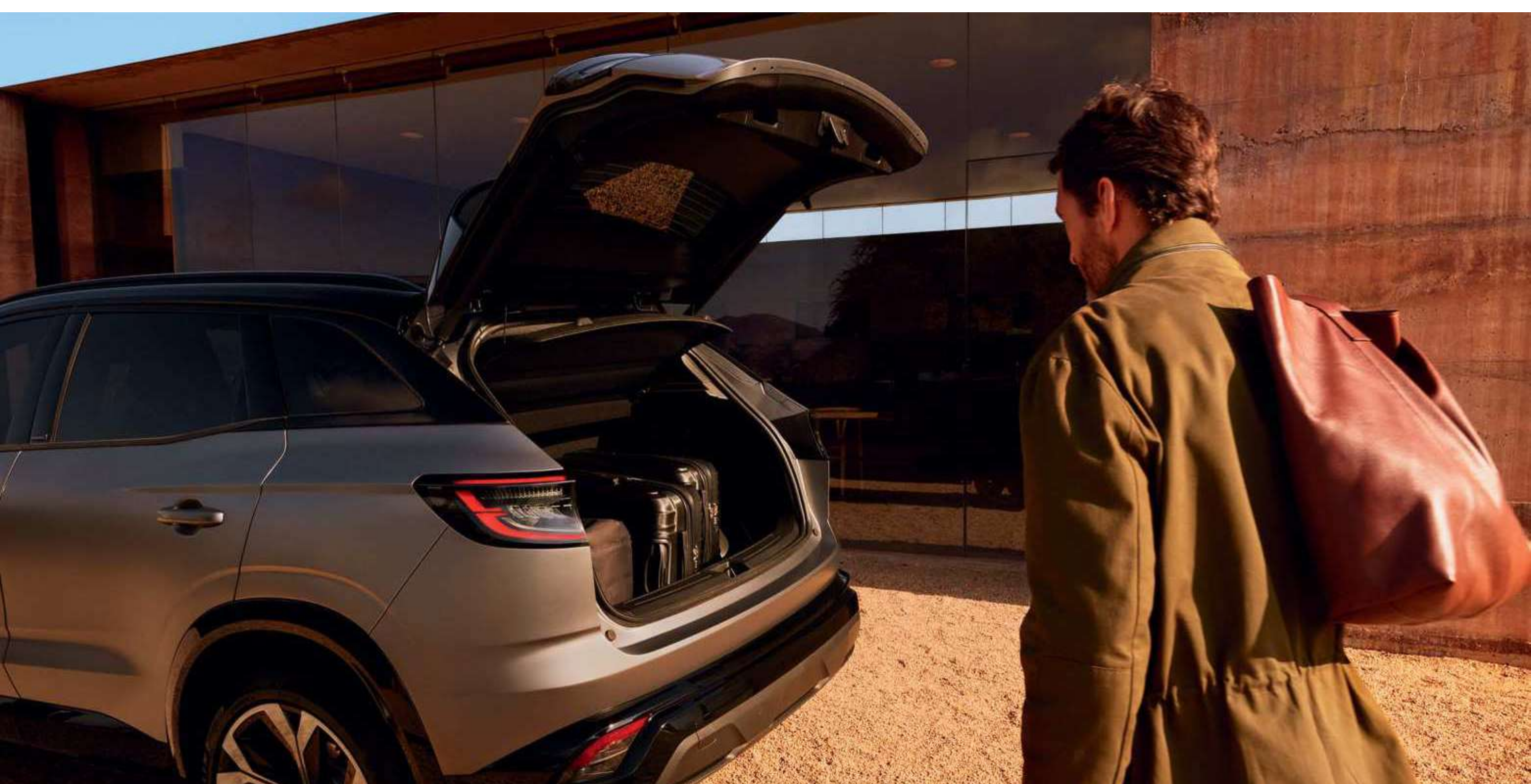

al pasar un pie por debajo del umbral del maletero, este se abre automáticamente gracias al portón trasero motorizado

Un reposamanos ergonómico y deslizante permite manejar cómodamente la extensa pantalla openR de 12".

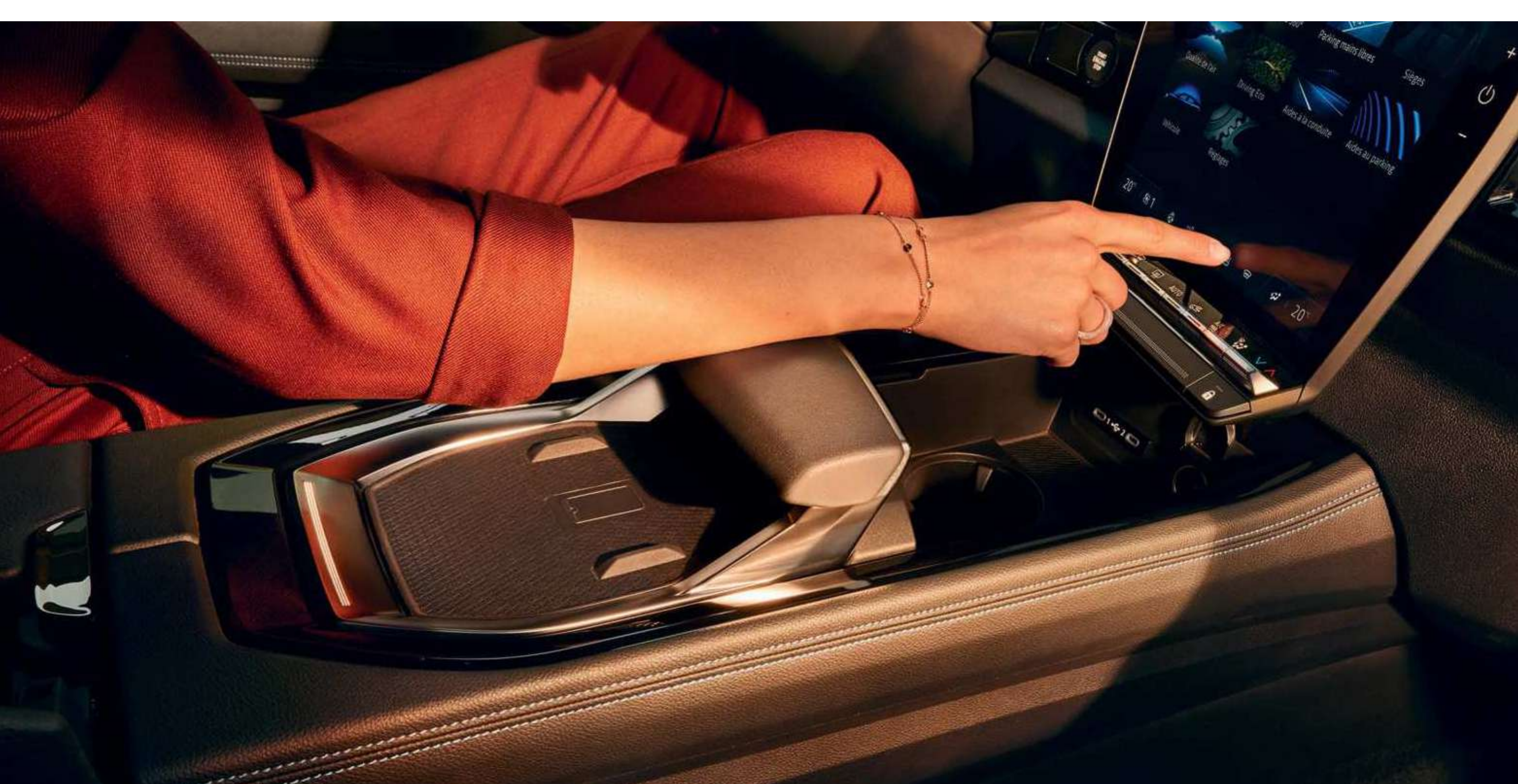

reposamanos y cargador para smartphone inalámbrico

(1) según versión.  
(2) según el protocolo VDA.

[configurar y encargar →](#)

[menu ↑](#)

# 32 sistemas avanzados de ayuda a la conducción

## Nuevo Renault Austral E-Tech full hybrid ofrece 32 sistemas avanzados de ayuda a la conducción innovadores.

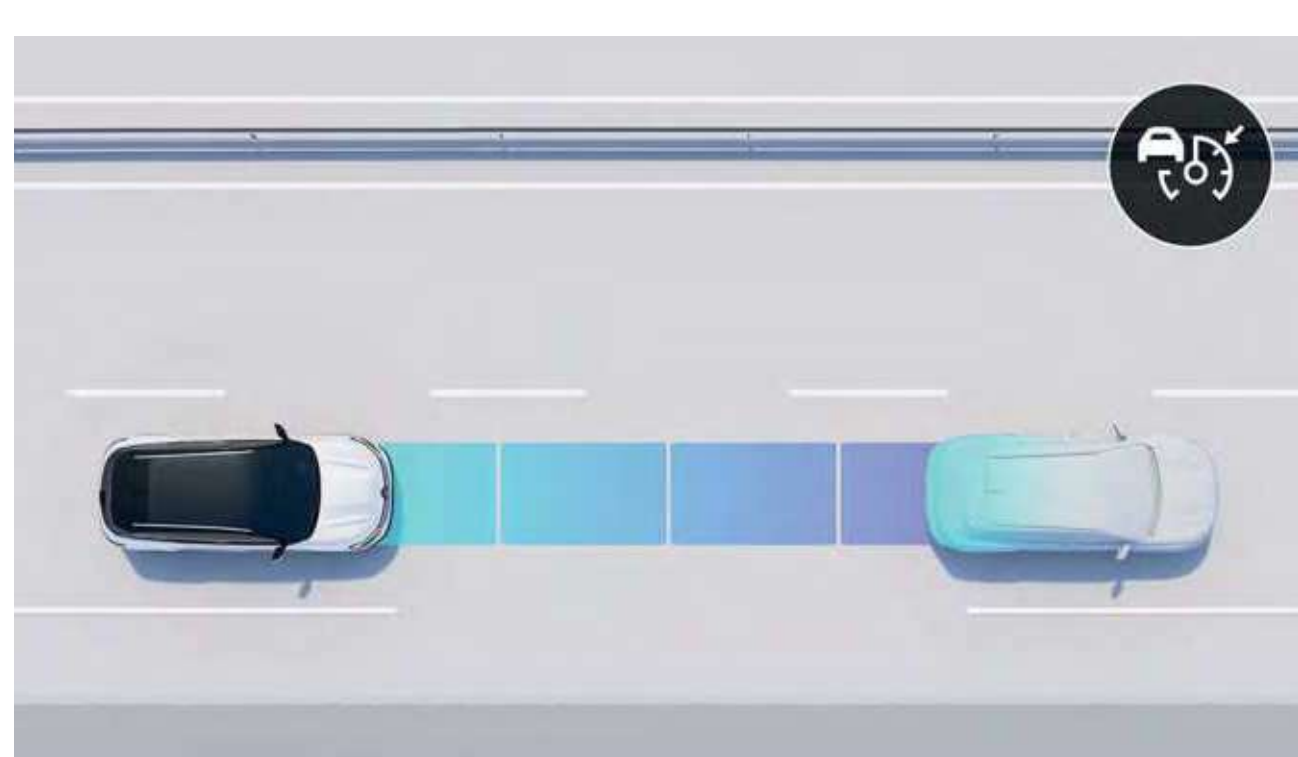

### regulador de velocidad adaptativo inteligente<sup>(1)</sup>

Mantiene la distancia de seguridad adecuada con el vehículo que le precede accionando el freno cuando la distancia es demasiado pequeña, y el acelerador cuando la carretera vuelve a estar despejada. También identifica el contexto de la carretera para regular la velocidad con antelación.

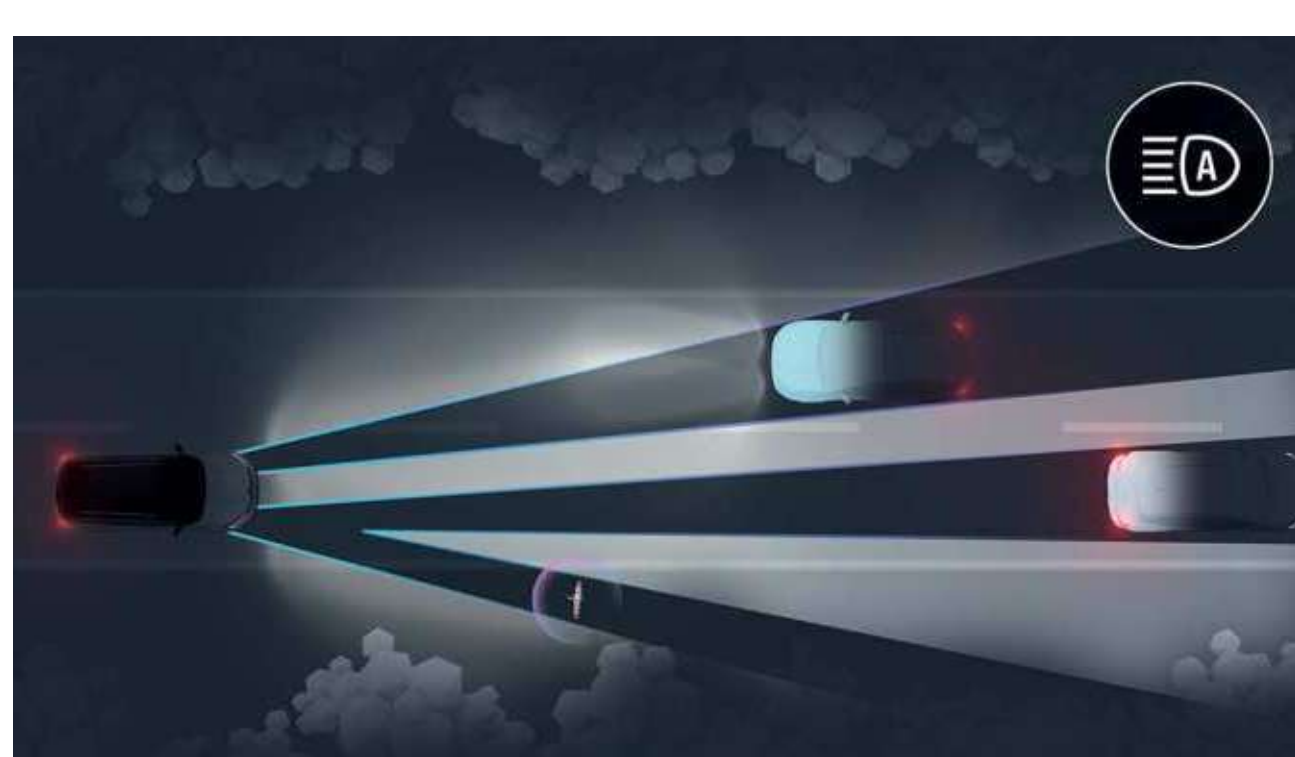

### faros Matrix LED vision

El sistema ajusta automáticamente la forma del haz luminoso a la situación del tráfico y la climatología para evitar el deslumbramiento y optimizar la visión nocturna.



### frenado de emergencia en marcha atrás

Detecta los obstáculos en la parte trasera y detiene el vehículo automáticamente en caso de peligro.

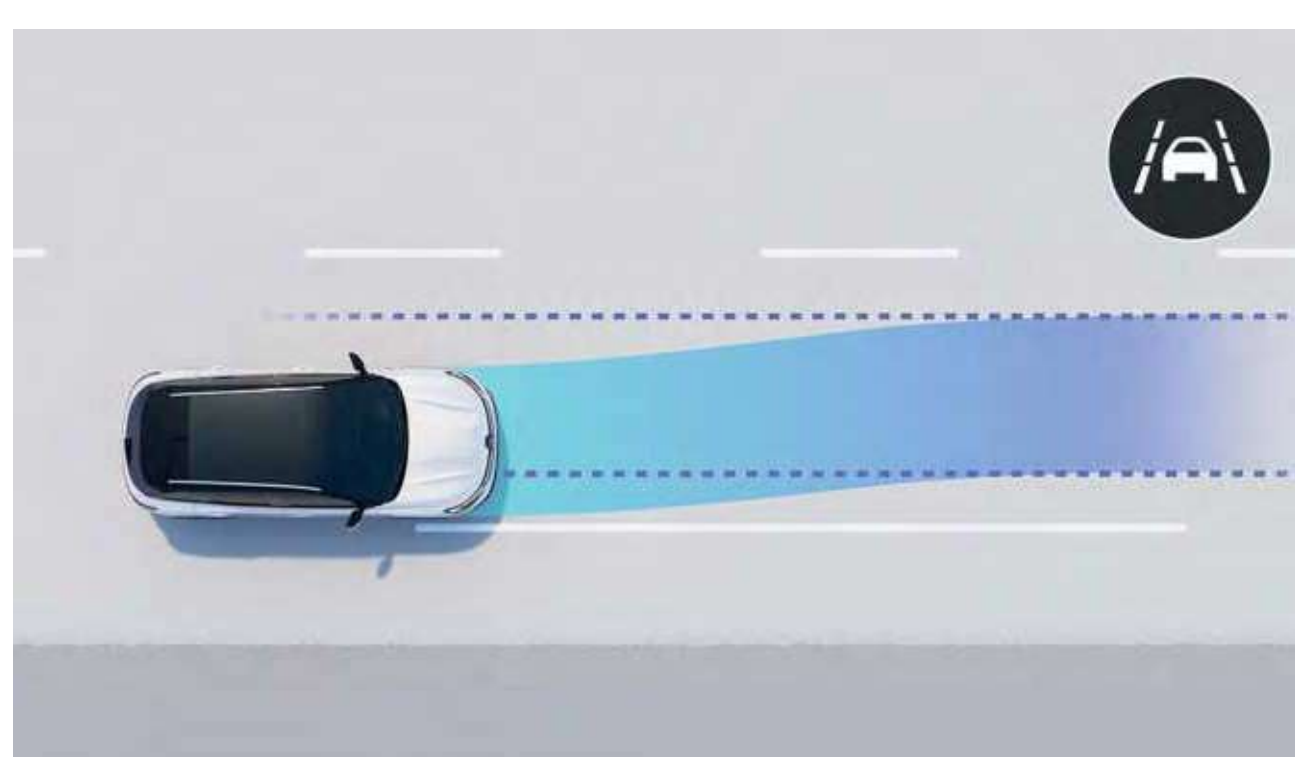

### asistente de mantenimiento de carril

Aplica una corrección al volante para devolver el vehículo a su carril si no se activa el intermitente.

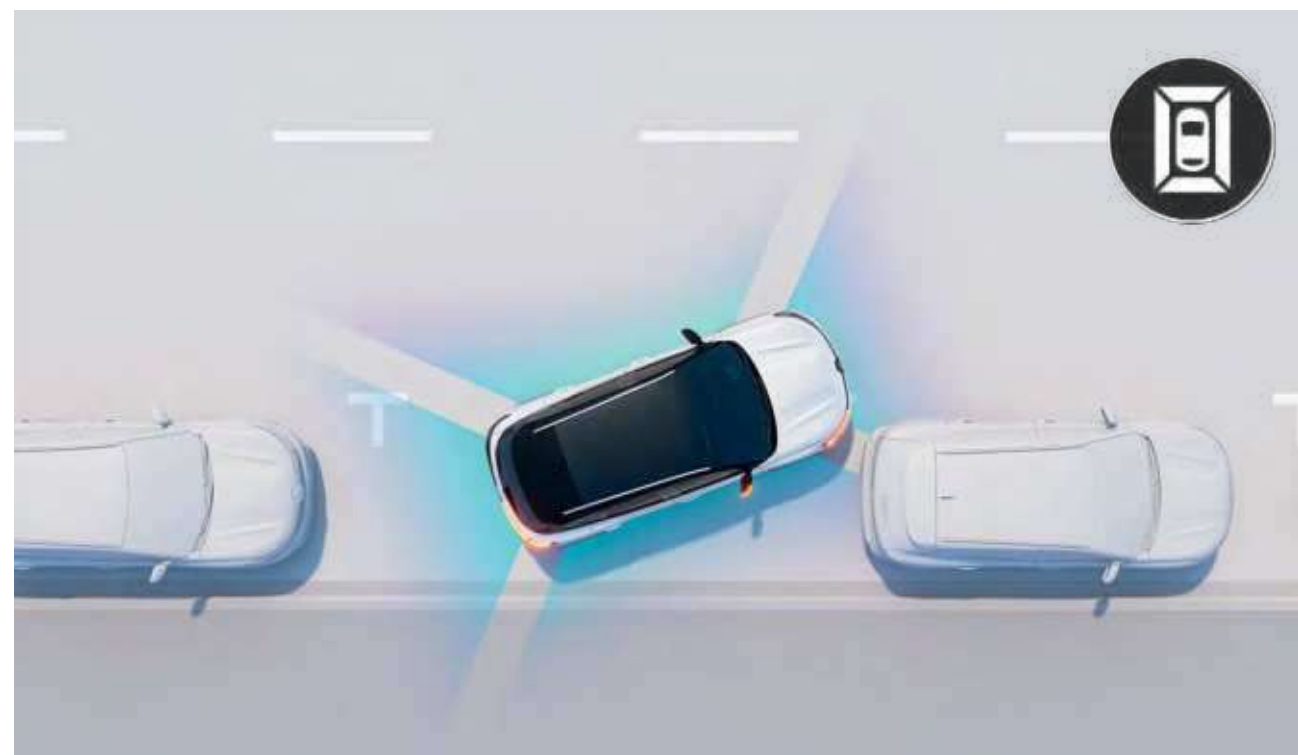

### cámara 3D de visión 360°

4 cámaras, cuyas imágenes recomponen el entorno directo del vehículo en 360° y permiten realizar las maniobras sin esfuerzo.

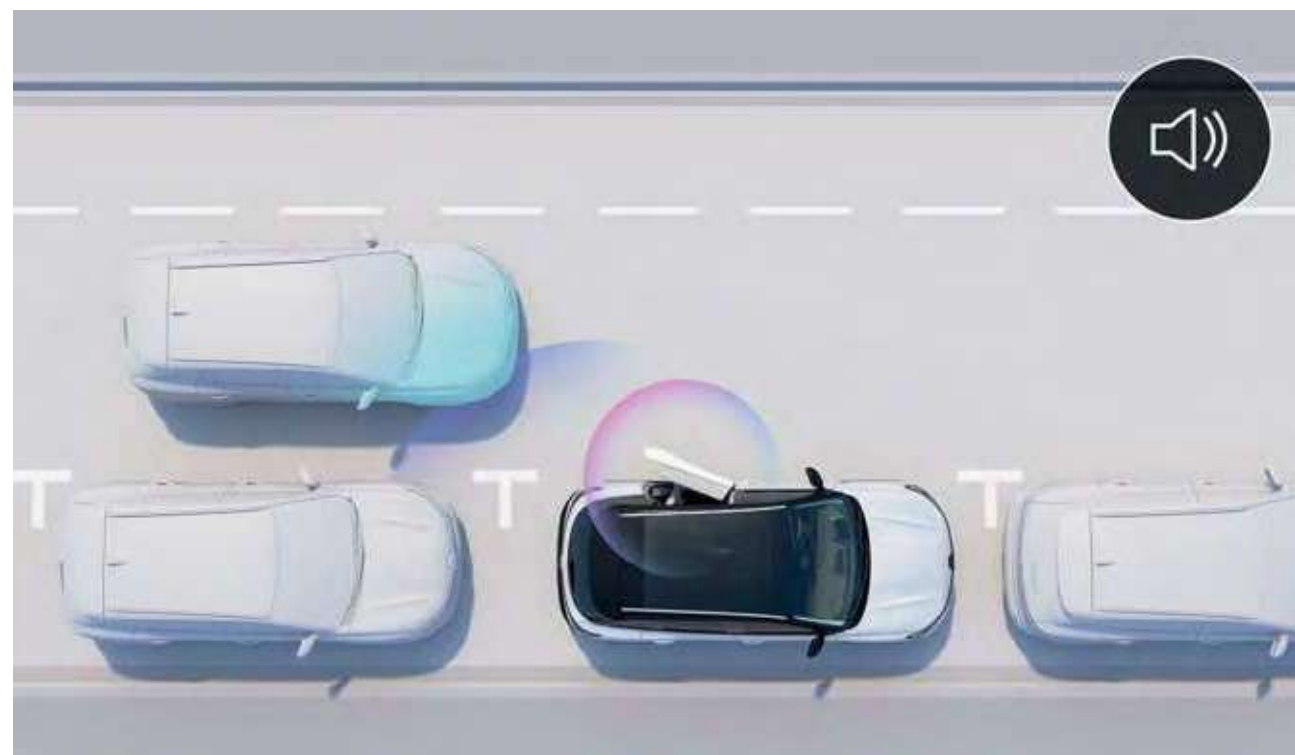

### safe exit de los ocupantes

Le avisa si un vehículo se acerca por la parte trasera cuando se quiere abrir la puerta.

### conducción

- active driver assist
- ayuda al arranque en pendiente
- Head Up Display de 9,3" (210 cm<sup>2</sup>)
- alerta de distancia de seguridad
- asistente de conducción ecológica predictivo<sup>(1)(2)</sup>
- conducción híbrida predictiva<sup>(1)(2)</sup>
- limitador de velocidad
- regulador de velocidad
- regulador de velocidad adaptativo
- intelligent adaptive cruise control active driver assist<sup>(1)</sup>

### aparcamiento

- ayuda al aparcamiento trasera
- ayuda al aparcamiento delantera
- ayuda al aparcamiento lateral
- cámara 3D de visión 360°
- cámara de visión trasera
- aparcamiento manos libres<sup>(3)</sup>

### seguridad

- aviso de cambio de carril
- aviso de rebasamiento de línea
- asistente de mantenimiento de carril
- avisador de ángulo muerto
- frenado de emergencia automático con función de intersección
- frenado de emergencia automático en marcha atrás
- frenado de emergencia automático urbano/periurbano con detección de peatones/ciclistas
- prevención de salida de aparcamiento en marcha atrás
- prevención de mantenimiento de carril
- reconocimiento de las señales de tráfico
- reconocimiento de señales de tráfico con alerta de exceso de velocidad<sup>(1)</sup>
- safe exit para ocupantes
- sistema de vigilancia de la atención del conductor

### iluminación

- faros Matrix LED vision
- conmutación automática de las luces de carretera/cruce
- luces LED adaptive vision (con función antiniebla integrada)

(1) incluido durante 5 años.

(2) próxima comercialización.

(3) próxima comercialización en motorización E-Tech full hybrid.

[configurar y encargar →](#)

[menu ↑](#)

## 07. personalización

# colores



blanco glaciador<sup>(1)</sup> (ob)



rojo deseo<sup>(2)</sup> (pm)



blanco nacarado<sup>(2)</sup> (n)



negro brillante (pm)



azul rayo (pm)



gris pizarra (pm)



gris pizarra satinado (s)<sup>(3)</sup>

n : nacarado;  
s : satinado;  
ob : opaco barniz;  
pm : pintura metalizada.  
(1) no disponible con techo de color negro, en versión esprit Alpine e iconic.  
(2) no disponible en la versión equilibrio.  
(3) disponible solamente en versión esprit Alpine.  
fotos no contractuales.

[configurar y encargar →](#)

[menu ↑](#)

## 07. personalización

# ambientes



### equilibre

- llantas de aleación de 17" maha
- sistema de sonido Arkamys® auditorium con 8 altavoces
- openR link 9": sistema multimedia conectado con radio integrada y sin navegación



### techno (equilibre +)

- luces LED adaptive vision (con función antiniebla integrada)
- llantas de aleación diamantadas de color negro de 19" komah
- openR link 12": sistema multimedia conectado con Google integrado
- banqueta trasera deslizante sobre 16 cm



### techno esprit Alpine (techno +)

- llantas de aleación diamantadas de color negro de 20" daytona
- tapicería mixta Alcántara® con pespunte azules
- faros traseros full LED con efecto 3D



### iconic (techno +)

- llantas de aleación diamantadas de color negro de 20" effie
- apertura maletero eléctrico manos libres
- advertencia de salida de estacionamiento marcha atrás



### iconic esprit Alpine (iconic +)

- llantas de aleación diamantadas de color negro de 20" daytona
- tapicería mixta Alcántara® con pespunte azules
- asientos delanteros con regulación eléctrica

\* próxima comercialización.

Google, Google Assistant Google Play y Google Maps son marcas de Google LLC.



**descargue el PDF (6 MB)**  
**de los ambientes y de los equipamientos**

## 07. personalización

# tapicerías



tapicería de tejido gris oscuro<sup>(1)</sup>



tapicería mixta símil cuero/tejido gris degradado<sup>(2)</sup>



tapicería mixta de tejido oscuro con pespuntos dorados<sup>(3)</sup>



tapicería de cuero<sup>(4)</sup> negro titanio con ribetes y pespuntos dorados<sup>(5)</sup>



tapicería mixta Alcantara® esprit Alpine con pespuntos azules<sup>(6)</sup>

(1) disponible de serie en versión equilibrio.

(2) disponible de serie en versión techno.

(3) disponible de serie en versión iconic.

(4) todos los asientos de piel mencionados en este documento están compuestos en parte de piel auténtica y en parte de tejido recubierto. Para obtener más detalles sobre los materiales utilizados, puede ponerse en contacto con su asesor comercial.

(5) disponible como opción en versión iconic.

(6) disponible de serie en versión esprit Alpine.

# llantas



llantas de aleación de 17" maha<sup>(1)</sup>



llanta de aleación diamantada negra de 18" altoa<sup>(2)</sup>



llanta de aleación diamantada negra de 19" komah<sup>(3)</sup>



llanta de aleación diamantada negra de 20" effie<sup>(4)</sup>



llanta de aleación diamantada negra de 20" daytona<sup>(5)</sup>

(1) disponible de serie en versión equilibrio.

(2) disponible con pack extended grip en versiones techno e iconic.

(3) disponible de serie en versión techno.

(4) disponible de serie en versión iconic.

(5) disponible de serie en versión esprit Alpine.

[configurar y encargar →](#)

[menu ↑](#)

## 07. personalización

# accesorios



### packs de personalización

Personalice el exterior del vehículo con cuatro packs de colores: efecto carbono, acentos dorados, gris claro o gris satinado metalizado.



### cofre de techo Renault nouvelR

¿Se dispone a viajar con la familia o entre amigos? El equipaje adicional puede guardarse en un nuevo cofre de techo RenaultR, protegido y con cierre por bloqueo, con una capacidad de 380 litros, 480 litros o 630 litros.



### sistema de remolcado retráctil eléctrico

El sistema de remolcado 100 % eléctrico se despliega automáticamente con solo pulsar un mando situado en el maletero. Retráctil en pocos segundos, se oculta a la vista y preserva el diseño del vehículo.



### estribos

Acentúe el estilo robusto de nuevo Renault Austral con estribos que facilitan el acceso a los accesorios del techo y protegen la carrocería de los pequeños impactos cotidianos.



### alfombra textil esprit Alpine

Elija entre una completa gama de alfombras para proteger el interior de su vehículo. Confirme el aspecto deportivo con una firma exclusiva gracias a las alfombras de suelo textiles Alpine.



**descargue el PDF (6 MB)  
del folleto de accesorios**

**configurar y encargar →**

**menu ↑**

## 07. personalización

# motorizaciones

<b>E-Tech full hybrid 200 cv</b>	<b>mild hybrid 160 cv auto</b>	<b>mild hybrid 140 cv</b>	<b>mild hybrid 140 cv auto</b>
<b>energía</b>			
full hybrid + gasolina sin plomo (E10)	gasolina sin plomo (E10)		
<b>potencia máxima kW CEE (cv) / régimen de (rpm)</b>			
96 kW a 4500 rpm (solo motor térmico)	116 kW/5250 a 5500 rpm	103 kW/4500 a 5750 rpm	
<b>par máximo (Nm CEE) / régimen de (rpm)</b>			
205 Nm/1750 rpm	270 Nm/1800 a 3750 rpm	260 Nm/1750 a 3500 rpm	
<b>baterías</b>			
iones de litio			
<b>prestaciones</b>			
<b>velocidad máxima (km/h)</b>			
175			
<b>0 - 100 km/h (s)</b>			
8,4	9,7	10,7	9,97



**descargue el PDF (6 MB)  
de las motorizaciones**

# dimensiones y volúmenes

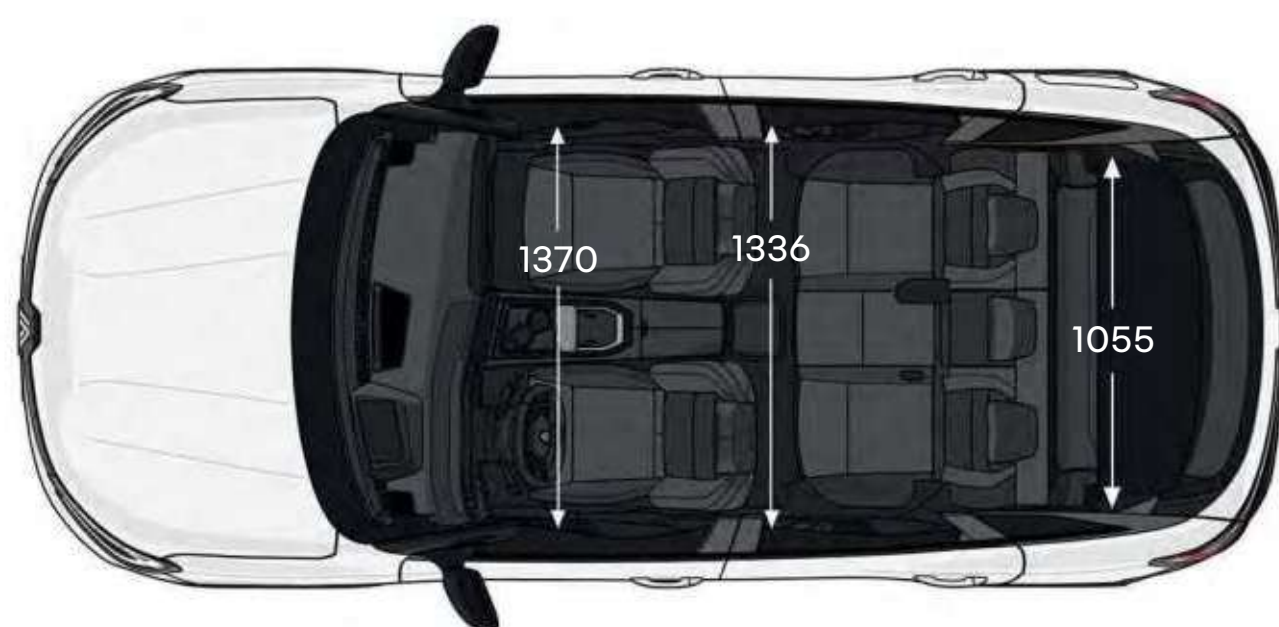
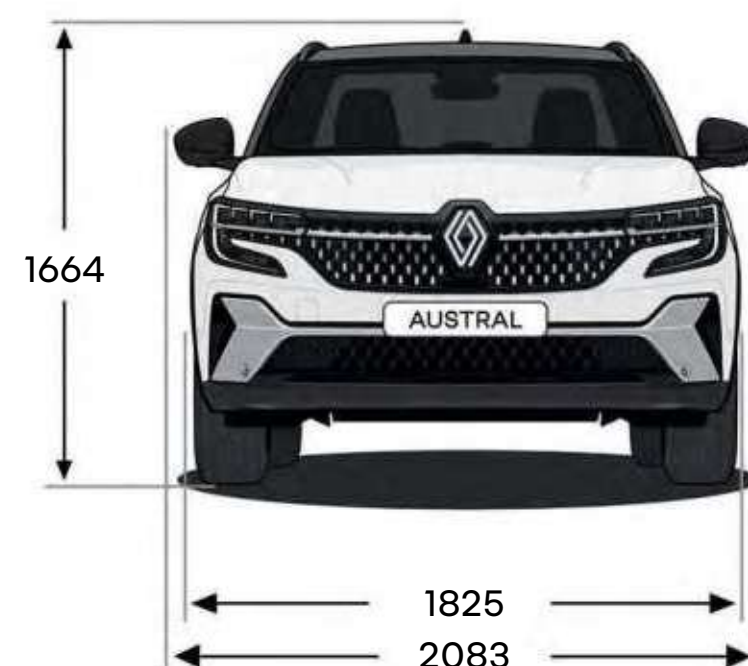
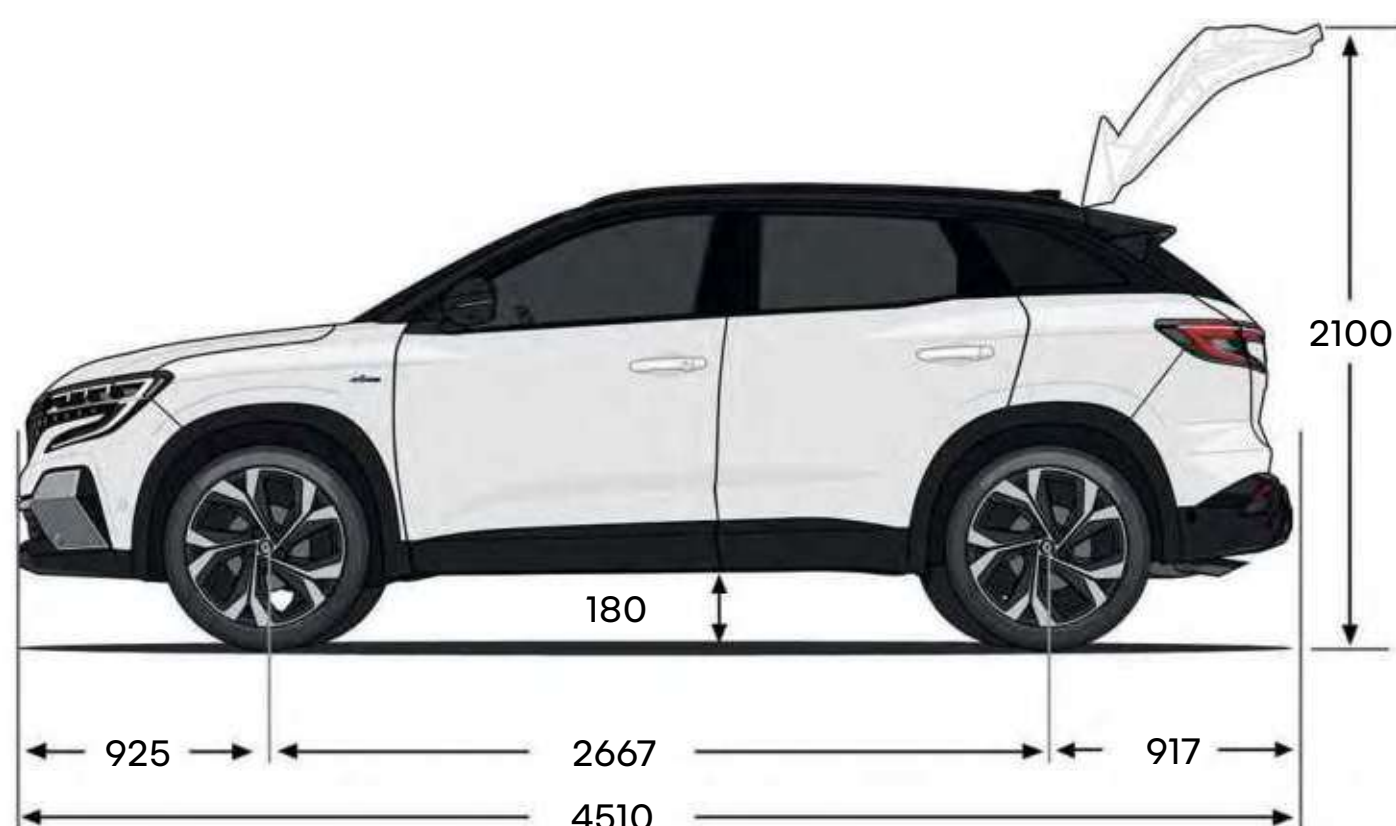

dimensiones en (mm).

volumen del maletero (dm <sup>3</sup> vda)	mild hybrid	E-Tech full hybrid
con banqueta trasera fija	500	430
con banqueta trasera corrediza sobre 16 cm	hasta 575	hasta 555
máx. con banqueta trasera abatida	1525	1455

[configurar y encargar →](#)

[menu ↑](#)

# Renault care service

**Sustituir lo necesario, en el momento adecuado. Gracias a sus funciones de mantenimiento conectado y predictivo, el mantenimiento de su nuevo Renault Austral E-Tech híbrido completo resulta sencillo. Y gracias a la aplicación My Renault, los presupuestos, las citas en línea y el historial de mantenimiento están al alcance de su mano.**

**[más información sobre Renault Care service](#)**



Se ha hecho todo lo posible para que el contenido del presente folleto sea exacto y esté actualizado en la fecha de divulgación. Este documento se ha elaborado a partir de preseries o prototipos. De acuerdo con su política de mejora continua de los productos, Renault se reserva el derecho a realizar en cualquier momento modificaciones de las especificaciones y de los vehículos y accesorios descritos y representados. Estas modificaciones se notifican a los concesionarios Renault lo antes posible. Según los países de comercialización, las versiones pueden ser distintas y algunos equipamientos pueden no estar disponibles (de serie, como opción o como accesorio). Consulte con su concesionario local para recibir la información más reciente. Dados los límites propios del soporte, los colores reproducidos en este documento pueden diferir ligeramente de los colores reales de la pintura o los materiales de guarnecido interior. Todos los derechos reservados. Queda prohibida la reproducción en cualquier formato y por cualquier medio de la totalidad o una parte del presente folleto sin la autorización previa por escrito de Renault.

Publicis - créditos de fotografía: C. Violet, F. Schlosser, S. Staub, © Renault Marketing 3D-Commerce - enero 2023.  
Renault s.a.s., sociedad por acciones simplificada con capital de 533 941 113,00 € / 122-122 bis avenue du Général Leclerc  
92100 Boulogne-Billancourt Cedex - Registro mercantil de Nanterre B 780 129 987 / tel.: 0806 00 20 20.

Renault recomienda

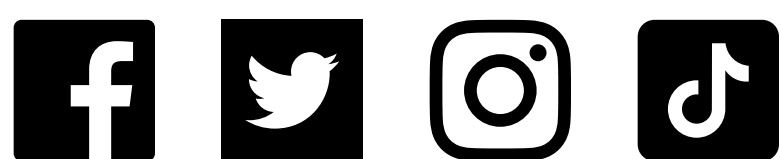

[configurar y encargar →](#)

[menu ↑](#)