

RENAULT MEGANE R.S. ULTIME

edición limitada



la edición limitada suprema

Diseñada para coleccionistas utilizando la tecnología F1. Renault Megane R.S. Ultime dice adiós con esta última versión de un modelo legendario.



Como última parada de la aventura Renault Sport, iniciada en 1976, esta edición limitada rinde homenaje a RS con 1976 coches. Date el capricho de un icono y un modelo único.

edición
limitada:
1976 coches

motor
300 CV

Monitor R.S.

4Control

chasis Cup

menú interactivo

01. diseño

02. placer de conducción

03. multimedia

04. sistemas avanzados de ayuda a la conducción

05. personalización

diferente por diseño

Líneas elegantes, arcos de rueda ensanchados, distintivos inspirados en la competición y elementos negros distintivos hacen de Megane R.S. Ultime 100% un modelo exclusivo.



En la parte trasera, Renault Megane R.S. Ultime está equipado con un difusor de aire negro emblemático del mundo del automovilismo.



primer plano del distintivo de diamante R.S.

"Ultime" destaca en gris sobre la chapa negra brillante F1. Y las pinzas de freno rojas Brembo[®] afirman su carácter deportivo.



estilo deportivo-exclusivo a bordo

El espíritu de competición también lo encontramos en el interior. Los asientos ergonómicos Recaro® con tapicería Alcántara® con costuras en contraste en color gris, rojo y negro y el pedal de aluminio expresan la pasión por el automovilismo.



asientos del conductor y del pasajero con regulación de altura

Máximo distintivo de exclusividad: placa con la firma del piloto de pruebas, Laurent Hurgon, y el número de su modelo, de 0001 a 1976.



[configurar y pedir →](#)

un rendimiento apasionante

¡300 cv! Equipado con tecnología F1[®], el motor de inyección directa de 1.8 L junto con la caja de cambios automática EDC de doble embrague proporcionan un par motor de 420 Nm y un tiempo de respuesta más rápido para una mayor eficiencia. Prepárate para una experiencia apasionante.



Gracias a su diferencial mecánico de deslizamiento limitado Torsen[®], sus discos de freno delanteros de doble material, sus pinzas de freno Brembo[®], sus neumáticos Bridgestone S007 y su sistema 4Control con dirección a las 4 ruedas, Megane R.S. Ultime ofrece un óptimo agarre y control en carretera.

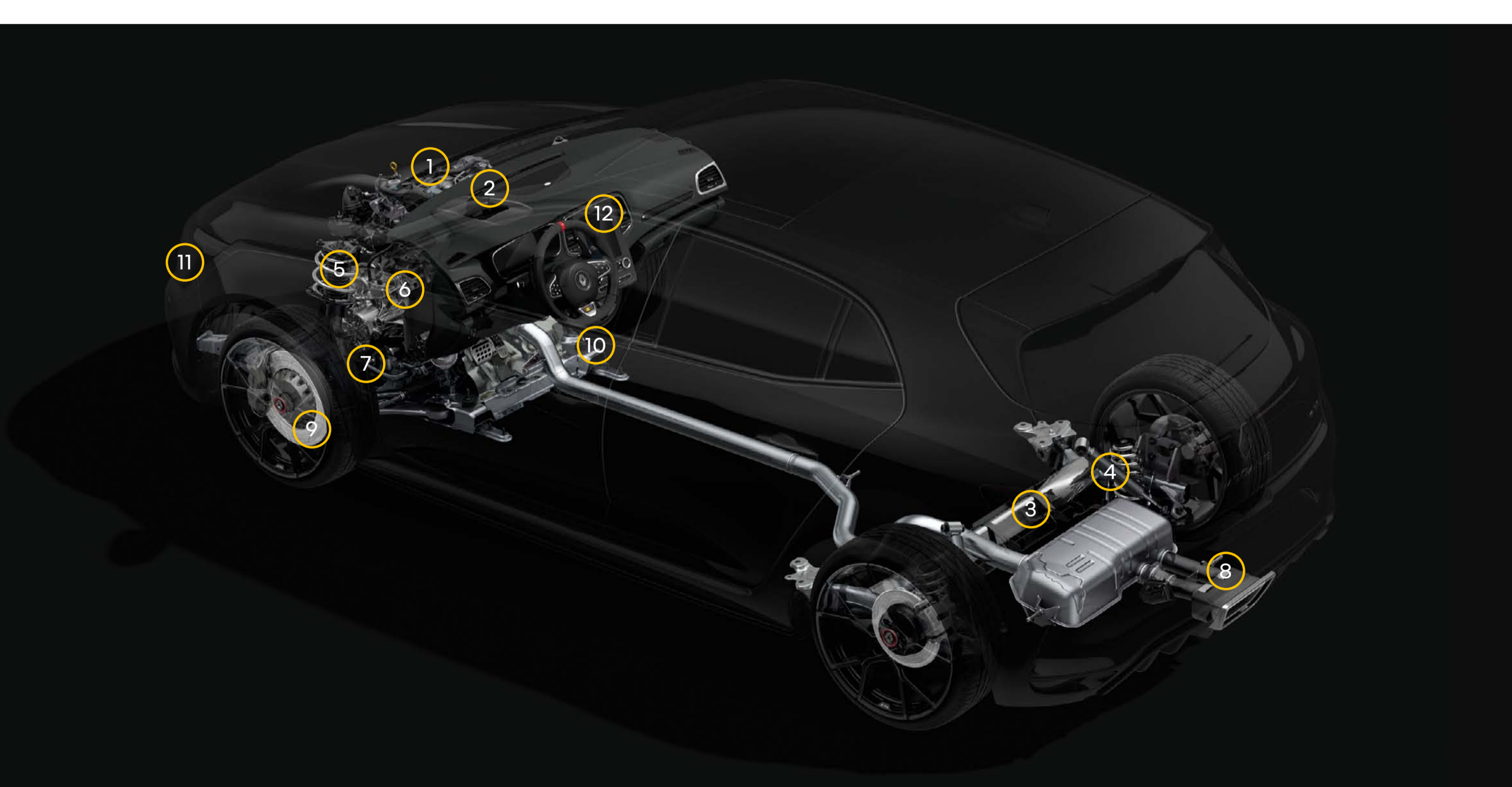

- | | |
|---|---|
| 1 - Motor turbo de 1.8 L - 300 cv/420 Nm (caja de cambios automática EDC) | 7 - Sistema de equilibrado de doble eje delantero |
| 2 - Turbocompresor con una turbina montada sobre rodamientos de bolas cerámicos | 8 - Sistema de escape de válvula |
| 3 - Sistema de dirección a las 4 ruedas 4control | 9 - Discos de freno de doble material y pinzas de freno Brembo [®] |
| 4 - Chasis Cup | 10 - Cambio automático de doble embrague EDC |
| 5 - Empujadores hidráulicos | 11 - Sistema de visión R.S. |
| 6 - Diferencial mecánico de deslizamiento limitado Torsen [®] | 12 - Monitor R.S. de telemetría a bordo |

[configurar y pedir →](#)

conducción en modo alta tecnología

Haz el seguimiento de tu rendimiento con el R.S. Monitor de Renault Sport. La velocidad del motor, el ángulo de dirección y muchos otros parámetros se muestran en tiempo real en la pantalla táctil del sistema easy link de 9.3". Disfruta también del sistema de sonido Bose[®], la replicación de smartphone y la navegación integrada. El cuadro de instrumentos 10" detrás del volante y el head-up display facilitan la conducción.



pantalla táctil easy link de 9.3" con navegación integrada, sistema de sonido Bose[®] con replicación de smartphone sin cables, R.S. Monitor

[configurar y pedir →](#)



7 sistemas avanzados de ayuda a la conducción

Como parte del programa Human First, Renault Megane R.S. Ultime está equipado con múltiples e innovadores sistemas avanzados de ayuda a la conducción.

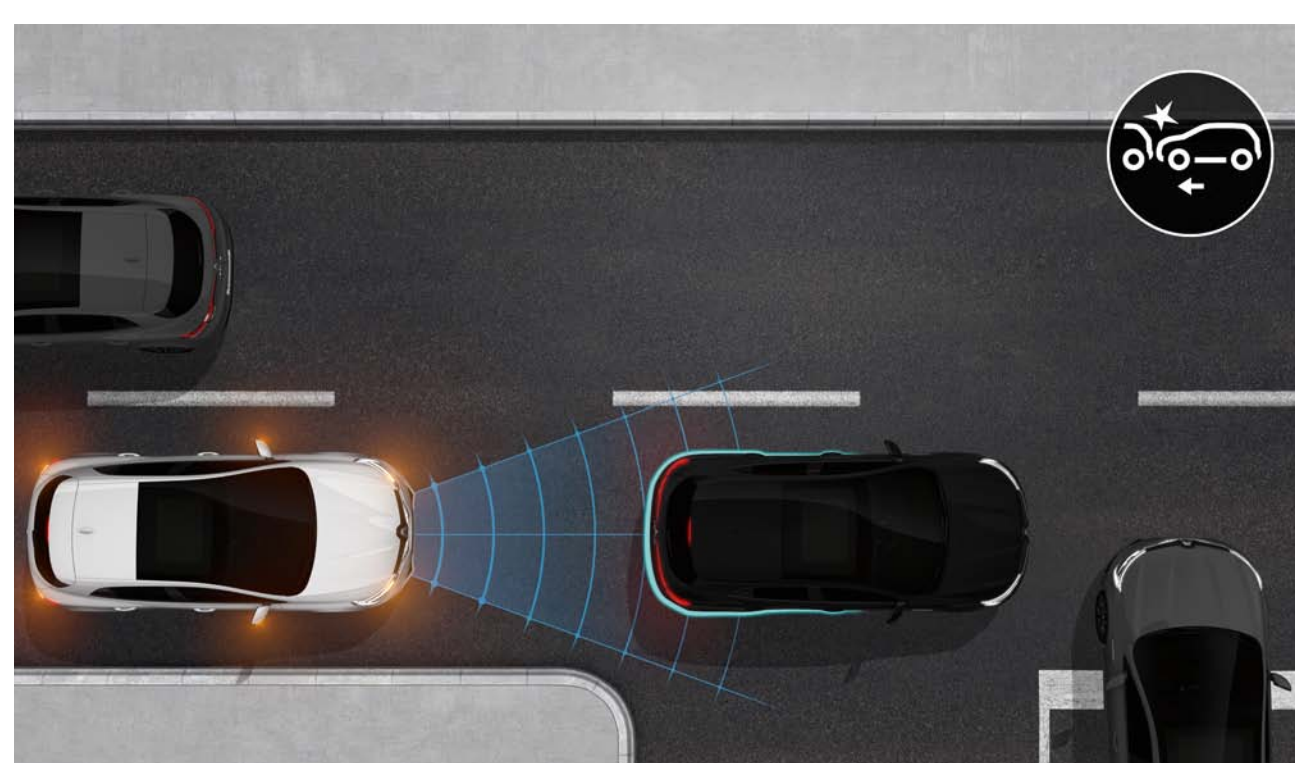

frenada de emergencia asistida con detección de vehículos

Este sistema detecta los vehículos a los lados o delante y detiene el vehículo en caso de peligro. Conducir por la ciudad nunca ha sido tan seguro, de día o de noche.

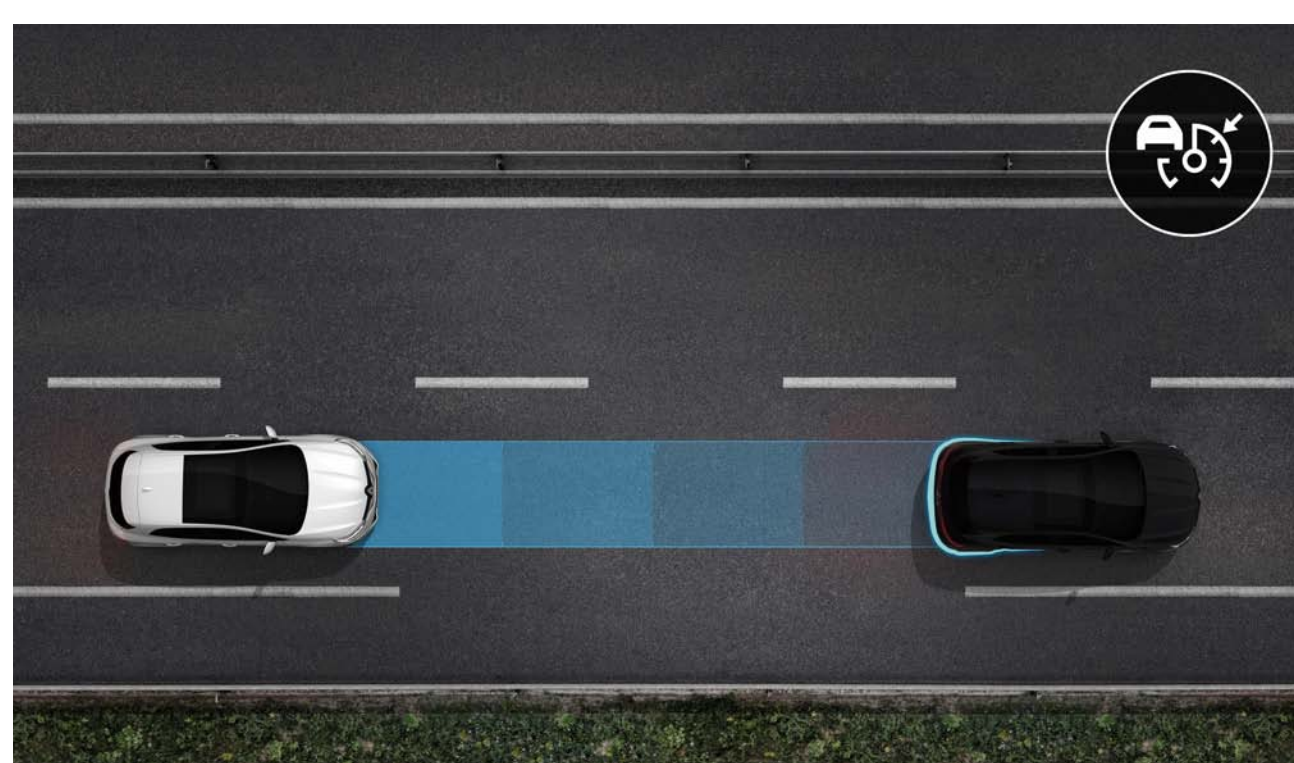

regulador de velocidad adaptativo

Activo de 0 a 160 km/h, ajusta su velocidad y mantiene las distancias de seguridad con los vehículos de delante.

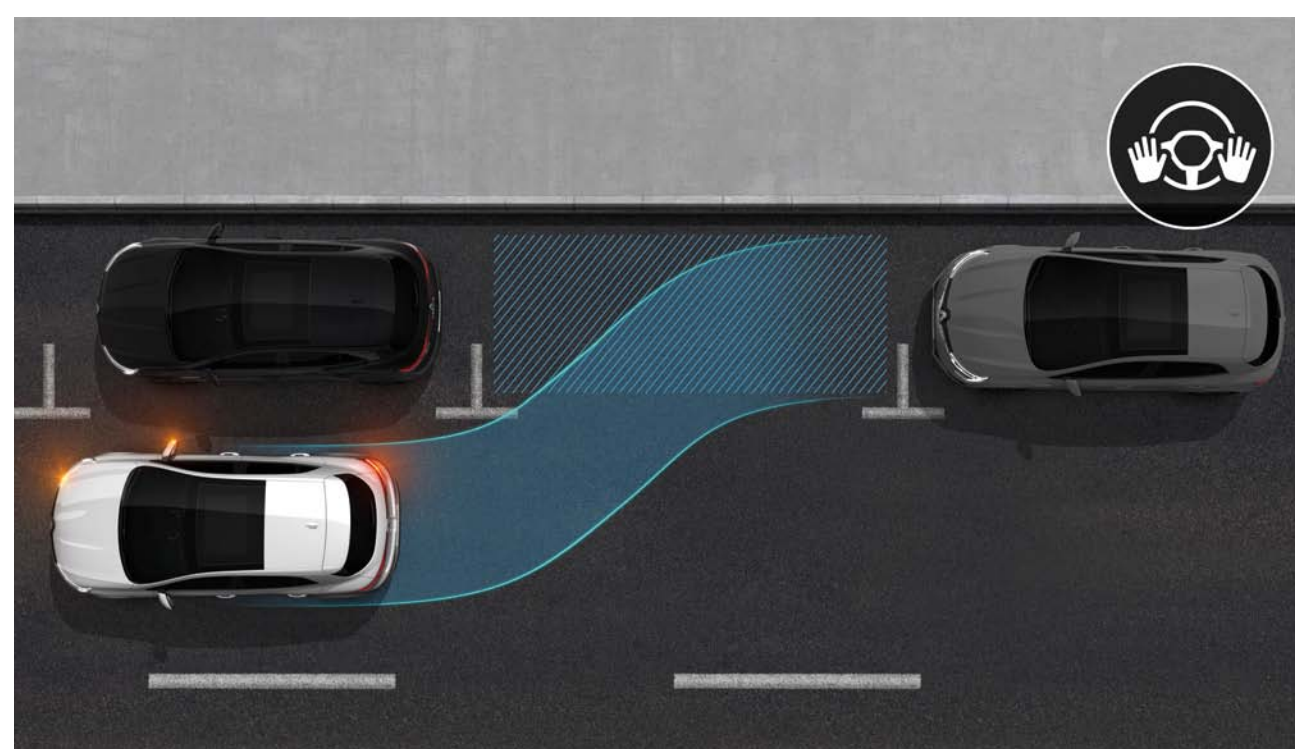

sensores de aparcamiento delanteros, traseros y laterales

A baja velocidad, los sensores que se colocan alrededor de todo el coche te advierten de cualquier obstáculo para que puedas evitar una colisión.

sistemas de asistencia al conductor

- regulador de velocidad adaptativo
- alerta de exceso velocidad con reconocimiento de señales de tráfico

sistemas de asistencia al aparcamiento

- sensores de aparcamiento delanteros, traseros y laterales
- cámara de visión trasera

asistencia a la seguridad

- frenada de emergencia asistida con detección de peatones
- alerta de distancia de seguridad con el coche de delante
- alerta por cambio involuntario de carril

[configurar y pedir →](#)

05. personalización

colores



blanco nacarado (pme)



amarillo racing (pme)



naranja tonic (pme)



negro brillante (pm)

pme: pintura metalizada especial.
pm: pintura metalizada.
fotos no vinculantes contractualmente.

configurar y pedir →

05. personalización

guarnecido interior



R.S. Ultimate

- volante de cuero perforado mixto / Alcántara®
- pedal de aluminio y reposapiés
- sistema automático de calefacción y aire acondicionado bizona con sensor de toxicidad y recirculación de aire
- Sistema Launch Control de arranque en parado



**Descargar el PDF (6 MB)
de tapicerías interiores y equipamiento**

05. personalización

tapicería y llantas



**tapicería R.S.
Alcántara® con
costuras en
contraste de
color rojo, negro
y gris**



**Llantas de aluminio
negro Fuji Light
de 19"**

configurar y pedir →

05. personalización

motor

TCe 300 EDC

combustible

gasolina sin plomo o E5 o E10

potencia máxima kW EEC (cv) a un régimen motor de (rpm)

221 (300) a 6000

par máximo Nm EEC a un régimen motor de (rpm)

420 a 3200

caja de cambios y transmisión

tipo de caja de cambios/número de marchas

embrague doble húmedo/6

peso en vacío mín./máx.

1447/1501



descargar el PDF (6 MB)
motor

dimensiones y volúmenes

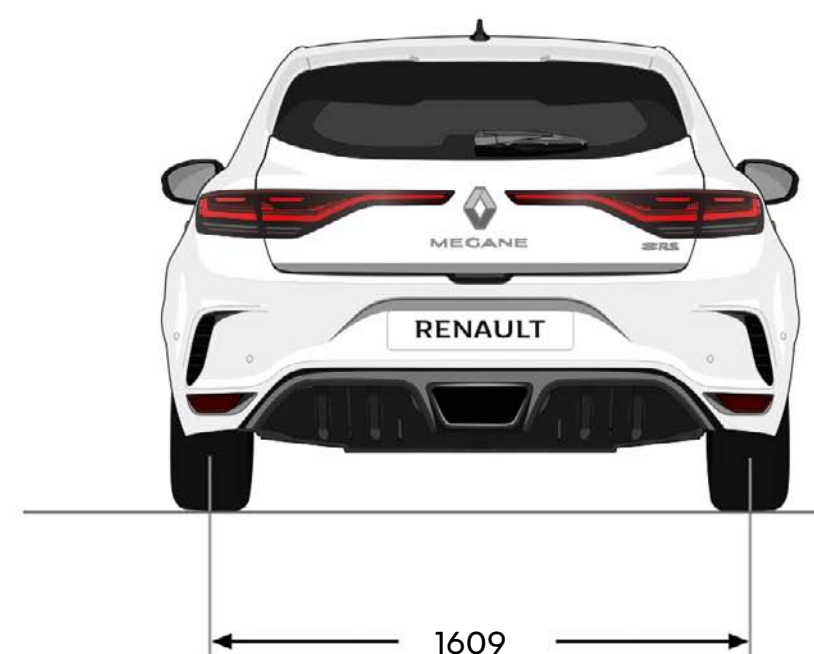
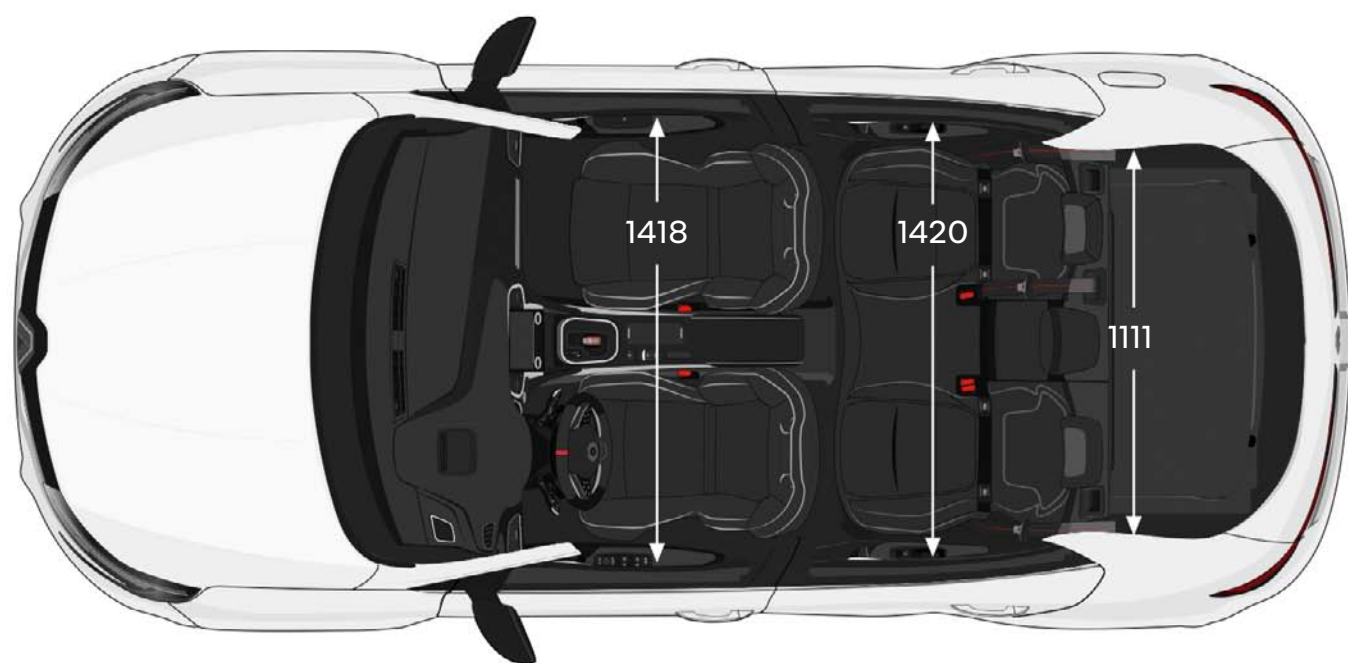
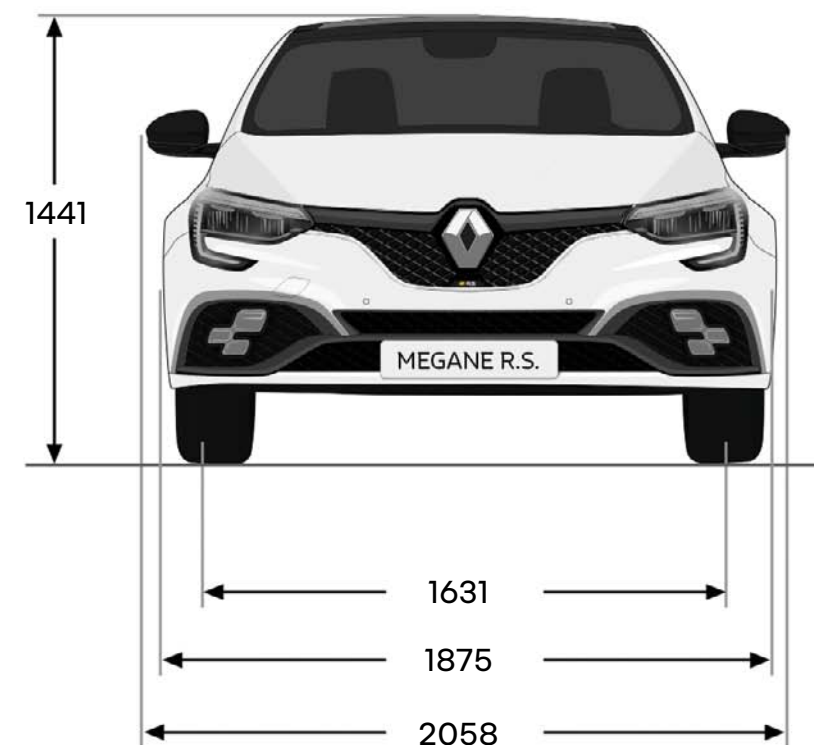
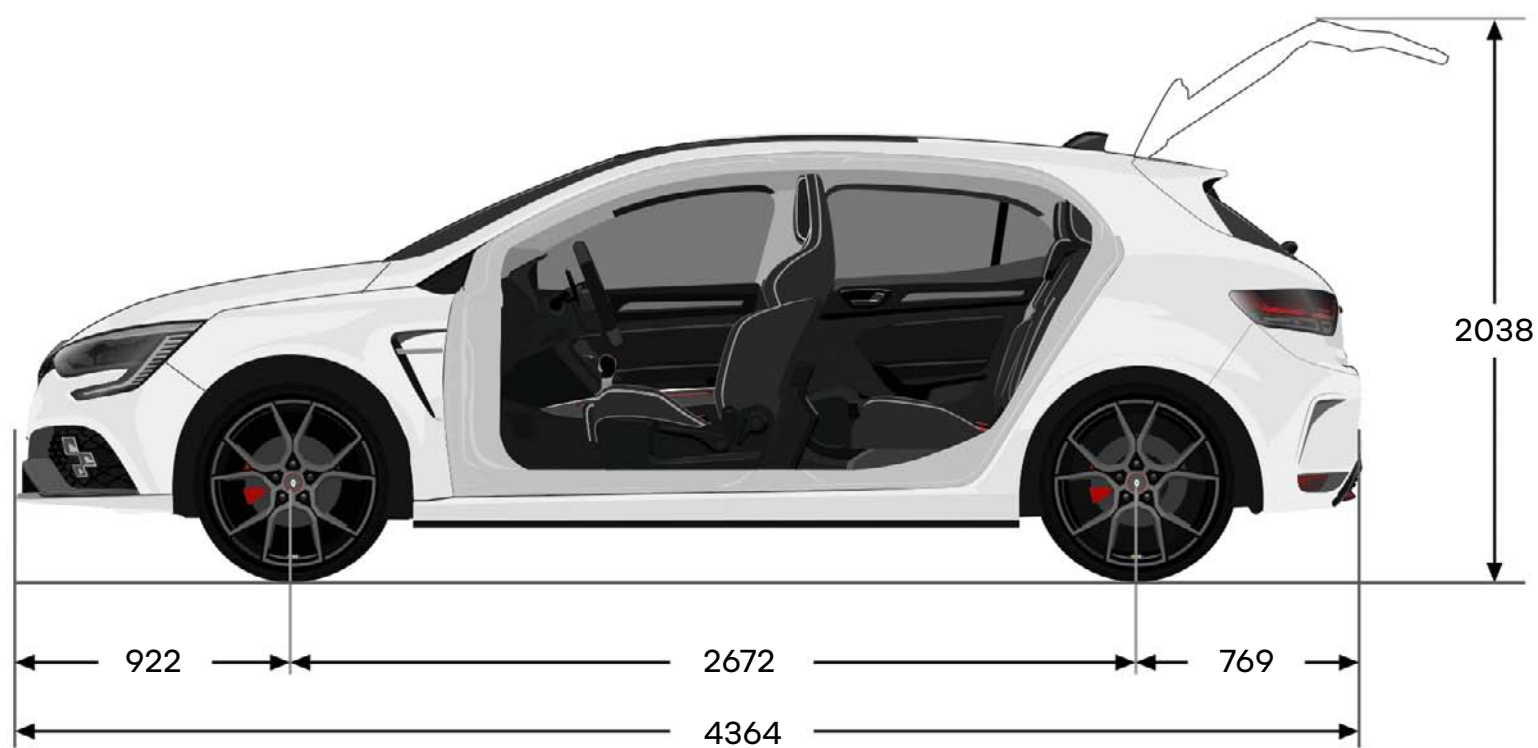

dimensiones (mm).

[configurar y pedir →](#)

el programa Human First es un completo programa de seguridad desarrollado por Renault en colaboración con investigadores, expertos y bomberos.

Dado que la seguridad vial incumbe a todos los usuarios de la carretera, ya sean peatones, ciclistas o automovilistas, el programa Human First de Renault tiene por objeto:

1. evitar accidentes mediante el desarrollo de equipamiento de seguridad y sistemas avanzados de asistencia a la conducción y seguridad

hasta 36 sistemas avanzados de asistencia a la conducción / más de 60 piezas de equipamiento de seguridad, hasta 7 airbags, asientos para niños (Isofix), Renault Fixe4sure solución / más de 2000 patentes relacionadas con la seguridad presentadas desde 1970

2. gestionar los accidentes a través de innovaciones desarrolladas con bomberos

QRescue/Acceso para bomberos/ más de 5000 bomberos entrenados en los últimos 10 años en 17 países alrededor del mundo / aproximadamente 600 coches donados por año para el entrenamiento del servicio de bomberos

3. reducir el número de accidentes y su gravedad invirtiendo fuertemente en I+D

puntuación de seguridad / coaching de seguridad / servicios conectados / big data / sistemas de inteligencia artificial y ciberseguridad

obtén más información sobre el programa Human First

Servicio Renault Care

Siempre estamos a tu lado para hacerte más fácil la experiencia de conducción y ahorrarte tiempo con el mantenimiento de tu Renault: presupuestos y citas por Internet, paquetes de precio fijo, contratos de mantenimiento, seguros y asistencia, programa personalizado My Renault, etc. Aprovecha nuestras soluciones sencillas y rápidas adaptadas a tus necesidades.

obtén más información sobre el servicio de atención Renault



Se han tomado todas las precauciones necesarias para garantizar que el contenido de este folleto sea preciso y actualizado en el momento de la publicación. Este documento se ha creado utilizando modelos de preproducción y prototipos. De acuerdo con su política de mejora continua de los productos, Renault se reserva el derecho a modificar en cualquier momento las especificaciones, los vehículos y los accesorios descritos y presentados. Cualquier modificación se comunicará a los concesionarios Renault lo antes posible. Dependiendo del país de venta, las versiones pueden diferir y algunos equipos pueden no estar disponibles (de serie, como opción o como accesorios). Ponte en contacto con tu concesionario más cercano para obtener la información más reciente. Por motivos relacionados con el soporte de la publicación, los colores presentados en este documento pueden diferir ligeramente de los de la pintura real o de la tapicería interior. Todos los derechos reservados. Queda prohibida la reproducción en cualquier formato y por cualquier medio de toda o parte de este folleto sin la autorización previa por escrito de Renault.

Publicis - créditos fotográficos: Renault Marketing 3D-Commerce - mayo de 2023.
Renault s.a.s., una sociedad por acciones simplificada francesa con capital de 533 941 113 € y sede central en 122-122 bis avenue du Général Leclerc - 92100 Boulogne-Billancourt cedex - R.C.S. Nanterre B 780 129 987 / Tel.: +33 08 06 00 20 20.

Renault recomienda 



configurar y pedir →