



RENAULT
Passion for life

Nye Renault MEGANE Plug-in hybrid



Gjennomført harmonisk design







MEGANE

Elegant ny design

Nye Renault MEGANE har en karakteristisk og stilsikker design. Fronten kjennetegnes av merkets C-formede lyssignatur og nye Pure Vision full-LED-hovedlykter som gir bedre sikt i mørket, en ny grill med kromdetaljer og en nyutformet støtfanger. De dynamiske blinklysene bak, hekken med ny design og de nye felgene fremhever det elegante uttrykket. MEGANE kan nå også fås i den nye lakkfargen brun kobber "Solar".



Kvalitetspreget interiør

Også innvendig overbeviser den nye MEGANE med stilfull design og avansert teknologi. Her kombineres høy komfort med kvalitetsmaterialer som gir en behagelig og moderne stil, blant annet skinnseter* og betjenings-elementer med krominnfatning. Bilens 9,3-tommers EASY LINK-multimedieskjerm og tilpasningsbar 10,2-tommers digitalt instrumentpanel med speiling av navigasjonssystemet gir deg full tilgang til en verden av muligheter.

*Ekstrautstyr









Sportslige R.S. Line

I R.S. Line-versjonen viser den nye MEGANE seg fra sin sprekeste side, med støtfanger foran med bikubemønster og integrert F1-blade, og 18-tommers Magny Cours-lettmetallfelger. Det ikoniske R.S. Line-emblemet avrunder den sportslige stilen.





R.S. Line – tvers gjennom sportslig

Kupeen i den helt nye Renault MEGANE R.S. Line er tvers gjennom sportslig, med utstyr som sportsratt i perforert skinn* med R.S.-logo, pedaler av børstet aluminium og forsterkede seter med Alcantaratrekk** og synlige dekorsømmer. Her er hver minste detalj nøye gjennomtenkt, fra instrumentpanelet med designelementer i karbonfinish til det sorte interiøret med røde detaljer.

*Kuskin

**Ekstrautstyr





Elegante Sport Tourer

Nye Renault MEGANE Sport Tourer tar seg godt ut med sin stilrene silhuett, atletiske design, avanserte førerplass og mange sofistikerte detaljer. Stikkord er harmoniske linjer, ny grill med kromfinish, spesialdesignede felger og Renaults karakteristiske C-formede lyssignatur. De dynamiske full-LED-hovedlyktene setter prikken over i-en. Uansett om du er ute etter en firmabil eller trenger en ny privatbil, er den helt nye MEGANE Sport Tourer et godt valg: Den er både allsidig, fleksibel, lettmanøvrert og behagelig å kjøre.





E-TECH Plug-in Hybrid – kompromissløs design

Oppdag en ny måte å kjøre på i den helt nye MEGANE E-TECH Plug-in Hybrid*. Bilen gir stor fleksibilitet både i byen og på landeveien, og legger ingen begrensninger på hvor langt du kan kjøre. Navkapslene på felgene med blå kant og de spesialdesignede E-TECH-emblemene fremhever bilens moderne og elegante design. Innvendig er denne bilen blant annet utstyrt med en egendefinerbar digital 10,2-tommers skjerm med unike funksjoner.

*E-TECH Plug-in Hybrid: leveres fra lansering som Sport Tourer-versjon og etter hvert også som 5-dørs kombikupé





Et nytt perspektiv







E-TECH Plug-in Hybrid – kjør elektrisk når det passer deg

Nye MEGANE E-TECH* Plug-in Hybrid har ingen rekkeviddebegrensninger, samtidig som både drivstofforbruket og CO₂-utslippene ligger inntil 70 prosent lavere enn på tilsvarende bil med forbrenningsmotor. Nye MEGANE E-TECH Plug-in Hybrid er en lettkjørt bil som lades mens du kjører, takket være regenerativ bremsing og retardasjon. Den store fordelen er at den også kan lades ved hjelp av ladekabelen, enten du er hjemme, på jobb eller på farten**. Ladekabelen har fått en egen oppbevaringsplass i bagasjerommet, slik at du alltid har den tilgjengelig.

Med MY Renault-appen kan du også fjernstyre ladingen og dessuten benytte deg av de mange nettbaserte tjenestene.

*E-TECH Plug-in Hybrid: leveres fra lansering som Sport Tourer-versjon og etter hvert også som 5-dørs kombikupé

**Lad batteriet på bare ca tre timer ved hjelp av en 16 A-kontakt (Wallbox eller offentlig ladestasjon)







E-TECH Plug-in Hybrid – smart og fleksibel

Med nye MEGANE E-TECH Plug-in Hybrid* får du det beste fra to verdener: forbrenningsmotoren gir stor rekkevidde, og elektromotoren gir et lavere drivstofforbruk. Nye MEGANE Sport Tourer E-TECH Plug-in Hybrid har teknologi fra Formel1-biler og er utstyrt med to elektromotorer kombinert med en 1,6 liters bensinmotor. Den nye clutchfrie girkassen med flere moduser gir maksimalt utbytte av hybridbilens fleksibilitet og elbilens behagelige kjøreopplevelser. Ved ren elektrisk kjøring har nye MEGANE E-TECH Plug-in Hybrid en rekkevidde på inntil 65 km**. Den er dermed som skapt for bykjøring. Kjøreopplevelsen representerer noe helt nytt: Den er sprek, men samtidig stillegående, batteriet lades når du bremses eller senker farten og – ikke minst – du har full fleksibilitet. MULTI-SENSE-teknologien gjør det mulig å velge mellom helelektrisk drift i Pure-modus og kombinert drift med elektro- og forbrenningsmotor i My Sense- eller Sport-modus. Sistnevnte gir mer fraspark og mer moro bak rattet.

*E-TECH Plug-in Hybrid: leveres fra lansering som Sport Tourer-versjon og etter hvert også som 5-dørs kombikupé

** Ved bykjøring, ihht WLTP testsyklus

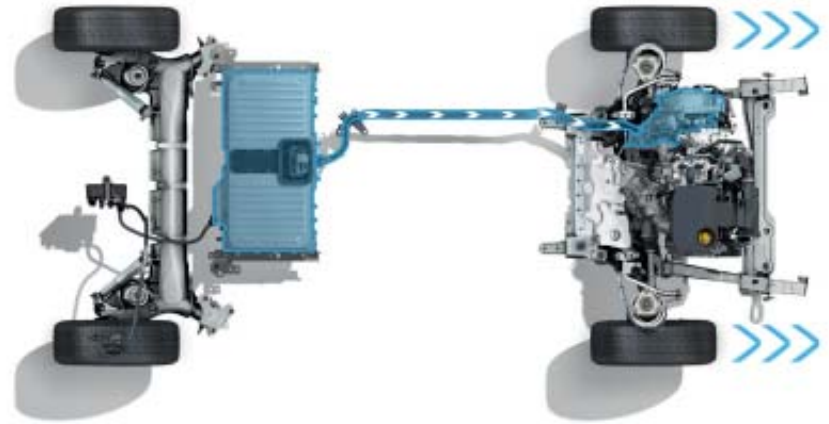



Allsidig og komfortabel

Nye MEGANE Sport Tourer har mange praktiske løsninger som gjør kjøreturen like behagelig enten du kjører alene eller har selskap i bilen. Bagasjerommet har et volum på 447 liter i hybridversjonen. Takket være Easy Break-systemet* for enkel nedfelling av baksetene, det flate bagasjeromsgulvet og det nedfellbare passasjeret foran**, kan du utnytte plassen i kupeen maksimalt og transportere gjenstander som er inntil 2,7 meter lange.

*Intens og R.S. Line

** Kun Intens





Perfekt tilpasset deg

Med Renaults MULTI-SENSE-system kan du enkelt tilpasse kjøreopplevelsen slik du vil. Velg mellom åtte lysstemninger og fire kjøremoduser* etter humør og dagsform: Eco reduserer drivstofforbruket og CO₂-utslippet, Comfort gir avslappet og fleksibel kjøring, Sport gir sprekere kjøreegenskaper, og My Sense lar deg tilpasse innstillingene selv. I tillegg kan du velge innstillinger for musikk og lyd med R-Sound-appen.

Med EASY LINK og det tilkoblede navigasjons-systemet** sender du ganske enkelt reisemålet til bilen fra smarttelefonen, så foreslår systemet den beste ruten fra dør til dør. Må du gå det siste stykket? MY Renault foreslår også beste rute for de siste meterne til fots. Har du glemt hvor du parkerte? MY Renault lokaliserer bilen og viser vei.

* Enkel tilgang via det nye EASY LINK-grensesnittet eller snarveien i midtkonsollen

** Navigasjonen speiles på det 10-tommers digitale instrumentpanelet



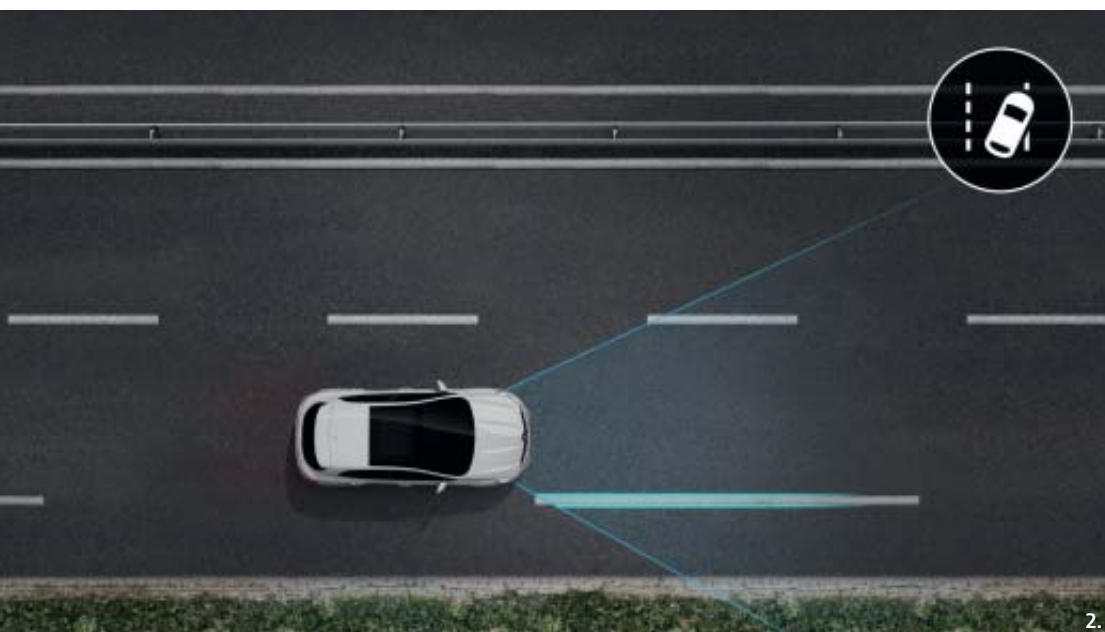

Sikkerhetssystemer for trygge kjøreopplevelser

Nye MEGANE har innovative førerassistentsystemer som sørger for komfortable kjøreopplevelser uten stress. Det digitale instrumentpanelet eller head-up-displayet gir deg full oversikt over informasjonen du trenger på turen.

1. Motorvei- og køkjøringsassistent* hjelper deg å holde bilen i filen, overholde fartsgrensen og holde trygg avstand til kjøretøyet foran. Den kan til og med stanse bilen helt hvis det skulle bli nødvendig, og sette i gang igjen helt automatisk dersom køen beveger seg igjen innen 3 sekunder.

2. Tretthetsvarslingen analyserer kjøreatferden din med utgangspunkt i rattbevegelsene og varsler deg hvis du virker ukonsentrert eller trett. Det vises en oppfordring om å ta en pause på det digitale displayet.

*Ekstrautstyr



3.

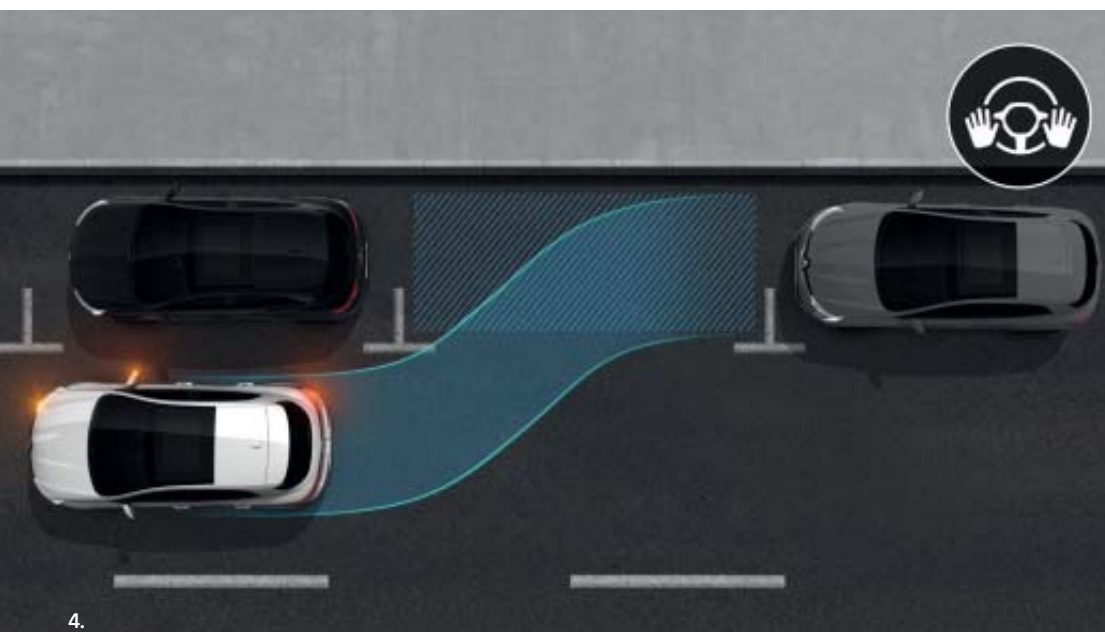

4.

3. Automatisk nødbrems med fotgjengersensor i den nye MEGANE varsler deg dersom en fotgjenger plutselig går ut i veien, og du må bråbremse. Funksjonen kan også sette på nødbremsen hvis du ikke reagerer tidsnok.

4. Easy Park Assist*. Sensorene foran og på sidene av den nye MEGANE skanner området rundt bilen og parkerer for deg. Systemet kan også hjelpe deg å kjøre ut igjen fra parkeringsluken.

*Ekstrautstyr



The image shows the rear left side of a silver car, including the rear door, a multi-spoke alloy wheel, and the rear bumper. The car is positioned on the left side of the frame against a dark, textured background.

Carlab

Farger

Utstysversjoner

Setetrekk

Felger

Mål

Motorer

Standard- og ekstrautstyr

Tilbehør

CARLAB Farger





* Fargene Brun "Cuivre Solar" kobber, Blå "Cosmos" og Grå "Baltic" leveres ikke til den nye Megane R.S. Line. Blå "Iron" leveres ikke til ZEN

* Ikke metallic lakk

** Metallic lakk



Zen

Sikkerhet

- Sidekollisjonsputer for fører og passasjer foran (hode/bryst)
- Kollisjonsputer foran for fører og passasjer
- ABS-bremser
- Aktiv nødbremseassistent med fotgjengervarling (AEBS City + Inter Urban + Pedestrian)
- Panikkbremseassistent (BAS)
- Elektronisk antiskredsystem (ESP)
- Påminnelse for sikkerhetsbelte
- ISOFIX-fester på ytterste sitteplasser bak
- Sikkerhetsavstandsvarling (kollisjonsvarling)
- Pure Vision LED hovedlys
- C-Shape kjørellys med LED-teknikk (foran)
- Tåkelys
- Bremselys med LED-teknikk
- Spylere for hovedlys
- Dekkreparasjonssett (istedet for reservehjul)
- Dekktrykksensorer

Komfort

- Ladekabel for stikkontakt og Type2-kontakt
- Automatisk klimaanlegg, to soner
- Varme i forseter
- Midtkonsoll med armlene
- Elektriske vinduer foran, med "one-touch"
- Elektriske vinduer bak, med klemsikring
- 12V-uttak foran og bak
- Elektrisk justerbare sidespeil med elektrisk oppvarming
- Justerbare nakkestøtter, høyde
- Delt nedfellbar bakseterygg (1/3-2/3)
- Parkeringssensorer bak
- Parkeringssensorer foran

Kjøring

- Regnsensor
- Renault MULTI-SENSE: personifisering av kjøremodus og kupéens lys- og lyd miljø
- Cruise Control
- Filskittevarstler

Eksteriør

- Takrails
- Mørktonede sideruter bak og bakrute
- 16" aluminiumsfelger "Celsius"
- E-TECH Plug-in Hybrid emblem mellom dører, og på bakluke

Interiør

- Nakkestøtter bak
- Sort tekstil setetrekk

Lyd, Multimedia

- Tilpasningsbar 10" førerskjerm
- EASY LINK multimediasystem med 7" berøringsskjerm, navigasjon og smarttelefonspeling (kompatibelt med Android Auto™ og Apple CarPlay™)*, Bluetooth®

* Android Auto™ er et varemerke for Google Inc.
Apple CarPlay™ er et varemerke for Apple Inc.



Avbildet: 9,3" berøringsskjerm, head-up display og skinninteriør er ekstrastyr

Intens (utover Zen)

Sikkerhet

- Automatisk aktivering av nær/fjernlys
- Trøtthetsvarsling

Komfort

- Elektrisk justerbare og innfellbare sidespeil med elektrisk oppvarming
- Førersete med justerbar korsryggstøtte
- Automatisk nedblendbart bakspeil, lys og regnsensor
- Delt nedfellbar bakseterygg (1/3–2/3) med Easy-Folding
- Renault nøkkelkort med handsfree-funksjon
- Solskjermer med opplyst sminkespeil
- Oppvarmet ratt

Kjøring

- Fartsgrensevarsling

Eksteriør

- "Haifinne" antenne
- 16" aluminiumsfelger "Impulse"

Interiør

- Sort tekstil setetrekk "Carbone"
- Ratt i skinn



Avbildet: *9,3" berørings skjerm, head-up display og alcantara setetrekk er ekstrastyr

R.S. Line (utover Intens)

Komfort

- Delt nedfellbar bakseterygg (1/3–2/3) med Easy-Folding og armlene med koppholdere

Eksteriør

- 18" aluminiumsfelger "Magny Cours"
- R.S. Line eksteriørdesign
- E-TECH Plug-in Hybrid emblem mellom dører, og R.S. Line emblem på bakluke

Interiør

- R.S. Line ratt i skinn (uten varme)
- R.S. Line interiørdesign
- R.S. Line Signature
- R.S. Line setetrekk i tekstil

CARLAB Setetrekk / Felger



Setetrekk i tekstil i fargen karbon⁽¹⁾

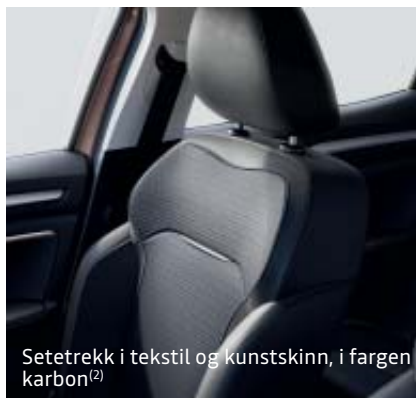

Setetrekk i tekstil og kunstskinn, i fargen karbon⁽²⁾



Setetrekk i perforert skinn*, i fargen Titanium sort⁽³⁾



Setetrekk i mørk grå tekstil med doble røde R.S. Line-sømmer⁽⁴⁾



Setetrekk i mørk grå Alcantara med røde R.S. Line-sømmer⁽⁵⁾

1. Standardutstyr Zen
2. Standardutstyr Intens
3. Ekstrautstyr Intens
4. Standardutstyr R.S. Line
5. Ekstrautstyr R.S. Line

*Kuskin.



16" aluminiumsfelger "Celsius"⁽¹⁾



16" aluminiumsfelger "Impulse"⁽²⁾



17" aluminiumsfelger "Allium"⁽³⁾



18" aluminiumsfelger "Hightek"⁽³⁾



18" aluminiumsfelger "Magny Cours"⁽⁴⁾

- (1) Standardutstyr til Zen
- (2) Standardutstyr til Intens
- (3) Ekstrautstyr til Intens
- (4) Standardutstyr til R.S. Line

5-dørs kombikupè

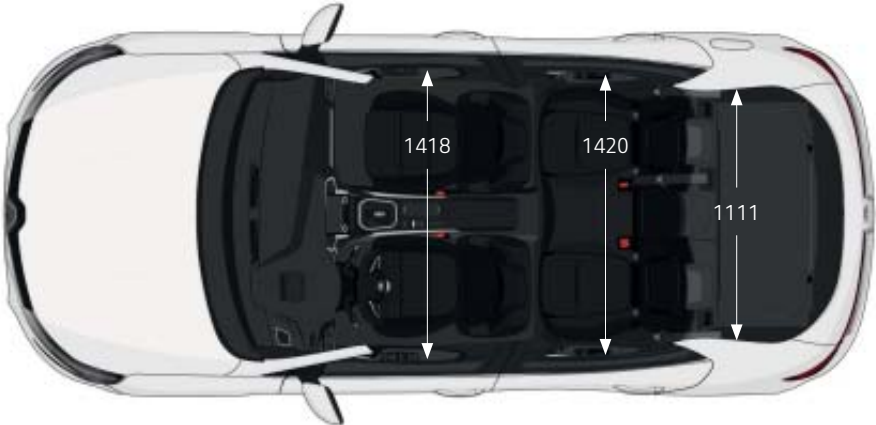
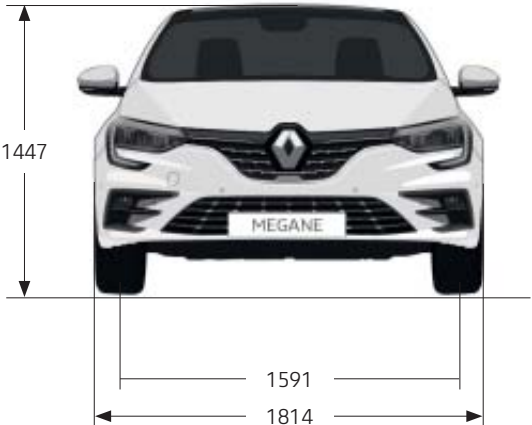
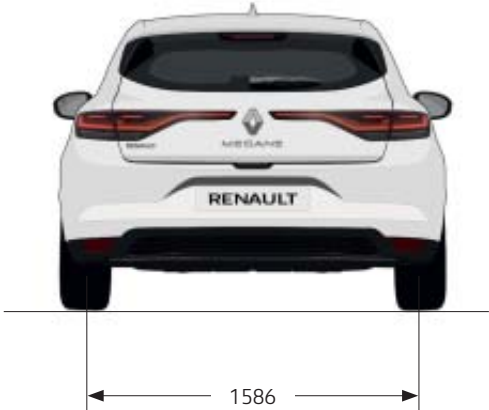

Sport Tourer

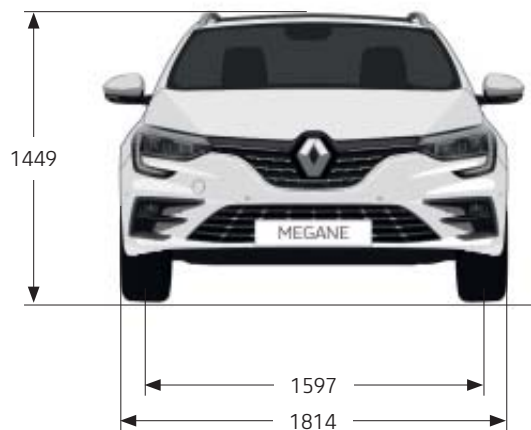
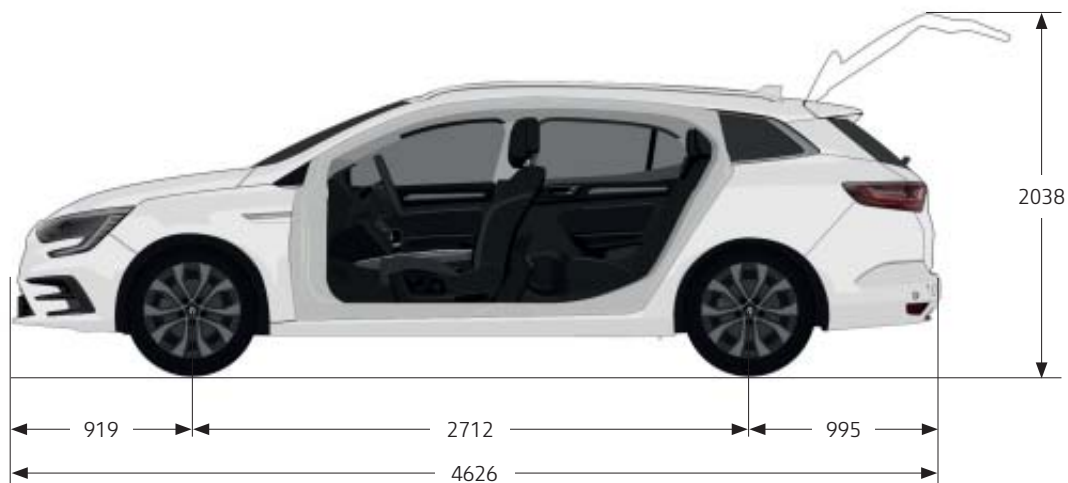

BAGASJEROMSVOLUM	E-TECH
Bagasjeromsvolum	447
Maks. bagasjeromsvolum (med baksetet felt ned)	1408



E-Tech Plug-in Hybrid

Motorstype	Ladbar hybrid	Elektrisk
Drivstoff	Blyfri bensin	
Maks. samlet effekt kW (hk)	116 (160)	49 kW + 25 kW
Maks. dreiemoment / ved turtall (omdr./min)	144 / 3200	205 + 50
Girkasse	E-TECH Multimode automatgirkasse	
Kapasitet (cm ³)	1598	
Antall sylindre/ventiler	4	-
ECO-teknologi	Stop & Start med energigjenvinning ved bremsing og retardsjon	

UNDERSTELL OG STYRING

Dekkdimensjoner	205/55/R16 94 205/20/R17 93 225/40/R18 92
Styring – svingradius, fortau til fortau (m)	11,3 m
Type	-
Spenning (V)	-
Kapasitet (kWh)	-
	Litiumion
	400
	9,8

YTELSE

Topp hastighet (km/t)	183
Topp hastighet ved heelektrisk kjøring (km/t)	135
0–100 km/t (s)	9,8
1000 m fra stillestående (s)	31
Akselerasjon: 80–120 km/t (s)	6,6

EL REKKEVIDDE (WLTP)

Sertifiseringsprotokoll	WLTP
Blandet kjøring (heelektrisk) (km)	50
Bykjøring (heelektrisk) (km)	65

SERTIFISERING

Protokoll	WLTP
Utslippsstandard	Euro 6

DRIVSTOFFFORBRUK OG UTSLIPP, IHHT WLTP

CO ₂ (g/km) blandet kjøring	28-36
Forbruk ved blandet kjøring (l/100 km)	0,13 - 0,16

VOLUM OG VEKT

Drivstofftank (l)	39	-
Batterikapasitet (kWh)	-	9,8
Vekt inkl. fører (kg), fra:	1678 (Intens utstyrsnivå)	
Totalvekt (kg)	2131	
Maksimal vogntogvekt (kg)	2881	
Max. tilhengervekt (m/ brems) (kg)	750	
Max. tilhengervekt (u/ brems) (kg)	750	
Bagasjeromsvolum (l)	447	
Bagasjeromsvolum, nedfelt baksete (l)	1408	

	ZEN	INTENS	R.S. LINE
SIKKERHET OG FØRERASSISTENTSYSTEMER			
SIKKERHET			
Sidekollisjonsputer for fører og passasjer foran (hode/bryst)	●	●	●
Kollisjonsputer foran for fører og passasjer	●	●	●
ABS-bremser	●	●	●
Aktiv nødbremseassistent med fotgjengervarsling (AEBS City + Inter Urban + Pedestrian)	●	●	●
Panikkbremsassistent (BAS)	●	●	●
Elektronisk anstiskrenssystem (ESP)	●	●	●
Påminnelse for sikkerhetsbelte	●	●	●
ISOFIX-fester på yttersete sitteplasser bak	●	●	●
Sikkerhetsavstandsvarsling (kollisjonsvarsling)	●	●	●
Pure Vision LED hovedlys	●	●	●
C-Shape kjørellys med LED-teknikk (foran)	●	●	●
Tåkelys	●	●	●
Bremselys med LED-teknikk	●	●	●
Spyler for hovedlys	●	●	-
Automatisk aktivering av nær/fjernlys	○	●	●
Trøtthetsvarsling	○	●	●
Dekkrepasjonssett (istedet for reservehjul)	●	●	●
Dekktrykksensorer	●	●	●
Renault automatisk nødsamtale: automatisk oppringing ved ulykke, eller manuelt via SOS-knapp	○	○	○
Blindsonervarsling	-	○	○
KOMFORT			
Ladekabel for stikkontakt og Type2-kontakt	●	●	●
Automatisk klimaanlegg, to soner	●	●	●
Varme i forseter	●	●	●
Mittkonsoll med armlene	●	●	●
Elektriske vinduer foran, med "one-touch"	●	●	●
Elektriske vinduer bak, med klemsikring	●	●	●
12V-uttak foran og bak	●	●	●
Elektrisk justerbare sidespeil med elektrisk oppvarming	●	●	●
Elektrisk justerbare og innfellbare sidespeil med elektrisk oppvarming	○	●	●
Justerbare nakkestøtter, høyde	●	●	-
Justerbare nakkestøtter, høyde og framover/bakover	-	○	-
Fører sete med justerbar korsryggstøtte	-	●	●
Fører sete med elektrisk justerbar korsryggstøtte og massasje-funksjon	-	○	-
Automatisk nedblendbart bakspeil, lys og regnsensor	-	●	●
Delt nedfellbar bakseterygg (1/3-2/3)	●	●	●
Delt nedfellbar bakseterygg (1/3-2/3) med Easy-Folding	-	●	●
Delt nedfellbar bakseterygg (1/3-2/3) med Easy-Folding og armlene med koppholdere	-	○	●
Renault nøkkeltast med handsfree-funksjon	○	●	●
Elektrisk parkeringsbrems, med bakkestartassistent	●	●	●
Solskjermer med opplyst sminkespeil	-	●	●
Oppvarmet ratt	-	●	-
Parkeringssensorer bak	●	●	●
Parkeringssensorer foran	●	●	●
Ryggekamera	-	○	○
Handsfree parkeringsassistent	-	○	○
Rear Cross Traffic Alert (varsling for kryssende trafikk ved rygging)	-	○	○
Bagasjenett	○	○	○
Panorama soltak (åpningsbart)	-	○	○
Head-up display	-	○	○
KJØRING			
Regnsensor	●	●	●
Renault MULTI-SENSE: personifisering av kjøremodus og kupéens lys- og lyd miljø	●	●	●
Fartsgrensevarsling	○	●	●
Cruise Control	●	●	●
Adaptativ Cruise Control	-	○	○
Filskiftevarsler	●	●	●
Aktiv filholderassistanse	○	○	○
Motorvei- og køassistanse (Highway and Traffic Jam Companion)	-	○	○

CARLAB Standard- og ekstrautstyr

	ZEN	INTENS	R.S. LINE
DESIGN			
UTVENDIG DESIGN			
Takrails	•	•	•
Mørktonede sideruter bak og bakrute	•	•	•
"Haifinne" antenne	-	•	•
16" aluminiumsfelger "Celsium"	•	-	-
16" aluminiumsfelger "Impulse"	-	•	-
17" aluminiumsfelger "Allium"	-	○	-
18" aluminiumsfelger "Hightek"	-	○	-
18" aluminiumsfelger "Magny Cours"	-	-	•
R.S. Line eksteriørdesign	-	-	•
R.S. Line emblem mellom dører, og på bakluke	-	-	•
E-TECH Plug-in Hybrid emblem mellom dører, og på bakluke	•	•	-
E-TECH Plug-in Hybrid emblem mellom dører, og R.S. Line emblem på bakluke	-	-	•
INNVENDIG DESIGN			
Nakkestøtter bak	•	•	•
Sort tekstil setetrekk	•	-	-
Sort tekstil setetrekk "Carbone"	-	•	-
Ratt i skinn	○	•	-
Skinnseter	-	○	-
R.S. Line ratt i skinn (uten varme)	-	-	•
R.S. Line interiørdesign	-	-	•
R.S. Line Signature	-	-	•
R.S. Line setetrekk i tekstil	-	-	•
R.S. Line setetrekk i Alcantara	-	-	○
MULTIMEDIA			
Tilpasningsbar 10" førerskjerm	•	•	•
EASY LINK multimediasystem med 7" berøringsskjerm, navigasjon og smarttelefonspeling (kompatibelt med Android Auto™ og Apple Carplay™)*, Bluetooth®	•	•	•
EASY LINK multimediasystem med 9,3" berøringsskjerm, navigasjon og smarttelefonspeling (kompatibelt med Android Auto™ og Apple Carplay™)*, USB, AUX, Bluetooth®	-	○	○
BOSE lydanlegg og EASY LINK multimediasystem med 9,3" berøringsskjerm, navigasjon og smarttelefonspeling (kompatibelt med Android Auto™ og Apple Carplay™)*, USB, AUX, Bluetooth®	-	○	○

*Android Auto™ er et varemerke som tilhører Google Inc.

*Apple CarPlay™ er et varemerke som tilhører Apple Inc.



1. Takstativ og takboks. Trenger du litt ekstra plass? Utstyr din nye Megane med QuickFix-takstativ. De er lette å montere og kan brukes som feste til skistativ, sykkelstativ eller takboks.

2. Innfellbart tilhengerfeste med vipbart sykkelstativ. Ta med deg sykkelen på helgetur eller koble til en tilhenger ved hjelp av det innfellbare tilhengerfestet. Når du ikke har bruk for tilhengerfestet, feller du det ganske enkelt inn under støtfangeren bak.

3. Fleksibel Easyflex Bagasjeromsmatte. Den vanntette antisklimatten er uunnværlig når du har med deg store ting eller vil beskytte bagasjerommet mot søle og skitt. Bagasjeromsmatten er enkel å brette ut og legge sammen igjen, og tilpasser seg plasseringen av baksetet.

4. Induksjonslader. Du kan lade smarttelefonen med den integrerte induksjonsladeren.

5. Beskyttelsesfilm. Beskytt bilen mot små hakk og riper med den transparente beskyttelsesfilmen.

Du finner mer informasjon i tilbehørsbrosjyren for Megane.







MEGANE



RENAULT

Opplev mer av Renault MEGANE
på www.renault.no

Alt er gjort for at innholdet i denne brosjyren skal være korrekt og oppdatert ved tidspunktet for trykking. Brosjyren er utarbeidet på grunnlag av prøveserier eller prototyper. Som ledd i sin policy for kontinuerlig forbedring av sine produkter, forbeholder RBI Norge AS (Renault Bil Import) seg til enhver tid retten til å komme med endringer av spesifikasjonene og av de beskrevne og presenterte kjøretøy og tilbehør. Disse endringene meddeles Renault-forhandlerne så raskt som mulig. Alt etter hvilket land de markedsføres i, kan versjonene variere, og det kan forekomme at visse typer utstyr ikke er tilgjengelige (som standardutstyr, ekstrautstyr eller tilbehør). Ta kontakt med din lokale forhandler for de aller nyeste opplysningene. Bilens garanti opphører når den første av de to vilkårene nås, dvs. enten 5 år eller 100 000 km. På grunn av trykktekniske begrensninger kan fargene som er gjengitt i brosjyren, avvike fra de virkelige fargene på lakk eller interiør. Alle rettigheter forbeholdt. Hel eller delvis gjengivelse av denne publikasjonen, uansett i hvilken form og med hvilke midler, er forbudt uten skriftlig forhåndssamtykke fra RBI Norge AS.

Prodigious Foto: J. Ludes, Bandits, Additive, D. Hill, Wanda, A. Bernier, © Renault Design © Renault Marketing 3D-Commerce – Trykket i EU – January 2021.
RBI Norge AS, Østre Aker Vei 62, 0581 Oslo. Tlf 23 37 61 00

Renault anbefaler  Castrol

   renault.no