



RENAULT
La vie, avec passion

Nouvelle

Renault MEGANE R.S.





« La performance est la 1^{ère} raison d'achat d'une MEGANE R.S. Avec Nouvelle MEGANE R.S. nous avons poussé au maximum les technologies et le design afin d'offrir une expérience exceptionnelle. Et cette nouveauté entend bien rester la référence sur le marché des sportives compactes du segment C ! »

Bonnes ventes.

Patrice RATTI, Directeur Général de RENAULT SPORT CARS

NOUVELLE RENAULT MEGANE R.S.



Introduction	02	Focus équipement intérieur	17
Principaux concurrents	03	Gamme : motorisations et performances	20
Argumentation	04	Focus savoir-faire Renault Sport	22
Points forts	06	Cible	24
Fondamentaux	08	Accueil client	25
Sécurité	11	Présentation en 5 étapes	26
Design extérieur	12	Fiche d'essai dynamique	28
Dimensions	13	Gamme, options et packs	32
Concentré d'équipements	14	Focus	34
Focus équipement extérieur	15	Guide de mise en mains	35
Teintes	16	En bref	36
		Passion for Life = French Design + Easy Life	37

SOMMAIRE

INTRODUCTION

01 IL ÉTAIT UNE FOIS... NOUVELLE MEGANE R.S.

Vitrine du savoir-faire de Renault, MEGANE R.S. est présentée en mars 2004 comme « un concentré de plaisir au quotidien ». Tout le travail effectué par RENAULT SPORT sur la base de MEGANE 2 a donné naissance à la première MEGANE R.S., lui conférant déjà un comportement stable et rigoureux.

Aujourd'hui, Nouvelle MEGANE R.S. dévoile **la troisième génération de R.S.** issue du meilleur savoir-faire de RENAULT SPORT, couplé aux dernières innovations du monde sportif automobile.

La ligne MEGANE R.S. évolue et propose une version 5 portes pour un accès et une habitabilité sans compromis.

Nouvelle MEGANE R.S. reprend les gènes de ses aînées : une esthétique appréciée depuis toujours, une vraie communauté de fans de MEGANE R.S., plusieurs records sur le circuit du Nürburgring, plus de 53 000 unités vendues dans le monde, un ratio prix/performance parmi les meilleurs... qui font de cette R.S. l'une des sportives les plus performantes et les plus connues du segment.

02 NOUVELLE MEGANE R.S. AUJOURD'HUI, C'EST :



Comportement sans compromis



Design iconique et performant

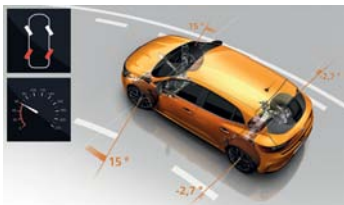

Châssis et plaisir de conduite Best in class



Double offre de boîtes de vitesses



Véhicule emblématique de la marque



Meilleure image de véhicule sportif du segment



Éclairage haute-performance



Expérience de conduite unique

03 DES AMBITIONS FORTES POUR UNE GAMME UNIQUE

Les ambitions sont fortes pour ce nouveau bijou sportif et technologique, face à de nombreux concurrents dans un marché dense. RENAULT SPORT annonce une gamme de véhicules sportifs se composant de deux modèles : Nouvelles MEGANE R.S. et R.S.Trophy.

Ainsi, **de nombreux équipements en option sur Nouvelle MEGANE R.S.** se retrouveront de série sur MEGANE R.S.Trophy.

PRINCIPAUX CONCURRENTS

NOUVELLE MEGANE R.S.



TAILLÉE POUR LA PERFORMANCE

- 280 ch, 390 Nm et à partir de 155 g CO₂/km
- Des performances impressionnantes
- Un châssis best in class
- Une technologie de pointe (4CONTROL, Launch Control, R.S. Vision...)

FORD FOCUS ST 2015



UN COMPORTEMENT ROUTIER EXEMPLAIRE

- 250 ch, 360 Nm et 159 g CO₂/km
- Économique
- Sonorité sportive

PEUGEOT 308 GTI PHASE 2 2017



UN CHÂSSIS EFFICACE

- 270 ch, 330 Nm et 139 g CO₂/km
- Légère
- Performante
- Agile
- Économe

VW GOLF GTI PERFORMANCE 2017



UN AGRÉMENT DE CONDUITE PARMIS LES MEILLEURS DU SEGMENT

- 245 ch, 370 Nm et 144 g CO₂/km
- Finitions
- Puissance
- Performances
- Qualité

SEAT LEON CUPRA 2014



UN BON RAPPORT PRIX / PERFORMANCE

- 300 ch, 380 Nm et à partir de 153 g CO₂/km
- Rapide
- Puissante
- Polyvalente

ARGUMENTATION

UNE COMBINAISON INDISSOCIABLE : HAUTE TECHNOLOGIE ET SPORT AUTOMOBILE

DES PERFORMANCES SPORTIVES COUPLÉES À UN CONFORT OPTIMAL

Les nouvelles MEGANE et MEGANE GT 4^{ème} génération ont rencontré un succès indiscutable. Et c'est en associant les innovations et le savoir-faire automobile de RENAULT SPORT, au confort et à la praticité de la berline, qu'est née Nouvelle MEGANE R.S. Son ADN se décompose de la sorte :

30 % ville, 50 % route sinueuse et 20 % circuit, offrant une expérience de conduite et un plaisir identique sur tous types de routes.

Issue de la haute performance technologique et de la passion du sport automobile, Nouvelle MEGANE R.S. devient l'emblème du design sportif à la française.

Elle se distingue des autres véhicules :

- Dès le premier regard avec sa signature lumineuse dédiée « R.S. Vision », son design spécifique et ses éléments issus de la F1 ainsi que ses 5 portes, son nouveau logo inspiré de celui des années 70,
- Dès le premier contact à bord du cockpit avec ses sièges sport, ses finitions Alcantara® et sa tablette tactile R-LINK2 capacitive,
- Dès les premières pressions sur l'accélérateur, avec la sonorité rauque de l'échappement audible à l'extérieur comme à l'intérieur du véhicule, grâce au traitement acoustique sur-mesure garantissant un rendu unique,
- Dès les premières sensations de course et de sportivité avec le MULTI-SENSE, son bouton spécifique R.S., son moteur de 280 ch (390 Nm), sa technologie 4CONTROL (4 roues directrices) unique sur le segment et son ESP déconnectable,
- Dès les premières accélérations, une fois le Launch Control enclenché, le conducteur a la sensation d'être à bord d'une F1.

TOUS CES EQUIPEMENTS OFFRENT AU CLIENT PLAISIR ET SENSATIONS FORTES DANS UN MODELE UNIQUE...

Unique ? Oui, car c'est son véhicule, à son image.

C'est ainsi que Nouvelle MEGANE R.S. se distingue de ses concurrents. Ce sera donc à vous, collaborateurs du réseau commercial RENAULT, de faire de ce nouveau véhicule un emblème sportif pour la marque en proposant à votre client de vivre un moment unique à chaque étape de la vente.

« Je trouve que la boîte de vitesses est très bonne, surtout la version automatique (EDC). C'est une grande évolution par rapport au modèle standard sur la MEGANE que je conduis tous les jours.

Les rapports passent très vite, c'est une très bonne évolution pour cette version sportive de la MEGANE. Le moteur fait un bruit très sympa quand on passe les vitesses. C'est toujours amusant ! (...) Ici, sur cette voiture, on sent très bien le 4CONTROL fonctionner et plus particulièrement dans les longs enchaînements de virages. ».

Nicolas Hülkenberg,
pilote RENAULT SPORT Formula One™ Team



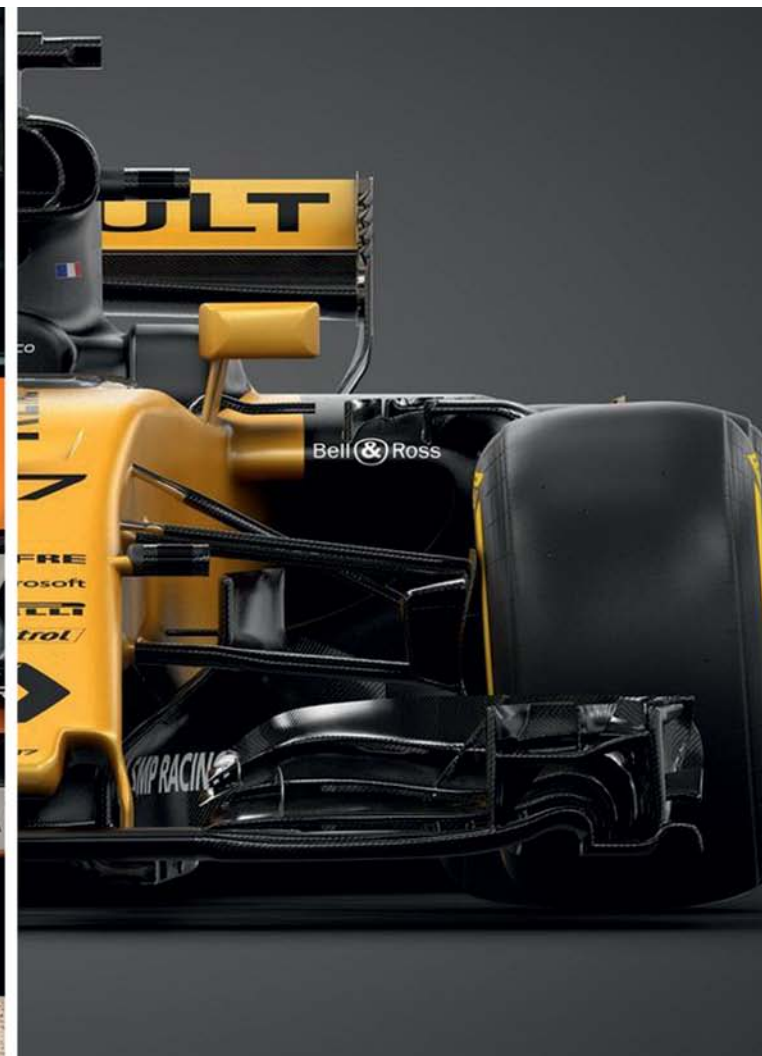

**NOUVELLE MEGANE R.S. :
UN ADN RÉSOLEMENT ISSU DE LA F1.**

POINTS FORTS

LES POINTS FORTS ET FONDAMENTAUX DE NOUVELLE MEGANE R.S.

4CONTROL : UNE TENUE DE ROUTE INCOMPARABLE

Unique sur le segment, le système 4CONTROL avec ses 4 roues directrices apporte une agilité exceptionnelle dans les virages serrés, et plus de stabilité dans les courbes à haute vitesse.

Le plaisir de conduite est immédiat.

UNE NOUVELLE MOTORISATION ET UNE DOUBLE OFFRE DE BOÎTE DE VITESSES

Un nouveau moteur 1.8 Turbo à injection directe de 280 ch (390 Nm, l'un des meilleurs couples de la catégorie) équipe Nouvelle MEGANE R.S. Le client peut désormais choisir entre 2 boîtes de vitesses : boîte manuelle 6 vitesses (comme sa devancière) ou la nouvelle offre boîte EDC 6 rapports. Idéal pour s'ouvrir à de nouveaux clients.

UNE SUSPENSION INEDITE ET UNE DOUBLE OFFRE DE CHÂSSIS

Uniques sur le segment, les 4 butées hydrauliques de compression permettent un paramétrage nouveau des 2 châssis sans compromis.

Le nouveau châssis Sport offre une conduite sportive, une haute performance mais aussi un confort au quotidien.

Le châssis Cup offre la meilleure efficacité quel que soit le terrain de jeu, en intégrant un différentiel à glissement limité mécanique (sur les 2 boîtes).



POINTS FORTS



R.S. MONITOR S'ENRICHIT AVEC LA VERSION EXPERT

En plus de la technologie de la télémétrie embarquée, R.S. Monitor Expert permet au client de connecter une caméra (dédiée ou celle de son smartphone) et d'enregistrer ses séquences de roulage en profitant des données du véhicule qui seront incrustées sur la vidéo. Revoir, analyser et partager sur les réseaux son parcours devient un jeu d'enfant.

R.S. VISION : 4 FONCTIONS D'ÉCLAIRAGE AUX PERFORMANCES EXCEPTIONNELLES

Avec ce bloc en forme de drapeau à damier, les ingénieurs de RENAULT SPORT ont réussi l'exploit de proposer un éclairage haute performance en associant une technologie exclusive regroupant les fonctions de projecteurs antibrouillard, éclairage de l'intérieur des virages, feux de position et projecteurs longue portée.

R.S. DRIVE, LAUNCH CONTROL, MULTI CHANGE DOWN : DES TECHNOLOGIES POUR ENCORE PLUS DE PLAISIR DE CONDUITE

Grâce au bouton R.S. Drive, le conducteur accède en un appui aux modes Sport et Race.

Avec la boîte de vitesses EDC et le Launch Control, pied gauche sur le frein, appui simultané sur les deux palettes commandant les rapports de la boîte de vitesses et le pied droit enfonçant l'accélérateur... le pilote se retrouve propulsé dans le monde de la course automobile !

Le Multi Change Down permet au pilote de rétrograder en quelques secondes avec les palettes au volant comme dans une voiture de course.

**NOUVELLE MEGANE R.S. :
TECHNOLOGIE ET PERFORMANCE AU SERVICE DE VOTRE PASSION.**

FONDAMENTAUX



PANORAMA DES EQUIPEMENTS



R.S. Vision

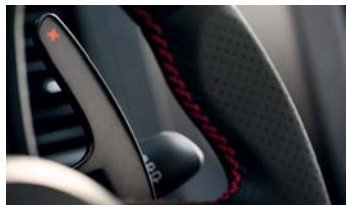

Palettes au volant pour effectuer le Launch Control



Boîte EDC 6



Nouvelle motorisation



4CONTROL



Amortisseurs avec 4 butées hydrauliques de compression

Nouvelle MEGANE R.S. propose de nombreuses évolutions, tout comme MEGANE 3 R.S lors de son lancement.

Elle dispose, en plus des éléments ci-contre, **d'une meilleure agilité à basse vitesse et d'une facilité de conduite à haute vitesse** pour un plaisir de conduite inédit sur Nouvelle MEGANE RS.

La motricité, le freinage, les pneus sportifs améliorés permettent au pilote de repousser ses limites.



5 portes



R.S. Monitor

FONDAMENTAUX

WORLD PREMIERE

01 LIAISON AU SOL : UNE PRÉCISION ET UNE EFFICACITÉ BEST IN CLASS

Comme MEGANE GT, Nouvelle MEGANE R.S. est **le premier véhicule du segment à disposer de la technologie 4CONTROL.**

Inspiré des meilleurs véhicules au monde, RENAULT SPORT a optimisé pour Nouvelle MEGANE R.S. le système 4 roues directrices.

Le châssis 4CONTROL, une innovation signée Renault, permet le braquage des roues arrière (angle maximum : 2,7 °) offrant au conducteur une tenue de route exceptionnelle dans les virages.

Spécialement paramétré pour Nouvelle MEGANE R.S par RENAULT SPORT, il procure encore plus de plaisir de conduite, et permet ainsi de corriger efficacement les imperfections de la route.

En complément du 4CONTROL, les éléments essentiels de **l'ADN RENAULT SPORT** sont repris :

- un TAPI (train avant à pivot indépendant) redessiné,
- des voies élargies,
- des pneus spécifiques,
- des disques/étriers spécifiques avec une efficacité et une endurance accrues, et avec variante bi-matière (option),
- des amortisseurs avec 4 butées hydrauliques de compression, **en exclusivité sur le segment**, pour permettre un typage sans compromis du châssis Sport et du châssis Cup de Nouvelle MEGANE R.S.

4CONTROL PROMET UN PLAISIR DE CONDUITE EN TOUTES CIRCONSTANCES



Agilité

Jusqu'à 60 km/h (100 km/h en mode Race), les roues avant braquent dans le sens opposé des roues arrière diminuant ainsi le rayon de braquage. L'enchaînement de virages est alors plus aisé et la trajectoire est plus précise.



Stabilité

A partir de 60 km/h (100 km/h en mode Race), les roues arrière braquent dans la même direction que les roues avant, le pilote a alors l'impression d'être aux commandes d'un véhicule positionné sur des rails. Dans les courbes à haute vitesse, la stabilité de Nouvelle MEGANE R.S. devient impressionnante.



Plaisir de conduite

Avec ce système 4CONTROL, le pilote profite d'une agilité exceptionnelle, d'une sportivité sans compromis et d'une stabilité à haute vitesse lui permettant de repousser ses limites en toute sécurité.

Le Torsen®

Dans une situation de forte sollicitation, le différentiel à glissement limité de type Torsen® optimise le transfert de couple sur la roue où il y a de l'adhérence. Avec cette technologie associée au châssis Cup, l'efficacité devient inégalable et la motricité sans commune mesure.

FONDAMENTAUX

WORLD PREMIERE

02 UN COMPORTEMENT ET UN CONFORT TAILLÉS POUR LA HAUTE PERFORMANCE

Nouvelle MEGANE R.S. dispose de **la meilleure suspension du segment**, avec ses 4 butées hydrauliques de compression.

Sur route abîmée ou sur chemins de terre, **chaque choc est absorbé par la compression de la suspension**, permettant ainsi au pilote et à ses passagers de profiter d'un confort amélioré.

La tenue de route devient précise et rassurante en toutes circonstances grâce à **un retour extrêmement rapide de l'amortisseur** dans sa position initiale.

Ce système de suspensions de série sur les 2 châssis (Sport et Cup) offre une suspension identique pour un amortissement différent sur chaque châssis :

- Le châssis Sport profite d'une performance et d'une polyvalence améliorée.
- Le châssis Cup profite d'une meilleure efficacité et motricité.

La suspension offre au pilote **des performances** et **un confort routier sans compromis**.

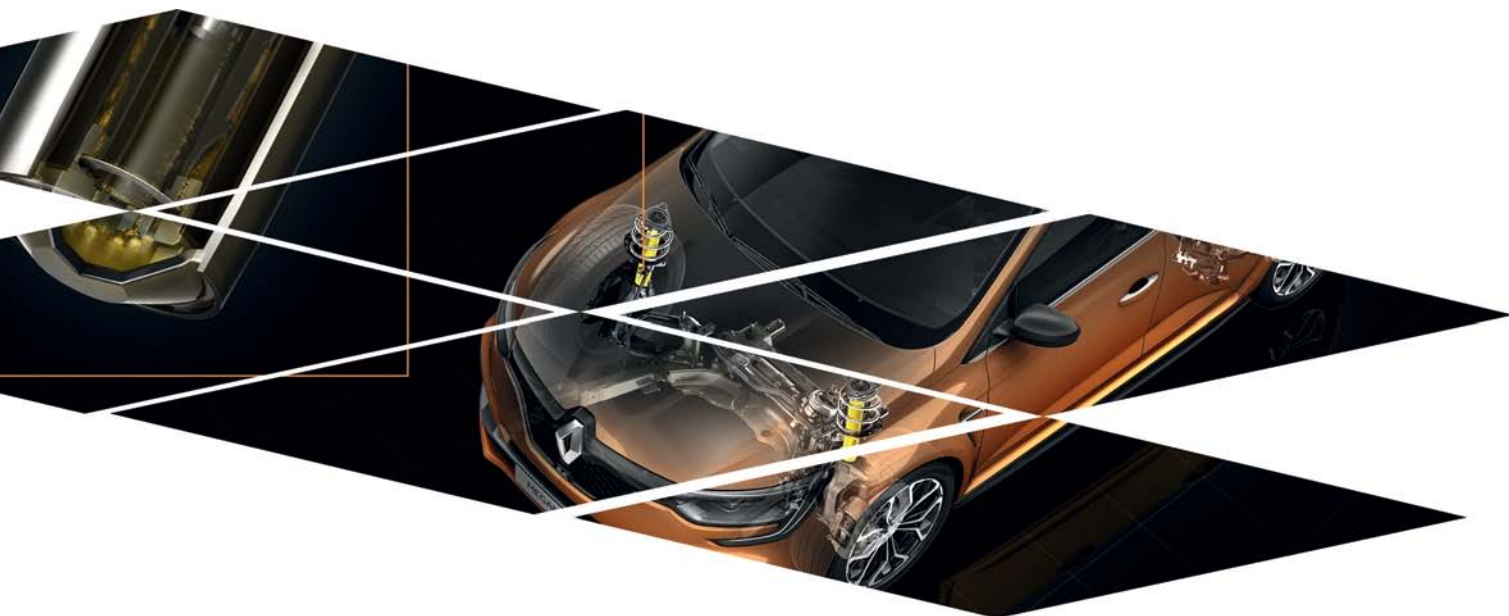

SÉCURITÉ

DES AIDES À LA CONDUITE AU SERVICE DU PILOTE

Nouvelle MEGANE R.S. se dote d'un équipement complet d'aides à la conduite pour assister le pilote à chaque instant, en toutes conditions, pour une sécurité renforcée.

Le pilote, tout en gardant le contrôle de son véhicule, voyage ainsi plus sereinement.

Alerte de franchissement de ligne



Avertisseur d'angle mort



Alerte de distance de sécurité



Freinage actif d'urgence interurbain



Alerte de survitesse avec reconnaissance des panneaux de signalisation



Régulateur de vitesse adaptatif



Aide au stationnement avant/arrière/latéral



Caméra de recul



Fonction cornering (éclairage de virage)



Easy park assist



DESIGN EXTERIEUR

01 QUAND LA R.S. RENCONTRE LE MONDE DE LA F1 : UN DESIGN ICONIQUE

« Qui veut faire de grandes choses doit penser profondément aux détails ». C'est par ces mots de Paul Valéry (écrivain, poète et philosophe français) que l'on pourrait qualifier Nouvelle MEGANE R.S.

Avec **ses éléments extérieurs spécifiques**, **son design** fortement inspiré de la F1 Renault et **ses courbes généreuses**, Nouvelle MEGANE R.S. suscite désirs et émotions.

Ses ailes élargies de 60 mm à l'avant et de 45 mm à l'arrière, ses extracteurs d'air, son diffuseur et son becquet arrière contribuent à une réduction de la traînée et lui confèrent un meilleur aérodynamisme, tout en offrant un style résolument sportif.

Les **technologies empruntées à la F1** viennent parfaire une voiture déjà remarquable...

Au volant de Nouvelle MEGANE R.S., le rêve devient réalité.

02 NOUVELLE MEGANE R.S. : AFFIRMÉE ET PERFORMANTE

	MEGANE GT	NOUVELLE MEGANE R.S.	MEGANE R.S. 2015
Longueur	4 359 mm	4 372 mm	4 299 mm
Porte-à-faux avant	919 mm	916 mm	860 mm
Porte-à-faux arrière	771 mm	786 mm	803 mm
Empattement	2 669 mm	2 669 mm	2 636 mm
Largeur (rétroviseurs rabattus)	1 814 mm	1 874 mm	1 848 mm
Hauteur du véhicule (à vide)	1 447 mm	1 445 mm	1 435 mm



DIMENSIONS

Proportions

- Nouvelle MEGANE R.S. garde sa ligne statutaire établie avec MEGANE 4 et MEGANE 4 GT.
- Une première sur la gamme : 5 portes sur un modèle R.S. pour une habitabilité exceptionnelle.
- Sa large calandre avant associée à la nouvelle signature LED C-Shape permet à Nouvelle MEGANE R.S. d'exprimer toute sa puissance et de se démarquer des autres véhicules.
- Moins de consommation, moins d'émissions que sa devancière, Nouvelle MEGANE R.S. évolue et s'offre de nouvelles perspectives.
- Cette nouvelle ligne inspire à son propriétaire puissance, dynamisme et performances.

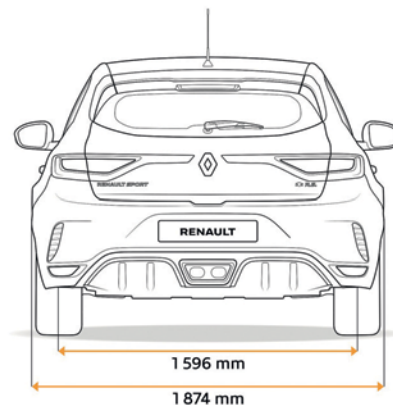
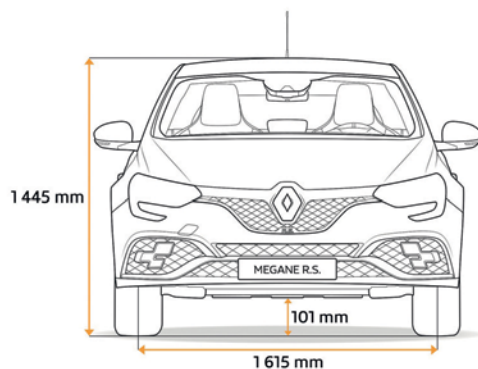
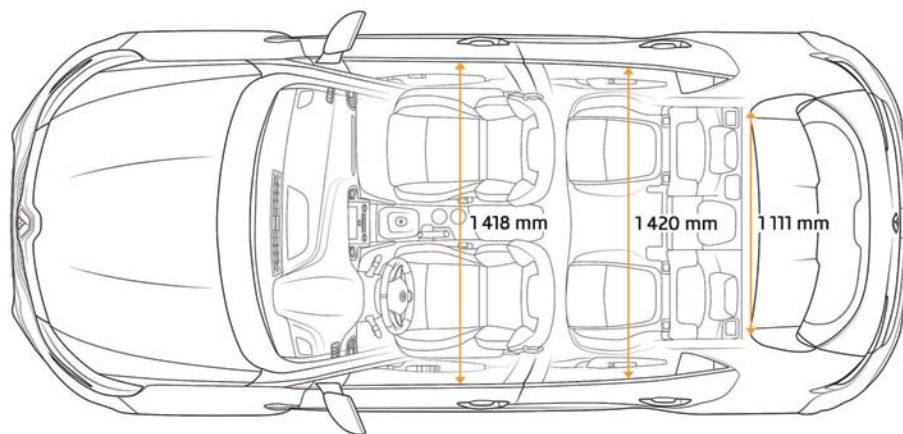
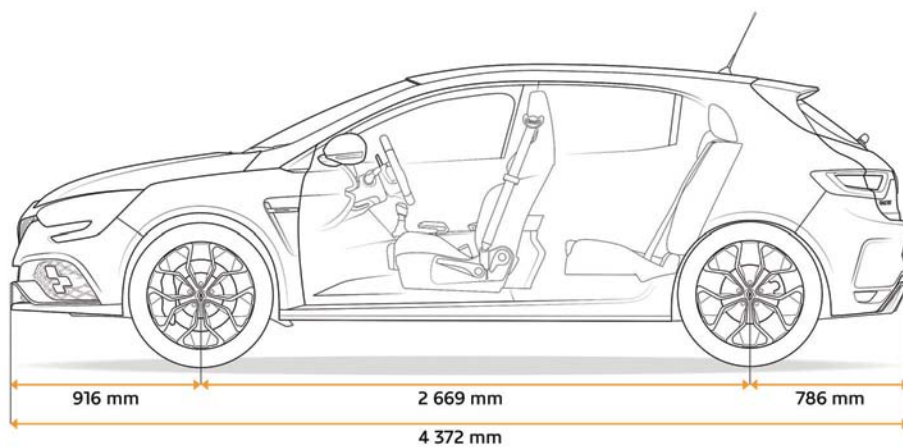

CONCENTRE D'EQUIPEMENTS

PLUS QUE DES DETAILS, DES ATTENTIONS SPECIFIQUES.



1. Bouclier avant Sport
2. Indicateurs de direction R.S. intégré dans C-Shape
3. Logo spécifique R.S. à l'arrière
4. Nouveau logo RENAULT SPORT
5. Nouvelles jantes R.S. 19"
6. Logo spécifique R.S. à l'avant
7. Seuil de porte R.S.
8. Sortie d'échappement centrale
9. Diffuseur arrière spécifique
10. Bouclier arrière sport
11. Nouveau Becquet
12. Grille avant R.S.
13. Logo spécifique R.S. latéral
14. Ailes spécifiques
15. Bavolets spécifiques
16. R.S. Vision
17. Lame avant F1

- Les finitions de Nouvelle MEGANE R.S. affirment son style sportif avec de multiples typages R.S. : logo spécifique, grille avant spécifique, feux C-Shape...
- Sa nouvelle signature lumineuse « RS Vision » contribue à affirmer l'ambition forte de Nouvelle MEGANE R.S.
- Sa lame F1 spécifique avec sa couleur Gun Metal Grey, présente sur le bouclier avant, exprime quant à elle tout le savoir-faire de RENAULT SPORT.
- Les éléments arrière révèlent le caractère, la force et la sportivité de Nouvelle MEGANE R.S.
- Le becquet, les extracteurs d'air, le diffuseur, la canule d'échappement, le bouclier arrière, la face latérale et les bas volets spécifiques sont autant d'éléments qui viennent renforcer son style, résolument sportif.
- Le nouveau logo RENAULT SPORT apposé sur la face arrière renforce l'image de compétition de Nouvelle MEGANE R.S.
- Les jantes viennent parachever un travail visuel de haute volée pour un véhicule définitivement impressionnant.
- Les étriers bi-matière avec le bol en alu offrent un gain de poids de 1,5 kg et un échauffement réduit.
- La nouvelle ligne permet quant à elle de réduire le niveau sonore à haute vitesse et d'en profiter au maximum à basse vitesse.

FOCUS EQUIPEMENT EXTERIEUR

01 R.S. VISION : UNE TECHNOLOGIE FULL LED IDENTITAIRE

La nouvelle face avant intègre la **technologie full LED PURE VISION**. Cette signature lumineuse renforce l'image statutaire de Nouvelle MEGANE R.S. et offre **une vision optimale** quelles que soient les conditions.

Contrairement à MEGANE gamme centrale, elle dispose **des clignotants dans le C-Shape** ainsi que de la signature lumineuse R.S. Vision pour un look distinctif.

R.S. Vision offre de nombreux avantages avec la technologie LED multi-réflecteur.

Ce système se compose de la fonction cornering, d'antibrouillards et d'une longue portée d'éclairage.

Ainsi, les LED sont :

- plus petites : elles permettent d'organiser au mieux les différents faisceaux lumineux,
- plus performantes : 20 % plus puissantes qu'un halogène, elles révèlent une lumière plus blanche que les éclairages ordinaires ainsi qu'un éclairage optimal de près comme de loin jusqu'à 300 m,
- plus fiables : elles disposent d'une durée de vie beaucoup plus longue.



02 TROIS NOUVELLES JANTES SPÉCIFIQUES À LA GAMME R.S.

JANTES 18" ESTORIL GUN METAL GREY



JANTES 19" INTERLAGOS DIAMANTÉE



JANTES 19" INTERLAGOS FULL BLACK



Disponibles sur les 2 châssis.

TEINTES

HUIT TEINTES DONT 1 INÉDITE ET 2 SPÉCIFIQUES À LA GAMME R.S.

**INÉDIT ET EXCLUSIF R.S. :
ORANGE TONIC**



**EXCLUSIF R.S. :
JAUNE SIRIUS**



BLANC GLACIER



GRIS PLATINE



GRIS TITANIUM



ROUGE FLAMME



BLANC NACRÉ



NOIR ÉTOILE



FOCUS EQUIPEMENT INTERIEUR

CONFORT & DESIGN INTERIEUR

01 VISER L'EXCELLENCE : UN DESIGN INTÉRIEUR SPORTIF ET TECHNIQUE

Dès le premier regard dans l'habitacle, **le pilote et ses passagers sont propulsés dans le monde du sport automobile** grâce aux nombreux éléments typés R.S.

- Deux types de sièges baquet sont proposés : tissu et Alcantara®.
- Les sièges de série RENAULT SPORT tissu ou Alcantara® proposent **un design sportif** avec leurs surpiqûres rouges et leurs appuie-tête intégrés avec le logo R.S. cousu. Ils offrent **une très bonne position de conduite** et **un maintien renforcé**. L'Alcantara® (matière technique et sportive) permet au pilote de ne pas glisser sur le siège. À noter que ce garnissage recouvre aussi l'accoudoir central et le volant cuir pleine fleur.
- Une option sièges Recaro sera disponible ultérieurement.
- **Des surpiqûres rouges** sur les panneaux de porte en TEP Carbone (Tissu Enduit Plastique), le levier de vitesses et le frein à main ainsi que sur l'accoudoir central rappellent le côté sportif et vif du véhicule.
- **La signature RENAULT SPORT est omniprésente**, laissant apparaître sa marque sur les protections de portes, la planche de bord et la carte d'accès. Les pédales en alu, proposées avec un revêtement spécial, offrent quant à elles une meilleure adhérence.
- **L'ultime empreinte de la sportivité du véhicule se retrouve avec les commandes au volant** spécifiques à la Nouvelle MEGANE R.S. telles que les palettes en alliage, le bouton R.S. Drive mais aussi sa finition avec ses surpiqûres rouges. Le volant avec le logo R.S. en son centre a été retravaillé et devient plus arrondi pour rappeler visuellement l'univers de la compétition.



FOCUS EQUIPEMENT INTERIEUR

02 UNE TECHNOLOGIE OMNIPRÉSENTE POUR UNE AMBIANCE SOIGNÉE INVITANT AU PLAISIR...

R.S. Monitor : cette application permet via la tablette multimédia 8.7" R-LINK2 de paramétrer et visualiser les informations spécifiques du véhicule telles que : les paramètres moteur, les accélérations longitudinales et latérales, la vitesse en courbe (sans acquisition de data supplémentaires), les itinéraires sur une carte satellite, etc.



• Pour en savoir plus sur MULTI-SENSE : voir fiche transverse.

- **R.S. Maintenance** vient compléter cette offre en proposant de visionner la durée et le kilométrage parcouru depuis le dernier entretien des plaquettes de frein, des pneus, etc. Il offre aussi la possibilité de découvrir au travers d'une animation en temps réel l'angle de braquage des roues du 4CONTROL. R.S.
- **R.S. Monitor Expert & caméra externe** : nouveauté exclusive sur le segment, Nouvelle MEGANE R.S. donne la possibilité au conducteur de retrouver les informations du R.S. Monitor sur son smartphone via Bluetooth avec l'application R.S. Monitor Expert. Il peut ainsi visualiser ses enregistrements vidéo réalisés avec tout type de caméra externe et les comparer aux informations enregistrées avec R.S. Monitor.
- **Le compteur TFT 7"** personnalisable donne les informations en temps réel sur le régime, la vitesse, les aides à la conduite, etc.
- **Le MULTI-SENSE*** permet au véhicule de s'adapter aux envies du conducteur en paramétrant totalement les 5 modes de conduite différents : Comfort, Normal, Sport, Perso et un dédié à la R.S., le mode Race. Ce dernier permet une utilisation optimisée sur circuit avec la déconnection de l'ESP.
- Les modes de conduite Sport et Race sont accessibles via le bouton R.S. Drive (raccourci).
- Selon le mode choisi, l'affichage du tableau de bord, la transmission, la réponse à la pression sur la pédale d'accélération, les lois de passage de vitesses de la boîte EDC, la réactivité du châssis 4CONTROL, la variation de l'effort au volant, le couple, etc., se retrouvent immédiatement modifiés pour des sensations décuplées.

FOCUS EQUIPEMENT INTERIEUR

03 UNE SPORTIVE POUR LES MÉLOMANES...

Développé par RENAULT, **le nouveau système audio** plonge le pilote dans une immersion auditive totale.

La technologie Arkamys, pensée pour permettre des sensations auditives similaires à celles d'un auditorium, propose au pilote **un rendu sonore unique et exceptionnel**. Le système surveille la charge sur la pédale et ajuste l'intensité du son.

Ainsi, l'expérience de conduite est magnifiée lors des phases d'accélération, offrant au pilote toute la puissance sonore et sensorielle de la R.S.

Cette technologie est couplée au système BOSE® Sound System (option) constitué de 10 haut-parleurs à la sonorité exemplaire et d'un caisson de basse dans le compartiment coffre, répartis selon un schéma d'implantation spécifique au sein de la structure du véhicule ; le pilote se voit ainsi submergé par les différentes sensations auditives d'une véritable conduite sportive.

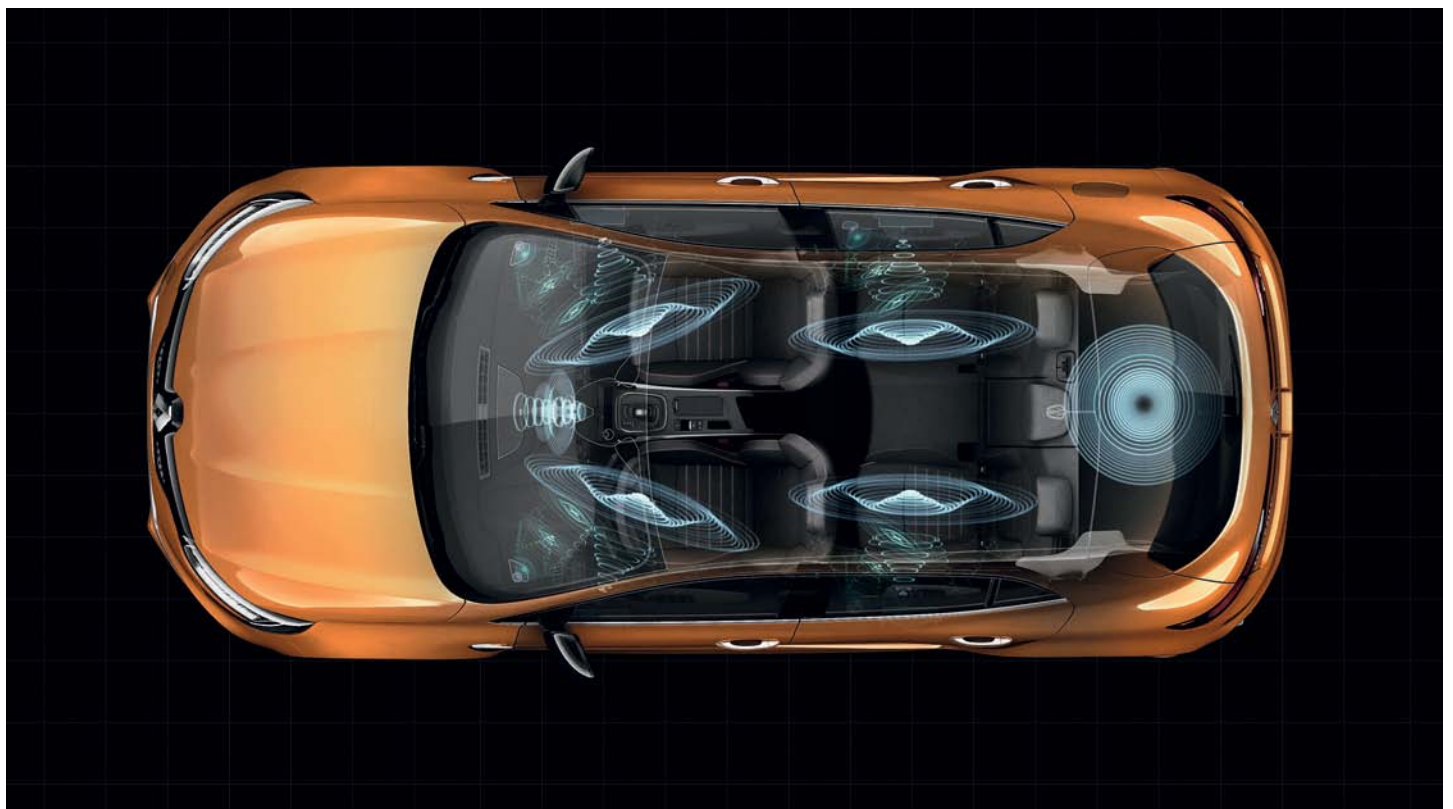

GAMMES: MOTORISATIONS...

BEST IN CLASS

VERSION	R.S. 280 EDC	R.S. 280 BVM
Puissance fiscale	17	17
Carburant	Essence (SP95E10 / SP98)	Essence (SP95E10 / SP98)
Norme de dépollution	Euro 6b	Euro 6b
MOTEURS		
Type de moteur (injection / turbo)	4 cylindres turbo injection directe	4 cylindres turbo injection directe
Cylindrée (cm ³)	1798	1798
Alésage x course (mm)	79,7 x 90,1	79,7 x 90,1
Nombre de cylindres/soupapes	16	16
Puissance maxi kW CEE (ch) au régime de (tr/min)	280ch à 6000tr/min	280ch à 6000tr/min
Couple maxi Nm CEE (m.kg) au régime de (tr/min)	390Nm de 2400tr/min à 4800tr/min	390Nm de 2400tr/min à 4800tr/min
Type de distribution	Chaîne	Chaîne
Volets pilotés	non	non
Filtre à particules	non	non
Stop & Start et récupération d'énergie au freinage	oui	oui
BOÎTE DE VITESSES		
Type de boîte de vitesses	Boîte automatique EDC à double embrayage	Boîte manuelle BVM
Nombre de rapports	6	6
PERFORMANCES		
Aérodynamique SCx (m ²)	0,78	0,78
Vitesse maxi (km/h)	250	255
400 m D.A. (s)	14	14
1 000 m D.A. (s)	25	25
0-100 km/h (s)	5,8	5,8
CONSUMMATIONS ET ÉMISSIONS*		
Cycle mixte (l/100km) - NEDC	6,9 (18p) / 7 (19p)	7,1 (18p) 7,2 (19p)
CO ₂ cycle mixte (g/km) - NEDC	155 (18p) / 158 (19p)	161 (18p), 163 (19p)
Cycle urbain (l/100km) - NEDC	8,4 (18p), 8,5 (19p)	9,1
Cycle extra-urbain (l/100km) - NEDC	6 (18p), 6,1 (19p)	6 (18p), 6,1 (19p)
Capacité du réservoir (l)	50	50

...ET PERFORMANCES

VERSION	R.S. 280 EDC	R.S. 280 BVM
AIDES À LA MAÎTRISE DE LA CONSOMMATION		
Mode Eco	Intégré au mode Comfort	Intégré au mode Comfort
DRIVING ECO2	-	-
LIAISON AU SOL - DIRECTION ET TRAINS		
Direction assistée électrique	oui	oui
R-EPS Direction mécanique & crémaillère assist. électrique	oui	oui
Diamètre de braquage entre trottoirs (m)	10,3	10,3
FREINAGE		
Avant : disque ventilé Ø (mm)	355	355
Arrière : disque plein Ø (mm)	290	290
Système d'assistance au freinage d'urgence	Oui	Oui
Système de contrôle de stabilité - ESC	Oui	Oui
ROUES ET PNEUMATIQUES		
Jantes / Homologation	J18/19	J18/19
Taille des pneumatiques - Jantes 18" de série	235/40 R18	235/40 R18
Taille des pneumatiques - Jantes 19" en option	245/35 R19	245/35 R19
Roues directrices	4	4
Kit gonflage	Série	Série
Roue de secours	non	non
MASSES (kg)		
Masse à vide (MVODM) min	1 430	1 407
Maxi totale autorisée en charge (MMAC)	1 930	1 905
Masse totale roulante autorisée (MTR)	1 930	1 905
Masse maxi remorquable freinée (dans la limite du MTR)	-	-

* La consommation de carburant, comme l'émission de CO², est homologuée conformément à une méthode standard et réglementaire. Identique pour tous les constructeurs, elle permet de comparer les véhicules entre eux. La consommation en usage réel dépend des conditions d'usage du véhicule, des équipements et du style de conduite du conducteur. Pour optimiser la consommation, se référer aux conseils consultables sur www.renault.fr.

FOCUS SAVOIR-FAIRE RENAULT SPORT

TOUT LE SAVOIR-FAIRE DE RENAULT SPORT DANS NOUVELLE MEGANE R.S.

01 UN MOTEUR ÉLITISTE ET PERFORMANT



Nouvelle MEGANE R.S. dispose du nouveau moteur 1.8 Turbo de 280 ch (390 Nm) de l'Alliance, optimisé par RENAULT SPORT et RENAULT SPORT F1, et offre des performances et un couple de référence.

Ce moteur se caractérise par **une consommation de carburant** réduite par rapport à sa devancière (6,9l/100 km avec les palettes au volant 6 vitesses et 7,2 l/100 km pour la boîte manuelle 6 vitesses) et entre 155 et 163 g/km selon versions et options. Il dispose également d'un couple plus élevé (390 Nm) et délivre une puissance supérieure (280 Ch).

La gestion de l'énergie est améliorée avec **le management de la charge de la batterie** (« Energy Charge Management »), qui permet un rechargement des batteries durant les phases de freinage et de décélération.

Les disques de frein, la ligne d'échappement, les éléments de carrosserie et les jantes profitent elles aussi d'un poids revu à la baisse.

La gestion électrique du circuit de refroidissement permet au véhicule **une consommation de carburant revue à la baisse** lors des phases de démarrage à froid.

Exclusif sur Nouvelle MEGANE R.S., le nouveau turbo à roulement à billes propose un bon compromis entre le couple à bas régime et celui à pleine puissance, offrant un gain de rapidité de 25 % face à son prédécesseur.

EXCLUSIVE

02 DES INNOVATIONS ISSUES DES VOITURES LES PLUS PRESTIGIEUSES

Une première pour Nouvelle MEGANE R.S. : **une double offre de boîtes de vitesses**, une boîte automatique EDC et une boîte manuelle MT. La boîte de vitesses EDC à 6 rapports permet des changements de rapport rapides et performants. La boîte de vitesses MT propose au pilote intensité et sportivité, lui permettant de passer ses rapports au ressenti. Cette double offre permet à Nouvelle MEGANE R.S. **de répondre aux besoins de tous les clients et ainsi couvrir un marché plus large**.

Les palettes uniquement disponibles avec la boîte EDC et issues du monde sportif offrent **une conduite des plus agréables** avec des passages de vitesses ultra-rapides (Multi Change Down).

Les constructeurs les plus prestigieux tels que Ferrari et Lamborghini équipent d'ores et déjà leurs véhicules de ce système. Ainsi, en maintenant engagée la palette gauche lors du freinage, le pilote bénéficie d'un rétrogradage extrêmement rapide.

FOCUS SAVOIR-FAIRE RENAULT SPORT

03 LAUNCH CONTROL : 3, 2, 1... DÉCOLLAGE !

Une fois le mode Sport enclenché, maintenez les 2 palettes au volant simultanément, engagez la pédale de frein et enfoncez la pédale de l'accélérateur en relâchant le frein pour **être propulsé à pleine vitesse en un temps record !**
À noter que cette technologie est uniquement disponible sur la boîte EDC.

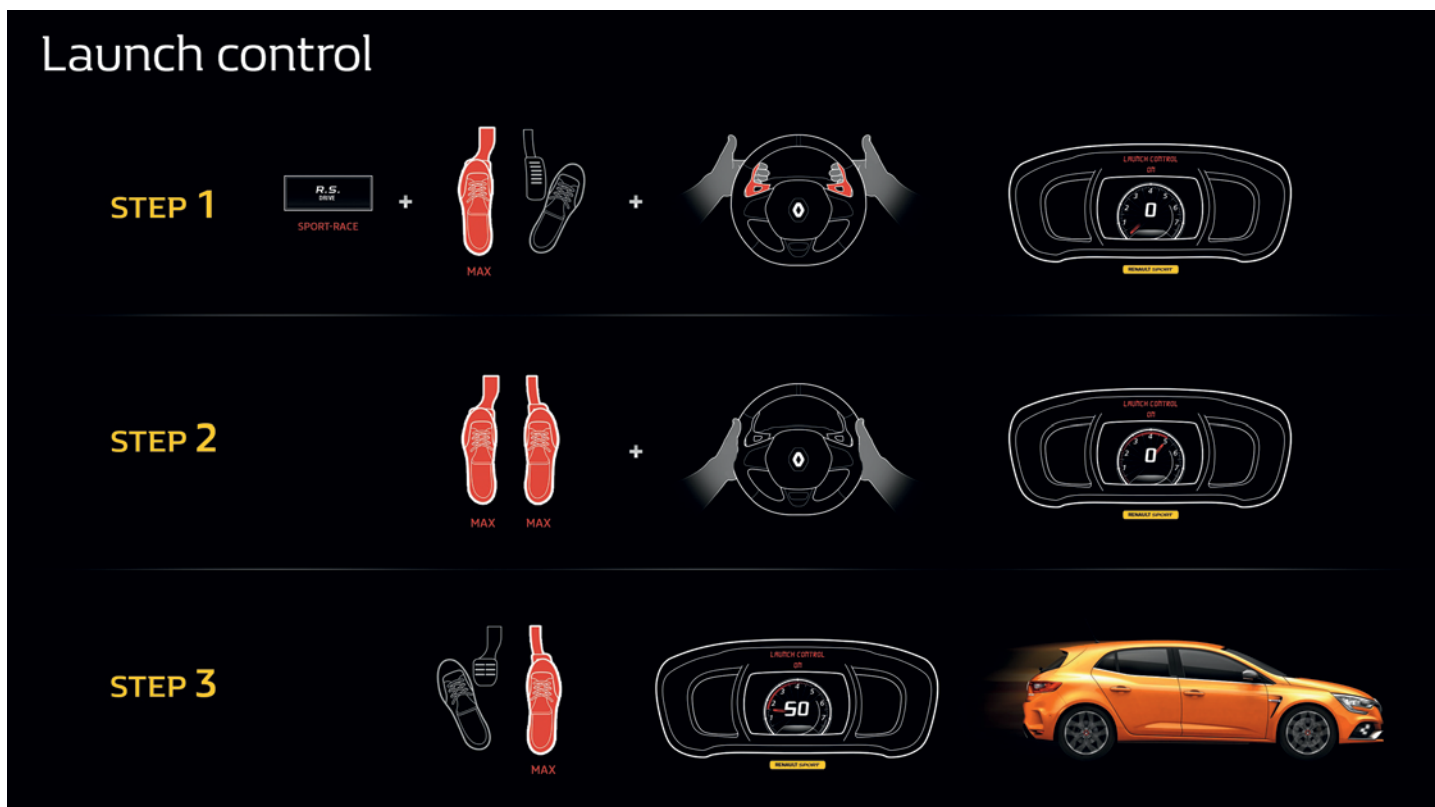

CIBLE

LE PROFIL CLIENT R.S.

Nombreux sont les éléments permettant de préférer Nouvelle MEGANE R.S. à n'importe quel autre modèle concurrent... À vous d'en faire une référence.

Vos arguments de vente s'adressent à un client dont la toute première raison d'achat est la performance. Ensuite viennent le style, l'expression d'un statut. Le prix n'est pas un frein à l'achat pour un véhicule de ce segment.

Votre client apprécie :

HAUTE PERFORMANCE

- 4CONTROL exclusif sur Nouvelle MEGANE R.S.
- Moteur de l'Alliance retravaillé de 280 ch (390 Nm) pour une sportivité affirmée et un plaisir de conduite immédiat
- Launch Control
- Palettes au volant exclusivement associées à la boîte de vitesses EDC
- Double offre de boîtes de vitesses : EDC à double embrayage et manuelle 6 vitesses
- Mode Race
- Bouton R.S. Drive
- Différentiel à glissement limité Torsen®
- Nouveau châssis Sport et châssis Cup
- Amortisseurs à 4 butées hydrauliques de compression

DESIGN ET QUALITÉ PERÇUE

- Image perçue
- Design racé
- Style résolument sportif
- Une nouveauté attendue depuis 2 ans
- Signature LED R.S. Vision et clignotant « C-Shape »
- Finition typée R.S.
- Nouveauté : becquet, diffuseur, échappement, logo
- Sièges sport & Alcantara®

CONCENTRÉ TECHNOLOGIQUE

- Renault R-LINK2
- Renault MULTI-SENSE, expérience de conduite personnalisable (5 modes de conduite, couleurs et son)
- Une expérience sonore double : Arkamys & Bose® Sound System
- Management de la charge de la batterie (Energy Charge Management)
- R.S. Monitor et Expert
- Tablette multimédia 8,7"

SÉCURITÉ

- EURO NCAP 5 étoiles
- 4CONTROL pour plus de stabilité et évitement d'obstacles
- Aides à la conduite multiples : Easy Park Assist, freinage actif d'urgence interurbain, alerte de franchissement de ligne, etc.
- Pneus dédiés à la sportivité

Ce client est tout à la fois : passionné, connaisseur, ancien possesseur de véhicule sportif ou de MEGANE R.S., féru de technologie, à la recherche de performance, à la recherche de sportivité, à la recherche de plaisir.

ACCUEIL CLIENT

UN ACCUEIL EXCLUSIF DIGNE DU MONDE SPORTIF

Le (futur) client de Nouvelle MEGANE R.S. est un connaisseur, il a déjà une opinion sur le produit : il s'est renseigné, soit sur Internet (forums, réseaux sociaux), soit via son réseau personnel : rassemblements automobiles, connaissances possédant d'anciens modèles MEGANE R.S. ou déjà clients de MEGANE R.S.

Il souhaite être conforté dans son choix ; Nouvelle MEGANE R.S. répond-elle à toutes ses attentes de performance et envies ?

C'est pourquoi vous vous devez de lui réserver **un accueil sur mesure**, à l'instar de celui d'un pilote de compétition dans son écurie : établir une relation personnelle de confiance, lui réserver dès la présentation du véhicule un instant unique et faire de l'essai dynamique un moment inoubliable.

Tous les paramètres sont réunis : **performance, design, technologie...** pour réussir cette étape.

Faire du rêve... une réalité

- Je présente le véhicule comme si je l'avais toujours possédé en me concentrant sur ce que j'ai découvert de mon client.
- Je lui propose de découvrir le design extérieur et intérieur du véhicule en expliquant succinctement mais clairement les nouveautés disponibles : nouvelle motorisation de l'alliance (coopération entre RENAULT SPORT et RENAULT SPORT F1), nouvelle identité visuelle, R.S. Vision, design aérodynamique, R.S. Monitor Expert, MULTI-SENSE, siège Sport et détails F1 (Lame RENAULT SPORT F1).
- Je présente les équipements liés à la motorisation issue du monde de la compétition automobile.
- Je confirme mes arguments par un essai dynamique spécialement pensé pour Nouvelle MEGANE R.S. afin de combler les attentes de mon client (Launch control, 4CONTROL, R.S. Monitor Expert, amortisseurs à 4 butées hydrauliques de compression, bouton R.S. Drive).
- Je présente des offres claires et sur-mesure à mon client pour un véhicule sportif haut-de-gamme : services, prix avec options, contrats de services, garantie, montée en gamme avec Nouvelle MEGANE R.S. Trophy.



Assurer un accueil de renom

- J'accueille le client comme sur les stands.
- Je suis à l'écoute de mon client et j'identifie ses souhaits.
- Je reformule ses besoins et envies.
- Je fais preuve d'empathie et je partage avec lui les points forts autour de Nouvelle MEGANE R.S. en m'appuyant sur les supports mis à ma disposition.

Faire de votre client un V.I.P. : Very Important Pilot

- Mon client doit ressentir la prestation qu'il reçoit comme une attention particulière. Il doit se sentir unique, guidé et assisté à chaque instant. Ces mêmes composantes qui ont fait de Renault une marque reconnue dans le monde du sport automobile.

PRESENTATION EN 5 ETAPES

LES 5 ETAPES CLES POUR UNE DECOUVERTE EXCLUSIVE DE NOUVELLE MEGANE R.S.

Réaliser une découverte du véhicule en 5 étapes est essentiel dans le processus de vente.

Présenter les points forts et les spécificités de Nouvelle MEGANE R.S. sont des éléments déterminants pour le client qui lui permettent de se positionner ou non sur ce véhicule.

Vous devez provoquer chez votre client un **réel intérêt** et **réaliser une présentation sur-mesure** de Nouvelle MEGANE R.S.

01 FACE AVANT

Une nouvelle face avant

- Nouveau logo spécifique R.S. sur la face avant et latérale pour une reconnaissance immédiate.
- Boucliers avant sport avec lame F1 issue du sport automobile.
- Grille de calandre spécifique R.S. pour un look typé sport.
- Éclairage LED R.S. Vision plus performant, plus compact et avec une longue durée de vie.
- Indicateurs de direction intégrés dans le C-Shape pour être remarquable en toutes circonstances.

Une motorisation sportive

- Nouveau moteur 1.8 Turbo de 280 ch de l'Alliance développé par RENAULT SPORT.
- 2 boîtes à 6 vitesses : une à double embrayage EDC ou une boîte manuelle pour une conduite sportive adaptée à chaque profil client.
- Un amortissement hors du commun avec 4 butées hydrauliques de compression améliorant le comportement du véhicule selon les différents types de route.



02 FACE LATÉRALE

Un aérodynamisme travaillé

- Ligne sportive et statuaire pour des performances accrues.
- Style ras du sol et sportif (2/3-1/3).
- Design spécifique des ailes, bas de caisse et des extracteurs d'air pour une réduction de la prise au vent.
- Rétroviseurs de couleur noire.
- Jantes diamantées exclusives 18" ou 19".



03 FACE ARRIÈRE

Une assise sportive

- Afin d'asseoir son design et son look sportif, Nouvelle MEGANE R.S. propose un nouveau becquet, ainsi qu'un nouveau diffuseur et une canule d'échappement centrale.
- Les logos R.S. et RENAULT SPORT sont présents pour une identification immédiate comme sur la face avant.

PRESENTATION EN 5 ETAPES

04 UN ESPACE INTÉRIEUR OPTIMISÉ POUR LA PERFORMANCE

- Espace à bord préservé même pour une sportive.
- Le confort thermique (Dual zone automatic climate control) pour une sensation de bien-être à bord.
- Renault MULTI-SENSE propose 5 modes de conduite dont un mode Race permettant à chaque profil de pilote d'éprouver un plaisir de conduite personnalisé.

05 POSITION DE CONDUITE : LE CONFORT D'UNE GT DANS UNE R.S. INSTALLATION DANS LE COCKPIT, ALLUMAGE DES COMMANDES, PARÉ AU DÉCOLLAGE...

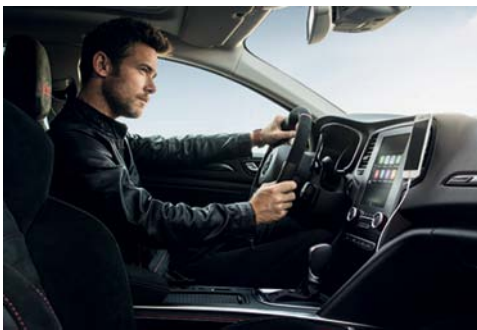

- Les sièges baquet typés « sport » pour une assise confortable et sportive.
- Une finition Alcantara proposant un design graphique excitant avec des inserts logos RENAULT SPORT et des surpiquûres rouges.
- Ciel de toit foncé pour une ambiance sportive (sauf option toit ouvrant).
- Un typage R.S. omniprésent dans l'habitacle pour ressentir l'esprit sportif du véhicule.
- Des revêtements spéciaux pour une sensation de sportivité à chaque instant.
- Un écran 8,7" et R-LINK2 pour personnaliser en tout point son véhicule.

06 UNE VOITURE TAILLÉE POUR LA COURSE...



- Le nouveau châssis 4CONTROL offre une réponse immédiate dans chaque situation de conduite.
- Le Launch Control issu des sportives de prestige permet un démarrage « collé au siège » digne d'une F1.
- Les palettes au volant donnent lieu à des passages de vitesses courts et rapides pour une conduite sportive ultime.
- Le bouton R.S. Drive permet au pilote d'ajuster le comportement routier de son véhicule en un instant.
- La double offre Arkamys et Bose permet un rendu sonore digne d'un auditorium en proposant une expérience de haute qualité.

...UNE 5 PORTES POUR UN DESIGN DÉDIÉ À LA PERFORMANCE

Un espace arrière sportif

- Disposant désormais de 5 portes, Nouvelle Mégane R.S. est pratique au quotidien tout en conservant son caractère dynamique, expressif et sportif.
- La banquette arrière est ergonomique et offre un confort sportif aux passagers avec des sièges enveloppants.
- En version textile ou Alcantara, la banquette arrière dispose d'un accoudoir central prolongeant ainsi le confort des passagers.
- La banquette arrière rabattable offre la possibilité d'une configuration 2/3-1/3.

FICHE D'ESSAI DYNAMIQUE

À FAIRE

À DIRE

1. ACCUEIL À BORD

Scénario d'accueil

Nouvelle MEGANE R.S. détecte la carte main libre et vous accueille.

2. INSTALLATION ET DÉCOUVERTE DU POSTE DE CONDUITE

R.S. Monitor et R.S. Monitor Expert

- Montrer les différents affichages des performances enregistrées sur l'écran du système R-LINK2.
- Expliquer R.S. Monitor Expert, comme nouveauté qui permet de connecter une caméra et d'enregistrer les différentes séquences de roulage.

Avec R-LINK2, vous pouvez afficher grâce au R.S. Monitor vos performances et les enregistrer.

De plus, avec R.S. Monitor Expert, vous pourrez filmer, visionner vos performances et les partager sur les réseaux sociaux.

Bouton R.S. Drive

- Expliquer les différents modes accessibles avec le bouton R.S. Drive en demandant au client lequel il souhaiterait tester (Sport ou Race)
- Montrer comment déconnecter l'ESP.

Nous pourrions modifier les modes plus tard via ce bouton R.S. Drive lorsque vous prendrez la route.

Multi Change Down

- Montrer les palettes derrière le volant et la boîte EDC.

Cette fonction vous permettra de changer de vitesse lors des freinages par une simple action longue sur la palette gauche. Nous l'essaierons lors de l'essai sur route/circuit.

Aides à la conduite (ADAS)

- Décrire les ADAS : Système d'alerte de distance de sécurité, Avertisseur d'angle mort, Park Assist, etc.
- Expliquer leurs fonctions et utilités.
- Montrer et expliquer l'affichage sur l'écran TFT.
- Inviter le client à cliquer via R-LINK2 sur le menu « Véhicule » et montrer les ADAS.

Toutes les informations d'aides à la conduite sont visibles et disponibles à tout instant sur les différents écrans du véhicule.

Aide au stationnement/caméra de recul

- Montrer que le contrôle de la distance lors du stationnement est visible sur l'écran et réaliser un créneau ou une sortie de stationnement.

La caméra de recul vous aide dans les manœuvres de stationnement arrière.

FICHE D'ESSAI DYNAMIQUE

À FAIRE

À DIRE

3. ESSAI SUR ROUTE

- Inviter le client à prendre le volant.
- Demander au client d'ajuster son siège et les rétroviseurs.
- Demander au client ce qu'il ressent.
- Proposer au client un essai circuit (selon possibilités).

Essai routier / circuit R.S. Monitor

- Sur une route dégagée (faites attention aux distances de sécurité), alterner entre les différents modes : Normal, Sport et Race.
- Montrer les différents écrans de performance parmi les 5 disponibles.
- Réaliser un focus sur le mode Race.
- Demander au client de donner ses impressions.

R.S. Drive

- Inviter le client à essayer les différents modes avec le bouton R.S. Drive avec l'accès aux modes Sport (courte pression) et Race (longue pression).

Multi-Change Down

- Expliquer le principe du multi-rétrogradage accéléré.

4CONTROL

- Quel est l'intérêt de l'utilisation du système 4CONTROL ? La démonstration est essentielle.
- En ville à basse vitesse (< 60 km/h), demander au client de réaliser un virage serré.
- Sur route (> 60 km/h), choisir une route sinueuse pour tester la précision du véhicule.

Toutes les commandes sont facilement accessibles.

Voici vos performances en temps réel.

Mettons en marche le chronomètre pour le prochain tour (sur circuit).
Arrêtez-vous sur la ligne de départ, nous allons passer sur l'écran de performances (0-100 km/h et 0-400 m).
Souhaitez-vous changer d'écran ?
Ressez-vous la différence ?
Le mode Race offre une sensation de sportivité intense comme dans une voiture de compétition.

Appuyez sur le bouton R.S. Drive afin de modifier le mode et de passer en mode Race.

Ressez-vous la différence ?

Maintenez la palette de gauche enfoncée et appuyez fort avec votre pied sur le frein.

Avez-vous remarqué la rapidité de changement de rapport ?

Sentez-vous la maniabilité facilitée, l'agilité dans les virages serrés, la stabilité dans les courbes à haute vitesse, la direction plus courte et plus directe ?

4. SÉCURITÉ DES PASSAGERS

Proposer au client de tester les ADAS qui l'intéressent.

Ces aides à la conduite garantissent votre sécurité tout au long du trajet.

Alerte de franchissement de ligne

- Suggérer au client de franchir la ligne blanche sans mettre le clignotant.

L'alerte est activée à partir de 70 km/h si vous dépassez la ligne médiane sans mettre votre clignotant.

FICHE D'ESSAI DYNAMIQUE

À FAIRE

À DIRE

4. SÉCURITÉ DES PASSAGERS

Avertisseur d'angle mort

- Montrer l'indicateur présent dans le rétroviseur.
- Inviter le client à dépasser un véhicule.

12 capteurs détectent les dépassements et vous alertent s'il y a une présence dans votre angle mort.

Avertisseur de dépassement de vitesse avec reconnaissance des panneaux de signalisation

- Inviter le client à découvrir la fonction de reconnaissance de la limite de vitesse.

L'écran indique la dernière vitesse lue sur le trajet et vous informe si vous la dépassez.

Régulateur de vitesse adaptatif

- Informer le client que le régulateur de vitesse adaptatif permet de maintenir une distance de sécurité avec le véhicule de devant.

Avec le régulateur adaptatif, le véhicule ralentit lorsque la voiture précédente freine et accélère à nouveau quand la route est dégagée.

Alerte de distance de sécurité

- Inviter le client à se rapprocher du véhicule qui le précède. Montrer le changement d'indication du tableau de bord qui passe du vert à l'orange puis au rouge.

Le témoin d'affichage indique la distance de sécurité à maintenir. Si le témoin est vert, la distance est parfaite. Orange ou rouge, il est temps d'ajuster la distance par rapport au véhicule précédent.

Aide au freinage actif d'urgence

- Informer le client des conditions d'activation de ce système (ce test ne doit pas être réalisé en conditions réelles pour des raisons de sécurité).

Le véhicule détecte un véhicule trop proche et déclenche un freinage d'urgence afin d'éviter une collision avec le véhicule le précédant.

5. INGÉNIOUSITÉ DU VÉHICULE

Aide au stationnement

- Inviter le client à se garer en utilisant l'aide au stationnement Easy Park Assist et/ou la caméra de recul.

Retirez vos mains du volant et suivez les instructions à l'écran. Vous gardez toujours le contrôle du frein, de l'accélérateur et du levier de vitesse.

En mode manuel avec la caméra de recul, les courbes de couleurs vous donnent un aperçu de la distance qui vous sépare de l'obstacle.

FICHE D'ESSAI DYNAMIQUE

À FAIRE

À DIRE

6. PERSONNALISATION DU VÉHICULE

MULTI-SENSE

- Demander au client quels sont ses modes de conduite préférés (Comfort, Perso, Normal, Sport, Race).
- Demander au client quel style d'ambiance il souhaiterait.

Avez-vous ressenti la réactivité de la réponse moteur, la fermeté de la direction et le temps de passage des rapports plus court ?

Souhaitez-vous créer une ambiance sur mesure ?

Systeme audio Bose®

- Demander au client quel type de musique il préfère et le laisser conduire dans son environnement audio et visuel de son choix.

Laissez le client profiter du son...

Compatibilité Android Auto™ et Apple CarPlay™

(Téléchargez et installez l'application Android Auto™ depuis la plateforme de téléchargement d'applications de votre smartphone. Pas de téléchargement nécessaire pour l'environnement Apple™)

- Branchez le téléphone au port USB du système multimédia.
- Appuyez sur la touche affichant le nom de l'application concernée (seulement pour Android Auto™) à l'écran du véhicule.
- Une fenêtre s'affiche sur l'écran de votre système multimédia pour vous informer qu'il faut accepter les clauses de confidentialité.
- Validez en appuyant sur « Accepter » sur le smartphone.
- Appuyez à nouveau sur la touche (Android Auto™/CarPlay™) à l'écran d'accueil du système multimédia de votre véhicule.
- L'application se lance sur le système multimédia.

Expliquer au client comment créer une réplique de son smartphone avec AndroidAuto™ ou CarPlay™ pour qu'il puisse profiter de certaines de ses applications sur l'écran R-LINK2.

7. RÉSULTAT DE L'ESSAI DYNAMIQUE

- Bilan de l'essai dynamique.
- Noter les remarques du client en spécifiant les fonctions que le client n'a pas pu utiliser.
- Lui préparer une proposition commerciale.
- S'assurer de bien l'accompagner sur la prochaine étape.
- Proposer des rencontres après-vente dans l'esprit R.S. : essai circuit, invitation spectateur rallye, etc.

Êtes-vous satisfait de cet essai ?

Qu'avez-vous apprécié durant cet essai ?

Que pensez-vous de Nouvelle MEGANE R.S. ?

GAMME, OPTIONS ET PACKS

LA GAMME R.S. : LA SPORTIVITE INCARNEE

La personnalisation est indispensable sur Nouvelle MEGANE R.S. afin d'offrir au client la possibilité de se créer un véhicule sportif sur mesure. C'est pourquoi de nombreuses technologies et options sont proposées telles que le Pack Cup, le R.S. Monitor Expert, l'Affichage tête haute, etc.

ÉQUIPEMENT DE SÉRIE	ÉQUIPEMENT EN OPTION
<ul style="list-style-type: none">• Moteur 1.8 l Turbo de 280 ch (390 Nm)• Double offre de boîtes de vitesses : boîte de vitesses EDC à 6 rapports et boîte manuelle BVM à 6 rapports (version BVM disponible ultérieurement)• Châssis RENAULT SPORT avec 4CONTROL et 4 butées hydrauliques de compression• Carrosserie sportive spécifique (lame avant F1, becquet arrière, bavolets spécifiques, indicateur de direction R.S, diffuseur arrière spécifique, bouclier avant/arrière Sport, ailes spécifiques, seuil de porte R.S.)• MULTI-SENSE (5 modes avec un mode Race spécifique)• Cockpit sportif et ergonomique avec sièges baquets• Badge spécifique R.S.• Étriers de frein Brembo® gris• Écran capacitif 8,7" avec radio numérique DAB• Jantes alliage 18" ESTORIL Gun Metal Grey• Ligne d'échappement spécifique• Sellerie textile R.S.• Signature lumineuse R.S. VISION• Volant cuir R.S. avec point zéro	<ul style="list-style-type: none">• Affichage tête-haute• Disques de frein bi-matière (disponible ultérieurement)• Pack Easy Parking• Jantes alliage 19" INTERLAGOS diamantées noires• Jantes alliage 19" INTERLAGOS Full Black• Pack Alcantara (sellerie et volant)• Pack Cup : châssis Cup + étriers de freins rouges + différentiel à glissement limité (disponible ultérieurement)• Radio numérique son Bose® Sound System• Régulateur de vitesse adaptatif (disponible ultérieurement)• R.S. Monitor• R.S. Monitor Expert• Siège RECARO® (disponible ultérieurement)• Toit ouvrant électrique• Teintes exclusives Orange Tonic et Jaune Sirius

GAMME, OPTION ET PACKS



FOCUS

UNE VERSION POUR LES PURISTES : NOUVELLE MEGANE R.S. TROPHY

Une version « Trophy » à 300 ch et 400 Nm

En complément de Nouvelle Mégane R.S., Renault Sport proposera en fin d'année 2018 une version « Trophy » avec un moteur de 300 ch et 400 Nm.

Prochainement dans vos show-room...



À noter : un support de formation dédié sera disponible au lancement de Nouvelle MEGANE R.S. Trophy.

GUIDE DE MISE EN MAIN

UNE MISE EN MAINS UNIQUE

La mise en mains représente l'un des moments clés de la relation avec votre client. Nouvelle MEGANE R.S. est un véhicule complet avec des équipements multiples. C'est pourquoi il est primordial de maîtriser totalement les équipements de Nouvelle MEGANE R.S., les différentes manipulations à réaliser sur l'écran tactile ainsi que ses spécificités techniques.

Face avant et compartiment moteur

- Montrer au client comment ouvrir le capot moteur.
- Montrer et expliquer les différents éléments du moteur (batterie, jauge d'huile, etc.).
- Montrer où se situent les feux R.S. Vision.
- Montrer l'emplacement de la caméra derrière le rétroviseur intérieur.

Place assise passager

- Expliquer comment déconnecter l'airbag passager.
- Présenter les différents réglages du siège.



NOUVELLE MEGANE R.S. : DU CIRCUIT À LA ROUTE

- Créer avec le client son profil personnalisé.
- Montrer ou activer le mode RACE via le bouton R.S. Drive.
- Montrer comment désactiver l'ESC (à noter que l'ESC est déconnecté d'office en mode Race).
- Expliquer le mode R.S. Monitor en décrivant les informations des performances du véhicule qui apparaissent ainsi que leurs correspondances.
- Montrer les palettes au volant et expliquer leur utilisation (si version EDC).
- Expliquer comment utiliser le Launch Control.

Face arrière

- Expliquer le fonctionnement du système 4CONTROL et son incidence au niveau des roues arrière.
- Montrer l'emplacement de la caméra de recul.

Cockpit

Activation et explication des services connectés.

Montrer les différents environnements via l'écran de R-LINK2 :

- Navigation : paramétrage de navigation et modification des préférences.
- Multimédia : accéder à sa musique, ses photos, et vidéos réalisées avec R.S. Monitor Expert.
- Téléphone : appairer le téléphone du client, accéder au répertoire, sms et autres fonctions et préférences, faire une réplique du smartphone du client.
- Applications : accéder au R-Link Store et télécharger les applications dédiées Nouvelle MEGANE R.S.
- Véhicule : accéder au MULTI-SENSE et expliquer les différents paramétrages et personnalisations possibles.
- Système : montrer comment changer la langue et les préférences du véhicule.

EN BREF

01 NOUVELLE MEGANE R.S. EN BREF : UNE LEGENDE NAISSANTE

La berline sportive haute performance selon RENAULT SPORT

Nouvelle MEGANE R.S. porte les valeurs de RENAULT SPORT : Agilité, Efficacité, Plaisir de conduite.

- Agilité, avec une offre châssis encore plus riche grâce à la technologie 4CONTROL et ses 4 roues directrices.
- Efficacité, avec un tout nouveau moteur de 280 ch et 390 Nm de couple issu des synergies de l'Alliance et pour la première fois, une double offre de boîtes de vitesses.
- Plaisir de conduite, avec son design empreint de technologies issues du monde de la compétition et la richesse de ses équipements.

Expressive et sportive, Nouvelle MEGANE R.S. s'affirme avec un design pensé pour la performance tout en proposant une version 5 portes.

02 NOUVELLE MEGANE R.S. C'EST...

Des points forts en nombre :

- Un système 4CONTROL spécialement paramétré par RENAULT SPORT, avec des réglages différents en fonction du mode de conduite pour une nouvelle expérience de pilotage sur le segment.
- Deux châssis spécifiques : l'un Cup, l'autre Sport, chacun ayant fait l'objet d'adaptations à travers le tarage de ses suspensions : ressorts, amortisseurs, butées et raideurs antiroulis sont spécifiques pour chaque version.
- Nouvelle suspension avec 4 butées hydrauliques de compression, agissant comme un deuxième amortisseur pour garantir une tenue de route optimale au pilote.
- Nouveaux freins Brembo® plus légers et bi-matière pour un meilleur agrément de conduite.
- Avec R.S. Monitor et sa technologie de télémétrie embarquée, RENAULT SPORT prolonge l'expérience R.S. au-delà du véhicule. Il revient avec de nouveaux graphismes, une meilleure ergonomie.
- R.S. Vision propose un éclairage haute performance.

Par ses prestations d'éclairage sans égal dans le segment, **R.S. Vision apporte un surcroît de visibilité cohérent** avec les performances de Nouvelle MEGANE R.S.



Des fondamentaux tout aussi performants

- Le nouveau moteur 1.8 l de 280 ch (390 Nm) turbo compressé à injection directe équipant Nouvelle MEGANE R.S., est issu des synergies de l'Alliance Renault Nissan avec un travail spécifique sur le haut moteur, l'admission d'air et l'échappement pour des performances incroyables.
- Pour la première fois, Nouvelle MEGANE R.S. propose une double offre de boîtes de vitesses : une boîte de vitesses manuelle et une boîte de vitesses automatique EDC, toutes deux à 6 rapports.
- Les lois de passage de vitesses sont plus adaptées et pertinentes sur les différents modes de conduite, les passages aux palettes plus rapides, offrant au pilote une performance optimale en toutes circonstances.
- Avec R.S. Drive, l'accès aux modes Sport et Race se fait encore plus simplement et intuitivement.
- Le Launch Control permet un départ optimisé comme une F1 et directement inspiré de la compétition.
- Le Multi-Change Down permet de rétrograder plusieurs vitesses à la fois et de se placer sur le meilleur rapport pour enchaîner le virage suivant, en cas de course sur circuit.

Nouvelle MEGANE R.S. s'affirme avec un design pensé pour la performance et affiche des liens rappelant l'attachement de Renault à la compétition automobile.

PASSION FOR LIFE = FRENCH DESIGN + EASY LIFE

01 PASSION FOR LIFE

Nouvelle MEGANE R.S. s'enrichit des technologies haute performance inspirées de notre passion pour la compétition.



02 FRENCH DESIGN

Un design séduisant

- Nouveau modèle 5 portes.
- Volumes sculptés et sensuels : ailes élargies à l'avant : + 60 mm, comme à l'arrière : + 45 mm par rapport à Mégane GT, assises plus larges, entrée d'air plus large.
- Lame F1 avec sa teinte identitaire Gun Metal Grey.
- Grille de calandre spécifique avec trame en nid d'abeille réinterprétée par RENAULT SPORT.
- Diffuseur fonctionnel directement inspiré de l'univers de la F1.
- Système d'éclairage LED multi-réflecteurs R.S. Vision en forme de drapeau à damier.
- Signature lumineuse en forme de C (C-Shape) intégrant les clignotants.
- Becquet redessiné.
- Teintes exclusives Orange Tonic et Jaune Sirius.
- Cockpit paré de surpiqûres rouges dans un univers gris carbone.

03 EASY LIFE

Des technologies de pointe

- Des nouveautés uniques sur le segment :
 - Système 4CONTROL de série sur châssis Cup et châssis Sport.
 - Nouvelle suspension à 4 butées hydrauliques de compression.
- Bouton R.S. Drive avec accès rapide aux modes Sport et Race.
- Nouveau moteur de l'Alliance, 4 cylindres 1,8 litre de 280 ch (205 kW) à 6 000 tr/min et 390 Nm.
- Deux doubles offres :
 - Châssis Sport & châssis Cup.
 - Boîte de vitesses manuelle & boîte de vitesses automatique EDC à 6 rapports.
- Freins Brembo bi-matière.
- Nouveau R.S. Monitor en trois parties : R.S. Monitor, R.S. Monitor Expert, R.S. Replay.
- MULTI-SENSE et ses 5 modes de conduite personnalisables (Comfort, Perso, Normal, Sport, Race).
- Aides à la conduite accessibles depuis la tablette R-LINK2.



